

STRONG

LED TV with DVB-T/T2/C/S/S2
SRT 40FX4003



User Manual
Bedienungsanleitung
Manuel utilisateur
Manuale utente
Manual del Usuario
Manual do Utilizador
Gebruiksaanwijzing
Instrukcja obsługi
Uživatelská příručka

Používateľská príručka
Korisnički priručnik
Uputstvo za rukovanje
Használati útmutató
Инструкции за употреба
Manual de Utilizare
Руководство пользователя
Посібник користувача

Fig. 1

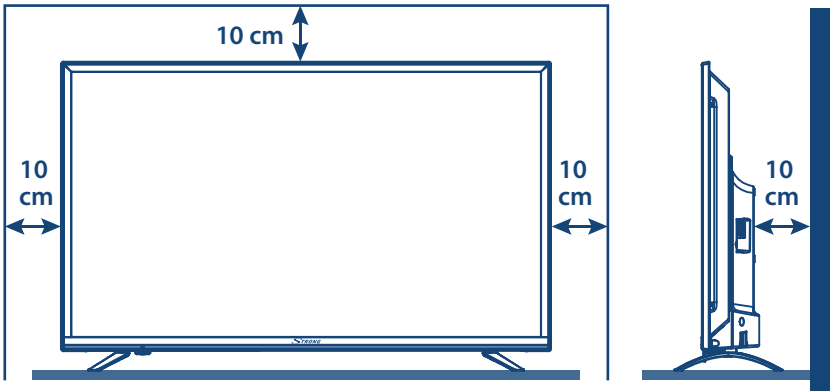

Fig. 2

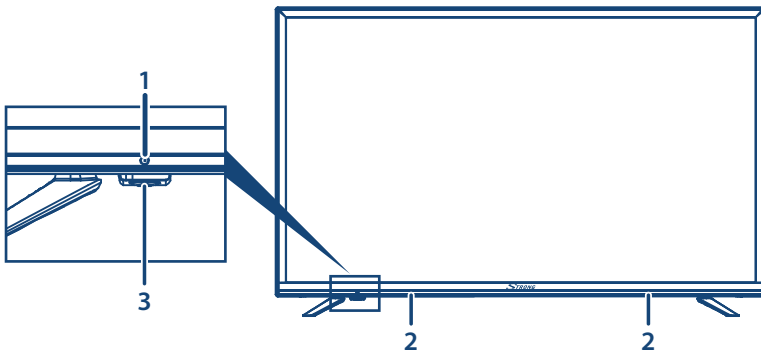

Fig. 3

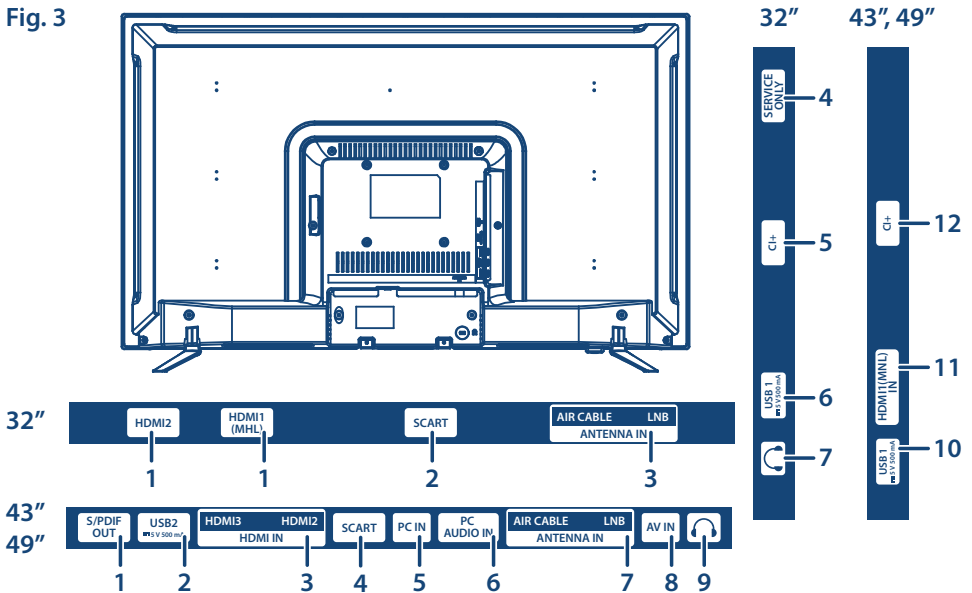

Fig. 4

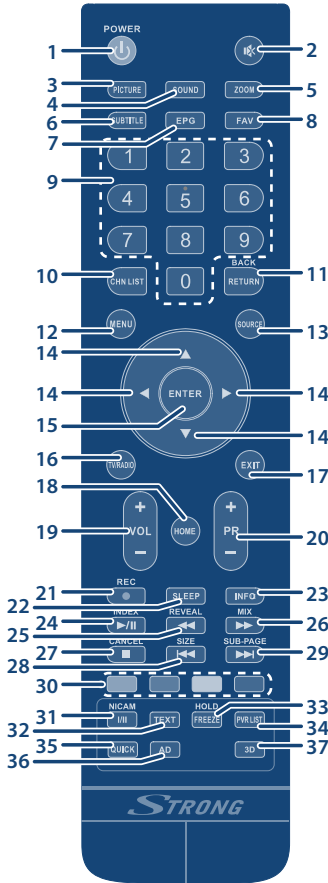

Fig. 5

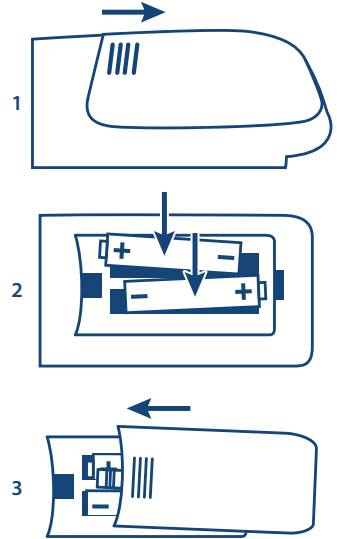

Fig. 6



Fig. 7



Fig. 8



www.strong.tv

Supplied by STRONG & Co, Japan
Represented by STRONG Ges.m.b.H.
Franz-Josefs-Kai 1
1010 Vienna, Austria
Email: support_at@strong.tv

ЛИЦЕНЗИИ

ИСПОЛЬЗОВАНИЕ ЭТОГО ПРОДУКТА, СООТВЕТСТВУЮЩЕГО СТАНДАРТУ MPEG-2 КОДИРОВКИ ВИДЕО ИНФОРМАЦИИ ДЛЯ ЕГО ХРАНЕНИЯ, ЛЮБЫМ СПОСОБОМ, КРОМЕ ИСКЛЮЧИТЕЛЬНО ДЛЯ ЛИЧНЫХ НУЖД, СТРОГО ЗАПРЕЩЕНО, БЕЗ НАЛИЧИЯ ЛИЦЕНЗИИ НА СООТВЕТСТВУЮЩИЕ ПАТЕНТЫ ИЗ MPEG-2 ПАТЕНТНОГО ПОРТФЕЛЯ. ЛИЦЕНЗИЮ МОЖНО ПОЛУЧИТЬ В MPEG LA, LLC, 6312 S. Fiddlers Green Circle, Suite 400E, Greenwood Village, Colorado 80111 U.S.A.

ЭТОТ ПРОДУКТ ВЫПУЩЕН ПО ЛИЦЕНЗИИ ИЗ ПАТЕНТНОГО ПАКЕТА AVC ДЛЯ ЛИЧНОГО НЕКОММЕРЧЕСКОГО ИСПОЛЬЗОВАНИЯ ПОТРЕБИТЕЛЯМИ В ЦЕЛЯХ (I) КОДИРОВАНИЯ ВИДЕО В СООТВЕТСТВИИ С ТРЕБОВАНИЯМИ СТАНДАРТА AVC («ВИДЕО AVC») И / ИЛИ (II) ДЕКОДИРОВАНИЯ ВИДЕО AVC, ЗАКОДИРОВАННОГО ПОТРЕБИТЕЛЕМ ДЛЯ ЛИЧНОГО НЕКОММЕРЧЕСКОГО ИСПОЛЬЗОВАНИЯ И / ИЛИ ДЕКОДИРОВАНИЯ ВИДЕО, ПОЛУЧЕННОГО ОТ ПОСТАВЩИКА, КТО ИМЕЕТ ЛИЦЕНЗИЮ НА ПОСТАВКУ ВИДЕО AVC. НИКАКИЕ ЛИЦЕНЗИИ НЕ ПРЕДОСТАВЛЯЮТСЯ И НЕ РАСПРОСТРАНЯЮТСЯ ДЛЯ ИСПОЛЬЗОВАНИЯ В ДРУГИХ ЦЕЛЯХ. ДОПОЛНИТЕЛЬНУЮ ИНФОРМАЦИЮ МОЖНО ПОЛУЧИТЬ MPEG LA, L.L.C. НА САЙТЕ [HTTP://WWW.MPEGLA.COM](http://www.mpegla.com)

Этот продукт содержит одну или несколько программ, которые защищены международными и США законами об авторском праве, как неопубликованных работ. Они являются конфиденциальными и являются собственностью **Dolby Laboratories**. Их воспроизведение или раскрытие, полностью или частично, а также производных работ от них, без специального разрешения Dolby Laboratories запрещено. Copyright 2003-2009 Dolby Laboratories. Все права защищены.

Чтобы наилучшим образом настроить телевизор и обеспечить безопасность при его использовании, пожалуйста ознакомьтесь с данным руководством.
Данное руководство также может вам пригодится в дальнейшем в процессе эксплуатации вашего телевизора. Сохраните его.

СОДЕРЖАНИЕ

1.0 РЕКОМЕНДАЦИИ	3	4.0 ТЕЛЕГИД (EPG)	9
1.1 Рекомендации по безопасному использованию	3	4.1 Инфо	9
1.2 Хранение	4	4.2 Расписание	9
1.3 Аксессуары	4	4.3 Напоминание	9
1.4 Установка оборудования	4	5.0 МЕНЮ НАСТРОЙКИ	10
2.0 ТЕЛЕВИЗОР	5	5.1 Меню Управления (режим DTV)	10
2.1 Стандартный ПИН код: 0000	5	5.2 Настройки изображения	10
2.2 Передняя панель	5	5.3 Настройки звука	10
2.3 Задняя панель	5	5.4 Каналы	10
2.4 Пульт Дистанционного управления (ДУ)	6	5.5 Блокировки	13
2.5 Установка батареек	7	6.0 USB	13
2.6 Использование пульта ДУ	7	6.1 При пользовании проигрывателем USB	13
3.0 ПЕРВОЕ ВКЛЮЧЕНИЕ	8	6.2 Меню USB	14
3.1 DVB-S настройка	8	7.0 УСТРАНЕНИЕ ВОЗМОЖНЫХ НЕПОЛАДОК	16
3.2 DVB-T настройка	8		
3.3 DVB-C настройка	9	8.0 СПЕЦИФИКАЦИЯ	18
		9.0 ПРИЛОЖЕНИЯ	19

STRONG заявляет, что данное устройство соответствует требованиям Европейской Директивы 2014/30/EU (EMC), Директивы по низкому напряжению 2014/35/EU (LVD), Директивы по энергоэффективности ErP 2009/125/EC и Директивы по содержанию вредных веществ RoHS 2011/65/EU в соответствии со следующими техническими стандартами:

ПО ЭЛЕКТРОМАГНИТНОЙ СОВМЕСТИМОСТИ

EN55013:2013; EN55020:2007 + A11; EN55022:2010; EN55024:2010; EN61000-3-2:2014; EN61000-3-3:2013

ПО НИЗКОМУ НАПРЯЖЕНИЮ

EN60065:2014

ПО ЭНЕРГОПОТРЕБЛЕНИЮ

Комиссия по регулированию (ЕС) №642/2009; EN50564:2011; IEC62087:2012

ПО СОДЕРЖАНИЮ ВРЕДНЫХ ВЕЩЕСТВ

EN50581:2012

Производство постоянно совершенствуется. Некоторые технические характеристики и дизайн продукции могут измениться в связи с постоянными научно-техническими разработками. HDMI, логотип HDMI и High-Definition Multimedia Interface являются товарными знаками или зарегистрированными товарными знаками HDMI Licensing LLC в США и других странах. Произведено по лицензии Dolby Laboratories. Dolby Audio и символ двойного D являются зарегистрированными товарными знаками компании Dolby Laboratories. Все другие названия продукции являются товарными знаками или зарегистрированными товарными знаками соответствующих владельцев.

© STRONG 2017. Все права защищены.



1.0 РЕКОМЕНДАЦИИ

1.1 Рекомендации по безопасному использованию

Перед началом эксплуатации устройства внимательно прочтите и в дальнейшем следуйте всем нижеприведенным рекомендациям.

- Используйте компоненты/аксессуары (такие как блок питания, батарейки и т.д.) только поставляемые или рекомендованные производителем.
- Перед установкой и началом эксплуатации данного устройства ознакомьтесь и в дальнейшем следуйте рекомендациям, приведенным на задней панели устройства.
- Во избежание риска пожара или поражения электрическим током, не подвергайте устройство воздействию дождя или избыточной влажности.
- Для обеспечения надлежащей вентиляции не следует перекрывать вентиляционные отверстия или накрывать устройство (например газетами, скатертью, салфетками и т.п.)
- Устройство не должно подвергаться воздействию капель или брызг, не следует размещать на нем предметы, наполненные жидкостью (вазы и т.п.).



- Символ  указывает на опасность поражения электрическим током. Прокладка внешних проводов должна быть выполнена обученным персоналом. Рекомендуется пользоваться фабричными и готовыми к использованию кабелями и удлинителями.
- Во избежание риска получения травмы, устройство должно быть надежно установлено/прикреплено к полу/стене в соответствии с инструкциями по его установке.
- Существует опасность взрыва батареек при неправильной их установке. Используйте батарейки только надлежащего типа или их эквиваленты.
- Батарейки (батарейка, набор батареек) не должны подвергаться воздействию высоких температур, таких как прямые солнечные лучи, огонь, нагрев и т.п.
- Чрезмерное звуковое давление от динамиков или наушников может привести к потере слуха.
Прослушивание музыки на высокой громкости в течение длительного времени может привести к снижению слуха.
- Для того, чтобы уменьшить риск повреждения слуха, следует уменьшить громкость до безопасного комфортного уровня и снизить количество времени прослушивания на высоких уровнях громкости.
- Место подключения/отключения устройства к электрической сети должно быть легкодоступным. При транспортировке или длительном хранении устройства позаботьтесь также о компактном безопасном размещении шнура питания, например с помощью прилагаемой стяжки. Важно не допустить при этом износа или повреждения самого шнура питания. Перед началом использования устройства убедитесь, что шнур питания не поврежден. Не используйте поврежденный шнур питания, замените его на аналогичный с идентичными характеристиками. Отсутствие световой индикации на устройстве не означает, что оно полностью отключено от электросети. Чтобы полностью отключить устройство извлеките вилку шнура питания из электрической розетки.
- Следует обратить внимание на экологические аспекты утилизации батареек.
- Во избежание риска возникновения пожара, не следует размещать на устройстве никакие открытые источники пламени, например, горящие свечи и т.п.
-  Чтобы избежать возникновения и распространения огня, всегда держите свечи и другие источники открытого пламени вдали от данного устройства.
- Порт USB в состоянии обеспечить поддержку подключенных устройств с максимальным током потребления 500 мА.

-  Оборудование с этим символом относится к электроприборам класса 11, то есть имеет двойную изоляцию. Электроприборы этого класса разработаны таким образом, что не требуют подключения защитного заземления.

Рекомендации по месту установки

- Не размещайте устройство в замкнутом пространстве, например внутри книжной полки и т.п.
- Не размещайте устройство рядом с влажными и холодными поверхностями, не допускайте перегрева устройства.
- Не размещайте устройство под прямыми солнечными лучами.
- Не размещайте устройство в местах повышенной запыленности.
- Не размещайте устройство рядом с устройством свечи и другие источники открытого огня во избежание попадания на него пламени и других горячих инородных частиц.

Рекомендации по утилизации



Правильная утилизация данного устройства. Эта маркировка означает, что данный продукт не должен быть утилизирован вместе с другими бытовыми отходами по всей территории ЕС. Для предотвращения возможного ущерба окружающей среде или здоровью людей вследствие неконтролируемой утилизации отходов, утилизируйте его надлежащим образом для повторного использования как сырья. Чтобы вернуть использованное устройство, обратитесь к системе сбора и утилизации подержанного оборудования или обратитесь к продавцам, у кого было приобретено данное устройство. Они могут принимать подержанное оборудование для безопасной для окружающей среды последующей утилизации.

1.2 Хранение

Перед отправкой потребителю, все устройства тщательно проверяются и упаковываются.

При распаковке убедитесь в полной комплектности устройства.

Храните упаковку и все упаковочные материалы в местах, недоступных для детей.

Мы рекомендуем на время гарантийного периода устройства сохранять упаковку для случая безопасного продолжительного хранения или транспортировки.

1.3 Аксессуары

- Инструкция по установке 1 шт.
- Инструкция по сборке и установке 1 шт.
- Пульт Дистанционного управления (ДУ) 1 шт.
- Батарейки (типа AAA) – 2 шт.
- Шнур питания 1 шт.

1.4 Установка оборудования

Fig. 1

Размещайте устройство на твердой горизонтальной поверхности, например стол или тумба.

Для обеспечения нормальной вентиляции устройства, размещайте его не ближе 10 см от любой из сторон до других объектов.

Для предотвращения порчи или опасных ситуаций, не размещайте никакие другие объекты поверх устройства.

Допускается использование устройства в тропическом и/или умеренном климате.

Это Руководство пользователя содержит инструкции по установке и использованию данного телевизора.

В тексте руководства встречаются следующие обозначения:

Предупреждение

указывает на предупреждающую информацию.

Замечание указывает на другую дополнительную, важную или полезную информацию.

MENU подразумевает кнопку на пульте ДУ или на самом телевизоре. (**Жирный шрифт**)

Move to подразумевает пункт меню на экране. (*Наклонный шрифт*)

2.0 ТЕЛЕВИЗОР

2.1 Стандартный ПИН код: 0000

2.2 Передняя панель

Fig. 2

Замечание: Изображение приведено схематично.

1. Индикатор состояния / сенсор ДУ
2. Кнопка включения/выключения
3. Динамики

2.3 Задняя панель

Fig. 3

Замечание: Изображение приведено схематично.

1. **HDMI1 (MHL):** Для подключения кабелем HDMI таких источников сигнала, как DVD, проигрыватель Blu-ray, игровая консоль и др. Порт HDMI1 поддерживает функцию MHL.
2. **SERVICE ONLY:** Сервисный порт. Не используется в процессе эксплуатации пользователем.
3. **SCART:** Для подключения таких устройств как DVD проигрыватель или видеомагнитофон с помощью кабеля SCART.
4. **ANTENNA (AIR/CABLE/LNB) IN:**
Для подключения кабеля от эфирной антенны, кабельного оператора или спутниковой тарелки для поиска и приема программ.
5. **CI+:** Для подключения модуля условного доступа (CAM).
6. **USB1:** Порт USB.
7. : Для подключения к телевизору наушников / портативных колонок. Если к выходу наушники подключены и в настройках установлен режим наушников, динамики телевизора будут выключены.

2.4 Пульт Дистанционного управления (ДУ)

Fig. 4

- | | |
|--|---|
| 1.  | для включения/выключения телевизора. |
| 2.  | для включения/выключения звука телевизора. |
| 3. PICTURE | для изменения режима изображения. |
| 4. SOUND | для изменения режима аудио. |
| 5. ZOOM | для изменения формата экрана |
| 6. SUBTITLE | для включения/выключения субтитров в режимах DTV/USB. |
| 7. EPG | для входа в Телегид (электронная программа передач) в режиме DTV. |
| 8. FAV | для вызова на экран списка избранных каналов. Используйте кнопки ▲▼ для перехода на другой канал. Для подтверждения нажмите кнопку ENTER. |
| 9. 0~9 | для переключения на канал по его номеру. |
| 10. CHN LIST | для вызова на экран списка каналов. |
| 11. RETURN | для возврата к ранее просматривавшемуся каналу. |
| 12. MENU | для вызова Главного меню. |
| 13. SOURCE | для выбора источника входного сигнала. |
| 14. ▲▼◀▶ | для перемещения по меню. |
| 15. ENTER | для подтверждения выбора. |
| 16. TV/RADIO | для переключения между режимами просмотра ТВ- и прослушивания Радио- каналов. |
| 17. EXIT | для выхода из меню. |
| 18. HOME | для выхода на домашний экран. Если на вашем телевизоре нет функции домашнего экрана, данная кнопка не будет выполнять никаких действий. |
| 19. VOL +/- | для управления уровнем громкости. |
| 20. PR +/- | для переключения каналов. |
| 21. ● | клавиша не используется. |
| 22. SLEEP | для выбора интервала отключения: 10, 20, ... мин. |
| 23. INFO | для информации о текущем источнике. |
| 24. ► | для начала и приостановки воспроизведения. |
| 25. ◀◀ | для перемотки назад. |
| 26. ▶▶ | для перемотки вперед |
| 27. ■ | для остановки воспроизведения. |
| 28. ◀◀ | для возврата к предыдущему файлу. |
| 29. ▶▶ | для перехода к следующему файлу. |
| 30. ЦВЕТНЫЕ КНОПКИ | функции зависят от контекста меню и соответствуют информации на экране. |
| 31. I/II | для выбора аудио выхода в зависимости от канала вещания. |
| 32. TEXT | для вызова телетекста (при наличии вещания). |
| 33. FREEZE | для паузы просмотра (не доступно в режиме USB). |
| 34. PVR LIST | клавиша не используется. |
| 35. QUICK | клавиша не используется. |
| 36. AD | для включения/выключения услуги аудиоописания для плоховидящих (зависит от оператора) |
| 37. 3D | клавиша не используется. |

Кнопки управления телетекстом

- HOLD** для удержания на экране страницы телетекста без обновления и изменения. Повторное нажатие отменяет удержание.

SIZE	для увеличения окон телетекста. Первое нажатие увеличивает верхнюю половину экрана, второе нажатие увеличивает нижнюю половину экрана. Третье нажатие возвращает вид экрана к обычному размеру.
REVEAL	для отображения скрытой информации, например решения загадок и головоломок. Повторное нажатие убирает эту информацию с экрана.
MIX	для отображения телетекста поверх транслируемой телепрограммы. Повторное нажатие возвращает в обычный режим телетекста.
SUB-PAGE	для входа/выхода в подстраницу телетекста (если такая присутствует). Нажмите КРАСНУЮ или ЗЕЛЕНУЮ кнопки для выбора подстраницы.
INDEX	для отображения индексной страницы.
CANCEL	для возврата к просмотру телепрограммы на время поиска страницы телетекста. По завершении поиска в верхнем левом углу экрана будет отображен номер страницы. Повторное нажатие возвращает в обычный режим телетекста.

2.5 Установка батареек

Fig. 5

Вставьте 2 батарейки AAA-типа в отсек пульта ДУ. Соблюдайте полярность батареек. Диаграмма правильного расположения батареек изображена внутри отсека.

Замечание: Изображение приведено схематично. Действительный внешний вид может отличаться.

1. Сдвиньте по горизонтали крышку отсека для батареек пульта ДУ.
2. Вставьте 2 батарейки AAA-типа в отсек пульта ДУ. Убедитесь, что полярность установки выбрана правильно.
3. Закройте крышкой отсек для батареек пульта ДУ возвратным сдвигом по горизонтали.

Предупреждения по использованию батареек

Некорректное использование батареек может привести к их протеканию.

Руководствуйтесь следующими инструкциями.

1. Не допускайте короткого замыкания полюсов батареек.
2. Разряженную батарейку следует заменить.
При продолжительном неиспользовании пульта ДУ рекомендуем извлекать из него батарейки.
3. Не используйте совместно батарейки разных типов (например соляные и щелочные).
4. Не бросайте батарейки в огонь, не перезаряжайте и не разбирайте их.
5. С целью защиты окружающей среды, соблюдайте, пожалуйста, правила утилизации использованных батареек.

2.6 Использование пульта ДУ

- Направляйте пульт ДУ на сенсор ДУ телевизора, расположенного на его передней панели. Управление телевизором может быть ограничено или невозможно при наличии препятствий между пультом ДУ и сенсором ДУ телевизора.
- Не подвергайте пульт ДУ сильной вибрации. Не допускайте попадания жидкостей на пульт ДУ. Не допускайте длительного нахождения пульта ДУ в условиях высокой влажности.
- Не подвергайте пульт ДУ длительному воздействию прямых солнечных лучей. Сильный нагрев может привести к деформации пульта ДУ.

- Прямые солнечные лучи и очень яркое освещение может уменьшить чувствительность сенсора ДУ телевизора и расстояние действия пульта ДУ. Понижьте внешнее освещение, найдите подходящее положение для телевизора или просто поднесите пульт ДУ ближе к сенсору.

3.0 ПЕРВОЕ ВКЛЮЧЕНИЕ

Выполните все необходимые соединения и включите телевизор. Клавишами ▲▼◀▶ в разделе *Язык меню* выберите удобный для вас язык экранного меню и нажмите кнопку **ENTER** для подтверждения выбора.

Следующий экран предлагает выбрать тип тюнера в телевизоре для дальнейшего использования.

Тип сканирования выберите, какой из внешних источников сигнала вы намерены использовать: *DVB-S* для приема спутникового вещания (необходимо подключить и настроить спутниковую тарелку), *DVB-T* для приема эфирного вещания или *DVB-C* для приема вещания кабельного телевидения.

3.1 DVB-S настройка

Настройка спутника

Кнопками ▲▼ наведите маркер на наименование спутника, на который направлена ваша антенна. Индикатор качества сигнала внизу экрана поможет вам подстроить антенну для достижения оптимального приема. Найдите такое положение антенны, при котором качество сигнала будет максимальным, после чего закрепите антенну в данном положении.

Нажмите **СИНИЮЮ** кнопку *Scan* для поиска программ.

Поиск каналов

Кнопками ▲▼◀▶ выберите требуемый пункт и нажмите **ENTER** для начала поиска программ.

Режим поиска выберите между *Быстрое Сканирование* (рекомендовано), *Слепое сканирование* и *Сетевой поиск*

Кодирование выберите *Открытые Каналы (FTA)* для поиска только некодированных каналов или *Все каналы* для поиска как открытых, так и кодированных каналов

Тип канала выберите *ЦТВ* для поиска только цифровых каналов, *РАДИО* для поиска только радио каналов или *Все* для полного поиска.

Рекомендуем использовать стандартные настройки поиска.

3.2 DVB-T настройка

Настройка приема программ эфирного телевидения

Кнопками ◀▶ выберите желаемый тип сканирования *DVB-T*, *ATV* или *DVB-T+ATV* (*DVB-T* для сканирования вещания цифрового телевидения, *ATV* для сканирования аналогового вещания).

Нажмите ▼ чтобы продолжить. Кнопками ▲▼◀▶ выберите страну, где будет использован телевизор, и нажмите **ENTER** для начала поиска программ.

Замечание:

Если вы используете активную антенну и требуется подать на нее питание, следуйте рекомендациям п. 5.4.5. При необходимости повторите сканирование.

3.3 DVB-C настройка

Настройка приема программ кабельного телевидения

Кнопками ◀▶ выберите желаемый тип сканирования *DVB-C*, *ATV* или *DVB-C+ATV* (*DVB-C* для сканирования программ цифрового телевидения, *ATV* для сканирования аналогового кабельного телевидения). Нажмите ▼ чтобы продолжить. Кнопками ▲▼◀▶ выберите страну, где будет использован телевизор, и нажмите **ENTER** для начала поиска программ.

4.0 ТЕЛЕГИД (EPG)

Телегид (EPG) это электронная программа телепередач. Она предоставляется выпускающим программой каналом и предоставляет информацию о расписании вещания телепрограмм.

Переход в Телегид осуществляется по нажатию кнопки **EPG** на пульте ДУ. Кнопка **EPG** открывает интерфейс Телегида. Вторая строка сверху отображает текущие дату и время. Ниже приведен перечень программ. Текущая программа выделена маркером. Если нужно посмотреть информацию о программе на другом канале, необходимо переключиться на этот канал. Используйте кнопки ▲▼ для выбора канала и нажмите **ENTER** для подтверждения.

Чтобы ознакомиться с программами, которые будут показаны в будущем, кнопкой ▲ перейдите на поле даты. Используйте кнопку ▶ для выбора желаемой даты. Нажмите ▶▶ для перехода на верхнюю строку экрана, затем кнопками ◀▶ выберите *Список каналов*. Во второй строке будут отображены доступные вам каналы. Используя ◀▶, перейдите на канал, по которому вам нужна информация. Через несколько секунд информация будет предоставлена. Используйте кнопки ▲▼ для выбора интервала времени. Нажмите **MENU** для выхода из Телегида.

4.1 Инфо

Нажмите **ЗЕЛЕНУЮ** кнопку для вывода информации о выбранной программе.

4.2 Расписание

Нажмите **ЖЕЛТУЮ** кнопку для вывода меню *Расписание*. Используйте кнопки ▲▼ для выбора события и нажмите **КРАСНУЮ** кнопку, чтобы удалить выбранное событие.

4.3 Напоминание

Нажмите **СИНЮЮ** кнопку для вывода меню напоминания. Используйте кнопки ▲▼ для выбора требуемой позиции, а кнопки ◀▶ для изменения значения. Нажмите **ENTER** чтобы добавить напоминание в расписание.

Обновленное расписание будет отображено на экране.

5.0 МЕНЮ НАСТРОЙКИ

5.1 Меню Управления (режим DTV)

Нажмите кнопку **MENU** для выхода в главное меню телевизора. Кнопками ◀▶ перейдите на требуемую позицию. Нажмите кнопку **ENTER** для подтверждения выбора и входа в подменю.

Для выхода из меню или подменю снова нажмите кнопку **MENU**.

5.2 Настройки изображения

<i>Режим</i>	Выберите способ управления режимом изображения. Варианты <i>Динамичный, Стандартный, Мягкий</i> или <i>Персональный</i> .
<i>Цветовой тон</i>	выберите цветовой тон для изображения. Варианты <i>Холодный, Нормальный, Теплый</i> или <i>Персональный</i> .
<i>Формат экрана</i>	выберите формат (пропорции) экрана исходя из информации от видеосигнала или личных предпочтений. Варианты <i>16:9, 4:3, Только сканирование, Увелич.1</i> или <i>Увелич.2</i> .

Замечание: Некоторые варианты могут быть недоступны и зависят от источника.

<i>Шумоподавление</i>	Уменьшает шумы изображения на экране. Варианты <i>Выкл, Низкий, Средний</i> или <i>Высокий</i> .
<i>Шумоподав. MPEG</i>	Уменьшает шумы при создании цифровых сигналов изображения. Варианты <i>Выкл, Низкий, Средний</i> или <i>Высокий</i> .

5.3 Настройки звука

<i>Режим звука</i>	Для каждого из входов выберите предпочтительный режим звука. Варианты <i>Стандартный, Музыка, Кино, Спорт</i> или <i>Персональный</i> .
<i>Тембр НЧ</i>	Настройте низкие частоты звучания.
<i>Тембр ВЧ</i>	Настройте высокие частоты звучания.
<i>Баланс</i>	Настройка баланса звука между левым и правым динамиком (наушником).
<i>Авто громкость</i>	подстройка громкости в соответствии с уровнем Громкости входного сигнала. Варианты <i>Вкл</i> или <i>Выкл</i> .
<i>Объемный звук</i>	Включает систему SRS (Sound Retrieval System).
<i>Режим AD</i>	Включив <i>Аудио описание (AD)</i> , можно выполнить настройки громкости AD. Когда режим включен, комментатор будет рассказывать, что происходит на экране для слепых или прохоривидящих. Этот режим доступен только для DTV (цифровое вещание).

5.4 Каналы

5.4.1 Автопоиск (только в режимах DVB-T/C)

Кнопками ◀▶ выберите Тип настройки *DVB-T, ATV* или *DVB-T+ATV* (DVB-T для сканирования вещания цифрового телевидения, ATV для сканирования аналогового вещания). Нажмите кнопку

▼ чтобы продолжить. Кнопками ▲▼◀▶ укажите страну вашего нахождения и нажмите ENTER чтобы начать поиск.

Замечание: Если вы используете активную антенну и требуется подать на нее питание, следуйте рекомендациям п. 5.4.5. При необходимости повторите сканирование.

5.4.2 Расширенный поиск (только в режиме DVB-S)

Воспользуйтесь настройками спутника, необходимыми для поиска программ от источника DVB-S сигнала.

Настройка спутниковой антенны

Перед началом поиска программ настройки антенны должны быть сделаны для каждого из желаемых спутников..

<i>Спутник</i>	Выберите спутник.
<i>Tun LNB</i>	Выберите тип LNB, установленного на вашей антенне.
<i>Питание LNB</i>	Выберите требуемое напряжение питания для LNB (обычно 13/18 В).
<i>22 кГц</i>	Включает/выключает 22К. В автоматическом режиме (рекомендовано) используется для включения или отключения 22 кГц в зависимости от используемого типа LNB.
<i>DiSeq1.0/1.1</i>	Выберите режим DiSeqC для используемого типа LNB.

Наведите курсор на *Спутник* и нажмите **ENTER** для получения списка возможных спутников. Выберите один из них. Перейдите на *Tun LNB* и нажмите **ENTER** для выбора типа LNB. Другие параметры *22 кГц*, *DiSeq1.0/1.1* должны соответствовать требованиям для выбранного спутника. Когда все параметры заданы, нажмите **СИНЮЮ** кнопку для начала поиска каналов.

5.4.3 Ручной поиск цифровых каналов (только в режимах DVB-T/C)

Используется для поиска и сохранения программ вручную.

Выберите тип вашего подключения *DVB-T* или *DVB-C*. В меню *Каналы* выберите *Ручной поиск цифровых каналов* и нажмите **ENTER**. Кнопками ◀▶ выберите требуемый частотный канал *Канал №* и нажмите **ENTER** чтобы начать поиск. Если на выбранном частотном канале программы были найдены, они будут сохранены в списке каналов.

Для прерывания поиска нажмите **MENU**.

5.4.4 Ручной поиск аналоговых каналов

Выберите тип вашего подключения как *ATV* (Аналоговый). В меню *Каналы* выберите *Ручной поиск аналоговых каналов* и нажмите **ENTER**. Кнопками ▲▼ наведите и выберите *Сохранить как 1* (или другой номер), *Система звука* и *Канал №*. Затем выберите поиск и нажмите **ENTER** чтобы начать поиск. Используйте кнопку ▶ для поиска в сторону высоких частот. Используйте кнопку ◀ для поиска в сторону нижних частот. По окончании поиска если программы были найдены, они будут сохранены в порядке их нахождения в списке каналов.

Для прерывания поиска нажмите **MENU**.

Точная настройка

Используйте этот инструмент для выполнения небольших корректировок поиска для каждого из каналов. В обычных условиях в точной настройке нет необходимости. Однако в условиях неуверенного приема сигнала точная настройка помогает получить более качественные изображения и звук для выбранного канала. Перейдите на канал, который вы бы хотели

подстроить. В меню *Каналы* выберите *Ручной поиск аналоговых каналов* и нажмите ▼ чтобы выбрать *Точная настройка*. Кнопками ◀▶ добейтесь наилучшего изображения и качества для выбранного канала.

5.4.5 Настройки каналов

<i>Редактор программ</i>	Для редактирования списка программ/каналов. ЦВЕТНЫМИ кнопками пульта ДУ вы можете пропустить, переименовать, удалить или переместить программу, а также кнопкой FAV добавить программу в список избранного.
<i>Инфо</i>	Предоставляет информацию о просматриваемом канале цифрового телевидения.
<i>Сведения о CI</i>	позволяет пользователю получить доступ к меню CAM-модуля. Выберите меню <i>CI</i> .
<i>Питание антенны 5В</i>	Это поле доступно только для DVB-T источника. Установите <i>Вкл</i> чтобы подать питание от телевизора на антенну. Выбор значения <i>Выкл</i> отключает питание. Если Вы используете антенну с усилителем (например комнатную активную антенну) требующим напряжения питания 5 В и потребляющим не более 50 мА, то установите питание антенны в положение <i>Вкл</i> . Если Вы используете антенну без усилителя или с усилителем, питающимся от собственного источника питания, то установите питание антенны в положение <i>Выкл</i> .
<i>Обновление ПО (OAD)</i>	Установите <i>Вкл</i> чтобы разрешить выполнять обновление программного обеспечения (ПО) вашего телевизора через его подключение. Выбор значения <i>Выкл</i> отключает эту возможность.*
<i>Версия ПО</i>	показывает установленную на телевизоре версию ПО и наименование модели
<i>Настройка OAD</i>	Если Обновление ПО (OAD) выключено, этот пункт меню будет не активен. Выбор <i>Поиск OAD</i> позволяет сканировать каналы для поиска информации о наличии обновлений ПО.*

* Для некоторых регионов.

5.4.6 Установки

<i>Язык меню</i>	Выберите язык меню.
<i>Языки Аудио / Языки субтитров</i>	Укажите ваши предпочтения.
<i>Язык телетекста</i>	Выберите язык телетекста для соответствующего региона.
<i>Время</i>	Может быть установлено <i>Авто Синхронизация</i> , <i>Часы</i> , <i>Часовой пояс</i> , <i>Летнее время</i> , <i>Таймер отключения</i> или <i>Автоотключение</i> . Авто отключение: автоматически выключает телевизор.
<i>HDMI CEC</i>	Вход в соответствующее подменю. <i>HDMI CEC</i> : включает/выключает функцию HDMI CEC. <i>Список устройств</i> : когда функция HDMI CEC в <i>Вкл</i> , вы можете просматривать список подключенных устройств.
<i>Заводские настройки</i>	Сброс всех настроек телевизора в стандартные значения.
<i>Обновление ПО (USB)</i>	Подключите USB накопитель с новой версией ПО для вашего телевизора для его обновления.

Замечание:

- Разделы *Языки Аудио* и *Языки субтитров* доступны только для режимов DVB-S/DVB-C/DVB-T.
- Выполнение функции *Заводские настройки* отменит все сделанные вами ранее в телевизоре настройки и вернет их в значения, заданные по умолчанию.
- Не выключайте телевизор во время выполнения процесса обновления ПО. Это может привести к потере его работоспособности. Компания STRONG не будет нести ответственность за такую ситуацию.

5.5 Блокировки

<i>Блокировки</i>	Включает/отключает функцию блокировок системы.
<i>Задать пароль</i>	Установить пароль (стандартное значение 0000)
<i>Блокир. программ</i>	Заблокировать выбранные вами программы.
<i>Родит. блокировки</i>	Позволяет отслеживать возрастные ограничения, заданные оператором для телепрограмм, для просмотра их детьми.

6.0 USB

6.1 При пользовании проигрывателем USB

1. Некоторые из USB накопителей могут быть несовместимы с данной моделью телевизора и не обеспечивают их нормальное взаимодействие.
2. Чтобы избежать потери полезных данных при возникновении внештатных ситуаций, сделайте резервную копию всех данных вашего USB накопителя на другой носитель. Компания STRONG не несет ответственности за потерю информации или последствия, связанные с потерей информации. Сохранность данных является ответственностью самого пользователя.
3. Для файлов большого размера время загрузки может быть несколько большим, чем обычно.
4. Время реакции USB накопителей отличается для различных устройств.
5. При подключении или отключении USB накопителя от телевизора, отключите режим USB. В противном случае сохраняется риск повреждения самого накопителя или файлов, сохраненных на нем.
6. Используйте USB накопители только в форматах файловых систем FAT16, FAT32, NTFS (только проигрывание) как это реализовано в операционной системе Windows. Если накопитель отформатирован сторонней утилитой, не поддерживанной Windows, он может быть нераспознан телевизором.
7. При использовании внешнего жесткого диска с интерфейсом USB, который требует дополнительного питания, убедитесь, что его потребляемый ток не превышает 500 мА. В противном случае телевизор перейдет в режим ожидания/выключится. Необходимо отключить такой накопитель, после чего телевизор можно снова включать.
8. Сообщение «Не поддерживается» будет приведено на экране, если формат файла не поддерживается телевизором или файл поврежден.
9. Большие изображения (формата высокой четкости FHD) требуют большего времени обработки. Немного подождите.
10. Данная модель телевизора может не поддерживать некоторые форматы мультимедийных файлов из-за обновленных форматов кодировок или по другим техническим причинам.
11. Список поддерживаемых форматов для воспроизведения с USB накопителя приведен в разделе 9. **Приложения**.

6.2 Меню USB

Нажмите кнопку **SOURCE** и выберите *USB*. Вы можете просматривать видео файлы и файлы изображений, а также слушать музыкальные файлы с подключенного USB накопителя. На домашней странице меню USB выберите тип медиафайла: *Кино*, *Музыка* или *Фото*. Нажмите **ENTER**. На экране будет отображен USB накопитель, подключенный к телевизору. Нажмите **ENTER** еще раз, чтобы перейти к его содержанию.

Кнопками **▲▼** выберите необходимую папку и кнопкой **ENTER** откройте ее. Выберите файл для проигрывания и нажмите кнопку **▶||** для начала воспроизведения. Нажмите **■** для прекращения воспроизведения и возврата к файлам папки. Для выхода в корневой каталог воспользуйтесь многократным нажатием кнопки **RETURN**.

Повторите перечисленные действия для другого типа медиафайлов.

Замечание: После выбора типа медиафайлов, например *Кино*, в содержимом папок будут отображаться только файлы этого типа. Файлы других форматов отображаться не будут.

6.2.1 Воспроизведение видео

Fig. 6

Нажатие на кнопку **INFO** показывает/скрывает панель воспроизведения (**Fig. 6**).

Кнопками пульта ДУ выполняйте необходимые операции.

Воспр. & Пауза/Стон/Предыд./След.

Нажмите **▶||** для начала или приостановки воспроизведения. Нажмите **■** для прекращения воспроизведения. Нажмите **◀▶** для перехода к предыдущему или следующему медиафайлу. Кнопками **◀▶** можно выбрать на панели воспроизведения соответствующую иконку, затем нажать **ENTER**. Телевизор выполнит выбранное действие.

Назад/Вперед

Нажмите и удерживайте **◀▶** для выполнения перемотки по файлу воспроизведения. Нажмите **▶||** для начала воспроизведения с выбранного места.

Режим воспроизведения

Перейдите на соответствующую иконку и нажмите **ENTER** для перехода в другой режим.

Информация

Перейдите на соответствующую иконку и нажмите **ENTER** для просмотра информации о воспроизводимом файле.

Переход

Переход в определенную точку файла заданием времени. Перейдите на соответствующую иконку и нажмите **ENTER** для отображения окна задания поиска по времени. Используйте цифровые кнопки и кнопки **◀▶** для указания времени. Нажмите **ENTER**. Телевизор начнет воспроизведение с указанного времени.

Формат экрана

Перейдите на соответствующую иконку и нажмите **ENTER** для выбора необходимого формата экрана.

6.2.2 Воспроизведение музыки

Fig. 7

Нажатие на кнопку **INFO** показывает/скрывает панель воспроизведения (**Fig. 7**).

Кнопками пульта ДУ выполняйте необходимые операции.

Воспр. & Пауза/Стоп/Предыд./След.

Нажмите ► || для начала или приостановки воспроизведения. Нажмите ■ для прекращения воспроизведения. Нажмите ◀▶▶▶ для перехода к предыдущему или следующему медиафайлу.

Кнопками ◀▶ можно выбрать на панели воспроизведения соответствующую иконку, затем нажать **ENTER**. Телевизор выполнит выбранное действие.

Назад/Вперед

Нажмите и удерживайте ◀▶▶ для выполнения перемотки по файлу воспроизведения. Нажмите ▶▶▶ для начала воспроизведения с выбранного места.

Повтор

Перейдите на соответствующую иконку и нажмите **ENTER**. Можно выбрать 3 режима: *Нет* отключает повтор, *1* для повтора только одного трека, *Все* для воспроизведения списка снова, когда все записи уже прослушаны.

Информация

Перейдите на соответствующую иконку и нажмите **ENTER** для просмотра информации о воспроизводимом файле.

Замечание:

- Если выбран один (или несколько) файлов для воспроизведения, кнопками ◀▶▶▶ переход будет осуществляться только между выбранными файлами.
- В этом меню будут отображаться только поддерживаемые файлы.
- Файлы, имеющие другие расширения, показаны не будут.
- перемодулированный mp3 файл может воспроизводиться с искажениями.
- Телевизор поддерживает экран текстов (только английский). Максимальное число символов в строке 48.
- Для корректного отображения текстов в процессе воспроизведения музыкального файла имена файлов музыки и текста должны совпадать.
- Для отображения текста в процессе воспроизведения музыкального файла текстовый файл должен находиться в том же каталоге, что и музыкальный файл, иметь такое же название, расширение файла должно быть «.lrc».

6.2.3 Просмотр изображений

Fig. 8

Нажатие на кнопку **INFO** или ▼ показывает/скрывает панель воспроизведения (**Fig. 8**). Кнопками пульта ДУ выполняйте необходимые операции.

Воспр. & Пауза/Стоп/Предыд./След.

Нажмите ▶ || для начала или приостановки воспроизведения. Нажмите ■ для прекращения воспроизведения. Нажмите ◀▶▶▶ для перехода к предыдущему или следующему медиафайлу.

Кнопками ◀▶ можно выбрать на панели воспроизведения соответствующую иконку, затем нажать **ENTER**. Телевизор выполнит выбранное действие.

Повтор

Перейдите на соответствующую иконку и нажмите **ENTER**. Можно выбрать 3 режима: *Нет* отключает повтор, *1* для повтора только одного файла, *Все* для воспроизведения списка снова, когда все файлы уже просмотрены.

Информация

Перейдите на соответствующую иконку и нажмите **ENTER** для просмотра информации о воспроизводимом файле.

- Поворот** Перейдите на соответствующую иконку и нажмите **ENTER**. Будет выполнен поворот изображения по или против часовой стрелки на 90 градусов.
- Увеличить/Уменьшить** Перейдите на соответствующую иконку и нажмите **ENTER** для увеличения или уменьшения отображения.
- Сместить изображение** Когда изображение увеличено, используйте эту функцию для выбора области просмотра. Перейдите на соответствующую иконку и нажмите **ENTER**. Перемещайте область просмотра кнопками ◀▶▲▼.

Замечание:

Функция  доступна только когда изображение увеличено.

7.0 УСТРАНЕНИЕ ВОЗМОЖНЫХ НЕПОЛАДОК

В случаях возникновения неполадок или проблем в эксплуатации данного устройства, перед звонком в службу поддержки или обращением в ремонт, пожалуйста, ознакомьтесь с приведенной ниже информацией по разрешению наиболее частовстречающихся причин неработоспособности.

Проблема	Вероятная причина и рекомендации
Нет изображения, нет звука	<ol style="list-style-type: none"> 1. Проверьте предохранители. 2. Проверьте наличие питания в розетке. Подключите другое устройство к данной розетке и убедитесь, что оно включается. 3. Нет контакта между вилкой и розеткой. 4. Проверьте наличие сигнала.
Нет цвета	<ol style="list-style-type: none"> 1. Поменяйте систему цветности. 2. Отрегулируйте яркость и насыщенность. 3. Переключитесь на другой канал. Возможно передача транслируется в черно-белом формате.
Не работает пульт ДУ	<ol style="list-style-type: none"> 1. Поменяйте батарейки. 2. Батарейки установлены неправильно. 3. Телевизор не подключен к розетке.
Нет изображения, звук хороший	<ol style="list-style-type: none"> 1. Отрегулируйте яркость и контраст. 2. Возможно есть неполадки в трансляции.
Нормальное изображение, нет звука	<ol style="list-style-type: none"> 3. Отрегулируйте громкость пультом ДУ. 4. Звук на телевизоре отключен. Нажмите кнопку  для восстановления звука. 5. Поменяйте систему звука. 6. Возможно есть неполадки в трансляции.
Рассыпание изображения	Обычно – это влияние местных наводок, например автомобиля, лампы дневного освещения или включенный фен. Подстройте вашу антенну, чтобы уменьшит такое влияние.

Проблема	Вероятная причина и рекомендации
Изображение снежит или замирает	<p>Если ваша антенна расположена в неудачном месте или не настроена с точки зрения качества приема сигнала и сигнал при этом слабый, то ухудшение условий приема сигнала может приводить к эффекту снежения, замиранию изображения или его пропаданию. Необходимо настроить антенну. В особо тяжелых случаях вам придется заменить антенну на другую с лучшими характеристиками для приема сигнала.</p> <ol style="list-style-type: none"> 1. Настройте положение и направление для вашей комнатной или уличной антенны. 2. Проверьте все соединения. 3. Проверьте настройки каналов, при необходимости - подстройте. 4. Перейдите на другой канал. Возможно в вашей местности проблемы с трансляцией.
Сдвоенное изображение	<p>Такой эффект иногда проявляется при получении сигнала от нескольких передатчиков или источников, например – один прямой сигнал, а второй – отраженный от близстоящих зданий или склонов рельефа местности и пришедший с небольшой задержкой. Подстройте положение и направление для вашей антенны, чтобы уменьшить такое влияние.</p>
Наложение радиочастот	<p>Такое наложение часто выражено рябью или диагональными полосами на изображении. Иногда возможна потеря контрастности. Нужно выявить и убрать источник интерференции радиосигнала.</p>
При воспроизведении видео изображение замирает, есть макроблокинг и т.п. недостатки, особенно при просмотре HD контента.	<p>Скорость чтения/записи вашего USB накопителя слишком низкая. Используйте другой USB накопитель с достаточной скоростью и объемом свободного пространства. USB флеш-накопители (флешки) не всегда обеспечивают необходимую скорость.</p>
Нет сигнала, слабый сигнал, перебои в трансляции.	<ol style="list-style-type: none"> a) проверьте контакты в антенном кабеле. Возможно в кабель или в контакты попала влага из-за дождя или непогоды. Тщательно просмотрите все соединения в кабеле, LNB и других компонентах на пути от LNB до тюнера телевизора. Дождитесь, пока дождь/непогода прекратятся. b) Спутниковая тарелка не наведена точно на (выбранный) спутник(и). Подстройте антенну. Спросите у квалифицированного специалиста совета или запросите помощь по разрешению данной ситуации. c) Размер спутниковой тарелки слишком мал, есть помехи на пути сигнала от деревьев или высоких строений. Используйте антенну большего размера или найдите другое место для ее размещения. d) Сигнал слишком сильный, используется слишком большая тарелка. Подключите к LNB аттенуатор. Спросите у квалифицированного специалиста совета или запросите помощь по разрешению данной ситуации.

Проблема	Вероятная причина и рекомендации
Плохое изображение, перебои в трансляции при непогоде.	Плохие погодные условия (дождь, снегопад, сильный ветер и др.) понижают сигнал. Если сигнал падает ниже определенного уровня, наблюдаются перебои в его приеме. Следуйте общепринятым рекомендациям по установке и настройке антенны для снижения недостатков от плохих погодных условий. Спросите у квалифицированного специалиста совета или запросите помощь по разрешению данной ситуации.

Замечание:

Если же данная информация не помогла и телевизор, после выполненных рекомендаций, не работает нормально, следует обратиться в службу поддержки в вашем регионе или авторизованному сервис-партнеру компании STRONG. Дополнительно, вы можете получить поддержку, направив запрос через наш вебсайт www.strong.tv.

8.0 СПЕЦИФИКАЦИЯ

Звук

Аудио выходы: 6 Вт + 6 Вт

Тюнер

Диапазон: DVB-T/T2: 174 МГц - 230 МГц; 470 МГц - 860 МГц
DVB-C: 50-858 МГц
DVB-S/S2: 950 МГц - 2150 МГц
Системы: DTV: DVB-T/T2, DVB-S/S2, DVB-C
ATV: PAL/SECAM (BG/DK/1)
AV: PAL, NTSC

Интерфейсы

- 1 x Антенна эфир/кабель
- 1 x LNB
- 1 x HDMI
- 1 x TV SCART
- 1 x наушники
- 1 x USB
- 1 x слот CI+
- 1 x шнур питания

Общие характеристики

Напряжение питания: 100 ~ 240 В переменного тока 50/60 Гц
 Потребляемая мощность: 55 Вт (тип.), 74 Вт (макс.)
 Потребляемая мощность в режиме ожидания: <0,5 Вт
 Диапазон рабочих температур: +5 °C ~ +35 °C
 Температура хранения: -15 °C ~ +45 °C
 Допустимая влажность при эксплуатации: 20% ~ 80% RH, без конденсата
 Допустимая влажность при хранении: 10% ~ 90% RH, без конденсата
 Габаритные размеры (Ш x В x Г) в мм: 907 x 212 x 557
 Вес, нетто: 7.5 кг

9.0 ПРИЛОЖЕНИЯ

Перечень форматов файлов, поддерживаемых для проигрывания с USB накопителя.

Кино/Видео

Тип файла / (Расширение)	Кодировка видео	Кодировка аудио	Комментарий
MP4, MOV/(.mp4, .mov, .m4v)	Motion JPEG MPEG-4 SP/ASP (XviD)	MPEG-AUDIO	
AVI/(.avi)	MotionJPEG MPEG-4 SPIASP (XviD)	LPCM MPEG-AUDIO	
ASF(.wmv3, .xvid)	MPEG-4 SPIASP (XviD)	MS-ADPCM, Intel-ADPCM	
MKV(.mkv, .xvid)	MPEG-4 SPIASP (XviD)	MPEG-AUDIO	
TSI(.tsltrp)		LPCM MPEG-AUDIO	
DAT, MPG, MPEG/(.dat, .mpg, .mpeg)		LPCM MPEG-AUDIO	
VOB/(.vob)		LPCM MPEG-1 Layer 2	

Музыка

Тип файла	Расширение	Версия	Комментарий
Mpeg-1 Layer 3	Wma, mp3	LPCM	WMA 7-9.1 la WMA2
MPEG-1/2 Layer 1/2	n/a (included in the video only)	MPEG1/2	
LPCM	n/a (included in the video only)		
AAC	Aac, mp4, M4A		AAC при переменном битрейте: скорость перемотки только 1.5x-2x m4a невозможно FF/FR ADIF невозможно FF/FR ADTS возможно FF/FR

Изображения

Тип файла	Расширение	Версия	Комментарий
JPEG	jpg/jpeg		
BMP	bmp		во всех режимах
PNG	png	MPEG1/2	поддержка чередования строк (interlace) не поддерживает режим анимации

