

# bravis

## Кольоровий світлодіодний телевізор



**КЕРІВНИЦТВО З ЕКСПЛУАТАЦІЇ**

модель: **LED-42D20500**

Уважно прочитайте дане керівництво перед роботою.





### **ЗАСТЕРЕЖЕННЯ**

НЕБЕЗПЕКА УДАРУ СТРУМОМ -  
ВІДКРИВАТИ ЗАБОРОНЕНО



#### **ПОПЕРЕДЖЕННЯ:**

ЩОБ ЗМЕНШИТИ РИЗИК УДАРУ СТРУМОМ, НЕ ЗНИМАЙТЕ КРИШКУ (АБО ЗАДНЮ КРИШКУ). КОРИСТУВАЧ НЕ ПОВИНЕН ОБСЛУГОВУВАТИ ЧАСТИНИ ВСЕРЕДИНИ ВИРОБУ. ЗВЕРНІТЬСЯ ДО КВАЛІФІКОВАНОГО ПЕРСОНАЛУ.



Символ з блискавкою в рівносторонньому трикутнику попереджає користувача про наявність неізольованої "небезпечної напруги" всередині корпусу виробу, яка може створити ризик ураження електричним струмом.



Знак оклику в рівносторонньому трикутнику попереджає користувача про наявність важливих вказівок по експлуатації та технічному обслуговуванню виробу.

#### **НОРМАТИВНА ІНФОРМАЦІЯ**

Це обладнання генерує, використовує і може випромінювати радіочастотну енергію і якщо воно встановлено неправильно або не використовується відповідно до інструкцій, може створювати перешкоди для радіозв'язку. Однак немає гарантії, що перешкод не буде в конкретних умовах установки. Якщо це обладнання створює перешкоди для радіо- чи телевізійного сигналу, що можна з легкістю визначити, ввімкнувши і вимкнувши обладнання, можна спробувати усунути перешкоди одним або декількома з наступних способів:

- a. Перемістіть антену.
- b. Збільште відстань між обладнанням і приймачем.
- c. Підключіть обладнання до мережі, відмінної від тієї, до якої підключений приймач.
- d. Зверніться за допомогою до дилера або досвідченого радіо /телемайстра.

#### **ЗАСТЕРЕЖЕННЯ**

※ Не намагайтеся якимось чином модифікувати цей продукт без письмового дозволу. Несанкціоноване внесення змін може привести до позбавлення користувача права використання даного виробу.

※ Малюнки та ілюстрації в цьому посібнику наведено тільки для довідки і можуть відрізнятися для фактичного виробу. Конструкція виробу може бути змінена без попереднього повідомлення.

## **ВАЖЛИВІ ПОПЕРЕДЖЕННЯ І ЗАСТЕРЕЖЕННЯ!**

Електроенергія може виконувати безліч корисних функцій, але вона може також заподіяти тілесні ушкодження і збиток майну при неправильному використанні. Виріб розроблено та виготовлено з найвищим пріоритетом щодо безпеки. **ОДНАК НЕПРАВИЛЬНЕ ВИКОРИСТАННЯ ПОТЕНЦІЙНО МОЖЕ ПРИЗВЕСТИ ДО УДАРУ ЕЛЕКТРИЧНИМ СТРУМОМ АБО ПОЖЕЖІ.** Щоб запобігти потенційній небезпеці, дотримуйтеся наступних вказівок при монтажі, експлуатації і чищенні виробу.

- 1. Пристосування** — Використовуйте тільки пристосування/аксесуари, визначені виробником. Не використовуйте приладдя, які не рекомендовані виробником. Використання невідповідних пристосувань може привести до поломки.
- 2. Вода** — Для зниження ризику виникнення пожежі або ураження електричним струмом не піддавайте даний виріб дії дощу або вологи. На виріб не повинні потрапляти краплі або бризки; неприпустимо ставити на виріб предмети, наповнені рідиною, наприклад, вази.
- 3. Пожежа або вибух** - Не використовуйте і не зберігайте легкозаймисті або горючі матеріали поруч з виробом. Це може призвести до вибуху або пожежі. Не ставте відкрите полум'я, наприклад, свічки, сигарети або палички для пахоців на телевизор.
- 4. Вентиляція** — При установці телевизора витримуйте відстань мінімум 4 дюйма між телевизором та іншими предметами (стіни, стінки ящиків і т. ін.) для забезпечення належної вентиляції. Неналежна вентиляція може призвести до пожежі або проблем з виробом, пов'язаних з нагріванням його внутрішньої частини.
- 5.**  Це обладнання належить класу II і має подвійну електроізоляцію. Воно було розроблено таким чином, що для безпеки не вимагає заземлення.
- 6. Джерело живлення** — Це обладнання було розроблене для використання перерахованих типів живлення, зазначених на етикетці. Якщо ви не знаєте, який тип джерела живлення в вашому домі, проконсультуйтеся з дилером або місцевою електрокомпанією.
- 7. Перевантаження** — Не перевантажуйте стінні розетки, подовжувачі або роз'єми іншим обладнанням, оскільки це може створити ризик пожежі або ураження електричним струмом.
- 8. Напруга** — Перед установкою телевизора переконайтеся, що вихідна напруга відповідає значенню, надрукованому на табличці виробу.
- 9. Вилки** — Не порушуйте властивості поляризованої або заземленої вилки, пов'язані з безпекою. Для більшості приладів рекомендується, щоб вони використовували виділений ланцюг, тобто одну розетку, що живить тільки цей прилад і не має додаткових роз'ємів або відгалужень.
- 10.** Вилка виробу використовується для відключення пристрою; після відключення виріб можна безпечно переміщати.

11. **Настінний монтаж** — При встановленні телевізора на стіну не забувайте встановити виріб відповідно до рекомендацій виробника. Це забезпечить безпеку.
12. **Підставка** — Не ставте виріб на нестійку поверхню, підставку, штатив або стіл. Установка виробу на нестійкій поверхні може викликати падіння виробу, що призведе до серйозних травм, а також пошкодження виробу. Завжди ставте телевізор на меблі, які можуть його витримати. Переконайтеся, що край телевізора не звисає з країв меблів.
13. **Проникнення продуктів і рідини** — Не вставляйте у виріб предмети через вентиляційні ходи і отвори. Усередині виробу є висока напруга і вставка предмета може викликати удар електричним струмом та / або коротке замикання внутрішніх частин. З тієї ж причини не допускайте попадання води або рідини на виріб.
14. **Пошкодження, що вимагають ремонту** — Виріб повинен обслуговуватися тільки авторизованим і належним чином підготовленим фахівцем. Відкривання кришки або інші спроби обслуговування можуть призвести до серйозних травм або смертельного випадку від удару електричним струмом і збільшити ризик виникнення пожежі.
15. **Запасні частини** — У разі, якщо виріб вимагає заміни частин, переконайтеся, що обслуговуючий персонал використовує запасні частини, вказані виробником, або частини з тими ж характеристиками і продуктивністю, що і оригінальні запасні частини. Використання несанкціонованих частин може призвести до пожежі, удару електричним струмом і / або іншої небезпеки.
16. **Перевірка безпеки** — Після завершення сервісних робіт або ремонту попросіть техніка виконати перевірку безпеки, щоб переконатися, що виріб знаходиться в належному робочому стані.
17. **Діти** — Не дозволяйте малим дітям грати з пластиковим пакетом-упаковкою від телевізора. Гра з пакетом може привести до удушення і поранення.
18. **Акумулятори** — Не піддавайте акумулятори (акумуляторний блок або встановлені акумулятори) надмірному нагріванню сонцем, вогнем або подібними джерелами.
19. **Антенa** — Встановлюйте антену на відстані від ліній високовольтних електропередач і кабелів зв'язку та переконайтеся, що вона надійно закріплена. Якщо антена торкається лінії електропередач, контакт з антеною може призвести до пожежі, ураження електричним струмом або серйозного поранення.
20. **Захисна панель** — Панель виробу виготовлена зі скла. Таким чином, вона може тріснути при падінні або ударі іншими предметами. Будьте обережними, щоб не поранитися шматками розбитого скла, якщо панель розбилася.
21. **Робоча температура:** 5 °C - 35 °C **Робоча вологість:** ≤80%  
**Температура зберігання:** -15 °C - 45 °C **Вологість в місці зберігання:** ≤90%

#### ПОПЕРЕДЖЕННЯ:

Не ставте телевізор на нестійкому місці. Телевізор може впасти, привести до серйозного фізичного каліцтва або смерті. Можна уникнути травмування, особливо дітей, дотримуючись простих запобіжних заходів:

- Використовуйте стелажі і підставки, рекомендовані виробником телевізора.
- Використовуйте меблі, які можуть витримати телевізор.
- Телевізор не повинен звисати з краю підставки.
- Не встановлюйте телевізор на високі підставки (наприклад, буфети або шафи) без закріплення підставки і телевізора, щоб забезпечити відповідну підтримку.
- Не встановлюйте телевізор на тканину або інші матеріали, які можуть виявитися між телевізором і підставкою.
- Забороніть дітям підніматися на підставку телевізора і чіпати його елементи управління.

Якщо ваш телевізор зберігається вдома, його торкаються ці ж попередження, викладені вище.

# Інструкції з техніки безпеки

## ВАЖЛИВІ ВКАЗІВКИ ЩОДО БЕЗПЕКИ

1. Прочитайте дані вказівки.
2. Збережіть інструкцію.
3. Візьміть до уваги попередження.
4. Дотримуйтеся всіх вказівок.

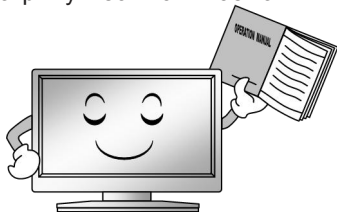

7. Не закривайте вентиляційні отвори. Не слід перешкоджати вентиляції, перекриваючи вентиляційні отвори такими предметами, як газети, скатертини, штори і т. ін.



5. Не використовуйте виріб біля води.



8. Не встановлюйте виріб поблизу джерел тепла, таких, як радіатори, обігрівачі, печі або інші прилади (включаючи підсилювачі), які виробляють тепло.



6. Чистку проводьте лише сухою ганчіркою. Перед чищенням відключайте виріб від розетки. Не використовуйте рідкі або аерозольні засоби для чищення.

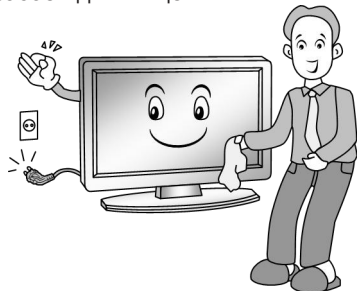

9. Не порушуйте функціонування полярної або заземлюючої вилки. Полярна вилка має два контакти, один з яких ширше іншого. Заземлювальна вилка має два контакти і третій заземлюючий контакт. Широкий контакт або третій стрижень використовується в цілях безпеки. Якщо вилка не підходить до розетки, зверніться до електрика для заміни застарілої розетки.

## Інструкції з техніки безпеки

10. Не дозволяйте наступати на шнур живлення, перетискати його, особливо поблизу вилок, розеток і місця виходу з виробу.



13. Для додаткового захисту даного виробу під час грози або коли він залишається без нагляду і не використовується тривалий час, відключіть його від електричної розетки та від'єднайте силовий кабель.

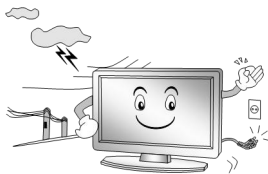

11. Повідомте дітям, що підійматися на меблі для управління телевізором небезпечно.

12. Під час використання візка будьте обережні при переміщенні візка/виробу, щоб уникнути травми від перекидання. Раптові зупинки, надмірне зусилля і нерівна підлога можуть призвести до падіння виробу з візка.



14. При обслуговуванні звертайтеся до кваліфікованого обслуговуючого персоналу. Коли виріб будь-яким чином пошкоджено, наприклад, пошкоджений шнур живлення або вилка, пролита рідина або в виріб потрапили предмети, дощ або волога, спостерігається ненормальна робота виробу або сталося падіння, потрібне технічне обслуговування.











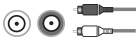

# Підключення і налаштування

## Під'єднання

Вимкніть телевізор і всі компоненти перед виконанням під'єднання.

Не вмикайте телевізор до завершення підключення.

Вхідний роз'єм	Відеороз'єм	Аудіороз'єм	Висока або стандартна спроможна здатність
AV (аудіовізуальний)	 Композитний відеороз'єм	 Аудіо лівий / правий	480P (контент стандартної чіткості, SD-контент)
HDMI	 Підключення HDMI	HDMI кабель передає відео- та аудіосигнали. Окремий аудіокабель не потрібен. (Коли HDMI підключається до DVI через адаптер, потрібні окремі звукові лівий / правий канали)	1080p, 1080i, 720p, 480p, 480i, ПК (сумісний з контентом високої і стандартної чіткості)
ПК	 Підключення до ПК	 ПК аудіо	1280 × 1024 (60 Гц)
	 Навушники		
USB	Підключення USB 		USB 2.0
АНТЕНА	Радіочастотне підключення 		75 Ом

# Підключення і налаштування

## Прокладка кабелю

Перед установкою і використанням уважно прочитайте відповідні вказівки в розділі "Попередження та інструкції з техніки безпеки".

1. Вийміть телевізор з упаковки і встановіть в провітрюваному і рівному місці.

### **ПРИМІТКА:**

➤ При підключенні або вимиканні телевізора, комп'ютера або іншого обладнання необхідно переконаватися в тому, що блок живлення змінного струму вимкнено;

2. **AV OUT (аудіовізуальний вихід):** вихідний сигнал від телевізора може використовуватися в якості джерела сигналу.

### **ПРИМІТКА:**

◆ AV OUT можна використовувати тільки для аудіо/відео сигналів ТВ та аудіо каналів.

3. **HDMI** : Підтримка аудіо-пристроїв з роз'ємом HDMI (таких, як телеприставки, DVD-плеєри, цифрові телевізори і т. ін.).HDMI також називають мультимедійним інтерфейсом високої чіткості, він може передавати цифрове аудіо і відео по одному кабелю.

### **ПРИМІТКА:**

◆ При підключенні HDMI простежте, щоб роз'єми не з'єднувалися з зусиллям, це може пошкодити штирі.

4. **ПК**: Підключіть один кінець кабелю VGA до VGA-порту комп'ютера, підключіть інший кінець кабелю VGA до VGA-роз'єму на телевізорі і затягніть болти за годинниковою стрілкою на кожному кінці VGA-кабелю.

### **ПРИМІТКА:**

◆ При підключенні 15-штирьового VGA не вставляйте роз'єм із зусиллям, щоб не пошкодити штирі.

5. **АНТЕНА**: використовується для підключення антени або мережі кабельного телебачення і отримує сигнали від антени або ТВ-сигнали замкнутого контуру.

6. **КОМПОНЕНТ (YPbPr)**: Вихід компонента (YPbPr) DVD-плеєра можна з'єднати з портом входу компонента (YPbPr) телевізора через аудіокабель.

### **ПРИМІТКА:**

◆ Обидва аудіосигнали аудіо-кабелю і компонента є входом від "R - Audio - L".

7. **AV IN**: аудіовихід DVD-плеєра можна з'єднати з портом аудіовходу на телевізорі через аудіокабель.

8. **USB**: USB-порт використовується для підключення USB-пристроїв, таких, як USB-диск.

9. **НАВУШНИКИ**: підключіть 3,5 мм навушники для особистого прослуховування.

10. Підключіть кабель живлення з напругою 100-240 В.

### **ПРИМІТКА:**

◆ Параметри живлення телевізора 100-240 В, 50/60 Гц; не намагайтеся підключати до гнізда живлення напругу вище цього діапазону.

# Початок роботи

## Використання пульта дистанційного керування

При використанні пульта дистанційного керування використовується датчик на телевізорі. Якщо предмет знаходиться між пультом дистанційного керування і датчиком на виробі, він може не працювати.

- ◆ Направте пульт дистанційного керування на датчик телевізора.
- ◆ Під час перегляду телепрограми в яскраво освітленому місці інфрачервоний датчик пульта дистанційного керування може не працювати належним чином.
- ◆ Рекомендоване ефективне відстань для використання пульта дистанційного керування 7 м.

## Установка акумуляторів в пульт

1. Відкрийте кришку в задній частині пульта дистанційного керування.
2. Встановіть два акумулятори AAA. Переконайтеся в тому, що установка відповідає полярності згідно зі схемою всередині відсіку.
3. Встановіть кришку.

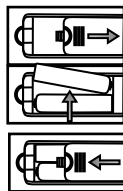

## Заміна акумулятора

Коли вам буде потрібно встановлювати акумулятори в пульт дистанційного керування, дотримуйтеся вказівок нижче.

Коли акумулятори розряджаються, робоча відстань пульта значно зменшується і вам потрібно замінити акумулятори.

### Примітки щодо використання акумуляторів:

Використання неправильного типу акумуляторів може викликати витік хімічних речовин і/або вибух. Зверніть увагу на наступне:

- ◆ Завжди перевіряйте, що акумулятори вставлені з урахуванням полярності, як показано на кришці акумуляторного відсіку.
- ◆ Різні типи акумуляторів мають різні характеристики. Не змішуйте різні типи.
- ◆ Не встановлюйте старі і нові акумулятори разом. Спільне використання старих і нових акумуляторів скоротить термін служби акумулятора і/або може викликати витік.
- ◆ Замініть акумулятори, як тільки вони перестануть працювати.
- ◆ Хімічні речовини, що витікають з акумуляторів, можуть викликати роздратування шкіри. Якщо з акумуляторів просочуються хімічні речовини, негайно витріть їх сухою ганчіркою.
- ◆ Акумулятори можуть мати більш коротку тривалість служби через умови зберігання. Виймайте акумулятори щоразу, коли ви припускаєте, що пульт дистанційного керування не буде використовуватися протягом тривалого періоду.
- ◆ Акумулятори (акумуляторний блок або встановлені акумулятори) не повинні піддаватися надмірному нагріванню від джерел на зразок сонця, вогню або подібних.

### ЗАСТЕРЕЖЕННЯ:

- ◆ Якщо неправильно замінити акумулятори, це може призвести до їх вибуху.
- ◆ Замінійте акумулятори на акумулятори еквівалентного типу.

# Пульт дистанційного керування

Оригінальний пульт дистанційного керування має наступні кнопки:

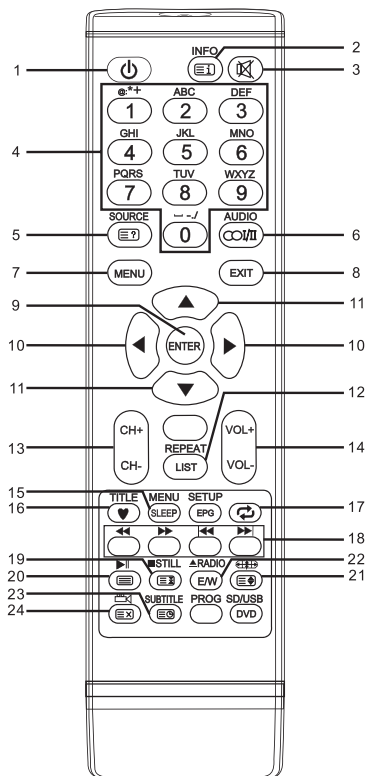

## Визначення кнопок на пульті дистанційного керування:

- 1. ЖИВЛЕННЯ (POWER):** вмикання або вимикання телевізора.
- 2. ІНФОРМАЦІЯ:** показує інформацію про поточну програму.
- 3. :** вимикання звуку.
- 4. НОМЕРНІ КНОПКИ:** цифрова кнопка перемикає прямо на відповідний канал.
- 5. ДЖЕРЕЛО (SOURCE):** Перемикає між доступними джерелами сигналу.
- 6. МЕНЮ (MENU):** перехід до екранного меню (OSD).
- 7. ВИХІД (EXIT):** вихід з поточного режиму.
- 8. ВХІД (ENTER):** виберіть або підтвердіть пункт меню
- 9. / :** Вибір напрямку.
- 10. / :** вибір напрямку.
- 11. ПОВТОР (REPEAT):** Натисніть для вибору режиму повторного відтворення. (В режимі USB)
- 12. CH+ /CH-:** перехід до наступного / попереднього каналу.
- 13. VOL+ /VOL-:** збільшення / зменшення гучності звуку.
- 14. SON (SLEEP):** установка таймера відключення.
- 15. :** натисніть, щоб відобразити програму Обраного в режимі ТВ. (Ви повинні встановити ваші улюблені канали в меню Program Edit (Правка))
- 16. ПОВЕРНЕННЯ (RECALL) :** повернення до останньої переглянутої програми.
- 17. КОЛЬОРОВІ КНОПКИ (COLOR BUTTONS):** червона / зелена / жовта / синя навігаційна кнопка.
  - : швидке перемотування назад (в режимі USB)
  - : швидке перемотування вперед (в режимі USB)
  - : Попередній запис (в режимі USB)
  - : Наступний запис (в режимі USB)
- 18. ЗУПИНИТИ (STILL):** зупинити або активувати поточну картинку.
  - : Стоп (В режимі USB)
- 19. :** відтворення / пауза (в режимі USB).
- 20. :** налаштуйте пропорції відображення.
- 21. USB:** натисніть, щоб переключитися на джерело USB.

## ПРИМІТКА:

- ♦ Всі ілюстрації в цьому посібнику наведено для прикладу, фактичний вибір може відрізнятись від наведеного на ілюстрації.
- ♦ Кнопки, які не тут не зайдано, не використовуються.

## • Основні операції

### Вмикання і вимикання виробу

#### • Вмикання телевізора

Підключіть телевізор до електричної розетки.

Якщо телевізор має вимикач живлення, відключіть його. У режимі очікування натисніть кнопку живлення  на пульті дистанційного керування, щоб увімкнути телевізор.

#### • Вимикання телевізора

Натисніть кнопку  на пульті дистанційного керування, щоб перейти в режим очікування.

Не залишайте телевізор у режим очікування тривалий час. Краще від'єднати шнур живлення.

#### ПРИМІТКА:

- Якщо сталося аварійне відключення живлення, телевізор перейде в режим очікування автоматично після вимикання живлення. Для забезпечення нормальної експлуатації телевізора заборонено його часте вмикання і вимикання. Коли відбувається аварійне вимикання, рекомендується відключити кабель живлення від електричної розетки.

#### • Сигнал відсутній

У режимі прийому телеканалу або зовнішнього входу, якщо немає прийому сигналу або зовнішній пристрій відключено, телевізор автоматично перейде в режим очікування після прибіл. 15 хвилин (в режимі вхідного сигналу з ПК: 1 хвилина). Коли підключається сигнальний кабель, телевізор вмикається автоматично.

### Вибір телеканалу

#### • Використовуйте CH+/CH- на панелі телевізора або на пульті дистанційного керування.

Натисніть CH+ для переходу до каналу з більшим номером.

Натисніть CH- для переходу до каналу з меншим номером.

#### • Використання цифрових кнопок 0-9.

Кнопками можна обирати номери каналу від 0 до 9.

Крім того, коли телевізор працює в деяких режимах, телевізор буде працювати в режимі телеканалу і відтворювати відповідний канал, якщо натиснута кнопка з будь-яким номером.

#### • Приклад

Щоб обрати канал (наприклад, канал 5): натисніть 5.

Щоб обрати канал (наприклад, канал 20): натисніть на короткий час 2 і 0.

### Регулювання гучності



- Гучність регулюється кнопками **VOL** +/-.

- Якщо хочете вимкнути звук, натисніть кнопку .

- Можна вимкнути німий режим, натиснувши  або збільшивши гучність.

### Зміна вхідного джерела

Можна обрати джерело вхідного сигналу, натиснувши кнопку **SOURCE** (джерело) на пульті дистанційного керування.

Кнопками  /  прогорніть по екрані список джерел вхідного сигналу і натисніть кнопку ENTER для підтвердження вибору.

## Робота з меню

### Робота з головним меню

Перед тим як використовувати телевізор, дотримуйтесь вказівок нижче, щоб дізнатися, як орієнтуватися в меню, щоб обирати і налаштовувати різні функції. Кроки щодо доступу можуть відрізнятися в залежності від обраного меню.

1. Натисніть кнопку **MENU** (меню) для відображення головного меню.
2. Кнопками ◀ / ▶ прогорніть головне меню.
3. Кнопками ▲ / ▼ оберіть потрібний підпункт.
4. Натисніть кнопку ENTER для доступу до підменю.
5. Кнопками ▲ / ▼ / ◀ / ▶ оберіть потрібне значення. Налаштування в OSD може відрізнятися в залежності від обраного меню.
6. Натисніть кнопку **MENU**, щоб повернутися до попереднього меню.
7. Натисніть кнопку **EXIT** для виходу з меню.

#### ПРИМІТКА:

- ◆ Якщо пункт в меню сірий, значить, він не доступний або його не можна налаштувати.
- ◆ Деякі пункти меню можуть бути приховані, в залежності від режимів або сигналу використовуваних джерел.
- ◆ Кнопки на телевізорі мають ті ж функції, що і відповідні кнопки на пульті дистанційного керування. Якщо пульт дистанційного керування загубиться або не працює, можна використовувати кнопки на телевізорі для вибору меню. Це керівництво сфокусовано на використанні пульта дистанційного керування.

### Меню каналів

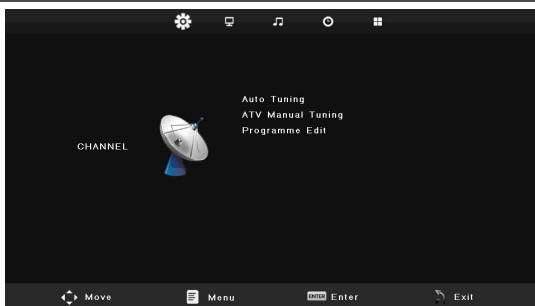

■ **Автоналаштування:** натисніть кнопку **ENTER**, щоб почати автоналаштування, яке автоматично сканує і зберігає всі доступні програми.

■ **Ручне налаштування ATV:** ручне налаштування ATV каналів.

Поточний CH (канал): задайте номер каналу.

Система кольоровості: виберіть систему кольоровості.

Звукова система: виберіть звукову систему.

Тонка настройка: тонке регулювання частоти каналу.

AFC: автоматична тонка настройка.

Пошук: натисніть кнопку ◀ для пошуку вниз від поточної частоти, кнопку ▶ для пошуку вгору.



## Робота з меню

### ■ Programme Edit (редагування програми)

Кнопками ▲ / ▼ оберіть Programme Edit, потім натисніть кнопку ENTER, щоб увійти в підменю.

Спочатку кнопками ▲/▼ виділіть канал, який хочете видалити, пропустити, перейменувати або перемістити, потім:

Натисніть на **ЧЕРВОНУ** кнопку, щоб видалити канал.

НАТИСНІТЬ на **ЗЕЛЕНУ** кнопку, щоб перейменувати канал.

Натисніть **ЖОВТУ** кнопку, щоб налаштувати канал для режиму навігації, після чого натисніть кнопки ▲/▼, щоб перемістити його в потрібну позицію.

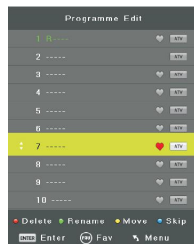

Натисніть **СИНЮ** кнопку, щоб пропустити канал. (Телевізор пропустить канал автоматично при використанні кнопок CH+/- для перегляду каналів.)

Натисніть кнопку ♥, щоб обрати улюблений канал.

## Меню картинок

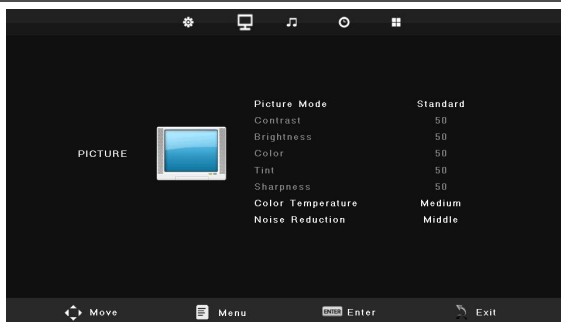

- **Режим зображення (Picture Mode):** можете обрати тип зображення, який найкращим чином відповідає вашим вимогам для перегляду. Контрастність, яскравість, колір, відтінок і різкість можна налаштувати відповідно до Ваших вподобань.
- **Контраст (Contrast):** відрегулюйте рівень білого зображення.
- **Яскравість (Brightness):** відрегулюйте темний колір чорних ділянок на зображенні.
- **Колір (Color):** відрегулюйте інтенсивність кольорів зображення.
- **Відтінок (Tint):** налаштування кольорного відтінку зображення. (Тільки в режимі NTSC)
- **Різкість (Sharpness):** краї об'єкта посилюються для деталізації зображення.
- **Колірна температура (Color Temperature):** оберіть колірну температуру, щоб відчувати себе комфортно.
- **Придушення шуму (Noise Reduction):** зменшує шум зображення для слабого радіосигналу.

## Робота з меню

### Меню звуку

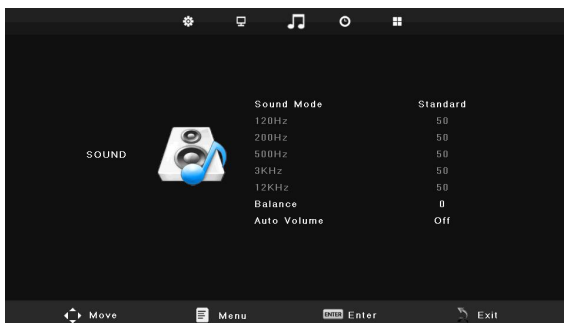

**Режим звучання:** можна обрати режим звуку відповідно до власних вподобань. Можна використовувати п'ятиступеневе налаштування, коли режим звуку задається для користувача.

- **П'ятиступеневе налаштування (Five-stage equalization setting):** Кнопками ▲/▼ оберіть: 120 Гц, 200 Гц, 500 Гц, 3 кГц або 12 кГц, потім натисніть кнопку вліво/вправо для регулювання частоти звуку.
- **Баланс (Balance):** відрегулюйте рівень звуку лівого і правого динаміків.
- **Автоматичне регулювання гучності (Auto Volume):** автоматичний рівень залишає той же рівень гучності при зміні програм. Оскільки кожна станція має свої власні параметри сигналу, кожен раз при зміні каналу може знадобитися регулювання гучності. Ця функція дозволяє насолоджуватися стабільною гучністю, яка автоматично коригується для кожної програми.

### Меню часу

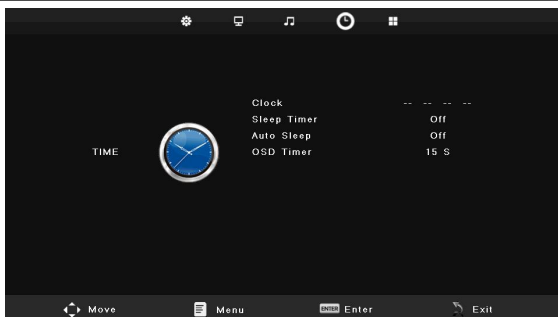

- **Годинник (Clock):** встановіть час телевізора.
- **Таймер сну (Sleep Timer):** оберіть час автоматичного перемикавання телевізора в режим очікування. Щоб скасувати Таймер сну, Ви можете активувати "Off" ("Вимк").
- **Автоматичний сон (Auto Sleep):** оберіть час в годинах (вимк., 3 год, 4 год, 5 год), протягом якого ви хочете, щоб телевізор залишався ввімкненим після останньої операції. Скасування установкою на «Off» ("Вимк").



## Робота з меню

- **OSD таймер (OSD Timer):** оберіть час в секундах (5 с, 15 с, 30 с), протягом якого екранне меню має залишатися на екрані після останньої операції.

### Меню налаштування

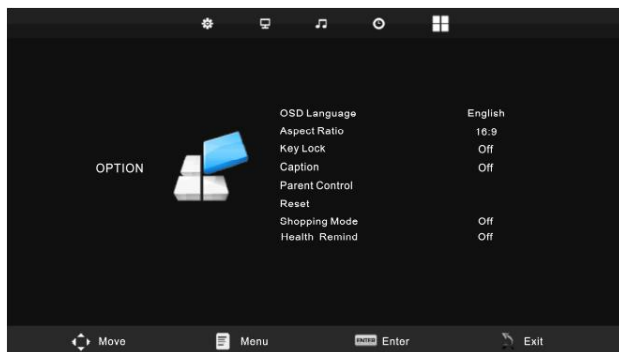

- **Мова екранного меню (OSD Language):** оберіть потрібну мову відображення на екрані.
- Мова телетексту: оберіть мову телетексту.
- **Співвідношення сторін (Aspect Ratio):** можна вибрати розмір зображення, найкраще відповідного вашим вимогам перегляду.
- **Блокування кнопок (Key Lock):** блокування та розблокування кнопок панелі на телевізорі.  
Кнопками ◀/▶ оберіть ввімкнення або вимкнення.
- **Скидання (Reset):** нагадує налаштування за умовчанням.
- **Оновлення програмного забезпечення (USB):** оновлення програмного забезпечення за допомогою пам'яті USB. Будьте обережні, щоб не вимкнути живлення або не витягнути USB-диск до завершення оновлення.
- **Режим покупки (Shopping Mode):** увімкніть/вимкніть режим покупки.  
Режим покупки — оптимальне налаштування для магазину. Якщо користувач змінює дані якості зображень, режим покупки ініціює продукт з якістю зображення, встановленою нами, після закінчення певного періоду.
- **Нагадування про перерву (Health Remind):** вимкніть або ввімкніть нагадування про перерву. Коли нагадування ввімкнено, картина з нагадуванням буде з'являтися з інтервалом у дві години.

## Робота з меню

### Меню екрану (в режимі ПК)



1. Натисніть кнопку **MENU**, щоб викликати меню **SCREEN** (екран).
2. Кнопками **▲ / ▼** оберіть опції, які ви хочете налаштувати в меню **SCREEN**.
2. Натисніть кнопку **ENTER** для налаштування.

- **Автоматичне налаштування (Auto Adjust):** налаштування всіх параметрів ПК автоматично.
- **Горизонтальна позиція (Horizontal Pos.):** регулювання горизонтального зсуву зображення.
- **Вертикальна позиція (Vertical Pos.):** регулювання вертикального зсуву зображення.
- **Годинники (Clock):** усуває вертикальні (годинник) лінії, що заважають.
- **Фаза (Phase):** налаштування фази зображення.

### Робота з USB

- Спочатку вставте пристрій USB в USB-порт.
- Натисніть кнопку **SOURCE** (ДЖЕРЕЛО), щоб викликати меню вибору джерела сигналу. Кнопками **▲/▼** виберіть USB, а кнопкою **ENTER** — перехід в режим USB. Ви також можете використовувати меню вибору джерела сигналу для виходу з режиму USB.

#### ПРИМІТКА:

- ◆ Спеціальні USB-пристрої можуть не підтримуватися або підтримуватися не в повному обсязі.
  - ◆ Макс. навантаження USB: 5 В пост. струму, 500 мА.
- Підтримувані формати**  
Функція USB може підтримувати USB-пристрої з пам'яттю USB. Вони можуть відтворювати фото, музику, відео або текстові файли.  
Графічні формати: JPEG, BMP, PNG.  
Аудіоформати: MP3, M4A (AAC).  
Формати відео: MPG.  
Текст: TXT.

# Робота з меню

## • Головний робочий інтерфейс



## • Основні операції

1. Кнопками ◀/▶ оберіть PHOTO, MUSIC, MOVIE або TEXT. Натисніть кнопку **ENTER** для входу в підменю.
2. Використовуйте кнопки зі стрілками і кнопку **ENTER** для входу на потрібний диск. Натисніть **ENTER**, щоб відкрити папку.
3. За допомогою кнопок зі стрілками виберіть файл. Натисніть кнопку ▶▶ для відтворення вибраних файлів.
4. Натисніть ■ для зупинки відтворення файлів.
5. Натисніть кнопку **EXIT** для повернення в попереднє меню і вийдіть з меню.

## При відтворенні графічних файлів:



Натисніть кнопку **INFO** на пульті дистанційного керування для приховування/відображення екранної панелі.

- \* Кнопками ◀/▶, потім **ENTER** виберіть такі функції, як Previous (Попередній), Next (Наступний), Rotate (Повернути), Enlarge (Збільшити) на екранній панелі.
- \* Кнопками ■ або **EXIT** вийдіть з режиму відтворення і поверніться на сторінку списку файлів.

## Робота з меню

*При відтворенні музичних файлів:*



- \* Кнопками ◀/▶, потім **ENTER** виберіть функції Previous (Попередній), Next (Наступний), Play (відтворювати), Pause (Пауза) на екранній панелі.
- \* Кнопками ■ або **EXIT** вийдіть з режиму відтворення і поверніться на сторінку списку файлів.

*При відтворенні відеофайлів:*



Натисніть кнопку **INFO** на пульті дистанційного керування для приховування / відображення екранної панелі.

- \* Кнопками ◀/▶, потім **ENTER** виберіть функції Play (Відтворювати), Pause (Пауза), Previous file (Попередній файл), Next file (Наступний файл) на екранній панелі.
- \* Кнопками ■ або **EXIT** вийдіть з режиму відтворення і поверніться на сторінку списку файлів.

*При відображенні текстових файлів:*

# Робота з меню

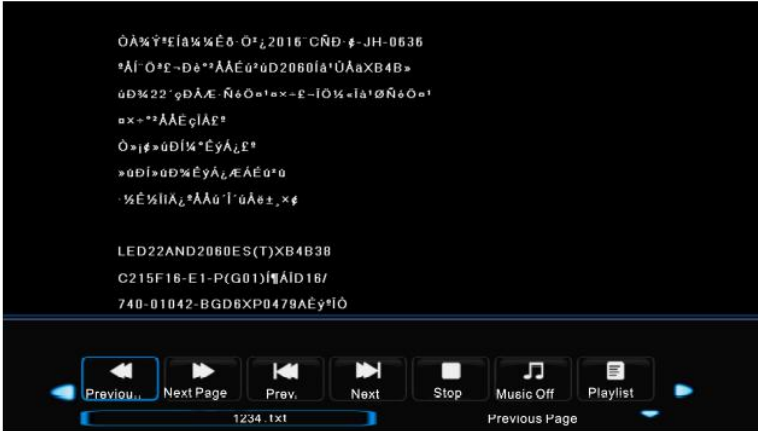

Натисніть кнопку **INFO** на пульті дистанційного керування для приховування/відображення екранної панелі.

- \* Кнопками **◀/▶**, потім **ENTER** виберіть функції Play (Відтворювати), Pause (Пауза), Previous file (Попередній файл), Next file (Наступний файл) на екранній панелі.
- \* Кнопками **■** або **EXIT** вийдіть з режиму відтворення і поверніться на сторінку списку файлів.

## ПРИМІТКА:

- ◆ Для відтворення мультимедійних файлів переконайтеся, що ви вибрали правильний значок в меню відтворення контенту.

## Важливі унікальні кнопки

### Список каналів

Натисніть кнопку **LIST** (список) для відображення списку каналів.

Кнопками ▲/▼ оберіть канал і натисніть кнопку **ENTER** для його перегляду.

Натисніть кнопку **LIST/EXIT** (список/вихід) для виходу зі списку каналів.

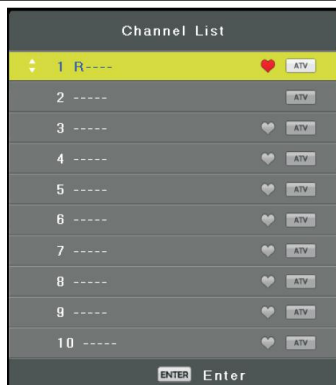

### Обране

Натисніть кнопку ♥ для відображення Обраного. (Ви повинні встановити ваші улюблені канали в меню Program Edit (Правка))

Кнопками ▲/▼ оберіть канал і натисніть кнопку **ENTER** для його перегляду.

Натисніть кнопку **EXIT** для виходу зі списку каналів.

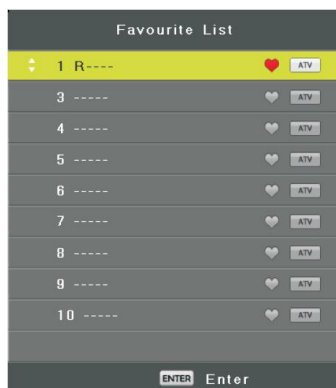

## Пошук і усунення несправностей

Коли ви зустрічаєте наступні загальні проблеми, їх можна діагностувати і вирішити самостійно без допомоги фахівців.

Ознаки несправності	Можлива причина	Рішення
Немає зображення, звуку, індикатор не горить	1. Шнур живлення не підключений 2. Живлення вимкнено	1. Підключіть шнур живлення 2. Увімкніть живлення
Зображення і звук мають аномалії	1. Контрастність, чіткість і колір налаштовані неправильно 2. Неправильно встановлена система кольоровості 3. Неправильно налаштована звукова система	1. Відрегулюйте контрастність, чіткість і колір 2. Задайте систему кольоровості відповідно до стандарту мовлення країни 3. Налаштуйте звукову систему відповідно до стандарту мовлення країни
Малюнки з плямами або снігом	Джерело сигналу слабе або кабель низької якості	Використовуйте якісний шнур для сигналу
Немає зображення, звуку, індикатор зелений або синій	Звук на мінімальному значенні або телевизор в німому режимі.	Відрегулюйте гучність
	Сигнальний кабель підключений неправильно.	Підключіть сигнальний кабель правильно
Відображається синій екран і режим AV (аудіовізуальний)	Вхідний сигнал відсутній або відеокабель не підключений або підключений неправильно	Правильно підключіть відеокабель
Зображення нечітке, тремтить або має чорні горизонтальні смуги (в режимі ПК)	Зображення в режимі ПК налаштовано невірно.	Увійти в меню екрана, оберіть пункт Auto Adjust (Автоналаштування) для виконання автоматичного калібрування і відрегулюйте фазу, щоб вирішити проблему
Зображення від ПК розташоване не по центру		
Відсутній звук	Вхідний аудіосигнал відсутній або аудіокабель підключений неправильно	Правильно підключіть аудіокабель
Зображення від ПК має неправильний колір	Колірна температура встановлена невірно	Налаштуйте колірну температуру або оберіть налаштування вихідних кольорів

Коли джерело HDMI, є снігові пікселі при повному екрані	Джерело не стандартне	Знову підключіть кабель HDMI
Не працює пульт дистанційного керування	Акумулятори встановлені неправильно або розрядилися	<ol style="list-style-type: none"> <li>1. Переконайтеся, що дотримана полярність.</li> <li>2. Перевірте, чи є зазор між акумуляторами і пружинами</li> <li>3. Замініть акумулятори</li> </ol>

## Обслуговування

Несправності, що з'являються на ранніх етапах, можна ліквідувати. Ретельне і регулярне чищення може подовжити термін експлуатації вашого телевізора. Не забувайте вимкнути живлення і від'єднайте кабель живлення перед початком чистки.

### Чистка екрану

1. Є відмінний спосіб прибрати пил з вашого екрану на деякий час. Змочіть м'яку тканину в суміші теплої води і пом'якшувача тканин або миючого засобу. Віджміть тканину майже до сухого стану, потім протріть екран.
2. Переконайтеся, що надлишок води не потрапив на екран, дайте йому висохнути на повітрі до включення телевізора.

### Чистка корпусу

Щоб видалити бруд або пил, протріть корпус м'якою, сухою, безворсовою тканиною. Не використовуйте вологу тканину.

### Тривала відсутність



Якщо ви плануєте залишити ваш телевізор у вимкненому режимі на тривалий час (наприклад, під час відпустки), бажано від'єднати кабель живлення для захисту від можливого пошкодження блискавкою або викидами напруги.

### Утилізація старих електроприладів



Європейська директива 2012/19 / ЕУ щодо відходів електричного і електронного устаткування (WEEE) вимагає, щоб старі побутові електроприлади не викидалися разом зі звичайними міськими відходами. Старі прилади мають бути зібрані окремо для оптимізації їх утилізації та переробки матеріалів, які вони містять, і скорочення впливу на здоров'я людини і навколишнє середовище.

Перекреслене зображення сміттового контейнера на продукті нагадує вам про ваші зобов'язання, що коли ви викидасте цей виріб, його необхідно утилізувати окремо.

Споживачі повинні зв'язатися з місцевими органами влади або роздрібною торгівлею для отримання інформації про утилізацію побутових електроприладів.



# bravis

## Цветной светодиодный телевизор

**RU** РУКОВОДСТВО ПО ЭКСПЛУАТАЦИИ

модель: **LED-42D2050**

Внимательно прочитайте данное руководство перед работой.



## **ПРЕДОСТЕРЕЖЕНИЕ**

ОПАСНОСТЬ ПОРАЖЕНИЯ ЭЛЕКТРИЧЕСКИМ  
ТОКОМ - ОТКРЫВАТЬ ЗАПРЕЩЕНО



### **ПРЕДУПРЕЖДЕНИЕ:**

ЧТОБЫ УМЕНЬШИТЬ РИСК ПОРАЖЕНИЯ ЭЛЕКТРИЧЕСКИМ ТОКОМ, НЕ СНИМАЙТЕ КРЫШКУ (ИЛИ ЗАДНИЮ КРЫШКУ). ПОЛЬЗОВАТЕЛЬ НЕ ДОЛЖЕН ОБСЛУЖИВАТЬ ЧАСТИ ВНУТРИ ИЗДЕЛИЯ. ОБРАТИТЕСЬ К КВАЛИФИЦИРОВАННОМУ ПЕРСОНАЛУ.



Символ с молнией в равностороннем треугольнике предупреждает пользователя о наличии неизолированного "опасного напряжения" внутри корпуса изделия, которое может создать риск поражения электрическим током.



Знак восклицания в равностороннем треугольнике предупреждает пользователя о наличии важных указаний по эксплуатации и техническому обслуживанию изделия.

### **НОРМАТИВНАЯ ИНФОРМАЦИЯ**

Данное оборудование генерирует, использует и может излучать радиочастотную энергию и, если оно установлено неправильно или не используется в соответствии с инструкциями, может создавать помехи для радиосвязи. Однако нет гарантии, что помех не будет в конкретных условиях установки. Если это оборудование вызывает помехи для радио- или телевизионного сигнала, что можно с легкостью определить, включив и отключив оборудование, можно попытаться устранить помехи одним или несколькими из следующих способов:

- a. Переместите приемную антенну.
- b. Увеличьте расстояние между оборудованием и приемником.
- c. Подключите оборудование к сети, отличной от той, к которой подключен приемник.
- d. Обратиться за помощью к дилеру или опытному радио/телемастеру.

### **ПРЕДОСТЕРЕЖЕНИЕ**

※ Не пытайтесь каким-либо образом модифицировать этот продукт без письменного разрешения поставщика. Несанкционированное внесение изменений может привести к лишению пользователя права использования данного изделия.

※ Рисунки и иллюстрации в данном руководстве приведены только для справки и могут отличаться для фактического изделия. Конструкция изделия может быть изменена без предварительного уведомления.

## **ВАЖНЫЕ ПРЕДУПРЕЖДЕНИЯ И ПРЕДОСТЕРЕЖЕНИЯ!**

Электрoэнергия может выполнять множество полезных функций, но она может также причинять телесные повреждения и ущерб имуществу при неправильном использовании. Изделие спроектировано и изготовлено с наивысшим приоритетом по безопасности. **ОДНАКО НЕПРАВИЛЬНОЕ ИСПОЛЬЗОВАНИЕ ПОТЕНЦИАЛЬНО МОЖЕТ ПРИВЕСТИ К УДАРУ ЭЛЕКТРИЧЕСКИМ ТОКОМ ИЛИ ВОЗГОРАНИЮ.** Чтобы предотвратить потенциальную опасность, соблюдайте следующие инструкции при монтаже, эксплуатации и чистке изделия.

- 1. Приспособления** -- Используйте только приспособления/принадлежности, указанные производителем. Не используйте принадлежности, не рекомендованные производителем. Использование несоответствующих приспособлений может привести к поломке.
- 2. Вода** -- Для снижения риска возникновения пожара или поражения электрическим током не подвергайте данное изделие действию дождя или влаги. На изделие не должны попадать капли или брызги; недопустимо ставить на изделие предметы, наполненные жидкостью, например, вазы.
- 3. Пожар или взрыв** -- не используйте и не храните легковоспламеняющиеся или горючие материалы рядом с изделием. Это может привести к пожару или взрыву. Не ставьте открытое пламя, например, свечи, сигареты или палочки для благовоний на телевизор.
- 4. Вентиляция** -- При установке телевизора выдерживайте расстояние минимум 4 дюйма между телевизором и другими предметами (стены, стенки ящиков и т.д.) для обеспечения надлежащей вентиляции. Ненадлежащая вентиляция может привести к пожару или проблемам с изделием, связанным с нагреванием его внутренней части.
- 5. ** Это оборудование принадлежит классу II и имеет двойную электроизоляцию. Оно было разработано таким образом, что для безопасности не требуется заземление.
- 6. Источник питания** -- Это изделие предназначено для использования перечисленных типов питания, указанных на этикетке. Если вы не знаете, какой тип источника питания в вашем доме, проконсультируйтесь с дилером или местной электрокомпанией.
- 7. Перегрузка** -- Не перегружайте стенные розетки, удлинители или разъемы другим оборудованием, так как это может создать риск пожара или поражения электрическим током.
- 8. Напряжение** -- перед установкой телевизора убедитесь, что выходное напряжение соответствует напряжению, указанному на заводской табличке изделия.
- 9. Вилки** -- Не нарушайте свойства поляризованной или заземленной вилки, связаны с безопасностью. Для большинства приборов рекомендуется, чтобы они использовали выделенную цепь, то есть одну розетку, питающую только этот прибор и не имеющую дополнительных разъемов или ответвлений.
- 10.** Вилка изделия используется для отключения устройства; после отключения изделие можно безопасно перемещать.

11. **Настенный монтаж** -- При установке изделия на стену не забудьте установить изделие согласно рекомендациям изготовителя. Это обеспечит безопасность.
12. **Подставка** -- Не устанавливайте продукт на неустойчивую тележку, подставку, штатив или стол. Установка изделия на неустойчивой поверхности может вызвать падение изделия, что приведет к серьезным травмам, а также повреждению изделия.  
Всегда ставьте телевизор на мебель, которая может его выдержать. Убедитесь, что края телевизора не свисают с края мебели.
13. **Проникновение предметов и жидкости** -- Не вставляйте в изделие предметы через вентиляционные ходы и отверстия. Внутри изделия имеется высокое напряжение и вставка предмета может вызвать удар электрическим током и/или короткое замыкание внутренних частей. По той же причине не допускайте попадания воды или жидкости на изделие.
14. **Повреждения, требующие ремонта** -- Изделие должно обслуживаться только авторизованным и должным образом подготовленным специалистом. Открытие крышки или другие попытки обслуживания могут привести к серьезным травмам или смертельному исходу от удара электрическим током и увеличить риск возникновения пожара.
15. **Запасные части** -- В случае, если изделие требует замены частей, убедитесь, что обслуживающий персонал использует запасные части, указанный производителем, или части с теми же характеристиками и производительностью, что и оригинальные запасные части. Использование несанкционированных частей может привести к пожару, удару электрическим током и/или другой опасности.
16. **Безопасные проверки** -- После завершения сервисных работ или ремонта попросите техника выполнить проверки безопасности, чтобы убедиться, что изделие находится в надлежащем рабочем состоянии.
17. **Дети** -- Не позволяйте малым детям играть с пластиковым пакетом-упаковкой от телевизора. Игра с пакетом может привести к удушью и ранению.
18. **Аккумуляторы** -- Не подвергайте аккумуляторы (аккумуляторный блок или установленные аккумуляторы) чрезмерному нагреванию солнцем, огнем или подобными источниками.
19. **Антенна** -- Устанавливайте антенну на расстоянии от линий высоковольтных электропередач и кабелей связи и убедитесь, что она надежно закреплена. Если антенна касается линии электропередачи, контакт с антенной может привести к пожару, поражению электрическим током или серьезному ранению.
20. **Защитная панель** -- Панель изделия изготовлена из стекла. Таким образом, она может треснуть при падении или ударе другими предметами. Будьте осторожны, чтобы не пораниться кусками разбитого стекла, если панель разбилась.
21. **Рабочая температура:** 5°C — 35°C    **Рабочая влажность:** ≤80%  
**Температура хранения:** -15°C — 45°C    **Влажность в месте хранения:** ≤90%

**ПРЕДУПРЕЖДЕНИЕ :**

Не ставьте телевизор на неустойчивом месте. Телевизор может упасть, причинив серьезное физическое увечье или смерть. Можно избежать травмирования, особенно детей, принимая простые меры предосторожности:

- Используйте стеллажи и подставки, рекомендованные производителем телевизора.
- Используйте мебель, которая может выдержать телевизор.
- Телевизор не должен свисать с края подставки.
- Не устанавливайте телевизор на высокие подставки (например, буфеты или шкафы) без закрепления подставки и телевизора, чтобы обеспечить соответствующую поддержку.
- Не устанавливайте телевизор на ткань или другие материалы, которые могут оказаться между телевизором и подставкой.
- Запретите детям взбираться на подставку телевизора и трогать его элементы управления.

Если ваш телевизор хранится дома, к нему приложимы те же предупреждения, изложенные выше.

# Инструкции по технике безопасности

## ВАЖНЫЕ УКАЗАНИЯ ПО БЕЗОПАСНОСТИ

1. Прочтите данные указания.
2. Сохраните инструкцию.
3. Примите во внимание предупреждения.
4. Следуйте всем указаниям.

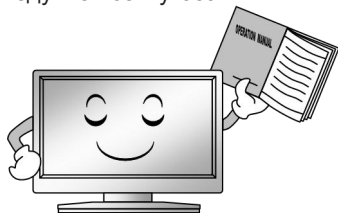

7. Не перекрывайте вентиляционные отверстия. Не следует препятствовать вентиляции, перекрывая вентиляционные отверстия такими предметами, как газеты, скатерти, шторы и т.д.



5. Не используйте изделие возле воды.



8. Не устанавливайте изделие вблизи источников тепла, таких, как радиаторы, обогреватели, печи или другие приборы (включая усилители), излучающие тепло.



6. Чистку проводите только сухой тканью. Перед чисткой отключайте изделие от розетки. Не используйте жидкие или аэрозольные чистящие средства.

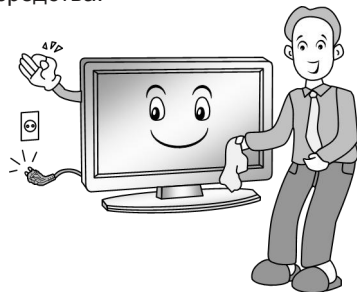

9. Не нарушайте функционирование полярной или заземляющей вилки. Полярная вилка имеет два контакта, один из которых шире другого. Заземляющая вилка имеет два контакта и третий заземляющий контакт. Широкий контакт или третий штырек используется в целях безопасности. Если вилка не подходит к розетке, обратитесь к электрику для замены устаревшей розетки.

## Инструкции по технике безопасности

10. Следите, чтобы на шнур питания не наступали, не защемляли, особенно вблизи вилок, розеток и места выхода из изделия.



13. Для дополнительной защиты данного изделия во время грозы или когда оно оставлено без присмотра и не используется длительное время, отключите его от розетки и отключите силовой кабель.

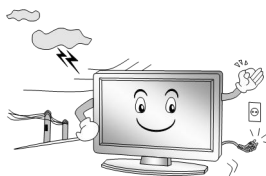

11. Сообщите детям, что подымать ся на мебель для управления т елевизором опасно.

12. Когда используется тележка, будьте осторожны при перемещении тележки/изделия, чтобы избежать травмы от опрокидывания. Внезапные остановки, чрезмерное усилие и неровный пол могут привести к падению изделия с тележки.













14. При обслуживании обращайтесь к квалифицированному обслуживающему персоналу. Когда изделие каким-либо образом повреждено, например, поврежден шнур питания или вилка, пролита жидкость или в изделие попали предметы, дождь или влага, наблюдается ненормальная работа изделия или произошло падение, требуется обслуживание.



# Подключение и настройка

## Подключение

Отключите телевизор и все компоненты перед выполнением соединения.  
Не включайте телевизор до завершения подключения.

Входной разъем	Видеоразъем	Аудиоразъем	Высокое или стандартное разрешение
AV (аудиовизуальный)	 Композитный видеоразъем	 Аудио левый/правый	480P (контент стандартной четкости, SD-контент)
HDMI	 Соединение HDMI	HDMI кабель передает видео- и аудиосигналы. Отдельный аудиокабель не требуется. (Когда HDMI подключается к DVI через адаптер, нужны отдельные звуковые левый/правый каналы)	1080p, 1080i, 720p, 480p, 480i, ПК (совместим с контентом высокой и стандартной четкости)
ПК	 Подключение к ПК	 ПК аудио	1280×1024 (60 Гц)
	 НАУШНИКИ		
USB	Подключение USB 		USB 2.0
АНТЕННА	Радиочастотное соединение 		75 Ом



# Подключение и настройка

## Прокладка кабеля

Перед установкой и использованием внимательно прочитайте соответствующие указания в разделе "Предупреждение и инструкции по технике безопасности".

1. Извлеките телевизор из упаковки и установите в проветриваемом и ровном месте.

### ПРИМЕЧАНИЕ:

- При подключении или отключении телевизора, компьютера или другого оборудования необходимо убедиться в том, что блок питания переменного тока отключен;

2. **AV OUT (аудиовизуальный выход):** выходной сигнал от телевизора может использоваться в качестве источника сигнала.

### ПРИМЕЧАНИЕ:

- ◆ AV OUT можно использовать только для аудио/видео сигналов ТВ и аудио каналов.

3. **HDMI** : поддержка аудио-устройств с разъемом HDMI (таких, как телеприставки, DVD-плееры, цифровые телевизоры и т.д.). HDMI также называют мультимедийным интерфейсом высокой четкости, он может передавать цифровое аудио и видео по одному кабелю.

### ПРИМЕЧАНИЕ:

- ◆ При подключении HDMI проследите, чтобы разъемы не соединялись с усилием, это может повредить штырьки.

4. **ПК:** Подключите один конец VGA-кабеля к VGA-порту компьютера, подключите другой конец VGA-кабеля к VGA-разъему на телевизоре и затяните болты по часовой стрелке на каждом конце VGA-кабеля.

### ПРИМЕЧАНИЕ:

- ◆ При подключении 15-штырькового VGA не вставляйте разъем с усилием, чтобы не повредить штырьки.

5. **АНТЕННА:** используется для подключения антенны или сети кабельного телевидения и получает сигналы от антенны или ТВ-сигналы замкнутого контура.

6. **КОМПОНЕНТ (YPbPr):** Выход компонента (YPbPr) DVD-плеера можно соединить с портом входа компонента (YPbPr) телевизора через аудиокабель.

### ПРИМЕЧАНИЕ:

- ◆ Оба аудиосигнала аудиокабеля и компонента являются входом от "R - Audio - L".

7. **AV IN:** аудиовыход DVD-плеера можно соединить с портом аудиовхода телевизора через аудиокабель.

8. **USB** : USB-порт используется для подключения USB-устройств, таких, как USB-диск.

9. **НАУШНИКИ:** подключите 3,5 мм наушники для личного прослушивания.

10. Подключите кабель питания с напряжением 100-240 В.

### ПРИМЕЧАНИЕ:

- ◆ Параметры питания телевизора: 100-240 В, 50/60 Гц; не подключайте к разъему питания напряжение выше этого диапазона.

# Начало работы

## Использование пульта дистанционного управления

При использовании пульта дистанционного управления используется датчик на телевизоре. Если предмет находится между пультом дистанционного управления и датчиком на изделии, оно может не работать.

- ◆ Направьте пульт дистанционного управления на датчик телевизора.
- ◆ При использовании телевизора в ярко освещенном месте инфракрасный датчик пульта дистанционного управления может должным образом не работать.
- ◆ Рекомендуемое эффективное расстояние для использования пульта дистанционного управления 7 м.

## Установка аккумуляторов в пульт

1. Откройте крышку в задней части пульта дистанционного управления.
2. Установите два аккумулятора AAA. Убедитесь в том, что установка соответствует полярности согласно схеме внутри отсека.
3. Установите крышку.

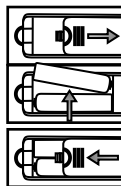

## Замена аккумулятора

Когда вам будет нужно устанавливать аккумуляторы в пульт дистанционного управления, придерживайтесь указаний ниже.

Когда аккумуляторы разряжаются, рабочее расстояние пульта значительно уменьшается и вам нужно заменить аккумуляторы.

### Примечания по использованию аккумуляторов:

Использование неправильного типа аккумуляторов может вызвать утечку химических веществ и/или взрыв. Примите во внимание следующее:

- ◆ Всегда проверяйте, что аккумуляторы вставлены с учетом полярности, как показано на крышке аккумуляторного отсека.
- ◆ Разные типы аккумуляторов имеют различные характеристики. Не смешивайте различные типы.
- ◆ Не устанавливайте старые и новые аккумуляторы вместе. Совместное использование старых и новых аккумуляторов сократит срок службы аккумулятора и/или вызовет утечку.
- ◆ Замените аккумуляторы, как только они перестанут работать.
- ◆ Химические вещества, вытекающие из аккумуляторов, могут вызвать раздражение кожи. Если из аккумуляторов просачиваются химические вещества, немедленно вытрите их сухой тканью.
- ◆ Аккумуляторы могут иметь более короткую продолжительность службы из-за условий хранения. Вынимайте аккумуляторы всякий раз, когда вы предполагаете, что пульт дистанционного управления не будет использоваться в течение длительного периода.
- ◆ Аккумуляторы (аккумуляторный блок или установленные аккумуляторы) не должны подвергаться чрезмерному нагреванию от источников вроде солнца, огня или подобных.

### ПРЕДОСТЕРЕЖЕНИЕ:

- ◆ Если неправильно заменить аккумуляторы, это может привести к их взрыву.
- ◆ Заменяйте аккумуляторы на аккумуляторы эквивалентного типа.

# Пульт дистанционного управления

Оригинальный пульт дистанционного управления имеет следующие кнопки:

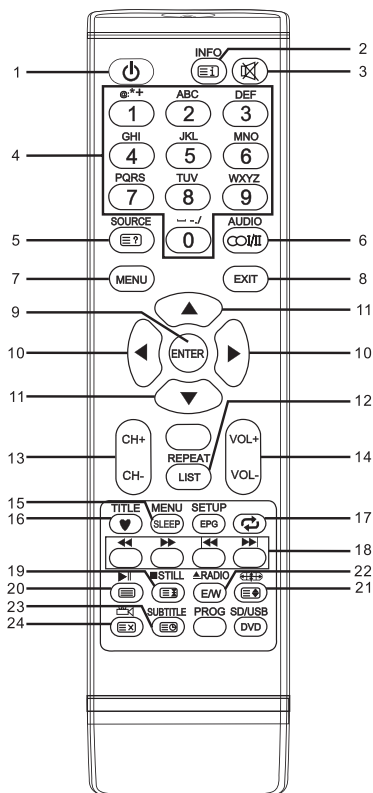

## ПРИМЕЧАНИЕ:

- ♦ Все иллюстрации в данном руководстве приведены для примера, фактическое изделие может отличаться от приведенного на иллюстрации.
- ♦ Кнопки, не упомянутые здесь, не используются.

## Описание кнопок на пульте

### дистанционного управления:

- 1. ПИТАНИЕ (POWER):** включение или отключение телевизора.
- 2. ИНФОРМАЦИЯ:** показывает информацию о текущей программе.
- 3. :** отключение звука.
- 4. НОМЕРНЫЕ КНОПКИ:** цифровая кнопка переключает прямо на соответствующий канал.
- 5. ИСТОЧНИК (SOURCE):** переключение между доступными источниками сигнала.
- 6. МЕНЮ (MENU):** переход к экранному меню (OSD).
- 7. ВЫХОД (EXIT):** выход из текущего режима.
- 8. ВХОД (ENTER):** выберите или подтвердите пункт меню
- 9. / :** выбор направления.
- 10. / :** выбор направления.
- 11. ПОВТОР (REPEAT):** нажмите для выбора режима повторного воспроизведения. (В режиме USB)
- 12. CH+/CH-:** переход к следующему / предыдущему каналу.
- 13. VOL+/VOL-:** увеличение/уменьшение громкости звука.
- 14. СОН (SLEEP):** установка таймера отключения.
- 15. :** нажмите, чтобы отобразить программу Избранного в режиме ТВ. (Вы должны установить ваши любимые каналы в меню Program Edit (Правка))
- 16. ВОЗВРАТ (RECALL) :** возврат к последней просмотренной программе.
- 17. ЦВЕТНЫЕ КНОПКИ (COLOR BUTTONS):** красная/зеленая/желтая/синяя навигационная кнопка.
  - : быстрая перемотка назад (в режиме USB)
  - : быстрая перемотка вперед (в режиме USB)
  - : Предыдущая запись (в режиме USB)
  - : Следующая запись (в режиме USB)
- 18. ОСТАНОВИТЬ (STILL):** остановить или активировать текущую картинку.
  - : Стоп (в режиме USB)
- 19. :** воспроизведение / пауза (в режиме USB).
- 20. :** настройте отображаемые пропорции.
- 21. USB:** нажмите, чтобы переключиться на источник USB.

# Основные операции

## Включение и отключение изделия

### • Включение телевизора

Подключите телевизор к сетевой розетке.

Если у телевизора есть выключатель питания, сначала отключите его. В режиме ожидания нажмите кнопку питания  на пульте дистанционного управления, чтобы включить телевизор.

### • Отключение телевизора

Нажмите кнопку на пульте дистанционного управления, чтобы перейти в режим ожидания. 

Не оставляйте телевизор в режиме ожидания длительное время. Лучше отключите шнур питания.

#### **ПРИМЕЧАНИЕ:**

- Если произошло аварийное отключение питания, телевизор перейдет в режиме ожидания автоматически после включения питания. Для обеспечения нормальной эксплуатации телевизора запрещено его частое включение и отключение. Когда происходит аварийное отключение, рекомендуется отключить кабель питания от электрической розетки.

### • Сигнал отсутствует

В режиме приема телеканала или внешнего входа, если нет приема сигнала или внешнее устройство отключено, телевизор автоматически перейдет в режим ожидания после прибл. 15 минут (в режиме входного сигнала с ПК: 1 минута). Когда подключается сигнальный кабель, телевизор включается автоматически.

## Выбор телеканала

### • Используйте CH+/CH- на панели телевизора или на пульте дистанционного управления.

Нажмите CH+ для перехода к каналу с большим номером.

Нажмите CH- для перехода к каналу с меньшим номером.

### • Использование цифровых кнопок 0-9.

Кнопками можно выбрать номер канала от 0 до 9.

Кроме того, когда телевизор работает в некоторых режимах, телевизор будет работать в режиме телеканала и воспроизводить соответствующий канал, если нажата кнопка с любым номером.

### • Пример

Чтобы выбрать канал (например, канал 5): нажмите 5.

Чтобы выбрать канал (например, канал 20): нажмите на короткое время 2 и 0.

## Настройка громкости



• Громкость регулируется кнопками **VOL +/-**.

• Если хотите выключить звук, нажмите кнопку .

• Можно выключит немой режим, нажав  или увеличив громкость .

## Изменение входного источника

Можно выбрать источник входного сигнала, нажав кнопку **SOURCE** (источник) на пульте дистанционного управления.

Кнопками / пролистывайте список источников входного сигнала и нажмите кнопку ENTER для подтверждения выбора.

# Работа с меню

## Работа с главным меню

Перед использованием телевизора следуйте указаниям ниже, чтобы узнать, как ориентироваться в меню, чтобы выбирать и настраивать различные функции. Шаги по доступу могут отличаться в зависимости от выбранного меню.

1. Нажмите кнопку **MENU** (меню) для отображения главного меню.
2. Кнопкам ◀/▶ пролистывайте главное меню.
3. Кнопками ▲/▼ выберите нужный подпункт.
4. Нажмите кнопку ENTER для доступа к подменю.
5. Кнопками ▲/▼/◀/▶ выберите нужное значение. Настройка в OSD может отличаться в зависимости от выбранного меню.
6. Нажмите кнопку **MENU**, чтобы вернуться в предыдущее меню.
7. Нажмите кнопку **EXIT** для выхода из меню.

### ПРИМЕЧАНИЕ:

- ◆ Если пункт в меню серый, значит, он не доступен или его нельзя настроить.
- ◆ Некоторые пункты меню могут быть скрыты, в зависимости от режимов или сигнала используемых источников.
- ◆ Кнопки на телевизоре имеют те же функции, что и соответствующие кнопки на пульте дистанционного управления. Если пульт дистанционного управления потеряется или не работает, можно использовать кнопки на телевизоре для выбора меню. Это руководство сфокусировано на использовании пульта дистанционного управления.

## Меню каналов

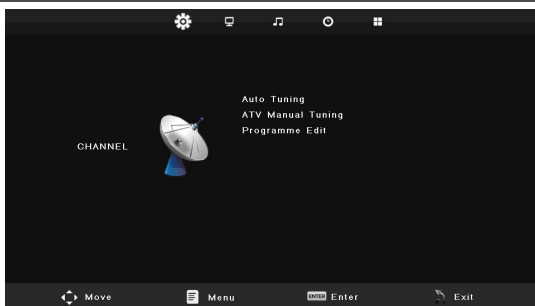

■ **Автонастройка:** нажмите кнопку **ENTER**, чтобы начать автонастройку, которая автоматически сканирует и сохраняет все доступные программы.

■ **Ручная настройка ATV:** ручная настройка ATV каналов.

Текущий CH (канал): задайте номер канала.

Система цветности: выберите систему цветности.

Звуковая система: выберите звуковую систему.

Тонкая настройка: тонкая регулировка частоты канала.

AFC: автоматическая тонкая настройка.

Поиск: нажмите кнопку ◀ для поиска вниз от текущей частоты, кнопку ▶ для поиска вверх.



## Работа с меню

### ■ Programme Edit (редактирование программы)

Кнопками ▲/▼ выберите Programme Edit, затем нажмите кнопку ENTER, чтобы войти в подменю.

Сначала кнопками ▲/▼ выделите канал, который хотите удалить, пропустить, переименовать или переместить, затем:

Нажмите на **КРАСНУЮ** кнопку, чтобы удалить канал.

Нажмите на **ЗЕЛЕНУЮ** кнопку, чтобы переименовать канал.

Нажмите **ЖЕЛТУЮ** кнопку, чтобы настроить канал для режима перемещения, затем нажмите кнопки ▲/▼, чтобы переместить его в нужную позицию.

Нажмите **СИНИЮЮ** кнопку, чтобы пропустить канал. (Телевизор пропустит канал автоматически при использовании кнопок CH+/- для просмотра каналов.)

Нажмите кнопку ♥, чтобы выбрать любимый канал.

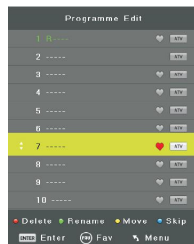

## Меню картинок

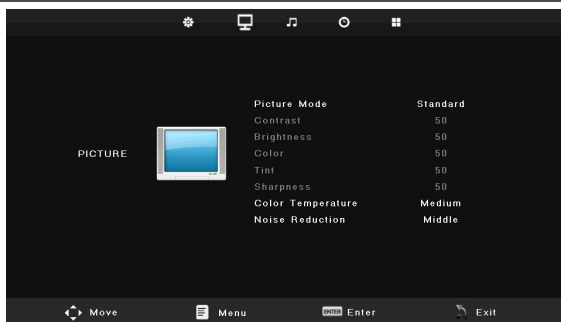

- **Режим изображения (Picture Mode):** можете выбрать тип изображения, который наилучшим образом соответствует вашим требованиям для просмотра. Контрастность, яркость, цвет, оттенок и резкость можно настроить согласно личным предпочтениям.
- **Контраст (Contrast):** отрегулируйте уровень белого изображения.
- **Яркость (Brightness):** отрегулируйте темный цвет черных участков на изображении.
- **Цвет (Color):** отрегулируйте интенсивность цветов изображения.
- **Оттенок (Tint):** настройка цветового оттенка изображения. (Только в режиме NTSC)
- **Резкость (Sharpness):** края объекта усиливаются для детализации изображения.
- **Цветовая температура (Color Temperature):** выберите цветовую температуру, чтобы чувствовать себя комфортно.
- **Подавление шума (Noise Reduction):** уменьшает шум изображения для слабого радиосигнала.

## Работа с меню

### Меню звука

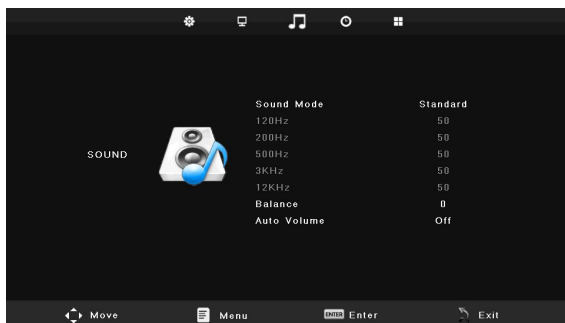

**Режим звучания:** можно выбрать режим звука в соответствии с личными предпочтениями. Можно использовать пятиступенчатую настройку, когда режим звука задается для пользователя.

- **Пятиступенчатая настройка (Five-stage equalization setting):** Кнопками ▲/▼ выберите: 120 Гц, 200 Гц, 500 Гц, 3 кГц или 12 кГц, затем нажмите кнопку влево/вправо для регулировки частоты звука.
- **Баланс (Balance):** отрегулируйте уровень звука левого и правого динамиков.
- **Автоматическая регулировка громкости (Auto Volume):** автоуровень оставляет единый уровень громкости при изменении программ. Поскольку каждая станция имеет свои собственные параметры сигнала, каждый раз при смене канала может понадобиться регулировка громкости. Эта функция позволяет наслаждаться стабильной громкостью, которая автоматически корректируется для каждой программы.

### Меню времени

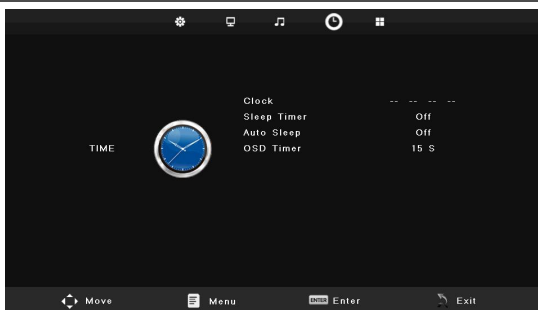

- **Часы (Clock):** установите время телевизора.
- **Таймер сна (Sleep Timer):** выберите время автоматического переключения телевизора в режим ожидания. Чтобы отменить Таймер сна, установите значение "Off" ("Выкл").
- **Автоматический сон (Auto Sleep):** выберите время в часах (выкл., 3 ч, 4 ч, 5 ч), в течение которого вы хотите, чтобы телевизор оставался включенным после последней операции. Отмена установкой на «Off» ("Выкл").

## Работа с меню

- **OSD таймер (OSD Timer):** выберите время в секундах (5 с, 15 с, 30 с), в течение которого экранное меню будет оставаться на экране после последней операции.

### Меню настройки

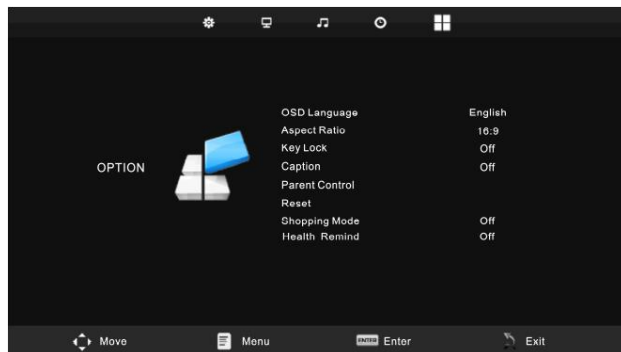

- **Язык экранного меню (OSD Language):** выберите предпочитаемый язык отображения на экране.
- **Язык телетекста (TT Language):** выберите язык телетекста.
- **Соотношение сторон (Aspect Ratio):** можно выбрать размер изображения, лучше всего соответствующего вашим требованиям просмотра.
- **Блокировка кнопок (Key Lock):** блокировка и разблокировка кнопок панели на телевизоре.  
Кнопками ◀/▶ выберите включение или отключение.
- **Сброс (Reset):** напоминает настройку по умолчанию.
- **Обновление программного обеспечения (USB):** обновление ПО с помощью устройства памяти USB. Будьте осторожны, чтобы не отключить питание или не извлечь USB-диск до завершения обновления.
- **Режим покупки (Shopping Mode):** Включите/отключите режим покупки.  
Режим покупки — оптимальная настройка для магазина. Если пользователь меняет данные качества изображений, режим покупки инициализирует продукт с качеством изображения, установленное нами, по истечении определенного периода.
- **Напоминание о перерыве (Health Remind):** Отключите или включите напоминание о перерыве. Когда напоминание включено, картина с напоминанием будет появляться с интервалом в два часа.



# Работа с меню

## Меню экрана (в режиме ПК)

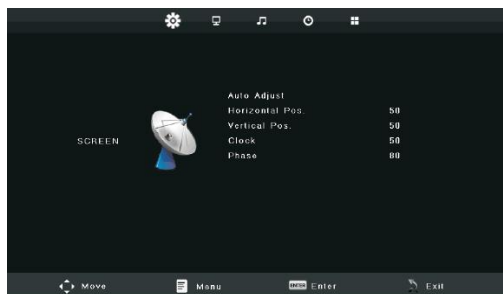

1. Нажмите кнопку **MENU**, чтобы вызвать меню **SCREEN** (экран).
2. Кнопками **▲/▼** выберите опции, которые вы хотите настроить в меню SCREEN.
3. Нажмите кнопку **ENTER** для настройки.

- **Автоматическая настройка (Auto Adjust):** настройка всех параметров ПК автоматически.
- **Горизонтальное положение (Horizontal Pos.):** регулировка горизонтального смещения изображения.
- **Вертикальное положение (Vertical Pos.):** регулировка вертикального смещения изображения.
- **Часы (Clock):** устраняет вертикальные (часы) мешающие линии.
- **Фаза (Phase):** настройка фазы изображения.

## Работа с USB

- Сначала вставьте устройство USB в USB-порт.
- Нажмите кнопку **SOURCE** (ИСТОЧНИК), чтобы вызвать меню выбора источника сигнала. Кнопками **▲/▼** выберите USB, а кнопкой **ENTER** — переход в режим USB. Вы также можете использовать меню выбора источника сигнала для выхода из режима USB.

### ПРИМЕЧАНИЕ:

- ◆ Специальные USB-устройства могут не поддерживаться или поддерживаться не полностью.
- ◆ Макс. нагрузка USB: 5 В пост. тока, 500 мА.
- **Поддерживаемые форматы**  
Функция USB может поддерживать USB-устройства с памятью USB. Можно воспроизводить фото, музыку, видео или текстовые файлы.  
Графические форматы: JPEG, BMP, PNG.  
Аудиоформаты: MP3, M4A (AAC).  
Видеоформаты: MPG.  
Текст: TXT.

# Работа с меню

## • Главный рабочий интерфейс



## • Основные операции

1. Кнопками ◀/▶ выберите PHOTO, MUSIC, MOVIE или TEXT. Нажмите кнопку **ENTER** для входа в подменю.
2. Используйте кнопки со стрелками и кнопку **ENTER** для входа на нужный диск. Нажмите **ENTER**, чтобы открыть папку.
3. С помощью кнопок со стрелками выберите файл. Нажмите кнопку ▶| для воспроизведения выбранных файлов.
4. Нажмите ■ для остановки воспроизведения файлов.
5. Нажмите кнопку **EXIT** для возврата в предыдущее меню и выйдете из меню для выхода.

## При воспроизведении графических файлов:



Нажмите кнопку **INFO** на пульте дистанционного управления для скрытия/отображения экранной панели.

- \* Кнопками ◀/▶ и затем **ENTER** выберите такие функции, как Previous (Предыдущий), Next (Следующий), Rotate (Повернуть), Enlarge (Увеличить) на экранной панели.



## Работа с меню

странице списка файлов.

**При отображении текстовых файлов:**

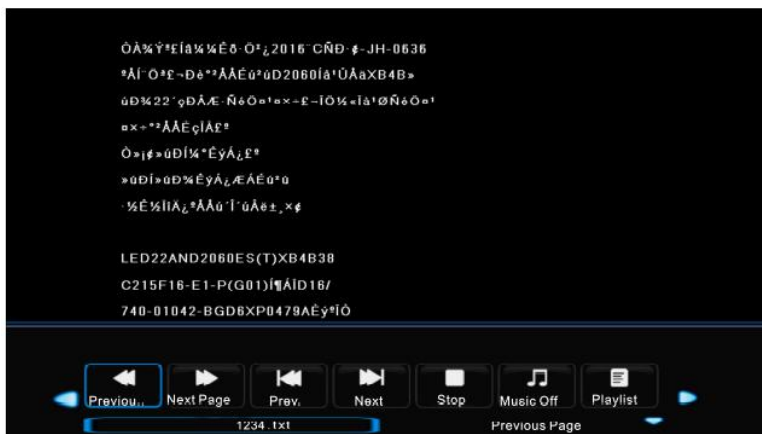

Нажмите кнопку **INFO** на пульте дистанционного управления для скрытия/отображения экранной панели.

- \* Кнопками **◀/▶** и затем **ENTER** выберите функции Play (Воспроизводить), Pause (Пауза), Previous file (Предыдущий файл), Next file (Следующий файл) на экранной панели.
- \* Кнопками **■** или **EXIT** выйдите из режима воспроизведения и вернитесь к странице списка файлов.

### ПРИМЕЧАНИЕ:

- ♦ Для воспроизведения мультимедийных файлов убедитесь, что вы выбрали правильный значок в меню воспроизведения контента.

## Важные уникальные кнопки

### Список каналов

Нажмите кнопку **LIST** (список) для отображения списка каналов.

Кнопками ▲/▼ выберите канал и нажмите кнопку **ENTER** для его просмотра.

Нажмите кнопку **LIST/EXIT** (список/выход) для выхода из списка каналов.

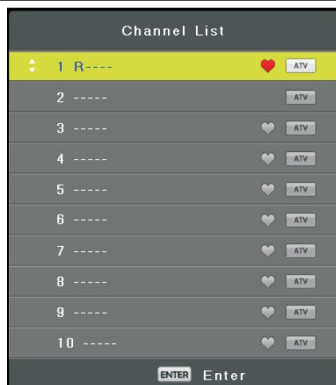

### Избранное

Нажмите кнопку ♥ для отображения Избранного (Вы должны установить ваши любимые каналы в меню Program Edit (Правка))

Кнопками ▲/▼ выберите канал и нажмите кнопку **ENTER** для его просмотра

Нажмите кнопку **EXIT** для выхода из списка каналов.

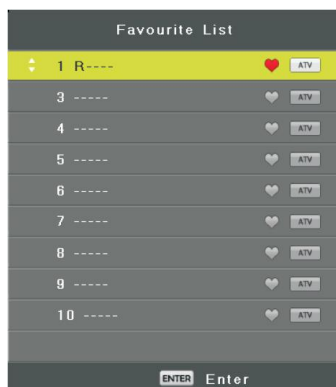

## Поиск и устранение неисправностей

Когда вы встречаете следующие общие проблемы, их можно диагностировать и решить самостоятельно без помощи специалистов.

<b>Признаки неисправности</b>	<b>Возможная причина</b>	<b>Решения</b>
Нет изображения, звука, индикатор не горит	<ol style="list-style-type: none"> <li>1. Шнур питания не подключен</li> <li>2. Питание отключено</li> </ol>	<ol style="list-style-type: none"> <li>1. Подключите шнур питания</li> <li>2. Включите питание</li> </ol>
Изображение и звук имеют аномалии	<ol style="list-style-type: none"> <li>1. Контрастность, четкость и цвет настроены неправильно</li> <li>2. Неправильно установлена система цветности</li> <li>3. Неправильно настроена звуковая система</li> </ol>	<ol style="list-style-type: none"> <li>1. Отрегулируйте контрастность, четкость и цвет</li> <li>2. Задайте систему цветности согласно стандарту вещания страны</li> <li>3. Настройте звуковую систему согласно стандарту вещания страны</li> </ol>
Рисунки с пятнами или снегом	Источник сигнала слабый или кабель низкого качества	Используйте качественный шнур для сигнала
Нет изображения, звука, индикатор зеленый или синий	Звук на минимальном значении или телевизор в немом режиме.	Отрегулируйте громкость
	Сигнальный кабель подключен неправильно.	Подключите сигнальный кабель правильно
Отображается синий экран и режим AV (аудиовизуальный)	Отсутствует входной сигнал или видеокабель не подключен или подключен неправильно	Правильно подключите видеокабель
Изображение нечеткое, дрожит или имеет черные горизонтальные полосы (в режиме ПК)	Изображение в режиме ПК настроено неправильно.	Войти в меню экрана, выберите пункт Auto Adjust (Автонастройка) для выполнения автоматической калибровки и отрегулируйте фазу, чтобы решить проблему
Отсутствует звук	Отсутствует входной аудиосигнал или аудиокабель подключен неправильно	Правильно подключите аудиокабель

Изображение от ПК имеет неправильный цвет	Цветовая температура установлена неверно	Настройте цветовую температуру или выберите настройку исходных цветов
При источнике HDMI снежные пиксели при полном экране	Источник не стандартный	Переподключите кабель HDMI
Не работает пульт дистанционного управления	Аккумуляторы установлены неправильно или разрядились	<ol style="list-style-type: none"> <li>1. Убедитесь, что соблюдена полярность.</li> <li>2. Проверьте, есть ли зазор между аккумуляторами и пружинами</li> <li>3. Замените аккумуляторы</li> </ol>

## Обслуживание

Неисправности, появляющиеся на ранних этапах, можно предотвратить. Тщательная и регулярная чистка может продлить срок эксплуатации вашего телевизора. Не забудьте выключить питание и отсоедините кабель питания перед началом чистки.

### Чистка экрана

1. Есть отличный способ убрать пыль с вашего экрана на некоторое время. Смочите мягкую ткань в смеси теплой воды и смягчителя ткани или моющего средства. Отожмите ткань почти до сухого состояния, затем протрите ею экран.
2. Убедитесь, что избыток воды не попадает на экран, дайте ему высохнуть на воздухе до включения телевизора.

### Чистка корпуса

Чтобы удалить грязь или пыль, протрите корпус мягкой, сухой, безворсовой тканью. Не используйте влажную ткань.

### Длительное отсутствие



Если вы планируете оставить ваш телевизор в отключенном режиме на длительное время (например, во время отпуска), желательно отсоединить кабель питания для защиты от возможного повреждения молнией или выбросами напряжения.



Потребители должны связаться с местными органами власти или розничной торговлей для получения информации о правильной утилизации бытовых электроприборов.

