

LIBERTY

Інструкція з експлуатації



РІДКОКРИСТАЛІЧНИЙ ТЕЛЕВІЗОР

Моделі: LD-3220, LD-3920, LD-4320

Увага:

Конструкція та технічні характеристики можуть бути змінені без попереднього повідомлення. Переконливе прохання уважно прочитайте інструкцію перед початком роботи телевізора.

Застереження

1. Прочитайте цю інструкцію.
2. Збережіть дану інструкцію.
3. Дотримуйтесь усіх вимог цієї інструкції.
4. Дотримуйтесь вказівок даної інструкції.
5. Даний апарат конструкції CLASS 1.
6. Не використовуйте даний апарат поблизу води, апарат не повинен піддаватися впливу крапель або бризок, на нього не можна ставити ємності з рідиною (наприклад вази).
7. Протирайте лише сухою ганчіркою.
8. Не встановлюйте даний апарат у місцях без доступу повітря.
не блокуйте вентиляційні отвори телевізора.
9. Не встановлюйте телевізор поруч із джерелами тепла, такими як радіатори, маслені обігрівачі, печі та інше.
10. Не нехуйте призначенням безпеки поляризованої або заземленої вилки.
11. Захистіть шнур живлення від того, щоб на нього не наступили, від перегинів, особливо біля вилки і в місцях виходу з виробу.
12. Використовуйте тільки пристрої / аксесуари, визначені виробником.
13. Вимикайте пристрій від мережі під час грози або при тривалих періодах часу без використання.
14. Для сервісного обслуговування апарату звертайтеся тільки до кваліфікованого персоналу. Сервісне обслуговування необхідно при будь-яких пошкодженнях, наприклад, шнур живлення або вилка пошкоджені, була пролита рідина або будь-які предмети потрапили в апарат, апарат був намочений вологою, не працює нормально, або його кинули.

УВАГА!

Небезпека вибуху при неправильній заміні батареї.

Замініть батарейки лише на такі ж або аналогічного типу.

Батарейки не повинні піддаватися надмірному впливу тепла, таких як сонячне світло, вогонь і т.п ..

Використані батарейки не слід викидати в сміттєвий бак, будь ласка, залишайте їх у відповідних місцях.

УВАГА!

Розетка, що використовується для підключення / відключення пристрою, повинна бути легко доступна.

УВАГА!

Для зниження ризику ураження електричним струмом, не виконуйте ремонтних робіт, що не описаних в інструкції з експлуатації. Це може робити тільки кваліфікований працівник.

Увага:

Нерухома картинка може призвести до незворотного руйнування дисплея.

- Переконайтеся, що нерухома картинка на дисплеї не використовується більше 2х годин, тому це може викликати знебарвлення екрану. Для уникнення таких побічних явищ зменшіть "контрастність" і "яскравість" на дисплеї при відображенні нерухомих зображень.

- Під час перегляду телевізійних програм у форматі 4: 3 протягом тривалого часу, можуть з'явитися сліди по краях і в центрі пристрою через різні трансмісії світла на екрані. Подібна дія на екран може викликати відтворення DVD дисків або підключення керованих ігор.

Пристрій, що зіпсований з таких причин, не підлягає гарантії на технічне обслуговування.

- Це може викликати залишок картини на екрані (від електронної гри або нерухомої картини з ПК) на тривалий період часу. Щоб уникнути такого ефекту, будь ласка, зменшіть "контрастність" і "яскравість" при відображенні нерухомих зображень.

ВАЖЛИВА ІНФОРМАЦІЯ

Якщо телевізор не знаходиться в досить стійкому положенні, він може бути потенційно небезпечним через падіння. Багато травм, особливо для дітей, можна уникнути, вживаючи прості запобіжні заходи, такі як:

- Використання полиць і кріплень, рекомендованих виробником телевізора.
- Використання тільки меблів, здатних безпечно підтримувати телевізор (краї пристрою не повинні звисати з полиці, що використовується).
- Не розміщувати телевізор на високі меблі (наприклад, шафи) без додаткового кріплення меблів і телевізора до придатної опори.
 - Не ставити телевізор на тканину або інші матеріали, розміщені між телевізором і меблями, що використовуються як опора.
 - Попередження дітей про небезпеку у випадку вилізання на меблі для того, щоб дотягтися до телевізора або пристрою керування.
- Кожен USB термінал може заряджатися 0,5 А при нормальних умовах експлуатації.
 - Не встановлюйте свічки (та інших джерел відкритого полум'я) поблизу телевізора, щоб уникнути попадання легкозаймистих частинок в пристрій.



- Забезпечте відстань навколо апарата для забезпечення достатньої вентиляції; Забезпечте достатню вентиляцію навколо телевізора. Вентиляційні отвори не повинні бути прикриті такими предметами, як газети, скатертини, фіранки і т.д.;
- Слід звернути увагу на екологічні аспекти утилізації батарей;

Встановлюйте телевізор на підготовлену або плоску поверхню, залишаючи не менше 10 см навколо нього та 30см над ним. Переконайтесь, що телевізор встановлений неподалік стіни, щоб уникнути падіння у випадку випадкового штовхання.

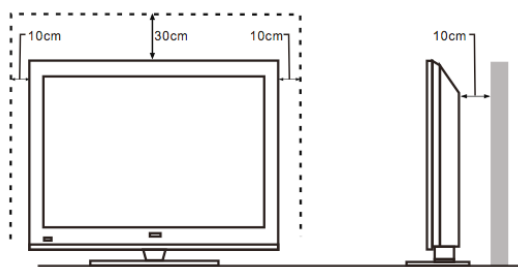

Щоб уникнути перекидання телевізора, при установці, він повинен бути скріплений гвинтом через отвір для гвинта на базі для кріплення телевізора на стіл.

Вид зверху

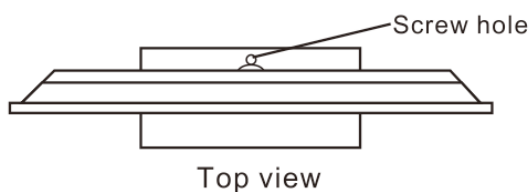

- Коли ви повертаєте телевізор, не тримайте верхню сторону телевізора, ви повинні тримати нижню сторону.

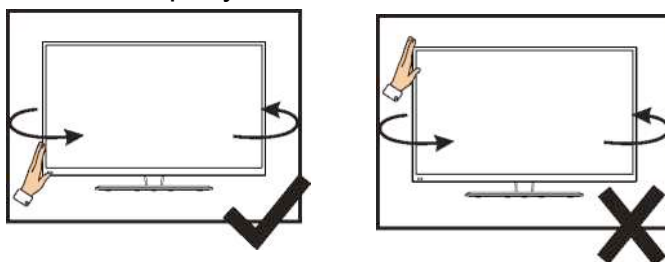

- Коли ви піднімаєте телевізор, не використовуйте одну руку, щоб впоратися з цим, ви повинні піднімати встановлений телевізор двома руками.

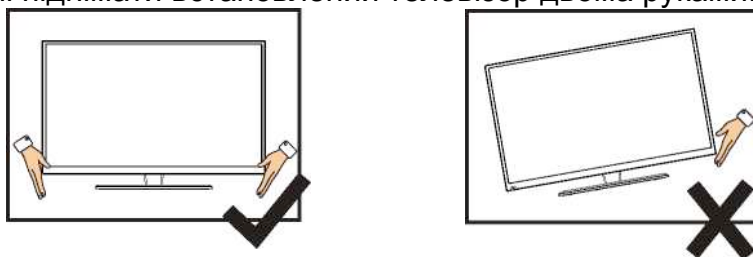

ЗМІСТ

1. Підключення та підготовка телевізора.	2
1.1 Аксесуари	2
1.2 Установка стенду	2
1.3 Установка настінного монтажу (опціонально)	2
1.4 Ключі і інтерфейси	3
1.5 Пульт дистанційного керування	4
1.6 Установка батарей	5
2. Основні операції	5
2.1 Установка режиму очікування	5
3.Основні функції	Опис 6
4.ДЖЕРЕЛО	6
5.Меню Функція	Опис 6
5.1 канальні МЕНЮ	6
5.1 канальні МЕНЮ	6
5.1.1 AUTO TUNING	7
5.1.2 Ручна настройка ATV	7
5.1.3 Редагування програм	7
5.2 Меню Зображення	8
5.3 SOUND MENU	8
5.4 ЧАС MENU	9
5.5 ОПЦІЯ МЕНЮ	9
5.6 БЛОКУВАННЯ МЕНЮ	10
6. МЕДІА	10
6.1 ФОТО	11
6.2 МУЗИКА	12
6.3 КІНО	13
6.4 ТЕКСТ	14
7. Технічні характеристики	15
8. Підтримувані режими сигналу	16
9. Простий Пошук і усунення несправностей	17

1. Підключення та підготовка телевізора

1.1 Аксесуари

- Посібник користувача
- Пульт
- Акумулятор (UM-4 / R03P / AAA)
- Настінний комплект (попередня збірка) (Необов'язково)

1.2 Установка настільного кріплення

(Для фізичної будови, будь ласка, зверніться до конкретної моделі)

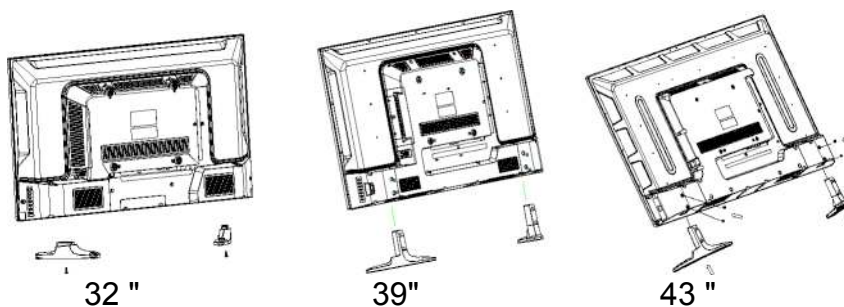

- Покладіть телевізор екраном вниз на рівну м'яку поверхню. **УВАГА!** переконайтеся у відсутності дрібних частин / деталей які можуть пошкодити екран!
- 2. Приклейте ПВХ плівку на місце контакту скла з пластиковим кронштейном
- 3. Вставте кронштейн в призначений для цього нижній отвір в корпусі ТВ
- 4. Вставте гвинти в отвори і закрутіть їх

1.3 Установка настінного кріплення (за бажанням)

Комплект настінного кріплення дозволить встановити телевізор на стіну.

Для отримання більш докладної інформації про настінний монтаж, будь ласка, зверніться до інструкції що надається разом з настінним кріпленням комплекту.

При монтажі виробу, будь ласка, зв'яжіться з кваліфікованим персоналом.

Якщо користувачі вважають за краще встановлювати телевізор самі по собі, виробник не несе відповідальності за будь-які можливі збитки, завдані чи продукту чи цим особам.

1.4 Опис органів керування

Дизайн і специфікація взяті з реальних продуктів у стандартній комплектації

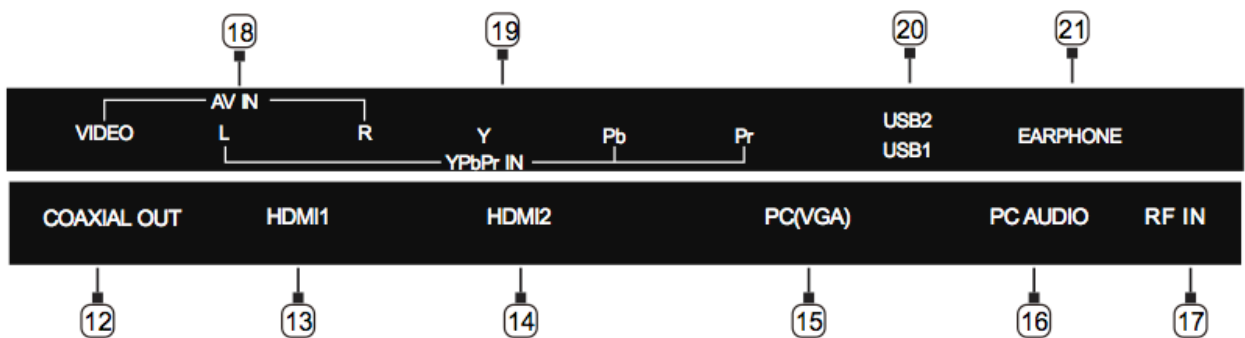

1.5. Пульт дистанційного керування

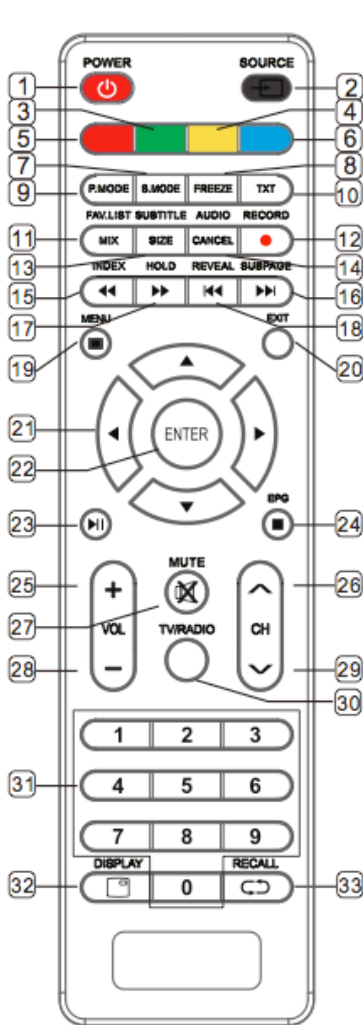

1. STANDBY: включення та виключення режиму очікування.
2. SOURCE: Виберіть джерело сигналу.
3. GREEN: доступ до зеленого елемента або сторінки.
4. YELLOW: доступ до жовтого елемента або сторінки.
5. RED: доступ червоного елемента або сторінки.
6. BLUE: Доступ до синього елемента або сторінки.
7. S.MODE: вибір режиму звуку.
8. FREEZ: Заморожування картинки.
9. P.MODE: Вибір режиму зображення.
10. TXT: Вхід або вихід з режиму телетексту
11. FAV.LIST: Список улюблених каналів
- Додати або видалити улюблений канал в меню редагування програм.
- MIX: Натисніть кілька разів, щоб включити телетекст.
12. RECORD: DTV режим запис даних на USB диск.
13. SUBTITLE: Режим DTV вибір режиму субтитрів.
14. AUDIO: вибір аудіо режиму TV.
15. INDEX: Відображення сторінки індексу.
- MEDIA mode: << Швидкий перехід назад
16. SUBPAGE: Увійти в режим додаткової сторінки.
- MEDIA mode: >>| Наступний
17. HOLD: Утримання поточної сторінки.
- MEDIA mode: >> Швидкий перехід вперед
18. REVEAL: Виявити приховану інформацію.
- MEDIA mode: |<< Попередній.
19. MENU: Вхід або вихід з меню.
20. EXIT: Вихід з меню або з операції.
21. ▲, ▼, ◀, ▶: Вибір пунктів меню.
22. ENTER: Підтвердження або увійти.
- ▶▶▶ 23. MEDIA MODE: натисніть один раз, щоб призупинити, натисніть ще раз, щоб продовжити відтворення.
24. EPG: Вхід або вихід з Електронного Гіду Програм
- MEDIA MODE: ■ Зупинити відтворення та повернутися до списку файлів.
25. VOL +: Збільшення гучності.
26. CH UP: Вибір каналу вперед.
27. MUTE: Вимкнути звук.
28. VOL -: Зменшити гучність.
29. CH DOWN: Вибір каналу назад.
30. TV / RADIO: Вибір режиму телевізора або радіо.
31. 0 ~ 9: Клавiші прямого вибору каналу.
32. DISPLAY: Відображення інформації про поточне відео та аудіо.
33. RECALL: Повернення до попереднього каналу.

1.6 Установка батарей

- 1 - Відкрийте задню кришку пульта дистанційного керування.
- 2 - Встановіть дві (AAA) 1.5V батарейки.

Переконайтеся в правильній полярності батарей.

- 3 - Закрийте задню кришку.

Будь ласка, вийміть батарейки з пульта дистанційного управління якщо пульт не використовується протягом тривалого часу.

Якщо пульт дистанційного керування не працює належним чином, будь ласка, виконайте такі перевірки.

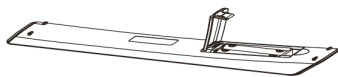

- Перевірте, чи телевізор включений.



- Перевірте чи полярність батарей вірна.
- Перевірте чи не розряджені батарейки.
- Перевірте чи є електроживлення та чи шнур живлення підключений правильно.
 - Перевірте чи немає люмінесцентного випромінювання або неонових світла навколо.

2. Основні операції

2.1 Установка режиму очікування

- Натисніть кнопку  , щоб включити пристрій.
- Натисніть кнопку  ще раз, щоб повернути дисплей в режим очікування. Індикатор живлення загориться червоним.
- Переконайтесь в тому, що не залишили телевізор в режимі очікування протягом тривалого періоду часу.

3. Опис основних функцій

- POWER: включити або вимкнути живлення.
- MENU: Вхід в головне меню, або повернутися до попереднього меню або вихід в головне меню.
- CH +/-: Канал вгору або вниз, OSD вгору або вниз.
- VOL +/-: збільшення або зменшення гучності, OSD вліво або вправо.
- SOURCE: Щоб змінити джерело або увійти в наступне меню.

4. Вибір джерела сигналу



Натисніть кнопку Джерело, щоб отримати список джерел вхідного сигналу.

Натисніть ▲ / ▼ для вибору та Ввести для підтвердження.

Меню автоматично зникне за декілька секунд, або натисніть Вихід, щоб очистити меню на екрані.

5. Опис Функцій Меню

5.1 МЕНЮ каналів

Меню Канал доступне тільки в DTV і в режим телевізора.

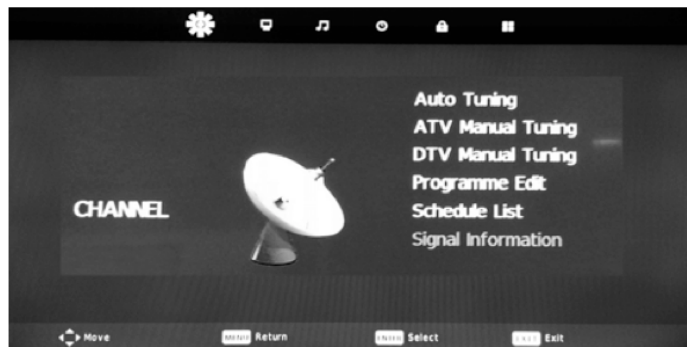

5.1.1 Автоматичні

налаштування

- Автоматична настройка дозволяє розшукати робочі канали автоматично.
- Натисніть ▲ / ▼, щоб вибрати Автоматичні налаштування, потім натисніть Ввести, щоб почати автоматичний пошук.
- Якщо ви хочете призупинити пошук, натисніть кнопку Вихід, і натисніть ◀ щоб підтвердити або ▶ щоб скасувати



5.1.2 Ручна настройка аналогового телебачення

- Ручна настройка може проводитись вгору або вниз, і буде призупинена, коли канал буде знайдено.
- Натисніть ◀ для пошуку вниз від поточної частоти, і натисніть кнопку ▶ для пошуку вгору.



5.1.3 Редагування програм

Є чотири швидкі клавіші для програмування каналу.



Спочатку натисніть ▼ / ▲, щоб виділити канал, після чого:

- Видалити: Видалити канал.
 - Перейменувати: Увійдіть в режим перейменування, а потім натисніть ◀ / ▶, щоб вибрати слово, яке ви хочете змінити, і натисніть ▼ / ▲, щоб вибрати символ.
 - Переміщення: Увійдіть в режим переміщення, потім натисніть ▼ / ▲, щоб перемістити його в потрібне положення.
 - Пропуск: Пропустити обраний канал. (Ваш телевізор буде пропускати канал автоматично при використанні CH +/-.)
- ОК: Натисніть, щоб підтвердити.
 - Меню: Натисніть для повернення до попереднього меню.

5.2 Меню Зображення

- Натисніть кнопку Меню для відображення головного меню і натисніть ◀ / ▶, щоб вибрати меню Зображення.
- Виділіть елемент і натисніть ▼ / ▲, щоб вибрати відповідне підменю.
- Режим зображення: Динамічний / Стандартний / М'який / персональний
- Температура кольору: Виберіть температуру кольору, що є для вас комфортною.



- Зниження шуму: Ви можете покращити вхідний сигнал, вибором цього пункту.

5.3 Меню звуку

- Натисніть кнопку Меню для відображення головного меню і натисніть ◀ / ▶, щоб вибрати меню звуку.
- Режим звучання: Стандартний / Музика / Кіно / Спорт / Користувацький.
- Баланс: Регулювання рівня звуку від лівого до правого каналу.
- Авто Рівень Звуку: Коли включена ця опція, швидка зміна гучності буде згладжуватись.



- SPDIF MODE: Натисніть, щоб вибрати між OFF / PCM / автоматично.
- AD: Натисніть, щоб вибрати аудіо.

5.4 Меню Часу

- Натисніть кнопку Меню для відображення головного меню і натисніть ◀/▶, щоб вибрати меню Часу.
- Годинники: Установка системного часу.
- Часовий пояс: виберіть часовий пояс
- Час очікування: Виберіть час у хвилинах (15хв, 30хв, 45хв, 60хв, 90хв, 120хв, 180хв, 240хв), після якого телевізор автоматично вимикається. Щоб скасувати ці установки виберіть Вимкнути.
- Автоматичний режим очікування: Натисніть, щоб вибрати OFF / 3 год / 4 год / 5 год
- OSD Таймер: Встановіть час відображення екранного меню (5с 15с 30с).



5.5 Блокування меню

- Натисніть кнопку Меню для відображення головного меню, і натисніть ◀/▶, щоб вибрати меню блокування.
- Система блокування: Вмикає систему блокування.
- Встановити пароль: Встановити пароль системи блокування.
- Блокування каналу: Натисніть зелену кнопку, щоб заблокувати або розблокувати канал.
- Батьківський контроль: Виберіть кількість років, яке підходить для ваших дітей.
- Ключ блокування: виберіть Вимкнути або Увімкнути.
- Режим готелю: виберіть Вимкнути або Увімкнути.



5.6 МЕНЮ НАЛАШТУВАННЯ

- Натисніть кнопку Меню для відображення головного меню, і натисніть ◀/▶, щоб вибрати Меню Налаштувань.
- Мова: вибір мови екранного меню.
- Мова ТелеТексту: Натисніть ▼/▲/◀/▶ кнопку, щоб вибрати мову ТелеТексту.
- Мова звуку / Мова субтитрів: Натисніть, щоб вибрати бажане.
- Порушення слуху: виберіть бажану опцію.
- PVR Файлова Система: Встановіть файлову систему для запису.
- Перша Установка: Натисніть "▶" або "ОК", щоб ввести відповідні варіанти, включаючи мову OSD та регіональні налаштування.
- Перезавантаження: Відновити налаштування за замовчуванням.

- Оновлення програмного забезпечення (USB): Для того, щоб оновити програмне забезпечення.



6. МЕДІА

Колір значка позначає, що саме виявив ваш телевізор у пам'яті USB. Синій: Так, Сірий: Ні;



Натисніть ◀/▶ для вибору фото / музика / відео / текст і

значок Ввести, щоб увійти в пам'ять USB. Для отримання детальної інформації дивіться нижче.

6.1 ФОТО



Виберіть файл з зображенням і натисніть Ввести, щоб подивитися, після чого почнеться автоматичне відображення всіх фотографії в папці. Натисніть кнопку Ввести, щоб відкрити наступне меню.

Пауза Натисніть кнопку "Пауза", щоб призупинити слайд-шоу.

Наступний/Попередній. Натисніть кнопку "Наступний/Попередній", щоб пропустити вибране фото та перейти до наступного чи переднього.

СТОП Натисніть "СТОП", щоб зупинитися і повернутися.

REPEATALL Натисніть кнопку Ввести, щоб вибрати режим повтору: Повторити_1 / Все / Ні.

МУЗИКА Натисніть, щоб відтворювати або зупинити фонову музику.

Плейлисти Натисніть, щоб переглянути список фотографій.

ІНФОРМАЦІЯ. Натисніть, щоб відобразити інформацію про поточне зображення (розподільча зантність / розмір / дата / час)

ПОВОРОТ Поворот проти годинникової стрілки.

Збільшити Збільшити зображення.

Зменшити Зменшити зображення.

Рухати зображення Спершу зменшується зображення. Виділіть значок і натисніть Ввести, після чого кнопками ▼/▲ і ◀/▶ переміщуйте зображення.

6.2 МУЗИКА



Натисніть кнопку Ввести, щоб відобразити це меню.

Відтворити Натисніть, щоб відтворити або зупинити.

Швидко назад Натисніть, щоб заповільники відтворення.

Швидко вперед Натисніть, щоб пришвидшити відтворення

Попередній Натисніть для відтворення Попередньої пісні.

Наступний Натисніть, для відтворення Наступної пісні.

СТОП Натисніть, щоб зупинити і повернутися до інтерфейсу папок.

Повторити все Натисніть, щоб вибрати режим повтору: Повторити_1 / Все / Ні.

Без звуку Натисніть, щоб приглушити звук.

Список відтворення. Виберіть "Список відтворення.", щоб відобразити список відтворення на екрані.

ІНФОРМАЦІЯ. Виберіть "Інформація" для відображення інформації про музичний файл.

Перейти на час виберіть "Перейти на час" для установки початку відтворення.

6.3 ФІЛЬМ



Натисніть кнопку Ввести, щоб відобразити меню.

Відтворити Натисніть, щоб відтворити або зупинити.

Швидко назад Натисніть, щоб заповільники відтворення.

Швидко вперед Натисніть, щоб пришвидшити відтворення

Попередній Натисніть для відтворення Попередньої пісні.

Наступний Натисніть, для відтворення Наступної пісні.

СТОП Натисніть, щоб зупинити і повернутися до інтерфейсу папок.

Повторити все Натисніть, щоб вибрати режим повтору: Повторити_1 / Все / Ні.

Режим відрізка Виберіть АВ для встановлення початку та кінця відрізка.

Список відтворення. Виберіть "Список відтворення.", щоб відобразити список відтворення на екрані.

ІНФОРМАЦІЯ. Виберіть "Інформація" для відображення інформації про відео файл.

Перейти на час виберіть "Перейти на час" для установки початку відтворення.

Повільно вперед повільне відтворення фільму

На крок вперед перехід в часі вперед у фільмі, що відтворюється

Збільшити Збільшити зображення фільму.

Зменшити Зменшити зображення фільму.

Пропорція зображення Авто/4:3/16:9/Масштаб_1/ Масштаб_2

Рухати зображення Спершу зменшується зображення. Виділіть значок і натисніть Ввести, після чого кнопками ▼/▲ і ◀/▶ переміщуйте відео.

6.3 ТЕКСТ

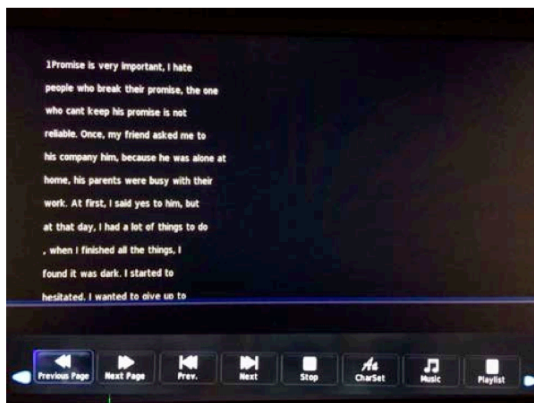

Попередня сторінка Натисніть щоб перейти на попередню сторінку

Наступна сторінка Натисніть щоб перейти на наступну сторінку

Попередня Натисніть щоб перейти на попередній текст

Наступна Натисніть щоб перейти на наступний текст

Стоп Натисніть, щоб зупинити і повернутись назад в папку інтерфейс.

Музика Натисніть, щоб розпочати відтворення або зупинити фонову музику.

Список відтворення Натисніть, щоб переглянути список текстів.

7. Технічна специфікація

Модель телевізора	LD-3220	LD-3920	LD-4320
Розмір екрану	32 " діагональ	39 " діагональ	43 " діагональ
Співвідношення сторін	16:09		
Живлення	100-240В~, 50/60Гц		
Споживання енергії	60Вт	74Вт	75Вт
Система ТВ	PAL B / GD / KI, SECAM B / GD / K, DVB-T / C / T2		
Вихідна потужність звуку	8Вт x 2		
Вхідні роз'єми	Антенний вхід (D Тип) x 1 VGA (D-Sub 15-конт.) x 1 шт Аудіовхід для ПК x 1 шт Роз'єм HDMI x 2 шт YPbPr Входи x 1 шт AV Входи x 1 шт USB x 2 шт		
Вихідні роз'єми	Коаксіальний вихід x 1 шт Вихід на навушники x 1 шт		
Розмір (ДхШхВ) (мм) (без підставки) (з підставкою)	731 x 87 x 437 731 x 166 x 468	898 x 85 x 522 898 x 190 x 555	984 x 85 x 580 984 x 190 x 616
Робоча температура	Від 0 ° C ~ 40 ° C		
Робоча вологість	20% ~ 80% без конденсату		

Примітка: специфікації, що показані вище можуть бути змінені без попереднього повідомлення для поліпшення якості.

8. Режими, що підтримуються телевізором

A. VGA режим

Розподільна здатність	Частота горизонтальної розгортки (кГц)	Частота вертикальної розгортки (Гц)	Примітка
640x480	31.50	60.00	
800x600	35.16	56.25	
	37.90	60.00	
1024x768	48.40	60.00	
1366x768	47.85	60.00	
1920x1080	67.50	60.00	Тільки повне HD панелі

Примітка: пропонуємо використовувати VGA кабель для з'єднання не довше ніж на 5 метрів, щоб забезпечити належну якість зображення.

В. YPbPr режим

Розподільна здатність	Частота горизонтальної розгортки (кГц)	Частота вертикальної розгортки (Гц)
480i	15.734	59.94
480p (720x480)	31.468	59.94
576i	15.625	50.00
576p (720x576)	31.25	50.00
720p (1280x720)	37.50	50.00
	45.00	60.00
1080i	28.13	50.00
	33.75	60.00
1080P (1920x1080)	67.50	60.00
	56.25	50.00

С. HDMI режим

Розподільна здатність	Частота горизонтальної розгортки (кГц)	Частота вертикальної розгортки (Гц)
480p	31,468	59.94
576p	31.25	50.00
720P	45.00	60.00
1080i	33.75	60.00
1080P (1920x1080)	67.50	60.00

-Коли на дисплей буде поданий сигнал, що перевищує допустимий діапазон, на екрані буде з'являтися попередження.

-Ви можете підтвердити формат вхідного сигналу на екрані.

9. Простий Пошук і усунення несправностей

Якщо на телевізорі немає зображення або характер роботи різко змінюється, перевірте ТВ у відповідності з наступними інструкціями. Не забудьте перевірити периферійні пристрої, щоб точно визначити причину несправності.

Симптом	Рішення
Живлення не вмикається. (Індикатор живлення не світиться.)	-Перевірте, що обидва кінці кабелю живлення підключені до розетки належним чином і розетка знаходиться в робочому стані
З'явилося повідомлення про відсутність вхідного сигналу	-Перевірте, чи сигнальний кабель підключений належним чином. -Перевірте, чи живлення відповідних периферійних пристроїв увімкнене. -Перевірте, чи вхідний параметр, який був обраний збігається з вхідним сигналом.
Пульт дистанційного керування не працює належним чином.	-Перевірте чи батарейки в робочому стані. (Використовуйте нові батарейки.) -Перевірте, чи пульт дистанційного керування перебуває в робочій зоні. -Перевірте, чи пульт ДУ спрямований до віконця дистанційного керування на телевізорі. -Перевірте, чи немає ніяких перешкод між пультом дистанційного керування і віконцем дистанційного керування.

Миготять плями або смуги на екрані.	-Перевірте, чи немає ніякого випромінювання (високовольтного кабелю або неонові лампи) або інші можливі джерела перешкод.
Погіршується колір або якість зображення	-Перевірте, чи всі налаштування зображення налаштовані вірно, наприклад, яскравість, контрастність, колір і т.д. -Для Отримання додаткової інформації про настройки зображення зверніться до екранного меню OSD в розділі 2.
Не вірні розташування та розміри екрану.	-Перевірте, чи положення екрану і розмір відрегульовані відповідним чином.
Не вірні зображення або колір.	-Перевірте, чи сигнальний кабель підключений належним чином. -При підключенні до ПК, ви можете змінити розподільчу затність ПК для отримання вірного зображення. Невідповідність вихідного сигналу з ПК може вплинути на якість зображення.
З'являється застережливе повідомлення.	-Перевірте, чи лінія вхідний сигналу справна. -Виберіть вірний вхідний сигнал. -Для Отримання додаткової інформації, зверніться до таблиці допустимих режимів сигналу в розділі 8.

10. Утилізація старого приладу

Цей виріб відповідає вимогам Директиви WEEE (2012/19/EU). Цей виріб позначений символом приналежності до категорії відходів електричного й електронного обладнання (WEEE).

Цей виріб виготовлений з високоякісних деталей та матеріалів, які підлягають повторному використанню й переробці. Після закінчення терміну експлуатації цей виріб не можна викидати разом зі звичайними побутовими відходами. Його слід здати у відповідний пункт збору відходів електричного й електронного обладнання як вторинної сировини.

Інформацію про місцезнаходження найближчого пункту збору відходів можна отримати в місцевих органах влади.



Утилізація пакувальних матеріалів

Пакувальні матеріали становлять загрозу для дітей. Зберігайте пакувальні матеріали в безпечному й недоступному для дітей місці. Пакувальні матеріали для приладу виготовлені з матеріалів, які підлягають вторинній переробці. Правильно утилізуйте їх і сортуйте відповідно до вказівок стосовно відходів, які підлягають переробці. Не викидайте їх разом зі звичайними побутовими відходами.

11. Умови зберігання

Зберігайте виріб в сухому приміщенні, при температурі від +5°C до +40°C, з відотною вологістю повітря не більше 80%

За умови правильного встановлення виробу, експлуатації та періодичного сервісного обслуговування, що проводиться авторизованим сервісним центром, виробник гарантує безпечну роботу даного виробу на протязі 7 (семи) років.

Адресу авторизованого сервісного центру у Вашому місті або регіоні Ви можете знайти на вкладці до гарантійного талону або на сайті <http://www.liberty-electronics.com.ua/>

Виготовлено: Ждін Пін Електрикал Ко. ЛТД, Жухай С.Е.З.

Адреса: 519045 №1, Шуанглін Іст Роуд, ДалінШан, Ліанганг Індастіал Зоун, Джінван Дістрікт, Шухай, Гуандонг, Китай

Уповноважений представник в Україні: ТОВ"ЛібертіЕлектроніксУкраїна"
29000, м.Хмельницький, вул.Транспортна 11/2

Дата виготовлення: Жовтень 2015

