

gorenje

SIH 2200 PS



Інструкція з експлуатації UA

Руководство по эксплуатации RU

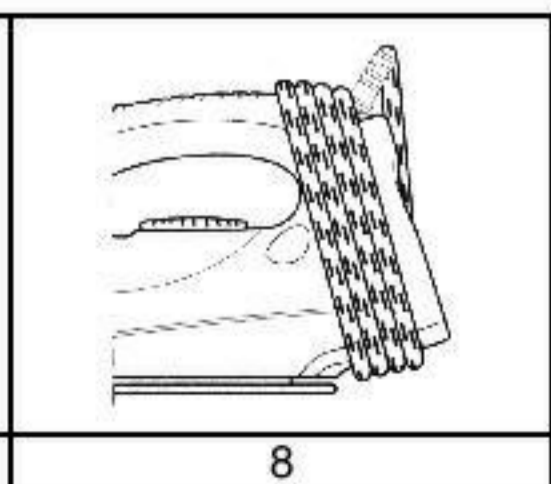
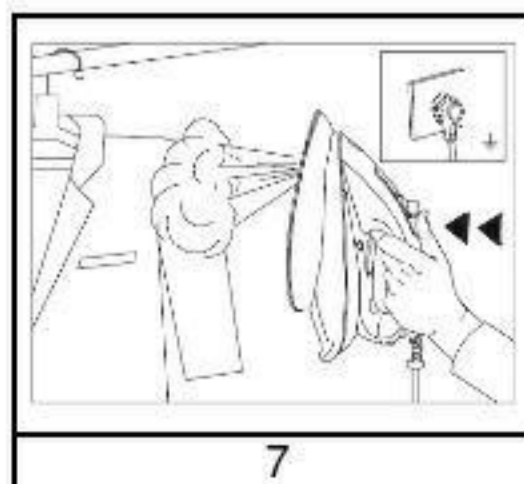
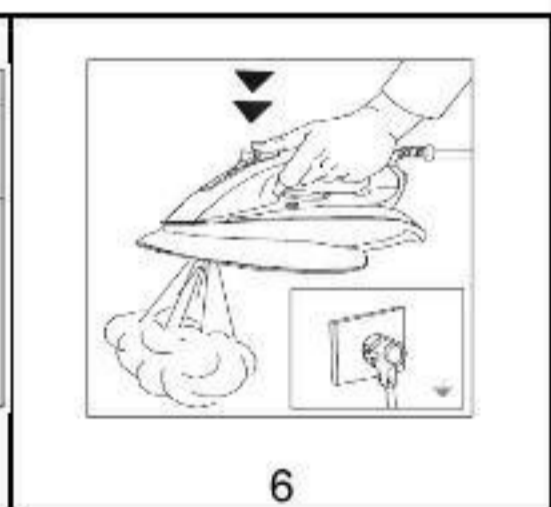
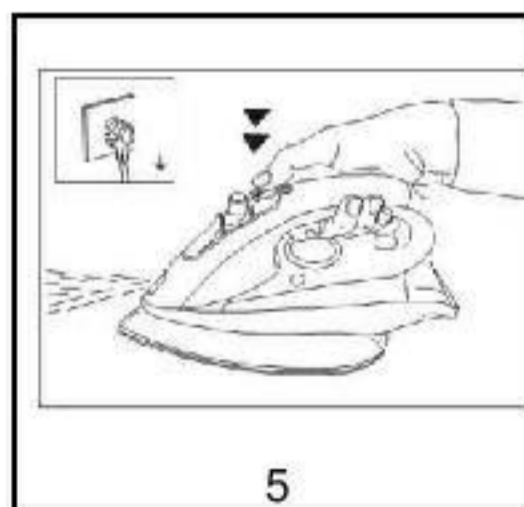
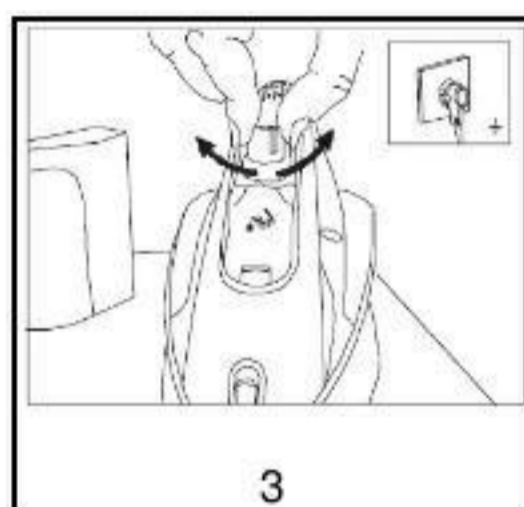
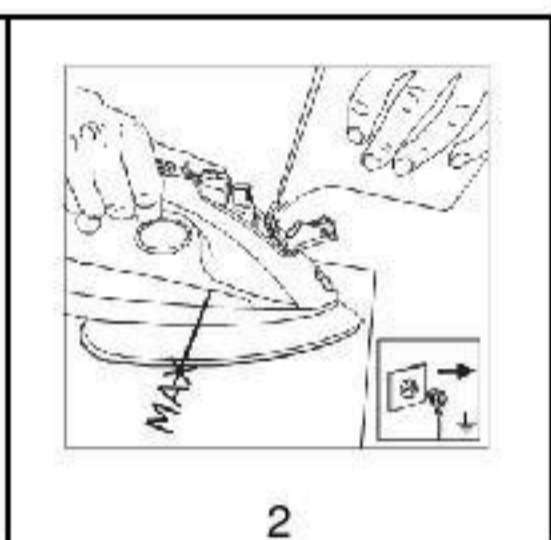
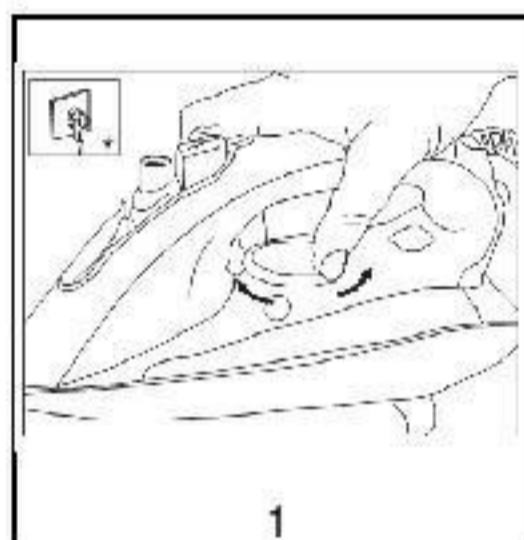
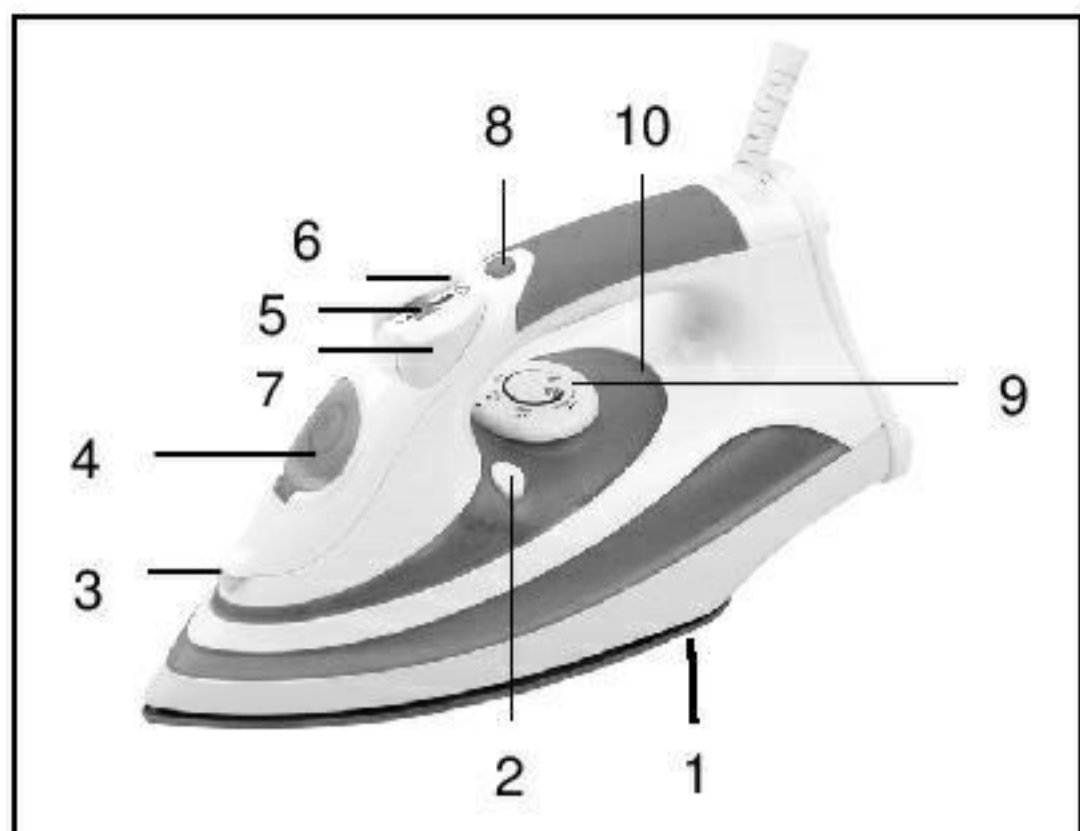

1. Підшва приладу
2. Самоочищення
3. Розприскувач
4. Кришка отвору для води
5. Контроль пару
6. Кнопка розприскувача
7. Кнопка для застосування пару
8. Сигнальна лампа
9. Температурний перемикач
10. Автоматичний вимикач сигнальної лампи

ПІДКЛЮЧЕННЯ

Перевірте, чи співпадає напруга на приладі з напругою вашої місцевої електромережі. Розмотайте провід перед використанням.

ВАЖЛИВО

- Не дозволяйте дітям торкатись проводу або приладу під час прасування.
- Дорослі повинні стежити, щоб діти не бавилися пристроєм.
- Цей пристрій не призначено для користування особами (включаючи дітей) з послабленими фізичними відчуттями чи розумовими здібностями, або без належного досвіду та знань, крім випадків користування під наглядом чи за вказівками особи, яка відповідає за безпеку їх життя.
- Ніколи не залишайте увімкнений пристрій без нагляду.
-  Ніколи не торкайтесь поверхонь приладів та нагрівальних елементів під час їх роботи. Поверхні приладів нагріваються. Тримайте дітей на безпечній відстані. Є ризик отримання опіків.
- Не залишайте прилад без нагляду, коли від підключений до електромережі.
- Не використовуйте додатковий подовжувач, доки це не дозволено відповідними органами.
- Не додавайте парфумів, оцту або іншу рідину, окрім води, у резервуар для води. Це може пошкодити прилад.
- Не занурюйте та не підставляйте праску під воду або іншу рідину.
- Не використовуйте праску, якщо вона пошкоджена або функціонує неналежним чином.
- Не обмотуйте кабель навколо приладу для зберігання, якщо праска не охолола повністю.
- Не намагайтесь відкрити корпус приладу для ремонту або з іншими цілями.
- Установіть пристрій на тверду та стабільну поверхню
- Забороняється використовувати праску, якщо вона впала, має видимі ознаки пошкодження або тече.

НАПОВНЕННЯ РЕЗЕРВУАРУ ВОДОЮ

Наповніть резервуар водопровідною водою до максимальної позначки за допомогою стаканчику для води. Не наливайте води вище позначки MAX! Якщо водопровідна вода у вашому регіоні надто жорстка, розбавте її дистильованою водою. Заповнювати резервуар водою слід тільки, якщо прилад відключений від електромережі!

ПЕРЕД ПЕРШИМ ВИКОРИСТАННЯМ

Встановіть необхідну температуру для прасування за допомогою перемикача температури. Перевірте ярлик одягу щодо температурних обмежень:

- Синтетика (акрил, нейлон, поліамід, поліестр);
- Шовк, вовна
- Бавовна, льон

СУХЕ ПРАСУВАННЯ

Встановіть кнопку Контролю пару на мінімальну позицію »О«(малюнок 3). Встановіть перемикач температури у позицію „•“, „••“ або „•••“, відповідно до позначки на ярлику одягу/білизни.

ПРАСУВАННЯ З ПАРОМ

Впевніться, що у резервуарі є достатньо води. Оберіть рекомендовану для прасування температуру. Оберіть відповідну установку пара. Переконайтесь, що обраний рівень пара відповідає температурі прасування, яку Ви обрали:

- помірний пар (малюнок 3)
- максимальний пар (малюнок 4)

РОЗПРИСКУВАННЯ

Ця функція використовується для усунення найбільших складок при будь-якій температурі. Впевніться, що у резервуарі є достатньо води. Натисніть кнопку розприскувача кілька разів для зволоження ділянки прасування (малюнок 5).

ПРАСУВАННЯ З ПАРОВИМ УДАРОМ (малюнок 6)

Потужний удар концентрованого пару допомагає усунути найбільш складні складки. Спрямований концентрований удар пару „вживлює“ пар у кожен клітинку речі, яку Ви прасуєте. Функцію парового удару можна використовувати тільки при температурних установках між „••“ та MAX. Натисніть і відпустіть кнопку парового удару. Між ударами має біти інтервал кілька секунд.

ВЕРТИКАЛЬНА ПОДАЧА ПАРУ

Функцію парового удару можна використовувати також коли праска знаходиться у вертикальній позиції. Це дуже зручно для розгладжування складок на речах, що висять на плечиках, занавісок та ін. Тримайте праску на відстані 15-30 см від речі (малюнок 7). В жодному разі не спрямовуйте пар на людей.

КАПЛЯ СТОП

Ця праска обладнана функцією „Капля стоп”: праска автоматично припиняє виробляти пар, якщо температура надто низька. Це запобігає витіканню води через підшву приладу. Коли подібне трапляється, Ви почуєте звуковий сигнал.

ЕЛЕКТРОННА СИСТЕМА АВТОВІДКЛЮЧЕННЯ

Електронна запобіжна система автовідключення дезактивує праску, якщо її не рухати з місця деякий час. Червона сигнальна лампа мигатиме, означаючи, що прилад було відключено запобіжною системою. Щоб знову включити праску, підніміть її або просто посуньте легенько з місця. Червона сигнальна лампа виключиться. Якщо температура підшви опуститься нижче встановленої, увімкнеться контрольна температурна лампа.

САМООЧИЩЕННЯ

Ця функція усуває накип та мінеральні відкладення в камері утворення пару. Праска залишатиметься у найкращому стані, якщо ця функція активується принаймні раз на місяць або більш регулярно, в залежності від жорсткості води. Встановіть температуру на позначці „•••”. Сигнальна лампа виключається, коли досягається встановлена температура. Почекайте ще один цикл; сигнальна лампа потухне. Встановіть температуру на „Min” у напрямку проти годинникової стрілки. Відключіть прилад від електромережі. Тримайте праску горизонтально над раковиною. Відтягніть та утримуйте кнопку самоочищення в позиції SELF-CLEAN (2). Пар і кип'ячена гаряча вода виходитимуть крізь отвори в підшві приладу, вимиваючи накип та мінеральні відкладення, що в'їлись в камеру пару. Поступово нахиліть праску, доки вся вода не витече із резервуару. Коли процедуру закінчено, відпустіть кнопку самоочищення, поставте праску у вертикальну позицію і дайте їй повністю охолонути. Витріть підшву прохолодною вологою ганчіркою.

Застереження:

- Для безпечного користування ми рекомендуємо установлювати та знімати захисник тканин, коли праска холодна.
- Завжди знімайте захисник текстилю з праски після кожного користування, для того, щоб повністю просушити його із середини.
- Завжди протирайте праску після кожного користування.

ЗЛИВАННЯ ВОДИ

Встановіть кнопку контролю пару в позицію »0«. Відключіть прилад від електромережі. Натисніть кнопку пару, щоб усунути воду, яка могла затриматись під підшвою приладу. Натисніть кнопку розприскувача. Тримайте праску догори ногами та потрусіть її, щоб вилити воду, яка залишилась всередині.

ЧИЩЕННЯ ПРИЛАДУ

Відключіть прилад від електромережі. Використовуйте вологу ганчірку або засоби для чищення праски, які не дряпають поверхню, щоб усунути будь-які відкладення на підшві або корпусі приладу. В жодному разі не використовуйте абразивні речовини, оцет або декальцинуючі засоби для чищення приладу!

СЕРВІС

Якщо у Вас виникли проблеми з експлуатацією приладу, зверніться до авторизованого сервісного центру Gorenje.

УТИЛІЗАЦІЯ ПРИЛАДУ

Символ  на упаковці або на приладі означає, що прилад не є побутовими відходами. Він має бути утилізований згідно стандартів з утилізації електричного та електронного обладнання. Для більш детальної інформації зверніться до продавця або до органів місцевого самоврядування.

Гарантія та обслуговування

Якщо Вам необхідна інформація або у Вас виникла проблема, зверніться до Центру обслуговування клієнтів компанії Gorenje у Вашій країні (телефон можна знайти на гарантійному талоні). Якщо у Вашій країні немає Центру обслуговування клієнтів, зверніться до місцевого дилера або у відділ технічного обслуговування компанії Gorenje Domestic Appliances.

Для використання тільки в домашньому господарстві!

1. Подошва с отверстиями для выхода пара
2. Кнопка очистки от накипи
3. Отверстие распылителя
4. Отверстие резервуара для воды
5. Парорегулятор
6. Кнопка «Разбрызгивание»
7. Кнопка «Суперпар»
8. Лампочка-индикатор
9. Терморегулятор
10. Лампочка-индикатор

ПОДКЛЮЧЕНИЕ

Перед подключением необходимо проверить, совпадает ли напряжение, указанное в заводской табличке, с фактическими параметрами сети. Рекомендуется подключать прибор к заземленной розетке.

ВАЖНЫЕ УКАЗАНИЯ

- Запрещается погружать утюг в воду!
- Перед подключением прибора к электросети проверьте соответствие сетевой розетки.
- Перед подключением к электросети проверьте, совпадает ли напряжение, указанное на сетевой вилке, с фактическими параметрами сети.
- Не пользуйтесь прибором, если сетевая вилка, сетевой шнур или сам прибор имеют видимые повреждения, а также если прибор роняли, или он протекает.
- Ремонт и замену сетевого шнура может производить только специалист авторизованного сервисного центра.
- Не оставляйте включенный в сеть прибор без присмотра.
- Сетевой шнур не должен касаться горячей подошвы утюга.
- Дети всегда должны находиться под присмотром и не должны играть с прибором.
- Допускается использование прибора детьми старше 8-ми лет и людьми с ограниченными физическими, двигательными и психическими способностями, а также людьми, не имеющими достаточного опыта или знаний для его использования, только под присмотром или если они были обучены пользованию прибором и осознают возможную опасность, связанную с неправильной эксплуатацией прибора.
- Не допускайте контакта детей 8-ми лет и младше с прибором и присоединительным кабелем во время работы или в процессе охлаждения прибора.

-  Не прикасайтесь к поверхностям приборов и их нагревательным элементам во время приготовления. При работе поверхности нагреваются. Держите детей на безопасном расстоянии. Есть риск возникновения ожогов.
- Чистка и обслуживание не должны проводиться детьми младше 8 лет, либо под контролем взрослых.
- Для обеспечения безопасности не подключайте прибор к внешнему таймеру и системе дистанционного управления.
- Подключайте прибор только к заземленной розетке.
- Регулярно проверяйте, не поврежден ли сетевой шнур.
- Прикосновение к сильно нагретой подошве утюга может привести к ожогам.
- По окончании глажения, при очистке утюга, при наполнении резервуара или слива воды, а так же в случае, если утюг даже на короткое время оставлен без присмотра, установите парорегулятор в положение 0, поставьте утюг вертикально и отключите его от электросети.
- Используйте и ставьте прибор на горизонтальной, ровной и устойчивой поверхности.
- Не заливайте в резервуар для воды духи, уксус, крахмал, средства от накипи, средства для глажки и другие химические вещества.
- Прибор предназначен для использования в домашнем хозяйстве.
- Нельзя использовать утюг, если он упал, протекает или если заметны явные признаки повреждения.

Данный прибор маркирован в соответствии с Европейской директивой 2002/96/ЕС по обращению с отходами от электрического и электронного оборудования (WEEE). Данная директива определяет требования по сбору и утилизации отходов электрического и электронного оборудования, действующие во всех странах ЕС.

ТИП ИСПОЛЬЗУЕМОЙ ВОДЫ

Ваш утюг изготовлен для работы с водопроводной водой, так как оснащен встроенной системой, которая предотвращает образование накипи и обеспечивает более долгий срок службы прибора.

ПЕРЕД ПЕРВЫМ ИСПОЛЬЗОВАНИЕМ

Удалите наклейки, защитную пленку и пластиковое покрытие с подошвы перед первым использованием утюга.

Проверьте указания по глажению на ярлыке текстильного изделия.

- Синтетические ткани: самая низкая температура.
- Шелк, шерсть: средняя температура.
- Хлопок, лен: самая высокая температура.

ГЛАЖЕНИЕ БЕЗ ПАРА

Установите режим подачи пара ▲ (рис. 3).

Установите необходимую температуру. При необходимости можно воспользоваться функцией разбрызгивания.

ГЛАЖЕНИЕ С ПАРОМ

Отключите утюг от электросети. Установите режим подачи пара Min. (рис. 3) и наполните резервуар водой (рис. 2).

Подключите утюг к электросети и установите необходимую температуру.

Установите парорегулятор (5) в положение ▲ (рис. 3) или ☒ (рис. 4) в зависимости от необходимой интенсивности подачи пара.

При первом глажении с паром немного подержите утюг в стороне от одежды на случай, если в отверстиях подачи пара остались загрязнения.

РАЗБРЫЗГИВАНИЕ

Для увлажнения ткани перед глажением можно использовать функцию разбрызгивания, для этого нажмите кнопку 6. Это облегчает разглаживание неподатливых складок. Не используйте разбрызгивание для шелка, так как на ткани могут остаться следы от воды.

СУПЕРПАР (рис. 6)

- Установите терморегулятор в положение ●●● и подождите, пока утюг достигнет установленную температуру.
- Слегка приподнимите утюг над тканью и нажмите на кнопку «Суперпар» (рис. 6).
- Перед тем как снова нажать на кнопку «Суперпар», подождите 5 секунд.

ВЕРТИКАЛЬНОЕ ОТПАРИВАНИЕ

- Установите терморегулятор в положение ●●● и подождите, пока утюг достигнет установленную температуру.
- Повесьте одежду на вешалку и держите утюг вертикально на расстоянии 10-20 см от ткани. Запрещается гладить одежду на человеке (рис. 7)!
- Перед тем как снова нажать на кнопку «Суперпар», подождите 5 секунд.

ПРОТИВОКАПЕЛЬНАЯ СИСТЕМА

Утюг оснащен противокапельной системой: при слишком низкой температуре парообразование автоматически отключается, что предотвращает появление капель из отверстий подошвы.

Внимание! Система защиты от накипи не предотвращает полностью процесс образования накипи.

ФУНКЦИЯ ОЧИСТКИ ОТ НАКИПИ

Данная функция позволяет очистить утюг от накипи и загрязнений. Используйте функцию один раз в две недели. Если вода в вашей местности очень жесткая (в этом случае при глажении из подошвы утюга выпадают хлопья), функцию очистки от накипи необходимо использовать чаще.

Установите режим подачи пара ▲. Наполните резервуар для воды до максимального уровня. Не добавляйте в резервуар уксус и другие средства от накипи.

Установите максимальную температуру. Когда индикатор нагрева погаснет, извлеките вилку сетевого шнура из розетки.

Держите утюг над раковиной. Установите и удерживайте парорегулятор SELF CLEAN. Слегка встряхните утюг.

Из подошвы утюга будут выходить пар и кипящая вода, вымывая загрязнения и хлопья накипи (при их наличии).

Отпустите кнопку после прекращения выхода воды из резервуара.

СЛИВ ВОДЫ ИЗ РЕЗЕРВУАРА

Отключите утюг от электросети, поверните утюг носиком вниз и, слегка его встряхнув, слейте воду из резервуара.

ХРАНЕНИЕ

Намотайте сетевой шнур вокруг задней части утюга (рис. 8). Храните утюг в вертикальном положении, с пустым резервуаром для воды.

ОЧИСТКА И ОБСЛУЖИВАНИЕ

Установите парорегулятор в положение 0, извлеките вилку сетевого шнура из розетки и подождите, пока утюг остынет.

Берегите подошву утюга от царапин. Не гладьте на твердой поверхности. Для удаления с подошвы следов крахмала и других веществ используйте влажную хлопковую или шерстяную ткань с неабразивным (жидким) моющим средством.

Не заливайте в резервуар для воды химические, чистящие или парфюмированные вещества. Верхнюю часть утюга очищайте влажной тканью без использования агрессивных чистящих средств и растворителей.

ПРЕДОХРАНИТЕЛЬ

Утюг оснащен предохранителем, который предотвращает перегрев прибора.

УТИЛИЗАЦИЯ ОТСЛУЖИВШЕГО ПРИБОРА

Символ  на изделии или его упаковке указывает, что оно не подлежит утилизации в качестве бытовых отходов. Изделие следует сдать в соответствующий пункт приема электронного и электрооборудования для последующей утилизации.

Соблюдая правила утилизации изделия, вы можете предотвратить причинение ущерба окружающей среде и здоровью людей, который возможен вследствие неподобающего обращения с подобными отходами. За более подробной информацией об утилизации изделия просьба обращаться к местным властям, в службу по вывозу и утилизации отходов или в магазин, в котором вы приобрели изделие.

Гарантия и обслуживание

Для получения дополнительной информации или в случае возникновения проблем обратитесь в Центр поддержки покупателей в вашей стране (номер телефона центра указан на гарантийном талоне). Если подобный центр в вашей стране отсутствует, обратитесь в вашу местную торговую организацию Gorenje или в отдел поддержки покупателей компании Gorenje Domestic Appliances. д

Адреса и телефоны авторизованных сервисных центров размещены в брошюре «Гарантийные обязательства» или в гарантийном талоне. Ы

Только для домашнего использования!
Производитель оставляет за собой право на внесение изменений!

**GORENJE
ЖЕЛАЕТ, ЧТОБЫ ПОЛЬЗОВАНИЕ
ПРИБОРОМ ДОСТАВИЛО ВАМ
УДОВОЛЬСТВИЕ!**

Производитель оставляет за собой право на внесение изменений!