

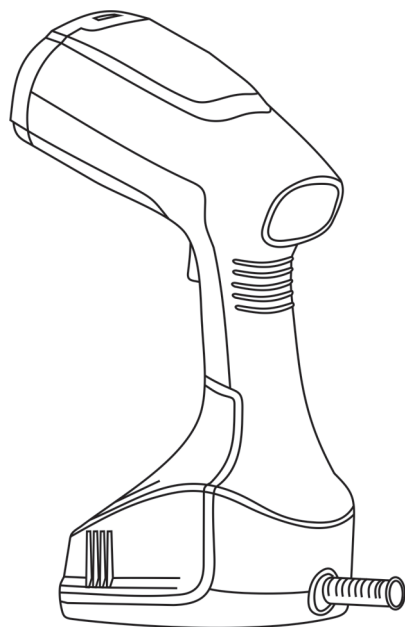

**ТЕХНІКА ДЛЯ ЖИТТЯ**

**ІНСТРУКЦІЯ З ЕКСПЛУАТАЦІЇ  
ВІДПАРЮВАЧ ДЛЯ ОДЯГУ**



**RIC05-S**



## ІНСТРУКЦІ БЕЗПЕЧНОГО ВИКОРИСТАННЯ

Шановний покупцю!

Ми вдячні Вам за придбання продукції ТМ ROTEX та довіру до нашої торгової марки.

TM ROTEX гарантує високу якість та надійну роботу своєї продукції за умови дотримання технічних вимог, вказаних у посібнику з експлуатації.

## ЗАХОДИ БЕЗПЕКИ

Для ефективної експлуатації Вашого приладу, будь ласка, уважно прочитайте інструкцію і перегляньте ілюстрації перед використанням. Під час користування праскою слід завжди дотримуватися основних заходів безпеки, у тому числі, наступних:

- Використовуйте прилад тільки за призначенням.
- Перед першим вмиканням відпарювача переконайтеся, що напруга електричної мережі відповідає робочій напрузі пристрою.
- Мережевий шнур оснащено «євровилкою»; вмикайте її в електричну розетку з надійним контактом заземлення.
- Щоб уникнути ризику виникнення пожежі, не користуйтеся перехідниками під час під'єднання приладу до електричної розетки.
- Встановлюйте прилад вертикально на рівній вологостійкій поверхні, не кладіть його горизонтально і не перевертайте.
- Перед використанням приладу уважно огляньте мережевий шнур і переконайтеся, що він не пошкоджений. Якщо ви виявили пошкодження мережевого шнура, не користуйтеся відпарювачем.
- Не допускайте контакту мережевого шнура з гарячими поверхнями і гострими кромками меблів. Не допускайте пошкодження ізоляції мережевого шнура.
- Для запобігання перевантаженню електричної мережі не вмикайте одночасно кілька приладів з великою споживаною потужністю.

- Використовуйте лише ті насадки, які входять до комплекту постачання.
- Не рекомендується вмикати прилад без води.
- Вимикайте прилад одразу після того, як у резервуарі закінчиться вода.
- Під час роботи тримайте відпарювач вертикально і не перевертайте його.
- Заливайте в резервуар лише чисту воду. Рекомендується використовувати воду, яка була додатково очищена побутовими фільтрами. Не використовуйте газовану воду та парфумерні добавки. Завжди вимикайте відпарювач із мережі перед чищенням або перед тим, як налити або вилити воду з резервуара, а також у випадку, якщо ви не користуєтесь приладом.
- Не закривайте отвори для виходу пари і не вставляйте у них сторонні предмети.
- Щоб уникнути отримання опіків, тримайте відпарювач у руці на рівні кнопки подавання пари, оскільки верхня частина корпусу відпарювача дуже нагрівається під час роботи.
- Під час роботи відпарювача остерігайтеся отримання опіків гарячою парюю, що виходить з отворів для виходу пари.
- Використовуйте прилад суворо за призначенням. Ніколи не відпарюйте одяг на людині, оскільки температура пари, що виходить, дуже висока. Завжди вішайте одяг лише на плічка.
- Не спрямовуйте відпарювач на людей, тварин, рослини, а також на меблі, електроприлади, книги і будь-які предмети, які можуть бути пошкоджені гарячою парюю.
- Не занурюйте корпус приладу, мережевий шнур або вилку мережевого шнура у воду або в будь-які інші рідини.
- Не торкайтеся корпусу приладу або вилки мережевого шнура мокрими руками.
- Не залишайте прилад, увімкнений в електричну

мережу, без нагляду.

- Регулярно проводьте чищення відпарювача.
  - Цей прилад не призначений для використання особами (у тому числі, дітьми) з обмеженими фізичними, сенсорними або психічними можливостями, або у випадку відсутності у них досвіду і знань, якщо вони не були заздалегідь проконтрольовані або проінструктовані з питань використання приладу особами, відповідальними за їхню безпеку.
  - Ви повинні наглядати за дітьми, щоб вони не гралися з приладом.
  - Тримайте електричні прилади поза досяжністю дітей або інвалідів. Не дозволяйте їм користуватися технікою без нагляду.
  - Встановлюйте та знімайте насадку-щітку тільки після повного остигання приладу.
  - Вимикаючи прилад з електромережі, у жодному випадку не смикайте за мережевий шнур. Візьміться за мережеву вилку і акуратно витягніть її з електричної розетки.
  - Забороняється самостійно ремонтувати прилад. Не розбирайте прилад самостійно. У разі виникнення будь-яких несправностей, а також після падіння приладу вимкніть прилад із розетки і зверніться до будь-якого авторизованого (уповноваженого) сервісного центру за контактними адресами, вказаними в гарантійному талоні та на офіційному сайті [www.rotex.net.ua](http://www.rotex.net.ua)
  - Перевозьте прилад лише у заводській упаковці.
  - Зберігайте прилад у місцях, недоступних для дітей і людей з обмеженими можливостями.
  - У резервуарі можуть знаходитися залишки води це нормальне явище, оскільки на виробництві відпарювач проходив контроль якості.
- УВАГА!** Не дозволяйте дітям гратися з поліетиленовими пакетами або пакувальною плівкою. Загроза ядухи!

**ПРИЛАД ПРИЗНАЧЕНИЙ ТІЛЬКИ ДЛЯ ПОБУТОВОГО ВИКОРИСТАННЯ У ЖИТЛОВИХ ПРИМІЩЕННЯХ, ЗАБОРОНЯЄТЬСЯ КОМЕРЦІЙНЕ ВИКОРИСТАННЯ ТА ВИКОРИСТАННЯ ПРИЛАДУ У ВИРОБНИЧИХ ЗОНАХ ТА РОБОЧИХ ПРИМІЩЕННЯХ.**

## **ПРИЗНАЧЕННЯ ПРИЛАДУ**

Ручний відпарювач простий у використанні та ідеально підходить для розгладжування складок на одязі, шторах і т.п. Відпарювач можна використовувати для будь-яких типів тканин. Якщо ви сумніваєтеся у використанні відпарювача для визначеного типу тканини або одягу, керуйтеся даними, вказаними на ярлиці виробу. Якщо така інформація відсутня, спробуйте відпарити тканину з зовнішнього боку, який не впадає в очі. Відпарюючи такі тканини, як шовк або вельвет, тримайте відпарювач на деякій відстані від виробу. Відпарювач зручно використовувати на тканинах, що звисають вертикально. На тканинах, розташованих горизонтально, ефективність приладу невелика. Повісьте одяг на вішалку та злегка натягніть тканину. Переверте наявність або відсутність за тканиною будь-чого, що можна пошкодити паром.

## **ВИКОРИСТАННЯ ВІДПАРЮВАЧА**

Розпакуйте прилад, видаліть будь-які наклейки, що заважають роботі приладу. Переконайтеся, що робоча напруга приладу відповідає напрузі електричної мережі. Протріть корпус відпарювача злегка вологою тканиною, після чого витріть насухо. **УВАГА!** Щоразу вимикайте прилад з електричної мережі та дочекайтеся його остигання перед тим, як встановити або зняти насадку-щітку (9). Забороняється вмикати відпарювач в електричну мережу, якщо в резервуарі (7) відсутня вода.

## ЕКСПЛУАТАЦІЯ ПРИЛАДУ

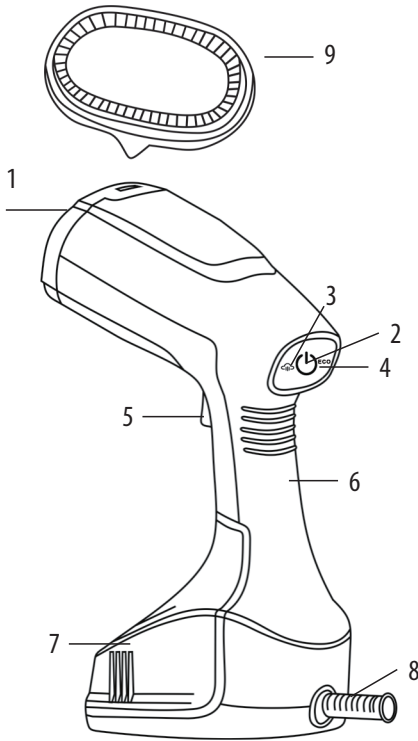

## ОПИС ПРИЛАДУ RIC05-S

1. Отвори для виходу пари
2. Сенсорна кнопка з індикатором режиму включення-виключення
3. Сенсорна кнопка максимального пароутворення
4. Сенсорна кнопка економного пароутворення
5. Кнопка подачі пари з фіксатором
6. Ручка
7. Знімний резервуар для води
8. Запобіжник шнура живлення від перекручування
9. Щітка

## ПІДГОТОВКА

- Від'єднайте резервуар для води (7), потягнувши його за виступи з боків резервуара.
- Від'єднайте резервуар для води.
- Заповніть резервуар (7) водою, не перевищуючи позначку MAX.
- Встановіть резервуар для води (7) на місце.
- Краплі води на корпусі зітріть сухою тканиною.

## ВІДПАРЮВАННЯ

- Підключіть відпарювач до мережі живлення. Доторкніться до сенсорної кнопки  (2) та утримуйте її 2–3 секунди. Відпарювач увімкнеться, і під час нагріву парокамери синій індикатор буде мерехтяти. Дочекайтеся, поки синій індикатор почне світитися постійно. Відпарювач готовий до роботи.

- Залежно від типу тканини, ви можете вибирати два режими пароутворення:

- (бавовна, льон) режим максимального пароутворення, для цього доторкніться до (3)

 сенсорної кнопки

- (шовк, бавовна) режим економного пароутворення, для цього доторкніться до сенсорної кнопки «ECO» (4)

Увага! Захист від проливання — помпа не почне подавати воду до тих пір, поки прилад не досягне

## ПЕРЕД ПЕРШИМ ВИКОРИСТАННЯМ

Після транспортування або зберігання приладу в холодних (зимових) умовах необхідно витримати його закімнатної температури не менше 3-х годин.  
**ПРИМІТКА:** Коли відпарювач вмикають вперше, його нагрівальний елемент обгоряє, тому може з'явитися незначна кількість диму або сторонній запах і звук потріскування пластмаси — це цілком нормальні явища. Такі явища зникнуть через короткий проміжок часу.



оптимального рівня нагрівання.

Піднесіть відпарювач до тканини не ближче ніж за 5 см та водіть прилад рухами від верху до низу. Ви будете відчувати вібрацію та чути тонке дзижчання під час відпарювання. Натисніть та утримуйте кнопку подачі пари (5). Гаряча пара утворюється через 45 секунд від початку постійної роботи приладу. Щоб зупинити подачу пари, відпустіть кнопку подачі пари.

Щоб подача пари була постійною, пересуньте кнопку подачі пари в положення «» (5).



Піднесіть відпарювач до тканини не ближче ніж за 5 см та водіть прилад рухами від верху до низу. Ви будете відчувати вібрацію та чути тонке дзижчання під час відпарювання.

Щоб зупинити подачу пари, відпустіть кнопку (5) подачі пари.

Коли відпарювач стоїть у вертикальному положенні протягом 8 хвилин, він переходить у режим AUTO-OFF, в якому червоний індикатор пари гасне (3 або 4), а синій індикатор  (2) переходить в режим мерехтіння. Для повернення до робочого стану достатньо натиснути на кнопку (5) для подачі пари. Засвітиться червоний індикатор пари (3 або 4), і синій індикатор  (2) через деякий час перестане блимати. Відпарювач знову готовий до роботи.

**УВАГА:** відпарювач генерує пару високої температури. Не торкайтеся до верхньої частини відпарювача. Переконайтеся, що під час відпарювання отвори для виходу пари не спрямовані на вас.

## ЗАКІНЧЕННЯ РОБОТИ

Щоб вимкнути прилад, доторкніться до сенсорного вимикача  (2) і утримуйте кнопку протягом 2–3 секунд. Відпарювач вимкнеться, при цьому погасне індикатор  (2).

Вимкніть прилад з електромережі.

Від'єднайте резервуар для води та вилийте воду в раковину. Завжди виливайте воду з резервуара

після кожного використання.

Поставте відпарювач у вертикальне положення та дайте йому охолонути.

## ОЧИЩЕННЯ ВІД НАКИПУ

Для запобігання утворенню накипу в середині приладу рекомендується використовувати дистильовану або очищену від солей воду. У разі використання звичайної води накип із часом осідає на головних вузлах та деталях відпарювача. Рекомендується щомісяця здійснювати процедуру очищення відпарювача від накипу:

- приготуйте розчин у пропорції 50% оцту та 50% води;
- повільно влийте розчин у резервуар;
- проведіть робочий цикл приладу із розчином, не застосовуючи його на речач.

Для очищення парової камери слід спрямувати вихідну пару на тканину — спробуйте розгладити, наприклад, кухонний рушник.

За необхідності ще один цикл.

Потім промийте резервуар проточною водою. Залийте в резервуар чисту воду й проведіть один робочий цикл.

Відпарювач знову готовий до роботи.

## ВИБІР ВОДИ

Для наповнення резервуара використовуйте водопровідну воду. Якщо водопровідна вода жорстка, рекомендується змішувати її з дистильованою водою у співвідношенні 1:1. Якщо водопровідна вода дуже жорстка, змішуйте її з дистильованою водою у співвідношенні 1:2 або застосовуйте лише дистильовану воду.

**ПРИМІТКА:** Забороняється заливати у резервуар для води ароматизувальні рідини, оцет, розчин крохмалю, реагенти для видалення накипу, хімічні речовини тощо.

## **ДОГЛЯД ТА ЗБЕРІГАННЯ**

- Перед очищенням завжди вимикайте прилад з електромережі.
- Зніміть щітку з відпарювача (9).
- Протріть зовнішні поверхні вологою тканиною.
- Не використовуйте агресивні чи абразивні миючі засоби або розчинники.
- Не занурюйте відпарювач у воду або будь-яку іншу рідину.
- Не зберігайте прилад поблизу джерел тепла чи прямих сонячних променів.
- Завжди перевіряйте чистоту отворів для виходу пари.
- Зберігайте приладв сухому прохолодному місці, недоступному для дітей.

## **КОМПЛЕКТ ПОСТАЧАННЯ**

Відпарювач — 1 шт.

Насадка-щітка — 1 шт.

Інструкція — 1 шт.

## **ТЕХНІЧНІ ХАРАКТЕРИСТИКИ**

Електроживлення: 220–240 В ~ 50/60 Гц.

Споживана потужність: 1600 Вт.

Об'єм резервуара для води: 280 мл.

Вихід пари: до 20 г/хв.

"Виробник має право на внесення змін до дизайну, комплектації, а також до технічних характеристик виробу під час вдосконалення своєї продукції без додаткового повідомлення про ці зміни."

## ГАРАНТІЙНІ ЗОБОВ'ЯЗАННЯ

### I. ТЕРМІН ГАРАНТІЇ ЯКОСТІ І ВІДПОВІДНОСТІ ЗАЯВЛЕНОМУ ТЕХНІЧНОМУ СТАНУ СКЛАДАЄ:

- 1) На виріб – 24 місяці з дня його продажу (підтверджується товарним чеком);
- 2) На замінені після закінчення гарантійного терміну вузли, агрегати і запасні частини – 30 днів з дня їх установки у виріб (підтверджується в гарантійному талоні відповідною відміткою з круглою печаткою сервісного підприємства).
- 3) При обміні товару на аналогічну модель у гарантійному талоні вписується дата продажу товару та дата ремонту товару шляхом обміну.

### II. ВИМОГИ ДО ПРЕТЕНЗІЇ.

З метою посилення відповідальності експертів за висновок, претензії щодо якості виробу і його технічного стану приймаються тільки в уповноважених сервісних підприємствах, а також у сервісних відділах роздрібною торгівельної мережі, де був придбаний виріб.

### III. ПРОВЕДЕННЯ ГАРАНТІЙНОГО РЕМОНТУ:

- 1) Гарантійний ремонт виробу здійснюється уповноваженим сервісним підприємством.
- 2) У разі проведення гарантійного ремонту гарантійний термін на сам виріб і його комплектуючі частини, які не були замінені при ремонті, продовжується на термін перебування виробу у ремонті.

### IV. ВАЖЛИВО! ГАРАНТІЯ НА ВИРІБ ВТРАЧАЄ СИЛУ У РАЗІ, КОЛИ:

- 1) Виріб не має цього гарантійного талона.
- 2) Гарантійний талон заповнений частково або неправильно і/або з виправленнями без їх під-

вердження Продавцем;

3) Серійний номер на виробі видалений або пошкоджений, якщо він там був передбачений і раніше був записаний до гарантійного талону.

4) Ремонтні роботи проведені сервісним підприємством, не уповноваженим на даний вид діяльності (підтверджується Договором або одноразовою угодою).

5) Без узгодження з Продавцем до виробу внесені конструктивні зміни (підтверджується експертним висновком).

### V. ГАРАНТІЯ НА ВІДПОВІДНІСТЬ ВИРОБУ ЯКОСТІ НЕ РОЗПОВСЮДЖУЄТЬСЯ НА ВИПАДКИ, КОЛИ НЕСПРАВНОСТІ ВИРОБУ БУЛИ ВИКЛИКАНІ:

- недбалим поводженням з ним і неправильною його експлуатацією (наприклад – експлуатація в умовах «не побутового характеру», де використання виробу непридатне через зміну його статусу як «прилад побутового призначення»; експлуатація з порушенням вимог загально прийнятих правил безпеки при експлуатації електричних приладів, недотриманням інструкції по монтажу і експлуатації, і т.д.);

- неправильними монтажними і/або пусконаладжувальними роботами;

- транспортними та механічними пошкодженнями;

- використанням неякісних або невідповідних витратних матеріалів;

- підключенням виробу до комунікацій і систем (електроживлення), не відповідним вимогам національних Державних стандартів;

- природними явищами, стихійними лихами, пожежею і т.д.;

- попаданням у виріб сторонніх предметів, речовин, рідин, тварин, комах і таке ін.

Примітка: Термін зберігання необмежений.  
Дата виробництва збігається із серійним номером і номером партії, які вказані на упаковці товару, xxxx / xx / xx — рік, місяць та дата відповідно.  
Виробник залишає за собою право вносити зміни в технічні характеристики і дизайн виробів.  
**Безпека навколишнього середовища**



**Утилізація**

Ви можете зробити свій внесок в охорону навколишнього середовища! Будь ласка, дотримуйтеся місцевих норм — передавайте

електричне обладнання, що вийшло з ладу, у відповідний центр утилізації відходів.



Даний виріб відповідає вимогам до електромагнітної сумісності, що пред'являються директивою

2004/108/ЕС Ради Європи й розпорядженням 2006/95/ЕС для низьковольтних апаратур.

**VI. НА КОРИСТЬ ВАШОЇ ВЛАСНОЇ БЕЗПЕКИ!**

Ремонт і обслуговування виробу повинні здійснюватися тільки фахівцями сервісних центрів, навченими і атестованими на проведення подібних робіт. Будь ласка, запитуйте у Продавця інформацію про найближчий сервісний центр, уповноважений на проведення монтажних і/або пусконаладжувальних робіт.

Адреси і телефони додаткових уповноважених Дистриб'ютором сервісних центрів ви зможете дізнатися у вашого Продавця.

**ГАРАНТІЙНИЙ ТАЛОН**

Артикул

Серійний номер

Дата продажу

Штамп магазину

Підпис продавця

Підпис покупця, що підтверджує ознайомлення і згоду з умовами безкоштовного сервісно-технічного обслуговування виробу, а також відсутність претензій до зовнішнього вигляду та кольору виробу.





**ГАРАНТІЙНИЙ КУПОН №3**

Артикул .....  
Виробничий номер .....  
Адреса/телефон клієнта .....  
Дата прийому .....  
Дата видачі .....  
Дефект .....  
Підпис, печатка .....



**ГАРАНТІЙНИЙ КУПОН №2**

Артикул .....  
Виробничий номер .....  
Адреса/телефон клієнта .....  
Дата прийому .....  
Дата видачі .....  
Дефект .....  
Підпис, печатка .....



**ГАРАНТІЙНИЙ КУПОН №1**

Артикул .....  
Виробничий номер .....  
Адреса/телефон клієнта .....  
Дата прийому .....  
Дата видачі .....  
Дефект .....  
Підпис, печатка .....

**ROTEX**<sup>®</sup>

**ГАРАНТІЙНИЙ КУПОН №3**

**ROTEX**<sup>®</sup>

**ГАРАНТІЙНИЙ КУПОН №2**

**ROTEX**<sup>®</sup>

**ГАРАНТІЙНИЙ КУПОН №1**

## СПИСОК СЕРВІСНИХ ЦЕНТРІВ З ОБСЛУГОВУВАННЯ ТОВАРІВ ТОРГОВОЇ МАРКИ «ROTEX»

Вінниця	СЦ «Спеціаліст»	вул. Порика,1	(0432) 57-91-91, 50-91-91
Вінниця	ВФ ТОВ «Лотос»	вул. Енергетична, 3-а	(067) 622-56-62
Дніпро	СЦ «УНІВЕРСАЛ СЕРВІС»	вул. Коротка, 41А	(056) 790-04-60
Дніпро	ТОВ «Лотос»	пр-т. Олександра Поля, 59	(056) 34-67-05
Донецьк	СЦ «Схід-Сервіс»	вул. Жмури, 1	(066) 508-26-52, (095) 761-70-00
Донецьк	СЦ «Епілс»	бул. Шевченка, 52	(062) 385-99-10, (050) 77-55-800
Донецьк	СЦ «IQService»	вул. Університетська, 75	(050) 94-000-61, (063) 94-000-61, (062) 213 00 61
Дружківка	СЦ «Епіма-сервіс»	вул. Енгельса, 120	(06267) 3-48-41
Житомир	АСЦ «ЄвроСервіс»	вул. Львівська,11	(0412) 55-55-15, (093) 461-95-96
Житомир	Техносервіс «СФЕРА»	вул. Бульвар новий, 7	(0412) 44-51-00, (096) 908-77-95
Запоріжжя	СЦ «Альфатехноцентр»	вул. Грязнова, 67	(095) 272-03-03, (097) 292-29-03
Запоріжжя	ЗФ ТОВ «Лотос»	вул. Гоголя, 175	(061) 787-50-51, (0612) 63-97-90
Івано-Франківськ	СЦ «Мегастайл»	вул. Незалежності, 179Б	(0342) 77-33-22, 72-27-22
Івано-Франківськ	ИФ ТОВ «Лотос»	вул. Вовчинецька, 223	(0342) 71-28-13
Київ	«АМАТІ-СЕРВІС»	вул. Бориспільська,9, корп.57	(044) 369-50-01, 369-50-30
Київ	СЦ «МТІ-сервіс»	бул. Івана Лепсе, 9.	(044) 590-28-02
Київ	СЦ «Skeleton»	пр-т. П. Григоренка, 22/20	(044)337-77-12, (050)205-12-12, (098)205-12-12, (063)205-12-12
Кропивницький	СЦ «Оптрон»	бул. Студентський, 1	(0522) 24-96-47, факс 24-45-22
Кропивницький	КФ ТОВ «Лотос»	вул. Короленка, 2	(0522) 27-80-02, 27-33-00
Коломия	СЦ «Погляд»	вул. Бандери, 73/2	(034) 33-728-17
Костянтинівка	СЦ «Епіма-сервіс»	вул. Білоусова, 2а	(06272) 4-13-02
Коростень	СЦ «Авторітет»	вул. Шевченка, 28	(04142) 9-23-11, факс 5-06-27
Краматорськ	СЦ «Епіма-сервіс»	бул. Краматорський, 3	(06264) 5-93-89, 5-90-07
Краматорськ	СЦ «Сатурн-Донбас»	вул. Поштова, 5а	(050) 973-20-14, (097) 077-48-92
Лиман	СЦ «Епіма-сервіс»	вул. Пушкіна, 4а	(06261) 4-17-52
Кременчук	СЦ «ЕкоСан»	вул. Академіка Маслова, 44, оф.2	(05366) 3-91-92, (066)230-44-71, (096)446-71-06
Кривий Ріг	КРФ ТОВ «Лотос»	вул. Соборності, 64/7	(056) 440-07-79, (067) 998-05-20
Лубни	ФОП Колотун О. П.	вул. Монастирська, 50	(050) 107-77-17, (067) 787-23-23, (063) 579-59-69, (068) 641-66-86, (05361) 74-335
Луганськ	СЦ «Східний»	вул. Ломоносова, 96ж	(0642) 33-11-86, 33-02-42
Луцьк	СЦ «Ваш мастер»	пр-т. Перемоги, 22	(03322) 3-01-03, факс 78-54-65
Львів	СЦ «РОСІМпекс»	вул. Шараневича, 28	(032) 239-55-77, 239-51-52
Львів	ФОП «Хавтур Р.Б.»	вул. Зелена, 153	(032) 270-74-79, (067)729-33-93
Маріуполь	СЦ «Майстер та Маргарита»	пр-т. Миру, 96	(0629) 49-36-06, (098)370-78-08
Маріуполь	МарФ ТОВ «Лотос»	бул. 50-річчя Жовтня, 32/18	(0629) 49-30-05, 49-30-06

Мукачеве	СЦ «Сигнал»	вул. Пушкіна 24/1-А	(099) 262-11-18, (03131) 56-0-96
Миколаїв	СЦ «Закон Ома»	вул. Космонавтів, 81/16, оф. 326	(051) 272-52-32, (063) 156-59-18
Миколаїв	АСЦ «Телесервіс ЛТД»	вул. Океанівська, 1	(0512) 63-33-40
Миколаїв	НФ ТОВ «Лотос»	Внутрішньоквартальний проїзд, 2	(0512) 58-06-47
Нова Каховка	СЦ «Електрон»	вул. Горького 48 - дрібна техніка вул. Соборна, 33-А - велика техніка	(05549) 7-83-98
Новомосковськ	ТОВ «Лотос»	вул. Сучкова, 54	(05693) 7-57-96
Одеса	СЦ «Профі»	пр-т. Маршала Жукова, 4/7	(048) 784-08-37, 798-82-60
Одеса	СЦ «Аврора»	вул. Дальницька, 46	(0482) 32-63-03
Павлоград	ПФ ТОВ «Лотос»	вул. Дніпровська, 1726	(05632) 6-15-54
Полтава	«АМАТІ-СЕРВІС»	вул. Зінківська, 21	(0532) 69-09-46, (093) 562-81-25, (093) 562-81-54
Полтава	ПФ ТОВ «Лотос»	вул. Новий Базар, 21	(0532) 69-42-62, (099) 601-42-24, (067) 630-6023
Прилуки	«АМАТІ-СЕРВІС»	вул. Київська, 371-А	(04637) 5-39-82
Рівне	СЦ «ДП Адаманти-Рівне»	вул. Орлова, 2 (3 поверх)	(0362) 45-00-42, (067) 363-65-53
Рівне	СЦ «ТЮК»	вул. Відинська, 42А	(0362) 62-94-29, 28-89-02
Севродонецьк	ПП «СДРТ»	вул. Курчатова, 19-Б	(06452) 2-38-28
Славутич	«ТЕЛЕАТЕЛЬЕ», ФОП Мелешко	вул. Московський квартал, 10	(04579) 2-98-95, (066) 075-04-79
Слов'янськ	СЦ «Елма-сервіс»	вул. Свободи, 5	(06262) 2-86-20
Сміла	СЦ «Ласк-Сервіс»	вул. Мічуріна, 32	(04733) 4-61-82, (04733) 4-31-35
Суми	СЦ «Ельф»	вул. Петропавлівська, 86/1	(542) 210-679, 650-340, 655-510
Тернопіль	СЦ «Радіо-сервіс»	вул. Вербицького, 7	(0352) 51-85-51
Ужгород	СЦ «Ремонт домашньої техніки»	вул. Легоцького, 3/2	(031) 2-654-266
Умань	«ЦСО Електрон-Сервіс»	вул. Успенська, 1/24	(04744) 4-66-14, 4-61-34
Харків	СЦ «Діса-сервіс»	вул. Тобольська, 69 від з боку вул. 23 Серпня, 64	(057) 343-96-06
Харків	СЦ «Окі Докі»	вул. Сергія Єсеніна, 9	(050) 585-00-99, (067) 253-00-99, (063) 202-00-99, (057) 755-744-4
Херсон	СЦ «Дисплей-плюс»	вул. Робітничка, 66	(0552) 48-57-77, факс 49-01-52
Херсон	СЦ «Радіо»	вул. Ярослава Мудрого, 23	(0552) 26-44-79, 22-57-30, 22-61-21
Херсон	ХФ ТОВ «Лотос»	вул. Карбишева, 28-а	(050) 49-46-043, (0552) 43-40-33
Хмельницький	СЦ «ЮС-Сервіс»	вул. Проскурівського підпілля, 117	(382) 70-03-32
Черкаси	ПП «РТСЦ «Весь світ Черкащини»	вул. Добровольського, 1 оф. 210	(0472) 38-37-90, 38-36-90
Черкаси	СЦ «Техно-холод»	вул. М. Залізняка, 146, оф. 102	(096) 505-63-63, (073) 167-57-37, (099) 536-75-35
Чернігів	СЦ «Електросервіс»	вул. Лук'яна Кобилиці, 76	(0372) 55-48-69, (050), 434-55-29
Чернігів	СЦ "Наш Сервіс"	вул. Шевченка, 4	(0462) 675 858
Шостка	КП ТД «БЕРЕЗКА-СЕРВІС»	вул. Робоча, 5	(05449) 4-07-07, (50) 184-02-77, (05449) 4-10-30, (67) 847-41-02, (66) 530-62-91





**ТЕХНІКА ДЛЯ ЖИТТЯ**

Більше інформації від ТМ «ROTEX»

**[www.rotex.net.ua](http://www.rotex.net.ua), (044) 207 10 43**

 [facebook.com/rotex2005](https://facebook.com/rotex2005)

 [youtube.com/c/RotexTechnics2005](https://youtube.com/c/RotexTechnics2005)