

PREP'LINE

RUS

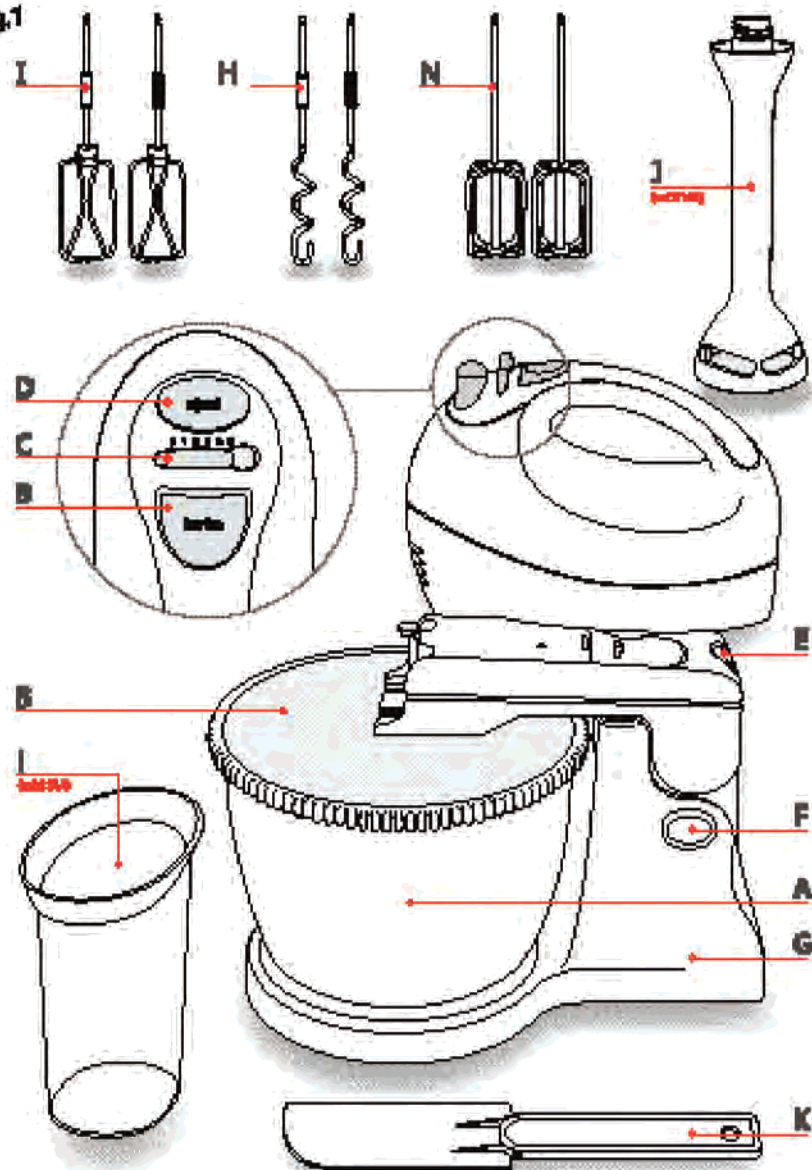

Fig.1



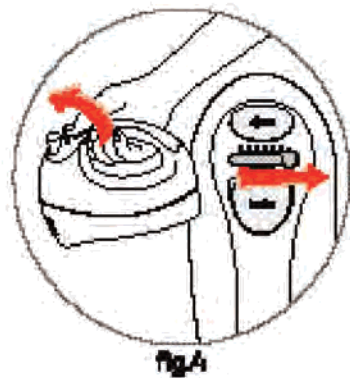
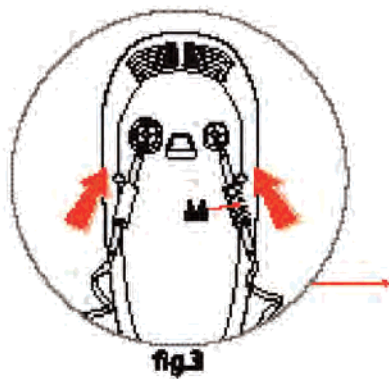
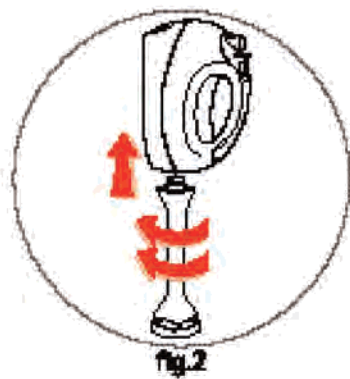

Руководство по технике безопасности

Перед первым использованием прибора внимательно ознакомьтесь со следующим руководством по технике безопасности и руководствуйтесь инструкциями по использованию прибора.

- Перед включением прибора в розетку электрической сети проверьте, соответствует ли напряжение в этой сети напряжению, приведенному на приборе. В противном случае может дойти к повреждению прибора или к ранению. Какая-либо ошибка во включении отменяет „арантию“.
 - Этот прибор предназначен исключительно для домашнего использования. Продолжительное использование прибора с коммерческой или профессиональной целью может вести к его повреждению и в результате это, к повреждению прибора или к ранению людей. Такой способ использования прибора отменяет „арантию“.
 - С целью предупреждения риска несчастных случаев в результате удара электрическим током никогда не пользуйтесь прибором с мокрыми руками или на влажных или мокрых поверхностях. Следите за тем, чтобы вода не попадала на отдельные электрические части прибора, и никогда не опускайте их в воду.
 - В рамках предупреждения риска несчастных случаев не допускается пользование прибором детьми или каким-либо лицом, предварительно не ознакомившимся с этим руководством.
 - Не допускается пользование прибором лицами (включая детей), с ограниченными умственными или физическими способностями, так и лицами без опыта или знаний за исключением случаев, когда рядом находится лицо, ответственное за их безопасность, присмотр или инструктаж о работе этого, о прибора.
 - Следите за тем, чтобы дети не играли с прибором.
 - Если не пользуетесь прибором, отключите его из электрической сети. Так же поступите перед его очищением в при отключении электроэнергии.
 - Не пользуйтесь прибором, если он не работает хорошо и в случае его повреждения или повреждения питающего кабеля или вилки. В интересах безопасности кабель должен быть заменен исключительно в авторизованном сервисном пункте «Тэфаль» (см. список в брошюре «Услуги «Тэфаль»»).
 - Какое-либо вмешательство, за исключением обыкновенной очистки и профилактики, проводимое заказчиком, должно проводиться в авторизованном сервисном пункте.
 - Прибор, вилку или питающий кабель никогда не опускайте в какую-либо жидкость.
 - Питающий кабель не должен свободно свисать в досягаемости детей, предотвращайте также его контакт или нахождение рядом с горячими частями прибора, рядом с источниками тепла или на острых краях.
 - С целью сохранения гарантии на прибор и предотвращения технических проблем никогда не пробуйте сами демонтировать или ремонтировать, не позволяйте также неквалифицированным лицам делать это. Отправьте прибор в авторизованный сервисный пункт.
 - Никогда не передвигайте прибор и не выключайте его, потянув за питающий кабель. В противном случае могут нарушиться функции прибора или возникнуть риск несчастного случая.
 - Использование частей и принадлежностей, не рекомендованных производителем, может вести к несчастным случаям, повреждению прибора, ухудшению его работы и окончанию действия гарантии.
 - С целью предотвращения опасности несчастных случаев от электрического тока, при включении или выключении прибора из электрической сети убедитесь, что Ваши пальцы не касаются металлических частей вилки.
 - Не включайте в ту же розетку электрической сети другие приборы с использованием адаптеров, чтобы не вызвать перенапряжение в электрической сети, которое могло бы повредить прибор или вызвать несчастный случай.
- Перед тем, как использовать удлинитель, убедитесь, что он находится в хорошем состоянии.

ЭКСПЛУАТАЦИЯ

- С целью предотвращения опасности несчастных случаев необходимо следить за тем, чтобы волосы, части одежды или иные предметы не мо„ли зацепиться вращающимися частями прибора.
- Не прикасайтесь к венчикам или крюкам для теста и не вставляйте в прибор предметы (нож, вилку, ложку и т.п.), в противном случае можете пораниться, создать у„розу иным лицам или повредить прибор. шпателем можно пользоваться только при выключенном приборе.
- С целью предотвращения повреждения прибора нико„да не помещайте прибор и е„о принадлежности в морозильник, в классическую духовку или в микроволновку.
- Принадлежности предназначены для при„отвления пищевых продуктов. Не пользуйтесь ими для смешивания иных продуктов.
- Перед монтажом, демонтажем или чисткой прибора и при удалении от прибора, ни на минуту не оставляйте е„о в рабочем положении или включенным в сеть, особенно в присутствии детей.

ОПИСАНИЕ ПРИБОРА

- A.** Чаша
- B.** Кнопка Turbo
- C.** Переключатель скорости
- D.** Кнопка выброса насадок
- E.** Кнопка для закрытия/открытия взбивалки
- F.** Кнопка для закрытия/открытия поворотн„о плеча
- G.** Подставка
- H.** Крюки для плотно„о теста
- I.** Сборные венчики для ле„ких пищевых продуктов
- J.** Насадка блендера (только с изделием № 8144)
- K.** Лопатка
- L.** Дозировочная емкость (только с изделием № 8144)
- M.** Зубчатое колечко
- N.** Ленточные венчики (не являются составной частью упаковки. Их можно приобрести у авторизованных продавцов, № заказа SA192377)

ВВЕДЕНИЕ В ЭКСПЛУАТАЦИЮ

Достаньте принадлежности и промойте их теплой водой.

Внимание:

Насадка блендера (**J**) снабжена очень острым ножом. Во время работы будьте особенно осторожны.

ПОЛЬЗОВАНИЕ ПРИБОРОМ

В режиме Сбивалка с метелками или месилками

1. Убедитесь, что переключатель скорости (**C**) находится в положении «0».
2. Засуньте валики каждо„о венчика (**I**) или крюка для теста (**H**) в соответствующие поводковые отверстия и защелкните их. Венчики и крюки для теста имеют специфическую форму, венчик и насадку с поводком (**M**) необходимо прикрутить вправо (в меньшее отверстие) (рис. 3).

Внимание:

НИКОГДА НЕ ПОЛЬЗУЙТЕСЬ ВЕНЧИКАМИ ИЛИ КРЮКАМ ДЛЯ ТЕСТА ОДНОВРЕМЕННО СО СМЕСИТЕЛЬНЫМИ НАСАДКАМИ

3. Взбивалкой можно пользоваться, держа ее в руке, или установленной на подставке.
 - Подставку (**G**) установите на рабочем столе.
 - Для поднятия плеча откройте е,,о нажатием на кнопку (**F**) (рис. 5)
 - Установите емкость (**A**)
 - Для опускания плеча откройте е,,о нажатием на кнопку (**F**) (рис. 6)
 - Взбивалку с венчиками прикручивайте на поворотное плечо, пока не услышите щелчок (рис. 7) и (рис. 8)
 - Включите прибор в сеть.
 - Прибор имеет 5 скоростей и кнопку «турбо».
 - Перемешивание или замес все,,да начинайте на скорости 1, постепенно переходя на положение 5.
 - Для замеса тяжело,,о и плотно,,о теста рекомендуем использовать только скорость 5.
 - Скорость может быть увеличена при помощи кнопки turbo (**B**); этой функцией можно пользоваться при всех скоростях. Однако рекомендуем использовать ее кратковременно (у тяжело,,о теста максимально на протяжении 30 сек.).
 - После окончания работы переключатель скорости поставьте в положение «0».
 - Отключите прибор от сети и для открытия нажмите на кнопку (**F**), чтобы можно было поднять поворотное плечо. Затем для закрытия взбивалки нажмите на кнопку (**E**) и снимите взбивалку с держака. Затем нажмите на выбрасывающую кнопку (**D**) и вытащите месилку или метелки.

Внимание!
 ВЗБИВАЛКУ
 УСТАНАВЛИВАЙТЕ
 ТОЛЬКО КОГДА
 ВЕНЧИК ИЛИ
 МЕТЕЛКИ ЗАСУ-
 НУТЫ В ДОРОЖКИ
 (рис.. 7)

Если во
 время
 накручивания
 почувствуете
 сопротивление,
 это значит,
 что насадка
 установлена
 неправильно.
 Вытащите ее
 и прикрутите
 снова.

В режиме Миксер

1. Убедитесь, что переключатель скорости (**C**) находится в положении «0».
2. Поднимите крышку, находящуюся на тыльной части прибора, и без применения усилия прикрутите миксирующую насадку (**F**) против хода часовых стрелок, пока красные точки не совпадут (слабый щелчок при переходе через красную точку си,,нализирует, что насадка вложена правильно) (fig2).
3. Включите прибор в сеть.
 Рекомендуем пользоваться более ,,лубокой посудой.
 Для предотвращения разбрыз,,ивания сначала опустите насадку в миксируемые продукты, и только потом включите прибор.
 Введите в эксплуатацию с помощью переключателя скоростей (**C**) (рис4), сначала скорость 1, затем 2,3,4,5. Если рецепт требует большей мощности, перейдите на положение «Turbo» (**B**).
 Для предотвращения разбрыз,,ивания перед тем, как вынуть насадку из кушанья, выключите прибор.

Как вынуть насадку блендера

Прибор переключите в положение 0, отсоедините от сети и открутите миксирующую насадку по ходу часовых стрелок

Не пользуйтесь насадкой блендера:

- В кастрюле на ,,орячей плите
- Не включайте ее на холостом ходу, не пользуйтесь для размельчения льда, перемола сыро,,о мяса, сухих плодов (миндаля, орехов и т.п.)

Дозирование и времяпри,,отвления

Принадлежности	Количество/время	Скорость
Венчики Тесто для выпечки хлеба Тесто для выпечки булочек	500,, муки/ макс. 2 мин.	Скорость 5 и Turbo
Сборные венчики Тесто для выпечки вафель или блинчиков	750,, / около 2 мин	Начать со скоростью 1, чтобы предотвратить разбрыз,,ивание, увеличивать на скорость 3,4 5 и Turbo.
Взбитые белки	6 белков / 3 мин	Начать со скоростью 1, чтобы предотвратить разбрыз,,ивание, увеличивать на скорость 3,4 5 соответственно тому, как ,,устеет кушанье
Взбитые сливки	0,2 л / около 2 мин – Прибор выключите раньше, чем сметана превратится в масло	
Майонез	1 - 3 желтка / 3 - 5 мин	
Насадка блендера С дозирующей емкостью (G) - Молочные и дру,,ие коктейли, небольшое количество супа В посуде побольше - супы и ,,устые супы	0.6 литра / 60 с 2 литра / 60 с	Начать со скоростью 1, чтобы предотвратить разбрыз,,ивание, увеличивать на скорость 3,4 5 и Turbo.

Пряник

Для это,,о рецепта используйте ленточные венчики у авторизовано,,о продавца «ТЕФАЛ», № заказа SA192377.

250,, пшеничной муки + 150,, ржаной муки + 1 пакетик (11,,) разрыхлителя для теста
150,, сахара + 1 пакетик ванильно,,о сахара (7.5,,)

пряности: корица (4,,), кардамон (1,,), зеленый анис (1,,), мускатный орех (0.2,,,
1 щепотка), 250,, жидко,,о меда, 1 яйцо, 0,5 л молока

- В миску высыпьте всю муку, разрыхлитель и сахар
- Пряности размелите в порошок и добавьте их в смесь
- Добавьте мед, яйцо и молоко
- Вымесшивайте на скорости «5» на протяжении 1 минуты, затем 10 минут дайте тесту постоять. Затем используйте насадку блендера 10 минут со скоростью «Turbo».

Вылейте тесто в форму для выпечки торта, вымазанную маслом. Выпекайте 1 час в духовке, включенной на положение термостата 5.

1. Проверьте, если прибор действительно отключен от сети.
2. Венчики или насадку блендера сразу же после использования вымойте, чтобы на них не засохли прилипшие остатки теста, яиц или масла.
3. Принадлежности можете мыть в проточной воде „убкой и средством для мытья посуды. также мыть в посудомоечной машине.
4. Корпус прибора просто вытрите влажной „убкой и хорошенько высушите е„о.
5. Прибор нельзя мыть в посудомоечной машине.
6. Не применяйте абразивную „убку или средства, содержащие металлические предметы.
7. Моторный блок ни в коем случае нельзя опускать в воду. Чистите е„о сухой или сле„ка влажной тряпочкой.

Внимание:
Миксирующая насадка снабжена очень острым ножом. Во время работы будьте особенно осторожны.