

# MAGGIO

MG-239

МИКСЕР

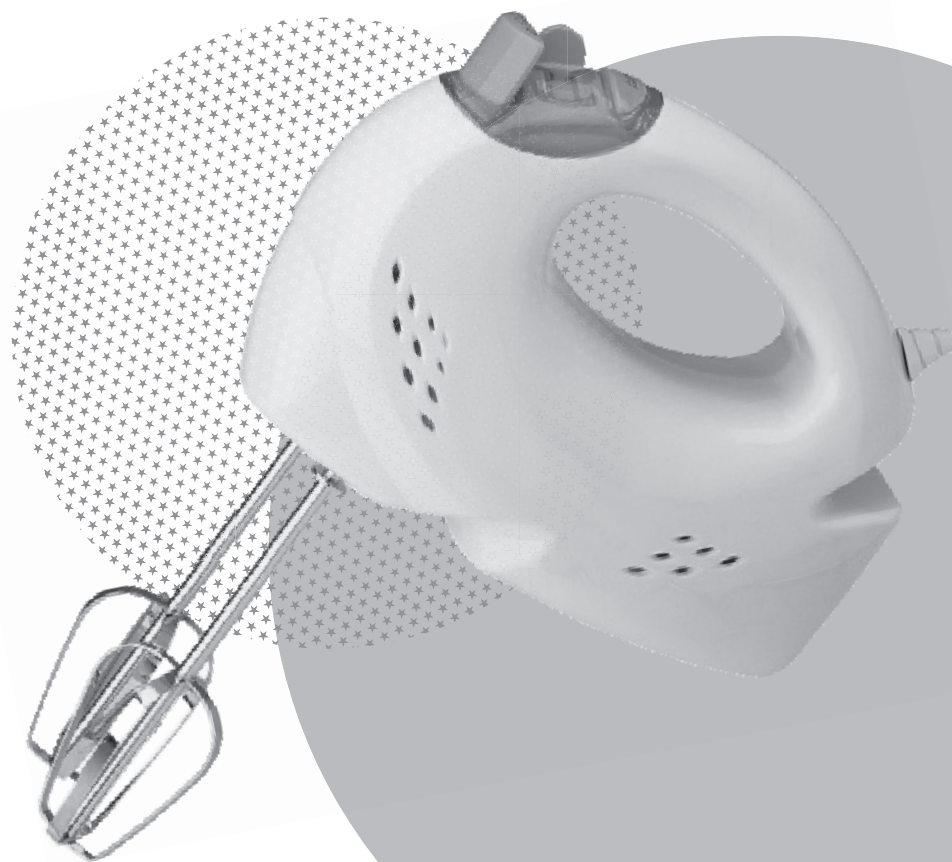

# MAGGIO

ИЗГОТОВЛЕНО ПО ЗАКАЗУ МОНТЕНСИ ЛТД, ЛОКХАРТ ЦЕНТР, 301-307 ЛОКХАРТ РОУД, УАН ЧАИ, ГОН КОНГ, КНР.  
PRODUCED FOR MONTENSI LTD, LOCKHART CENTRE, 301-307 LOCKHART ROAD, WAN CHAI, HONG KONG, PRC.

## ЛЮБИЙ ПОКУПЕЦЬ!

Колектив компанії «Magio» дякує Вам за зроблений вибір на користь продукції нашої марки і гарантує високу якість роботи придбаного Вами приладу при умові дотримання правил інструкції з експлуатації.

Перед початком експлуатації приладу уважно прочитайте інструкцію, в якій міститься важлива інформація, що стосується Вашої безпеки, а також рекомендації по правильному використанню приладу і догляду за ним.

## УКР ІНСТРУКЦІЯ З ЕКСПЛУАТАЦІЇ

Під час використання електричних приладів необхідно дотримуватись таких запобіжних заходів:

1. Прочитайте інструкцію перед використанням або чищенням електроприладу.
2. Не залишайте дітей без догляду поряд із електроприладом.
3. Уникайте попадання води або будь-якої рідини на електроприлад, а також шнур живлення та вилку.
4. Слідкуйте, щоб шнур живлення не торкався гострих крайок та гарячих поверхонь.
5. Не використовуйте пошкоджений електроприлад, а також прилад із пошкодженим шнуром живлення або вилкою. Не намагайтеся самостійно ремонтувати пристрій.
- У випадку виникнення несправностей звертайтеся до авторизованого сервісного центру.
6. Вимикайте електроприлад від електромережі якщо довго їм не користуєтесь або перед чисткою. Завжди тримайте за вилку, ніколи не тягніть за шнур живлення.
7. Не накривайте електроприлад металевими конструкціями або одягом, так як це може викликати перегрів обладнання.
8. Не залишайте увімкнений прилад без догляду.
9. Використовуйте виключно ті аксесуари, які рекомендовані виробником.
10. Використовуйте прилад тільки у побутових цілях у відповідності до даної Інструкції з експлуатації.
11. Використовуйте тільки у приміщенні.
12. Забороняється занурювати електроприлад у воду або будь-яку іншу рідину.
13. Якщо прилад деякий час знаходився при температурі нижче 0 °С, перед включенням його слід витримати у кімнатних умовах не менш ніж 2 години.

## ПЕРЕД ПЕРШИМ ЗАСТОСУВАННЯМ

- Розпакуйте електроприлад.
- Розмотайте мережний шнур на всю довжину

та вставте вилку мережного шнура у розетку.

- Переконайтеся, що робоча напруга приладу відповідає напрузі мережі.
- Зніміть всі наклейки і захисну плівку з робочої поверхні приладу.

## ВИКОРИСТАННЯ МІКСЕРА

- Злегка повертаючи, вставте змінні насадки у гнізда до їх фіксації.
- Зануріть насадки у продукти, які маєте перемішати.
- Підключіть міксер до електромережі.
- Оберіть необхідну швидкість.
- Після того, як суміш досягла потрібної консистенції, переведіть перемикач швидкостей до позиції "0".
- Виймайте насадки тільки після їх повної зупинки та вимкнення міксера з електромережі.
- Натисніть кнопку викиду насадок та вийміть їх.

## ПРИМІТКА:

Вибирайте швидкісний режим залежно від продуктів. Завжди починайте роботу на низькій швидкості, поступово збільшуючи її. Якщо в процесі обробки суміш густіє, збільшіть потужність, перемкнувши міксер на вищу швидкість.

## Рекомендовані режими змішування

Швидкість	Операція
1,2	Змішування сухих інгредієнтів.
3	Для рідин, підлив та соусів.
4	Замішування тіста для бісквітів, випічки, пудингів.
5	Збивання вершків, яєць.

- Щоб запобігти перегріву двигуна, не працюйте безперервно більше за 3 хвилини та обов'язково робіть перерви не менше ніж 10 хвилин, щоб міксер остигнув до кімнатної температури.
- Щоб уникнути перегріву двигуна не працюйте безперервно більше 1 хвилини на режимі «Турбо».

## ЧИЩЕННЯ ТА ДОГЛЯД

- Перед чищенням від'єднайте прилад від мережі.
- Протріть зовнішню поверхню вологою тканиною.
- Промийте змінні деталі у теплій воді із невеликою кількістю миючого засобу.

## ТЕХНІЧНІ ХАРАКТЕРИСТИКИ

Напруга живлення: 200~240 В 50 Гц  
Максимальна потужність: 200 Ватт

## ОПИС:

1. Регулятор швидкості
2. Турбо
3. Кнопка для викиду насадок
4. Корпус
5. Насадка для збивання яєць та тіста
6. Насадка для розмішування важкого тіста

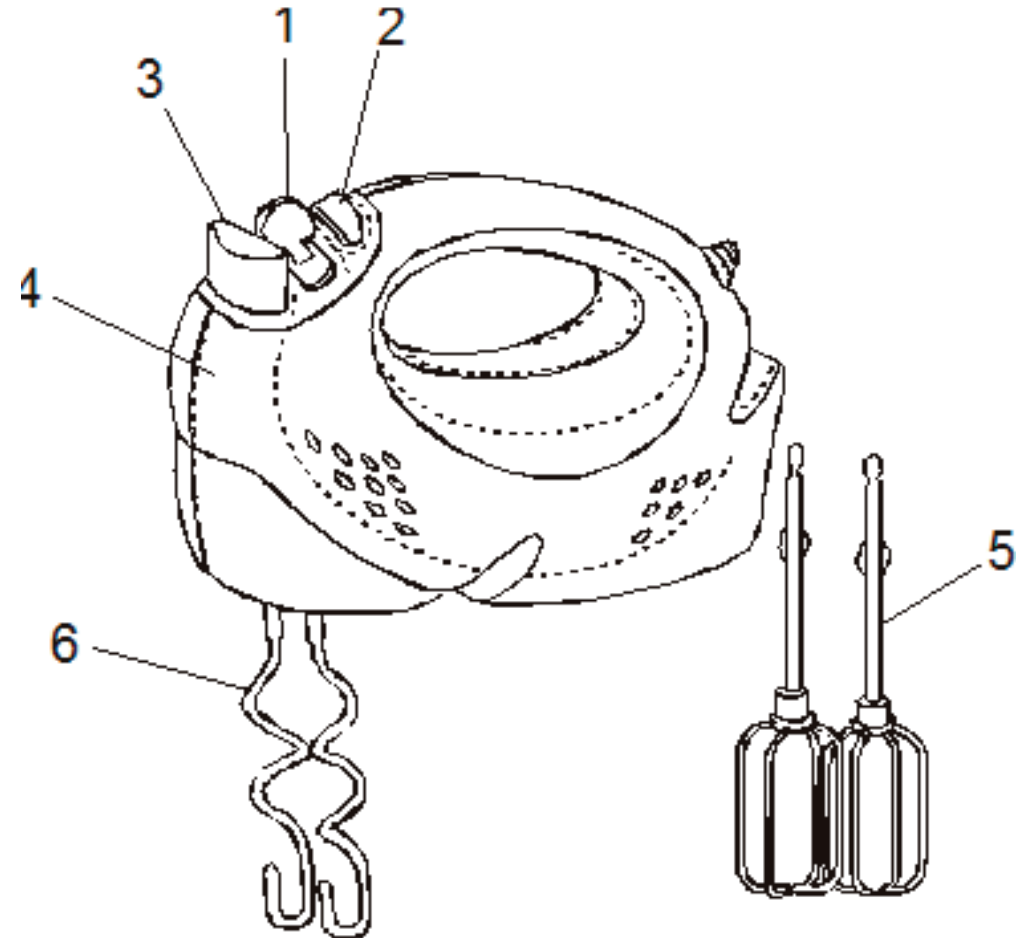

## ДОРОГОЙ ПОКУПАТЕЛЬ!

Коллектив компании «Magio» благодарит Вас за сделанный выбор в пользу продукции нашей марки и гарантирует высокое качество работы приобретенного Вами прибора при соблюдении правил его эксплуатации.

Перед началом эксплуатации прибора внимательно прочитайте данную инструкцию, в которой содержится важная информация, касающаяся Вашей безопасности, а также рекомендации по правильному использованию прибора и уходу за ним.

## РУС РУКОВОДСТВО ПО ЭКСПЛУАТАЦИИ

Во время использования электрических приборов необходимо соблюдать следующие меры предосторожности:

1. Прочитайте инструкцию перед использованием или чисткой электроприбора.
2. Не оставляйте детей без присмотра рядом с электроприбором.
3. Избегайте попадания воды или какой-либо жидкости на электроприбор, а также на провод и вилку.
4. Не допускайте расположения провода на углу стола, а также его контакта с горячей поверхностью.
5. Не используйте поврежденный электроприбор, а также электроприбор с поврежденной вилкой или проводом. Если электроприбор поврежден или сломан, не пытайтесь починить его самостоятельно. В случае повреждения электроприбора обратитесь в авторизированный сервисный центр для ремонта или обслуживания прибора.
6. Отключайте прибор от сети, если долго не используете, а также перед чисткой. Всегда держите за вилку, никогда не тяните за провод.
7. Не накрывайте электроприбор металлическими конструкциями или одеждой, так как это может привести к возгоранию или выходу прибора из строя.
8. Никогда не оставляйте работающий электроприбор без присмотра.
9. Используйте только рекомендованные производителем аксессуары.
10. Используйте прибор только в бытовых целях, указанных в этой инструкции.
11. Используйте прибор только в помещении.
12. Запрещается погружать прибор в воду и другие жидкости.
13. Если изделие некоторое время находилось при температуре ниже 0 °С, перед включением его следует выдерживать в комнатных условиях не менее 2 часов.

## ПЕРЕД ПЕРВЫМ ИСПОЛЬЗОВАНИЕМ

- Распакуйте прибор.
- Размотайте сетевой шнур на всю длину и

вставьте вилку сетевого шнура в розетку.

- Убедитесь, что указанный на приборе уровень напряжения соответствует напряжению местной электросети.
- Снимите все наклейки и защитную пленку с рабочей поверхности прибора.

## ИСПОЛЬЗОВАНИЕ МИКСЕРА

- Слегка проворачивая, вставьте сменные насадки в гнезда до фиксации.
- Погрузите насадки в смешиваемые продукты.
- Подключите миксер к электросети.
- Выберите необходимую скорость.
- После того, как смесь достигла требуемой консистенции, переведите переключатель скоростей в положение "0".
- Отключите миксер от электросети.
- Извлекайте насадки только после их полной остановки.
- Нажмите кнопку выброса насадок и выньте их.

## ПРИМЕЧАНИЕ:

Выбирайте скоростной режим в зависимости от продуктов. Всегда начинайте работу на низкой скорости, постепенно переходя к более высокой. Если в процессе обработки смесь густеет, увеличьте мощность, переключив миксер на более высокую скорость.

### Рекомендуемые режимы смешивания

Скорость	Операция
1,2	Смешивание сухих ингредиентов
3	Для жидкостей, соусов
4	Замешивание теста для бисквитов, выпечки, пудингов
5	Взбивание сливок, яиц

- Во избежание перегрева двигателя не работайте непрерывно более 3 минут и обязательно делайте перерыв не менее 10 минут, чтобы миксер остыл до комнатной температуры.
- Во избежание перегрева двигателя не работайте непрерывно более 1 минуты на режиме «Турбо».

## ОЧИСТКА И УХОД

- Перед чисткой отключите прибор от сети.
- Протрите внешнюю поверхность влажной тканью.
- Промойте съемные детали в теплой воде с небольшим количеством моющего средства.

## ТЕХНИЧЕСКИЕ ХАРАКТЕРИСТИКИ

Напряжение питания: 220~240 В 50 Гц  
Максимальная мощность: 200 Ватт

## ОПИСАНИЕ:

1. Регулятор скорости
2. Турбо
3. Кнопка выброса насадок
4. Корпус
5. Насадка для взбивания яиц и теста
6. Насадка для размешивания тяжелого теста

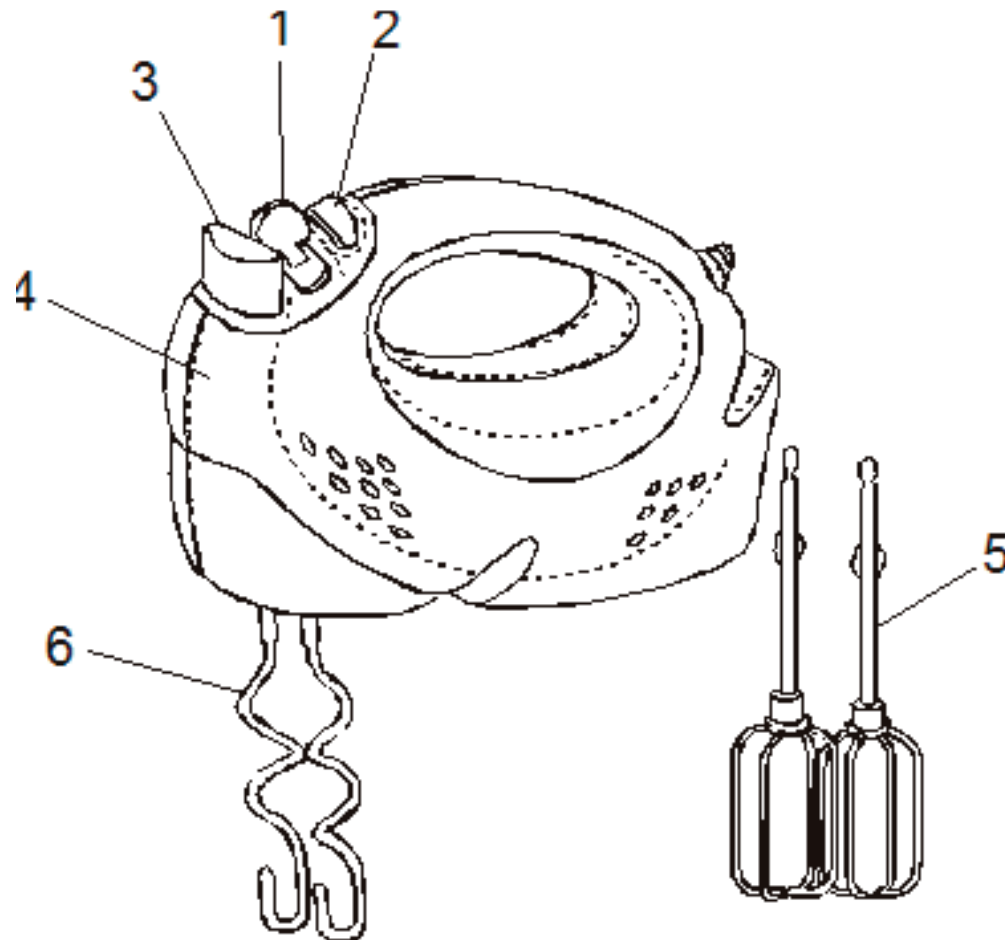

#### DEAR CUSTOMER!

The staff of the company "Magio" thanks you for the choice you have made in favor of the products of our brand and guarantees a high quality of working of the purchased items if you follow the manual.

Before using electrical appliances, carefully read this manual which contains important information regarding care and operation for your safety.

#### ENG INSTRUCTION MANUAL

When using electrical appliances, basic precautions should always be followed, which include the following:

1. Read all instructions before use or cleaning.
2. Close supervision is necessary when any appliance is used near children.
3. Do not immerse cord, plug, or any part of the appliance in water or other liquids.
4. Do not let cord hang over edge of table or counter, or touch hot surfaces.
5. Do not operate appliance with damaged cord or plug or after the appliance malfunctions, or has been damaged in any manner. If the appliance is damaged or broken, do not repair yourself, if the power cord or the plug is broken or damaged, do not repair or change yourself, please send the appliance to qualified service centre for repair or service.
6. Unplug from outlet when not in use and before cleaning. Always hold the plug, but never pull the cord.
7. Do not cover any part of the oven with metal or cloth, it may cause overheating of the appliance.
8. Never leave the appliance unattended in working.
9. Do not use any accessories other than manufacturer recommended accessories.
10. Do not use this appliance for any use other than its intended use.
11. This appliance is for HOUSEHOLD USE only.
12. It is prohibited to immerse the appliance in the water or other liquids.
13. If the product has been exposed to temperatures below 0°C for some time it should be kept at room temperature for at least 2 hours before turning it on.

#### BEFORE FIRST USE

- Unpack the appliance.
- Unreel the cord and plug into an outlet.
- Check that the voltage on the product rating plate coincides with your mains voltage.
- Remove the appliance from its packaging and remove the protective cardboards.

#### USING THE MIXER

- Push the beaters into the slots, slightly turning until it locks into proper position.
- Immerse the beaters into the products mixture.
- Plug the mixer into the wall socket.
- Slide the speed control switch to the desired speed.
- When the desired consistency is reached, slide the speed control switch to "0" position.
- Wait until the beaters stop and unplug the mixer.
- Press the beaters release button and remove the beaters.

#### NOTE:

Set the speed depending on type of food. Always start to work at low speed, and then gradually increase it. As the mixture becomes thicker, increase power by switching to a higher speed.

#### Mixing guide

Speed	Description
1,2	This is a good starting speed for mixing dry foods.
3	The best mode to mix liquid ingredients and for making sauces and dressings.
4	For mixing cakes, cookies, puddings, desserts.
5	For whipping cream, beating eggs, etc.

- To prevent motor overheating do not work continuously longer than 3 minutes and obligatory stop the mixer for no less than 10 min., letting it cool to room temperature.
- To prevent overheating, do not operate the engine continuously for more than 1 minute on the mode of «Turbo».

#### CLEANING AND CARE

- Unplug the appliance before cleaning and allow it to cool down.
- Wipe the outer surface of the appliance with a damp cloth.
- Clean the separate parts in warm water with some washing-up liquid.

#### SPECIFICATION

Supply voltage: 220~240 V  
Maximum power: 200 W

#### DESCRIPTION:

1. Speed control
2. Turbo
3. Ejector knob
4. Housing
5. Eggs and cream beaters
6. Dough hooks

