

# **Saturn<sup>®</sup>**

**ST-HT7272**

**CONVECTION HEATER**



GB

### CONVECTION HEATER

**Dear Buyer!**  
**We congratulate you on having bought the device under trade name "Saturn". We are sure that our devices will become faithful and reliable assistance in your housekeeping.**

***Avoid extreme temperature changes. Rapid temperature change (e.g. when the unit is moved from freezing temperature to a warm room) may cause condensation inside the unit and a malfunction when it is switched on. In this case leave the unit at room temperature for at least 1.5 hours before switching it on. If the unit has been in transit, leave it indoors for at least 1.5 hours before starting operation.***

**Please read the manual carefully prior to use.**

**The product is for household use only.**

#### Product profile

Thank you for choosing the convection

heater. It's a new product based on high-tech R & D, featuring a novel style, quick heating, high thermal efficiency, security, no noise, no open flame, long life and simple maintenance, has become a favorite product of consumers both home and abroad, with its perfect combination of development trend of electrical appliance in Europe and America with domestic consumption fashion. The European convection heater features a heating element with aluminum heat sink, long-life, safe, reliable multi-temperature control security settings, tip-over power off settings, metal housing, universal casters, types of wall-hanging and standing on the floor, operation control panel and work settings, etc. The heating element with aluminum heat sink generates heat rapidly after power is on, allowing a quick air circulation flow, so that room temperature may rise quickly to achieve desired heating effect.

#### Product features

1. High-quality heating element with aluminum heat sink: made of advanced technology, fast heat, big thermal area, rapid temperature rise, stable performance, no oxygen

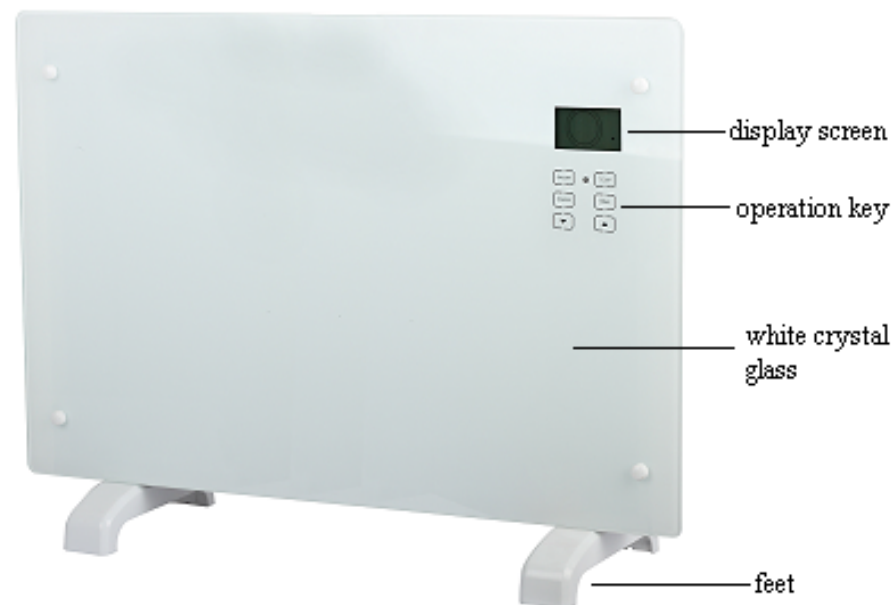

consumption, no light consumption.

- Options of common type and remote control type.
- Display panel of digital screen, infrared remote control, easy and simple. (Remote type)
- Silent warmth: quiet and cozy.
- Multiple safety device: Auto power-off protection during overheating.
- Thermal sensor design: easy for you to set room temperature that you are satisfied with. (Remote control series)
- 24-hour switch on and off: easy, safe, reliable. (Remote control series)
- Display of automatic determination of ambient temperature. (remote control series)
- Portable wall-mounted structure: easy for you to install according to actual needs.
- Operation function of touch switch. (Remote type)
- Noble, elegant and beautiful special white crystal glass panel.

### Safety Instructions

- Open the package, take out the body, check whether the supplied accessories and the body are complete and intact.
- Power on (put the plug into electrical outlet) after the equipment is installed in place according to installation instructions and requirements.
- Read the service manual before you use the electric heater. Keep the manual and have it attached with the heater in case you offer the heater to others as a gift.
- The heater is only suitable for indoor use. Do not use it outdoors!
- The heater can not be directly used in tub, shower room or near pool
- Do not leave the heater unattended during use. Keep the heater out of the reach of children. Do not use automatic switch device on the heater (for example, time switch), otherwise automatic operation of the electric heater which is left unattended may be caused.
- Covering of the heater is strictly prohibited. Maintain a sufficient safe distance from inflammables and explosives to avoid risks of fires and explosions.
- Inserting other items into the shell or protection grid of the electric heater is strictly prohibited, or electric leakage and shock may be caused.
- Do not touch the metal housing as it will get hot during the running of the electric heater, and keep the

heater away from children to avoid risk of burns. Turn it off and set aside some time to let the heater cool before you store it.

- If the electric heater has been idle for a long time, plug the power plug from the outlet.
- Prior to the use of the electric heater, make sure that the heater is in a good condition and intact. In case the heater shell, wire or plug is damaged, the heater may not be connected to power
- The heating unit of the heater (the tube at the back of the heater) may be damaged from fall. Please confirm the heating unit is not damaged prior to each use. Do not use the electric heater if the heating element is broken.
- Disconnect the power plug when moving or cleaning this appliance. When disconnecting the appliance connection, first turn off the switch, then unplug the plug. Do not yank the power cable.
- Demolition of the electric heater with authorization is strictly prohibited. Please look for professional service personnel if the heater is damaged.
- Installation of the heater directly under wall outlet is strictly forbidden.
- During normal use, do not let bare skin touch the surface of the appliance, so as not to be burnt
- Avoid the use of the heater if children, animals or the disabled and those who lack self control are present while nobody else is taking care of them.
- The appliance should not be available to the following people (including children): those with physical, sensory or mental impairments, or those who lack experience and knowledge unless they get custody or instructions on the use of the product from the person who is responsible for their safety.
- Children should be supervised and ensured that they will not play with this appliance.
- Only specific personnel from the technical service center may replace the power cord of the product in case it is damaged to ensure safety.
- Do not share the socket with other electrical appliances to avoid current overload, or fire risks may be caused by excessive load
- CAUTION:** covering of the cooling device is prohibited to avoid overheating, or dangerous accidents may be caused.

### Installation and application of electric heater

- Check whether the parts are complete and the product is intact when open the package.
- Make sure the heater is correctly fixed with the screws provided. Please make sure the base is level, stable and clean. Please note the **safe distance** mentioned below.



### Steps for castor installation:

- Put the product upside down on a soft cotton cloth or carpet.
- Mount the stand in the corresponding location of the lower part of the product as shown above, and then fix the randomly supplied screw at the bottom of the product with a screwdriver and tighten the screw.

### Wall-mount Instructions

- Take out the wall brackets and expansion screws out from the box, and fix the screws onto the wall

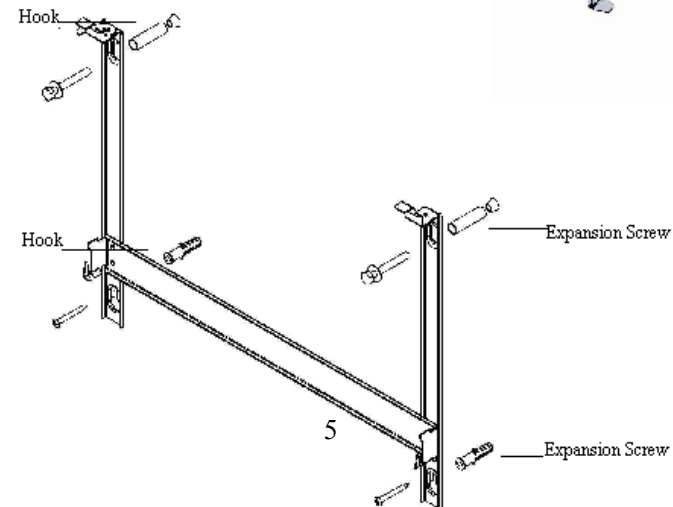

according to the distances between holes of the wall brackets, as depicted in the picture below.

- Aim the 4 holes in the back of the machine to the 4 hooks on the wall bracket and push it on, and then slide into the slot to click on, as shown below.

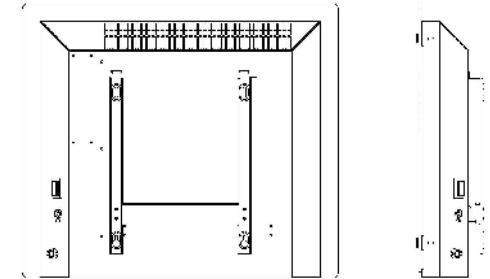

- Fix the wall bracket lock piece onto the bracket with screws, slide the lock piece into the locking slot on the back of the machine, and then tighten up the screw, as shown in the picture below.

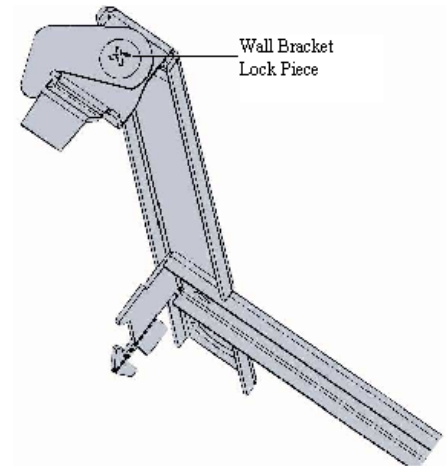

there is no cable or other pipelines on the wall to avoid damage. Remember that the screws on the wall shall be fixed and firm to ensure the safety installation of the electric heater on the wall. Please note the safe distance mentioned

below.

- During installation, the heater must be maintained sufficiently safe distance from combustible materials and gas and away from water.
- During wall-hanging installation, keep the installation height from the ground greater than 15 cm. Hanging-type heater shall be no less than 50 cm away from the ceiling.

### Operation notice

- Make sure the heater shell, line and power plug are intact.
- Check the rated voltage in the model label of the heater is in line with that of the outlet. Power outlet requirements are: voltage 220V, frequency 50Hz, bearing current ≥ 10A. Do not power the heater on until the requirements are met.

### Remote Control

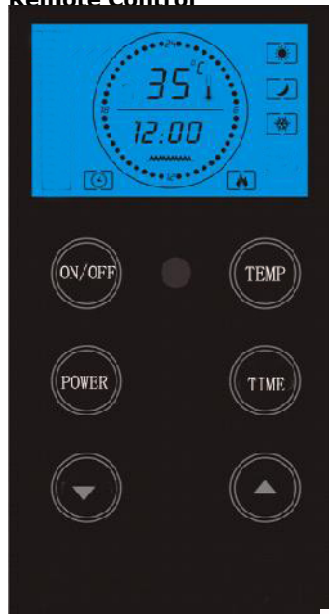

1. Press the Power button and the product becomes standby, with the screen showing the current ambient temperature (Note: After powering on, the product will automatically use the default working temperature of 35 °C), time as 00:00, and the Frost-free function icon, without any other icons. The frost-free function will only start in standby or after the end of timing, indicated by the flashing border of the

icon (Note: The Frost-free temperature is set higher than 5 °C). When the heating is on, the frost-free function will stop, and the border of

the frost-free icon stops flashing.

2. In the standby mode: Press the Temperature button and you can

set the temperature with the Up and Down buttons. Press the

timing button and you can set

the power-on time with the Up and Down buttons (Note: In the

timing mode, the border of the timing icon keeps flashing.).

3. In the standby mode: Press the Power button and you can switch

between Comfortable mode, Economical mode, and Frost-free mode. While heating, the

heating icon is shown and the border of the Comfortable mode icon

flashes, which means the machine is heating at a high level.

Press the Power button again to switch to low-level heating mode, as

indicated by the flashing border of the Economical mode icon. Press

the Power button again to switch to frost-free mode, with the border of

the frost-free icon flashing, and the product stops heating, with the heating icon disappearing.

4. In the heating mode, press the Temperature button and the

temperature number will flash, which can be set by using the Up and

Down buttons and the set up will be accepted after 10 seconds. Press

the Timing Button and you can set the time to shut down with the Up

and Down buttons. The time will decrease along with the time

passing (Note: In the timing mode, the timing icon keeps flashing.

When timing is not set, the time is shown as 00:00.).

5. Temperature setup: In the heating mode, you can set the desired room temperature (i.e. Comfortable or Economical mode). The machine's

working temperature ranges from -20 to 50 and the temperature can be set between 15~50 °C. When the

ambient temperature is equal to the preset temperature, the machine automatically switches from

Comfortable mode to Economical mode (i.e. from high-level heating to low-level heating mode), and the

border of the Comfortable icon stops flashing, with the border of the

Economical icon flashing instead. When the ambient

temperature is 2 °C higher than the preset temperature, the product stops heating (along with the heating icon disappearing, Comfortable

mode icon border stopping flashing). When the ambient

temperature is 5 °C lower than the preset temperature, the machine will

automatically switch back to Comfortable working mode (showing the heating icon, and flashing the border of the Comfortable mode

icon).

6. Timing setup: In the standby mode, you can set the time to

automatically turn on the machine. In the heating mode, you can set up the

time to automatically shut down. (The displayed time will decrease along with the time passing by.)

under the warranty, the original bill of purchase (with purchase date) must be submitted.

The warranty will not apply in cases of:

- Normal wear and tear
- Incorrect use, e.g. overloading of the appliance, use of non-approved accessories
- Use of force, damage caused by external influences
- Damage caused by non-observance of the user manual, e.g. connection to an unsuitable mains supply or non-compliance with the installation instructions
- Partially or completely dismantled appliances

### Technical Data:

Power:	1000 W
Rated Voltage:	220-230 V
Rated Frequency:	50 Hz
Rated Current:	4.5 A

### Set

CONVECTION HEATER...1  
INSTRUCTION MANUAL.1  
PACKAGE..... 1



**ENVIRONMENT FRIENDLY DISPOSAL**  
**You can help protect the environment!**

Please remember to respect the local regulations: hand in the non-working electrical equipments to an appropriate waste disposal center.

**The manufacturer reserves the right to change the specification and design of goods.**

**RU**

**КОНВЕКЦИОННЫЙ ОБОГРЕВАТЕЛЬ**

**Уважаемый покупатель! Поздравляем Вас с приобретением изделия торговой марки "Saturn". Уверены, что наши изделия будут верными и надежными помощниками в Вашем домашнем хозяйстве.**

**Не подвергайте устройство**

**резким перепадам температур. Резкая смена температуры (например, внесение устройства с мороза в теплое помещение) может вызвать конденсацию влаги внутри устройства и нарушить его работоспособность при включении. Устройство должно отстояться в теплом помещении не менее 1,5 часов. Ввод устройства в эксплуатацию после транспортировки производить не ранее, чем через 1,5 часа после внесения его в помещение.**

**Пожалуйста, внимательно прочитайте данную инструкцию по эксплуатации перед использованием.**

**Это устройство предназначено только для применения в быту.**

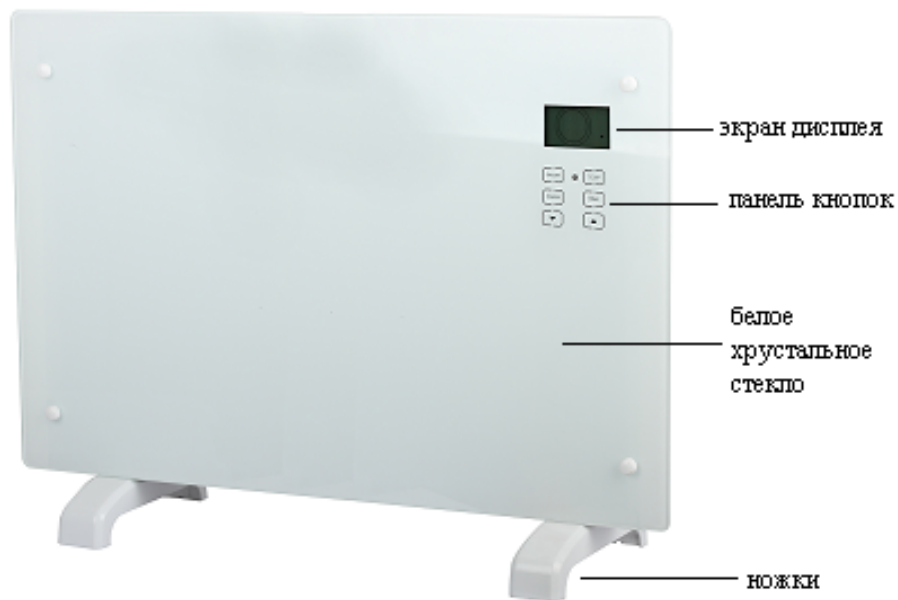

#### **Характеристика устройства**

Благодарим Вас за выбор конвекционного обогревателя. Это новое устройство создано на основе высокотехнологичных исследований и разработок, характеризуется новаторским стилем, быстрым нагревом, высокой теплоотдачей, безопасностью, отсутствием шума и открытого пламени, длительным сроком эксплуатации и простым обслуживанием. Данное устройство

предпочитают и отечественные, и зарубежные потребители; оно отлично сочетается в себе современную тенденцию развития электрических приборов в Европе и Америке с образом бытового применения. Конвекционный обогреватель безопасный, имеет длительный срок эксплуатации, нагревательный элемент с алюминиевым теплоотводом, надежный и безопасный терморегулятор, отключение питания при опрокидывании, металлический корпус, универсальные колесики на ножках, возможность крепления на стене или установки на полу, питание от сети, панель управления и рабочие настройки. Нагревательный элемент с алюминиевым теплоотводом быстро выделяет (производит) тепло после включения устройства, в

результате чего происходит быстрая циркуляция воздуха, температура внутри помещения быстро повышается и достигается желаемый тепловой эффект.

#### **Основные свойства обогревателя**

1. Высококачественный нагревательный элемент с алюминиевым теплоотводом: выполнен по новейшей технологии, быстрый нагрев, большая площадь обогрева, быстрое повышение

температуры, стабильное функционирование, нет сжигания кислорода, нет потребления света.

2. Опции обычного управления и дистанционного управления.
3. Индикаторная панель с цифровым экраном, инфракрасное дистанционное управление, легкость в применении дистанционного управления.
4. Бесшумный и спокойный режим работы.
5. Блокировочное устройство: автоматическая защита от перегрева.
6. Тепловой датчик: легко установить желаемую температуру внутри помещения (дистанционное управление).
7. Круглосуточное включение и выключение: легкое, безопасное, надежное (дистанционное управление).
8. Отображение на экране автоматического определения температуры окружающего воздуха (дистанционное управление).
9. Возможность крепления на стене: легко установить при необходимости.
10. Функция управления сенсорным переключателем (дистанционное управление).
11. Высококачественная, изящная и красивая панель из белого хрустального стекла.

#### **Правила безопасности**

- Снимите упаковку, выньте устройство, проверьте полная ли комплектация поставляемых аксессуаров, не повреждены ли принадлежности и сам обогреватель.
- Включите устройство (вставьте штепсельную вилку в электрическую розетку) после установки устройства на месте в соответствии с инструкцией по установке и требованиям.
- Прочитайте инструкцию по эксплуатации перед использованием электрического обогревателя. Если Вы собираетесь подарить обогреватель другому пользователю, сохраните инструкцию и передайте ее вместе с устройством.
- Устройство предназначено только для использования в помещении. Не пользуйтесь им вне помещения!
- Обогревателем нельзя пользоваться непосредственно в ванной комнате, душевой или вблизи бассейна.
- Не оставляйте устройство без присмотра во время эксплуатации.

Храните его в недоступном для детей месте. Не пользуйтесь автоматическим переключателем на обогревателе (например, таймер), иначе это может привести к автоматическому включению и работе электрического обогревателя, который находится без присмотра.

- Категорически запрещается накрывать обогреватель. Во избежание пожара и взрыва, установите его на необходимом безопасном расстоянии от легковоспламеняющихся и взрывоопасных веществ.
- Категорически запрещается вставлять другие предметы в корпус или защитную решетку обогревателя, т.к. это может привести к утечке тока и удару электрическим током.
- Не прикасайтесь к металлическому корпусу, поскольку он горячий во время работы устройства; во избежание риска ожогов, держите обогреватель подальше от детей. Перед тем, как поставить на хранение обогреватель, выключите его и подождите некоторое время, пока он остынет.
- Если Вы долго не пользуетесь электрическим обогревателем, выньте штепсельную вилку из электрической розетки.
- Перед тем, как пользоваться электрическим обогревателем, убедитесь, что устройство в хорошем состоянии и не повреждено. В случае, если корпус устройства, шнур или штепсельная вилка повреждены, обогреватель нельзя включать в сеть.
- При ударе или падении может повредиться нагревательный элемент устройства (трубка, расположенная с тыльной стороны устройства). Пожалуйста, проверяйте, чтобы нагревательный элемент не был поврежден, перед каждым использованием. Не пользуйтесь электрическим нагревателем, если нагревательный элемент неисправный.
- Вынимайте штепсельную вилку из розетки при перемещении или очистке устройства. Перед отключением устройства, сначала выключите его, затем выньте штепсельную вилку. Не тяните за шнур.
- Категорически запрещается самостоятельно разбирать устройство. Пожалуйста, обратитесь в сервисный центр или к

квалифицированному специалисту, если обогреватель неисправен.

- Категорически запрещается устанавливать конвекционный обогреватель непосредственно под настенной розеткой.

- Во избежание получения ожогов, не прикасайтесь телом к поверхности устройства во время его эксплуатации.

- Избегайте использования устройства, если рядом находятся дети, животные или люди с ограниченными возможностями, а также люди, которые не могут себя контролировать, если они не находятся под присмотром.

- Прибор не предназначен для использования лицами с ограниченными физическими, чувствительными или умственными способностями или при отсутствии у них опыта или знаний, если они не находятся под контролем или не проинструктированы об использовании прибора лицом, ответственным за их безопасность. Не рекомендуется использовать устройство детям в возрасте до 14 лет.

- Дети должны находиться под присмотром для уверенности в том, что они не играют с устройством.

- В целях обеспечения безопасности, только квалифицированный персонал сервисного центра может осуществлять замену шнура питания, если он неисправен.

- Во избежание перенапряжения сети, не включайте в электрическую розетку другие электрические приборы. Чрезмерная нагрузка может привести к возгоранию и пожару.

- **ВНИМАНИЕ:** во избежание перегрева, запрещается накрывать обогреватель, иначе это может привести к опасной ситуации.

#### Установка и применение электрического обогревателя

- Снимите упаковку, проверьте, полная ли комплектация деталей, не повреждено ли само устройство и его аксессуары.

- Убедитесь, что устройство правильно скреплено винтами, которые поставляются. Пожалуйста, проверьте, чтобы оно было установлено на ровной, устойчивой и чистой поверхности. Пожалуйста, соблюдайте **безопасное**

расстояние, указанное ниже.



#### Шаги установки колесиков:

1. Переверните устройство вверх ногами на мягкой хлопчатобумажной ткани или ковре.
2. Приложите ножку в соответствующем месте нижней части обогревателя, как показано выше, затем прикрутите ее винтом с помощью отвертки и затяните винт.

#### Указания по креплению на стене

1. Достаньте настенные кронштейны и установочные (юстировочные) винты из коробки, и закрепите винты на стене с учетом

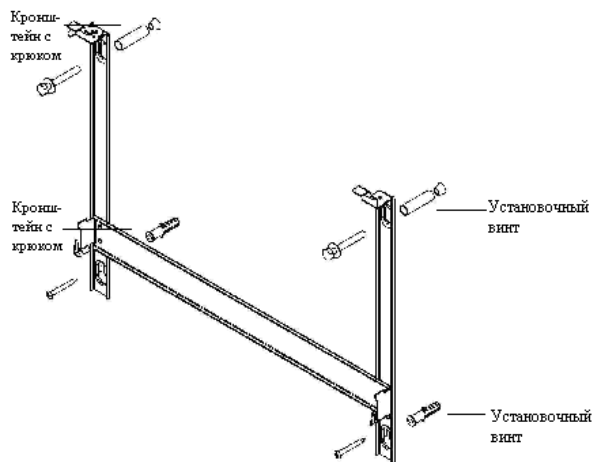

расстояния между отверстиями на настенных кронштейнах, как показано на рисунке ниже.

2. Совместите 4 отверстия на тыльной стороне устройства с 4 крюками на настенных кронштейнах и соедините их, затем вставьте в прорезь и защелкните, как показано ниже.

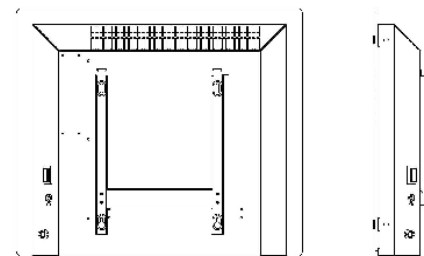

его в отверстие на тыльной стороне устройства, затем затяните винт как показано на рисунке ниже.

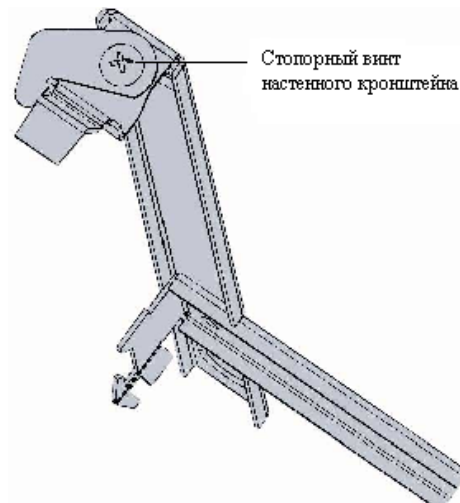

**Примечание:** Во избежание опасной ситуации, перед просверливанием отверстий убедитесь, что в этом месте на стене не проложены электрические провода. Помните, что винты должны быть прочно и надежно закреплены для обеспечения безопасной установки электрического обогревателя на стене. Пожалуйста, соблюдайте безопасное расстояние, указанное ниже.

- Во время установки, обогреватель должен размещаться на достаточно безопасном расстоянии от горючих веществ (материалов), газа и подальше от воды.

- Во время крепления на стене, высота от пола до устройства должна быть не менее 15 см, а расстояние от потолка – не менее 50

см.

#### Указания по эксплуатации



- Убедитесь, что корпус, шнур и штепсельная вилка обогревателя не повреждены.

- Проверьте, чтобы номинальное напряжение на этикетке устройства соответствовало напряжению сети в Вашем помещении. Требования к сети питания: напряжение 220-230В, частота 50Гц, сила тока  $\geq 10A$ . Не включайте устройство, если не соблюдаются эти требования.

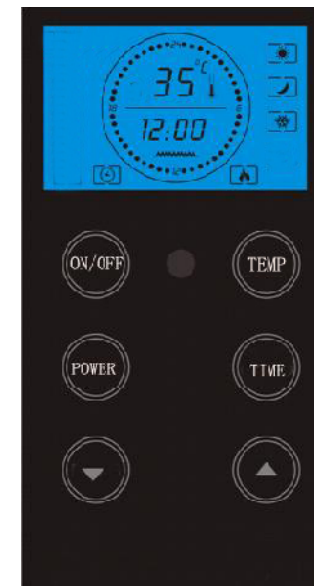
#### Дистанционное управление



1. Нажмите на кнопку вкл./выкл.



 и устройство переходит в режим готовности, на экране отображается температура окружающего воздуха (Примечание: после включения обогреватель автоматически использует по умолчанию рабочую температуру 35°C), время 00:00 и значок "Frost-free" («нет замерзания»). Функция "frost-free" активна только в режиме готовности или по окончании отсчета времени. 

этом мигает контур значка (Примечание: устанавливается температура выше 5°C). При

включении обогревателя, функция "frost-free" выключается, а контур значка  перестает мигать.



2. В режиме готовности: нажмите

кнопку температуры , температуру можно установить с

помощью кнопок  и . Нажмите на кнопку установки

времени , время работы можно

установить с помощью кнопок  и



. (Примечание: в режиме установки времени, контур значка  будет мигать).

3. В режиме готовности: нажмите

на кнопку вкл./выкл. , теперь можно выбрать Comfortable mode

(«комфортный режим») ,

Economical mode («экономный режим»)  и Frost-free mode



(«режим без замерзания») . В процессе нагрева устройства появляется значок нагрева  и начинает мигать контур значка

«комфортного режима» , это означает, что устройство нагревается до высокой температуры. Нажмите снова на

кнопку вкл./выкл. , чтобы перейти к режиму нагрева до невысокой температуры, при этом начинает мигать контур значка



«экономного режима» . Нажмите снова на кнопку вкл./выкл.

, чтобы перейти к режиму «без замерзания», при этом начинает



мигать контур значка , устройство перестает нагреваться, а значок нагрева  исчезает.

4. В режиме нагрева. нажмите на

кнопку температуры , при этом замигает показатель температуры, который можно установить,

используя кнопки  и , и через 10 секунд нужная температура будет установлена. Нажмите на



кнопку установки времени , время можно установить с помощью



кнопок  и . Время будет уменьшаться по мере истечения времени (Примечание: в режиме установки времени мигает значок

установки времени . Если время не установлено, на экране будет отображаться 00:00).

5. Установка температуры: в режиме нагрева можно установить желаемую температуру помещения (т.е. «комфортный» или «экономный» режим). Рабочая температура обогревателя варьирует в пределах от -20°C до 50°C, можно установить температуру от 15°C до 50°C. Когда температура окружающего воздуха равна предварительно установленной температуре, устройство автоматически переходит из «комфортного» режима в «экономный» режим (т.е. из режима высокой температуры в режим нагрева до более низкой температуры), при этом контур

значка «комфортного» режима перестает мигать, вместо этого начинает мигать контур значка

«экономного» режима . Когда температура окружающего воздуха на 2°C выше предварительно установленной температуры, устройство прекращает нагрев (значок нагрева  исчезает, контур значка «комфортного

режима»  перестает мигать). Когда температура окружающего воздуха на 5°C ниже предварительно установленной температура, устройство автоматически перейдет обратно к «комфортному» рабочему режиму (при этом появляется значок нагрева , контур значка

«комфортного» режима  начинает мигать).

6. Установка времени: в режиме готовности можно установить время для автоматического включения обогревателя. В режиме нагрева можно установить время для автоматического выключения

обогревателя (Отображаемое на экране время будет уменьшаться по мере истечения времени).

### Информация по гарантии

Гарантия распространяется только на дефекты материалов и качества изготовления товара.

Ремонт в течение гарантийного периода может осуществляться только авторизованным сервисным центром. При заявлении рекламации в течение гарантийного периода необходимо предъявить оригинал чека о покупке (с указанной датой покупки).

Гарантия не распространяется в следующих случаях:

- Обычный износ.
- Неправильное (неадекватное) использование, например, перегрузка устройства, использование нерекондованных аксессуаров.
- Применение силы, повреждение, вызванное влиянием внешних факторов.
- Повреждение или неисправность, вызванные несоблюдением инструкции по эксплуатации, например, подключение к несоответствующему сетевому питанию или несоблюдение инструкции по установке.
- Частично или полностью разобранное устройство.

### Технические характеристики

Мощность: 1000 Вт  
Номинальное напряжение: 220-230 В  
Номинальная частота: 50 Гц  
Номинальная сила тока: 4.5 А

**Комплектность**  
КОНВЕКЦИОННЫЙ ОБОГРЕВАТЕЛЬ 1  
ИНСТРУКЦИЯ ПО ЭКСПЛУАТАЦИИ 1  
УПАКОВКА 1

### БЕЗОПАСНОСТЬ ОКРУЖАЮЩЕЙ СРЕДЫ. УТИЛИЗАЦИЯ

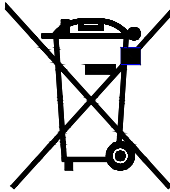
 **Вы можете помочь в охране окружающей среды!**

Пожалуйста, соблюдайте местные правила: передавайте неработающее электрическое оборудование в соответствующий центр утилизации отходов.

**Производитель оставляет за собой право вносить изменения в технические характеристики и дизайн изделий.**

UA

**КОНВЕКЦІЙНИЙ ОБІГРІВАЧ**  
**Шановний покупець!**  
**Вітаємо Вас із придбанням виробу торгівельної марки "Saturn". Ми впевнені, що наші вироби будуть вірними та надійними помічниками у Вашому домашньому господарстві.**

**Не піддавайте пристрій різким перепадам температур. Різка зміна температури (наприклад, внесення пристрою з морозу в тепле приміщення) може викликати конденсацію вологи всередині пристрою та порушити його працездатність при вмиканні. Пристрій повинен відстоятися в теплому приміщенні не менше ніж 1,5 години. Введення пристрою в експлуатацію після транспортування проводити не раніше, ніж через 1,5 години після внесення його в приміщення.**

**Будь ласка, уважно прочитайте дану інструкцію з експлуатації перед використанням.**

**Цей пристрій призначений тільки для застосування в побуті.**

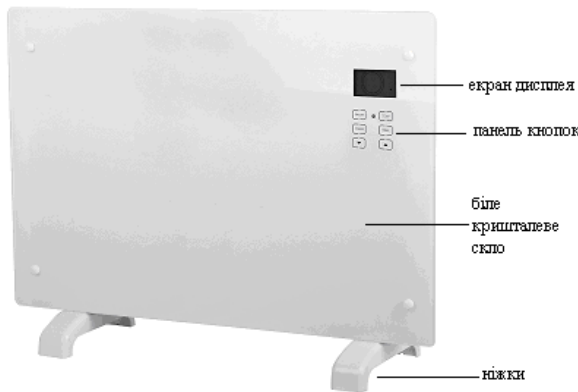

новітньою технологією, швидке нагрівання, більша площа обігріву, швидке підвищення температури, стабільне функціонування, немає спалювання кисню, немає споживання світла.

- Опції звичайного управління та дистанційного управління.
- Індикаторна панель із цифровим екраном, інфрачервоне дистанційне управління, легкість у застосуванні дистанційного управління.
- Безшумний і спокійний режим роботи.
- Блокувальний пристрій: автоматичний захист від перегріву.

- Тепловий датчик: легко встановити бажану температуру всередині приміщення (дистанційне управління).
- Цілодобове вмикання та вимкнення: легке, безпечне, надійне (дистанційне управління).
- Відображення на екрані автоматичного визначення температури навколишнього повітря (дистанційне управління).
- Можливість кріплення на стіні: легко встановити при необхідності.
- Функція управління сенсорним перемикачем (дистанційне управління).
- Високоякісна, витончена та гарна панель із білого кришталевого скла.

### Правила безпеки

- Зніміть упаковку, вийміть пристрій, перевірте чи повна комплектація аксесуарів, що поставляються, не чи пошкоджене приладдя та сам обігрівач.
- Увімкніть пристрій (вставте штепсельну вилку в електричну розетку) після встановлення пристрою на місці відповідно до інструкції з встановлення та вимог.
- Прочитайте інструкцію з експлуатації перед використанням електричного обігрівача. Якщо Ви збираєтеся подарувати обігрівач іншому користувачеві, збережіть інструкцію та передайте її разом із пристроєм.
- Пристрій призначений тільки для використання в приміщенні. Не користуйтеся ним поза приміщенням!
- Обігрівачем не можна користуватися безпосередньо у ванній кімнаті, душовій або поблизу

### Характеристика пристрою

Дякуємо Вам за вибір конвекційного обігрівача. Цей новий пристрій створений на основі високотехнологічних досліджень і розробок, характеризується новаторським стилем, швидким нагріванням, високою тепловіддачею, безпекою, відсутністю шуму та відкритого полум'я, тривалим строком експлуатації та простим обслуговуванням. Цьому пристрою віддають перевагу як вітчизняні, так і закордонні споживачі; він відмінно поєднує в собі сучасну тенденцію розвитку електричних приладів у Європі й Америці зі зразком побутового застосування. Конвекційний обігрівач є безпечним, має тривалий термін експлуатації, нагрівальний елемент із алюмінієвим тепловідводом, надійний і безпечний терморегулятор, відключення живлення при перекиданні, металевий корпус, універсальні колеса на ніжках, можливість кріплення на стіні або встановлення на підлозі, живлення від мережі, панель управління та робочі налаштування. Нагрівальний елемент із алюмінієвим тепловідводом швидко виділяє (виробляє) тепло після вмикання пристрою, у результаті чого відбувається швидка циркуляція повітря, температура всередині приміщення швидко підвищується та досягається бажаний тепловий ефект.

### Основні властивості обігрівача

- Високоякісний нагрівальний елемент із алюмінієвим тепловідводом: виконаний за

басейну.

- Не залишайте пристрій без нагляду під час експлуатації. Зберігайте його в недоступному для дітей місці. Не користуйтеся автоматичним перемикачем на обігрівачі (наприклад, таймер), інакше це може призвести до автоматичного вмикання та роботи електричного обігрівача, який знаходиться без нагляду.
- Категорично забороняється накривати обігрівач. Щоб уникнути пожежі та вибуху, встановіть його на необхідній безпечній відстані від легкозаймистих і вибухонебезпечних речовин.
- Категорично забороняється вставляти інші предмети в корпус або захисні ґрати обігрівача, тому що це може призвести до витoku струму й удару електричним струмом.
- Не торкайтеся металевого корпусу, оскільки він гарячий під час роботи пристрою; щоб уникнути ризику опіків, тримайте обігрівач подалі від дітей. Перед тим, як поставити на зберігання обігрівач, вимкніть його та почекайте деякий час, поки він охолоне.
- Якщо Ви довго не користуєтесь електричним обігрівачем, вийміть штепсельну вилку з електричної розетки.
- Перед тим, як користуватися електричним обігрівачем, переконайтеся, що пристрій у гарному стані та не пошкоджений. У випадку, якщо корпус пристрою, шнур або штепсельна вилка пошкоджені, обігрівач **не можна** вмикати в мережу.
- При ударі або падінні може пошкодитися нагрівальний елемент пристрою (трубка, розташована з тильної сторони пристрою). Будь ласка, перевіряйте, щоб нагрівальний елемент не був пошкоджений, перед кожним використанням. Не користуйтеся електричним нагрівачем, якщо нагрівальний елемент несправний.
- Виймайте штепсельну вилку з розетки при перемищенні або очищенні пристрою. Перед відключенням пристрою, спочатку вимкніть його, потім вийміть штепсельну вилку. Не тягніть за шнур.
- Категорично забороняється самостійно розбирати пристрій. Будь ласка, зверніться в сервісний центр або до кваліфікованого фахівця, якщо обігрівач несправний.
- Категорично забороняється

встановлювати конвекційний обігрівач безпосередньо під настінною розеткою.

- Щоб уникнути отримання опіків, не торкайтеся тілом поверхні пристрою під час його експлуатації.
- Уникайте використання пристрою, якщо поруч перебувають діти, тварини або люди з обмеженими можливостями, а також люди, які не можуть себе контролювати, якщо вони не перебувають під наглядом.
- Прилад не призначений для використання особами з обмеженими фізичними, чуттєвими або розумовими здібностями або при відсутності в них досвіду або знань, якщо вони не перебувають під контролем або не проінструктовані щодо використання приладу особою, відповідальним за їхню безпеку. Не рекомендується використовувати пристрій дітям у віці до 14 років.
- Діти повинні перебувати під наглядом для впевненості в тому, що вони не граються із пристроєм.
- З метою забезпечення безпеки, тільки кваліфікований персонал сервісного центру може здійснювати заміну шнура живлення, якщо він несправний.
- Щоб уникнути перенапруги мережі, не вмикайте в електричну розетку інші електричні прилади. Надмірне навантаження може призвести до загоряння та пожежі.
- УВАГА:** щоб уникнути перегріву, забороняється накривати обігрівач, інакше це може призвести до небезпечної ситуації.

### Встановлення та застосування електричного обігрівача

- Зніміть упаковку, перевірте, чи повна комплектація деталей, не чи пошкоджений сам пристрій і його аксесуари.
- Переконайтеся, що пристрій правильно скріплений гвинтами, які поставляються. Будь ласка, перевірте, щоб він був встановлений на рівній, стійкій і чистій поверхні. Будь ласка, дотримуйтеся **безпечної відстані**, зазначеної нижче.





### Кроки встановлення коліс:

1. Переверніть пристрій догори ногами на м'якій бавовняній тканині або килимі.
2. Прикладіть ніжку у відповідному місці нижньої частини обігрівача, як показано вище, потім прикрутіть її гвинтом за допомогою викрутки та затягніть гвинт.

### Вказівки по кріпленню на стіні

1. Дістаньте настінні кронштейни та настановні (юстировочні) гвинти з коробки, і закріпіть гвинти на стіні з урахуванням відстані між отворами на настінних кронштейнах, як показано на малюнку нижче.

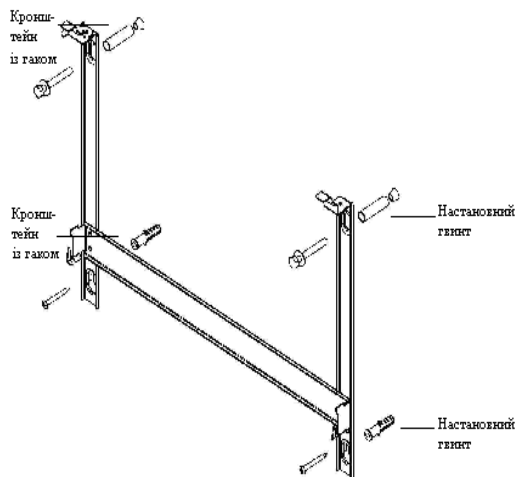

2. Сполучіть 4 отвори на тильній стороні пристрою з 4 гаками на настінних кронштейнах і з'єднайте їх, потім вставте в проріз і заклацніть, як показано нижче.

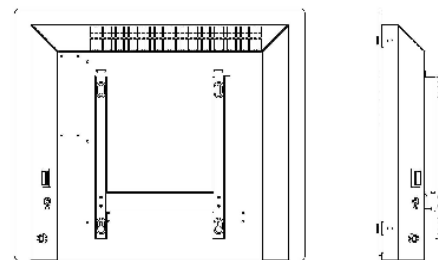

3. Зафіксуйте стопорний гвинт настінного кронштейна, вставте його в отвір на тильній стороні пристрою, потім затягніть гвинт, як показано на малюнку нижче.

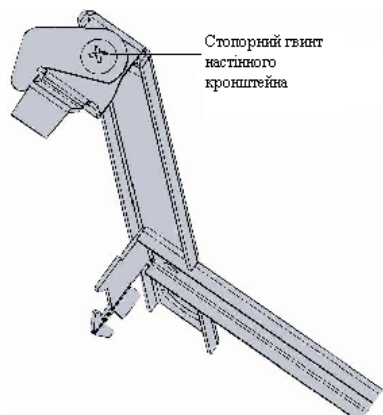

**Примітка:** Щоб уникнути небезпечної ситуації, перед просвердлюванням отворів переконайтеся, що в цьому місці на стіні не прокладені

електричні дроти. Пам'ятайте, що гвинти повинні бути міцно та надійно закріплені для забезпечення безпечного встановлення електричного обігрівача на стіні. Будь ласка, дотримуйтеся безпечної відстані, зазначеної нижче.

- Під час встановлення, обігрівач повинен розміщуватися на досить безпечній відстані від горючих речовин (матеріалів), газу та подалі від води.

- Під час кріплення на стіні, висота від підлоги до пристрою повинна бути не менше 15 см, а відстань від стелі – не менше 50 см.

### Вказівки з експлуатації

- Переконайтеся, що корпус, шнур і штепсельна вилка обігрівача

не пошкоджені.

- Переверте, щоб номінальна напруга на етикетці пристрою відповідала напрузі мережі у Вашому приміщенні. Вимоги до мережі живлення: напруга 220-230В, частота 50Гц, сила струму  $\geq 10A$ . Не вмикайте пристрій, якщо не ці вимоги не дотримуються.

### Дистанційне управління

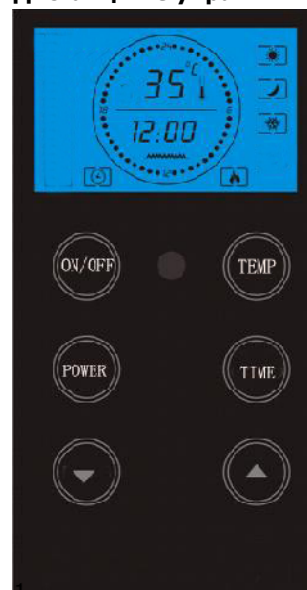

Натисніть на кнопку вмик./вимик.

**ON/OFF** і пристрій переходить у режим готовності, на екрані відображається температура навколишнього повітря (Примітка: після вмикання обігрівач автоматично використовує по умовчанням робочу температуру 35°C), час 00:00 і значок "Frost-free" («немає замерзання»). Функція "frost-free" активна тільки в режимі готовності або по закінченню відліку часу, при цьому блимає контур

значка  (Примітка: встановлюється температура вище 5°C). При вмиканні обігрівача, функція "frost-free" вмикається, а



контур значка  перестеа блимати.

2. У режимі готовності: натисніть

кнопку температури , температуру можна встановити за

допомогою кнопок  і . Натисніть на кнопку встановлення

часу , час роботи можна встановити за допомогою кнопок



 і . (Примітка: у режимі встановлення часу, контур значка  буде блимати).

3. У режимі готовності: натисніть



на кнопку вмик./вимик. , тепер можна вибрати Comfortable mode

(«комфортний режим») , Economical mode («економний



режим»)  і Frost-free mode

(«режим без замерзання») . У процесі нагрівання пристрою з'являється значок нагрівання  та починає блимати контур значка «комфортного режиму»

, це означає, що пристрій нагрівається до високої температури. Натисніть знову на кнопку

вмик./вимик. , щоб перейти до режиму нагрівання до невисокої температури, при цьому починає блимати контур значка «економного режиму» . Натисніть знову на

кнопку вмик./вимик. , щоб перейти до режиму «без замерзання», при цьому починає

блимати контур значка , пристрій перестеа нагріватися, а значок нагрівання  зникає.

4. У режимі нагрівання: натисніть

на кнопку температури , при цьому заблимає показник температури, який можна встановити, використовуючи кнопки  і , та через 10 секунд потрібна температура буде встановлена. Натисніть на кнопку

встановлення часу , час можна встановити за допомогою кнопок



Час буде зменшуватися з плином часу (Примітка: у режимі встановлення часу блімає значок



встановлення часу. Якщо час не встановлений, на екрані буде відображатися 00:00).

5. Встановлення температури: у режимі нагрівання можна встановити бажану температуру приміщення (тобто «комфортний» або «економний» режим). Робоча температура обігрівача варіює в межах від -20°C до 50°C, можна встановити температуру від 15°C до 50°C. Коли температура навколишнього повітря дорівнює попередньо встановленій температурі, пристрій автоматично переходить із «комфортного» режиму в «економний» режим (тобто з режиму високої температури в режим нагрівання до більш низької температури), при цьому контур



значка «комфортного» режиму перестає блимати, замість цього починає блимати контур значка



«економного» режиму. Коли температура навколишнього повітря на 2°C вище попередньо встановленої температури, пристрій припиняє нагрівання (значок нагрівання



зникає, контур



значка «комфортного режиму» перестає блимати). Коли температура навколишнього повітря на 5°C нижче попередньо встановленої температури, пристрій автоматично перейде назад до «комфортного» робочого режиму (при цьому з'являється значок нагрівання



, контур значка



«комфортного» режиму починає блимати).

6. Встановлення часу: у режимі готовності можна встановити час для автоматичного вмикання обігрівача. У режимі нагрівання можна встановити час для автоматичного вимикання обігрівача (Відображуваний на екрані час буде зменшуватися з плином часу).

### Інформація з гарантії

Гарантія поширюється тільки на дефекти матеріалів і якості виготовлення товару.

Ремонт протягом гарантійного

періоду може здійснюватися тільки авторизованим сервісним центром. При заяві рекламачії протягом гарантійного періоду необхідно пред'явити оригінал чека про покупку (із зазначеною датою покупки).

Гарантія не поширюється в наступних випадках:

- Звичайне зношування.
- Неправильне (неналежне) використання, наприклад, перевантаження пристрою, використання nereкомендованих аксесуарів.
- Застосування сили, пошкодження, викликане впливом зовнішніх факторів.
- Пошкодження або несправність, викликані недотриманням інструкції з експлуатації, наприклад, підключення до невідповідного мережевого живлення або недотримання інструкції з встановлення.
- Частково або повністю розібраний пристрій.

### Технічні характеристики

Потужність: 1000 Вт  
 Номінальна напруга: 220-230 В  
 Номінальна частота: 50 Гц  
 Номінальна сила струму: 4.5 А

### Комплектність

КОНВЕКЦІЙНИЙ ОБІГРІВАЧ 1  
 ІНСТРУКЦІЯ З ЕКСПЛУАТАЦІЇ 1  
 УПАКОВКА 1

### БЕЗПЕКА НАВКОЛИШНЬОГО СЕРЕДОВИЩА. УТИЛІЗАЦІЯ

**Ви можете допомогти в охороні навколишнього середовища!**

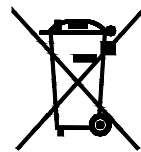

Будь ласка, дотримуйтеся місцевих правил: передавайте непрацююче електричне обладнання у відповідний центр утилізації відходів.



**Виробник залишає за собою право**

**вносити зміни в технічні характеристики та дизайн виробів.**

# Saturn®

## МЕЖДУНАРОДНЫЕ ГАРАНТИЙНЫЕ ОБЯЗАТЕЛЬСТВА

## INTERNATIONAL MANUFACTURER'S WARRANTY

## МІЖНАРОДНІ ГАРАНТІЙНІ ЗОБОВ'ЯЗАННЯ

## MEZINÁRODNÍ ZÁRUKA

GB

### INTERNATIONAL MANUFACTURER'S WARRANTY

The Warranty is provided for the period of 2 years or more if the Law of the Buyer's country where the appliance was bought provides for a greater minimum warranty period.

All terms of warranty comply with to the Law on Protection of the Consumer Rights and are governed by the legislation of the country where the product was bought.

The warranty and free of charge repair are provided in any country where the product is delivered to by Saturn Home Appliances or authorized representative thereof, and where no restriction of import or other legal provisions interfere with rendering of warranty services and free of charge repair.

#### Cases uncovered by the warranty and free of charge repair:

1. Guarantee coupon is filled in improperly.
2. The product has become inoperable because of the Buyer's non-observance of the service regulations indicated in the instruction.
3. The product was used for professional, commercial or industrial purposes (except for the models, specially intended for this purpose that is indicated in the instruction).
4. The product has external mechanical damage or damage caused by penetration of the liquid inside, dust, insects and other foreign objects.
5. The product has damages caused by non-observance of the rules of power supply from batteries, mains or accumulators.
6. The product was exposed to opening, repair or modification of design by the persons, unauthorized to repair; independent cleaning of internal mechanisms etc. was made.
7. The product has natural wear of parts with limited service life, expendable etc.
8. The product has deposits of scale inside or outside of fire-barelements, irrespective of used water quality.
9. The product has damages caused by effect of high (low) temperatures or fire on non-heat resistant parts of the product.
10. The product has damages of accessories and nozzles which are included into the complete set of product shipment (filters, grids, bags, flasks, cups, covers, knives, sealing rings, graters, disks, plates, tubes, hoses, brushes, and also power cords, headphone cords etc.).

**On the warranty service and repair, please contact the authorized service centers of Saturn Home Appliances.**

CZ

### MEZINÁRODNÍ ZÁRUKA

Záruka se poskytuje na dobu 2 roky. V případě že Zákon na ochranu spotřebitele dané země nařizuje delší dobu, prodlužuje se záruka na tuto dobu.

Veškeré záruční podmínky odpovídají Zákonu o ochraně práv uživatelů a jsou řízené zákonodárstvím státu, kde byl výrobek koupen.

Záruka a bezplatná oprava se poskytují v každém státě, kam jsou výrobky dodané společností „Saturn Home Appliances“ nebo jejím zplnomocněným zástupcem a kde nejsou žádná omezení na dovoz nebo

jiné právní předpisy omezující poskytnutí záručního servisu a bezplatné opravy.

#### **Пříпady, на které се зáрука а безплатнá оправка невзтажуј**

1. Зáручнй лист је выплнён несрáвнён.
2. Вýробек был ошкoзeн квóли тому, же зáказник несплнил прáвилдá поужитй, керá jsou уведeнá в нáвóду.
3. Вýробек был поуживán к професионáлнйм, комерчнйм nebo прýмýсловým цйлým (кромё моделý спецiáлнё урчeнých про tyto циле, коуж је уведeно в нáвóду).
4. Вýробек мá внёжшй мехáничкá ошкoзeнй nebo ошкoзeнй, выволáнá тйм, же се довнйтрь достолá текутинá, прáч, hмыз а jinё цизй прeдмётй.
5. Вýробек мá ошкoзeнй, керá jsou выволáнá несплнёнйм прáвилдeл нáрáжeнй од батeрий, ситё nebo акумулятóрý.
6. Вýробек роzebíráли, опрáвоवलй nebo мёнйли jeho конструкци лйде, керей небыли зплномoчнёнй к опрáвё, было проведeно самостáтнё чистёнй внйтрнйх мехáнизмý а под.
7. Вýробек мá прýрознё опотребоvánй дйлý с омезнeнóу добóу поужитй, спотрeбнйх мáтериáлý атд.
8. Вýробек мá врству усáжeнйны внйтрь nebo звенку термoeлeктрйчкých оhríváчý, без оhrлeду нá квалитý поуживáнe вóды.
9. Вýробек мá ошкoзeнй, керá jsou выволáнá прýсобeнйм высokých (нízкých) теплот nebo оhnё нá термонестáбилнй чástй вýробку.
10. Вýробек мá ошкoзeнё прýслýшeнствй а нáстáвцe, керé jsou додáнe сполу с вýробкeм (фйльтры, сйткы, сáчкы, бáнкы, мйсы, вйкá, нoжe, шлeхáчe, струхáдлá, котóчe, тáлйрe, трóбки, хáдйцe, картáчe а тáкe сйтóвe шнýры, слухáткóвe шнýры атд.).

#### **В отáзкáх зáручнйх сервйсу а опрáв се обрáцeйтe нá аторизовáнá сервйснй стрeдйскá сполeчнóстй "Saturn Home Appliances".**

RU

#### **МЕЖДУНАРОДНЫЕ ГАРАНТИЙНЫЕ ОБЯЗАТЕЛЬСТВА**

Гарантия на изделие предоставляется на срок 2 года или более в случае, если Законом о защите прав потребителей страны, в которой было приобретено изделие, предусмотрен больший минимальный срок гарантии.

Все условия гарантии соответствуют Закону о защите прав потребителей и регулируются законодательством страны, в которой приобретено изделие. Гарантия и бесплатный ремонт предоставляются в любой стране, в которую изделие поставляется компанией «Saturn Home Appliances» или ее уполномоченным представителем, и где никакие ограничения по импорту или другие правовые положения не препятствуют предоставлению гарантийного обслуживания и бесплатного ремонта.

#### **Случаи, на которые гарантия и бесплатный ремонт не распространяются:**

1. Гарантийный талон заполнен неправильно.
2. Изделие вышло из строя из-за несоблюдения Покупателем правил эксплуатации, указанных в инструкции.

3. Изделие использовалось в профессиональных, коммерческих или промышленных целях (кроме специально предназначенных для этого моделей, о чем указано в инструкции).
4. Изделие имеет внешние механические повреждения или повреждения, вызванные попаданием внутрь жидкости, пыли, насекомых и др. посторонних предметов.
5. Изделие имеет повреждения, вызванные несоблюдением правил питания от батарей, сети или аккумуляторов.
6. Изделие подвергалось вскрытию, ремонту или изменению конструкции лицами, не уполномоченными на ремонт; производилась самостоятельная чистка внутренних механизмов и т.д.
7. Изделие имеет естественный износ частей с ограниченным сроком службы, расходных материалов и т.д.
8. Изделие имеет отложение накипи внутри или снаружи ТЭНов, независимо от качества используемой воды.
9. Изделие имеет повреждения, вызванные воздействием высоких (низких) температур или огня на нетермостойкие части изделия.
10. Изделие имеет повреждения принадлежностей и насадок, входящих в комплект поставки изделия (фильтров, сеток, мешков, колб, чаш, крышек, ножей, венчиков, терок, дисков, тарелок, трубок, шлангов, щеток, а также сетевых шнуров, шнуров наушников и т.д.).

#### **По вопросам гарантийного обслуживания и ремонта обращайтесь в специализированные сервисные центры фирмы «Saturn Home Appliances».**

№	ГОРОД	АСЦ	АДРЕС	ТЕЛЕФОН
1	Архангельск	ИП Березин И.В.	ул. Дзержинского, 6	(8182) 29-00-04
2	Барнаул	Диод	ул. Пролетарская, 113	(3852)63-59-88, 63-94-02
3	Брянск	Сарта	ул. Пересвета, 1А	(4832) 41-56-71
4	Владимир	Электрон-Сервис	ул. Ново-Ямская, 73	(4922) 24-08-19, 37-07-22
5	Владивосток	СЦ «В-Лазер»	ул. Гоголя, 4	(4232) 45-94-43
6	Воронеж	Орбита-сервис	ул. Донбасская, 1	(4732) 52-05-44, 77-43-97, 77-43-29
7	Вологда	СЦ "Вологда" (ИП Мыльников И.В.)	ул. Новгородская, 7	(8172) 52-19-19
8	Екатеринбург	Кардинал-Техноплюс	ул. Бебеля, 116	(343)245-73-06, 245-73-28, 229-96-15
9	Иваново	Спектр-Сервис	ул. Дзержинского, 45-6	(4932) 33-51-85, 33-52-36
10	Ижевск	Аргус-Сервис	ул. Горького, 76	(3412) 30-79-79, 30-83-07
11	Ижевск	Гарант-Сервис	ул. Ленина, 146, ул. Новостроительная 33, пр-т К. Маркса, 395	(3412) 43-70-40

12	Иркутск	«Мастер» ИП Соколов А.В.	ул. Рабочего Штаба, 31	(3952)65-04-95
13	Иркутск	Евросервис ИП Фехретдинов А.Г.	ул. Лермонтова, 281	(3952)51-15-24
14	Казань	Стандарт сервис	ул. Журналистов, 54а.	(843) 273-21-25
15	Калуга	Электрон- Сервис	ул. Московская, 84	(4842)74-72-75, 55-50-70
16	Киров	Экран-Сервис	ул. Некрасова, 42	(8332)54-21-56, 54-21-01
17	Комсомольск -на-Амуре	Циклон	Магистральное, ш.17-1	(4217)52-10-90
18	Краснодар	ИП Ульянов	ул. Сормовская, 12	(861) 234-40-73
19	Кострома	Кристалл Сервис Быт (ИП Молодкин В.Л.)	ул. Федосеева, 22 а	(4942) 51-80-73, 30-01-07
20	Курск	ИП Тарасова «Маяк»	ул. Сумская, 37Б	(4712) 35-04-91, 50-85-90
21	Краснодар	ИП Ульянов	ул. Сормовская, 12	(861) 234-40-73
22	Красноярск	Электроальянс	пр-кт. Свободный,53, ул. Затонская,32	(3912) 44-14- 22,35-52-78, 51-14-04
23	Красно- каменск	ООО ЦБТ «Спектр»	4 а мкр. Д.Б. «Новинка»	(30245)4-32-91, 4-50-71
24	Магадан	«Центрвидео- сервис»	пр-т К.Маркса, 33- 15	(4132) 62-33-22,
25	Мурманск	Максимум	Северный проезд,16-1А	(8152)26-14-67
26	Москва	Фазис Орбита Сервис	ул. Летчика Бабушкина, д. 39 корп. 3	(495) 184-20-18, 472-51-95
27	Находка	ИП Смоленский Г.В.	ул. Павлова, д.11	(4236)69-78-67
28	Нижний Новгород	Ниском	ул. Пятигорская, 4А	(8312) 65-02-03, 28-03-36
29	Нижний Новгород	ООО «Чайка»	Московское шоссе, д.105	(8312) 41-62-34, 41-25-24
30	Новокузнецк	«Сибинтех»	ул. Бугарева, 19	(3843) 33-07-35, 33-37-35
31	Новосибирск	Техносервис	ул. Большевикская, 123	(383) 212-01-84
32	Новосибирск	Сибирский Сервис	ул. Котовского, 10/1	(383) 292-47-12, 355-55-60
33	Новосибирск	СибТэкс	ул. Панфиловцев, 53	(383) 211-73-38, 212-82-71
34	Омск	«Домотехника- сервис»	ул. Лермонтова, 194	(3812)36-74-01, 32-43-24

35	Пенза	ИП Живанкина А.Н. Партнер- Техника	ул. Перспективная д.1	(8412)37-93-81, 37-93-84
36	Пермь	Кама Электроникс	ул. Данцина, 5	(3422) 18-18-86
37	Петрозаводск	«Сервисный центр «Квант»	ул. Ричагина, 25	(8142) 79-62-40
38	Петрозаводск	«Альфа- Сервис Плюс»	наб. Гюллинга,13	(8142)63-63-20, 63-20-04
39	Пятигорск	Люкс-Сервис (ИП Асцатурян Г.Р.)	ул. Фучика, 21	(8793) 32-68-80
40	Рыбинск	Рембыттехника	ул. Горького, д,2	(4855)28-96-08
41	Рязань	Волна	пр. Яблочкова, 6,оф. 601	(4912) 44-56-51, 24-04-25
42	Самара	Техно-Доктор	ул.Товарная, 7К	(846)276-84-48, 276-84-83
43	Санкт- Петербург	«РТП Евросервис»	пр.Обуховской обороны, 197	(812)600-11-97, 362-82-38
44	Санкт- Петербург	Триод	пр. Стачек д.8а, Заневский пр.15	(812)785-27-65, 325-07-96
45	Саратов	АИСТ-96	ул. Соколова, 320А	(8452) 51-41-99
46	Северодвинск	ИП Березин И.В.	ул.К.Маркса, 48	(8184)52-97-30, 52-29-42
47	Серпухов	Рембыттехника	ул. Химиков, д.2	(827)72-91-55
48	Сургут	Трейд-Сервис	Комсомольский пр-т 31, ул. Мечникова,10	(3462)34-51-71, 34-34-64
49	Тамбов	БВС -2000	ул. Пионерская, 24	(4752) 75-17-18, 75-90-90
50	Тольятти	Волга- Техника- Сервис	б-р 50-летия Октября, 26. Приморский б-р, д.43	(8482) 50-05-67, 36-17-36
51	Томск	Экстрем-2	пр-т Кирова, 58	(3822) 56-23- 35,48-08-80
52	Тула	Орбита-Центр	ул. Волнянского 3, оф.29	(4872) 35-77-68
53	Тюмень	Пульсар	ул. Республики 169, ул. Первомайская 6	(3452) 75-95-08, 28-85-69, 75-90- 21
54	Чебоксары	Телерадио- сервис	ул. Гагарина д.1кор.1, ул. Яковлева 6, ул. Энтузиастов 23, ул. Университетская 27	(8352)62-31- 49,62-15-63,55- 15-42, 63-20-98
55	Ярославль	Каскад	ул Б.Октябрьская д.28, ул. Старая Костромская 1А	(4852) 30-78-87, 45-50-16
56	Ярославль	АЮМ-Сервис	пр.Толбухина,28	(4852)72-87-00, 98-39-76

**МІЖНАРОДНІ ГАРАНТІЙНІ ЗОБОВ'ЯЗАННЯ**

Гарантія на виріб надається на термін 2 роки чи більше у випадку, якщо Законом про захист прав споживачів країни, в якій був придбаний виріб, передбачений більший мінімальний термін гарантії.

Всі умови гарантії відповідають Закону про захист прав споживачів і регулюються законодавством країни, у якій придбано виріб.

Гарантія і безкоштовний ремонт надаються в будь-якій країні, у яку виріб поставляється компанією «Saturn Home Appliances» чи її уповноваженим представником, і де ніякі обмеження по імпорту чи інші правові положення не перешкоджають наданню гарантійного обслуговування і безкоштовного ремонту.

**Випадки, на які гарантія і безкоштовний ремонт не поширюються:**

1. Гарантійний талон заповнений неправильно.
2. Виріб вийшов з ладу через недотримання Покупцем правил експлуатації, зазначених в інструкції.
3. Виріб використовувався в професійних, комерційних чи промислових цілях (крім спеціально призначених для цих моделей, про що зазначено в інструкції).
4. Виріб має зовнішні механічні чи ушкодження, викликані влученням усередину рідини, пилу, комах і інших сторонніх предметів.
5. Виріб має ушкодження, викликані недотриманням правил живлення від батарей, мережі чи акумуляторів.
6. Виріб піддавався розкриттю, ремонту чи зміні конструкції особами, не уповноваженими на ремонт; проводилося самостійне чищення внутрішніх механізмів тощо.
7. Виріб має природний знос частин з обмеженим терміном служби, видаткових матеріалів і т.д.
8. Виріб має відкладення накипу усередині чи зовні ТЕНів, незалежно від якості використовуваної води.
9. Виріб має ушкодження, чи ушкодження, викликані впливом високих (низьких) температур чи вогню на нетермостійкі частини виробу.
10. Виріб має ушкодження приладдя та насадок, що входять у комплект постачання виробу (фільтрів, сіток, мішків, колб, чаш, кришок, ножів, вінчиків, терток, дисків, тарілок, трубок, шлангів, щіток, а також мережних шнурів, шнурів навушників тощо).

**3 питань гарантійного обслуговування і ремонту звертайтеся у спеціалізовані сервісні центри фірми «Saturn Home Appliances».**

№ п.п	Адреса	Назва сервісного центру	Телефон	Категорія ремонтів		
				аудіо / відео	побутова техніка	кондиціонери
1	Алчевськ, вул. Гагаріна, 36	Hi-Fi (Кіслов)	(064)424-89-50	+	+	+
2	Біла Церква вул. Карбишева, 49	Еконіка-Сервіс	(04563) 633-19	-	+	-

3	Біла Церква, бул.50- років Перемоги, 82	Маяк-Сервіс	(045) 63-68-413	+	+	+
4	Бердичів, вул. Леніна, 57	ЄВРО-СЕРВІС	(041) 43-406-36	+	+	-
5	Берегове, Закарпатська обл. вул. І. Франка, 43	ПП "Пруніца"	(0314 1) 43-432	+	+	+
6	Васильків вул Гагаріна, 3, оф. 8	АМАТІ-СЕРВІС	(044) 332-01-67	+	+	+
7	Вінниця, пр-т Космонавтів, 42	Гарант-Сервіс (Екран-Сервіс)	(0432) 46-50-01	+	+	-
8	Вінниця, вул. Келецька, 61-А	ЛОТОС	(0432) 61-95-73	+	+	+
9	Вінниця, пр-т. Юності, 16	Скормаг-Сервіс (Вінниця)	(0432)-464393; (0432)-468213	+	+	+
10	Вінниця, пров. Щорса, 3а	Базелюк	(0432)-64-24-57, факс: (0432) 64-26-22	+	+	+
11	Вінниця, вул. Порика, 1	Фахівець	(0432) 509-191, 579-191	+	+	+
12	Дніпропетровськ, вул. Ленінградська, 68, 1 корпус, к. 420	Москаленко Т.Н.	(0562) 337-574	+	+	+
13	Дніпропетровськ, вул. Набережна ім. Леніна, 17 оф. 130	Дінек-Сервіс	(056) 778-63-25 (28)	+	+	+
14	Дніпропетровськ, вул. Кірова, 59	ЛОТОС	(0562) 35-04-09	+	+	+
15	Дніпропетровськ, вул. Набережна Перемоги, 118	ЛОТОС	(0562) 67-60-44	+	+	+
16	Дніпропетровськ, вул. Коротка, 41 А р-н Індустріальний	СЦ Універсал (Кабан)	(056)-790-04-60	+	+	+
17	Дніпропетровськ, вул.	Рамус	(068)851-33-33	+	+	+

	Краснопільська, 9					
18	Донецьк, пр-т Полеглих комунарів, 188	Техносервіс (Яновская)	(062) 345-06- 07	+	+	+
19	Донецьк, вул. Собінова, 129а	Сатурн- Донецьк	(062) 349-26- 81	+	+	+
20	Донецьк, вул. Жмури, 1	СЦ Схід- Сервіс (Конуркин)	(062) 302-75- 69	+	+	+
21	Житомир, вул. Львівська, 8	Тандем- сервіс СПД"Ващук"	(0412) 471-568	+	+	-
22	Житомир, вул. Домбровського, 24	СЦ Коваль (Євросер- віс)	(0412) 47-07- 42, 42-11-53	+	+	-
23	Запоріжжя, вул. Правди, 50	Ремпобут- сервіс	(061) 220-97- 65 (64)	+	+	+
24	Запоріжжя, вул. Гоголя, 175	ЛОТОС	(061) 701-65- 96	+	+	+
25	Запоріжжя, вул. Дзержинського, 83	Електротех- ніка ЧП	(061)212-03-03	+	+	+
26	Івано- Франківськ, вул. Нова 19 а	Бриз ЛТД	(0342)559-525, 750-777	+	+	+
27	Івано- Франківськ, вул. Вовчинецька, 223	ЛОТОС	(0342) 75-60- 40	+	+	+
28	Іллічівськ, вул. Транспортна, 9	Сатурн- Одеса	(048) 734-71- 90	+	+	+
29	Ірпінь, вул. Пролетарська, 76	Валерія	(04597) 551-62	+	+	-
30	Канів, вул. Леніна, 161, (Черкаська обл.)	Сатурн- Магніт	(04736) 629-49	+	+	+
31	Київ, вул. Новокостянтин- нівська, 1 б	Сатурн-ТВ	(044) 591-11-90	+	+	+

32	Київ, вул. Лугова, 1а	ЧП "Огеєнко"	(044) 4269198	+	+	-
33	Київ, вул. Бориспільська, 9 корп. 57	АМАТІ- СЕРВІС	(044) 369-5001 (063) 486-6999	+	+	+
34	Константинівка, вул. Безнощенко, 10	Гармаш (СЦ)	(06272) 2-62- 23, (050) 279-68-16	+	+	+
35	Кіровоград, вул. Луначарського, 1в	ЧП "Денисенко"	(0522) 301-456	+	+	+
36	Кіровоград, вул. Короленко,2	ЛОТОС	(0522) 35-79- 23	+	+	+
37	Кіровоград, вул. Колгоспна, 98	Північ- Сервіс (Лужков)	(0522) 270- 345,349-585	+	+	+
38	Коломия, вул. Привокзальна, 13	Бриз ЛТД	(097) 264-21- 67, 776-67-70	+	+	+
39	Конотоп, пр-т. Леніна, 11	ЧП "Олексій"	(05447) 61-356	+	+	+
40	Коростень, вул. Крупська 3, оф. 5	ЧП "Бондар"	(04142) 5-05- 04	+	+	+
41	Краматорськ, вул. Бикова, 15-106	Ісламов Р.Р.	(06264) 5-93- 89	+	+	+
42	Краматорськ, вул. Шкільна, 7	Технолюкс СЦ	(050) 526-06- 68	+	+	+
43	Кременчук, вул. Радянська, 44, оф. 1	ЕкоСан (ФОП Юдін)	(05366) 39-192	+	+	-
44	Кременчук, вул. Переяслівська, 55А	СЦ Шамрай	(0536) 74-72- 10, 74-71-81	+	+	+
45	Кривий Ріг, пр-т Гагаріна, 42	Євросервіс	(056) 401-33- 56, 404-00-80, 474-61-03	+	+	+
46	Кривий Ріг, вул. Косіора, 64/7	ЛОТОС	(0564) 40-07- 79	+	+	+

47	Кривий Ріг, вул. Революційна, 73	ТОВ "Ягуар" фокстрот	(056) 440-07- 64	+	+	+
48	Лубни, вул. Радянська, 81	СЦ Яценко	(050) 214-91- 73; (066) 017- 02-03	+	+	+
49	Луганськ, вул. Дніпровська, 49а	Сатурн- Луганськ	(0642) 505-783	+	+	+
50	Луганськ, вул. Ломоносова, 96ж	Східний	(0642) 494- 217, 33-11-86	+	+	+
51	Луцьк, вул. Федорова, 3	Остапович (БАС)	(0332) 78-05- 91	+	+	+
52	Львів, вул. Підголюско, 15а	Крупс	(032) 244-53- 44	+	+	+
53	Львів, вул. Стризька, 35	ЧП "Грушецький"	(032) 2973631	+	+	+
54	Львів, вул. Червоної Калини, 109	Потапенко СЦ Шанс	(032) 247-14- 99	+	+	+
55	Львів, вул. Володимира Великого, 2	Потапенко СЦ Шанс	(032) 247-14- 99	+	+	+
56	Львів, вул. Б. Хмельницького, 116	ТОВ "Рестор- Сервіс"	(032) 245-80- 52	+	+	-
57	Львів, вул. Шараневича, 28	РО Сімпекс	(032) 239-51- 52 (032) 239- 55-77,295-50- 28, 295-50-29	+	+	+
58	Львів, вул. Курмановича, 9	ТОВ "Міленіум"	032-267-63-26	+	+	-
59	Могилів- Подільський, вул. Дністровська, 2	Скормаг- Сервіс (Могилів-По- дільський)	04337- 64847;0432- 468213	+	+	+
60	Мукачеве, вул. Кооперативна, 46	Віком	(03131)37-337, 37-336	+	+	-

61	Маріуполь, бул. 50 років Жовтня, 32/18	ЛОТОС	(0629) 41-06- 50	+	+	+
62	Маріуполь, пр-кт Металургів, 227	СЦ "Реал- Сервіс" (Озеров)	(0629) 473-000	+	+	+
63	Миколаїв, вул. Чкалова, 33,	ТСЦ "Аладін" (Муленко)	(0512) 580-555	+	+	+
64	Миколаїв, Внутрікварталь ний проїзд, 2	ЛОТОС	(0512) 58-06- 47	+	+	+
65	Миколаїв, вул. Леніна,177 А	Миколаїв (Фокстрот)	(0512) 55-29- 04	+	+	+
66	Нікополь, вул. Гагаріна, 62 А	Ніка-Сервіс (Джепа) Імпорттех- носервіс	(05662) 22- 488, (097) 402- 71-95	+	+	-
67	Нікополь, вул. Шевченко, 97, оф 2	ТОВ "Прем'єр- Сервіс" (Глотов)	(05662) 4-15-03	+	+	-
68	Новоград- Волинський, вул. Вокзальна, 38	СПД "Кожедуб"	(041)4152010	+	+	-
69	Одеса, вул. Новосільського 66 (пров. Топольського 2)	Ремус	048-7317704; 7317703;	+	+	+
70	Одеса, вул. Б. Хмельницького, 55	ПП"Кушнір"	(048) 715-10- 25, (0482) 39- 06-18	+	+	+
71	Павлоград, вул. Шевченко, 67	"Інтерсервіс" (Шульга)	8(05632) 6-15- 54, (05632) 6- 23-42	+	+	-
72	Полтава, вул. Алмазна 14	ЛОТОС	(0532) 69-42- 62	+	+	+
73	Полтава вул Зеньківська 21	АМАТІ- СЕРВІС	(0532) 69-09- 46 (093)562- 81-25	+	+	+
74	Полтава, вул. Пролетарська, 22	Промелект- роніка	(0532)57-21- 64, 57-21-66	+	+	+
75	Прилуки, Київська, 371- А	АМАТІ- СЕРВІС	(04637)53-982 (093)753-38-28	+	+	+



76	Прилуки, вул. Борців Революції, 101/1	ЧП Костюченко	(046) 3738595	+	+	+
77	Рівне, вул. Тиха, 12	Електроніка-Сервіс	(0362) 26-67-53, 26-65-85	+	+	-
78	Саки, вул. Кузнецова, 14	Техновеліс СЦ	(065)632-21-83, (050) 904-57-17	+	+	+
79	Севастополь, вул. Пожарова, буд. 26Б	Діадема СЦ	(0692) 55-56-43, 45-36-99	+	+	+
80	Северодонецьк, вул. Федоренко 20а	СЦ "Електронні системи"	(0645) 702514, (06452) 4-43-85, 4-51-83	+	+	+
81	Сімферополь, вул. Ковильна, 72	Телемір-сервіс	(0652)-69-07-78	+	+	+
82	Сімферополь, вул. Некрасова 17/1	ТОВ "НК-Центр"	(0652) 522-771	+	+	+
83	Сміла, вул. Мічуріна, 32	Ласк-Сервіс	(04733)-46-182	+	+	-
84	Стаханов, вул. Кірова, 15 (Луганська обл.)	Альбіт	(06444)40289	+	+	+
85	Стрий, вул. Шевченка 171Б/10	Телерадіо-сервіс	(245) 53-136	+	+	+
86	Нова Каховка, вул. Заводська 38	Стародубець А.В.	(055) 497-26-17	+	+	-
87	Суми, вул. Білопольське шосе, 19	Панченко	(0542) 705-296	+	+	-
88	Суми, вул. Кооперативна, 17	SLT-Service (Думанчук)	(0542) 78-10-13	+	+	+
89	Тернопіль, вул. Чалдаєва, 2	СПД "Самуляк"	(0352) 26-30-13, 23-17-97	+	+	-
90	Умань, вул. Ленінградської Іскри 1/24	"Електрон-Сервіс" ФЛП Баландін І.Ю.	(047) 44-46-614, (047) 44-46-134	+	+	+
91	Ужгород, вул. Гагаріна, 101	Міленіум	(0312) 661-297	+	+	+

92	Харків, вул. Бакуліна, 12	Комтех	(057) 717-13-39, 702-16-20	+	+	+
93	Харків, вул. Полтавський шлях, 3	Тевяшов (Каскад)	(057) 734-97-24, 712-51-81	+	+	-
94	Харків, вул. Фонвізіна, 18	ЧП "Саванов"	(096) 595-37-46	+	+	+
95	Харків, вул. Вернадського, 2	Осьмачко А.Н.	(057) 758-10-39; 758-10-40	+	+	+
96	Хуст, вул. Пирогова, 1а	РТА Хуст ПМ Ком'яті	(03142) 42-258	+	+	+
97	Херсон, вул. Лаврінева 5	ТТЦ Електроніка	(0552) 29-60-42	+	+	+
98	Херсон, вул. Карбишева, 28а	ЛОТОС	(0552) 43-40-33	+	+	+
99	Херсон, вул. Леніна, 35	ЧП Команди	(0552) 420-235	-	-	+
100	Хмельницький, вул. Львівське шосе, 10/1	Орбіта-Ікстал	(0382) 723-241, 723-240	+	+	+
101	Черкаси, вул. Енгельса, 71	Радіоімпульс	(0472) 435-389	+	+	+
102	Черкаси, вул. Громова, 146, оф.102	СЦ "Техно-холод"	(0472) 563-478, 500-354, (096) 505-63-63	+	+	+
103	Чернігів, вул. 77-ої Гвардійської дивізії, 1	Вена	(0462) 601585	+	+	+
104	Чернігів, пр-т. Миру, 80	Лагрос	(0462) 724-872, 724-949	+	+	-
105	Чернівці, вул. Політаєва, 6Д	Калмиків (ПРУТ)	(0372) 90-81-89	+	+	+
106	Чернівці, вул. Лук'яна Кобилиці, 105 (вхід знадвору)	Блошко	(0372) 55-48-69, 90-13-11	+	+	+
107	Чернівці, вул. Головна, 265	СЦ Гринчук (Фокстрот)	(0372) 58-43-01	+	+	+

108	Шостка, вул. Робоча, 5	Берізка	(05449) 40-707	+	+	-
109	Ялта, вул. Жаданов- ського, 3	СЦ "АВІ- Електро- нікс"	(050)373-73-71	+	+	+
110	Ялта, вул. Дзержин- ського, 5	Телемір- сервіс (маг.)	(050) 324-43- 01	+	+	-

GB

#### WARRANTY COUPON

**When purchasing the product,  
please require its checking before you;**

**BE SURE**

**that the goods sold to you, are functional and complete  
and that the warranty coupon is filled in correctly.**

This warranty coupon confirms the absence of any defects in the product you purchased and provides for free of charge repair of the product failed through the fault of the manufacturer throughout the period of warranty service and free of charge repair.

Failing the presentation of this coupon, in case of its improper filling in, infringement of factory seals (if any), and also in cases indicated in the warranty obligations, the claims are not accepted, and no warranty service and free of charge repair is made!

The warranty coupon is valid only in the original copy with the stamp of trading organization, signature of the seller, date of sale and signature of the buyer.

CZ

#### ZÁRUČNÍ LIST Při koupi výrobku

**žádejte o jeho vyzkoušení ve Vaší přítomnosti,**

**PŘESVĚDČTE SE,**

**že Vám prodaný výrobek je dobře fungující a kompletní  
a že záruční list je vyplněn správně.**

Tento záruční list potvrzuje, že na Vámi koupeném výrobku nejsou žádné vady a zajišťuje bezplatnou opravu nefungujícího přístroje z viny výrobce, během celé záruční doby.

Bez předložení tohoto listu, při jeho nesprávném vyplnění, porušení plomb výrobce (jsou-li na výrobku) a také v případech, které jsou uvedené v záručním listě, nároky se nepřijímají a záruční oprava se neprovádí! Záruční list je platný jenom jako originál s razítkem obchodní organizace, podpisem prodáváče, termínem prodeje a podpisem zákazníka.

RU

#### ГАРАНТИЙНЫЙ ТАЛОН

**При покупке изделия требуйте его проверки в Вашем присутствии,  
УБЕДИТЕСЬ,**

**что проданный Вам товар исправен и полностью укомплектован,  
гарантийный талон заполнен правильно.**

Данный гарантийный талон подтверждает отсутствие каких-либо дефектов в купленном Вами изделии и обеспечивает бесплатный ремонт вышедшего из строя изделия по вине производителя в течение всего срока гарантийного обслуживания и бесплатного ремонта.

Без предъявления данного талона, при его неправильном заполнении, нарушении заводских пломб (если они имеются на изделии), а также в случаях, указанных в гарантийных обязательствах, претензии не принимаются, а гарантийный и бесплатный ремонт не производится!

Гарантийный талон действителен только в оригинале со штампом торгующей организации, подписью продавца, датой продажи, подписью покупателя.

UA

#### ГАРАНТІЙНИЙ ТАЛОН

**При придбанні виробу вимагайте його перевірки у Вашій присутності,  
ПЕРЕКОНАЙТЕСЬ,**

**що проданий Вам товар справний і цілком укомплектований,  
гарантійний талон заповнений правильно.**

Даний гарантійний талон підтверджує відсутність будь-яких дефектів у купленому Вами виробі і забезпечує безкоштовний ремонт виробу, що вийшов з ладу, з вини виробника протягом усього терміну гарантійного обслуговування і безкоштовного ремонту.

Без пред'явлення даного талона, при його неправильному заповненні, порушенні заводських пломб (якщо вони є на виробі), а також у випадках, зазначених у гарантійних зобов'язаннях, претензії не приймаються, а гарантійний і безкоштовний ремонт не проводиться!

Гарантійний талон дійсний тільки в оригіналі зі штампом торгуючої організації, підписом продавця, датою продажу і підписом покупця.

# Saturn®

**WARRANTY COUPON  
ZÁRUČNÍ LIST  
ГАРАНТИЙНЫЙ ТАЛОН  
ГАРАНТІЙНИЙ ТАЛОН**

SATURN HOME APPLIANCES  
s.r.o.  
KONĚVOVA 141, 13083 PRAHA  
3 – ŽIŽKOV,  
ČESKÁ REPUBLIKA, TEL: +  
4202/ 67 108 392

**Model / Артикул**

**Production number/Výrobní číslo/Производственный номер  
/Виробничий номер**

Date of sell/Termín prodeje/Дата продажи/Дата продажу,

Shop stamp/Razítko obchodu/Штамп магазина/Штамп магазину

Seller's signature/Podpis prodavače/Подпись продавца/Підпис продавця

Buyer's Signature confirming the acquaintance and consent with conditions of free of charge maintenance service of the product, and absence of the complaints on appearance and color of the product.

Podpis zákazníka, potvrzující seznámení a souhlas s podmínkami bezplatného záručního servisu výrobku, a také neexistence nároků na vnějšek a barvu výrobku.

Подпись покупателя, подтверждающая ознакомление и согласие с условиями бесплатного сервисно-технического обслуживания изделия, а также отсутствие претензий к внешнему виду и цвету изделия.

Підпис покупця, що підтверджує ознайомлення і згоду з умовами Безкоштовного сервісно-технічного обслуговування виробу, а також Відсутність претензій до зовнішнього вигляду та кольору виробу.

# Saturn

Model / Артикул / Артикул.....

Production number / Производственный номер / Виробничий номер.....

Name of the Trade Company / Наименование торговой организации / Назва торгової організації.....

Stamp of the Trade Company/Место печати торговой организации/Місце печатки торгової організації.....

Client Address/Phone # / адрес/телефон клиента адреса / телефон клієнта.....

Date of Receiving/дата приема/дата прийому.....

Defect / дефект / дефект.....

Signature, Stamp / Подпись, печать / Підпис, печатка.....

COUPON 1

# Saturn

Model / Артикул / Артикул.....

Production number / Производственный номер / Виробничий номер.....

Name of the Trade Company / Наименование торговой организации / Назва торгової організації.....

Stamp of the Trade Company/Место печати торговой организации/Місце печатки торгової організації.....

Client Address/Phone # / адрес/телефон клиента адреса / телефон клієнта.....

Date of Receiving/дата приема/дата прийому.....

Defect / дефект / дефект.....

Signature, Stamp / Подпись, печать / Підпис, печатка.....

COUPON 2

# Saturn

Model / Артикул / Артикул.....

Production number / Производственный номер / Виробничий номер.....

Name of the Trade Company / Наименование торговой организации / Назва торгової організації.....

Stamp of the Trade Company/Место печати торговой организации/Місце печатки торгової організації.....

Client Address/Phone # / адрес/телефон клиента адреса / телефон клієнта.....

Date of Receiving/дата приема/дата прийому.....

Defect / дефект / дефект.....

Signature, Stamp / Подпись, печать / Підпис, печатка.....

COUPON 3