

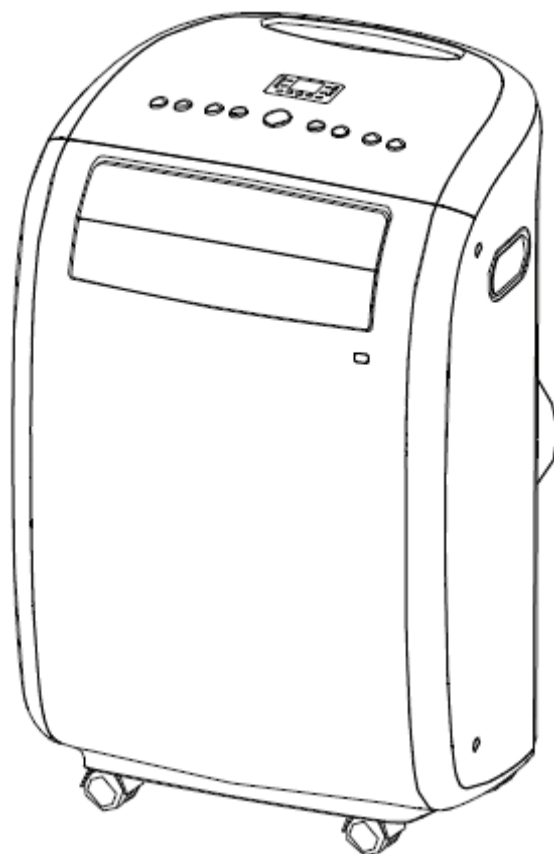

# МОБІЛЬНИЙ КОНДИЦІОНЕР

Інструкція з експлуатації

**DPM3 09HR**



Дякуємо Вам за Ваш вибір!

В цьому документі Ви знайдете багато корисних рекомендацій щодо належного використання та обслуговування кондиціонера.

Застосувавши лише невелике попереджувальне обслуговування, Ви може зберегти багато часу і грошей протягом терміну використання кондиціонера.

Перед застосуванням цього продукту уважно прочитайте інструкції і зберігайте це керівництво для майбутнього використання.

## ПРОЧИТАЙТЕ ЦЕ КЕРІВНИЦТВО

В цьому документі Ви знайдете багато корисних рекомендацій щодо належного використання та обслуговування кондиціонера. Застосувавши лише невелике попереджувальне обслуговування, Ви можете зберегти багато часу і грошей протягом терміну використання кондиціонера. Ви знайдете багато відповідей на загальні питання в таблиці рекомендацій з пошуку несправностей. Якщо Ви спочатку розглянете нашу таблицю Рекомендацій з пошуку несправностей, то, можливо, взагалі не доведеться дзвонити в службу технічного обслуговування.

## ПОПЕРЕЖДЕННЯ

- Зв'яжіться з уповноваженим сервісним фахівцем для ремонту або обслуговування цієї установки.
- Зв'яжіться із спеціалістом з встановлення для встановлення цієї установки.
- Кондиціонер не призначений для використання малими дітьми або слабкими особами без нагляду.
- За малими дітьми треба пильнувати, щоб гарантувати, що вони не грають з кондиціонером.
- Якщо шнур живлення має бути замінений, то заміну повинен виконувати тільки уповноважений персонал.
- Встановлення повинно виконуватись відповідно до держстандартів прокладення проводів тільки уповноваженим персоналом.

## ЗМІСТ

Соціальне повідомлення.....	2
Заходи безпеки .....	3
Ідентифікація частин .....	4
Запасні частини .....	4
Назви частин .....	5
Характеристики кондиціонера .....	5
Операційна панель кондиціонера.....	5
Інструкції з експлуатації.....	6
Інструкції з установки.....	7
Водозбір.....	9
Усунення несправностей.....	10
Пульт дистанційного керування .....	11

Правила експлуатації ПДК .....	11
Технічні характеристики ПДК .....	11
Функціональні кнопки.....	12
Індикатори ЖК-дисплею .....	14
Як користуватися кнопками.....	14
Автоматичний режим роботи .....	14
Режими охолодження/обігріву/вентиляції .....	15
Режим сушки .....	15
Режим зміни повітряного потоку .....	15
Функція таймеру.....	16
Приклад налаштувань таймеру .....	16
Режим економії.....	17

## ПРИМІТКА

Показники, вказані на етикетці енергії, заснований на стані перевірки встановлення нерозширеного повітряного випускної трубки без адаптера А та В (Трубка та адаптер А та В вказані в таблиці Запасних частин Інструкції).

## СОЦІАЛЬНЕ ПОВІДОМЛЕННЯ

**Використовуючи цей кондиціонер в Європейських країнах, необхідно виконувати наступні вимоги:**

**УТИЛІЗАЦІЯ: Не утилізуйте цей продукт як несортовані муніципальні відходи. Необхідне окреме збирання таких відходів для спеціальної обробки. Заборонено викидати цей побутовий прилад на домашні смітники.**

**Для утилізації є декілька варіантів:**

- Муніципалітет встановив системи збирання відходів, де електронні відходи можна утилізувати принаймні безкоштовно для користувача.
- При купівлі нового продукту, роздрібний продавець забирає старий продукт принаймні безкоштовно.
- Виробник забирає старий побутовий прилад для утилізації принаймні безкоштовно до користувача.
- Оскільки стара продукція містить цінні ресурси, вони можуть бути продані дилерам з металобрухту.

Викидання відходів в лісах і ландшафтних зонах є небезпечним для вашого здоров'я, оскільки небезпечні речовини протікають у ґрунтові води та можуть потрапити у систему харчування.



## ЗАХОДИ БЕЗПЕКИ

### ПРАВИЛА БЕЗПЕКИ

Щоб запобігти ушкодження користувача або інших людей та ушкодження власності, потрібно виконувати наступні інструкції. Некоректне використання через ігнорування інструкцій може викликати завдання шкоди або ушкоджень.

### ПРАВИЛЬНЕ ВИКОРИСТАННЯ

- Кондиціонером потрібно користуватися таким чином, щоб він був захищений від вологості, наприклад, конденсації, сплесків води, тощо. Не розміщуйте та не зберігайте кондиціонер там, де він може впасти або потрапити у воду або будь-яку іншу рідину. Відключіть негайно прилад, якщо це відбудеться.
- Завжди перевозьте кондиціонер у вертикальному положенні та ставте на стійкій, горизонтальній поверхні протягом використання.
- Вимикайте продукт, коли він не використовується.
- Завжди зв'яжіться з кваліфікованою особою для здійснення ремонту. Якщо шнур живлення пошкоджений, його повинен ремонтувати компетентний спеціаліст.
- Забезпечте простір для повітря щонайменше 30 см навколо установки, від стін, устаткування та занавісок.
- У випадку перекидання кондиціонера протягом використання, вимкніть установку та негайно відімкніть від мережі живлення.
- Завжди використовуйте вимикач на панелі управління.

### НЕПРАВИЛЬНЕ ВИКОРИСТАННЯ

- Не використовуйте кондиціонер у вологих кімнатах, наприклад у ванній або пральній кімнатах.
- Не торкайтеся установки мокрими або вологими руками або будучи босоніж.
- Не натисніть на кнопку на панелі управління нічим іншим, окрім пальців.
- Не знімайте ніяких закритих кришок. Ніколи не використовуйте цей побутовий прилад, якщо він не працює належним чином, або якщо він впав або був пошкоджений.
- Ніколи не використовуйте штепсель для вмикання та вимикання установки.
- Не накривайте та не перегороджуйте впускні або випускні ґрати.
- Не використовуйте ризиковані хімічні продукти для очистки або обробки установки. Не використовуйте установку за наявності легко займистих речовин або парів, таких як спирт,

інсектициди, бензин, тощо.

- Не дозволяйте дітям працювати з установкою без нагляду.
- Не використовуйте цей продукт для здійснення інших функцій, окрім тих що описані у цій інструкції.

### ЗБЕРЕЖЕННЯ ЕНЕРГІЇ

- Використовуйте установку у кімнаті рекомендованого розміру.
- Розмістіть установку там, де меблі не перегороджуватимуть потік повітря.
- Закривайте жалюзі/діафрагми протягом найбільш сонячної частини дня.
- Слідкуйте, щоб фільтри були чистими.
- Тримайте двері та вікна закритими, щоб не випустити прохолодне повітря і не впустити тепле повітря (режим охолодження), або не випускати тепле повітря і не впускати прохолодне повітря (режим нагрівання).

### РОБОЧИЙ СТАН

- Кондиціонер повинен використовуватись в межах вказаного нижче температурного діапазону:

РЕЖИМ	КІМНАТНА ТЕМПЕРАТУРА
ПРОХОЛОДНИЙ	17°C(62°F)~35°C(95°F)
СУХИЙ	13°C(55°F)~35°C(95°F)
НАГРІВАННЯ (тип теплового насоса)	5°C(41°F)~30°C(88°F)
НАГРІВАННЯ (тип електричного насоса)	≤30°C/88°F

### Пропоновані інструменти для встановлення віконного комплекту

1. Викрутка(середній розмір Phillips)
2. Мірна рулетка або лінійка
3. Ніж або ножиці
4. Пила (У випадку, якщо віконний комплект потрібно буде зменшити за розміром, якщо вікно занадто вузьке для безпосереднього встановлення)

## ІДЕНТИФІКАЦІЯ ЧАСТИН

### ДЛЯ ВАШОЇ БЕЗПЕКИ

- Не зберігайте та не використовуйте бензин або іншу легкозаймисту пару і рідину поблизу цього або будь-якого іншого побутового приладу.
- Уникайте пожежної небезпеки або удару електричного струму. Не використовуйте

подовжувальний шнур або штепсель-адаптер. Не видаляйте ніяких зубців із шнура живлення.

### УВАГА! Інформація щодо електропостачання

- Переконайтеся, що електропостачання є адекватним для моделі, яку ви вибрали. Ця інформація може бути знайдена на заводській табличці, яка розміщена на боці корпусу та за решіткою.
- Переконайтеся, що кондиціонер належним чином заґрунтований. Щоб мінімізувати небезпеку електричного удару або пожежі, належне заземлення є важливим. Шнур живлення оснащений тризубцевим штепселем заземлення для захисту від небезпеки ураження струмом.
- Кондиціонер потрібно використовувати з належним чином заґрунтованою стінною розеткою. Якщо настінна розетка, яку Ви маєте намір використовувати, не заґрунтована або не захищена належним чином вогнепровідним шнуром або автоматичним вимикачем, запросіть кваліфікованого електрика, щоб він встановив належне гніздо.
- Переконайтеся, що гніздо доступне після встановлення установки.

### ЗАПАСНІ ЧАСТИНИ

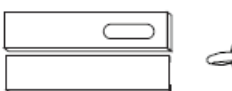
ЧАСТИНИ:	НАЗВИ ЧАСТИН :	КІЛЬКІСТЬ:
	Випускний шланг і Адаптер В(з плоским дном)	1 комплект
	Адаптер В (з круглим дном) (X)	1 комплект
	Настінний випускний адаптер (X)	1 шт.
	Розширювальна пробка та дерев'яний гвинт (X)	4 шт.
	Набір віконних засувок та болт	1 комплект
	Пінна прокладка	3 шт.
	Пульт дистанційного управління та батареї (тільки для моделей дистанційного керування)	1 комплект
	Зливний шланг	1 шт.

### ПРИМІТКА

Додаткові частини (X), деякі моделі поставляються без них.

Переконайтесь, що в упаковці є усі необхідні запасні частини та будь ласка дивіться інструкції з установки щодо їхнього використання.

### ПРИМІТКА

Усі ілюстрації в цьому керівництві надані тільки з метою пояснення. Ваш кондиціонер, можливо дещо відрізняться. Фактична форма повинна переважати.

### НАЗВИ ЧАСТИН

#### ПЕРЕДНЯ ЧАСТИНА

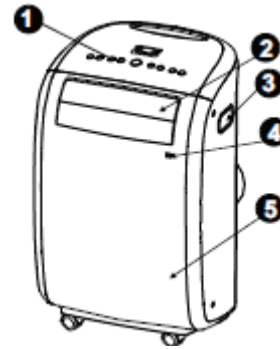

Мал.1

1. Панель управління
2. Горизонтальна лопатка жалюзі (гойдається автоматично)
3. Ручка для носіння (з обох сторін)
4. Рецептор дистанційного сигналу
5. Панель

#### ЗАДНЯ ЧАСТИНА

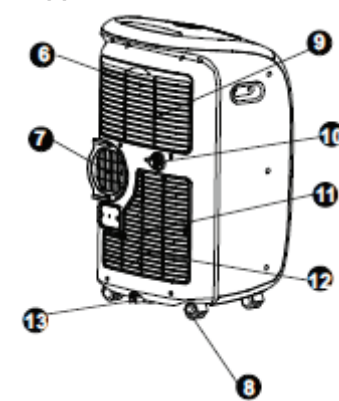

Мал.2

6. Верхній повітряний фільтр (За решіткою)
7. Вихідний отвір для повітря
8. Колесо
9. Вхідний отвір для повітря
10. Зливний отвір
11. Вхідний отвір для повітря
12. Нижній повітряний фільтр (За решіткою)
13. Піддон зливного отвору

### ХАРАКТЕРИСТИКИ КОНДИЦІОНЕРА

#### ОПЕРАЦІЙНІ ІНСТРУКЦІЇ ЕЛЕКТРОННОГО КОНТРОЛЮ

Перед початком роботи, повністю ознайомтесь з панеллю управління і пультом дистанційного управління та усіма його функціями, потім дивіться на символи функцій, які Вам потрібні. Установкою можна керувати лише за допомогою панелі керування або з пультом дистанційного управління.

### ПРИМІТКА

В цьому керівництві немає опису роботи Пульта дистанційного управління, див. додаткову інформацію в «Інструкції до пульта дистанційного управління», упаковану разом з установкою.

## ОПЕРАЦІЙНА ПАНЕЛЬ КОНДИЦІОНЕРА

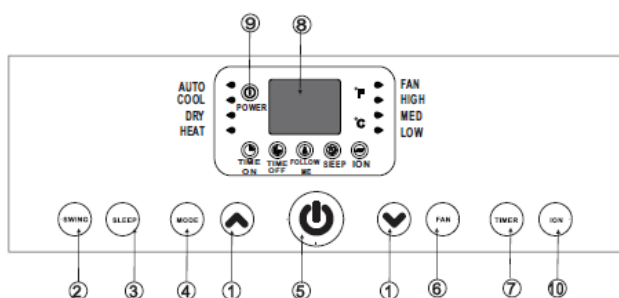

Мал.3

### 1. ВГОРУ (Δ) та ВНИЗ (V)

- Використовуються для регулювання (збільшення/зменшення) температурних налаштувань (1°C/2°F зростання) у діапазоні від 17°C(62°F) до 30°C(88°F) або для встановлення ТАЙМЕРА у діапазоні 0~24 год.

### ПРИМІТКА

Панель управління може відображати температури в градусах за Фаренгейтом або за Цельсієм. Щоб перейти від одного до іншого, одночасно натисніть та утримуйте кнопки Вгору та Вниз протягом 3 секунд.

### 2. Кнопка SWING

- Використовуйте цю кнопку для увімкнення функції автоколивання або щоб замкнути жалюзі в бажаному положенні.

### 3. Кнопка SLEEP

- Використовується для увімкнення операції SLEEP.

### 4. Кнопка вибору РЕЖИМУ

- Вибирає відповідний режим роботи. Кожного разу при натисканні цієї кнопки, вибирається режим в послідовності, яка йде від АВТО, ПРОХОЛОДНОГО, СУХОГО, НАГРІВАННЯ (охолодження тільки моделі без) та ВЕНТИЛЯТОР. Індикатор освітлює кожне налаштування режиму.

### 5. Кнопка POWER

- Вмикання/вимикання живлення.

### 6. Кнопка ВЕНТИЛЯТОР

- Натисніть, щоб вибрати швидкість вентилятора у чотири кроки - НИЗЬКА, СЕРЕДНЯ (на

деяких моделях), ВИСОКА та АВТО. Індикатор швидкості вентилятора світиться за різних налаштувань вентилятора, окрім швидкості АВТО. При виборі швидкості вентилятора АВТО, усі індикатори вентилятора стають темними.

### 7. Кнопка ТАЙМЕРА

- Використовується для запуску програми стартового часу AUTO ON та часу зупинки AUTO OFF, у поєднанні з кнопками А та V.

### 8. Дисплей на СВІТЛОДІОДАХ

- Відображує встановлену температуру в "OC" або "OF" та налаштування Авто-таймера. В режимі DRY та FAN він показує кімнатну температуру.

### Коди помилок:

**E1-** Помилка сенсора кімнатної температури – відключіть установку та увімкніть її знову. Якщо помилка повториться, зателефонуйте, щоб отримати обслуговування.

**E2-** Помилка сенсора температури випарника- Відключіть установку та увімкніть її знову. Якщо помилка повториться, зателефонуйте, щоб отримати обслуговування.

**E4-** Помилка зв'язку панелі комунікації – Відключіть установку та увімкніть її знову. Якщо помилка повториться, зателефонуйте, щоб отримати обслуговування.

**E0-** Несправність установки - Відключіть установку та увімкніть її знову. Якщо помилка повториться, зателефонуйте, щоб отримати обслуговування.

### Захисний код:

**P1-** Нижній піддон заповнений - Підключіть зливний шланг та злийте зібрану воду. Якщо помилка повториться, зателефонуйте, щоб отримати обслуговування.

### 9. Дисплей ІНДИКАТОРІВ

- ☉ - світиться при увімкненому живленні.
- ☉ - світиться при увімкненому таймері увімкнення.
- ☉ - світиться при увімкненому таймері вимкнення.
- ☉ - світиться при установці функції FOLLOW ME
- ☉ - світиться при установці функції SLEEP.
- ☉ - світиться при установці функції ION.

### 10. Кнопка ION (додаткова)

- Натисніть кнопку ION, вмикається іон-генератор та допомагає видалити оже перемістити пилок і забруднення з повітря, та вловлюють їх у фільтрі. Натисніть її знову, щоб вимкнути функцію.

## ІНСТРУКЦІЇ З ЕКСПЛУАТАЦІЇ

### РЕЖИМ ОХОЛОДЖЕННЯ

- Натисніть кнопку "MODE" поки засвітиться індикатор "COOL".

- Натисніть кнопки ADJUST “▲” або “▼”, щоб вибрати бажану температуру в кімнаті. Температура може бути встановлена в межах амплітуди діапазону 17OC-30OC/62OF-88OF.
- Натисніть кнопку “FAN SPEED”, щоб вибрати швидкість вентилятора.

### РЕЖИМ НАГРІВАННЯ (відсутній тільки в моделях охолодження)

- Натисніть кнопку “MODE” доки засвітиться індикатор “HEAT”.
- Натисніть кнопки ADJUST “▲” або “▼”, щоб вибрати бажану температуру в кімнаті. Температура може бути встановлена в межах амплітуди діапазону 17OC-30OC/62OF-88OF.
- Натисніть кнопку “FAN SPEED”, щоб вибрати швидкість вентилятора. Для деяких моделей, швидкість вентилятора не може бути скоректована в режимі нагрівання.

### РЕЖИМ ОСУШЕННЯ

- Натисніть кнопку “MODE” поки засвітиться індикатор “DRY”.
- В цьому режимі не можна вибирати швидкість вентилятора або регулювати температуру.
- Тримайте вікна і двері закритими для кращого зневоложуючого ефекту.
- Не виводьте трубопровід у вікно.

### АВТОМАТИЧНИЙ РЕЖИМ

- При встановленні кондиціонера в режимі AUTO, він автоматично вибиратиме охолодження, нагрівання (відсутній в моделях з охолодженням), або вентилятор залежно від того, яку температуру ви вибрали та температуру кімнати.
- Кондиціонер управлятиме кімнатною температурою автоматично навколо температурного пункту, встановленого Вами.
- В автоматичному режимі ви не можете вибрати швидкість вентилятора.

### РЕЖИМ ВЕНТИЛЯЦІЯ

- Натисніть кнопку “MODE” поки засвітиться індикатор “FAN”.
- Натисніть кнопку “FAN SPEED”, щоб вибрати швидкість вентилятора. Температура не може бути скоректована.
- Не виводьте трубопровід у вікно.

### РЕЖИМ ТАЙМЕРА

- При увімкненій установці спочатку натисніть

кнопку Таймер, засвітиться індикатор TIMER OFF. Він вказує на те, що вмикається програма Автозупинки. Натисніть кнопку знову, засвітиться індикатор TIMER ON. Він вказує на те, що увімкнена програма Автозапуску.

- При вимкненій установці спочатку натисніть кнопку Таймер, засвітиться індикатор TIMER ON. Він вказує на те, що вмикається програма Автозапуску. Натисніть кнопку знову, засвітиться індикатор TIMER OFF. Він вказує на те, що увімкнена програма Автозупинки.
- Натисніть або утримуйте кнопку ВГОРУ або ВНИЗ, щоб змінити час режиму Авто по 0.5 години, аж до 10 годин, потім по 1 годині аж до 24 годин. Контроль рахуватиме час, що залишається до початку.
- Вибраний час реєструє через 5 секунд та система автоматично повернеться назад до дисплея попереднього налаштування температури.
- При увімкненні або вимкненні в будь-який час та регулюйте таймер до встановлення 0.0, це відмінить часову програму Автозапуску/зупинки.
- За наявності несправності (E1 або E2), часова програма Автозапуску/зупинки також буде скасована.

### РЕЖИМ FOLLOW ME (на деяких моделях)

- Цю функцію можна увімкнути ТІЛЬКИ з пульта дистанційного управління. Пульт дистанційного управління служить віддаленим термостатом, що дозволяє забезпечити точне терморегулювання в його локалізації.
- Щоб увімкнути функцію Follow Me, направте пульт дистанційного управління у напрямку установки та натисніть кнопку Follow Me. Засвітиться світло на панелі управління установки, що вказуватиме, що сигнал отриманий. Він продовжуватиме посилати цей сигнал, доки функція Follow Me не буде вимкнена повторним натисненням кнопки Follow Me. Якщо установка не отримує сигнал Follow Me протягом будь-якого інтервалу в 7 хвилин, установка подасть звуковий сигнал, що вказуватиме на те, що режим Follow Me закінчений. Дисплей на пульті дистанційного управління вказує температуру ТІЛЬКИ на пульті дистанційного управління.



Мал.4

# ІНСТРУКЦІЇ З УСТАНОВКИ

## РОЗТАШУВАННЯ

- Кондиціонер треба розмістити на міцній основі, щоб мінімізувати шум і вібрацію. Для надійного та безпечного регулювання положення, розмістіть установку на гладкій, горизонтальній поверхні, досить міцній для підтримки одиниці.
- Одиниця має ролики, щоб допомогти розміщенню, але вони повинні пересуватися тільки на гладкій, плоскій поверхні. Будьте обережні котячи кондиціонер по килимовому покриттю. Не намагайтеся котити установку по об'єктах.
- Установка має бути розміщена в межах досяжності до належним чином заґрунтованої розетки.
- Ніколи не розміщуйте будь-які перешкоди навколо вхідного отвору повітря установки.
- Забезпечте щонайменше 30 см простору від стіни для ефективного кондиціювання.

## УСТАНОВКА ВІКОННОГО НАБОРУ

- Набір деталей віконних засувок спроектований таким чином, щоб відповідати самим стандартним додаткам "Вертикальних" та "горизонтальних" віконних частин. Однак, він може знадобитися для здійснення/зміни деяких видів інсталяційних процедур для певних видів вікна. Див. мінімальні та максимальні віконні отвори на Мал. 6 та Мал.7. Набір деталей віконних засувок можна закріплювати за допомогою болта (див. Мал.7а).

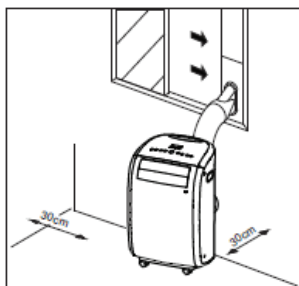

Мал. 5



Мал. 6



Мал. 7

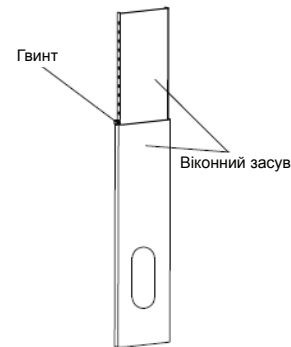

Мал. 7а

## ПРИМІТКА

Якщо віконний отвір є меншим ніж згадана мінімальна довжина набору віконних засувок, відріжте шматок з отвором в ньому коротше, щоб він підходив до віконного отвору. Ніколи вирізайте отвір в наборі віконних засувок.

## УСТАНОВКА У ПІДЙОМНОМУ ВІКНІ З ДВОМА ПЕРЕСУВНИМИ ПЕРЕПЛІТАМИ

- Виріжте пінну прокладку (липкий тип) до належної довжини та прикладіть її до підвіконня. Мал.8

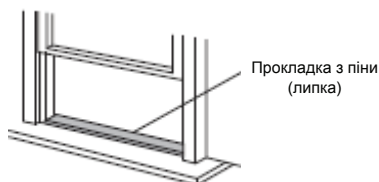

Мал. 8

- Прикладіть набір віконних засувок до підвіконня. Регулюйте довжину набору віконних засувок згідно з шириною вікна, скоротіть регульований набір віконних деталей, якщо ширина вікна складає менш ніж 27 дюймів.
- Відкрийте віконну раму і розмістіть набір віконних засувок на підвіконні. Мал.9

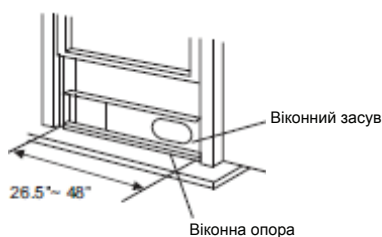

Мал.9

- Виріжте пінну прокладку (липкий тип) до необхідної довжини та прикладіть її нагору вікна. Як показано на Мал.10

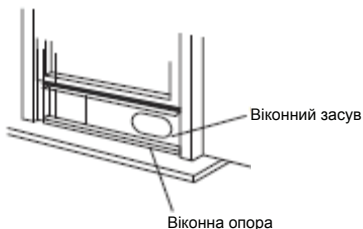

Мал.10

- Закрийте віконну раму безпечно проти вікна.
- Виріжте піну прокладку до відповідної довжини та закрийте відкритий простір між верхньою віконною рамою та зовнішньою віконною рамою. Як показано на Мал.11.



Мал.11

### УСТАНОВКА В РОЗСУВНОМУ ВІКНІ

- Виріжте піну прокладку (липкого типу) до належної довжини та прикладіть її до підвіконня. Мал.12

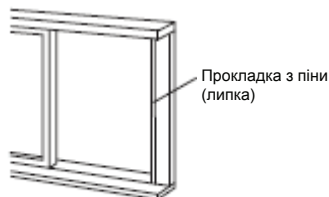

Мал.12

- Прикладіть набір віконних засувок до підвіконня. Регулюйте довжину набору віконних засувок згідно з шириною вікна, скоротіть регульований набір віконних деталей, якщо ширина вікна складає менш ніж 27 дюймів.
- Відкрийте віконну раму і розмістіть набір віконних засувок на підвіконні. Мал.13

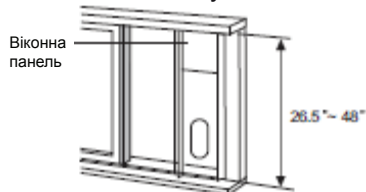

Мал.13

- Виріжте піну прокладку (липкий тип) до необхідної довжини та прикладіть її нагору вікна. Як показано на Мал.14



Мал.14

- Закрийте віконну раму безпечно проти вікна.
- Виріжте піну прокладку до відповідної довжини та закрийте відкритий простір між верхньою віконною рамою та зовнішньою віконною рамою. Як показано на Мал.15.

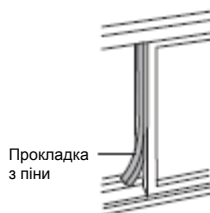

Мал.15

### ВСТАНОВЛЕННЯ ВИПУСКНОГО ШЛАНГА

- Випускний шланг та адаптер мають бути встановлені або видалені відповідно до режиму використання.

ОХОЛОДЖЕННЯ, НАГРІВАННЯ (тип теплового насоса) або режим АВТО	Встановити
Режим ВЕНТИЛЯТОР, ЗНЕВОЛОЖУВАЧ або НАГРІВАННЯ (електричний тип нагрівання)	Видалити

- Встановіть вихлопний адаптер В на випускному шлангу, як показано а Мал.16. або Мал.17. Див. установку набору віконних деталей на попередніх сторінках.



Мал.16



Мал.17

- Натисніть Випускний шланг в повітряний отвір уздовж напрямку стріли (Див. Мал.18)



Мал.18

### Випускний шланг може бути встановлений в стіні:

(Не застосовується до установок без адаптера А, розширювачів та дерев'яних гвинтів з переліку Зап. частин).

- Підготуйте отвір в стіні. Встановіть стінний Випускний адаптер А на стіні(ззовні), використовуючи 4 штепселі розширення і дерев'яні гвинти, переконайтеся у надійному закріпленні. (Див. Мал.19)



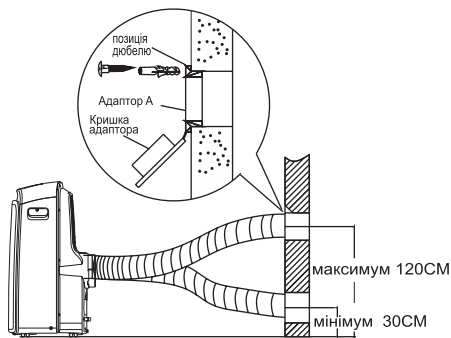

Мал.19

- Прикладіть Випускний шланг до стінного Випускного адаптера.

### ПРИМІТКА

Закрийте отвір, використовуючи насадку адаптера, коли не у використанні.

- прохід може бути помірно стиснений або розширений згідно з вимогами встановлення, але бажано зберігати довжину трубки мінімальною.

### ВАЖЛИВО

Не робіть перегинайте трубку (див. Мал.20)

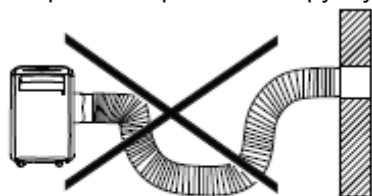

Мал.20

### ВОДОЗБІР

- У режимах зневоложення, видаліть дренажний штепсель з тильної сторони установки, встановіть дренажний з'єднувач (5/8" універсальне гніздове з'єднання) шлангом 3/4" (купується окремо). Для моделей без дренажного з'єднувача, приєднайте до отвору тільки зливний шланг. Розмістіть відкритий кінець шланга прямо над дренажною площею у вашому підвальному поверсі. Див. Мал.21-23. Переконайтеся, що з'єднання дренажного шланга та отвору установки щільне та не пропускає воду.



Мал.21



Мал.22



Мал.23

- Коли рівень води нижнього піддону досягає зумовленого рівня, установка подасть звукові сигнали 8 разів, цифровий дисплей відобразить "P1". В цей час процес кондиціонування/зневоложення негайно зупиниться. Проте, мотор вентилятора продовжуватиме працювати (це нормально).
- Обережно перемістіть установку на місце зливу, зніміть нижній зливний штепсель та випустіть воду (Мал.24). Запустіть машину знову, доки символ "P1" не зникне. Якщо помилка повториться, зверніться за обслуговуванням.

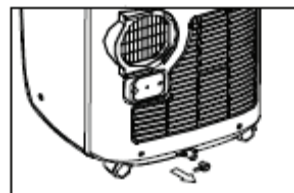

Мал.24

### ПРИМІТКА

Переконайтеся, що нижній дренажний штепсель вставлений на місце перед використанням установки.

### ТЕХНІЧНЕ ОБСЛУГОВУВАННЯ

#### ВАЖЛИВО

1. Не забувайте відключати установку перед очищенням або обслуговуванням.
2. Не використовуйте бензин, розчинник або інші хімічні продукти для очищення установки.
3. Не мийте одиницю прямо під пробкою або використовуючи шланг. Це може викликати електричну небезпеку.
4. Якщо шнур живлення пошкоджений, його повинен відремонтувати виробник або його агентство.

## ПОВІТРЯНИЙ ФІЛЬТР

- Чистіть повітряний фільтр щонайменше одного разу кожні два тижні, щоб запобігти незадовільній роботі вентилятора через пил.
- **Знімання**  
Ця установка має два фільтри. Візьміть верхній фільтр уздовж напрямку стрілки (Мал.25), потім візьміть фільтр знизу. Перемістіть нижній фільтр, послабляючи гвинт, знявши нижній повітряний фільтр, як показано на Мал.25.
- **Очищення**  
Вимийте повітряний фільтр, акуратно помістивши його в теплу воду (біля 40°C/104°F) нейтральним миючим засобом. Обполосніть фільтр та висушіть його в затемненому місці.
- **Установка**  
Встановіть верхній повітряний фільтр після очищення і встановіть нижній фільтр, використовуючи гвинти(див. Мал.26).

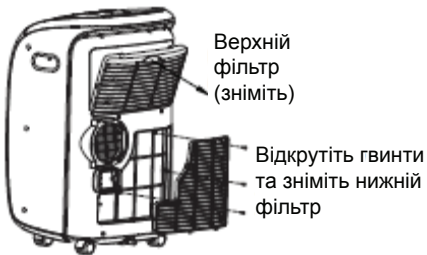

Мал.25



Мал.26

**ПРИМІТКА:** Решітка та повітряний фільтр сполучені та не відокремлюються.

## ВНУТРІШНІ ЧАСТИНИ УСТАНОВКИ

- Використовуйте безворсову тканину, оброблену детергентом для миття внутрішньої частини установки. Витріть начисто сухою чистою тканиною.

## ПРИ ТРИВАЛОМУ НЕВИКОРИСТАННІ УСТАНОВКИ

- Зніміть гумовий штепсель ззаду установки та приєднайте шланг до зливного отвору. Розмістіть відкритий кінець шланга прямо над площею зливу на підвальному поверсі (Див. Мал.21- 23).
- Видаліть штепсель з нижнього зливного отвору, уся вода на нижньому піддоні буде висушена (Див. Мал.24).
- Запустіть побутовий прилад для роботи у режимі вентиляції протягом половини дня в теплій кімнаті, щоб висушити побутовий прилад зсередини та запобігти формуванню плісняви.

- Зупиніть побутовий прилад і відключіть його, обгорніть шнур та зв'яжіть його стрічкою. Видаліть батареї з пульта дистанційного управління.
- Прочистіть повітряний фільтр та відремонтуйте його.
- Відключіть випускний шланг, безпечно візьміть його, та закрийте отвору вікна(стіни) насадкою адаптера.

## УСУНЕННЯ НЕСПРАВНОСТЕЙ

ПРОБЛЕМА	МОЖЛИВА ПРИЧИНА	СПОСІБ УСУНЕННЯ
1. Блок не починає роботу Після натиснення кнопки ON/OFF	Дренажний бак переповнений.	Вилити воду з дренажного бака
	Не горить зелена лампа, не пройшло 3 хвилини після вимкнення кондиціонера.	Почекайте три хвилини
	Температура в приміщення вища, ніж встановлена в кондиціонері (режим НАГРІВАННЯ)	Переустановіть температуру
	Температура в приміщення нижча, ніж встановлена в кондиціонері (режим ОХОЛОДЖЕННЯ)	Переустановіть температуру
2 Недостатньо охолоджує повітря	Не закриті вікна або двері в кімнаті	Закрийте усі вікна і двері
	У кімнаті працюють обігрівачі	Приберіть з кімнати джерела тепла
	Шланг випуску повітря не підключений або заблокований	Підключіть шланг випуску повітря та переконайтеся, що він працює
	Встановлена занадто висока температура	Змінити встановлене значення температури
	Забруднений повітряний фільтр	Почистити фільтр
4. Шум або вібрації	Поверхня, на якій встановлений кондиціонер, недостатньо рівна і стійка.	Встановіть кондиціонер на плоскій, рівній поверхні, якщо це можливо
5 Звук води, що переливається	Звук видає вода в охолоджувальній установці кондиціонера.	Це нормально
6. Вимкнення живлення в режимі нагрівання	- Автоматична функція захисту від перегрівання. Якщо температура на отворі повітря перевищує 70°C/158°F, пристрій зупиняється.	Увімкніть знову після того, як установка охолоне.

## ПУЛЬТ ДИСТАНЦІЙНОГО КЕРУВАННЯ КІМНАТНИМ КОНДИЦІОНЕРОМ

Дизайн та технічні характеристики пристрою можуть бути змінені виробником для поліпшення пристрою, без попереднього повідомлення. За детальною інформацією звертайтеся до агентства продажів або виробника.

### ПРАВИЛА ЕКСПЛУАТАЦІЇ ПУЛЬТУ ДИСТАНЦІЙНОГО КЕРУВАННЯ

- Використовуйте пульт дистанційного керування на відстані до 8 м від пристрою, направляючи його у бік приймача сигналу. Прийом сигналу буде супроводжуватися звуковим сигналом.

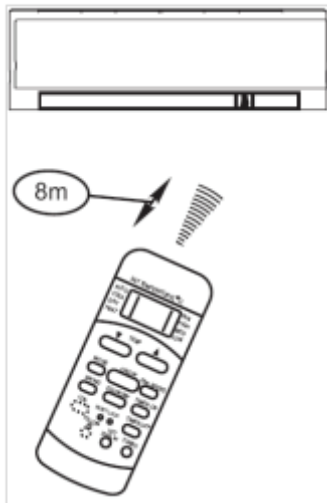

### УВАГА

- Кондиціонер не буде працювати, якщо штори, двері або інші предмети або матеріали будуть перешкоджати передачі сигналу з пульта на внутрішній блок кондиціонера
- Не допускайте попадання на пульт будь-якої рідини. Не піддавайте пульт впливу прямого сонячного світла або тепла.
- Якщо одержувач (ресівер) інфрачервоного сигналу на внутрішньому блоці знаходиться під впливом прямого сонячного світла, кондиціонер може працювати неправильно. Використовуйте штори, щоб запобігти попаданню прямого сонячного світла на ресівер.
- Якщо на сигнали пульта реагують інші електроприлади, приберіть їх або проконсультуйтеся з вашим постачальником.

### ЗАМІНА БАТАРЕЙОК

Пульт працює від двох сухих батарейок (R03/LR03x2), що знаходяться в задній частині пульта та закриті його кришкою.

- Зніміть кришку пульта, натиснувши та потягнувши її

- Витягніть використані батарейки та вставте нові, дотримуючись відповідних значків (+) і (-)
- Поставте кришку пульта назад, засунувши її на місце.

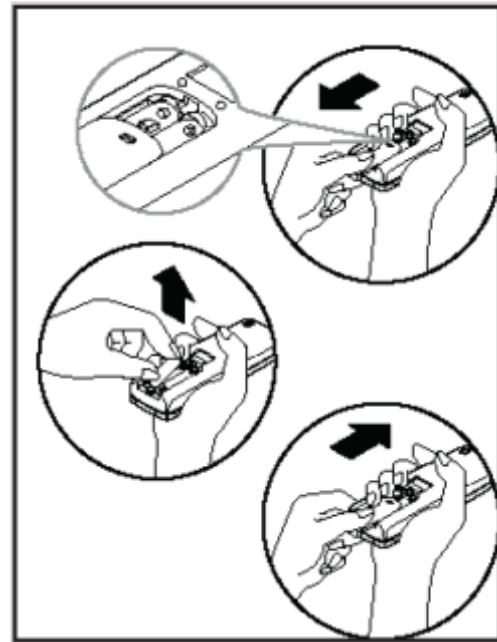

### ПРИМІТКА

Якщо батарейки витягнуті, всі налаштування пульта будуть видалені. Після вставки нових батарейок пульт потрібно перепрограмувати заново.

### УВАГА

- Не використовуйте одночасно старі та нові батарейки або батарейки різних типів
- Не залишайте батарейки в пульті, якщо він не буде використовуватися 2-3 місяці
- Використані батарейки слід поміщати в спеціальні контейнери, які продаються в торгових точках

### ТЕХНІЧНІ ХАРАКТЕРИСТИКИ ПУЛЬТУ ДИСТАНЦІЙНОГО КЕРУВАННЯ

Модель	RG51113/BG(C)E, RG51114/BG(C)E, RT51131/BG(C)E, RG51115/BG(C)E, RG51116/BG(C)E, RG51131/BG(C)E, RG51117/BG(C)E, RG51118/BG(C)E, RG51132/BG(C)E, R51119/BG(C)E-M, RG51120/BG(C)E, RG51130/BG(C)E, RG51125/BG(C)E, RG51126/BG(C)E, RG51127/BG(C)E
Номинальна напруга	3.0В (сухі батарейки R03/LR03 x 2)
Мінімальна напруга вихідного сигналу	2.0В
Діапазон прийому сигналу	8м (при використанні напруги 3В діапазон збільшується до 11м)
Робочі температури	-5°C ~ 60°C (-41°F ~ 140°F)

### НАЛАШТУВАННЯ ТЕМПЕРАТУРИ: за Цельсієм (°C):

RG51114/BG(C)E, RG51116/BG(C)E, RG51118/BG(C)E, RG51131/BG(C)E, RG51119/BG(C)E-M, RG51120/BG(C)E, RG51125/BG(C)E, RG51127/BG(C)E

## за Фаренгейтом (°F):

RG51113/BG(C)E, RG51115/BG(C)E, RG51117/BG(C)E, RG51126/BG(C)E,  
RG51130/BG(C)EU, RG51132/BG(C)EU, RG51131/BG(C)EU.

## ЕКСПЛУАТАЦІЙНІ ХАРАКТЕРИСТИКИ

1. Режими роботи: АВТО, охолодження, сушка, ОБІГРІВ (функція відсутня в моделях тільки з функцією охолодження)
2. Таймер з діапазоном налаштування 24 г.
3. Діапазон настройки температури: 17 °С ~ 30 °С (62 °F ~ 88 °F)
4. Повнофункціональний РК-дисплей
5. Підсвічування

### ПРИМІТКА

Всі ілюстрації в цьому керівництві наведені виключно в ознайомлювальних цілях. Ваш кондиціонер може незначно відрізнитися зовнішнім виглядом або габаритами. Керуйтеся зовнішнім виглядом та габаритами реального пристрою.

## ФУНКЦІОНАЛЬНІ КНОПКИ

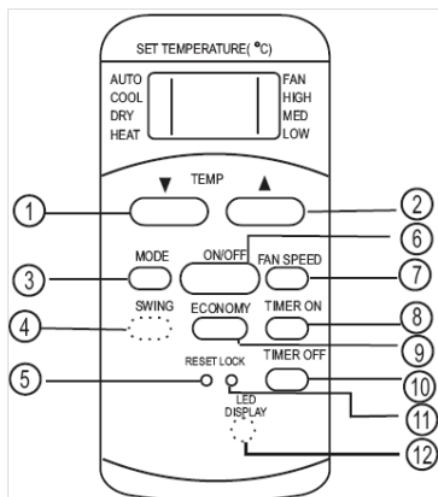

### Моделі:

RG51114/BG(C)E,  
RG51116/BG(C)E,  
RG51118/BG(C)E,  
RG51119/BG(C)E-M  
RG51118/BG(C)E  
RG51131/BG(C)E.

### ПРИМІТКА

- У моделей RG51116/BG (C) E і RG51118/BG (C) E немає режиму коливань
- У моделей RG51118/BG (C) E, RG51119/BG (C) EM, RG51/20/BG (C) E немає РК-дисплея
- У моделі RG51119/BG (C) E-M немає функції середньої швидкості роботи вентилятора
- У моделі RG51131/BG (C) E замість кнопки SLEEP (СОН) знаходиться кнопка ECONOMY (ЕКОНОМНИЙ РЕЖИМ)

### 1. Кнопка зниження температури

Використовується для поетапного (1°C / 2°F)

пониження внутрішньокімнатної температури до 17°С (62°F)

### 2. Кнопка підвищення температури

Використовується для підвищення внутрішньокімнатної температури до 30°С (88° F)

### 3. Кнопка РЕЖИМ

Кожне натискання цієї кнопки вибирає режим роботи кондиціонера в наступній послідовності:

Авто - Охолодження - Сушка - Обігрів - Вентиляція

### ПРИМІТКА

Режим «Обігрів» доступний тільки в моделях з функцією охолодження й обігріву

### 4. Кнопка коливань (у деяких моделях)

Використовується для зупинки чи початку руху шторки кондиціонера і установки бажаного напрямку повітряного потоку вгору / вниз.

### 5. Кнопка СКИДАННЯ (в деяких моделях)

При натисканні цієї заглибленої в корпусі пульта кнопки, всі поточні налаштування будуть скасовані, і пульт повернеться до заводських налаштувань

### 6. Кнопка ВКЛ / ВИКЛ.

При натисканні цієї кнопки кондиціонер починає роботу, а при повторному натисканні закінчує роботу.

### 7. Кнопка ШВИДКІСТЬ ВЕНТИЛЯТОРА

Використовується для вибору однієї з 4-х швидкостей роботи вентилятора:

Авто - Низька - Середня - Висока

У деяких моделях немає середньої швидкості роботи вентилятора

### 8. Кнопка ТАЙМЕР ВКЛ.

Натисніть цю кнопку для налаштування часу автоматичного ввімкнення. Кожне натискання збільшує час відрізками по 30 хв до 10 годин, потім відрізками по 1 годині до 24 годин. Для відміни налаштувань часу автоматичного ввімкнення натискайте кнопку до появи значення 0.0

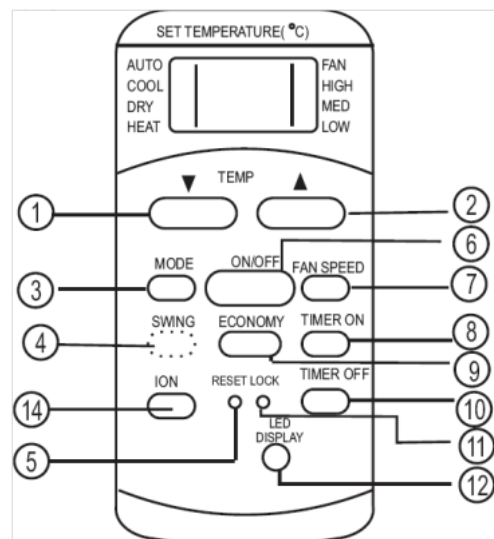

**Моделі:**  
RG51I25/BG(C)E  
RG51I27/BG(C)E

**ПРИМІТКА**

- У моделі RG51I25BG(C)E немає режиму коливань

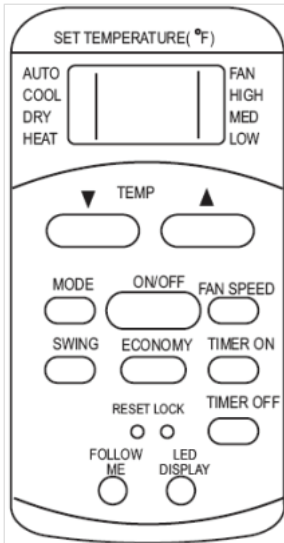

**Моделі:**  
RG51I13/BG(C)E,  
RG51I15/BG(C)E,  
RG51I26/BG(C)E,  
RG51I30/BG(C)EU,  
RG51I32/BG(C)EU,  
RG51I31/BG(C)EU.

**ПРИМІТКА**

- У моделей RG51I15/BG (C) E немає функцій коливання та FOLLOW ME. У моделей RG51I13/BG (C) E немає функції FOLLOW ME.
- У моделей RG51I30/BG (C) EU немає кнопок коливань та FOLLOW ME, а замість кнопки ECONOMY є кнопка SLEEP.
- У моделей RG51I32/BU (C) EU немає кнопки FOLLOW ME та середньої швидкості вентилятора, а замість кнопки ECONOMY є кнопка SLEEP.
- У моделей RRG51I31/BG (C) EU немає кнопки FOLLOW ME.

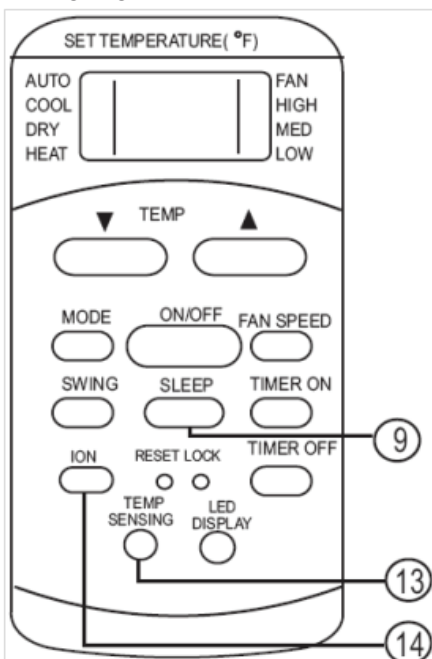

**Модель: RG51I17/BG(C)E**

**9. Кнопка ЕКОНОМНИЙ РЕЖИМ (СОН)**

Виберіть цю функцію перед сном. Вона буде підтримувати найбільш комфортну температуру та заощаджувати електроенергію. Ця функція доступна тільки в режимах охолодження, обігріву та АВТО.

**ПРИМІТКА**

Коли пристрій працює в режимі СОН, його можна скасувати натисканням кнопки ON / OFF, ШВИДКІСТЬ ВЕНТИЛЯТОРА, СОН або РЕЖИМ.

**10. Кнопка ТАЙМЕР ВИКЛ.**

Натисніть цю кнопку для налаштування часу автоматичного відключення. Кожне натискання збільшує час відрізками по 30 хв до 10 годин, потім відрізками по 1 годині до 24 годин. Для відміни налаштувань часу автоматичного відключення натискайте кнопку до появи значення 0.0

**11. Кнопка БЛОКУВАННЯ**

Натисніть цю кнопку для блокування всіх поточних налаштувань, і пульт не реагуватиме ні на одну команду, крім БЛОКУВАННЯ. Використовуйте функцію блокування, якщо хочете виключити ймовірність випадкової зміни налаштувань. Натисніть кнопку LOCK знову, щоб скасувати блокування. Коли функція ввімкнена, на дисплеї пульта з'явиться індикатор блокування.

**12. Кнопка РК-дисплея**

Натисніть цю кнопку, щоб вимкнути дисплей на внутрішньому блоці, і натисніть її знову, щоб активувати екран.

**13. Кнопка FOLLOW ME / TEMP SENSING**

Використовуйте цю кнопку для включення функції FOLLOW ME. Коли функція включена, пульт показує фактичну температуру в місці його перебування. Пульт буде посылати кондиціонеру сигнал кожні 3 хвилини, поки ви не натиснете кнопку FOLLOW ME знову.

Функція недоступна в режимах СУШКА і ВЕНТИЛЯЦІЯ.

Перемикання режиму роботи або вимкнення пристрою скасує цю функцію автоматично.

**14. Кнопка ION (іонізація)**

Натискання цієї кнопки активує функцію іонного генератора, яка допомагає видаляти пил та забруднення з повітря

## ІНДИКАТОРИ ЖК-ДИСПЛЕЯ

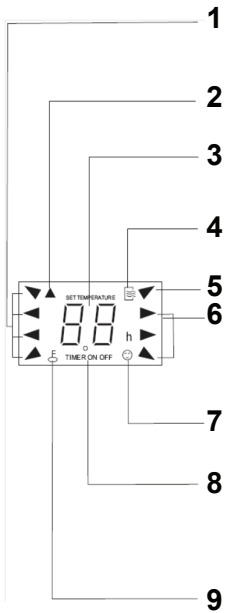

1. **Індикатор РЕЖИМУ** - відображає поточний вибраний режим, включаючи АВТО, охолодження, сушіння, ОБІГРІВ (тільки для моделей з охолодженням і обігрівом) та вентиляцію.
2. **Індикатор передачі сигналу** - цей індикатор загоряється, коли пульт передає сигнали на внутрішній блок
3. **Індикатор температури / таймера** - відображає налаштування температури (від 17 ° C (62 ° F) до 30 ° C (88 ° F)) або налаштування таймера (0 ~ 24 год). Якщо вибраний режим ВЕНТИЛЯЦІЯ, індикатор буде неактивний.
4. **Індикатор ВКЛ / ВИКЛ** - активний під час роботи пристрою
5. **Індикатор РЕЖИМУ** (режим ВЕНТИЛЯЦІЇ)
6. **Індикатор швидкості вентилятора** - відображає обрану швидкість вентилятора: висока, середня і НИЗЬКА. При роботі вентилятора в режимі АВТО чи СУШКА індикатор буде неактивний і сигналів не буде.

### ПРИМІТКА

у моделі RG5119/BG (C) EM немає СЕРЕДНЬОГО режиму роботи вентилятора

7. **Індикатор FOLLOW ME** - при натисканні кнопки FOLLOW ME / TEMP SENSING в режимі ОХОЛОДЖЕННЯ чи ОБІГРІВУ включається функція дистанційного реагування та індикатор активується.
8. **Індикатор таймера** - відображає налаштування таймера. Тобто, якщо включена тільки функція автоматичного включення таймера, індикатор буде показувати TIMER ON (таймер включений). Якщо включена тільки функція автоматичного вимкнення таймера, індикатор буде показувати TIMER OFF (таймер вимкнений). Якщо включені обидві функції, то індикатор буде показувати TIMER ON OFF, це означає, що ви вибрали і час автоматичного включення, і час автоматичного

вимкнення.

9. **Індикатор БЛОКУВАННЯ** - відображається при натисканні кнопки LOCK (БЛОКУВАННЯ). Натисніть її повторно, щоб відключити індикатор.

## ЯК КОРИСТУВАТИСЯ КНОПКАМИ

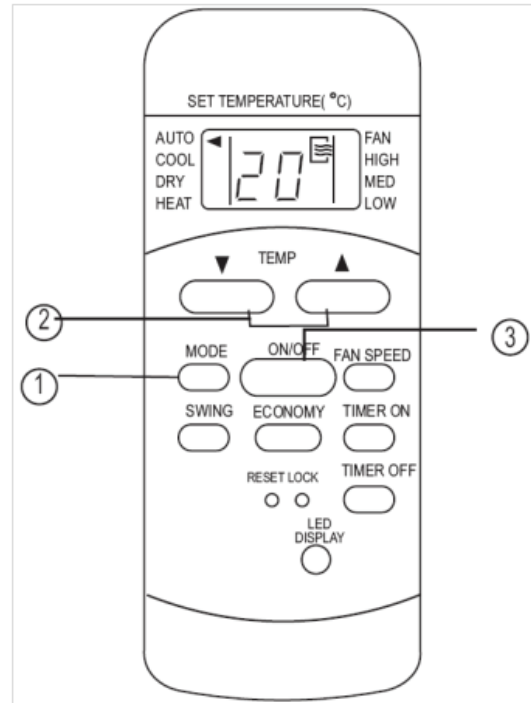

### АВТОМАТИЧНИЙ РЕЖИМ

Переконайтеся, що пристрій увімкнено в мережу та є подача електроживлення. На дисплеї внутрішнього блоку загориться індикатор РОБОТА.

1. Натисніть кнопку MODE (РЕЖИМ) для вибору режиму роботи АВТО.
2. Натисніть кнопку TEMP (ТЕМПЕРАТУРА) для вибору потрібної температури, яку можна вибрати в межах 17 ° C ~ 30 ° C, (одне натискання дорівнює 1 ° C).
3. Натисніть кнопку ON / OFF (вкл / викл) для початку роботи кондиціонера.

### ПРИМІТКА

- У режимі АВТО кондиціонер може сам вибрати режим охолодження, вентиляції, обігріву й сушіння, реагуючи на різницю між кімнатною температурою і температурою, встановленої на пульті.
- У режимі АВТО ви не можете вибрати швидкість роботи вентилятора, тому вона вже контролюється автоматично.
- Якщо режим АВТО вам не підходить, потрібний режим можна налаштувати вручну.

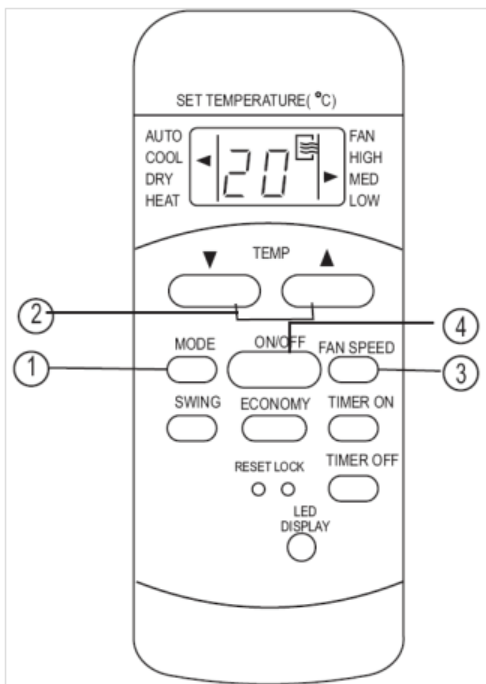

## РЕЖИМИ ОХОЛОДЖЕННЯ / ОБІГРІВУ / ВЕНТИЛЯЦІЇ

Переконайтеся, що пристрій увімкнено в мережу і є подача електроживлення.

1. Натисніть кнопку MODE (режим) для вибору режиму охолодження, обігріву (тільки в моделях з функцією охолодження або обігріву) або вентиляції.
2. Натисніть кнопку TEMP (температура) для вибору бажаної температури, яку можна вибрати в межах 17 °C ~ 30 °C, (одне натискання дорівнює 1 °C).
3. Натисніть кнопку FAN SPEED (швидкість вентилятора) для вибору потрібної температури в 4-кроковій послідовності - Авто, Низька, Середня або Висока.
4. Натисніть кнопку ON / OFF (вкл / викл) для початку роботи кондиціонера.

### ПРИМІТКА

В режимі ВЕНТИЛЯЦІЇ налаштування температури не відображаються на пульті, і ви не можете контролювати кімнатну температуру. У цьому випадку доступні тільки дії 1,3 та 4.

## РЕЖИМ СУШКИ

Переконайтеся, що пристрій увімкнено в мережу і є подача електроживлення. На дисплеї внутрішнього блоку загориться індикатор РОБОТА.

1. Натисніть кнопку MODE (РЕЖИМ) для вибору режиму роботи DRY (СУШКА).
2. Натисніть кнопку TEMP (ТЕМПЕРАТУРА) для вибору потрібної температури, яку можна вибрати в межах 17 °C ~ 30 °C (одне натискання дорівнює 1 °C).
3. Натисніть кнопку ON / OFF (вкл / викл) для початку роботи кондиціонера.

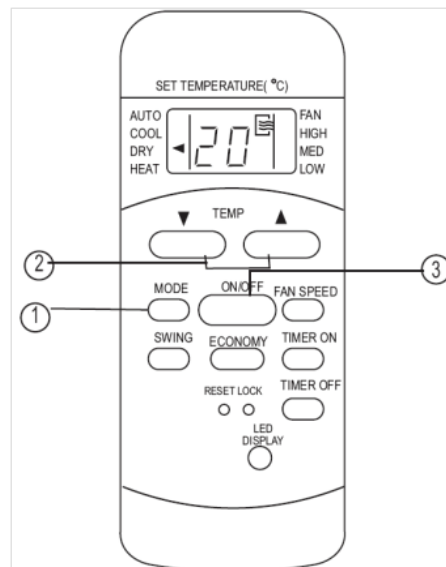

### ПРИМІТКА

У режимі АВТО ви не можете вибрати швидкість роботи вентилятора, тому вона вже контролюється автоматично.

## РЕЖИМ ЗМІНИ ПОВІТРЯНОГО ПОТОКУ (SWING) (В ДЕЯКИХ МОДЕЛЯХ)

Використовуйте цей режим для регулювання напрямку повітряного потоку вгору / вниз.

1. При швидкому натисканні кнопки один раз, активується функція налаштування напрямку повітряного потоку з жалюзі кондиціонера. Кожна зміна положення жалюзі дорівнює 6°. Продовжуйте натискати кнопку, щоб налаштувати жалюзі в потрібне положення.

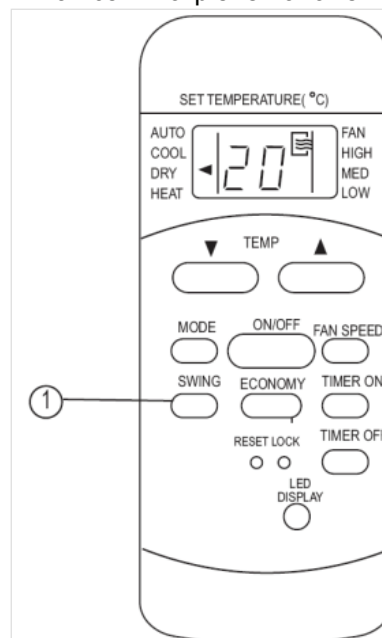

### ПРИМІТКА

В деяких моделях натискання кнопки активує тільки режим автоматичного коливання.

2. При тривалому натисканні кнопки (більше 2-х сек.), Активується функція автоматичного коливання жалюзі. Горизонтальні жалюзі будуть рухатися вгору і вниз автоматично. Натисніть

кнопку знову, щоб зупинити роботу функції.

### ПРИМІТКА

Якщо жалюзі виявляться в положенні, яке впливає на ефективність процесу охолодження / обігріву, вони автоматично змінять амплітуду / напрямку руху.

## ФУНКЦІЯ ТАЙМЕРУ

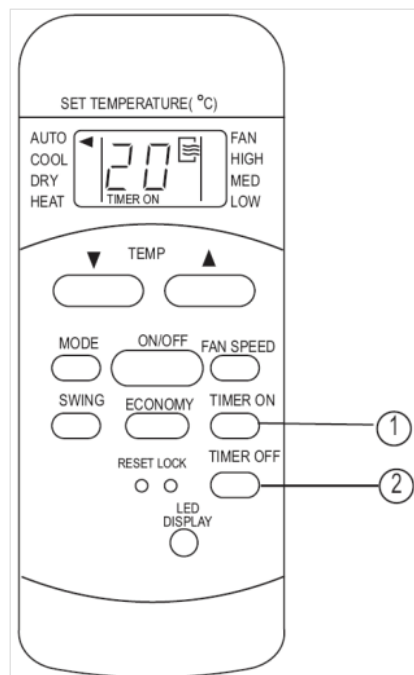

Натисніть кнопку **TIMER ON** (включити таймер) для активації функції автоматичного включення пристрою, і кнопку **TIMER OFF** для активації функції автоматичного вимкнення пристрою.

### АКТИВАЦІЯ АВТОМАТИЧНОГО ВКЛЮЧЕННЯ

- Натисніть кнопку **TIMER ON**. На РК-дисплеї пульту відобразиться індикатор **TIMER ON** (таймер включений), останній встановлений час автоматичного включення і літера **h** на РК-дисплеї. Тепер можна перевстановити час автоматичного включення для початку операції.
- Натисніть кнопку **TIMER ON** знову, щоб встановити потрібний час автоматичного включення. Кожне натискання кнопки збільшує часовий період на 30 хв до 10 год, потім на 1 годину до 24 ч.
- Після включення таймера (**TIMER ON**) відбудеться пауза в півтори секунди, перед тим як пульт передасть сигнал на кондиціонер. Потім, ще приблизно через 2 секунди, буква **h** зникне з РК - екрану, і на ньому знову з'явиться встановлена температура.

### АКТИВАЦІЯ АВТОМАТИЧНОГО ВИМКНЕННЯ

- Натисніть кнопку **TIMER OFF**. На РК-дисплеї пульту відобразиться індикатор **TIMER OFF** (таймер вимкнений), останній встановлений

час автоматичного вимкнення та буква **h**. Тепер можна перевстановити час автоматичного вимкнення для початку операції.

- Натисніть кнопку **TIMER OFF** знову, щоб встановити потрібний час автоматичного вимкнення. Кожне натискання кнопки збільшує часовий період на 30 хв до 10 год, потім на 1 годину до 24 ч.
- Після виключення таймера (**TIMER OFF**) відбудеться пауза в півтори секунди, перед тим як пульт передасть сигнал на кондиціонер. Потім, ще приблизно через 2 секунди, буква **h** зникне з РК - екрану, і на ньому знову з'явиться встановлена температура.

### ВАЖЛИВО

Час роботи, який можна вибрати з пульту ДК дозволяє вибрати обмеження для функції таймера, наступними налаштуваннями: 0.5, 1.0, 1.5, 2.0, 2.5, 3.0, 3.5, 4.0, 4.5, 5.0, 5.5, 6.0, 6.5, 7.0, 7, 5, 8.0, 8.5, 9.0, 9.5, 10, 11, 12, 13, 14, 15, 16, 17, 18, 19, 20, 21, 22, 23 і 24.

## ПРИКЛАД НАЛАШТУВАНЬ ТАЙМЕРУ

### ВВИМКНЕННЯ ТАЙМЕРУ

#### (ФУНКЦІЯ АВТОМАТИЧНОГО ВВИМКНЕННЯ)

Функція **TIMER ON** використовується, коли потрібно, щоб пристрій вмикався автоматично перед тим, як ви повернетеся додому, наприклад. Кондиціонер включиться автоматично у встановлений час.

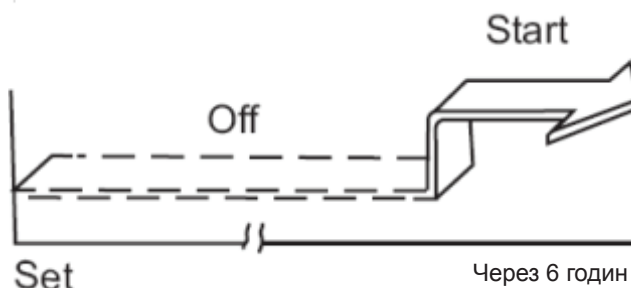

Примітки до малюнку:

Set - установка, Off - вимкнення, Start - початок роботи

### ПРИКЛАД:

Для початку роботи кондиціонера через 6 годин

1. Натисніть кнопку **TIMER ON**, дисплей покаже останні налаштування часу початку роботи
2. Натискайте кнопку **TIMER ON** для відображення «6.0h» на дисплеї **TIMER ON** пульту ДУ.
3. Почекайте приблизно 3 секунди, і цифровий



дисплей знову покаже температуру. Тепер ця функція активована.

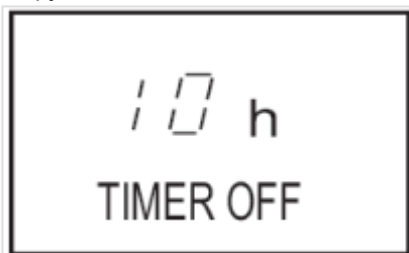

### ВИМКНЕННЯ ТАЙМЕРА (ФУНКЦІЯ АВТОМАТИЧНОГО ВИМКНЕННЯ)

Функція TIMER ON корисна, коли ви хочете, щоб пристрій вимикався автоматично, наприклад після того як ви лягаєте спати. Кондиціонер вимкнеться автоматично у встановлений час.

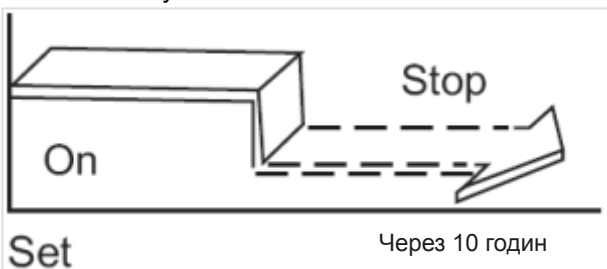

Примітки до малюнку:

Set - установка, 10 hours later - через 10 годин, On - включення, Stop - вимкнення

### ПРИКЛАД:

Для зупинки роботи кондиціонера через 10 годин.

1. Натисніть кнопку TIMER OFF, дисплей покаже останні налаштування часу закінчення роботи
2. Натискайте кнопку TIMER ON для відображення «10h» на дисплеї TIMER ON пульта ДУ
3. Почекайте приблизно 3 секунди, і цифровий дисплей знову покаже температуру. Тепер ця функція активована.

### КОМБІНОВАНИЙ ТАЙМЕР (НАЛАШТУВАННЯ ТАЙМЕРІВ ВКЛ. ТА ВИМК. ОДНОЧАСНО)

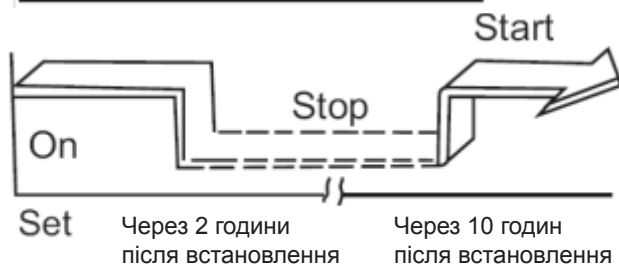

Примітки до малюнку:

On - Вкл, Stop - Вискл, Start - Вкл, Set - установка, 2 hours later after setting - через 2 ч. після установки, 10 hours later after setting - через 10 год після установки

### ПРИКЛАД:

Для виключення кондиціонеру через 2 години після установки і його ввімкнення через 10 годин після установки:

1. Натисніть кнопку TIMER OFF (таймер вискл.)
2. Натисніть кнопку TIMER OFF знову для відображення «2.0h» на індикаторі TIMER OFF.
3. Натисніть кнопку TIMER ON.
4. Натисніть кнопку TIMER ON знову для відображення «10h» на індикаторі TIMER ON.
5. Почекайте, поки пульт ДУ не покаже обрану температуру.



### TIMER ON TIMER OFF (ТАЙМЕР ВКЛ. - ТАЙМЕР ВКЛ.) (ФУНКЦІЯ ВКЛ. - ВКЛ. - ВИМК.)

Цю функцію слід використовувати, коли ви хочете, щоб пристрій вимикався автоматично перед тим, як ви прокидаєтеся, та вимикався, коли ви виходите з дому.

### ПРИКЛАД:

Для ввімкнення кондиціонеру через 2 години після установки і його вимкнення через 5 годин після установки:

1. Натисніть кнопку TIMER ON (таймер вкл.)
2. Натисніть кнопку TIMER ON знову для відображення «2.0h» на індикаторі TIMER ON.
3. Натисніть кнопку TIMER OFF.
4. Натисніть кнопку TIMER OFF знову для відображення «5.0h» на індикаторі TIMER OFF.
5. Почекайте, поки пульт ДУ не покаже обрану температуру.

### УВАГА

Спочатку активується налаштування таймера (TIMER ON або TIMER OFF), яка з'являється послідовно безпосередньо після установки часу.

### РЕЖИМ ЕКОНОМІЇ (РЕЖИМ СНУ)

При натисканні кнопки ECONOMY включається функція економного режиму роботи, встановлена температура підвищиться (при охолодженні) або знизиться (обігрів) на 1 °C (2 °F) протягом наступних 30 хв, і ще на 1 °C (2 °F) після додаткових 30 хв. Ця нова температура буде підтримуватися 6 (в

деяких моделях 7) годин, перед тим як пристрій повернеться до постійно обраної температури.

#### ПРИМІТКА

У деяких моделях встановлена температура буде підвищуватися (охолодження) або знижуватися (обігрів) на 1 ° C (2 ° F) 2 години протягом 2-х годин. Нова температура буде підтримуватися протягом 5 годин, потім пристрій вимкнеться.

#### ПРИМІТКА

Використання режиму економії (режиму сну) доступно тільки в режимах Охолодження, Обігрів та АВТО.

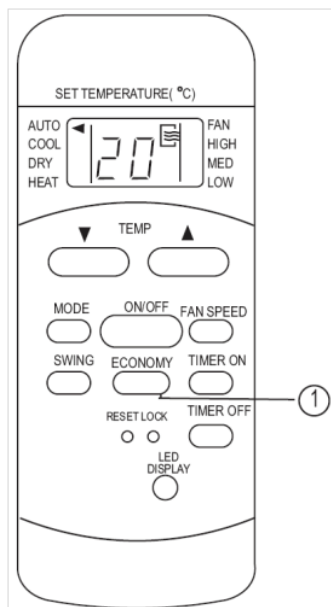

**ТОВАР СЕРТИФІКОВАНО**