

Справжнім, Anker Innovations Limited заявляє, що тип радіообладнання - робот-пилосос ANKER Eufy RoboVac G10 Hybrid Black, відповідає Технічному регламенту радіообладнання. Повний текст декларації про відповідність доступний на веб-сайті за такою адресою: <https://yugcontract.ua/img/products/1778077/2537909.pdf>



eufy

For FAQs and more information, please visit:

[www.eufylife.com](http://www.eufylife.com)



RoboVac

**Інструкція користувача**

## Зміст

- 02 Важливі правила техніки безпеки**
- 07 Інформація про робот-пилосос Robovac**
  - Комплектація
  - Конструкція робота-пилососа Robovac
  - Світлодіодна індикація
- 11 Використання робота-пилососа Robovac**
  - Перед використанням – Важливі поради
  - Підготовка
  - Зарядження робота-пилососа Robovac
  - Використання робота-пилососа Robovac із додатком EufyHome
  - Початок / завершення прибирання
  - Вибір режиму прибирання
  - Вибір рівня потужності всмоктування
  - Вологе прибирання
  - Використання RoboVac з Яндекс.Аліса
  - Використання робота-пилососа Robovac із пристроями Amazon Alexa / Google Assistant
- 23 Очищення та обслуговування**
  - Очищення пилосбірника та фільтра
  - Очищення бокових щіток
  - Заміна бокових щіток
  - Очищення датчиків та контактів
  - підзарядження
  - Очищення поворотного колеса
  - Очищення тканини та ємності для води
  - Заміна гумової прокладки
- 31 Пошук і усунення несправностей**
  - Голосове попередження
  - Бездротове з'єднання
- 37 Технічні характеристики**
- 37 Служба техпідтримки**

Дякуємо за вибір робота-пилососа Robovac. Перед початком роботи уважно вивчіть інструкцію користувача. Зберігайте інструкцію користувача, щоб звертатися до неї у разі необхідності.

## Важливі правила техніки безпеки

Для зниження ризику отримання травми або пошкодження необхідно уважно вивчити ці правила техніки безпеки та дотримуватися їх під час налаштуванні, експлуатації та обслуговуванні пилососа.

### ПОПЕРЕДЖУВАЛЬНІ ЗНАКИ, ЩО ЗАСТОСОВУЮТЬСЯ



Цей символ попереджає про небезпеку. Цей символ попереджає про наявність потенційних небезпечних факторів, які можуть спричинити пошкодження майна та/або серйозні травми або смерть.

- Допускається використання цього приладу дітьми у віці від 8 років, а також особами з обмеженими фізичними, сенсорними або розумовими можливостями, або без належного досвіду та знань, якщо таке використання здійснюється під наглядом, або такі особи пройшли навчання із безпечного використання цього приладу і обізнані щодо наявних ризиків та небезпеки.
- Використання дітьми допускається під наглядом дорослих для уникнення ігор з приладом.
- Очищення та обслуговування приладу дітьми допускається тільки під наглядом дорослих.
- Використання приладу допускається тільки з блоком живлення, що постачається в комплекті.
- Перед очищенням або обслуговуванням приладу вийняти вилку з розетки.
- Заміна батареї допускається тільки силами кваліфікованого фахівця.
- Під час витягання батареї від'єднати прилад від електромережі.

- Для заряджання батареї використовувати тільки знімний блок живлення, який постачається в комплекті з цим приладом.
- Перед утилізацією приладу витягти батарею. Для цього необхідно відкрутити нижні гвинти, потім зняти основну плату та зняти кришку відсіку для батареї за допомогою викрутки. Витягти батарею, від'єднавши швидкокороз'ємне з'єднання.
- Помістити використану батарею в пластиковий пакет і герметично запечатати його, утилізувати відповідно до місцевого законодавства.
- Зовнішній гнучкий кабель або шнур блока живлення не підлягає заміні; якщо шнур пошкоджений, блок живлення необхідно утилізувати.
- Прилад призначений для використання тільки в приміщеннях. Не використовувати на вулиці або для очищення мокрої поверхні.
- Не допускається використовувати цей прилад для ігор. Не сідати та не ставати на прилад. При використанні приладу маленькі діти та домашні тварини повинні перебувати під наглядом.
- Зберігати та використовувати прилад тільки за кімнатної температури.
- Очищати серветкою, змоченою тільки водою.
- Не використовувати прилад для прибирання будь-якого джерела загоряння або диму.
- Не використовувати прилад для прибирання розливів (калюжі відбілювача, фарби, хімікатів або інших рідин).
- Перед використанням приладу прибрати з підлоги будь-які предмети, наприклад, одяг і аркуші паперу. Підняти шнури для жалюзі або штор, прибрати шнури живлення і крихкі предмети. Якщо пилосос зачепить шнур живлення будь-якого електроприладу, він може потягнути його за собою, що призведе до падіння електроприладу.

- Для заряджання батареї використовувати тільки знімний блок живлення, який постачається в комплекті з цим приладом.
- Перед утилізацією приладу витягти батарею. Для цього необхідно відкрутити нижні гвинти, потім зняти основну плату та зняти кришку відсіку для батареї за допомогою викрутки. Витягти батарею, від'єднавши швидкороз'ємне з'єднання.
- Помістити використану батарею в пластиковий пакет і герметично запечатати його, утилізувати відповідно до місцевого законодавства.
- Зовнішній гнучкий кабель або шнур блока живлення не підлягає заміні; якщо шнур пошкоджений, блок живлення необхідно утилізувати.
- Прилад призначений для використання тільки в приміщеннях. Не використовувати на вулиці або для очищення мокрої поверхні.
- Не допускається використовувати цей прилад для ігор. Не сидати та не ставати на прилад. При використанні приладу маленькі діти та домашні тварини повинні перебувати під наглядом.
- Зберігати та використовувати прилад тільки за кімнатної температури.
- Очищати серветкою, змоченою тільки водою.
- Не використовувати прилад для прибирання будь-якого джерела загоряння або диму.
- Не використовувати прилад для прибирання розливів (калюжі відбілювача, фарби, хімікатів або інших рідин).
- Перед використанням приладу прибрати з підлоги будь-які предмети, наприклад, одяг і аркуші паперу. Підняти шнури для жалюзі або штор, прибрати шнури живлення і крихкі предмети. Якщо пилосос зачепить шнур живлення будь-якого електроприладу, він може потягнути його за собою, що призведе до падіння електроприладу.

пошкодженої або модифікованої батареї може призвести до виникнення надзвичайної ситуації, пожежі, вибуху або травми.

- Не піддавати батарейний блок або прилад впливу вогню або надмірної температури. Вплив вогню або температури вище 130 °C може спричинити вибух.
- Не модифікувати та не намагатися ремонтувати прилад або батарею (якщо використовується), за винятком випадків, зазначених в інструкції з експлуатації та догляду.
- Дотримуватися всіх інструкцій з заряджання, не заряджати батарею або прилад в умовах температур, відмінних від зазначених в інструкціях. Неправильне заряджання приладу або температура, що виходить за межі зазначеного діапазону, може призвести до пошкодження батареї та виникненню ризику загоряння.

#### Примітка



Цей знак на упаковці має таке значення:

Не утилізувати електричні прилади разом із несорттованими побутовими відходами; використовувати окремі контейнери. Зв'язатися з місцевим органом влади для отримання інформації про доступні системи збору таких відходів. Під час утилізації електроприладів на полігонах для захоронення відходів або на звалищах небезпечні речовини можуть потрапляти в ґрунтові води і в харчовий ланцюжок, що заподіює шкоду здоров'ю людини. Законом передбачено, що в разі заміни старих приладів на нові продавець зобов'язаний принаймні безкоштовно забрати старий прилад для його утилізації.

## Декларація про відповідність державним нормативним вимогам

Цей прилад відповідає вимогам і технічним нормам щодо радіоперешкод Європейського співтовариства. Ця компанія Anker Innovations Limited заявляє, що радіообладнання типу T2150/T2151/T2250/T2251/T2252 відповідає Директиві 2014/53/ЄС. Повний текст декларації про відповідність ЄС можна знайти на сторінці: <https://www.eufylife.com/>.

Максимальна вихідна потужність: 18 дБм

Діапазон частот: 2,4 G-діапазон (2,4000-2,4835ГГц)

## Позначення товарного знаку на виробі

- Amazon, Echo, Alexa і всі пов'язані логотипи та торгові марки компанії Amazon.com, Inc. або її афілійованих сторін
- Apple і логотип Apple є торговими марками компанії Apple Inc., зареєстрованими в США та інших країнах. App Store є маркою обслуговування компанії Apple Inc., зареєстрованої в США та інших країнах
- Google Play і логотип Google Play є торговими марками компанії Google Inc.
- Google Home є торговою маркою компанії «Google Inc.

## Інформація про робот-пилосос Robovac

### Комплектація

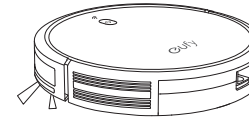

RoboVac

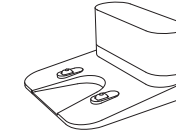

Зарядна станція

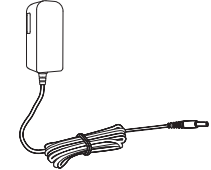

Адаптер живлення

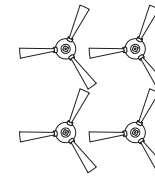

Бокові щітки (x4)

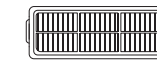

Додатковий фільтр

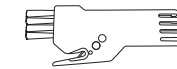

Інструмент для очищення

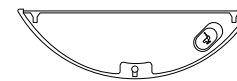

Ємність для води

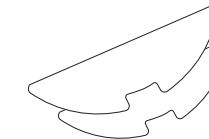

Миюча серветка для вологого прибирання (x2)

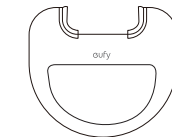

Вологонепроникна прокладка

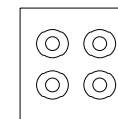

Фільтруючі елементи (x4)



Кабельні стяжки (x5)



Інструкція користувача та інша документація

## Конструкція робота-пилососа Robovac

### А. Верхня та бокова панелі

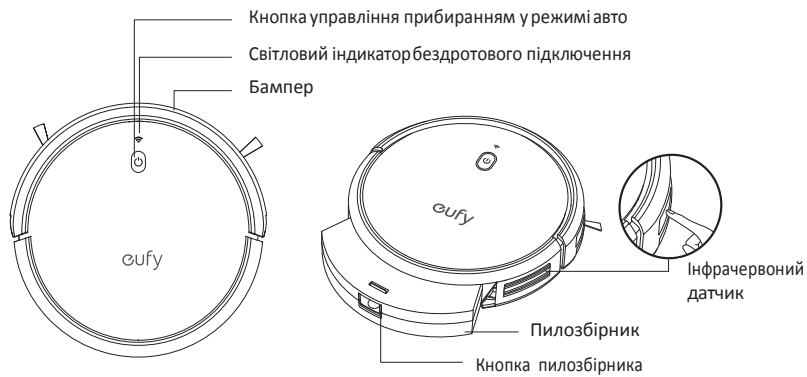

### В. Нижня панель

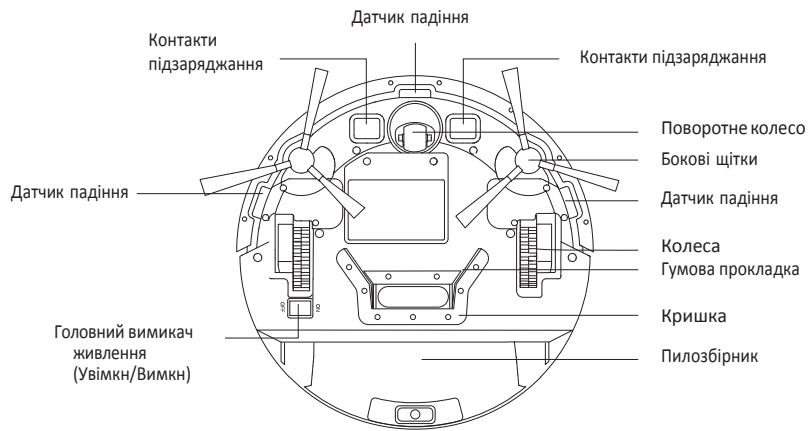

### С. Пилозбірник

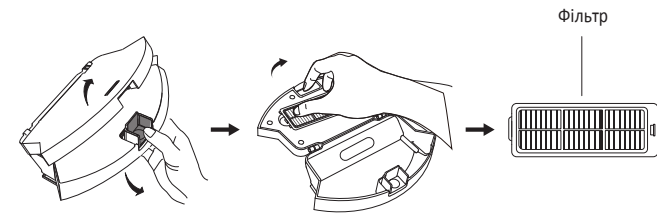

### Д. Отвір для всмоктування пилу

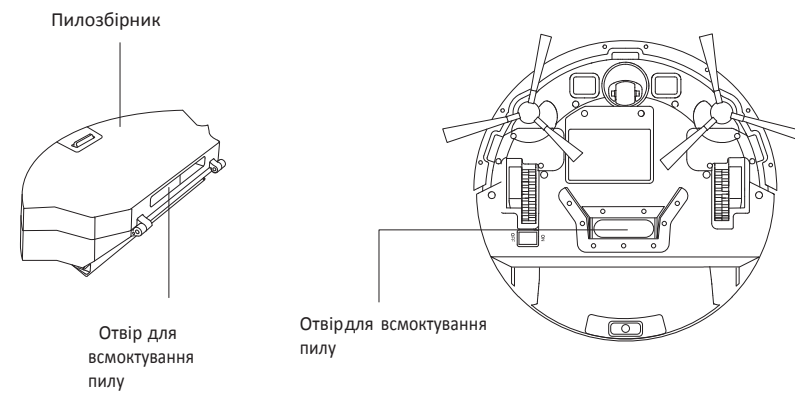

### Е. Зарядна станція

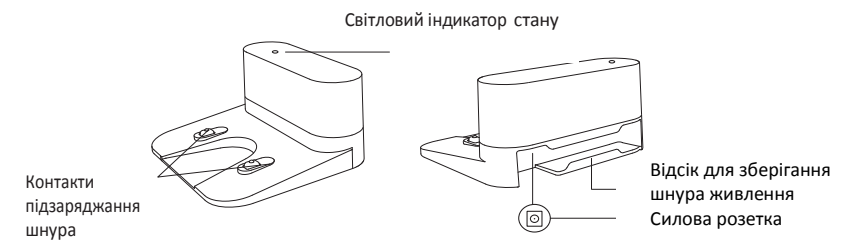

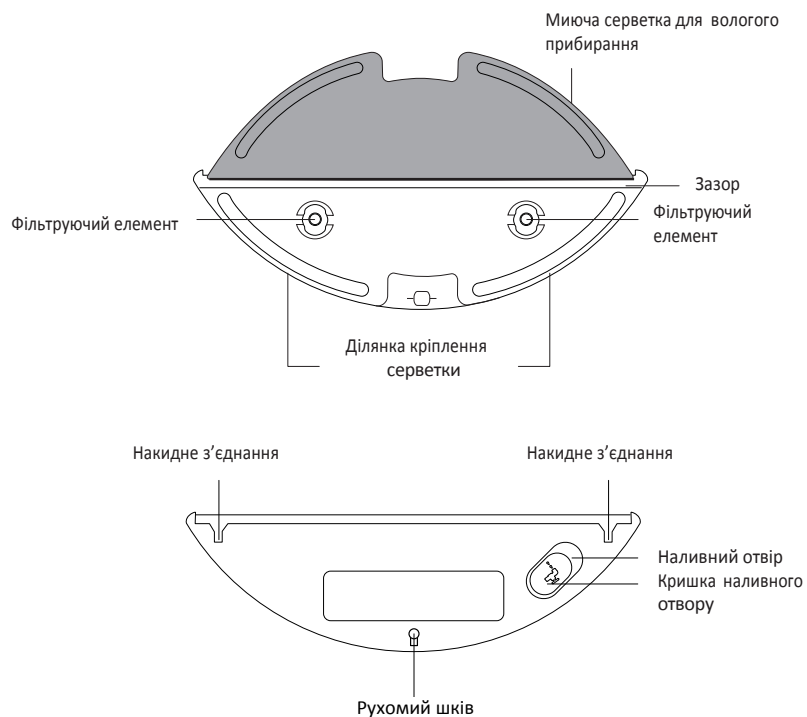

## Ф. Ємність для води



## Світлодіодна індикація

Світлодіодні індикатори інформують про стан робота-пилососа RoboVac.

 (Світловий індикатор живлення)	Стан
Блимаючий помаранчевий	Підзарядження
Неблимаючий синій	Режим очікування/Прибирання/Повне зарядження
Неблимаючий помаранчевий	Низький рівень зарядження та повернення до зарядної станції
Індикатор не світиться	<ul style="list-style-type: none"> <li>Робот-пилосос RoboVac вимкнений.</li> <li>З метою енергозбереження світловий індикатор автоматично гасне, якщо робот-пилосос RoboVac не перебуває на зарядній станції та не активний протягом 10 хвилин.</li> </ul>
Блимаючий червоний + Голосове попередження	Помилка в роботі робота-пилососа RoboVac. Див. розділ «Пошук і усунення несправностей» Голосове попередження» Інструкція користувача

 (Світловий індикатор бездротового підключення)	Стан
Повільно блимаючий синій	Очікування з'єднання
Швидко блимаючий синій	Виконується під'єднання до роутера
Неблимаючий синій	Виконано під'єднання до роутера

## Використання робота-пилососа RoboVac Перед використанням – Важливі поради

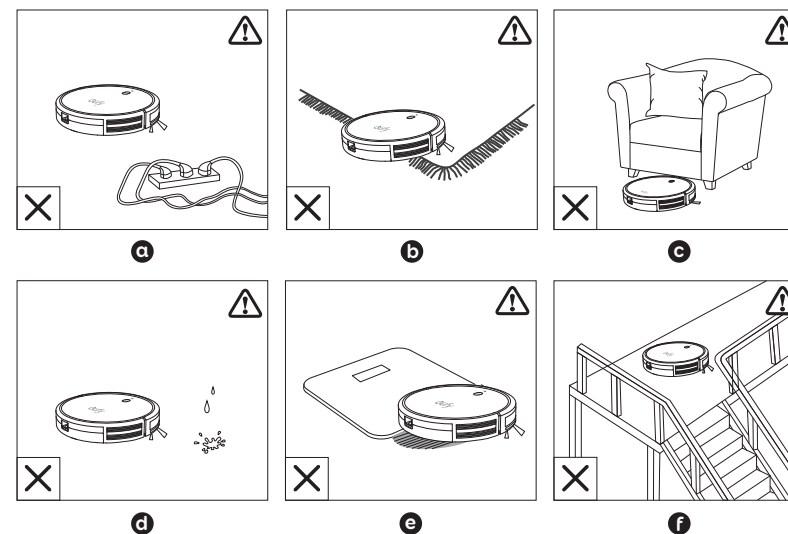

- Приберіть з підлоги шнури живлення та маленькі предмети, що можуть заплутати RoboVac. Для прибирання дровів і шнурів електроживлення можна використовувати кабельні стяжки, що постачаються в комплекті з пилососом.
- Загніть краї килимів з кісточкою під них для попередження заплутування RoboVac. Не здійснюйте прибирання дуже темних килимів з високим ворсом, або килимів товщиною понад 26 мм, оскільки вони можуть спричинити порушення роботи RoboVac.
- Уникайте роботи RoboVac поблизу місць нижче 73 мм (2.83") для попередження застрягання пристрою. У разі необхідності помістіть фізичний бар'єр для огороження проблемних ділянок.
- Тримайте робот-пилосос RoboVac подалі від вологих місць.
- Робот-пилосос RoboVac може підніматися на предмети висотою менше 0,63 дюйми / 16 мм. У разі можливості приберіть такі предмети із зони прибирання.

- Здебільшого датчики падіння попереджують падіння робота-пилососа RoboVac зі сходів в разі крутого спуску. Датчики **менш ефективні**, якщо вони забруднені або використовуються на килимових покриттях/підлогах, що відбивають світло/дуже темних підлогах. Рекомендується встановити фізичні бар'єри для заблокування ділянок можливого падіння робота-пилососа Robovac.



Розташувати фізичні бар'єри перед камінами та зонами, в яких робот-пилосос RoboVac може зазнати пошкоджень.

## Підготовка

- Перед використанням зняти пінопластові блоки, розташовані біля бампера.
- Перед використанням встановити бокові щітки.

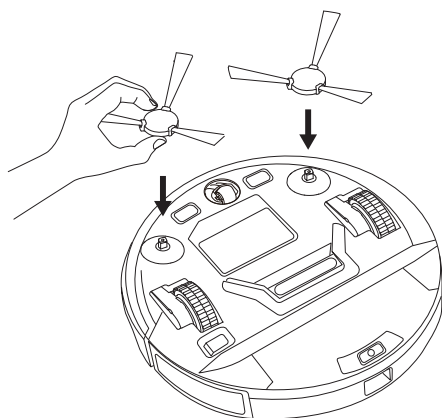

- Перед вологим прибиранням прикріпити вологонепроникну прокладку до Зарядної станції для забезпечення сухості підлоги. Переконайтеся, що прокладка міцно закріплена. Якщо вологе прибирання не планується, пропустити цей етап.

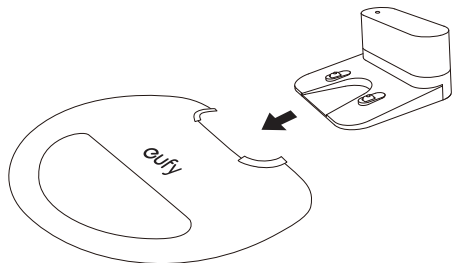

- Увімкнути пилосос (головний вимикач живлення в положення «увімкнено», розташований в нижній частині робота-пилососа Robovac).

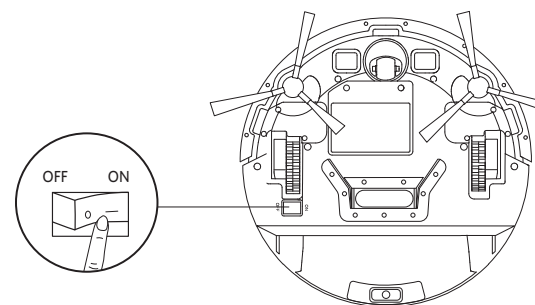

- Розташувати Зарядну станцію на горизонтальній поверхні, притиснувши впритул до стіни.

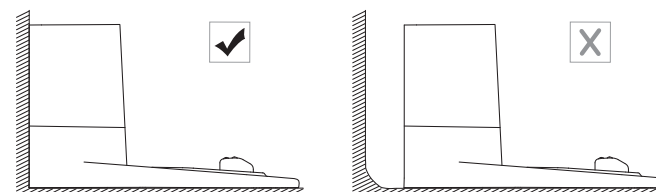

- Прибрати предмети в межах 3 футів/1 м ліворуч і праворуч і в межах 6 футів/2 м від передньої сторони Зарядної станції. Якщо прибрати предмети неможливо, перевірити, чи може RoboVac вільно повернутися до Зарядної станції; якщо ні, звернутися до служби техпідтримки eufy.

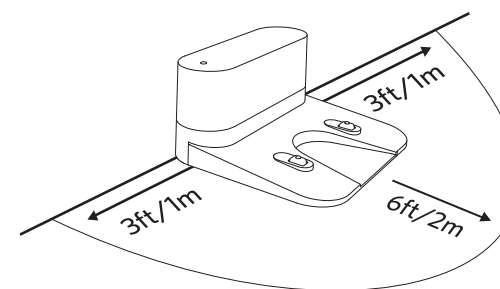



- 7** Підключити круглий з'єднувач адаптера до розетки живлення на Зарядній станції, а інший кінець – до настінної розетки.
- Коли Зарядна станція під'єднується до джерела змінного струму, БІЛИЙ світлодіодний індикатор Зарядної станції ГОРИТЬ ПОСТІЙНО.

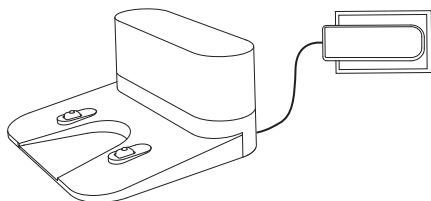

- Встановити Зарядну станцію так, щоб робот-пилосос RoboVac міг легко зістикуватися з нею. Рекомендується розміщувати Зарядну станцію під стіною на твердій рівній поверхні, а не на килимовому покритті.  
- Зарядна станція повинна бути завжди під'єднаною до мережі, в іншому разі робот-пилосос RoboVac не зможе повернутися до неї автоматично.

## Зарядження робота-пилососа RoboVac

- Робот-пилосос RoboVac оснащений батареєю, що перезаряджається (вже встановлена), яку необхідно повністю зарядити перед використанням.
- Робот-пилосос RoboVac повертається до зарядної станції в кінці циклу прибирання або в разі розрядження батареї.  
Зістикувати робот-пилосос RoboVac із Зарядною станцією, поєднавши його контакти підзарядження з контактами підзарядження станції

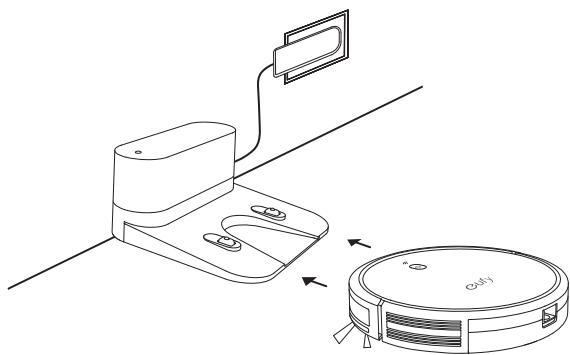

- Від'єднати живлення, якщо не планується використовувати робот-пилосос RoboVac протягом тривалого періоду часу. Для продовження терміну служби батареї заряджати щонайменше раз на 6 місяців.

## Використання робота-пилососа RoboVac із додатком EufyHome

Для отримання доступу до всіх функціональних можливостей рекомендуємо використовувати для управління роботом-пилососом RoboVac додаток EufyHome.

**Перед початком роботи переконайтеся, що:**

- Смартфон або планшет під'єднаний до бездротової мережі Wi-Fi.
- На смартфоні або планшеті встановлений iOS 8.0 (або вище) або Android 4.4 (або вище)
- Діапазон частоти сигналу бездротового роутера становить 2,4 ГГц.
- Синій світловий індикатор бездротового підключення RoboVac повільно блимає
- Робот-пилосос RoboVac зістикований із Зарядною станцією для забезпечення достатнього живлення під час налаштування.

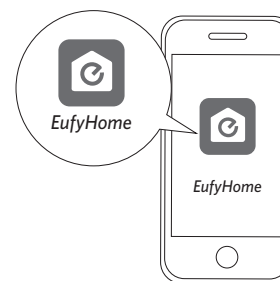

1. Завантажити додаток EufyHome із App Store (для iOS) або Google Play (для Android)
2. Відкрити програму і створити обліковий запис користувача.
3. Натиснути значок «+», щоб додати робот-пилосос RoboVac до облікового запису EufyHome
4. Дотримуватись інструкцій в додатку для налаштування бездротового з'єднання.
  - Після успішного підключення можна управляти роботом-пилососом RoboVac за допомогою цього додатка.
  - За допомогою додатка можна задати режим прибирання, встановити час, запланувати прибирання, переглянути стан системи, отримувати повідомлення та доступ до додаткових функцій.

## Світловий індикатор бездротового з'єднання

	Синій – повільно блимає	Очікування з'єднання
	Синій – швидко блимає	Виконується підключення до бездротового роутера
	Синій – не блимає	Виконано з'єднання з бездротовим роутером



- В разі виникнення будь-яких проблем під час налаштування бездротової мережі звернутися до Інструкції користувача, розділ «Пошук і усунення несправностей» **Бездротове з'єднання»** (Troubleshooting > Wi Fi connection).
- Якщо робот-пилосос RoboVac застряг і його неможливо знайти, набрати **Знайти мого робота (Find My Robot)** в додатку, щоб знайти прилад.

## Поновлення заводських налаштувань

Натиснути та утримувати кнопку  робота-пилососа Robovac протягом 10 секунд для поновлення заводських налаштувань в разі необхідності.

- Після скидання налаштувань ви почуєте голосове повідомлення, а синій індикатор бездротового підключення блиматиме. Тепер можна дотримуватися інструкцій Wi-Fi додатка EufyHome для налаштування бездротового з'єднання.

## Запланувати прибирання

Додаток EufyHome дозволяє запланувати прибирання на конкретний час.



- Встановити час і створити розклад прибирання з неділі по суботу можна в додатку EufyHome. Ця функція доступна тільки в додатку.

## Початок/завершення прибирання



- Переконайтеся, що перед використанням головний вимикач живлення в нижній частині RoboVac ввімкнений.
- Почати або завершити прибирання можна також через додаток EufyHome.

- 1 Натиснути кнопку  на роботі-пилососі Robovac для початку прибирання в автоматичному режимі.

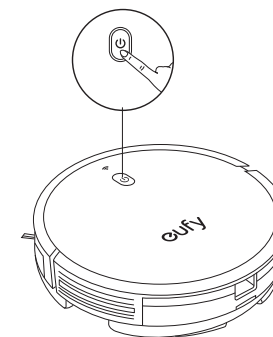



- 2 Натиснути кнопку  знову для завершення прибирання.

## Вибір режиму прибирання

### Автоматичне прибирання

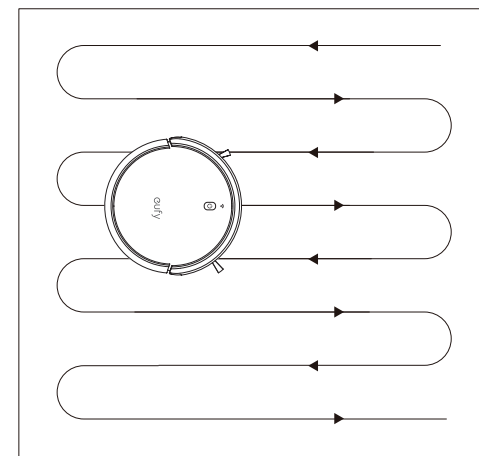
Після запуску робот-пилосос RoboVac рухається від Зарядної станції та автоматично визначає маршрут прибирання, прямуючи дугою. Після завершення прибирання робот-пилосос RoboVac автоматично повертається до Зарядної станції.



Натиснути кнопку  на роботі-пилососі RoboVac для початку прибирання в автоматичному режимі.

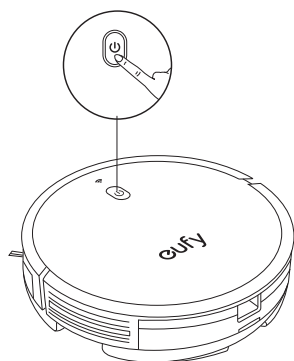

- Під час прибирання робот-пилосос RoboVac автоматично повернеться до Зарядної станції, якщо рівень заряджання батареї стане низьким.
  - Після підзарядження робот-пилосос RoboVac відновить роботу для завершення прибирання.
- Під час ввімкнення робот-пилосос RoboVac за замовчуванням починає роботу в режимі автоматичного прибирання.

## Чищення плям

У додатку EufyHome можна вибрати режим чищення плям. У режимі чищення плям робот-пилосос RoboVac інтенсивно очищає певну ділянку протягом 2 хвилин за спіраллю. Цей режим зручний для очищення зон підвищеного забруднення

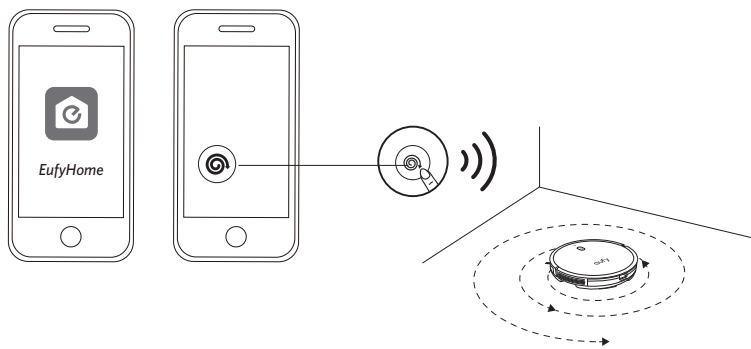

## Вибір рівня потужності всмоктування

У додатку EufyHome можна обрати необхідний рівень потужності всмоктування:

- Стандартний (за замовчуванням)
- Максимальний



Під час наступного вмикання робота пилососа RoboVac автоматично активується раніше встановлений рівень потужності всмоктування.

## Вологе прибирання



- Якщо обрано режим вологого прибирання, не рекомендується залишати
- Використовувати режим вологого прибирання для підлог без килимового покриття.
- Зняти ємність для води, якщо робот-пилосос RoboVac заряджається або не використовується.

- 1 Перед вологим прибиранням встановити водонепроникну прокладку під Зарядну станцію для забезпечення захисту підлогового покриття.

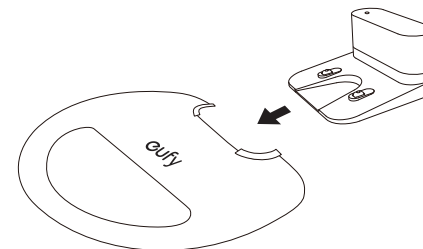

- 2 Намочити серветку та добре віджати її (до відсутності крапель). Заправити тканину в просвіт, перевірити надійність і міцність її розміщення.

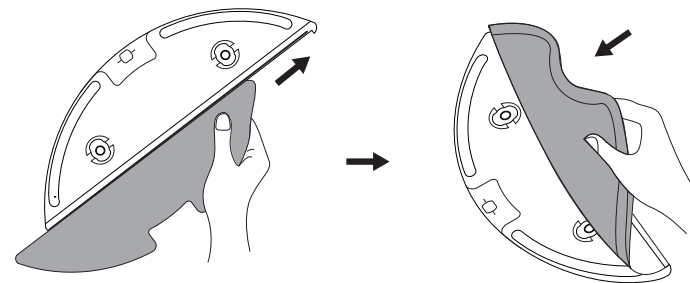

- 3 Відкрити кришку наливного отвору, щоб залити воду, потім закрити кришку.

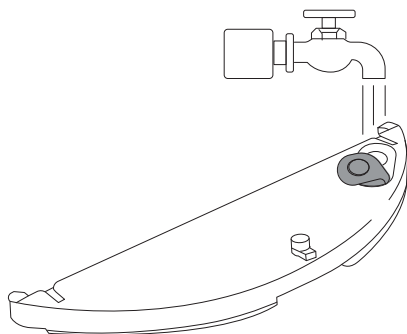

Не використовувати засоби для миття або чищення, що можуть призвести до засмічення фільтра.

- 4 Встановити ємність для води в нижній частині робота-пилососа RoboVac. Клацання підтверджує правильність встановлення ємності.

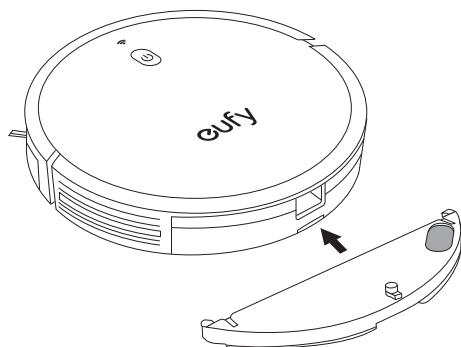

Режим вологого прибирання призначений лише для прибирання чистої підлоги без стійких плям. Для досягнення найкращого ефекту рекомендується тричі очистити в автоматичному режимі RoboVac перед встановленням

- 5 Для початку прибирання обрати режим прибирання.
- Робот-пилосос RoboVac автоматично починає прибирання в обраному режимі.

- 6 Коли робот-пилосос RoboVac завершить роботу та повернеться до Зарядної станції, натиснути кнопку розблокування, щоб витягнути пилозбірник та ємність для води.

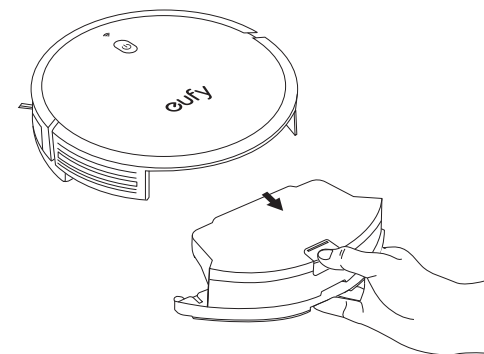

- 7 Витягти ємність для води та встановити пилозбірник на місце.

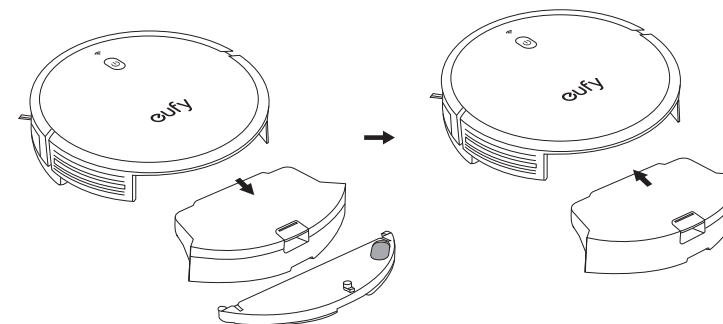

Після вологого прибирання витягти ємність для води, злити всю воду, що залишилася, та почистити серветку для уникнення утворення плісняви або виникнення неприємно запаху. Інформація про очищення та обслуговування ємності для води наводиться в розділі «Очищення та технічне обслуговування» цієї інструкції користувача.

## Використання RoboVac із Яндекс.Аліса

Яндекс.Аліса – це інтелектуальний пристрій голосового управління, який дозволяє вам управляти роботом-пилососом за допомогою голосу.

**Перед початком переконайтеся, що:**

- RoboVac під'єднаний до зарядної бази для забезпечення достатнього живлення.
- RoboVac під'єднаний у додатку EufyHome.
- Ви маєте пристрій із підтримкою Яндекс.Аліси (наприклад, Яндекс.Станція). Ці пристрої продаються окремо.
- Додаток Яндекс вже встановлено на вашому смартфоні і ви створили обліковий запис.

## Управління RoboVac за допомогою Яндекс Аліси

1. Відкрийте додаток EufyHome і знайдіть «Інтелектуальні інтеграції» в лівому верхньому кутку.
2. Знайдіть Яндекс і дотримуйтесь інструкцій на екрані для завершення налаштування.

Ми сподіваємось, що у вас не виникне проблем в підключенні Яндекс.Аліси, але якщо вам буде потрібна наша допомога - будьте впевнені, ми зробимо все необхідне, щоб допомогти вам!

## Використання робота-пилососа Robovac із пристроями Amazon Alexa/Google Assistant

Amazon Alexa або Google Assistant - це «розумний» пристрій для управління пилососом за допомогою голосових повідомлень/команд.

Сьогодні ця функція доступна лише англійською, німецькою, французькою та іспанською мовами. Дізнатися, якими мовами доступна ця функція, можна на сайті <https://www.eufylife.com/support/>.

**Перед початком роботи переконатися, що:**

- Робот-пилосос RoboVac зістикований із Зарядною станцією для забезпечення достатнього живлення
- Робот-пилосос RoboVac підключений до додатка EufyHome
- Є пристрій з підтримкою Amazon Alexa (наприклад, Amazon Echo, Echo Dot і Amazon Tap, Echo Show, Echo Spot) або пристрій з підтримкою Google Assistant (тобто Google Home, Google Home Mini). Ці пристрої продаються окремо.
- Додаток Amazon Alexa або Google Home вже встановлено на розумному устрої, а обліковий запис вже створено

## Для управління роботом-пилососом RoboVac через систему Amazon Alexia або Google Assistant

1. Відкрити програми EufyHome і знайти розділ «Розумні підключення» в лівому верхньому кутку.
2. Щоб виконати налаштування, дотримуватися інструкцій, які з'являтимуться на екрані.



- Детальніша інформація про функціонування робота-пилососа Robovac із пристроями Amazon Alexia / Google Assistant наводитьсь на сайті <https://www.eufylife.com/support/>.

## Очищення та обслуговування

Для забезпечення оптимальних функціональних характеристик дотримуватися нижченаведених інструкцій, регулярно чистити та обслуговувати робот-пилосос RoboVac. Періодичність очищення/заміни елементів залежить від інтенсивності експлуатації робота-пилососа Robovac.

**Періодичність очищення, що рекомендується/заміни елементів**

Елемент робота-пилососа RoboVac	Періодичність очищення	Періодичність заміни
Пилосбірник	Після кожного використання	-
Фільтр	Щотижня (Двічі на тиждень, якщо ви маєте домашню тварину)	Кожні 6 місяців або після кожних 50 циклів прибирання
Бокові щітки	Щомісяця	Кожні 3-6 місяців (або за явного зносу)
Гумова прокладка	Щотижня	Кожні 6 місяців (або за явного зносу)
Фільтруючі елементи	-	Кожні 6 місяців (або якщо пожовтіли)
Датчики	Щомісяця	-
Контакти підзарядження	Щомісяця	-
Поворотне колесо	Щомісяця	-
Серветка для вологого прибирання	Після кожного використання	-
Ємність для води	Після кожного використання	-

## Очищення пилозбірника та фільтра

- 1 Натиснути кнопку пилозбірника, щоб витягнути пилозбірник.

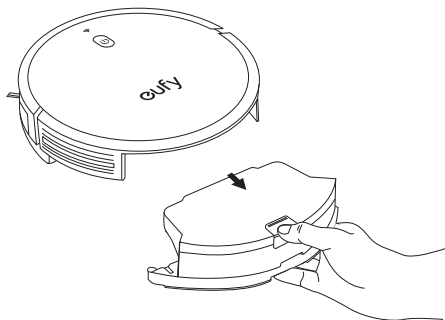

- 2 Відкрити та очистити пилозбірник.

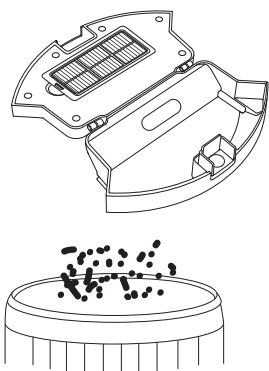

- 3 Зняти фільтр.

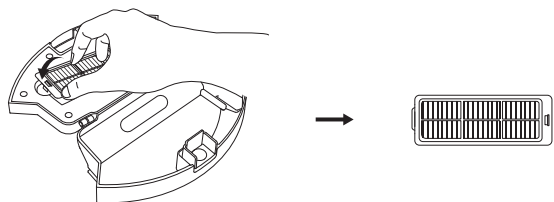

- 4 Ретельно промийте пилозбірник та фільтр водою.

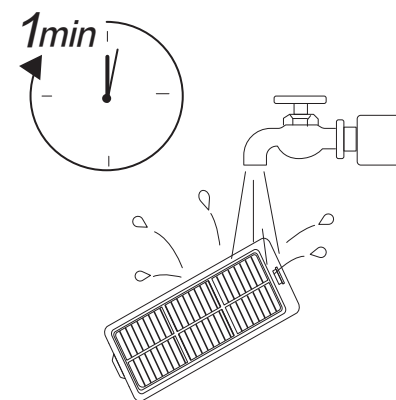

Не використовуйте щітку, гарячу воду або миючий засіб для очищення фільтра.

- 5 Повністю висушіть на відкритому повітрі пилозбірник і фільтр перед наступним використанням. У разі, якщо фільтр не повністю сухий - використовуйте запасний у разі наявності.

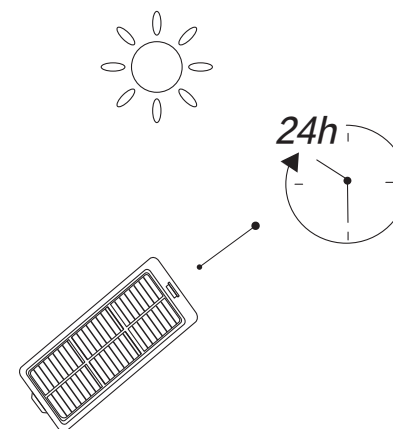

- 6 Помістіть фільтр назад у пилозбірник.

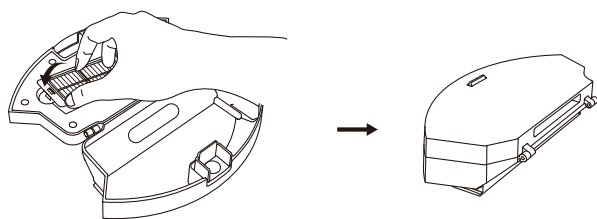

- 7 Встановіть пилозбірник назад у пристрій.

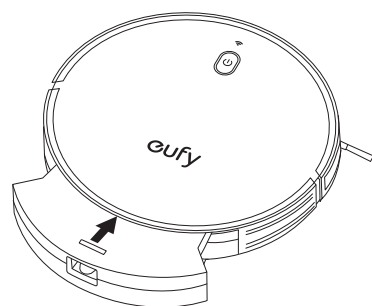

## Очищення бокових щіток

Сторонні речовини, наприклад, волосся, можуть легко заплутатися в бічних щітках; також до щіток може прилипнути бруд. Щітки потребують обов'язкового регулярного очищення.

- 1 Зняти бокові щітки.

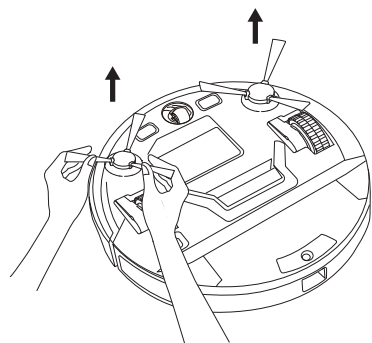

- 2 Обережно розплутати та витягнути волосся або нитки, що намоталися між основним блоком і боковими щітками.
- 3 Використовувати тканину, змочену теплою водою, для видалення пилу зі щіток або обережно змінити їхню форму.

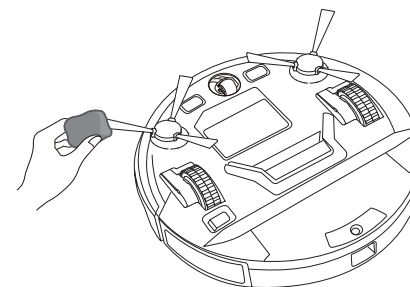

 Використовувати бокові щітки лише після їхнього повного висихання.

## Заміна бокових щіток

Бокові щітки можуть зігнутися або пошкодитися після використання протягом певного періоду часу. Щоб замінити їх, необхідно виконати інструкції нижче.

- Зняти старі бокові щітки та встановити на їхнє місце нові.

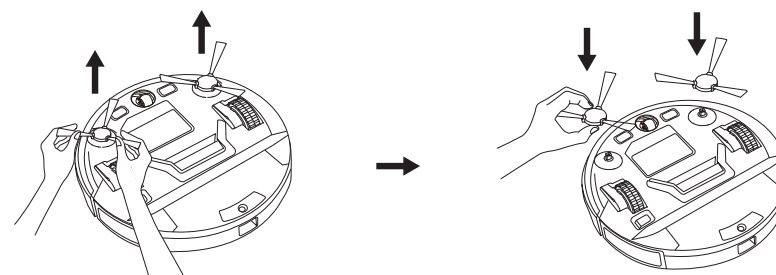

## Очищення датчиків і контактів підзаряджання

Для забезпечення оптимальних функціональних характеристик регулярно очищати датчики падіння і контакти підзаряджання.

- Видалити пил з датчиків падіння та контактів підзаряджання за допомогою тканини або щітки для очищення.

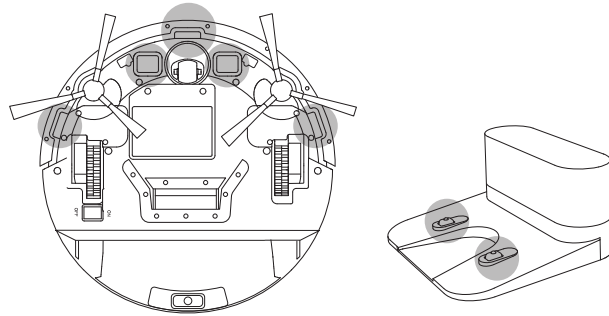

## Очищення поворотного колеса

Волосся або частинки пилу можуть легко заплутатися/зібратися в поворотному колесі. Поворотне колесо потребує обов'язкового регулярного очищення.

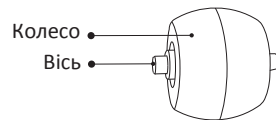

- 1 Зняти поворотне колесо.

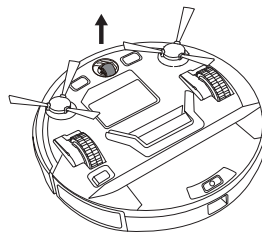

- 2 Видалити волосся та частинки сміття, що зібралися навколо колеса або в його порожнині.
- 3 Встановити колесо на місце, натиснути, поки не пролунає клацання.

 Не використовувати воду для очищення поворотного колеса.

## Очищення тканини та ємності для води

Рекомендується очищати тканину та ємність для води після кожного використання.

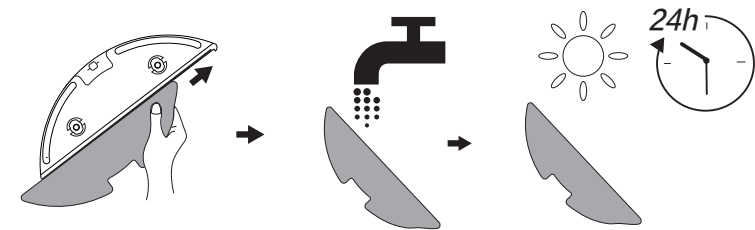

- 1 Після кожного використання витягти серветку.
- 2 Ретельно промити серветку та ємність для води.
- 3 Дати просохнути серветці та ємності для води на відкритому повітрі, щоб не допустити утворення плісняви або виникнення неприємного запаху.

## Заміна гумової прокладки

- 1 Перегорнути основний блок і відкрутити гвинти.

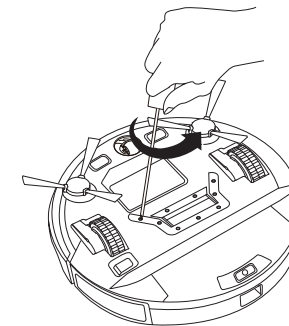



- 2 Зняти кришку і потім зняти гумову прокладку.

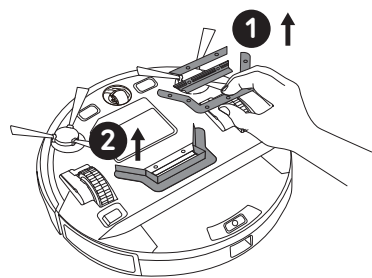

- 3 Встановити нову гумову прокладку.

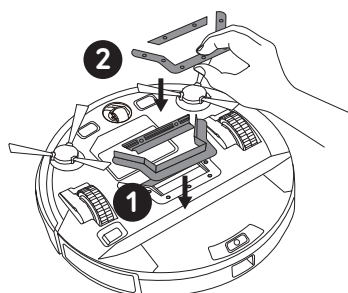

- 4 Встановити кришку на місце та закрутити гвинти.

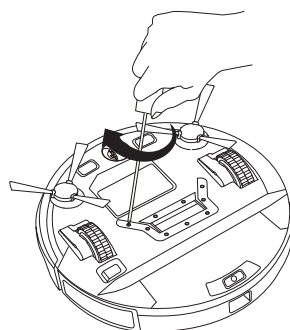

## Пошук та усунення несправностей

Проблема	Вирішення
Робот-пилосос RoboVac не вмикається.	<ul style="list-style-type: none"> <li>Перевірити, щоб головний вимикач живлення перебував у положенні УВІМКНЕНО.</li> <li>Перевірити, щоб батарея була повністю зарядженою.</li> <li>Якщо проблему не усунено, вимкнути головний вимикач живлення та увімкнути його знову.</li> </ul>
Робот-пилосос RoboVac раптово припинив роботу.	<ul style="list-style-type: none"> <li>Перевірити, щоб робот-пилосос RoboVac не застряг або не наїхав на перешкоду.</li> <li>Перевірити рівень заряду батареї.</li> <li>Якщо проблему не усунено, вимкнути головний вимикач живлення, зачекати 2 секунди та увімкнути його знову.</li> </ul>
Не вдається запланувати прибирання.	<ul style="list-style-type: none"> <li>Перевірити, щоб основний вимикач живлення в нижній частині робота-пилососа Robovac був ввімкнений.</li> <li>Перевірити правильність встановлення часу початку прибирання.</li> <li>Перевірити, щоб рівень заряджання робота-пилососа Robovac не був занадто низьким для початку прибирання.</li> <li>У разі вимкнення живлення робота-пилососа Robovac або під час повернення до заводських налаштувань за замовчуванням графіки прибирання видаляються. Якщо робот-пилосос RoboVac ввімкнений, але не має доступу до інтернету, графіки прибирання не можуть синхронізуватися, їх необхідно перевстановити за допомогою додатка</li> </ul>
Недостатня потужність всмоктування.	<ul style="list-style-type: none"> <li>Перевірити відсутність перешкод або засмічень отвору всмоктування.</li> <li>Очистити пилозбірник.</li> <li>Перевірити фільтр, можливо, він намокнув через потрапляння води або іншої рідини, розлитої на підлозі. Перед використанням повністю висушити фільтр.</li> </ul>
Не вдається зарядити пилосос RoboVac.	<ul style="list-style-type: none"> <li>Перевірити, чи світиться індикатор Зарядної станції. Якщо ні, звернутися до сервісного центру eufy для ремонту або заміни Зарядної станції або адаптера живлення.</li> <li>Протріть контакти підзаряджання сухою тканиною для очищення їх від пилу.</li> <li>Перевірити, чи чути звуковий сигнал у момент стикування робота-пилососа Robovac із Зарядною станцією. Якщо ні, звернутися до сервісного центру eufy для ремонту або заміни Зарядної станції.</li> </ul>
Робот-пилосос RoboVac не повертається до Зарядної станції.	<ul style="list-style-type: none"> <li>Прибрати предмети в межах 3 футів/1 м ліворуч та праворуч у межах 6 футів/2 м від передньої частини Зарядної станції.</li> <li>Коли робот-пилосос RoboVac перебуває біля Зарядної станції, він швидко повертається до неї. Проте, якщо Зарядна станція перебуває далеко, пилососу буде потрібно більше часу для повернення до станції. У цьому разі необхідно зачекати, поки пилосос повернеться до Зарядної станції.</li> <li>Очистити контакти підзарядження.</li> </ul>

Проблема	Вирішення
Маневри або траєкторія руху робота-пилососа відрізняються від звичайних.	<ul style="list-style-type: none"> <li>Ретельно очистити контакти підзаряджання сухою тканиною.</li> <li>Вимкнути та знову ввімкнути робот-пилосос RoboVac за допомогою головного вимикача живлення.</li> </ul>
У режимі вологого прибирання вода не витікає.	<ul style="list-style-type: none"> <li>Переконайтеся, що рівень води в ємності достатній.</li> <li>Перевірити правильність налаштування модуля вологого прибирання.</li> <li>Перевірити прохідність відливних отворів. Якщо вони засмітілися, змінити фільтруючі елементи.</li> </ul>
У режимі вологого прибирання витікає занадто багато води.	<ul style="list-style-type: none"> <li>Перевірити правильність встановлення ємності для води.</li> <li>Перевірити правильність встановлення фільтруючих елементів.</li> </ul>
Тривалість сеансу прибирання зменшилася або становить менше 80 хвилин.	<ul style="list-style-type: none"> <li>Перевірити, щоб перед початком прибирання батарея була повністю заряджена (синій світлодіодний індикатор світиться постійно).</li> <li>Тривалість збирання залежить від режиму всмоктування і підлогового покриття (тверда підлога/килим):</li> <li>Стандартний режим всмоктування (дерев'яна підлога): тривалість прибирання близько 80 хвилин</li> <li>Режим всмоктування максимальний (килимове покриття із середнім ворсом): тривалість прибирання близько 40 хвилин</li> <li>Якщо тривалість збирання набагато менше зазначеної вище, звернутися за допомогою в службу підтримки eufy.</li> </ul>
Робот-пилосос RoboVac не може під'єднатися до бездротової мережі.	<ul style="list-style-type: none"> <li>Перевірити правильність введення пароля бездротової мережі.</li> <li>Перевірити, щоб робот-пилосос RoboVac, роутер і мобільний телефон перебували досить близько для забезпечення стійкого сигналу.</li> <li>Переконайтеся, що Wi-Fi роутер підтримує діапазони 2,4 ГГц і 802,11b/g/n; діапазон 5 ГГц не підтримується. Детальніша інформація наведена в розділі «Пошук і усунення несправностей» Бездротове з'єднання цієї інструкції.</li> </ul>
Не вдається управляти роботом-пилососом RoboVac за допомогою Amazon Alexa.	<ul style="list-style-type: none"> <li>Перевірити з'єднання з мережею Інтернет.</li> <li>Перевірити, чи встановлено на телефоні або планшеті додаток Amazon Alexa та чи активована функція «EufyHome - RoboVac». Вивчити додаток Amazon Alexa. Детальніша інформація наведена на сторінці «Розумні підключення» додатка EufyHome.</li> <li>Перевірити наявність облікового запису EufyHome і з'єднання з роботом-пилососом RoboVac.</li> <li>Перевірити правильність використовуваних голосових команд під час роботи з Alexa.</li> </ul>

Проблема	Вирішення
Не вдається управляти роботом-пилососом RoboVac за допомогою Google Assistant.	<ul style="list-style-type: none"> <li>Перевірити з'єднання з мережею Інтернет.</li> <li>Перевірити, чи встановлений на телефоні або планшеті додаток Google Home та чи активований режим EufyHome додатка Google Home. Детальніша інформація наводиться на сторінці «Розумні підключення» додатка EufyHome.</li> <li>Перевірити правильність голосових команд, що використовуються, під час роботи Google Assistant. Кожну команду необхідно починати фразою «ОК, Гугл».</li> <li>Повторити питання. Говорити чітко та зрозуміло.</li> </ul>

## Голосове попередження

В разі виникнення помилки або проблеми блимає червоний індикатор робота-пилососа RoboVac та лунає голосове повідомлення. Для вирішення проблеми дотримуватися інструкцій, що містяться в голосовому повідомленні.

Голосове попередження	Причина та вирішення
Помилка 1: Застрягання або заклинювання переднього бампера	Застрягання або заклинювання переднього бампера. Злегка постукати декілька раз по бамперу для видалення пилу; якщо проблема залишається, переставити прилад у нове положення та спробувати поновити роботу
Помилка 2: Застрягання колеса	Застрягання колеса. Усунути всі перешкоди поблизу та перевірити наявність засмічення пилом в колесі. Переставити прилад у нове положення та спробувати поновити роботу.
Помилка 3: Засмічення/застрягання бокових	Засмічення/застрягання бокових щіток. Очистити щітки та спробувати поновити роботу.
Помилка 5: Застрягання пилососа	Застрягання пилососа. Усунути всі перешкоди поблизу та спробувати поновити роботу.
Помилка 6: Застрягання пилососа	Пилосос може застрягнути в підвішеному стані. Переставити прилад у нове положення, близьке до вихідного, і спробувати поновити роботу. Якщо прилад, як і раніше, не запускається, очистити датчик краю та спробувати знову.
Помилка 7: Застрягання колес	Колеса можуть застрягнути в підвішеному стані. Переставити прилад на рівну поверхню в нове положення, близьке до вихідного, та спробувати поновити роботу.
Помилка 8: Низький заряд батареї, припинення роботи	Низький заряд батареї; прилад відключається. Зарядити прилад і спробувати поновити роботу.

Голосове попередження	Причина та вирішення
Помилка S1: Помилка батареї	<ul style="list-style-type: none"> <li>- Відкрити батарейний відсік і перевірити підключення батареї та повторно увімкнути прилад</li> <li>- Температура батареї може бути занадто високою або низькою; почекати, поки температура батареї не нормалізується (від 0 °C до 40 °C/від 32 до 104 °F)</li> <li>- Якщо проблему не усунено, звернутися до служби техпідтримки</li> </ul>
Помилка S2: Помилка колісного модуля	<ul style="list-style-type: none"> <li>- Перед повторним увімкненням приладу перевірити, чи не заклинило колеса, та чи не потрапив пил всередину приладу</li> <li>- Якщо проблему не усунено, звернутися до служби техпідтримки</li> </ul>
Помилка S3: Помилка бокових щіток	<ul style="list-style-type: none"> <li>- Перед повторним увімкненням приладу перевірити бічні щітки, можливо, вони в чомусь застрягли.</li> <li>- Якщо проблему не усунено, звернутися до служби техпідтримки</li> </ul>
Помилка S4: Помилка вентилятора, що засмоктує	<ul style="list-style-type: none"> <li>- Перед повторним увімкненням приладу перевірити лопаті вентилятора, можливо, вони в чомусь застрягли.</li> <li>- Перед повторним включенням приладу очистити кошик для пилу та фільтр</li> <li>- Якщо проблему не усунено, звернутися до служби техпідтримки</li> </ul>



Помилка 4 не зазначена, оскільки в цій моделі відсутня.

### Бездротове з'єднання

Перед налаштуванням бездротового з'єднання Wi-Fi переконайтеся, що робот-пилосос RoboVac та існуюча бездротова мережа відповідають таким вимогам.

#### Вимоги до налаштування бездротового з'єднання

- Робот-пилосос RoboVac:
  - Робот-пилосос RoboVac повністю заряджений, головний вимикач живлення в нижній частині пилососа увімкнений
  - Світловий індикатор бездротового з'єднання повільно блимає синім кольором
- Бездротова мережа:
  - Використовувати правильний пароль до бездротової мережі.
  - Не використовувати VPN (віртуальна приватна мережа) або проксі-сервер.
  - Wi-Fi роутер підтримує стандарт 802,11b/g/n та протокол IPv4

- Використовується роутер на 2,4 ГГц або дводіапазонний роутер, налаштований так, щоб підтримувати частотний діапазон 2,4 ГГц. Робот-пилосос RoboVac не підтримує частотний діапазон 5 ГГц.

- Якщо робот-пилосос RoboVac не може під'єднатися до бездротової мережі, при цьому використовується змішана мережа 2,4/5 ГГц, перемкнутися на діапазон 2,4 ГГц для налаштування бездротового з'єднання. Після завершення налаштування можна повернутися до попереднього діапазону.

- Під час під'єднання до прихованої мережі перевірити правильність імені мережі, SSID (з урахуванням регістру) і під'єднання до бездротової мережі 2,4 ГГц.

- Під час використання мережевого подовжувача/регенератора переконайтеся, що ім'я мережі (SSID) та пароль збігаються з іменем і паролем основної мережі. - Налаштування брандмауера та порту Wi-Fi роутера дозволяють роботів-пилососу RoboVac під'єднатися до серверів Eufy.

Вимоги до безпеки мережі

- WPA і WPA2 з використанням кодування TKIP, PSK, AES/CCMP.

Канали Wi-Fi

- Вимогами Американської державної комісії з комунікацій встановлено, щоб всі бездротові пристрої в Сполучених Штатах працювали за каналами спектра 1-11.

- У деяких країнах за межами Північної Америки можуть використовуватися спектральні канали вище, ніж канал 11. Звернутися до місцевого регуляторного органу, щоб дізнатися, які канали є доступними.

- Наступна версія програмного забезпечення підтримуватиме доступ до каналів вище 11 для користувачів за межами Північної Америки. Поки слід використовувати канали 1-11.

Якщо не вдається керувати роботом-пилососом RoboVac за допомогою смартфона, можна спробувати вирішити цю проблему одним із нижчеописаних способів. Якщо проблему не усунено, звернутися до сервісного центру Eufy.

Світловий індикатор бездротового підключення	Причина	Вирішення
Постійно горить синій індикатор	RoboVac під'єднався до роутера, проте не може з'єднатися з мережею інтернет.	<ul style="list-style-type: none"> <li>• Перевірити з'єднання роутера з мережею інтернет.</li> <li>• Звернутися до інтернет-провайдера, щоб переконаватися у відсутності проблем із з'єднанням.</li> </ul>
Швидко блимає синій індикатор	RoboVac не може під'єднатися до бездротового роутера.	<ul style="list-style-type: none"> <li>• Перевірити, чи змінили ви ім'я і пароль мережі.</li> <li>• У разі необхідності перевстановити бездротове з'єднання. Див. розділ «Використання робота-пилососа RoboVac із додатком EufyHome» Скидання бездротового з'єднання цієї інструкції.</li> </ul>

Світловий індикатор бездротового з'єднання	Причина	Вирішення
Повільно блимає синій індикатор	Відсутні або змінні налаштування під'єднання до бездротової мережі.	<ul style="list-style-type: none"> <li>Встановити бездротове під'єднання до робота-пилососа RoboVac. Див. розділ «Використання робота-пилососа Robovac із додатком EufyHome» цієї інструкції.</li> <li>У разі необхідності перевстановити бездротове під'єднання. Див. розділ «Використання робота-пилососа Robovac із додатком EufyHome App &gt; Скидання бездротового під'єднання» цієї інструкції.</li> </ul>
Індикатор не горить	<ul style="list-style-type: none"> <li>RoboVac вимкнений</li> <li>Низький рівень зарядження робота-пилососа Robovac.</li> <li>Робот-пилосос RoboVac перебуває в сплячому режимі</li> </ul>	<ul style="list-style-type: none"> <li>Зарядити робот-пилосос RoboVac, встановивши його на зарядній станції. Перевірити, щоб головний вимикач живлення в нижній частині пилососа був вимкнений.</li> </ul>

## Технічні характеристики

	Потужність на вході	19 В $\equiv$ 0,6 А
	Напруга батареї	14,4 В $\equiv$
	Витрата живлення	40 Вт
	Тип батареї	14,4 В $\equiv$ Li-ion 2600 мА*г
	Ємність пилозбірника	450 мл
	Ємність резервуара для води	130 мл
	Тривалість підзарядження	300 - 360 хв.

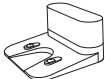
	Потужність на вході	19 В $\equiv$ 0,6 А
	Потужність на виході	19 В $\equiv$ 0,6 А

## Як дізнатися дату виробництва за серійним номером (SN)

Перевірте чотири цифри (від №8 до № 11) SN :

№8 відображає рік випуску, наприклад

9 = 2019

A = 2020

B = 2021

C = 2022

тощо

№9 і №10 відображають конкретний тиждень конкретного року, наприклад

01 = перший тиждень

02 = другий тиждень

.....

52 = 52-й тиждень

тощо

№11 відображають конкретний день конкретного тижня, наприклад

1 = понеділок

2 = вівторок

.....

7 = неділя

тощо

Приклад: якщо SN - ACEGE51924201317, датою виробництва буде вівторок 24-го тижня в 2019 році.

## Служба техпідтримки

Детальнішу інформацію та відповіді на питання, що часто ставляться, можна знайти на сайті [www.eufylife.com](http://www.eufylife.com).

✉ Електронна адреса: [support@eufylife.com](mailto:support@eufylife.com)

💬 Онлайн-консультант: [www.eufylife.com](http://www.eufylife.com)



(US) +1 (800) 988 7973 Mon-Fri 9:00am - 5:00pm (PT)

(中国) +86 400 0550 036 周一至周五 9:00 - 17:30

(UK) +44 (0) 1604 936200 Mon-Fri 6:00 - 11:00 (GMT)

(日本) +81 03 4455 7823 月-金 9:00 - 17:00

(DE) +49 (0) 69 9579 7960 Mo-Fr 6:00 - 11:00

 @EufyOfficial  @EufyOfficial  @EufyOfficial  @EufyOfficial

Гарантія: 1 рік

Строк служби: 2 роки

Компанія Anker Innovations Limited

Офіс 1318-19, Голлівуд Плаза, 610 Натан Роуд, Могкок, Коулун, Гонконг (Room 1318-19, Hollywood Plaza, 610 Nathan Road, Mongkok, Kowloon, Hong Kong)