

# Pioneer

<b>BCS-414</b>	Система окружающего звука Blu-Ray Disc
<b>XV-BD212</b>	Blu-ray Disc ресивер
<b>S-BD707T</b>	Акустическая система
<b>S-BD212SW</b>	Акустическая система (отдельная низкочастотная колонка)
<b>BCS-212</b>	Система окружающего звука Blu-Ray Disc
<b>XV-BD212</b>	Blu-ray Disc ресивер
<b>S-BD310</b>	Акустическая система

Зарегистрируйте Ваше изделие на <http://www.pioneer-rus.ru> (или <http://www.pioneer.eu>).  
Ознакомьтесь с преимуществами регистрации в Интернет

РУКОВОДСТВО ПО ЭКСПЛУАТАЦИИ



P/NO: MFL67205109

## Информация по технике безопасности

### ОСТОРОЖНО

НЕ ОТКРЫВАТЬ.  
ОПАСНОСТЬ ПОРАЖЕНИЯ  
ЭЛЕКТРИЧЕСКИМ ТОКОМ



**ОСТОРОЖНО:** ЧТОБЫ СНИЗИТЬ РИСК ПОРАЖЕНИЯ ЭЛЕКТРИЧЕСКИМ ТОКОМ НЕ СНИМАЙТЕ КОРПУС (ИЛИ ЗАДНЮЮ КРЫШКУ). ВНУТРИ НЕТ ДЕТАЛЕЙ, ПРИГОДНЫХ ДЛЯ РЕМОНТА ПОЛЬЗОВАТЕЛЕМ. ДЛЯ ПРОВЕДЕНИЯ РЕМОНТА ОБРАТИТЕСЬ К КВАЛИФИЦИРОВАННОМУ СПЕЦИАЛИСТУ.



Символ молнии в равностороннем треугольнике оповещает пользователя о наличии неизолированного опасного напряжения в корпусе изделия,

величина которого может создать опасность удара электрическим током для персонала.

Восклицательный знак в равностороннем треугольнике оповещает пользователя о наличии важных эксплуатационных и сервисных инструкций в документации, поставляемой с изделием.



**ВНИМАНИЕ!** ВО ИЗБЕЖАНИЕ ВОЗГОРАНИЯ ИЛИ ПОРАЖЕНИЯ ЭЛЕКТРИЧЕСКИМ ТОКОМ НЕ ПОДВЕРГАЙТЕ ИЗДЕЛИЕ ВОЗДЕЙСТВИЮ ВЛАГИ.

**ПРЕДУПРЕЖДЕНИЕ ОТНОСИТЕЛЬНО ВЕНТИЛЯЦИИ.** При установке данного устройства обеспечьте достаточное пространство для свободной циркуляции воздуха вокруг устройства, чтобы улучшить отвод тепла (не менее 10 см сверху, снизу и по всем сторонам).

**ВНИМАНИЕ!** Пазы и отверстия в корпусе предназначены для вентиляции, чтобы обеспечить надежную работу устройства и защитить его от перегрева. Во избежание возгорания данные отверстия не следует блокировать или закрывать какими-либо предметами (газетами, скатертями, занавесками и т.п.) или пользоваться устройством на толстом ковре или постели.

**Условия эксплуатации:** Температура и влажность окружающей среды: от +5 °C до +35 °, относительная влажность не более 85 % (вентиляционные отверстия не блокировать).

Не устанавливайте данное устройство в местах с недостаточной циркуляцией воздуха, повышенной влажностью или под прямым солнечным освещением (или мощными источниками искусственного освещения).

CLASS 1 LASER PRODUCT  
APPAREIL A LASER DE CLASSE 1

**ОСТОРОЖНО!** Данное изделие является лазерным продуктом класса 1, который классифицируется по стандарту МЭК 60825-1:2007, Безопасность лазерных устройств.

Для обеспечения безопасной и правильной эксплуатации устройства прочитайте и сохраните настоящее руководство. При необходимости ремонта обращайтесь в авторизованные сервисные центры.

Использование элементов управления и настройки или выполнения операций, отличных от описанных в настоящем руководстве, может привести к радиационному излучению.

Не открывайте корпус изделия во избежание лазерного облучения. При открытии корпуса возможно воздействие видимого лазерного излучения. НЕ СМОТРИТЕ НА ЛАЗЕРНЫЙ ЛУЧ БЕЗ СРЕДСТВ ЗАЩИТЫ.

### Меры предосторожности при использовании шнура питания

Большинство предметов бытовой техники рекомендуется подключать к выделенной сети.

Выделенная сеть – это сеть без ответвлений с одной розеткой, от которой питается только одно устройство. Более подробная информация дана в спецификации устройства. Не перегружайте розетки. Поврежденные, ослабленные, перегруженные розетки, удлинители, изношенные шнуры питания с поврежденной изоляцией могут привести к возгоранию или поражению электрическим током. Регулярно осматривайте шнур питания своего устройства. При износе или повреждении отсоедините его от сети и замените на аналогичный в авторизованном сервисном центре. Обеспечьте защиту шнура от физических или механических воздействий (скручивания, изгибания, защемления). Особое внимание обращайте на вилку, розетки и место соединения шнура и устройства. Для отключения питания выньте вилку шнура из розетки. Устанавливайте устройство так, чтобы вилка находилась в зоне прямого доступа.

Устройство оснащается съемными батарейками или аккумулятором.

**Безопасный способ извлечения элементов**

**питания:** для смены элементов питания выполняйте действия по установке в обратном порядке. Во избежание загрязнения окружающей среды или причинения вреда здоровью людей или животных выбрасывайте элементы питания в упаковке в специально предназначенные для этого емкости. Не выбрасывайте элементы питания вместе с бытовыми отходами. Элементы питания не должны подвергаться воздействию чрезмерно высокой температуры, в частности, прямому воздействию солнечных лучей, огня или аналогичным воздействиям.

**ВНИМАНИЕ!**

- Не используйте и не храните батареи под прямым солнечным освещением и в других местах с повышенной температурой, например, в автомобиле или вблизи нагревателей. Это может привести к протеканию батарей, их перегреву, взрыву или возгоранию. Это также может привести к сокращению срока службы или технических характеристик батарей.
- При утилизации использованных батарей следуйте законодательным актам или общим правилам по охране окружающей среды, которые применимы в вашей стране или регионе.

**ОСТОРОЖНО!** Не допускается попадания воды на аппаратуру (капель или брызг); не допускается установка на аппаратуру сосудов, наполненных жидкостью, напр., ваз.

**Информация для пользователей по сбору и утилизации старого оборудования и использованных аккумуляторов**

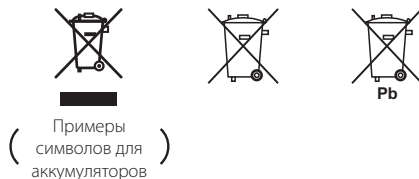

Эти символы на изделиях, упаковках и/или сопровождающих документах означают, что электрические и электронные изделия и аккумуляторы не должны выбрасываться вместе с бытовыми отходами.

Для правильной обработки, утилизации и повторного использования старых изделий и использованных аккумуляторов, отнесите их в пункты сбора в соответствии с национальным законодательством.

При правильной утилизации этих изделий и аккумуляторов, можно сохранить ценные ресурсы и предотвратить потенциальный негативный эффект на человеческое здоровье и окружающую среду, который может в противном случае явиться результатом неправильной утилизации отходов.

Для более подробной информации о сборе и утилизации старых изделий и аккумуляторов свяжитесь с организациями занимающимися утилизацией данных изделий.

**Эти обозначения действительны только в Европейском союзе.**

**Для стран, не входящих в Европейский союз**

Если необходимо избавиться от этих изделий, свяжитесь с продавцом и спросите о подходящем способе утилизации.

**CE** Компания PIONEER подтверждает, что ее продукция соответствует необходимым требованиям, а также другим нормам согласно директивам ЕС 2004/108/ЕС, 2006/95/ЕС и 2009/125/ЕС.

**ВНИМАНИЕ!** Во избежание возгорания не размещайте возле оборудования источники открытого огня (например, зажженные свечи).

**ВНИМАНИЕ!** Перед первым подключением устройства к сети питания внимательно прочтите следующий раздел.

**Напряжение в сети питания в различных странах и регионах может отличаться. Убедитесь, что напряжение в сети питания в регионе использования данного устройства соответствует требованиям по напряжению (например, 230 В или 120 В), указанному на задней панели устройства.**

**ВНИМАНИЕ!** Кнопка **STANDBY/ON** данного устройства не отключает питающее напряжение полностью. Так как кабель питания является основным средством отключения устройства от сети питания, для полного отключения устройства следует извлечь вилку кабеля питания из сетевой розетки. Поэтому устанавливайте устройство таким образом, чтобы обеспечивался свободный доступ к вилке кабеля питания для отключения от сети питания в случае срочной необходимости. Во избежание возгорания следует отключать кабель питания от сети питания, если устройство не используется продолжительное время (например, во время отпуска).

**ВНИМАНИЕ!** Данное устройство предназначено для домашнего использования. При использовании данного устройства для других целей, кроме использования в домашних условиях (например, для продолжительного использования в коммерческих целях в ресторане или в автомобиле или теплоходе), после которого потребуются его ремонт, ремонт будет выполняться на условиях полной оплаты, даже если срок действия гарантии не истек.

## Примечания относительно авторских прав

- Поскольку система AACС (улучшенная система доступа к содержимому) утверждена в качестве системы защиты содержимого для дисков Blu-ray и используется аналогично системе CSS (система защиты от копирования), предназначенной для DVD-дисков, существуют определенные ограничения при воспроизведении содержимого, защищенного системой AACС, функции выхода аналогового сигнала и т.д. Эксплуатация данного изделия и накладываемые на нее ограничения могут изменяться в зависимости от того, когда было приобретено устройство, т.к. эти ограничения могут быть приняты/изменены уже после выпуска данного устройства.
- Кроме того, водяной знак на диске BD-ROM и технология BD+ дополнительно используются в качестве систем защиты содержимого для дисков Blu-ray, что создает определенные ограничения, в частности при воспроизведении дисков BD-ROM с водяным знаком и/или содержимого, защищенного с помощью технологии BD+. Дополнительные сведения по AACС, BD-ROM Mark, BD+ и этому продукту можно получить, обратившись в авторизованный сервисный центр.
- Многие диски BD-ROM/DVD закодированы с использованием системы защиты от копирования. По этой причине необходимо подключать проигрыватель непосредственно к телевизору, а не к видеомагнитофону. Подключение через видеомагнитофон вызывает искажение изображения.
- В данном изделии используется технология защиты от копирования, защищенная патентами США и охраняемая другими правами на интеллектуальную собственность компании Rovi Corporation. Инженерный анализ и разборка изделия запрещены.
- Согласно законодательству США об авторских правах и соответствующим законам других стран несанкционированная запись, использование, показ, распространение или редактирование телепрограмм, видеокассет, дисков BD-ROM, DVD, компакт-дисков и других материалов может повлечь за собой административную и/или уголовную ответственность.

## Замечание по системам цветного телевидения

Система передачи цветов проигрывателем зависит от воспроизводимого диска.

Так, если проигрыватель воспроизводит диск, записанный в системе NTSC, изображение выводится как сигнал NTSC.

Только мультисистемные цветные телевизоры воспринимают любые сигналы от проигрывателя.

- Если у вас телевизор с системой PAL, при воспроизведении дисков, записанных в системе NTSC, вы увидите искаженное изображение.
- Мультисистемные цветные телевизоры способны автоматически менять систему в зависимости от типа входного сигнала. Если автоматической смены системы не произошло, для нормального отображения содержимого диска выключите и снова включите телевизор.
- Даже если содержимое диска, записанного в системе NTSC, отображается на вашем телевизоре без искажений, могут возникнуть проблемы при записи.

# Содержание

## 1 Приступая к работе

---

- 2 Информация по технике безопасности
- 8 Введение
- 8 – Проигрываемые диски и обозначения, упоминаемые в настоящем руководстве
- 9 – О дисплейном символе “Ø”
- 10 – Дополнительные приспособления, поставляемые в комплекте
- 10 – Принадлежности, находящиеся в коробке с динамиками (S-BD707T)
- 10 – Принадлежности, находящиеся в коробке с динамиками (S-BD212SW)
- 10 – Принадлежности, находящиеся в коробке с динамиками (S-BD310)
- 11 – Требования к файлам
- 12 – Формат AVCHD (улучшенный видеокodeк высокого разрешения)
- 12 – О DLNA
- 13 – Некоторые системные требования
- 13 – Региональный код
- 13 – Замечания по совместимости
- 14 Пульт дистанционного управления
- 15 Передняя панель
- 15 Задняя панель

## 2 Подключение

---

- 16 Установка динамиков
- 16 – Подключение динамиков BCS-414
- 18 – Подключение динамиков BCS-212
- 19 Настенный монтаж центрального динамика
- 19 – Перед монтажом
- 19 Дополнительные примечания по размещению
- 20 Размещение системы
- 21 Подключение к телевизору
- 21 – Подключение через вход HDMI
- 22 – Функция ARC (Audio Return Channel)
- 23 – Подключение через компонентный вход
- 23 – Видео-соединение

- 24 – Настройка разрешения
- 24 Подключение антенны
- 25 Подключение внешних устройств
- 25 – Подключение через разъем AUX
- 25 – Подключение через разъем PORTABLE IN
- 26 – Подключение через разъем OPTICAL IN
- 26 – Подключение через разъемы HDMI IN 1/2
- 27 Подключение к домашней сети
- 27 – Проводное сетевое подключение
- 28 – Настройка проводной сети
- 30 Подключение USB-устройства
- 30 – Воспроизведение содержимого USB-устройства

## 3 Настройка системы

---

- 31 Настройки
- 31 – Настройка базовых параметров
- 31 – Меню [ЭКРАН]
- 33 – Меню [ЯЗЫК]
- 33 – Меню [АУДИО]
- 34 – Меню [БЛОКИРОВКА]
- 35 – Меню [СЕТЬ]
- 36 – Меню [ПРОЧЕЕ]
- 37 Звуковой эффект

## 4 Работа

---

- 38 Стандартное воспроизведение
- 38 – Работа с меню [НАЧАЛО]
- 38 – Воспроизведение дисков
- 38 – Воспроизведение файла с дискового/USB-накопителя
- 39 – Воспроизведение диска Blu-ray 3D
- 39 – Просмотр BD-Live™
- 40 – Воспроизведение файла с сетевого сервера
- 41 – Простейшие операции с видео- и аудиоконтентом
- 41 – Простейшие операции с изображениями
- 41 – Порядок работы с меню диска
- 42 – Возобновление воспроизведения

- 43 Улучшенное воспроизведение
- 43 – Повтор воспроизведения
- 43 – Повтор избранного участка
- 43 – Увеличение изображения при просмотре
- 44 – Поиск по меткам
- 44 – Работа с меню поиска
- 45 – Выбор файла субтитров
- 45 – Запоминание последней сцены
- 46 – Функции в режиме просмотра фотографий
- 46 – Прослушивание музыки во время слайд-шоу
- 47 Вывод информации на экран
- 47 – Отображение экранного меню
- 48 – Воспроизведение с выбранного места
- 48 – Прослушивание аудио
- 48 – Выбор языка субтитров
- 48 – Просмотр с другого ракурса
- 49 – Изменение соотношения сторон телевизионного изображения
- 49 – Изменение кодировки субтитров
- 49 – Изменение режима изображения
- 50 Запись аудиокомпакт-дисков
- 51 Прием радиостанций
- 51 – Фиксированные настройки на радиостанции
- 51 – Удаление сохраненной радиостанции
- 51 – Удаление всех сохраненных станций
- 51 – Улучшение качества приема в FM-диапазоне
- 52 Интерактивный режим

## 5 Устранение неисправностей

---

- 53 Устранение неисправностей
- 53 – Общая информация
- 54 – Сеть
- 55 – Изображение
- 55 – Звук
- 55 – Обновления

## 6 Приложение

---

- 56 Управление телевизором с помощью пульта дистанционного управления, входящего в комплект поставки
- 56 – Настройка дистанционного управления телевизором
- 57 Коды стран
- 58 Коды языков
- 59 Зарегистрированные товарные знаки и лицензии
- 60 Разрешение видео на выходе
- 61 Технические характеристики
- 63 Техническое обслуживание
- 63 – Транспортировка устройства
- 63 – Рекомендации по использованию дисков
- 64 Важная информация о сетевых сервисах

1

2

3













4

5

6

# Введение

## Проигрываемые диски и обозначения, упоминаемые в настоящем руководстве

Носитель/ Термин	Логотип	Обозначение	Описание
Blu-ray	 	<b>BD</b>	<ul style="list-style-type: none"> <li>Видеодиски, распространяемые через торговую сеть или выдаваемые напрокат.</li> <li>Диски «Blu-ray 3D»</li> <li>Диски BD-R/RE, записанные в формате BDAV.</li> </ul>
		<b>MOVIE</b> <b>MUSIC</b> <b>PHOTO</b>	<ul style="list-style-type: none"> <li>Диски BD-R/RE с фильмами, музыкой или файлами с изображениями.</li> <li>Форматы ISO 9660+JOLIET, UDF и UDF Bridge</li> </ul>
DVD-ROM DVD-R DVD-RW DVD+R DVD+RW (8 cm, 12 cm)	    	<b>DVD</b>	<ul style="list-style-type: none"> <li>Видеодиски, распространяемые через торговую сеть или выдаваемые напрокат.</li> <li>Видеорежим только с финализированными дисками</li> <li>Также поддерживаются двухслойные диски</li> </ul>
		<b>AVCHD</b>	Формат «финализированный AVCHD»
		<b>MOVIE</b> <b>MUSIC</b> <b>PHOTO</b>	<ul style="list-style-type: none"> <li>Диски DVD±R/RW с фильмами, музыкой или файлами с изображениями.</li> <li>Форматы ISO 9660+JOLIET, UDF и UDF Bridge</li> </ul>
DVD-RW (VR) (8 cm, 12 cm)		<b>DVD</b>	Только режим VR и финализированные диски
Аудио компакт-диск (8 cm, 12 cm)		<b>ACD</b>	Аудио компакт-диск
CD-R/RW (8 cm, 12 cm)		<b>MOVIE</b> <b>MUSIC</b> <b>PHOTO</b>	<ul style="list-style-type: none"> <li>Диски CD-R/RW с фильмами, музыкой или файлами с изображениями.</li> <li>ISO 9660+JOLIET, UDF and UDF Bridge format</li> </ul>
Примечание	–		Указывает на особые замечания и функции.
Осторожно	–		Предупреждает о действиях, приводящих к повреждению оборудования.



### ! Примечание

- В зависимости от состояния записывающего оборудования или диска CD-R/RW (или DVD±R/RW) некоторые диски CD-R/RW (или DVD±R/RW) могут не читаться проигрывателем.
- В зависимости от используемого в процессе записи программного обеспечения и наличия/отсутствия финализации некоторые диски (CD-R/RW, DVD±R/RW или BD-R/RE) могут не читаться проигрывателем.
- Диски BD-R/RE, DVD±R/RW и CD-R/RW, записанные с помощью персонального компьютера или DVD- или CD-рекордера, могут не читаться проигрывателем в случае их загрязнения, повреждения, а также при наличии на линзах проигрывателя влаги или грязи.
- При записи диска на персональном компьютере, даже если запись произведена в совместимом формате, бывают случаи, когда он не читается проигрывателем из-за определенных настроек программного обеспечения, используемого для записи. (Более подробную информацию ищите на сайте производителя программного обеспечения)
- Данный проигрыватель требует соответствия используемых дисков и записей определенным техническим стандартам для достижения оптимального качества воспроизведения.
- Студийные DVD-записи всегда отвечают таким стандартам. Существует много различных форматов записи дисков (включая CD-R, содержащих MP3 или WMA файлы), и для них существуют определенные заданные требования (см. выше), гарантирующие совместимость при воспроизведении.
- Пользователи должны обратить внимание на то, что для загрузки MP3/WMA файлов и музыки из Интернета требуется разрешение. Наша компания не имеет полномочий для предоставления такого разрешения. Разрешение всегда следует получать у владельца авторского права.
- При форматировании перезаписываемых дисков для формата диска необходимо выбрать значение [Mastered] для совместимости диска с проигрывателем. При установке параметра Live System диск нельзя использовать в плеере. (Mastered/Live File System: формат диска для ОС Windows Vista® и Windows 7®)
- Диски BDXL не поддерживаются.

## О дисплейном символе

“”

Во время воспроизведения на экране телевизора может появляться значок “”, обозначающий, что некая функция из числа перечисленных в настоящем Руководстве, не доступна в данном формате.

## Дополнительные приспособления, поставляемые в комплекте

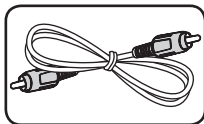

Видеокабель (1)



Пульт дистанционного управления (1)

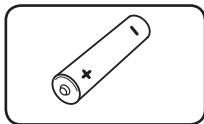

Батарейки (1)

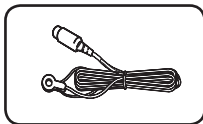

FM-антенна (1)

## Принадлежности, находящиеся в коробке с динамиками (S-BD707T)

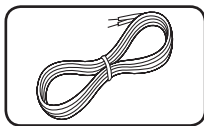

Кабели AC с цветовым обозначением (5)

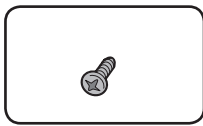

Болты (12)

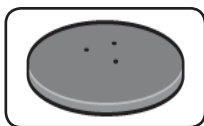

Основания подставки динамика (4)

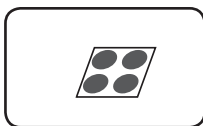

Маленькие нескользящие подкладки (1)

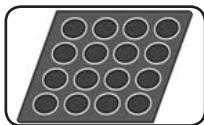

Средние нескользящие подкладки (1)

## Принадлежности, находящиеся в коробке с динамиками (S-BD212SW)

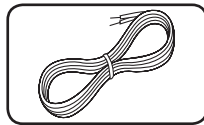

Акустический кабель (1)

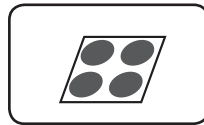

Большие нескользящие подкладки (1)

## Принадлежности, находящиеся в коробке с динамиками (S-BD310)

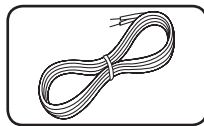

Кабели AC с цветовым обозначением (6)

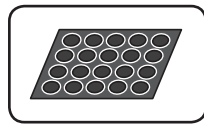

Маленькие нескользящие подкладки (1)

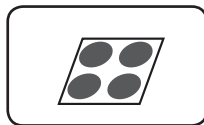

Большие нескользящие подкладки (1)

## Требования к файлам

### Файлы с фильмами

Файл Носитель	Файл Расширение	Форматы кодеков	Аудиоформат	Субтитры
Диск, USB	“.avi”, “.divx”, “.mpg”, “.mpeg”, “.mkv”, “.mp4”, “.asf”, “.wmv”, “.m4v” (без применения защиты DRM)	DIVX3.xx, DIVX4.xx, DIVX5.xx, DIVX6.xx (только стандартное воспроизведение), XVID, MPEG1 SS, H.264/MPEG-4 AVC, MPEG2 PS, MPEG2 TS, VC-1 SM (WMV3)	Dolby Digital, DTS, MP3, WMA, AAC, AC3	SubRip (.srt / .txt), SAMI (.smi), SubStation Alpha (.ssa/.txt), MicroDVD (.sub/.txt), VobSub (.sub), SubViewer 1.0 (.sub), SubViewer 2.0 (.sub/.txt), TMPlayer (.txt), DVD Subtitle System (.txt)
DLNA, PC	“.avi”, “.divx”, “.mpg”, “.mpeg”, “.mkv”, “.mp4”, “.asf”, “.wmv” (без применения защиты DRM)	DIVX3.xx, DIVX4.xx, DIVX5.xx, DIVX6.xx (только стандартное воспроизведение), XVID, MPEG1 SS, H.264/MPEG-4 AVC, MPEG2 PS, MPEG2 TS, VC-1 SM (WMV3)	Dolby Digital, DTS, MP3, WMA, AAC, AC3	SubRip (.srt / .txt), SAMI (.smi), SubStation Alpha (.ssa/.txt), MicroDVD (.sub/.txt), SubViewer 1.0 (.sub), SubViewer 2.0 (.sub/.txt), TMPlayer (.txt), DVD Subtitle System (.txt)

### Музыкальные файлы

Файл Носитель	Файл Расширение	Частота дискретизации	Скорость передачи данных (битрейт)	Примечание
Диск, USB, DLNA, PC	“.mp3”, “.wma”, “.wav”, “.m4a” (без применения защиты DRM)	в пределах 32 - 48 кГц (WMA), в пределах 16 - 48 кГц (MP3)	в пределах 20 - 320 кбит/с (WMA), в пределах 32 - 320 кбит/с (MP3)	Некоторые файлы wav не поддерживаются данным проигрывателем.

### Файлы с изображениями

Файл Носитель	Файл Расширение	Рекомендовано Размеры	Примечание
Диск, USB, DLNA, PC	“.jpg”, “.jpeg”, “.png”	Менее 4 000 x 3000 x 24 бит/пиксел Менее 3000 x 3000 x 32 бит/пиксел	Файлы изображений с прогрессивным сжатием или сжатием без потерь не поддерживаются.

**! Примечание**

- Имена файлов ограничены 180 символами.
- Максимальное количество файлов/папок: менее 2000 (общее количество файлов и папок)
- В зависимости от размера и количества файлов чтение содержимого носителя может занять до нескольких минут.
- Совместимость файлов различается в зависимости от сервера.
- Требования к файлам на стр. 11 не всегда согласуются с действительностью. Некоторые ограничения могут накладываться свойствами файла и мультимедийного сервера.
- Воспроизведение файлов субтитров на данном плеере не поддерживается.
- Возможны проблемы при организации общего доступа к файлам, расположенным на съемном носителе, подключаемом к ПК (USB, DVD-приводе и т.п.).
- Данное изделие не поддерживает ID3-теги, внедренные в MP3-файлы.
- Общее время воспроизведения, отображаемое на экране, может не соответствовать действительному для файлов VBR.
- Видеофайлы в формате HD, записанные на CD или USB 1.0/1.1, могут воспроизводиться с ошибками. Для корректного воспроизведения файлов в формате HD рекомендуется записывать их на диски Blu-ray, DVD или устройство с поддержкой USB 2.0.
- Проигрыватель поддерживает форматы H.264/MPEG-4 AVC с профилем Main, High, уровень 4.1. При попытке воспроизведения файла более высокого уровня на экране появится предупреждение.
- Этот проигрыватель не поддерживает файлы, записанные в формате GMC\*<sup>1</sup> или Qpel\*<sup>2</sup>.

\*1 GMC – Global Motion Compensation

\*2 Qpel – Quarter pixel

## Формат AVCHD (улучшенный видеокодек высокого разрешения)

- Этот проигрыватель способен воспроизводить диски в формате AVCHD. Обычно такие диски записываются и используются в видеокамерах.
- AVCHD — это формат высокой четкости для видеокамер.
- Формат MPEG-4 AVC/H.264 обеспечивает более эффективное сжатие, чем обычный формат сжатия изображений.
- Этот проигрыватель способен воспроизводить AVCHD-диски в формате x.v.Colour.
- Некоторые диски в формате AVCHD могут не воспроизводиться из-за состояния записи.
- Диски в формате AVCHD должны быть финализированы.
- x.v.Colour поддерживает более широкий цветовой диапазон, чем обычные DVD-диски для записывающих видеокамер.

## O DLNA

Данный проигрыватель сертифицирован DLNA и может воспроизводить видео, аудио и фото с цифровых мультимедиа-серверов (ПК и другой бытовой электроники).

Альянс DLNA – международная межотраслевая организация по бытовой электронике, компьютерам и мобильным устройствам. Система «Digital Living» позволяет потребителям легко наладить общий доступ к цифровым носителям по Вашей домашней сети.

Логотип DLNA позволяет обнаружить устройства, поддерживающие данный стандарт. Данный проигрыватель соответствует стандарту DLNA версии 1.5.

При подсоединении к проигрывателю компьютера с установленным программным обеспечением DLNA или иного DLNA-совместимого устройства, возможно, потребуется изменить некоторые настройки ПО или указанного устройства. Более подробную информацию ищите в инструкциях к программному обеспечению или устройству.

## Некоторые системные требования

Для воспроизведения видео высокой четкости:

- Дисплей высокой четкости с компонентным входом и входом HDMI.
- Диск BD-ROM с содержимым высокой четкости.
- Для воспроизведения некоторого содержимого требуется наличие на дисплее устройства DVI-входа с поддержкой HDMI или HDCP (в соответствии с указаниями производителя диска).

Для проигрывания файлов из папки общего доступа Вашего ПК по домашней сети такой ПК должен иметь следующие характеристики.

- Windows® XP (пакет обновлений 2 или выше), Windows Vista® (пакет обновлений не требуется), Windows 7® (пакет обновлений не требуется)
- 1,2 ГГц Intel® Pentium® III или AMD Процессоры «Sempron™» 2200+
- Сетевое окружение: Ethernet 100 Мб
- На Вашем ПК должна быть хотя бы 1 папка, открытая для общего доступа. За подробностями установок общего доступа перейдите на страницу поддержки по ссылке, соответствующей Вашей операционной системе.

## Региональный код

Региональный код напечатан с обратной стороны устройства. Проигрыватель способен воспроизводить только диски BD-ROM или DVD с тем же региональным кодом, который указан с обратной стороны устройства, либо диски с пометкой «Все регионы».

## Замечания по совместимости

- Поскольку формат BD-ROM является сравнительно новым, возможны некоторые проблемы совместимости при воспроизведении дисков. При возникновении таких проблем обратитесь в авторизованный сервисный центр.
- Проигрыватель позволяет пользоваться функцией «картинка в картинке», вторичным аудио, виртуальными пакетами и другими функциями в BD-ROM с поддержкой BONUSVIEW (BD-ROM версия 2 профиль 1 версия 1.1/окончательный стандартный профиль). Вторичное видео и аудио можно воспроизводить с диска, поддерживающего функцию «картинка в картинке». Способ воспроизведения описан в инструкциях к диску.
- Просмотр содержимого высокой четкости и преобразование с повышением частоты DVD-видео стандартной четкости требует наличия на мониторе устройства DVI-входа с поддержкой HDMI или HDCP.
- Некоторые диски BD-ROM и DVD могут ограничивать выполнение отдельных команд или функций.
- Форматы Dolby TrueHD, Dolby Digital Plus и DTS-HD поддерживаются с максимальным количеством каналов 5.1 при использовании аудиовыхода HDMI.
- Некоторые из тех данных, что бывают представлены на дисковых носителях, Вы можете записывать и на устройство USB, например, контент, скачиваемый из Интернета. Устройство, которое Вы используете в качестве носителя, само будет определять то, какие виды данных на нем будут храниться, а какие – нет.

# Пульт дистанционного управления

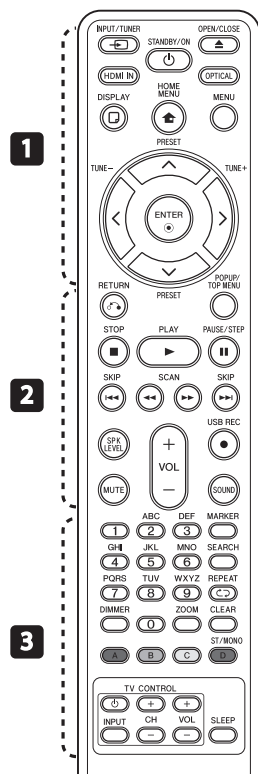

## Установка элементов питания

Снимите крышку на обратной стороне ПДУ и вставьте одну батарею R03 (размера AAA), соблюдая соответствие  $\oplus$  и  $\ominus$ .

..... **1** .....

**INPUT/TUNER:** Изменение входного режима.

**(STANDBY/ON):** Включение и выключение проигрывателя.

**OPEN/CLOSE:** Открытие или закрытие лотка диска.

**HDMI IN:** Прямой выбор входа HDMI IN.

**OPTICAL:** Прямой выбор оптического входа.

**DISPLAY:** отображает или скрывает экранную индикацию.

**HOME MENU:** вход в начальное меню или выход из него.

**MENU:** Вход в меню диска.

**Кнопки-стрелки:** выбор опции меню.

**ENTER:** Подтверждение выбора опции меню.

**TUNE (+/-):** настройка на необходимую радиостанцию

**PRESET (A / V):** выбор радиоканала.

..... **2** .....

**RETURN:** выход из меню или возобновление воспроизведения. Функция возобновления может работать по-разному в зависимости от диска BD-ROM.

**POPUP/ TOP MENU:** отображает оглавление DVD или всплывающее меню BD-ROM, если они доступны.

**STOP:** Остановка воспроизведения.

**PLAY:** Начало воспроизведения.

**PAUSE/STEP:** Пауза воспроизведения.

**SKIP:** Переход к следующей или предыдущей части/треку/файлу.

**SCAN:** Поиск вперед/назад.

**SPK LEVEL:** Регулировка уровня громкости выбранной АС.

**USB REC:** Запись компакт-диска.

**MUTE:** Отключение звука.

**SOUND:** Выбор звукового эффекта.

**VOL +/-:** Регулировка уровня громкости.

..... **3** .....

**Цифровые кнопки 0-9:** Выбор пронумерованных параметров в меню или ввод букв с ПДУ.

**MARKER:** отмечает любую точку в процессе воспроизведения.

**SEARCH:** вход в меню поиска или выход из него.

**REPEAT:** Повтор выбранного раздела или сборника.

**DIMMER:** уменьшает свет устройства.

**ZOOM:** Доступ в меню масштабирования.

**CLEAR:** Удаляет знак в меню поиска или цифру при вводе пароля.

**Цветные кнопки (A, B, C, D):** для навигации по меню.

- **Кнопка D:** выбирает режим моно или стерео при прослушивании радио.

**Кнопки управления TV:** см. стр. 56.

**SLEEP:** Установка периода времени, по истечении которого устройство выключается.

# Передняя панель

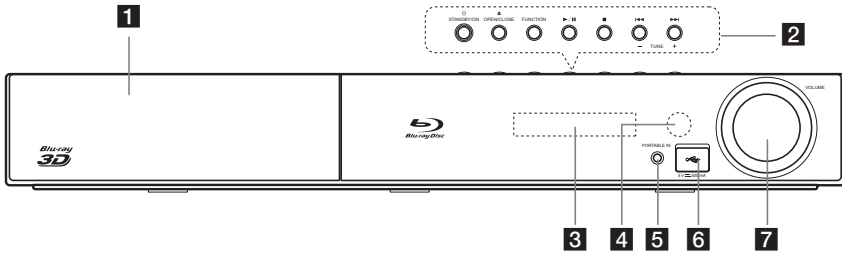

- |                                                                                                                                                                                                                                                                                                                                                |                                                                                                                                                                     |
|------------------------------------------------------------------------------------------------------------------------------------------------------------------------------------------------------------------------------------------------------------------------------------------------------------------------------------------------|---------------------------------------------------------------------------------------------------------------------------------------------------------------------|
| <p><b>1</b> Лоток диска</p> <p><b>2</b> Рабочие кнопки<br/>         Кнопка  (STANDBY/ON)<br/>         Включение и выключение проигрывателя.<br/>  (OPEN/CLOSE)<br/> <b>FUNCTION</b><br/>         Переключает источник входного сигнала или функцию.<br/>  (PLAY / PAUSE)<br/>  (STOP)<br/>  (SKIP)<br/>         - TUNE + (Настройка радио)</p> | <p><b>3</b> Дисплей</p> <p><b>4</b> Датчик дистанционного управления</p> <p><b>5</b> PORTABLE IN</p> <p><b>6</b> Разъем USB</p> <p><b>7</b> Регулятор громкости</p> |
|------------------------------------------------------------------------------------------------------------------------------------------------------------------------------------------------------------------------------------------------------------------------------------------------------------------------------------------------|---------------------------------------------------------------------------------------------------------------------------------------------------------------------|

# Задняя панель

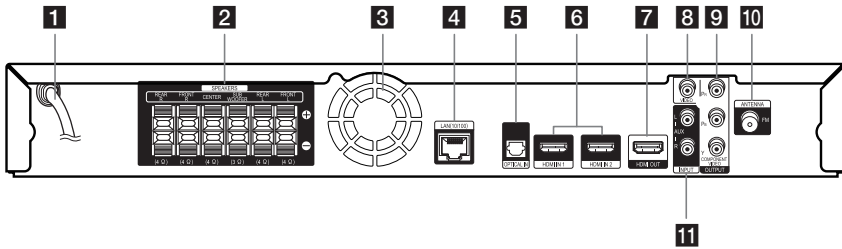

- |                                                                                                                                                                                                                                                                   |                                                                                                                                                                 |
|-------------------------------------------------------------------------------------------------------------------------------------------------------------------------------------------------------------------------------------------------------------------|-----------------------------------------------------------------------------------------------------------------------------------------------------------------|
| <p><b>1</b> Шнур питания переменного тока</p> <p><b>2</b> Клеммы для подключения динамиков</p> <p><b>3</b> Охлаждающий вентилятор</p> <p><b>4</b> Разъем LAN (локальная сеть)</p> <p><b>5</b> OPTICAL IN</p> <p><b>6</b> HDMI IN 1/2</p> <p><b>7</b> HDMI OUT</p> | <p><b>8</b> VIDEO OUT</p> <p><b>9</b> COMPONENT VIDEO (Y Pb Pr) OUTPUT (PROGRESSIVE SCAN)</p> <p><b>10</b> Антенное гнездо</p> <p><b>11</b> AUX (L/R) INPUT</p> |
|-------------------------------------------------------------------------------------------------------------------------------------------------------------------------------------------------------------------------------------------------------------------|-----------------------------------------------------------------------------------------------------------------------------------------------------------------|

# Установка динамиков

## Подключение динамиков VCS-414

### Подготовка динамиков

1. Прикрепить противоскользящие подкладки к основанию каждого динамика, сабвуфера и центрального динамика.

#### Для оснований динамиков:

Использовать прилагаемый клей для прикрепления четырех средних подкладок к основанию (низу) каждого динамика.



#### Для сабвуфера:

Использовать прилагаемый клей для прикрепления четырех больших подкладок к основанию сабвуфера.

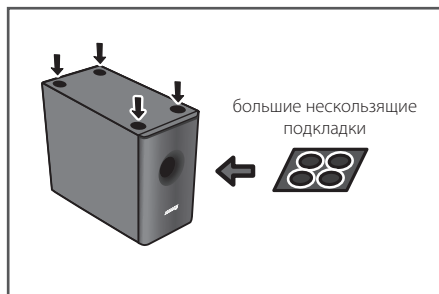

#### Для центрального динамика:

Использовать прилагаемый клей для прикрепления четырех маленьких подкладок к основанию центрального динамика.

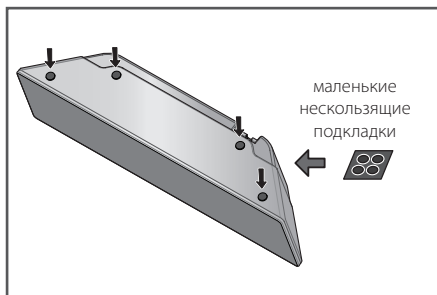

2. Прикрепить основание к стержням при помощи прилагаемых винтов.

При соединении стержня с основанием, закрепите их маленькими винтами в местах указанных ниже. Обратите внимание, что динамик должен находиться лицевой стороной к основанию равнобедренного треугольника.

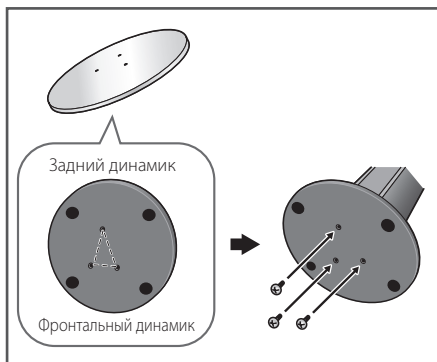



## 3. Подсоедините провода к динамику.

Подключите белый провод с серой полосой к плюсу (+) и другой провод к минусу (-). Чтобы подсоединить кабель к плееру, нажмите на фиксатор для открытия клеммы. Вставьте провод и отпустите фиксатор.

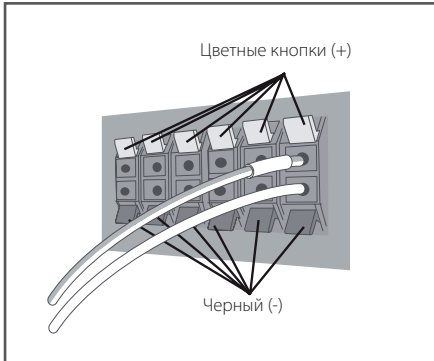

### ⚠ Осторожно

- Не подключать динамики к другим системам, кроме этой.
- Не подключать динамики к другим усилителям, кроме прилагаемого к данной системе. Подключение к другим усилителям может привести к неисправности устройства или вызвать возгорание.
- Подключите провод динамика сабвуфера (фиолетовый) к оранжевой клемме плеера.
- На данных клеммах динамика присутствует **ОПАСНОЕ НАПЯЖЕНИЕ**. Во избежание поражения электрическим током при подключении и отключении проводов динамика отключайте кабель питания от сети питания, прежде чем касаться неизолированных деталей.

## Защита фронтальных динамиков и динамиков объемного звучания

Закрепить каждый фронтальный динамик и динамики объемного звучания при помощи прилагаемого пластикового зажима. Привинтите два прилагаемых крючка в стену за динамиком. Проведите толстый шнур вокруг крючков и через пластиковый зажим таким образом, чтобы динамик был устойчив (убедитесь в том, что он выдерживает вес динамика). После установки, убедитесь в том, что динамик надежно закреплен.

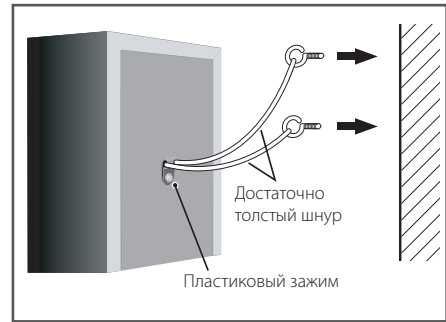

### ⚠ Осторожно

- Пластиковый зажим не является крепежным приспособлением, и динамик не должен висеть на стене при помощи зажима. Всегда используйте шнур при укреплении динамика.
- Pioneer не несет ответственности за потери или вред нанесенный в результате неправильного монтажа, установки, недостаточной прочности монтажных материалов, неправильного использования или стихийных бедствий.
- При размещении устройства, убедитесь в том, что оно надежно закреплено и избегайте установки в местах, откуда оно может упасть и привести к травмам в случае стихийных бедствий (таких как землетрясение).
- Не наступайте на подставку высокого громкоговорителя при его перемещении или развороте. Громкоговоритель может упасть и повредиться, или нанести кому-либо телесное повреждение. Особое внимание уделяйте детям.

## Подключение динамиков BCS-212

### Подготовка динамиков

1. Прикрепить несльзящие подкладки к основанию каждого динамика.

#### Акустические системы (АС):

Для крепления четырех небольших накладок на основание каждой АС используйте клей из комплекта поставки.



#### Для сабвуфера:

Использовать прилагаемый клей для прикрепления четырех больших подкладок к основанию сабвуфера.



#### Для центрального динамика:

Использовать прилагаемый клей для прикрепления четырех маленьких подкладок к основанию центрального динамика.

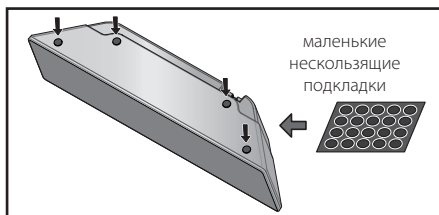

2. Подсоедините провода к динамикам.

Подключите белый провод с серой полосой к плюсу (+) и другой провод к минусу (-). Чтобы подсоединить кабель к плееру, нажмите на фиксатор для открытия клеммы. Вставьте провод и отпустите фиксатор.

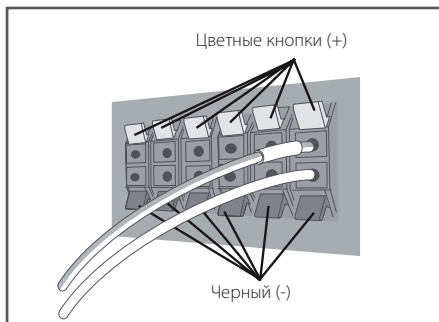

### ⚠ Осторожно

- Не подключать динамики к другим системам, кроме этой.
- Не подключать динамики к другим усилителям, кроме прилагаемого к данной системе. Подключение к другим усилителям может привести к неисправности устройства или вызвать возгорание.
- Подключите провод динамика сабвуфера (фиолетовый) к оранжевой клемме плеера.
- На данных клеммах динамика присутствует **ОПАСНОЕ напряжение**. Во избежание поражения электрическим током при подключении и отключении проводов динамика отключайте кабель питания от сети питания, прежде чем касаться неизолированных деталей.

## Настенный монтаж центрального динамика

Центральный динамик имеет монтажное отверстие, которое может быть использовано для монтажа динамика на стену.

### Перед монтажом

Помните, что система динамиков тяжелая и ее вес может ослабить винты, или стеной материал не сможет ее удерживать, и привести к падению динамика. Убедитесь в том, что стена, на которую Вы хотите установить динамики достаточно прочная, чтобы удержать их. Не устанавливайте на фанерную стену или стену из мягкого материала.

Крепежные винты не прилагаются. Используйте подходящие винты для материала стены и веса динамика.

#### ⚠ Осторожно

- Если Вы не уверены в качестве и прочности стены, проконсультируйтесь у специалиста.
- Pioneer не несет ответственности за любые несчастные случаи, вызванные неправильной установкой.

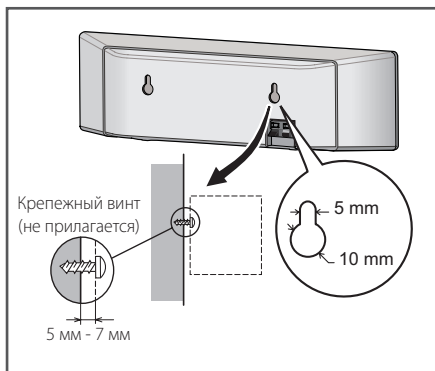

## Дополнительные примечания по размещению

Установить главный фронтальный левый и правый динамики на равном расстоянии от телевизора.

### Меры предосторожности:

Убедитесь в том, что неизолированный провод динамика скручен и полностью вставлен в клемму динамика. Если какой-либо неизолированный участок провода касается задней панели, может сработать предохранительная система и питание будет отключено.

Фронтальные, центральные динамики или динамики объемного звучания, прилагаемые к данной системе, имеют магнитное экранирование. Однако, в зависимости от места установки, может появиться искажение цвета, если динамик установлен слишком близко к экрану телевизора. Если такое происходит, выключите питание телевизора OFF (Выкл), и включите ON (Вкл) через 15-30 мин. Если проблема не исчезла, поместите систему динамиков подальше от телевизора.

Сабвуфер не имеет магнитного экранирования и не должен размещаться вблизи телевизора или монитора. Магнитные носители (такие как дискета и магнитофонная кассета или видеокассета) также не должны находиться рядом с сабвуфером.

Не прикрепляйте фронтальные динамики, динамики объемного звучания и сабвуфер на стену или потолок. Они могут упасть и привести к травмам.

## Размещение системы

На приведенном рисунке показан вариант размещения системы. Приводимые в данном руководстве рисунки могут не совпадать с действительным видом устройства и используются только в пояснительных целях. Для получения наилучшего качества объемного звучания все акустические системы, кроме сабвуфера, следует размещать на одинаковом расстоянии от места прослушивания (А).

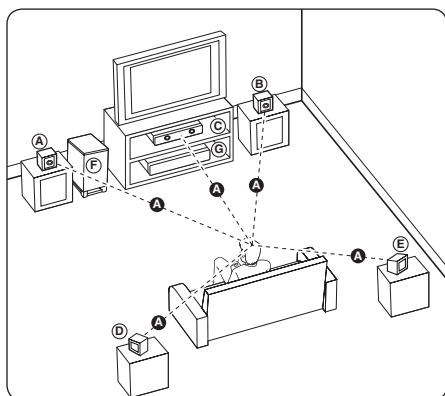

### А Фронтальная левая АС (L)/

### В Фронтальная правая АС (R):

Расположите фронтальные АС по сторонам монитора или экрана, выровняв их как можно точнее относительно поверхности экрана.

### С Центральный громкоговоритель:

Центральную АС разместите над или под монитором или экраном.

### D Левая объемная АС (L)/

### E Правая объемная АС (R):

Эти АС размещайте за местом прослушивания, слегка направив их вперед.

### F Сабвуфер:

Место размещения сабвуфера не играет большой роли, так распространение звуков низкой частоты не имеет ярко выраженного направления. Но все же лучше расположить его рядом с фронтальными АС. Направьте его примерно в центр комнаты, чтобы уменьшить отражение звука от стен.

### С Устройство

## ! Осторожно

- Не допускайте, чтобы дети совали руки или другие предметы в отверстие \*фазоинвертора АС.  
\*Фазоинвертор АС: Отверстие в корпусе акустической системы для усиления передачи низких звуковых частот (басов).
- Разместите центральную АС в месте, недоступном для детей. В противном случае, это может привести к падению АС и привести к телесному повреждению или повреждению имущества.
- В динамиках АС используются магнитные детали, что может привести к нарушению цветопередачи на электронной трубке телевизора или экране монитора ПК. Не устанавливайте акустические системы рядом с телевизионным экраном или монитором ПК.

## Подключение к телевизору

Осуществите подключение одним из следующих способов, в зависимости от возможностей текущего оборудования.

- Подключение HDMI (стр. 21)
- Подключение к компонентному разъему (стр. 23)
- Видео-соединение (стр. 23)

### ! Примечание

- В зависимости от модели Вашего телевизора и остального оборудования проигрыватель можно подключить несколькими способами. Для подключения используйте один из способов, описанных в настоящем Руководстве.
- Для правильного подключения см. инструкции к Вашему телевизору, стерео системе и другим подключаемым устройствам.
- Плеер должен быть подключен непосредственно к телевизору. Настройте телевизор на канал канал с соответствующими параметрами входного видеосигнала.
- Не подключайте проигрыватель через кассетный видеомagneфон. Изображение может исказиться системой защиты от копирования.

## Подключение через вход HDMI

Если Ваш телевизор или монитор поддерживают HDMI, Вы можете подключать их к проигрывателю с помощью кабеля HDMI (тип A, Высокоскоростной кабель HDMI™ с Ethernet). Соедините кабелем разъем HDMI проигрывателя с разъемом HDMI на телевизоре/мониторе.

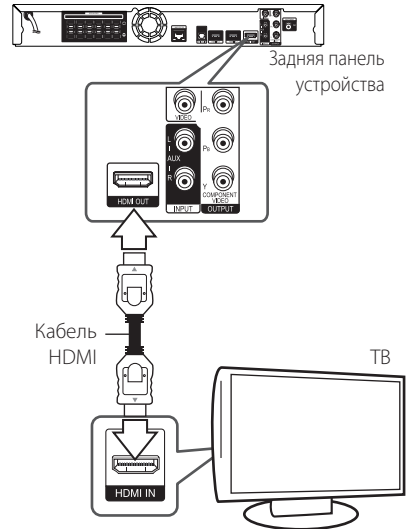

Переключите источник сигнала на телевизоре на HDMI (см. руководство по эксплуатации телевизора).

## Дополнительная информация по HDMI

- При подключении HDMI- или DVI-совместимого устройства выполните следующие действия:
  - Выключите HDMI/DVI-устройство и проигрыватель. Затем включите HDMI/DVI-устройство, через 30 секунд включите проигрыватель.
  - Убедитесь в том, что входной видеосигнал подключенного устройства настроен в соответствии с настройками проигрывателя.
  - Убедитесь в том, что подключенное устройство совместимо с выходным сигналом 720x576p, 1280x720p, 1920x1080i или 1920x1080p.
- Данный проигрыватель поддерживает не все HDCP-совместимые устройства HDMI или DVI.
  - При подключении устройства, не совместимого с HDCP, изображение будет выводиться с искажениями.

**! Примечание**

- Если подключенное HDMI-совместимое устройство не воспроизводит аудиодорожку, поступающую с проигрывателя, возможно, существуют искажения или отсутствует выходной сигнал.
- При использовании HDMI-подключения Вы можете сменить разрешение на разрешение высокой четкости HDMI. (См. раздел «Настройка разрешения» на стр. 24).
- Выберите тип видеовыхода с разъема HDMI OUT с помощью функции [Устан. Цвета HDMI] в меню [Настр-ка] (см. стр. 32).
- Смена разрешения при уже подключенном оборудовании может вызвать неполадки в работе устройств. Чтобы устранить проблему, выключите и снова включите проигрыватель.
- Если соединение HDMI с HDCP не удалось проверить, то экран телевизора будет черным. В таком случае проверьте соединение HDMI или отключите кабель HDMI.
- Если на экране видны шумы, помехи и искажения, проверьте состояние кабеля HDMI (его длина не должна превышать 4,5 м).

**Функция ARC (Audio Return Channel)**

Функция ARC (реверсивный звуковой канал) обеспечивает передачу звукового сигнала через кабель HDMI с телевизора, оснащенным таким разъемом, на разъем HDMI OUT плеера данного домашнего кинотеатра.

Использование функции ARC

- Используемый телевизор должен поддерживать функцию ARC, а на плеере функция ARC должна быть включена (по умолчанию она выключена).
- Способ настройки функции ARC может быть различным в зависимости от используемого телевизора. Подробное описание функции ARC см. в руководстве по эксплуатации телевизора.
- Необходимо использовать HDMI-кабель (тип A, Высокоскоростная кабель HDMI™ с Ethernet).
- Кабель подключается к разъему HDMI IN телевизора, который поддерживает функцию ARC, и к разъему HDMI OUT плеера.
- К телевизору с поддержкой функции ARC можно подключить только один домашний кинотеатр.
- Использование функции ARC не гарантирует ее нормальную работу при несоблюдении всех приведенных выше условий.
- При использовании функции ARC может использоваться функция CEC (управление бытовой электронной аппаратурой). Если вы не хотите использовать функцию CEC, вы можете ее отключить, установив параметр "ARC Off (Выкл.)" в главном меню. В этом случае для передачи потоковых аудиоданных на плеер потребуется подключить телевизор к плееру с помощью оптоволоконного кабеля.

## Подключение через компонентный вход

Подключите выход COMPONENT VIDEO OUT проигрывателя к соответствующему входу телевизора с помощью компонентного кабеля. Вы сможете слушать звуковое сопровождение через акустические системы домашнего кинотеатра.

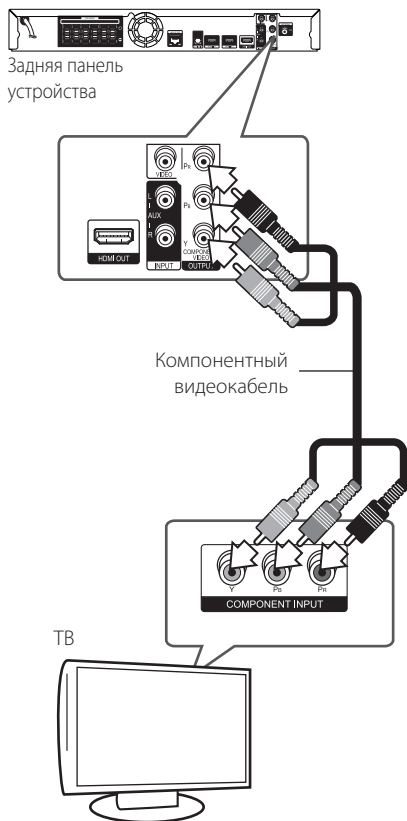

### ! Примечание

При подключении через COMPONENT VIDEO OUT Вы можете менять выходное разрешение. (См. раздел «Настройка разрешения» на стр. 24).

## Видео-соединение

Подключите выход VIDEO OUT проигрывателя к соответствующему входу телевизора с помощью видеокабеля. Вы сможете слушать звуковое сопровождение через акустические системы домашнего кинотеатра.

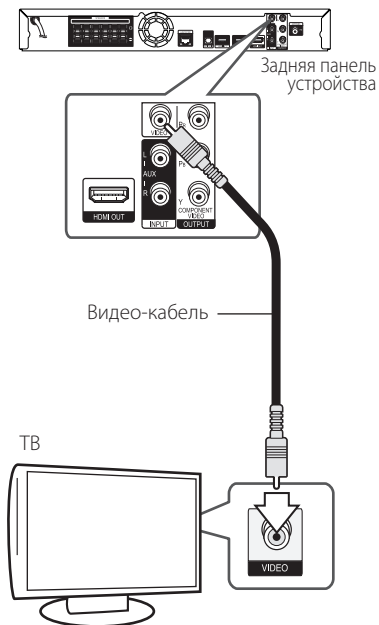

## Настройка разрешения

Проигрыватель поддерживает несколько разрешений на выходах HDMI OUT и COMPONENT VIDEO OUT. Вы можете сменить разрешение в меню [Настр-ка].

1. Нажмите HOME MENU (🏠).
2. Кнопками </> выберите функцию [Настр-ка] и нажмите ENTER (⊙). Появится меню [Настр-ка].
3. Кнопками ^/v выберите функцию [ЭКРАН] и нажмите >, чтобы перейти на второй уровень.
4. Кнопками ^/v выберите функцию [Разрешение] и нажмите ENTER (⊙), чтобы перейти на третий уровень.

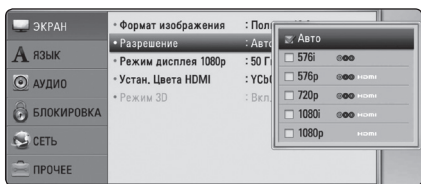

5. Кнопками ^/v выберите нужное разрешение, затем нажмите ENTER (⊙) для подтверждения выбора.

### ! Примечание

- Если Ваш телевизор не поддерживает разрешение, установленное на проигрывателе, Вы можете задать разрешение 576p следующим способом:
  1. Нажмите ▲ чтобы открыть лоток диска.
  2. Нажмите ■ (STOP) и удерживайте в течение 5 секунд.
- Поскольку на разрешение влияет множество факторов, подробнее об этом см. в разделе «Разрешение видео на выходе» на стр. 60.

## Подключение антенны

Для прослушивания радиостанций подключите антенну из комплекта.

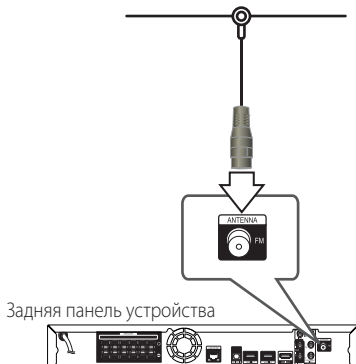

### ! Примечание

После подключения FM-антенны постарайтесь установить ее как можно горизонтальнее. Вытащите провод FM-антенны на полную длину.



## Подключение внешних устройств

### Подключение через разъем AUX

Вы можете прослушивать звуковые программы с внешних устройств через акустические системы данного домашнего кинотеатра.

Подключите разъемы кабеля выходного аналогового аудио внешнего устройства к разъемам AUX L/R (INPUT) на плеере. Выберите источник сигнала [AUX], нажав кнопку INPUT/TUNER а затем ENTER (⊙).

Можно также воспользоваться кнопкой FUNCTION на передней панели плеера.

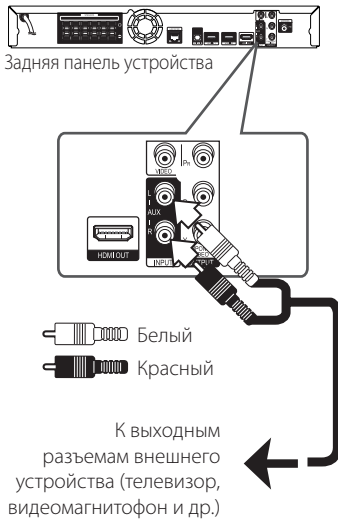

### Подключение через разъем PORTABLE IN

Вы можете слушать музыку с портативного аудиоплеера через AC домашнего кинотеатра.

Подключите разъем для наушников (или линейного выхода) портативного аудиоплеера к разъему PORTABLE IN данного устройства. Выберите источник сигнала [PORTABLE], нажав кнопку INPUT/TUNER а затем ENTER (⊙).

Можно также воспользоваться кнопкой FUNCTION на передней панели плеера.

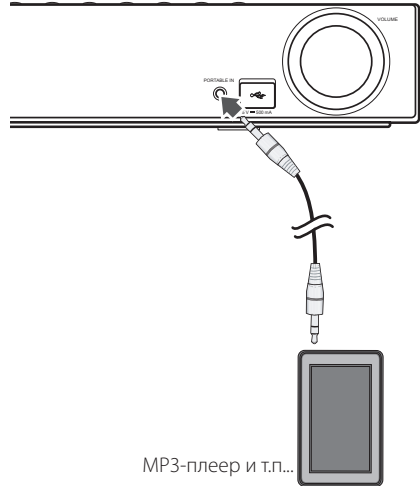

## Подключение через разъем OPTICAL IN

Вы можете слушать музыку с внешнего устройства через АС домашнего кинотеатра, подключив данное устройство через цифровой оптический разъем.

Подключите разъем оптического выхода внешнего устройства к разъему OPTICAL IN на плеере. Выберите источник сигнала [OPTICAL], нажав кнопку INPUT/TUNER а затем ENTER (⊙). Или нажмите кнопку OPTICAL для прямого выбора.

Можно также воспользоваться кнопкой FUNCTION на передней панели плеера.

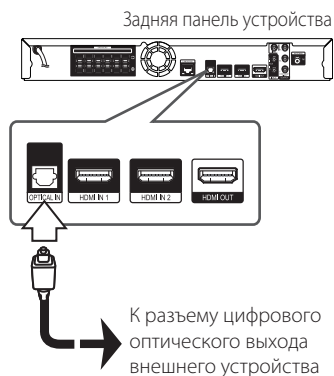

## Подключение через разъемы HDMI IN 1/2

Данное подключение позволяет просматривать изображения и слушать звуковое сопровождение с внешнего устройства.

Подключите разъем HDMI OUT внешнего устройства к разъему HDMI IN 1 или 2 плеера. Выберите источник сигнала [HDMI IN 1/2], нажав кнопку INPUT/TUNER а затем ENTER (⊙).

Можно также воспользоваться кнопкой FUNCTION на передней панели плеера.

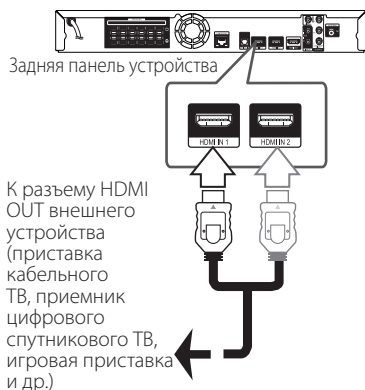

### ! Примечание

- В режиме HDMI IN 1/2 вы не сможете изменить разрешение видеосигнала. Измените разрешение видеосигнала на подключенном устройстве.
- Если при подключении компьютеру через разъем HDMI IN 1/2 видеосигнал отображается с искажениями, установите разрешение на компьютере 576р, 720р, 1080i или 1080р.
- Видеосигнал входного разъема HDMI не может передаваться через разъемы компонентного или полного видеосигнала.
- Плеер передает аудиосигнал с входных разъемов HDMI как на выходной разъем HDMI и на АСУ домашнего кинотеатра.

## Подключение к домашней сети

Данный проигрыватель можно подключить к локальной сети (LAN) через порт LAN на задней панели или через встроенный беспроводной модуль.

Подключая проигрыватель к широкополосной домашней сети, Вы получаете доступ к интерактивным сервисам BD-Live и онлайн-сервисам контента.

### Проводное сетевое подключение

Проводное подключение обеспечивает лучшее качество передачи, т.к. устройство непосредственно подключается к сети, не испытывая влияния радиочастотных помех.

Дополнительные рекомендации по подключению см. в документации к сетевому устройству.

Подключите порт LAN проигрывателя к соответствующему порту модема или роутера с помощью кабелей LAN или Ethernet.

#### ! Примечание

- Подсоединяя или отсоединяя кабель LAN, держите его за разъем. Отсоединяя кабель, не выдергивайте его, а осторожно вытягивайте, нажимая на защелку.
- Не подключайте к порту LAN телефонный кабель.
- Поскольку существует множество вариантов подсоединения, следуйте техническим условиям Вашей телекоммуникационной компании или поставщика Интернет-услуг.
- Если Вы хотите воспроизводить содержимое с ПК или сервера DLNA, необходимо подключить проигрыватель и ПК в одну локальную сеть через маршрутизатор.

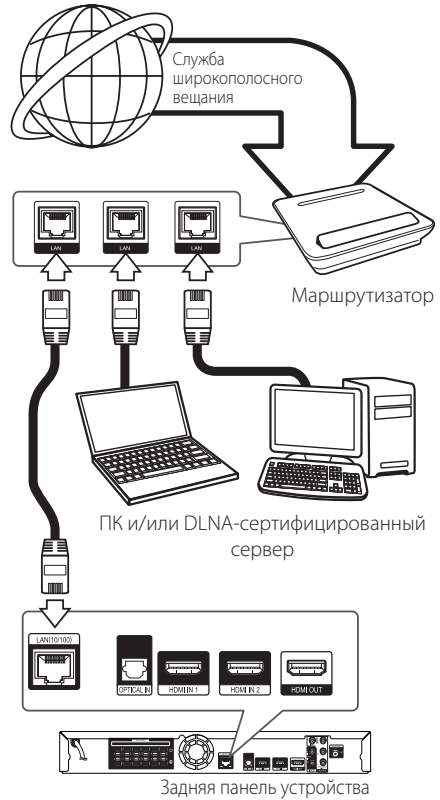

## Настройка проводной сети

Если в локальной проводной сети есть сервер DHCP, проигрывателю будет автоматически назначен IP-адрес. После физического соединения может потребоваться регулировка сетевых настроек проигрывателя для нормальной работы остальных компонентов домашней сети. Настройте функцию [СЕТЬ] следующим образом.

### Подготовка

Перед настройкой проводного соединения необходимо подключить домашнюю сеть к широкополосной сети Интернет.

1. Выберите функцию [Настройки соед.] в меню [Настр-ка] и нажмите ENTER (⊙).

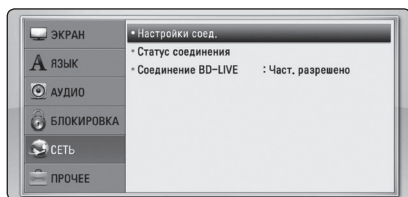

2. Кнопками  $\wedge$  /  $\vee$  /  $\lt$  /  $\gt$  задайте вид IP - [Динамический] или [Статический].  
Чтобы получать IP-адрес автоматически выберите режим [Динамический].

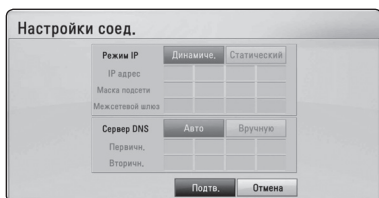

### Примечание

Если в сети нет сервера DHCP, и Вы хотите задать IP-адрес вручную, выберите режим [Статический], затем цифровыми кнопками и кнопками  $\wedge$  /  $\vee$  /  $\lt$  /  $\gt$  задайте параметры [IP адрес], [Маска подсети], [Межсетевой шлюз] и [Сервер DNS]. Если при вводе Вы допустили ошибку, нажмите кнопку CLEAR, чтобы удалить выделенный фрагмент.

3. Выберите [Подтв.] и нажмите ENTER (⊙), чтобы подтвердить сетевые настройки.

4. Проигрыватель выдаст запрос на проверку сетевого подключения. Выберите [Подтв.] и нажмите ENTER (⊙), чтобы завершить установку сетевого подключения.
5. Если Вы выберете функцию [Тест] и нажмете ENTER (⊙) в предыдущем действии, статус сетевого подключения будет отображаться на экране.

Вы также можете проверить состояние сетевого подключения из меню [Настр-ка], функция [Статус соединения].

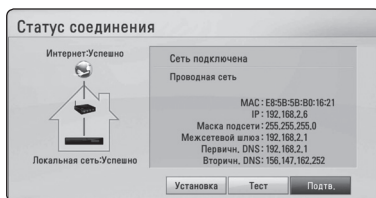

## Рекомендации по сетевому подключению:

- Большая часть возникающих при подключении проблем может быть решена перезагрузкой маршрутизатора или модема. После подключения проигрывателя к домашней сети быстро выключите и /или выньте из розетки шнур питания роутера или модема. Затем включите и/или вставьте шнур питания роутера или модема в розетку.
- В зависимости от требований поставщика Интернет-услуг количество устройств, подключаемых к сети Интернет, может быть ограничено. За подобной информацией обращайтесь к поставщику Интернет-услуг.
- Компания не несет ответственности за повреждение и/или неправильную работу проигрывателя, вызванную неполадками в широкополосной сети Интернет или в домашней сети.
- Мы не занимаемся ни разработкой, ни предоставлением функций дисков BD-ROM, доступных через Интернет, и поэтому не несем ответственности за их недоступность или неработоспособность. Некоторые материалы по воспроизводимому диску, доступные через Интернет, могут не поддерживаться проигрывателем. Если у Вас есть вопросы касательно такого содержимого, обратитесь к производителю диска.
- Для воспроизведения некоторого содержимого сети Интернет может потребоваться соединение с большой пропускной способностью.
- Даже если проигрыватель правильно подключен и настроен, некоторое содержимое из Интернета может работать неправильно из-за обрывов связи, медленной скорости передачи данных или проблем на стороне поставщика содержимого.
- Некоторые функции, требующие подключения к сети Интернет, могут быть недоступны из-за ограничений, накладываемых поставщиком Интернет-услуг.
- Все расходы, связанные с подключением к сети Интернет, оплачивает пользователь.
- Для проводного подключения к проигрывателю необходим порт A 10 Base-T или 100 Base-TX LAN. Если данное подключение ограничено поставщиком Интернет-услуг, Вы не сможете подключить проигрыватель.
- Для пользования службой xDSL следует использовать маршрутизатор.
- Для пользования услугами DSL необходим DSL-модем, для коммуникации по кабельным сетям необходим кабельный модем. В зависимости от способа подключения к сети Интернет и условий соглашения с поставщиком Интернет-услуг, Вы можете испытывать проблемы с использованием некоторых функций данного проигрывателя или с подключением дополнительных устройств к сети Интернет. (если поставщик Интернет услуг ограничивает подключение к сети одним устройством, проигрыватель не сможет подключиться к сети Интернет при подключенном ПК).
- Использование маршрутизатор может быть запрещено или ограничено поставщиком Интернет-услуг. Для получения подробной информации свяжитесь с вашим поставщиком Интернет-услуг.
- Отключите неиспользуемое сетевое оборудование. Некоторые устройства могут потреблять Интернет трафик.

## Подключение USB-устройства

Данное устройство способно воспроизводить фильмы, музыку и отображать файлы с фотоизображениями, которые находятся на USB-устройстве.

### Воспроизведение содержимого USB-устройства

1. Подключите USB-устройство через USB-порт.

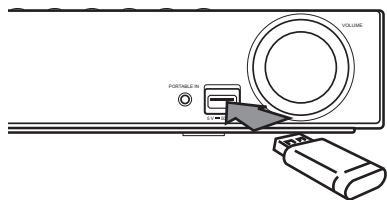

2. Нажмите HOME MENU (🏠).
3. Выберите [Фильм], [Фото] или [Музыка] с помощью кнопок </> и нажмите ENTER (⊙).
4. Выберите функцию [USB] с помощью кнопок ^/∇ и нажмите ENTER (⊙).

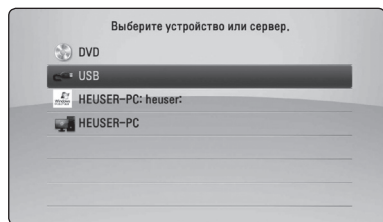

5. Выберите файл с помощью кнопок ^/∇/ </>, и нажмите PLAY или ENTER (⊙) для воспроизведения.
6. Осторожно отсоедините USB-устройство.

### ! Примечание

- Данный проигрыватель поддерживает USB-накопители или внешние жесткие диски с файловыми системами FAT16, FAT32 и NTFS при воспроизведении файлов музыки, фильмов и изображений. Однако при записи BD-Live и аудио-CD поддерживаются только форматы FAT16 и FAT32. При записи BD-Live и аудио-CD используйте USB-накопители/внешние жесткие диски с файловой системой FAT16 или FAT32.
- USB-устройство можно использовать в качестве локального хранилища во время работы с дисками BD-Live через Интернет.
- Проигрыватель поддерживает до 8 разделов на USB-устройстве.
- Не извлекайте USB-устройство во время работы (во время воспроизведения и т. д.).
- USB-устройства, для которых при подключении к компьютеру требуется установка дополнительных программ, не поддерживаются.
- USB-устройство: устройство USB спецификации USB1.1 и USB2.0.
- Возможно воспроизведение файлов видео, аудио и фотоизображений. Подробные сведения по каждому файлу приведены на соответствующих страницах.
- Для предотвращения потери данных рекомендуется регулярно выполнять резервное копирование.
- USB удлинители, USB разветвители и многофункциональные USB кардридеры могут не распознаваться.
- Некоторые USB-устройства могут не работать с этим проигрывателем.
- Цифровые фотоаппараты и мобильные телефоны не поддерживаются.
- USB-порт устройства нельзя подключать к компьютеру. Устройство нельзя использовать для хранения информации.

# Настройки

## Настройка базовых параметров

Вы можете менять настройки устройства в меню [Настр-ка].

1. Нажмите HOME MENU (🏠).



2. Кнопками </> выберите функцию [Настр-ка] и нажмите ENTER (⊙).  
На экране появится меню [Настр-ка].

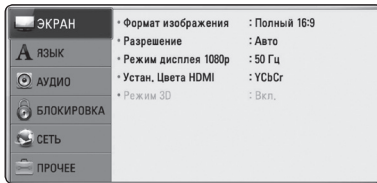

3. Кнопками  $\wedge / \vee$  выберите первый параметр и нажмите  $\triangleright$ , чтобы перейти на второй уровень.

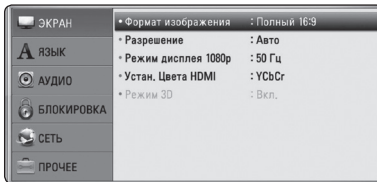

4. Кнопками  $\wedge / \vee$  выберите второй параметр и нажмите ENTER (⊙), чтобы перейти на третий уровень.

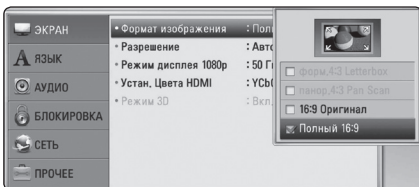

5. Кнопками  $\wedge / \vee$  выберите необходимый параметр и нажмите ENTER (⊙) для подтверждения.

## Меню [ЭКРАН]

### Формат изображения

Выбор соотношения сторон в зависимости от типа телевизора.

#### [форм.4:3 Letterbox]

Выбрать при стандартном соотношении сторон телевизора 4:3. Отображает широкоэкранное изображение с темными полосами внизу иверху экрана.

#### [панор.4:3 Pan Scan]

Выбрать при стандартном соотношении сторон телевизора 4:3. Широкоэкранное изображение «Обрезано» с обеих сторон под экран Вашего телевизора. «Обрезаны» обе стороны изображения.

#### [16:9 Оригинал]

Выбрать при подключении к телевизору с соотношением сторон 16:9. Изображение 4:3 выводится в оригинальном соотношении с черными полосами справа и слева от него.

#### [Полный 16:9]

Выбрать при подключении к телевизору с соотношением сторон 16:9. Изображение 4:3 подгоняется горизонтально, чтобы заполнить весь экран.

### ! Примечание

Вы не можете выбрать функции [форм.4:3 Letterbox] и [панор.4:3 Pan Scan] при разрешении выше 720p.

## Разрешение

Установка выходного разрешения компонентного видеосигнала и сигнала HDMI. Подробнее о настройках разрешения см. на стр. 24 и 60.

### [Авто]

Если разъем HDMI OUT подключен к телевизору, передающему сведения об экране (EDID), то оптимальное разрешение выбирается автоматически.

### [1080p]

На выходе 1080 строк с прогрессивной разверткой.

### [1080i]

На выходе 1080 строк с чересстрочной разверткой.

### [720p]

На выходе 720 строк с прогрессивной разверткой.

### [576p]

На выходе 576 строк с прогрессивной разверткой.

### [576i]

На выходе 576 строк с чересстрочной разверткой.

## Режим дисплея 1080p

Если задано разрешение 1080p, выберите [24 Гц], чтобы воспроизведение фильма (1080p/24 Гц) на мониторе с HDMI, совместимом с форматом 1080p/24 Гц, было более плавным.

### ! Примечание

- При выборе [24 Гц] могут наблюдаться помехи и искажения изображения. В этом случае выберите [50 Гц].
- Даже в режиме монитора [Режим дисплея 1080p] на частоте [24 Гц], если монитор не поддерживает формат 1080p/24 Гц, реальная частота кадров видеосигнала будет составлять 50 Гц в соответствии с форматом исходного видео.
- Так как разрешение выходного видеосигнала зависит от нескольких факторов, см. раздел "Разрешение видео на выходе" на стр. 60.

## Устан. Цвета HDMI

Выберите тип выходного сигнала на разъеме HDMI OUT. Чтобы настроить этот параметр, обратитесь к руководству по эксплуатации монитора.

### [YCbCr]

Выбрать при подключении к дисплею HDMI.

### [RGB]

Выбрать при подключении к дисплею DVI.

## Режим 3D

Выбрать тип режима вывода для воспроизведения диска Blu-ray 3D.

### [Выкл.]

Воспроизведение диска Blu-ray 3D будет выводиться в режиме 2D, как обычное воспроизведение диска BD-ROM.

### [Вкл.]

Воспроизведение диска Blu-ray 3D будет выводиться в режиме 3D.



## Меню [ЯЗЫК]

### Экранное меню

Выберите язык отображения меню [Настр-ка] и информации.

### Меню диска/Аудио/Субтитры

Выберите удобный для Вас язык звуковой дорожки, субтитров и меню диска.

#### [Оригинал]

Переход к исходному языку, на котором был записан диск.

#### [Другие]

Нажмите кнопку ENTER (Ⓢ), чтобы выбрать другой язык. С помощью цифровых кнопок введите соответствующий 4-значный номер согласно списку кодов языков на стр. 58, а затем нажмите кнопку ENTER (Ⓢ).

#### [Выкл.] (только для субтитров с диска)

Отключение субтитров.



#### Примечание

В зависимости от типа диска языковые настройки пользователя могут не работать.

## Меню [АУДИО]

### Уст. динамик

Для получения наиболее высококачественного звучания, используйте меню настройки акустических систем для определения уровня громкости подключенных АС и их расстояния от места прослушивания. Используйте тест для настройки громкости АС на одном уровне.

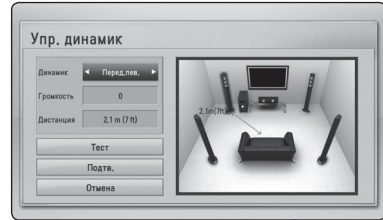

#### [Динамик]

Выбор настраиваемой акустической системы.

#### [Громкость]

Настройка выходного уровня громкости каждой АС.

#### [Дистанция]

Определение расстояния между каждой АС и местом прослушивания.

#### [Тест/ Стоп тест]

В акустических системах раздается звуковой сигнал.

#### [Подтв.]

Подтверждение настройки.

#### [Отмена]

Отмена настройки.

## HD AV Sync

Иногда при приеме сигналов цифрового ТВ наблюдается задержка между изображением и звуком. В этом случае следует установить такую задержку звука, чтобы он должным образом «дождался» отображения изображения: это называется синхронизацией HD AV. Кнопками **Λ/V** выберите величину задержки от 0 до 300 мс.

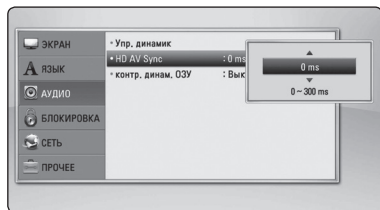

## DRC (контроль динамического диапазона)

Данная функция позволяет просматривать фильмы с более низким уровнем громкости без потери качества звука.

### [Выкл.]

Выключение данной функции.

### [Вкл.]

Сжимание динамического диапазона аудиовыхода Dolby Digital, Dolby Digital Plus или Dolby TrueHD.

### [Авто]

Динамический диапазон аудиовыхода Dolby TrueHD задается самостоятельно. А динамический диапазон Dolby Digital и Dolby Digital Plus работают также как и в режиме [Вкл.].



### Примечание

Параметр DRC может быть изменен, только если в устройстве нет диска или оно находится в режиме полной остановки.

## Меню [БЛОКИРОВКА]

Настройки [БЛОКИРОВКА] действуют только при воспроизведении BD-ROM и DVD.

Для доступа к параметрам функции [БЛОКИРОВКА] требуется ввести четырехзначный код, заданный ранее.

Если Вы до сих пор не задали код безопасности, введите его сейчас. Дважды введите четырехзначный пароль и нажмите ENTER (⊙), чтобы создать новый пароль.

## Пароль

Вы можете сменить пароль или задать новый.

### [Нет]

Дважды введите четырехзначный пароль и нажмите ENTER (⊙), чтобы создать новый пароль.

### [Заменить]

Введите текущий пароль и нажмите ENTER (⊙). Дважды введите четырехзначный пароль и нажмите ENTER (⊙), чтобы создать новый пароль.

## Если Вы забыли пароль

Если Вы забыли пароль, Вы можете снять его, выполнив следующие действия:

1. Достаньте диск из проигрывателя.
2. Выберите функцию [Пароль] в меню [Настройка].
3. Цифровыми кнопками введите «210499». Пароль стерт.



### Примечание

Если вы ошиблись, то перед тем, как нажать ENTER (⊙) нажмите CLEAR. Затем введите правильный пароль.

## Рейтинг DVD

Блокирует воспроизведение DVD в зависимости от их категории. (Не все диски имеют установленную категорию.)

### [Рейтинг 1-8]

Категория (1) содержит наибольшее количество ограничений, категория (8) - наименьшее.

### [Разблокировать]

При выборе функции [Разблокировать], блокировка воспроизведения не активна, все диски воспроизводятся в полном объеме.

## Рейтинг Диск Blu-ray

Задаёт возрастное ограничение на воспроизведение дисков BD-ROM. Для ввода возрастного ограничения просмотра BD-ROM используйте цифровые кнопки.

### [255]

Все диски BD воспроизводятся в полном объеме.

### [0-254]

Запрещает воспроизведение дисков BD заданной категории.



### Примечание

Параметр [Рейтинг Диск Blu-ray] используется только с дисками Blu-ray, с возможностью дополнительной регулировки параметров.

## Код рег.

Введите код страны, по стандартам которой DVD-диск была присвоена категория, из списка на стр. 57.

## Меню [СЕТЬ]

Функция [СЕТЬ] необходима для пользования сервисом BD-Live и онлайн-сервисами.

## Настройки соед.

Если настройки домашней сети позволяют подключить проигрыватель, следует настроить проигрыватель для проводного или беспроводного подключения. (См. раздел "Подключение к домашней сети" на стр. 27-29.)

## Статус соединения

Если Вы хотите проверить состояние подключения, выберите функцию [Статус соединения] и нажмите ENTER (⏏), чтобы проверить наличие подключения к домашней сети и сети Интернет.

## Соединение BD-LIVE

При использовании функций BD-Live доступ к Интернету можно ограничить.

### [Разрешено]

Доступ к Интернету разрешен для всего содержимого BD-Live.

### [Част. разрешено]

Доступ к Интернету разрешен только для содержимого BD-Live с сертификатами владельцев. Доступ к Интернету и функции AACCS Online запрещены для любого содержимого BD-Live без сертификата.

### [Запрещено]

Доступ к Интернету запрещен для любого содержимого BD-Live.

## Меню [ПРОЧЕЕ]

### Функция ARC (Реверсивный звуковой канал)

Вы можете включать (установка [Вкл.]) и отключать (установка [Выкл.]) функцию ARC (Реверсивный звуковой канал). Функция ARC (реверсивный звуковой канал) обеспечивает передачу звукового сигнала через кабель HDMI с телевизора, оснащенного таким разъемом, на разъем HDMI OUT плеера. Подробное описание данной функции см. на стр. 22.

### DivX® VOD

О DIVX VIDEO: DivX® - это формат цифрового видео компании DivX, Inc. Данный проигрыватель является сертифицированным устройством, способным воспроизводить видео DivX. Для получения подробной информации, а также программного обеспечения для конвертирования Ваших файлов в файлы DivX посетите сайт [divx.com](http://divx.com).

О ФУНКЦИИ DIVX-ВИДЕО ОДНОКРАТНОГО ПРОСМОТРА (VIDEO-ON-DEMAND): Данное устройство DivX Certified® должно быть зарегистрировано для воспроизведения содержимого DivX-фильмов, приобретенных для однократного просмотра (Video-on-Demand, VOD). Для получения регистрационного кода из меню настроек Вашего изделия перейдите в раздел DivX VOD. Для получения дополнительной информации о регистрации посетите сайт [vod.divx.com](http://vod.divx.com).

#### [Зарегистрировать]

Отображение регистрационного кода Вашего проигрывателя.

#### [Отменить регистрацию]

Отмена регистрации проигрывателя и отображение кода деактивации.



#### Примечание

Видеофайлы, загруженные с DivX VOD под регистрационным кодом данного проигрывателя, можно воспроизводить только на данном проигрывателе.

## Автовыключение

Если проигрыватель находится в режиме остановки воспроизведения дольше 5 минут, на экране появляется экранная заставка. Если данному параметру присвоено значение [Вкл.], устройство автоматически выключается через 25 минут после отображения экранной заставки. Установите значение данной функции на [Выкл.], чтобы выйти из экранной заставки, пока работа проигрывателя контролируется пользователем.

## Инициализировать

#### [Завод.уст-ки]

Возможен возврат к исходным настройкам проигрывателя.

#### [Память BD-LIVE очищена]

Загрузка с помощью профиля BD-Live содержимого с подключенного USB-накопителя.



#### Примечание

Если Вы вернете проигрыватель к исходным заводским настройкам, используя параметр [Завод.уст-ки], Вы должны будете снова установить всю активацию для он-лайн услуг и настройки сети.

## Инф. о программе.

Отображается текущая версия программного обеспечения.

## Отказ от гарантий

Нажмите ENTER (Ⓞ) для просмотра уведомления о Декларации сетевого сервиса.

## Звуковой эффект

Вы можете выбрать необходимый режим звучания. Несколько раз нажмите SOUND, пока на дисплее передней панели или экране телевизора не высветится нужный режим. Отображаемые элементы эквалайзера различаются в зависимости от источника звукового сигнала и эффекта.

**[Mode 1]:** Предоставляет вам подходящие настройки звучания с подключением динамиков малого типа (S-BD310).

**[Mode 2]:** Предоставляет вам подходящие настройки звучания с подключением динамиков высокого типа (S-BD707T).

**[Bypass]:** ПО с многоканальными объемными аудиосигналами воспроизводится так, как оно было записано.

**[Басы]:** усиливает звучание низких частот правого и левого фронтальных динамиков и сабвуфера.

**[PL II Movie]:** при просмотре фильма включает режим Pro Logic II, декодируя двухканальный входной сигнал в широкополосный пятиканальный выходной сигнал. Данный режим идеально подходит для просмотра дублированных или старых фильмов. Данный режим доступен только для двухканальных источников аудиосигнала.

**[PL II Music]:** при прослушивании музыки включает режим Pro Logic II, преобразуя двухканальный входной сигнал в широкополосный пятиканальный выходной сигнал. Данный режим идеально подходит для прослушивания музыки со стерео источников, например, с компакт-дисков. Данный режим доступен только для двухканальных источников аудиосигнала.

**[Чистый голос]:** улучшает качество воспроизведения голосов, очищая звук от сторонних шумов.

**[Игра]:** виртуальный звук компьютерных игр.

**[Ночь]:** пониженная громкость при просмотре фильмов в ночное время.

**[Mus. ReTouch]:** улучшение качества воспроизведения файлов MP3 или иных сжатых форматов. Данный режим доступен только для двухканальных источников аудиосигнала.

**[Громкость]:** Улучшает басовый и дискантовый регистры звука.

# Стандартное воспроизведение

## Работа с меню [НАЧАЛО]

При нажатии HOME MENU (🏠) появляется Главное меню. Кнопками  $\wedge$ / $\vee$ / $\lt$ / $\gt$  выберите необходимую категорию и нажмите ENTER (⊙).



<b>1</b>	[Фильм] - Воспроизведение видеоматериалов.
<b>2</b>	[Музыка] - Воспроизведение аудиоматериалов.
<b>3</b>	[Фото] - Просмотр материалов с изображениями.
<b>4</b>	[Он-лайн] - Отображение главного экрана Интернета.
<b>5</b>	[Ввод] - Изменение входного режима.
<b>6</b>	[Настр-ка] - Доступ к настройкам системы.

## Воспроизведение дисков

### BD DVD ACD

1. Нажмите  $\blacktriangle$  (OPEN/CLOSE) и поместите диск на лоток.
2. Нажмите  $\blacktriangle$  (OPEN/CLOSE), чтобы закрыть лоток. Большинство аудио CD, BD- и DVD-дисков начинают воспроизводиться автоматически.
3. Нажмите HOME MENU (🏠).
4. Выберите [Фильм] или [Музыка] с помощью кнопок  $\lt$ / $\gt$  и нажмите ENTER (⊙).
5. Выберите параметр [Диск Blu-ray], [DVD], [VR] или [Аудио], используя  $\wedge$ / $\vee$ , и нажмите ENTER (⊙).

### ! Примечание

- Некоторые функции воспроизведения, описанные в настоящем руководстве, могут не работать с определенными файлами или быть запрещенными к выполнению в зависимости от многих факторов.
- В зависимости от заголовка BD-ROM, USB-порт может использоваться для соответствующего повтора.
- Проигрыватель может не воспроизводить нефинализованные диски в формате DVD VR.
- Некоторые диски DVD-VR изготовлены с информацией CPRM, вносимой при прожиге DVD. На этом проигрывателе воспроизведение таких компакт-дисков невозможно.

## Воспроизведение файла с дискового/USB-накопителя

### MOVIE MUSIC PHOTO

Этот проигрыватель может воспроизводить файлы видео, аудио и изображений, которые находятся на диске или устройстве USB.

1. Поместите диск с данными в лоток для дисков или вставьте устройство USB.
2. Нажмите HOME MENU (🏠).
3. Выберите [Фильм], [Фото] или [Музыка] с помощью кнопок  $\lt$ / $\gt$  и нажмите ENTER (⊙).
4. Кнопками  $\wedge$ / $\vee$  выберите функцию [Дата] или [USB] и нажмите ENTER (⊙).
5. Кнопками  $\wedge$ / $\vee$ / $\lt$ / $\gt$  выберите файл и нажмите  $\blacktriangleright$  (PLAY) или ENTER (⊙), чтобы воспроизвести файл.

## Воспроизведение диска Blu-ray 3D

### BD

Этот проигрыватель может воспроизводить диски Blu-ray 3D, которые содержат отдельные изображения для левого и правого глаза.

#### Подготовка

Для того чтобы воспроизводить диск Blu-ray 3D в стереоскопическом режиме 3D, вам необходимо:

- Проверить, совместим ли ваш телевизор с 3D и имеет ли вход(ы) HDMI (3D)
- Надевайте очки 3D для получения 3D эффекта.
- Проверить, есть ли на BD-ROM логотип диска Blu-ray 3D или нет.
- Соедините выход HDMI проигрывателя со входом HDMI телевизора с помощью HDMI-кабеля (тип A, Высокоскоростной кабель HDMI™ с Ethernet).

1. Нажать HOME MENU (🏠), и установить опцию [Режим 3D] в меню [Настр-ка] на [Вкл.] (стр. 32).
2. Нажать ▲ (OPEN/CLOSE), и поместить диск в лоток.
3. Нажать ▲ (OPEN/CLOSE), чтобы закрыть лоток для диска.  
Воспроизведение начнется автоматически.
4. Дополнительные инструкции см. в руководстве пользователя вашего 3D-телевизора.

Для улучшения 3D эффекта вам наверняка придется отрегулировать настройки и фокусировку экрана вашего телевизора.

#### ⚠ Осторожно

- Длительный просмотр 3D программ может вызвать головокружение и усталость.
- Просмотр фильмов в режиме 3D не рекомендуется тяжелобольным лицам, детям (особенно младше 6 лет) и беременным женщинам.
- Если вы испытываете головную боль, усталость или головокружение при просмотре программ в 3D, настоятельно рекомендуется остановить воспроизведение и отдохнуть, пока вы не почувствуете себя нормально.

## Просмотр BD-Live™

### BD

BD-ROM с поддержкой BD-Live (BD-ROM версия 2 профиль 2) и функцией сетевого расширения предоставляет доступ к гораздо более широкому набору функций, например видеоклипам анонсов новых фильмов (после подключения изделия к Интернету).

1. Проверьте сетевое подключение и настройки сетевого соединения (стр. 27–29).

2. Вставьте USB-накопитель в порт USB на передней панели.

Для загрузки бонусного содержимого требуется USB-накопитель.

3. Нажмите HOME MENU (🏠) и включите функцию [Соединение BD-LIVE] в меню [Настр-ка] (стр. 35).

На некоторых дисках функция BD-Live может не работать, если параметр [Соединение BD-LIVE] имеет значение [Част. разрешено].

4. Вставьте диск BD с функцией BD-Live.

Работа с диском отличается в зависимости от типа диска. См. инструкцию, поставляемую в комплекте с диском.

#### ⚠ Осторожно

Не извлекайте подключенное USB-устройство во время загрузки содержимого, или если диск Blu-ray находится в лотке. Это может повредить подключенное USB-устройство, а с поврежденным устройством функции BD-Live, возможно, будут работать неправильно. Если такое действие повредило подключенное USB-устройство, его можно отформатировать на компьютере и повторно использовать с данным проигрывателем.

#### ⓘ Примечание

- Доступ к некоторому содержимому BD-Live может быть ограничен в некоторых странах по решению владельцев.
- Чтобы загрузить содержимое BD-Live и начать просмотр или игру, может потребоваться несколько минут.

## Воспроизведение файла с сетевого сервера

### MOVIE MUSIC PHOTO

Этот проигрыватель может воспроизводить по домашней сети файлы видео, аудио и изображений, которые находятся на ПК или сервере DLNA.

1. Проверьте сетевое подключение и настройки сетевого соединения (стр. 27-29).
2. Нажмите HOME MENU (🏠).
3. Выберите [Фильм], [Фото] или [Музыка] с помощью кнопок </> и нажмите ENTER (⊙).
4. Кнопками  $\wedge/\vee$  выберите из списка медийный сервер DLNA или папку общего доступа на ПК и нажмите ENTER (⊙).

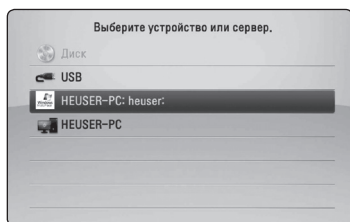

Если Вы хотите заново просканировать доступные мультимедиа-сервера, нажмите зеленую кнопку (B).

5. Выберите файл с помощью  $\wedge/\vee$ / $\leftarrow/\rightarrow$  и нажмите ENTER (⊙) для воспроизведения файла.

### ! Примечание

- Требования к файлу описаны на странице 11.
- Значки неподдерживаемых файлов могут отображаться в меню, но такие файлы не могут быть воспроизведены на данном проигрывателе.
- Видеофайл и файл субтитров должны размещаться в одной папке, а их имена должны совпадать.
- Воспроизведение и качество работы могут испытывать влияние Вашей домашней сети.
- В зависимости от операционной среды вашего сервера могут возникать проблемы при подключении.
- Функция DTCP-IP не поддерживается.

## Ввод сетевого ID пользователя и пароля

В зависимости от настроек операционной среды Вашего ПК для доступа к папкам может потребоваться ввод сетевого ID пользователя и пароля.

1. Меню клавиатуры появляется автоматически, если требуются ID и пароль пользователя сети.
2. Выберите символ кнопками  $\wedge/\vee$ / $\leftarrow/\rightarrow$  и нажмите ENTER (⊙), чтобы подтвердить выбор на виртуальной клавиатуре.

Для ввода букв с акцентами нажмите DISPLAY (□) для отображения расширенного алфавитного набора.

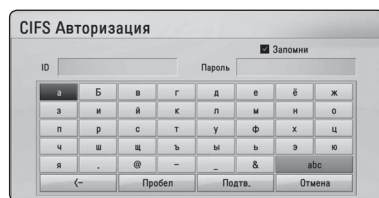

**[Удал.]** – Удаление всех введенных букв

**[Пробел]** – Вставка пробела на позиции курсора.

**[<-]** – Удаление символа, идущего перед позицией курсора.

**[ABC / abc / #+==&]** – Смена настроек клавиатуры для ввода заглавных букв, прописных букв или символов.

3. По завершении ввода сетевого ID пользователя и пароля выберите [Подтв.] кнопками  $\wedge/\vee$ / $\leftarrow/\rightarrow$  и нажмите ENTER (⊙), чтобы получить доступ к папке.

Для Вашего удобства после успешного получения доступа сетевой ID пользователя и пароль будут занесены в память. Если Вы не хотите, чтобы сетевой ID пользователя и пароль были занесены в память, до получения доступа к папке нажмите красную кнопку (A) и снимите галочку напротив [Запомни]



## Простейшие операции с видео- и аудиоконтентом

### Остановка воспроизведения:

Во время воспроизведения нажмите ■ (STOP).

### Пауза воспроизведения:

Во время воспроизведения нажмите ■ (PAUSE/STEP).

Чтобы возобновить воспроизведение, нажмите ► (PLAY).

### Покадровый просмотр (видео)

Нажмите ■ (PAUSE/STEP) в процессе воспроизведения файла.

Нажмите ■ (PAUSE/STEP) несколько раз для покадрового воспроизведения.

### Чтобы перейти по треку вперед или назад

Нажмите ◀◀ или ▶▶, чтобы «промотать» трек вперед или назад во время воспроизведения.

Вы можете менять скорость воспроизведения, несколько раз нажимая ◀◀ или ▶▶.

### Для уменьшения скорости воспроизведения

При приостановленном воспроизведении несколько раз нажмите ▶▶ для выбора необходимого замедления.

### Чтобы перейти к следующему/предыдущему разделу/треку/файлу

Во время воспроизведения нажмите ◀◀ или ▶▶, чтобы перейти к следующему разделу/треку/файлу или вернуться к началу текущего раздела/трека/файла.

Дважды слегка нажмите ◀◀, чтобы вернуться к предыдущему разделу/треку/файлу.

В меню списка файлов на сервере могут содержаться различные виды контента в одной и той же папке. В этом случае, чтобы перейти к воспроизведению предыдущего или следующего файла того же типа, нажмите ◀◀ или ▶▶.

## Простейшие операции с изображениями

### Запуск показа слайдов

Нажмите ► (PLAY) для начала показа слайдов

### Остановка показа слайдов

Нажмите ■ (STOP) во время показа слайдов.

### Пауза при просмотре слайд-шоу

Нажмите ■ (PAUSE/STEP) во время показа слайдов.

Нажмите ► (PLAY), чтобы начать показ слайдов заново.

### Переход к следующему/предыдущему изображению

Для перехода к следующему изображению в режиме просмотра на полном экране нажмите < или >.

## Порядок работы с меню диска

### BD DVD AVCHD

### Отображение меню диска

Меню диска может появиться сразу же после загрузки диска, при условии, что оно есть на этом диске. Если Вы хотите вывести меню диска во время воспроизведения, нажмите MENU.

Кнопками ^ / v / < / > выбирайте нужные пункты меню.

### Вывод на экран всплывающего меню

Некоторые BD-ROM-диски содержат всплывающие меню, которые можно вывести на экран во время воспроизведения.

Нажмите POPUP/TOP MENU во время воспроизведения и кнопками ^ / v / < / > выберите нужный пункт меню.

## Возобновление воспроизведения

**BD DVD AVCHD MOVIE ACD  
MUSIC**

Проигрыватель фиксирует точку, в которой Вы нажали **■** (STOP).

Если на экране появилось сообщение "|| **■** (Resume Stop)", нажмите **▶** (PLAY), чтобы возобновить воспроизведение (с последней сцены).

Если Вы дважды нажмете **■** (STOP) или достанете диск из проигрывателя, на экране появится сообщение "**■** (Complete Stop)". Точка остановки будет очищена.



### Примечание

- Точку остановки можно очистить нажатием кнопок **⏻** (STANDBY/ON), **⏏** (OPEN/CLOSE), и др.
- На дисках BD-Video, в том числе на BD-J, функция возобновления воспроизведения не работает.
- При нажатии кнопки **■** (STOP) один раз во время воспроизведения интерактивного заголовка диска BD, проигрыватель перейдет в режим полной остановки.

# Улучшенное воспроизведение

## Повтор воспроизведения

**BD DVD AVCHD ACD MUSIC**

Во время воспроизведения несколько раз нажмите REPEAT (↺), чтобы выбрать нужный режим повтора.

### Диск Blu-ray / DVD-диск

- 🔁 **A-** – Выбранная часть будет непрерывно повторяться.
- 🔁 **Глава** – Текущая часть будет непрерывно повторяться.
- 🔁 **Название** – Текущий фильм будет непрерывно повторяться.

Чтобы вернуться к нормальному воспроизведению, несколько раз нажмите REPEAT (↺) до появления [Выкл.].

### Аудио CD/музыкальные файлы

- 🔁 **Track** – Текущий трек или файл будет непрерывно повторяться.
- 🔁 **All** – Все треки или файлы будут непрерывно повторяться.
- 🔁 **🔁** – Треки или файлы будут воспроизводиться в произвольном порядке.
- 🔁 **🔁 All** – Все треки или файлы будут непрерывно повторяться в произвольном порядке.
- 🔁 **A-B** – Выбранная часть будет непрерывно повторяться. (Только для аудио CD).

Чтобы вернуться к нормальному воспроизведению, нажмите CLEAR.

### ! Примечание

- При разовом нажатии ⏮ во время повторного воспроизведения части/трека, повторное воспроизведение будет отменено.
- Данная функция может не работать с некоторыми дисками или заголовками.

## Повтор избранного участка

**BD DVD AVCHD ACD**

Проигрыватель может повторно воспроизводить заданный Вами участок.

1. Во время воспроизведения нажмите REPEAT (↺), чтобы установить [A-] в начале участка, который Вы хотите повторить.
2. Нажмите ENTER (⏹) в конце части. Выбранная часть трека будет повторяться непрерывно.
3. Чтобы вернуться к нормальному воспроизведению, нажмите несколько раз REPEAT (↺) для выбора [Выкл.].

### ! Примечание

- Вы не можете задать повторное воспроизведение, если выбранная вами часть длится менее 3 секунд.
- Данная функция может не работать с некоторыми дисками или заголовками.

## Увеличение изображения при просмотре

**BD DVD AVCHD MOVIE PHOTO**

1. Во время воспроизведения или паузы нажмите кнопку ZOOM. Откроется меню [Увел.].
2. Для приближения или отдаления изображения нажмите зеленую (A) или красную (B) кнопку. Вы можете перемещаться по приближенной картинке с помощью кнопок  $\wedge / \vee / \lt / \gt$ .
3. Чтобы вернуться к нормальному размеру изображения, нажмите желтую кнопку (C).
4. Нажмите RETURN (⏹), чтобы выйти из меню [Увел.].

## Поиск по меткам

**BD DVD AVCHD MOVIE**

Поддерживается до девяти запоминаемых точек, с которых можно начинать воспроизведение.

### Добавление метки

1. Во время воспроизведения нажмите MARKER в нужной точке. На экране на короткое время появится значок метки.
2. Повторите действие 1, чтобы добавить до 9 меток.

### Переход к отмеченному меткой эпизоду

1. Нажмите кнопку SEARCH, и на экране появится меню поиска.
2. Нажмите кнопку с соответствующей цифрой, чтобы выбрать номер метки, к которому нужно вернуться. Воспроизведение начнется с отмеченного эпизода.

### Удаление метки

1. Нажмите кнопку SEARCH, и на экране появится меню поиска.



2. Нажмите кнопку V, чтобы выделить номер метки. С помощью кнопок </> выберите помеченный эпизод, который нужно удалить.
3. Нажмите кнопку CLEAR, и отмеченный эпизод будет удален из меню поиска.

#### ! Примечание

- В зависимости от диска, типов файлов или состояния сервера данная функция может быть недоступна.
- Все метки в заголовке удаляются при полном останове (■), изменении содержимого заголовка или при извлечении диска.
- Функция недоступна, если общая длина заголовка меньше 10 секунд.

## Работа с меню поиска

**BD DVD AVCHD MOVIE**

С помощью меню поиска можно найти точку, с которой Вы хотите начать воспроизведение.

### Поиск точки

1. Для вывода меню поиска во время воспроизведения нажмите SEARCH.

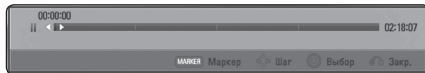

2. Нажатием кнопок </> осуществляется быстрый переход на 15 секунд вперед или назад. Чтобы выбрать точку, которую нужно пропустить, нажмите и удерживайте кнопку (</>).

### Воспроизведение с отмеченного эпизода

1. Нажмите кнопку SEARCH, и на экране появится меню поиска.
2. Нажмите кнопку V, чтобы выделить номер метки. С помощью кнопок </> выберите помеченный эпизод, который нужно воспроизвести.
3. Чтобы начать воспроизведение с отмеченного эпизода, нажмите ENTER (⊙).

#### ! Примечание

- В зависимости от диска, фалов или состояния сервера данная функция может быть недоступна.
- В зависимости от типа файла или возможностей медийного сервера данная функция может быть недоступна.

## Выбор файла субтитров

### MOVIE

Если имена видеофайла и файла субтитров не совпадают, необходимо выбрать файл субтитров в меню [Фильм] до начала просмотра фильма.

1. Кнопками **▲/▼/◀/▶** выберите файл субтитров, которые Вы хотите видеть при просмотре, в меню [Фильм].
2. Нажмите ENTER (Ⓞ).

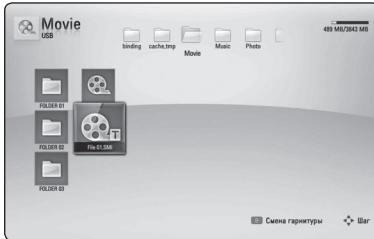

Еще раз нажмите ENTER (Ⓞ) для отмены выбора файла субтитров. Выбранные субтитры будут отображаться на экране при воспроизведении фильма.

#### ! Примечание

- При нажатии **■** (STOP) во время воспроизведения выбор субтитров отменяется.
- Эта функция недоступна для воспроизведения файла с сервера по домашней сети.

## Запоминание последней сцены

### BD DVD

Данный проигрыватель может запоминать последнюю воспроизведенную сцену диска. Последняя сцена остается в памяти даже после извлечения диска и отключения проигрывателя. Если Вы повторно загрузите диск, сцена с которого была запомнена, воспроизведение автоматически начнется с этой сцены.

#### ! Примечание

- Данные функции запоминания для предыдущего диска удаляются после смены диска.
- С некоторыми дисками эта функция может не работать.
- В BD-ROM дисках с BD-J, функция сохранения последней сцены не работает.
- Проигрыватель не запоминает настройки диска, если Вы его отключаете до начала воспроизведения.

## Функции в режиме просмотра фотографий

### PHOTO

Во время просмотра фотографий в полный экран Вы можете пользоваться различными функциями.

1. Во время просмотра фотографий в полный экран нажмите DISPLAY (□) для отображения меню функций.
2. Выберите функцию кнопками  $\wedge / \vee$ .

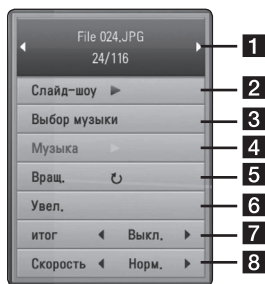

- 1 Текущее фото/Общее число фотографий** – Переход к следующему/предыдущему фото осуществляется кнопками  $\langle / \rangle$ .
  - 2 Слайд-шоу** – Нажмите ENTER (⊙), чтобы начать или закончить показ слайдов.
  - 3 Выбор музыки** – Выберите фоновую музыку для показа слайдов (стр. 46).
  - 4 Музыка** – Нажмите ENTER (⊙), чтобы воспроизвести/остановить фоновую музыку.
  - 5 Вращ.** – Нажмите ENTER (⊙), чтобы повернуть фотографию по часовой стрелке.
  - 6 Увел.** – Нажмите ENTER (⊙), чтобы вывести на экран меню [Увел.].
  - 7 итог** – Эффект перехода во время показа слайдов задается кнопками  $\langle / \rangle$ .
  - 8 Скорость** – Скорость смены слайдов задается кнопками  $\langle / \rangle$ .
3. Нажмите RETURN (↵) для выхода из меню функции.

## Прослушивание музыки во время слайд-шоу

### PHOTO

Вы можете просматривать фотографии, прослушивая музыкальные файлы.

1. При просмотре изображений в полноэкранном режиме нажмите DISPLAY (□) для отображения меню функций.
2. Кнопками  $\wedge / \vee$  выберите функцию [Выбор музыки] и нажмите ENTER (⊙), чтобы вывести меню [Выбор музыки].
3. Кнопками  $\wedge / \vee$  выберите устройство и нажмите ENTER (⊙).

Доступные для выбора устройства отличаются в зависимости от размещения изображения, просматриваемого на экране.

Размещение изображений	Доступное устройство
Диск, USB	Диск, USB
Общий доступ к папке (ПК)	Общий доступ к папке (ПК)
DLNA-сервер	DLNA-сервер

4. Кнопками  $\wedge / \vee$  выберите файл или папку для воспроизведения.

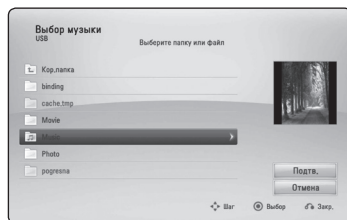

Выберите  $\uparrow$  и нажмите ENTER (⊙) для перехода на папку вверх.

### Примечание

При выборе музыкального файла с сервера папку выбрать невозможно. Допустим только выбор файлов.

5. Кнопкой  $\rangle$  выберите [Подтв.] и нажмите ENTER (⊙), чтобы завершить выбор музыки.

# Вывод информации на экран

Вы можете выводить информацию на экран и менять различные настройки.

## Отображение экранного меню

### BD DVD AVCHD MOVIE

- Во время воспроизведения нажмите DISPLAY (  ) для просмотра различных параметров воспроизведения



**1 Название** – название воспроизводимого файла/общее количество файлов.

**2 Глава** – номер воспроизводимого раздела/общее число разделов.

**3 Время** – время с начала произведения/общее время записи.

**4 Аудио** – выбранный язык аудиодорожки или канала.

**5 Субтитры** – выбранные субтитры.

**6 Угол** – выбранный ракурс/общее число ракурсов.

**7 Формат изображения** – выбранное соотношение сторон телевизионного изображения.

**8 Режим изображ-я** – выбранный режим картинки.

- Выберите функцию с помощью кнопок  $\wedge / \vee$ .
- Настройка значения данной функции осуществляется кнопками  $< / >$ .
- Нажмите RETURN (  ) для выхода из меню OSD.

### ! Примечание

- Если в течение нескольких секунд не происходит нажатие кнопки, меню OSD исчезает.
- На некоторых дисках нельзя выбрать номер записи.
- Доступные записи могут отличаться в зависимости от типа диска.
- При воспроизведении интерактивного диска Blu-ray на экране отображается определенная информация о настройке, однако ее запрещается изменять.

## Воспроизведение с выбранного места

**BD DVD AVCHD MOVIE**

1. Во время воспроизведения нажмите DISPLAY (□). На временной панели показывается время, прошедшее с начала воспроизведения.
2. Выберите функцию [Время] и задайте временные координаты нужной сцены в часах, минутах и секундах (слева направо).

Так, чтобы найти сцену с временными координатами 2 часа, 10 минут, 20 секунд, введите "21020".

Нажмите кнопку </> для перехода на 60 секунд вперед или назад.

3. Нажмите ENTER (⊙), чтобы начать воспроизведение с установленного места.

### ! Примечание

- Эта функция не работает с некоторыми дисками.
- В зависимости от типа файла и возможностей DLNA-сервера данная функция может быть недоступна.

## Прослушивание аудио

**BD DVD AVCHD MOVIE**

1. Во время воспроизведения нажмите DISPLAY (□) для отображения экранного меню OSD.
2. Кнопками  $\wedge / \vee$  выберите функцию [Аудио].
3. Кнопками </> выберите требуемый язык аудиодорожки, аудиозаписи или аудиоканала.

### ! Примечание

- Некоторые диски позволяют переключать субтитры только через меню диска. В этом случае нажмите кнопку POPUP/TOP MENU или MENU и выберите требуемую аудиодорожку через меню диска.
- В момент смены аудиодорожки может наблюдаться временное расхождение звука и изображения.
- На дисках BD-ROM формат мульти-аудио (5.1CH или 7.1CH) отображается опцией [Многоканал.] на дисплее OSD.

## Выбор языка субтитров

**BD DVD AVCHD MOVIE**

1. Во время воспроизведения нажмите DISPLAY (□) для отображения экранного меню OSD.
2. Кнопками  $\wedge / \vee$  выберите функцию [Субтитры].
3. Кнопками </> выберите требуемый язык субтитров.
4. Нажмите RETURN (↵) для выхода из меню OSD.

### ! Примечание

Некоторые диски позволяют переключать субтитры только через меню диска. Если это именно тот случай, нажмите кнопку POPUP/TOP MENU или MENU и выберите соответствующие субтитры из перечня доступных вариантов.

## Просмотр с другого ракурса

**BD DVD**

Если диск содержит записи, снятые под разными углами, во время воспроизведения можно менять ракурс изображения.

1. Во время воспроизведения нажмите DISPLAY (□) для отображения экранного меню OSD.
2. Кнопками  $\wedge / \vee$  выберите функцию [Угол].
3. Кнопками </> выберите нужный ракурс.
4. Нажмите RETURN (↵) для выхода из меню OSD.



## Изменение соотношения сторон телевизионного изображения

### BD DVD AVCHD MOVIE

Вы можете изменять соотношение сторон телевизионного изображения во время воспроизведения.

1. Во время воспроизведения нажмите DISPLAY (□) для отображения экранного меню OSD.
2. Кнопками  $\wedge / \vee$  выберите функцию [Формат изображения].
3. Кнопками  $< / >$  выберите необходимый параметр.
4. Нажмите RETURN (↵) для выхода из меню OSD.

#### ! Примечание

При смене параметра [Формат изображения] в меню OSD параметр [Формат изображения] в меню [Настр-ка] не изменится.

## Изменение кодировки субтитров

### MOVIE

Если при воспроизведении субтитры отображаются некорректно, Вы можете сменить их кодировку.

1. Во время воспроизведения нажмите DISPLAY (□) для отображения экранного меню OSD.
2. Кнопками  $\wedge / \vee$  выберите функцию [Страница кодов].
3. Кнопками  $< / >$  задайте необходимый параметр функции.

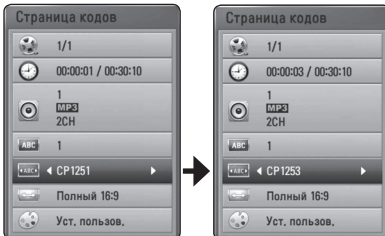

4. Нажмите RETURN (↵) для выхода из меню OSD.

## Изменение режима изображения

### BD DVD AVCHD MOVIE

Вы можете изменять опцию [Режим изображ-я] во время воспроизведения.

1. Во время воспроизведения нажмите DISPLAY (□) для отображения экранного меню OSD.
2. Кнопками  $\wedge / \vee$  выберите режим [Режим изображ-я].
3. Кнопками  $< / >$  выберите необходимый параметр.
4. Нажмите RETURN (↵) для выхода из меню OSD.

## Настройка функции [Уст. польз.]

1. Во время воспроизведения нажмите DISPLAY (□) для отображения экранного меню OSD.
2. Кнопками  $\wedge / \vee$  выберите функцию [Режим изображ-я].
3. Кнопками  $< / >$  выберите функцию [Уст. польз.] и нажмите ENTER (⊙).

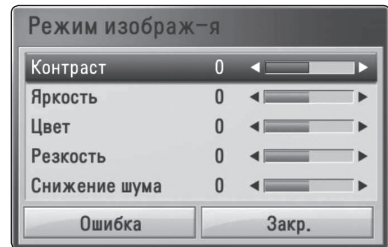

4. С помощью кнопок  $\wedge / \vee / < / >$  настройте функцию [Режим изображ-я].

Выберите опцию [Ошибка] и нажмите ENTER (⊙) для сброса всех настроек видео.

5. Чтобы завершить настройку, кнопками  $\wedge / \vee / < / >$  выберите опцию [Закр.] и нажмите ENTER (⊙).

## Запись аудиокompакт-дисков

Вы можете записывать треки выборочно или полностью с аудио CD на USB-накопитель.

1. Подключите USB-накопитель к порту USB на передней панели устройства.
2. Нажмите **▲** (OPEN/CLOSE) и вставьте аудио CD в лоток.  
Нажмите **▲** (OPEN/CLOSE), чтобы закрыть лоток. Воспроизведение начнется автоматически.
3. Нажмите DISPLAY (**□**) для отображения меню функций.

Или

Нажмите кнопку **●** USB REC на пульте ДУ. Вы можете записать музыку на аудио компакт-диск.

4. Кнопками **▲/▼** выберите параметр [Запись CD] и нажмите ENTER (**⊙**).
5. Кнопками **▲/▼** выберите в меню запись, которую вы хотите скопировать, и нажмите ENTER (**⊙**).

Повторяйте это действие, пока не выберите нужное количество дорожек.

<b>Взять все</b>	Выбор всех треков на аудио CD.
<b>Опция</b>	Выбор параметров кодирования из всплывающего меню (128 кб/с, 192 кб/с, 320 кб/с или без потерь сжатия).
<b>Закр.</b>	Отмена записи и возврат в предыдущее меню.

6. Кнопками **▲/▼/◀/▶** выберите [Старт] и нажмите ENTER (**⊙**).
7. Кнопками **▲/▼/◀/▶** выберите папку, в которую будет осуществляться копирование.

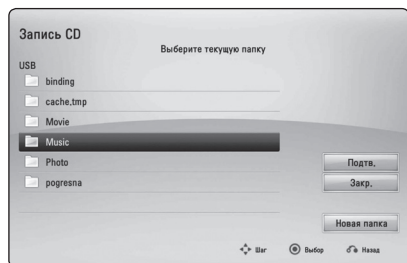

Если Вы хотите создать новую папку, кнопками **▲/▼/◀/▶** выберите [Новая папка] и нажмите ENTER (**⊙**).

Введите имя папки с виртуальной клавиатуры, выберите [Подтв.] и нажмите ENTER (**⊙**).

8. Кнопками **▲/▼/◀/▶** выберите [Подтв.] и нажмите ENTER (**⊙**), чтобы начать запись аудио CD.

Если Вы хотите остановить запись, нажмите и удерживайте ENTER (**⊙**) до появления надписи [Отмена].

9. Когда запись аудио-CD окончена, появится сообщение об этом. Нажмите ENTER (**⊙**), чтобы проверить аудиофайл, созданный в указанной папке.

### ! Примечание

- В таблице ниже показано среднее время записи аудиодорожки длительностью 4 минуты в аудиофайл с выбранным для примера битрейтом 192 кб/с.

режим остановки	во время воспроизведения
1,4 мин.	2 мин.

- Продолжительности записи, указанные в таблице выше, являются приблизительными.
- Фактическое время записи для накопителя USB варьируется в зависимости от характеристики накопителя USB.
- При записи на USB-накопитель убедитесь в том, что на нем имеется минимум 50 Мб свободного пространства.
- Для корректной записи длительность аудиодорожки должна превышать 20 сек.
- Не отключайте проигрыватель и не извлекайте USB-накопитель при записи аудио-CD.

### ! Осторожно

Незаконное копирование материалов, защищенных авторским правом, таких как компьютерные программы, файлы, теле- и радиопередачи, звуковые записи, преследуется в уголовном порядке. Запрещается использовать оборудование в подобных целях.

**Будьте ответственны  
Уважайте авторские права**

## Прием радиостанций

Подключите антенны. (См. стр. 24)

### Прослушивание радиостанции

1. Кнопкой INPUT/TUNER выберите режим TUNER (FM). Настраивается последняя принятая радиостанция.
2. Нажмите и удерживайте кнопку TUNE (-/+), в течение приблизительно 2-х секунд, пока значение частоты настройки на дисплее не начнет изменяться. Поиск прекращается после настройки на какую-либо радиостанцию. Или последовательно нажимайте кнопку TUNE (-/+).
3. Отрегулируйте уровень громкости, вращая ручку VOLUME на передней панели плеера, или нажимая кнопку VOL (+/-) на пульте ДУ.

### Фиксированные настройки на радиостанции

Вы можете зафиксировать настройки на 50 станций в режимах FM. Перед настройкой уменьшите уровень громкости до минимума.

1. Кнопкой INPUT/TUNER выберите режим TUNER (FM).
2. Настройтесь на нужную частоту кнопкой TUNE (-/+).
3. Нажмите кнопку ENTER (⊙). На дисплее начнет мигать номер, который будет присвоен данной радиостанции.
4. Кнопкой PRESET (Λ/V) выберите номер, который вы хотите присвоить данной радиостанции.
5. Нажмите кнопку ENTER (⊙). Радиостанция сохраняется в памяти.
6. Для сохранения других радиостанций повторите шаги 2-5.

### Удаление сохраненной радиостанции

1. Кнопкой PRESET (Λ/V) выберите номер радиостанции, которую вы хотите удалить.
2. Нажмите кнопку CLEAR. На дисплее начнет мигать номер радиостанции.
3. Повторно нажмите кнопку CLEAR для удаления из памяти радиостанции с данным номером.

### Удаление всех сохраненных станций

Нажмите и удерживайте кнопку CLEAR в течение двух секунд. Начнет мигать сообщение «ERASE ALL (Очистить все)». Повторно нажмите кнопку CLEAR. Все сохраненные станции будут удалены из памяти устройства.

### Улучшение качества приема в FM-диапазоне

Нажмите синюю кнопку (D) (ST/MONO) на пульте ДУ. При этом произойдет переключение с режима стерео на режим моно. Обычно при этом улучшается качество приема.

# Интерактивный режим

С помощью функции Online можно использовать различные информационные ресурсы Интернета.

1. Проверьте сетевое подключение и настройки сетевого соединения (стр. 27-29).
2. Нажмите HOME MENU (🏠).
3. Кнопками </> выберите значение [Он-лайн] и нажмите ENTER (⊙).

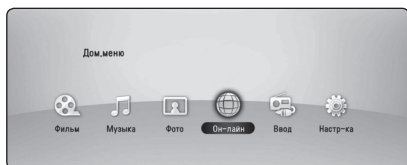

4. Кнопками ^/V/</> выберите интернет-сервис и нажмите ENTER (⊙).

## ! Примечание

- За подробной информацией о любом сервисе обращайтесь к поставщику контента или на страницу поддержки данного сервиса.
- С помощью функции Online можно использовать различные информационные ресурсы Интернета. Контент служб Online и связанная с ними информация, включая пользовательский интерфейс, может подвергаться изменениям. За самой свежей информацией обращайтесь на веб-сайт каждой службы.
- При предоставлении интернет-услуг соблюдается политика конфиденциальности, которая относится к вашей частной жизни и законным правам и связанная с именами пользователей, паролями и другой информацией, используемой при входе в систему или с персональной информацией, а также местом ее хранения в компании Pioneer. Ознакомиться с политикой конфиденциальности в компании Pioneer можно на официальном веб-сайте компании.

# Устранение неисправностей

## Общая информация

Признак	Причина и способ устранения
При нажатии кнопки питания POWER проигрыватель не включается.	<ul style="list-style-type: none"> <li>Плотно вставьте вилку шнура питания в розетку.</li> </ul>
Воспроизведение не начинается.	<ul style="list-style-type: none"> <li>Вставьте диск поддерживаемого формата (проверьте тип диска, цветовую систему, региональный код).</li> <li>Вставьте диск рабочей стороной вниз.</li> <li>Правильно разместите диск в лотке.</li> <li>Удалите с диска загрязнения.</li> <li>Отключите функцию Категория или измените список допустимых к просмотру категорий.</li> </ul>
Невозможно сменить ракурс.	<ul style="list-style-type: none"> <li>На воспроизводимом DVD отсутствует многокадровая запись.</li> </ul>
Невозможно воспроизвести файл аудио/фото/видео.	<ul style="list-style-type: none"> <li>Файлы записаны в формате, который не поддерживается проигрывателем.</li> <li>Проигрыватель не поддерживает кодек видеофайла.</li> </ul>
Не работает ПДУ.	<ul style="list-style-type: none"> <li>Пульт ДУ направлен не на сенсорный датчик проигрывателя.</li> <li>Пульт ДУ находится слишком далеко от проигрывателя.</li> <li>Между пультом ДУ и проигрывателем есть препятствие.</li> <li>В пульте ДУ сели батарейки.</li> </ul>
Шнур питания включен в розетку, но устройство не включается.	<p>Вы можете перезагрузить проигрыватель, выполнив следующие действия.</p> <ol style="list-style-type: none"> <li>Нажмите и удерживайте кнопку STANDBY/ON в течение 5 секунд. Проигрыватель должен выключиться.</li> <li>Отключите шнур питания от розетки, подождите 5 секунд и вставьте его обратно в розетку. Нажмите кнопку POWER.</li> </ol>
Ошибка в работе проигрывателя.	

## Сеть

Признак	Причина и способ устранения
<p>Не работают функции BD-Live.</p>	<ul style="list-style-type: none"> <li>• Недостаточно места на подключенном USB-накопителе. Подключите USB-накопитель с 1 Гб доступного пространства или выше.</li> <li>• Проверьте правильность подключения проигрывателя к локальной сети и убедитесь, что устройство соединено с Интернетом (см. стр. 27-29).</li> <li>• Возможно, скорость передачи данных Вашей сети недостаточна для использования функции BD-Live. Рекомендуем связаться с Вашим интернет-провайдером и увеличить скорость передачи данных.</li> <li>• Функция [Соединение BD-LIVE] в меню [Настр-ка] отключена (значение [Запрещено]). Включите функцию, задав значение [Разрешено].</li> </ul>
<p>При воспроизведении потокового видео (например, с сервиса YouTube™) часто возникают паузы в процессе буферизации.</p>	<ul style="list-style-type: none"> <li>• Скорость Вашего Интернет-соединения может быть недостаточна для просмотра потокового видео. Рекомендуем связаться с Вашим интернет-провайдером и увеличить скорость передачи данных.</li> </ul>
<p>Папки и файлы с Вашего ПК или сервера мультимедиа не отображаются в списке воспроизведения.</p>	<ul style="list-style-type: none"> <li>• На сервере мультимедиа запущен брандмауэр или антивирусное программное обеспечение. Отключите фаервол или антивирусное программное обеспечение, запущенное на Вашем ПК или сервере мультимедиа.</li> <li>• Проигрыватель не подключен к локальной сети, в которой находятся ПК или сервер мультимедиа.</li> </ul>

## Изображение

Признак	Причина и способ устранения
Изображение отсутствует.	<ul style="list-style-type: none"> <li>Установите правильный режим входного видеосигнала так, чтобы на экране ТВ появилось изображение.</li> <li>Плотно подключите видеокабель.</li> <li>Проверьте, соответствуют ли [Устан. Цвета HDMI] в меню [Настр-ка] Вашему видеоподключению.</li> <li>Возможно, Ваш телевизор не поддерживает разрешение, которые Вы задали в настройках проигрывателя. Смените разрешение.</li> <li>Разъем HDMI OUT проигрывателя подключен к устройству с DVI-интерфейсом, которое не поддерживает защиту авторских прав.</li> </ul>
Изображение искажено.	<ul style="list-style-type: none"> <li>Вы пытаетесь посмотреть диск, записанный в цветовой системе, отличной от цветовой системы Вашего телевизора.</li> <li>Установите разрешение в соответствии с моделью Вашего телевизора.</li> </ul>
При воспроизведении диска Blu-ray 3D не выводятся 3D изображения.	<ul style="list-style-type: none"> <li>Подключить проигрыватель к вашему телевизору кабелем HDMI (тип A, Высокоскоростной кабель HDMI™ с Ethernet).</li> <li>Ваш телевизор не поддерживает обязательный формат HDMI 3D.</li> <li>Опция [Режим 3D] в меню [Настр-ка] установлена на [Выкл.]. Установить опцию на [Вкл.].</li> </ul>

## Звук

Признак	Причина и способ устранения
Нет звука или он воспроизводится с искажениями.	<ul style="list-style-type: none"> <li>Устройство в режиме сканирования, замедленного воспроизведения или в режиме паузы.</li> <li>Низкий уровень громкости</li> <li>Проверьте подключение кабелей АС. (стр. 16)</li> </ul>

## Обновления

Информация по данному продукту доступна на официальном веб-сайте компании Pioneer. Проверяйте информацию об обновлениях и обслуживании плеера на веб-сайте компании.

## Управление телевизором с помощью пульта дистанционного управления, входящего в комплект поставки

Вы можете управлять работой телевизора с помощью следующих кнопок.

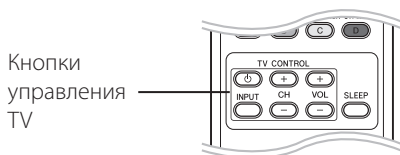

Нажатием	Вы можете
(TV POWER)	Включение и отключение ТВ.
INPUT	Переключение источников входного сигнала.
CH +/-	Пролистывание занесенных в память каналов.
VOL +/-	Регулировка громкости ТВ.

### ! Примечание

В зависимости от типа подключаемого проигрывателя Вы не сможете воспользоваться некоторыми кнопками на пульте ДУ.

## Настройка дистанционного управления телевизором

Вы можете управлять работой телевизора с помощью входящего в комплект поставки пульта дистанционного управления.

Если модель Вашего телевизора указана в приведенной ниже таблице, задайте соответствующий код производителя.

1. Удерживая кнопку (TV POWER), наберите с помощью цифровых кнопок код производителя Вашего телевизора (см. таблицу ниже).

Производитель	Цифровой код
Pioneer	1 (по умолчанию)
Sony	2, 3
Panasonic	4, 5
Samsung	6, 7
LG	8, 9

2. Для завершения настройки отпустите кнопку (TV POWER).

В зависимости от модели Вашего телевизора некоторые кнопки могут не функционировать даже после ввода кода производителя. При замене элементов питания пульта ДУ введенный цифровой код может сброситься на установленный по умолчанию. Снова введите нужный цифровой код.



# Коды стран

Выберите код страны из списка.

Страна	Код	Страна	Код	Страна	Код	Страна	Код
Афганистан	AF	Фиджи	FJ	Монако	MC	Сингапур	SG
Аргентина	AR	Финляндия	FI	Монголия	MN	Словацкая республика	SK
Австралия	AU	Франция	FR	Марокко	MA	Словения	SI
Австрия	AT	Германия	DE	Непал	NP	ЮАР	ZA
Бельгия	BE	Великобритания	GB	Нидерланды	NL	Южная Корея	KR
Бутан	BT	Греция	GR	Нидерландские Антильские Острова	AN	Испания	ES
Боливия	BO	Гренландия	GL	Новая Зеландия	NZ	Шри-Ланка	LK
Бразилия	BR	Гонконг	HK	Нигерия	NG	Швеция	SE
Камбоджа	KH	Венгрия	HU	Норвегия	NO	Швейцария	CH
Канада	CA	Индия	IN	Оман	OM	Тайвань	TW
Чили	CL	Индонезия	ID	Пакистан	PK	Тайланд	TH
Китай	CN	Израиль	IL	Панама	PA	Турция	TR
Колумбия	CO	Италия	IT	Парагвай	PY	Уганда	UG
Конго	CG	Ямайка	JM	Филиппины	PH	Украина	UA
Коста-Рика	CR	Япония	JP	Польша	PL	США	US
Хорватия	HR	Кения	KE	Португалия	PT	Уругвай	UY
Чехия	CZ	Кувейт	KW	Румыния	RO	Узбекистан	UZ
Дания	DK	Ливия	LY	Российская Федерация	RU	Вьетнам	VN
Эквадор	EC	Люксембург	LU	Саудовская Аравия	SA	Зимбабве	ZW
Египет	EG	Малазия	MY	Сенегал	SN		
Сальвадор	SV	Мальдивы	MV				
Эфиопия	ET	Мексика	MX				

## Коды языков

Воспользуйтесь приведенным списком, чтобы задать язык воспроизведения звуковой дорожки, язык субтитров и язык основного меню диска.

Язык	Код	Язык	Код	Язык	Код	Язык	Код
Афарский	6565	Французский	7082	Литовский	7684	Синдхи	8368
Африкаанс	6570	Фризский	7089	Македонский	7775	Сингальский	8373
Албанский	8381	Галисийский	7176	Малагасийский	7771	Словацкий	8375
Амхарский	6577	Грузинский	7565	Малайский	7783	Словенский	8376
Арабский	6582	Немецкий	6869	Малаялам	7776	Испанский	6983
Армянский	7289	Греческий	6976	Маори	7773	Суданский	8385
Ассамский	6583	Гренландский	7576	Маратхи	7782	Суахили	8387
Аймара	6588	Гуараш	7178	Молдавский	7779	Шведский	8386
Азербайджанский	6590	Гуджарати	7185	Монгольский	7778	Тагальский	8476
Башкирский	6665	Хауса	7265	Науруанский	7865	Таджикский	8471
Баскский	6985	Иврит	7387	Непальский	7869	Тамильский	8465
Бенгальский	6678	Хинди	7273	Норвежский	7879	Телугу	8469
Бутанский	6890	Венгерский	7285	Орийский	7982	Тайский	8472
Бихарский	6672	Исландский	7383	Пенджабский	8065	Тонганский	8479
Бретонский	6682	Индонезийский	7378	Пашто, пушто	8083	Турецкий	8482
Болгарский	6671	Интерлингва	7365	Персидский	7065	Туркменский	8475
Бирманский	7789	Ирландский	7165	Польский	8076	Тви	8487
Белорусский	6669	Итальянский	7384	Португальский	8084	Украинский	8575
Китайский	9072	Японский	7465	Кечуа	8185	Урду	8582
Хорватский	7282	Канада	7578	Ретороманский	8277	Узбекский	8590
Чешский	6783	Кашмирский	7583	Румынский	8279	Вьетнамский	8673
Датский	6865	Казахский	7575	Русский	8285	Волапюк	8679
Голландский	7876	Киргизский	7589	Самоа	8377	Уэльский	6789
Английский	6978	Корейский	7579	Санскрит	8365	Волоф	8779
Эсперанто	6979	Курдский	7585	Шотландский (гэльский)	7168	Коса	8872
Эстонский	6984	Лаосский	7679	Сербский	8382	Идиш	7473
Фарерский	7079	Латинский	7665	Сербо-хорватский	8372	Йоруба	8979
Фиджи	7074	Латышский	7686	Шона	8378	Зулусский	9085
Финский	7073	Лингала	7678				

## Зарегистрированные товарные знаки и лицензии



Blu-ray Disc™, Blu-ray™, Blu-ray 3D™, BD-Live™, BONUSVIEW™ и их логотипы являются товарными знаками компании Blu-ray Disc Association.



**DVD** является товарным знаком формата корпорации DVD Format/Logo Licensing Corporation.



Oracle и Java являются зарегистрированными товарными знаками компании Oracle и/или ее отделений. Другие наименования могут быть товарными знаками соответствующих собственников.

## HDMI

HDMI, логотип HDMI и технология High-Definition Multimedia Interface являются товарными знаками или зарегистрированными товарными знаками HDMI Licensing LLC в США и других странах.



Произведено по лицензии Dolby Laboratories. Название Dolby и логотип с двумя буквами D являются зарегистрированными товарными знаками компании Dolby Laboratories.



DivX®, DivX Certified® и связанные с ними логотипы являются товарными знаками компании DivX, Inc и используются по лицензии.



Произведено по лицензии с использованием патентов США: 5,451,942; 5,956,674; 5,974,380; 5,978,762; 6,226,616; 6,487,535; 7,392,195; 7,272,567; 7,333,929; 7,212,872 и другие выданные и заявленные патенты США и других стран. DTS и значок являются зарегистрированными товарными знаками, а логотипы DTS-HD, DTS-HD Master Audio | Essential и DTS являются товарными знаками компании DTS, Inc. Продукт включает программное обеспечение. © DTS, Inc. Все права защищены.



DLNA™, DLNA Logo и DLNA CERTIFIED™ – это торговые марки, знак обсуждения, знак сертификации Digital Living Network Alliance.

## x.v.Colour x.v.Color

“x.v.Colour”, **x.v.Colour** и **x.v.Color** являются товарными знаками корпорации Sony Corporation.



Название “AVCHD” и логотип “AVCHD” являются зарегистрированными товарными знаками компаний Panasonic Corporation и Sony Corporation.



Название YouTube™ является зарегистрированным товарным знаком компании Google Inc.



Веб-альбомы Picasa™ являются зарегистрированным товарным знаком компании Google Inc.

Этот продукт включает технологию, принадлежащую корпорации Microsoft Corporation и не может использоваться или распространяться без лицензии Microsoft Licensing, Inc.

# Разрешение видео на выходе

## Воспроизведение носителя с защитой от копирования

Разрешающая способность \ Выход VIDEO OUT	HDMI OUT	COMPONENT VIDEO OUT	
		HDMI подключен	HDMI не подключен
576i	576p	576i	
576p	576p	576p	
720p	720p	720p	
1080i	1080i	1080i	
1080p / 24 Гц	1080p / 24 Гц	576i	1080i
1080p / 50 Гц	1080p / 50 Гц	576i	1080i

## Воспроизведение носителя с защитой от копирования

Разрешающая способность \ Выход VIDEO OUT	HDMI OUT	COMPONENT VIDEO OUT
576i	576p	576i
576p	576p	576i или 576p
720p	720p	576i или 576p
1080i	1080i	576i или 576p
1080p / 24 Гц	1080p / 24 Гц	576i или 576p
1080p / 50 Гц	1080p / 50 Гц	576i или 576p

## Выход HDMI OUT

- Если разрешение было выбрано вручную, разъем HDMI подключен к телевизору, но телевизор не поддерживает выбранное разрешение, то включается режим [Авто].
- При выборе разрешения, которое не поддерживается телевизором, выдается предупреждение. Если после изменения разрешения изображение на экране отсутствует, подождите 20 секунд, чтобы изображение автоматически переключилось в предыдущий режим.
- Частоту кадров выходного видеосигнала в формате 1080p можно автоматически задать в значение 24 Гц или 50 Гц в зависимости от технических возможностей и параметров подключенного телевизора, а также исходя из собственной частоты кадров содержимого на диске BD-ROM.

## Выход COMPONENT VIDEO OUT

Потоковое видео дисков Blu-ray и DVD-дисков может не позволить увеличить изображение с источника выходного аналогового сигнала.

## Выход VIDEO OUT

Разрешение выхода VIDEO OUT всегда составляет 576i.

# Технические характеристики

Общая информация	
Требования к питающей сети	Напряжение 220-240 В, 50/60 Гц
Потребляемая мощность	150 Вт (в режиме ожидания: не более 0,3 Вт)
Размеры (Ш x В x Г)	Прибл. 430 x 64 x 304 мм
Масса нетто (приблизительно)	3,4 кг
Температура эксплуатации	от 5 °С до 35 °С
Рабочая влажность	от 5 % до 85 %

Входы/выходы	
VIDEO OUT	1,0 В (p-p), 75 Ом, синхроимпульсы отрицательные, разъем RCA x 1
COMPONENT VIDEO OUT	(Y) 1,0 В (p-p), 75 Ом, синхроимпульсы отрицательные, разъем RCA x 1, (Pb)/(Pr) 0.7 В (p-p), 75 Ом, разъем RCA x 2
HDMI IN/OUT (видео/аудио)	19-контактный разъем (стандарт А, Соединитель HDMI™)
ANALOG AUDIO IN	2,0 В среднеквадр. напр. (1 кГц, 0 ДБ), 600 Ом, разъем RCA (Лев., Прав.) x 1
DIGITAL IN (OPTICAL)	3 В (p-p), оптический разъем x 1
PORTABLE IN	действующее значение 0,5 В (разъем стерео 3,5 мм)

Тюнер	
Диапазон настройки FM	87,5-108,0 МГц

Усилитель	
Выходная мощность (RMS)	
Всего	1100 Вт
Фронтальный динамик	180 Вт x 2 (1 кГц, 4 Ом, THD 10%)
Центральный динамик	180 Вт (1 кГц, 4 Ом, THD 10%)
Задний динамик	180 Вт x 2 (1 кГц, 4 Ом, THD 10%)
Сабвуфер	200 Вт (100 Гц, 3 Ом, THD 10%)

Система	
Лазер	полупроводниковый
Длина волны	405 нм / 650 нм
Сигнальная система	стандартная система цветного телевидения PAL/NTSC
Частотная характеристика	20 Гц до 18 кГц (дискретизация 48 кГц, 96 кГц, 192 кГц)
Нелинейные искажения	менее 0,05 %
Динамический диапазон	более 80 дБ
Порт LAN	1 разъем Ethernet, 10BASE-T/100BASE-TX
Питание шины USB	Пост. ток 5 В  500 мА

Динамики BCS-414			
S-BD707T			
• Фронтальный динамик/динамик объемного звучания (левый/ правый)			
Тип	2-канальная система	Размеры без упаковки (Ш x В x Г)	260 x 1097 x 260 мм
Номинальное полное сопротивление	4 Ом	Масса без упаковки	3,8 кг
• Центральный динамик			
Тип	1-канальная система	Размеры без упаковки (Ш x В x Г)	300 x 87 x 65 мм
Номинальное полное сопротивление	4 Ом	Масса без упаковки	0,6 кг
S-BD212SW			
• Динамик низких частот			
Тип	1-канальная система	Размеры без упаковки (Ш x В x Г)	190 x 360 x 320 мм
Номинальное полное сопротивление	3 Ом	Масса без упаковки	3,8 кг

Динамики BCS-212			
S-BD310			
• Фронтальный динамик/динамик объемного звучания (левый/ правый)			
Тип	1-канальная система	Размеры без упаковки (Ш x В x Г)	96 x 96 x 85 мм
Номинальное полное сопротивление	4 Ом	Масса без упаковки	0,4 кг
• Центральный динамик			
Тип	1-канальная система	Размеры без упаковки (Ш x В x Г)	300 x 87 x 65 мм
Номинальное полное сопротивление	4 Ом	Масса без упаковки	0,6 кг
• Динамик низких частот			
Тип	1-канальная система	Размеры без упаковки (Ш x В x Г)	190 x 360 x 320 мм
Номинальное полное сопротивление	3 Ом	Масса без упаковки	3,8 кг

- Конструкция устройства и его технические характеристики могут быть изменены без предварительного уведомления.

# Техническое обслуживание

## Транспортировка устройства

### Перевозка устройства

Сохраните упаковку, в которой поставлялось устройство. Если Вы планируете перевозить устройство, заново упакуйте его в оригинальную фабричную упаковку.

Обеспечение чистоты внешних поверхностей

- Не используйте летучие жидкости типа средства от комаров вблизи устройства.
- Протирка с нажимом может стать причиной повреждения поверхности.
- Не оставляйте резиновые или пластиковые изделия на длительное время вблизи устройства.

### Чистка устройства

Чистку проигрывателя следует производить мягкой сухой тряпкой. При сильном загрязнении тряпку можно слегка смочить раствором чистящего средства. Не используйте сильнодействующие растворители, такие, как спирт или бензин, во избежание повреждения поверхности устройства.

### Обслуживание устройства

Изделие является высокотехнологичным и высокоточным устройством. Если оптические линзы и иные части дисководов загрязнены, качество изображения может ухудшиться. За более подробной информацией обращайтесь в авторизованный сервисный центр.

## Рекомендации по использованию дисков

### Установка и извлечение дисков

Не касайтесь рабочей поверхности диска. Держите диск за кромку так, чтобы не оставлять отпечатки на рабочей стороне. Никогда не приклеивайте на диск бумагу или ленту.

### Хранение дисков.

После воспроизведения храните диск в предназначенном для него футляре. Избегайте попадания на диск прямого солнечного света или воздействия источников высокой температуры. Никогда не оставляйте диск в автомобиле, припаркованном в месте, подверженном воздействию прямых солнечных лучей.

### Чистка дисков

Отпечатки пальцев и пыль на диске могут стать причиной плохого качества воспроизведения кадров и искажения звука. Перед проигрыванием протрите диск чистой тканью. Протирайте диск от центра к краю.

Не используйте активные растворители, такие как спирт, бензин, лакокрасочные растворители, имеющиеся в продаже чистящие средства, или анти-статический спрей, предназначенный для старых виниловых пластинок.

## Важная информация о сетевых сервисах

Вся информация, данные, документы, коммуникации, объекты скачивания, файлы, текст, изображения, фотографии, графика, видеоматериалы, интернет-вещание, публикации, инструменты, ресурсы, программное обеспечение, коды, программы, апплеты, примитивы (виджеты), приложения, продукты и другой контент («Контент») и все услуги, сервисы и предложения («Услуги»), предоставляемые или размещаемые в доступе любыми третьими лицами или через их посредничество (в каждом случае «Поставщик услуг») принадлежат исключительной сфере ответственности Поставщика услуг, от которого они происходят.

Наличие Контента и Услуг и доступ к ним организуются Поставщиком услуг через посредство Устройства PIONEER Content и может варьироваться в любой момент без предварительного уведомления, включая в том числе приостановку, удаление или прекращение поставки Контента или Услуг целиком или частично.

При наличии у Вас любых вопросов или проблем, связанных с Контентом или Услугами, Вы можете обратиться на вебсайт Поставщика услуг за самой свежей информацией. PIONEER не несет ни материальной, ни иной ответственности за обслуживание клиентов в связи с Контентом и Услугами. Любые вопросы или заказы услуг, относящиеся к Контенту или Услугам, следует направлять непосредственно к соответствующим Поставщикам Контента и Услуг.

Пожалуйста, учтите, что PIONEER не отвечает ни за какие Контент или Услуги, предоставляемые Поставщиком услуг, а также любые изменения, удаление или прекращение поставки такого Контента или Услуг и никак не ручается и не гарантирует наличие или доступ к таким Контенту или Услугам.



# Software License Notice

Примечание по лицензии к программному обеспечению Лицензии на программное обеспечение с открытым исходным кодом, используемое на данном проигрывателе, можно найти в конце данного документа. Для достоверности, здесь прилагаются исходные тексты (на английском).

The following GPL executables and LGPL libraries used in this product are subject to the GPL2.0/LGPL2.1 License Agreements:

**GPL EXECUTABLES:** Linux kernel, bash, busybox, dhcpcd, e2fsprogs, fdisk, msd1-1.1, mtd-utils, net-tools, procps, psmisc, samba-3.0.25b, sysutils, tftpd, tinylogin, unzip, uteletd

**LGPL LIBRARIES:** avahi, ATK, uClibc, DirectFB, cairo, ffmpeg, gail, glib, gnuTLS, GTK+, iconv, libcrypto, libdaemon, libgpg-error, libsoup, libintl, mpg123, pango, PyEnchant, webkit

**gSOAP Public License 1.3 LIBRARY:**  
gsoap

You can get corresponding open source code from the following URL.

<http://www.oss-pioneer.com/homeav/hts/>

We are unable to answer any question about the source code for the open source software.

This product includes

- Crypt Data Packaging : Copyright © Trantor Standard Systems Inc., 2001
- curl: copyright © 1996 - 2008, Daniel Stenberg
- expat: copyright © 2006 expat maintainers
- fontconfig :
  - Copyright © 2000 Keith Packard
  - Copyright © 2005 Patrick Lam
- freetype: copyright © 2003 The FreeType Project ([www.freetype.org](http://www.freetype.org)).
- International Components for Unicode: copyright © 1995-2010 International Business Machines Corporation and others
- jpeg : This software is based in part on the work of the Independent JPEG Group copyright © 1991 – 1998, Thomas G. Lane.
- JSON : Copyright © 2005 JSON.org
- lighttpd : Copyright © 2004, Jan Kneschke, incremental
- mng: copyright © 2000-2007 Gerard Juyn, Glenn Randers-Pehrson
- ntp : copyright © David L. Mills 1992-2006
- OpenSSL:
  - cryptographic software written by Eric Young ([ey@cryptsoft.com](mailto:ey@cryptsoft.com)).
  - software written by Tim Hudson ([tjh@cryptsoft.com](mailto:tjh@cryptsoft.com)).
  - software developed by the OpenSSL Project for use in the OpenSSL Toolkit. (<http://www.openssl.org>)
- pcre : Copyright © 1997-2010 University of Cambridge
- PHP : Copyright © 1999 - 2010 The PHP Group
- pixman :

- Copyright 1987, 1988, 1989, 1998 The Open Group
- Copyright 1987, 1988, 1989 Digital Equipment Corporation
- Copyright 1999, 2004, 2008 Keith Packard
- Copyright 2000 SuSE, Inc.
- Copyright 2000 Keith Packard, member of The XFree86 Project, Inc.
- Copyright 2004, 2005, 2007, 2008 Red Hat, Inc.
- Copyright 2004 Nicholas Miell
- Copyright 2005 Lars Knoll & Zack Rusin, Trolltech
- Copyright 2005 Trolltech AS
- Copyright 2007 Luca Barbato
- Copyright 2008 Aaron Plattner, NVIDIA Corporation
- Copyright 2008 Rodrigo Kumpera
- Copyright 2008 André Tupinambá
- Copyright 2008 Mozilla Corporation
- Copyright 2008 Frederic Plourde
- Copyright 2009 Sun Microsystems, Inc.

- png: copyright © 2004 Glenn Randers-Pehrson
- portmap : copyright © 1990 The Regents of the University of California
- Protocol Buffer : Copyright 2008, Google Inc.
- tiff :
  - Copyright © 1988-1997 Sam Leffler
  - Copyright © 1991-1997 Silicon Graphics, Inc.
- tinymxml : Original file by Yves Berquin.
- UnitTest++ : copyright © 2006 Noel Llopis and Charles Nicholson
- UPnP SDK : copyright © 2000-2003 Intel Corporation
- xml2 : copyright © 1998-2003 Daniel Veillard
- xslt :
  - Copyright © 2001-2002 Daniel Veillard.
  - Copyright © 2001-2002 Thomas Broyer, Charlie Bozeman and Daniel Veillard.
- WPA Supplicant : Copyright © 2003-2007, Jouni Malinen <[j@w1.fi](mailto:j@w1.fi)> and contributors
- zlib: copyright © 1995-2002 Jean-loup Gailly and Mark Adler.

All rights reserved.

Permission is hereby granted, free of charge, to any person obtaining a copy of this software and associated documentation files (the "Software"), to deal in the Software without restriction, including without limitation the rights to use, copy, modify, merge, publish, distribute, sublicense, and/or sell copies of the Software, and to permit persons to whom the Software is furnished to do so, subject to the following

conditions:

THE SOFTWARE IS PROVIDED "AS IS", WITHOUT WARRANTY OF ANY KIND, EXPRESS OR IMPLIED, INCLUDING BUT NOT LIMITED TO THE WARRANTIES OF MERCHANTABILITY, FITNESS FOR A PARTICULAR PURPOSE AND NONINFRINGEMENT. IN NO EVENT SHALL THE AUTHORS OR COPYRIGHT HOLDERS BE LIABLE FOR ANY CLAIM, DAMAGES OR OTHER LIABILITY, WHETHER IN AN ACTION OF CONTRACT, TORT OR OTHERWISE, ARISING FROM, OUT OF OR IN CONNECTION WITH THE SOFTWARE OR THE USE OR OTHER DEALINGS IN THE SOFTWARE.

## GNU GENERAL PUBLIC LICENSE

Version 2, June 1991

Copyright © 1989, 1991 Free Software Foundation, Inc.  
51 Franklin Street, Fifth Floor, Boston, MA 02110-1301, USA

Everyone is permitted to copy and distribute verbatim copies of this license document, but changing it is not allowed.

## Preamble

The licenses for most software are designed to take away your freedom to share and change it. By contrast, the GNU General Public License is intended to guarantee your freedom to share and change free software—to make sure the software is free for all its users. This General Public License applies to most of the Free Software Foundation's software and to any other program whose authors commit to using it. (Some other Free Software Foundation software is covered by the GNU Lesser General Public License instead.) You can apply it to your programs, too.

When we speak of free software, we are referring to freedom, not price. Our General Public Licenses are designed to make sure that you have the freedom to distribute copies of free software (and charge for this service if you wish), that you receive source code or can get it if you want it, that you can change the software or use pieces of it in new free programs; and that you know you can do these things.

To protect your rights, we need to make restrictions that forbid anyone to deny you these rights or to ask you to surrender the rights. These restrictions translate to certain responsibilities for you if you distribute copies of the software, or if you modify it. For example, if you distribute copies of such

a program, whether gratis or for a fee, you must give the recipients all the rights that you have. You must make sure that they, too, receive or can get the source code. And you must show them these terms so they know their rights.

We protect your rights with two steps:

(1) copyright the software, and (2) offer you this license which gives you legal permission to copy, distribute and/or modify the software.

Also, for each author's protection and ours, we want to make certain that everyone understands that there is no warranty for this free software. If the software is modified by someone else and passed on, we want its recipients to know that what they have is not the original, so that any problems introduced by others will not reflect on the original authors' reputations. Finally, any free program is threatened constantly by software patents. We wish to avoid the danger that redistributors of a free program will individually obtain patent licenses, in effect making the program proprietary. To prevent this, we have made it clear that any patent must be licensed for everyone's free use or not licensed at all.

The precise terms and conditions for copying, distribution and modification follow.

## TERMS AND CONDITIONS FOR COPYING, DISTRIBUTION AND MODIFICATION

0. This License applies to any program or other work which contains a notice placed by the copyright holder saying it may be distributed under the terms of this General Public License. The "Program", below, refers to any such program or work, and a "work based on the Program" means either the Program or any derivative work under copyright law: that is to say, a work containing the Program or a portion of it, either verbatim or with modifications and/or translated into another language. (Hereinafter, translation is included without limitation in the term "modification") Each licensee is addressed as "you". Activities other than copying, distribution and modification are not covered by this License; they are outside its scope. The act of running the Program is not restricted, and the output from the Program is covered only if its contents constitute a work based on the Program (independent of having been made by running the Program). Whether that is true depends on what the Program does.

1. You may copy and distribute verbatim copies of the Program's source code as you receive it, in any medium, provided that you conspicuously and appropriately publish on each copy an appropriate copyright notice and disclaimer of warranty; keep intact all

the notices that refer to this License and to the absence of any warranty; and give any other recipients of the Program a copy of this License along with the Program.

You may charge a fee for the physical act of transferring a copy, and you may at your option offer warranty protection in exchange for a fee.

2. You may modify your copy or copies of the Program or any portion of it, thus forming a work based on the Program, and copy and distribute such modifications or work under the terms of Section 1 above, provided that you also meet all of these conditions:
  - a) You must cause the modified files to carry prominent notices stating that you changed the files and the date of any change.
  - b) You must cause any work that you distribute or publish, that in whole or in part contains or is derived from the Program or any part thereof, to be licensed as a whole at no charge to all third parties under the terms of this License.
  - c) If the modified program normally reads commands interactively when run, you must cause it, when started running for such interactive use in the most ordinary way, to print or display an announcement including an appropriate copyright notice and a notice that there is no warranty (or else, saying that you provide a warranty) and that users may redistribute the program under these conditions, and telling the user how to view a copy of this License. (Exception: if the Program itself is interactive but does not normally print such an announcement, your work based on the Program is not required to print an announcement.)

These requirements apply to the modified work as a whole. If identifiable sections of that work are not derived from the Program, and can be reasonably considered independent and separate works in themselves, then this License, and its terms, do not apply to those sections when you distribute them as separate works. But when you distribute the same sections as part of a whole which is a work based on the Program, the distribution of the whole must be on the terms of this License, whose permissions for other licenses extend to the entire whole, and thus to each and every part regardless of who wrote it.

Thus, it is not the intent of this section to claim rights or contest your rights to work written entirely by you; rather, the intent is to exercise the right to control the distribution of derivative

or collective works based on the Program.

In addition, mere aggregation of another work not based on the Program with the Program (or with a work based on the Program) on a volume of a storage or distribution medium does not bring the other work under the scope of this License.

3. You may copy and distribute the Program (or a work based on it, under Section 2) in object code or executable form under the terms of Sections 1 and 2 above provided that you also do one of the following:
  - a) Accompany it with the complete corresponding machine-readable source code, which must be distributed under the terms of Sections 1 and 2 above on a medium customarily used for software interchange; or,
  - b) Accompany it with a written offer, valid for at least three years, to give any third party, for a charge no more than your cost of physically performing source distribution, a complete machine-readable copy of the corresponding source code, to be distributed under the terms of Sections 1 and 2 above on a medium customarily used for software interchange; or,
  - c) Accompany it with the information you received as to the offer to distribute corresponding source code. (This alternative is allowed only for noncommercial distribution and only if you received the program in object code or executable form with such an offer, in accord with Subsection b above.)

The source code for a work means the preferred form of the work for making modifications to it. For an executable work, complete source code means all the source code for all modules it contains, plus any associated interface definition files, plus the scripts used to control compilation and installation of the executable. However, as a special exception, the source code distributed need not include anything that is normally distributed (in either source or binary form) with the major components (compiler, kernel, and so on) of the operating system on which the executable runs, unless that component itself accompanies the executable.

If distribution of executable or object code is made by offering access to copy from a designated place, then offering equivalent access to copy the source code from the same place counts as distribution of the source code, even though third parties are not compelled to copy the source along with the object code.

4. You may not copy, modify, sublicense, or distribute the Program except as expressly provided under this License. Any attempt otherwise to copy, modify, sublicense or distribute the Program is void, and will automatically terminate your rights under this License. However, parties who have received copies, or rights, from you under this License will not have their licenses terminated so long as such parties remain in full compliance.
5. You are not required to accept this License, since you have not signed it. However, nothing else grants you permission to modify or distribute the Program or its derivative works. These actions are prohibited by law if you do not accept this License. Therefore, by modifying or distributing the Program (or any work based on the Program), you indicate your acceptance of this License to do so, and all its terms and conditions for copying, distributing or modifying the Program or works based on it.
6. Each time you redistribute the Program (or any work based on the Program), the recipient automatically receives a license from the original licensor to copy, distribute or modify the Program subject to these terms and conditions. You may not impose any further restrictions on the recipients' exercise of the rights granted herein. You are not responsible for enforcing compliance by third parties to this License.
7. If, as a consequence of a court judgment or allegation of patent infringement or for any other reason (not limited to patent issues), conditions are imposed on you (whether by court order, agreement or otherwise) that contradict the conditions of this License, they do not excuse you from the conditions of this License. If you cannot distribute so as to satisfy simultaneously your obligations under this License and any other pertinent obligations, then as a consequence you may not distribute the Program at all. For example, if a patent license would not permit royalty-free redistribution of the Program by all those who receive copies directly or indirectly through you, then the only way you could satisfy both it and this License would be to refrain entirely from distribution of the Program.  
If any portion of this section is held invalid or unenforceable under any particular circumstance, the balance of the section is intended to apply and the section as a whole is intended to apply in other circumstances.  
It is not the purpose of this section to induce you to infringe any patents or other property right claims or to

contest validity of any such claims; this section has the sole purpose of protecting the integrity of the free software distribution system, which is implemented by public license practices. Many people have made generous contributions to the wide range of software distributed through that system in reliance on consistent application of that system; it is up to the author/donor to decide if he or she is willing to distribute software through any other system and a licensee cannot impose that choice. This section is intended to make thoroughly clear what is believed to be a consequence of the rest of this License.

8. If the distribution and/or use of the Program is restricted in certain countries either by patents or by copyrighted interfaces, the original copyright holder who places the Program under this License may add an explicit geographical distribution limitation excluding those countries, so that distribution is permitted only in or among countries not thus excluded. In such case, this License incorporates the limitation as if written in the body of this License.
9. The Free Software Foundation may publish revised and/or new versions of the General Public License from time to time. Such new versions will be similar in spirit to the present version, but may differ in detail to address new problems or concerns. Each version is given a distinguishing version number. If the Program specifies a version number of this License which applies to it and "any later version", you have the option of following the terms and conditions either of that version or of any later version published by the Free Software Foundation. If the Program does not specify a version number of this License, you may choose any version ever published by the Free Software Foundation.
10. If you wish to incorporate parts of the Program into other free programs whose distribution conditions are different, write to the author to ask for permission. For software which is copyrighted by the Free Software Foundation, write to the Free Software Foundation; we sometimes make exceptions for this. Our decision will be guided by the two goals of preserving the free status of all derivatives of our free software and of promoting the sharing and reuse of software generally.

## NO WARRANTY

11. BECAUSE THE PROGRAM IS LICENSED FREE OF CHARGE, THERE IS NO WARRANTY FOR THE PROGRAM,

TO THE EXTENT PERMITTED BY APPLICABLE LAW. EXCEPT WHEN OTHERWISE STATED IN WRITING THE COPYRIGHT HOLDERS AND/OR OTHER PARTIES PROVIDE THE PROGRAM "AS IS" WITHOUT WARRANTY OF ANY KIND, EITHER EXPRESSED OR IMPLIED, INCLUDING, BUT NOT LIMITED TO, THE IMPLIED WARRANTIES OF MERCHANTABILITY AND FITNESS FOR A PARTICULAR PURPOSE. THE ENTIRE RISK AS TO THE QUALITY AND PERFORMANCE OF THE PROGRAM IS WITH YOU. SHOULD THE PROGRAM PROVE DEFECTIVE, YOU ASSUME THE COST OF ALL NECESSARY SERVICING, REPAIR OR CORRECTION.

12. IN NO EVENT UNLESS REQUIRED BY APPLICABLE LAW OR AGREED TO IN WRITING WILL ANY COPYRIGHT HOLDER, OR ANY OTHER PARTY WHO MAY MODIFY AND/OR REDISTRIBUTE THE PROGRAM AS PERMITTED ABOVE, BE LIABLE TO YOU FOR DAMAGES, INCLUDING ANY GENERAL, SPECIAL, INCIDENTAL OR CONSEQUENTIAL DAMAGES ARISING OUT OF THE USE OR INABILITY TO USE THE PROGRAM (INCLUDING BUT NOT LIMITED TO LOSS OF DATA OR DATA BEING RENDERED INACCURATE OR LOSSES SUSTAINED BY YOU OR THIRD PARTIES OR A FAILURE OF THE PROGRAM TO OPERATE WITH ANY OTHER PROGRAMS), EVEN IF SUCH HOLDER OR OTHER PARTY HAS BEEN ADVISED OF THE POSSIBILITY OF SUCH DAMAGES.

## END OF TERMS AND CONDITIONS

### How to Apply These Terms to Your New Programs

If you develop a new program, and you want it to be of the greatest possible use to the public, the best way to achieve this is to make it free software which everyone can redistribute and change under these terms. To do so, attach the following notices to the program. It is safest to attach them to the start of each source file to most effectively convey the exclusion of warranty; and each file should have at least the "copyright" line and a pointer to where the full notice is found.

<one line to give the program's name and an idea of what it does.>

Copyright © <year> <name of author>

This program is free software; you can redistribute it and/or modify it under the terms of the GNU General Public License as published by the Free Software Foundation; either version 2 of the License, or (at your option) any later version.

This program is distributed in the hope that it will be useful, but WITHOUT ANY WARRANTY; without even the implied warranty of MERCHANTABILITY or FITNESS FOR A PARTICULAR PURPOSE.

See the GNU General Public License for more details.

You should have received a copy of the GNU General Public License along with this program; if not, write to the Free Software Foundation, Inc., 51 Franklin Street, Fifth Floor, Boston, MA 02110-1301, USA.

Also add information on how to contact you by electronic and paper mail.

If the program is interactive, make it output a short notice like this when it starts in an interactive mode:

```
Gnomovision version 69, Copyright ©
year name of author
```

```
Gnomovision comes with ABSOLUTELY
NO WARRANTY; for details type `show
w'. This is free software, and you are
welcome to redistribute it under
certain conditions; type `show c' for
details.
```

The hypothetical commands `'show w'` and `'show c'` should show the appropriate parts of the General Public License. Of course, the commands you use may be called something other than `'show w'` and `'show c'`; they could even be mouse-clicks or menu items—whatever suits your program. You should also get your employer (if you work as a programmer) or your school, if any, to sign a "copyright disclaimer" for the program, if necessary. Here is a sample; alter the names:

```
Yoodyne, Inc., hereby disclaims all
copyright interest in the program
`Gnomovision' (which makes passes at
compilers) written by James Hacker.

<signature of Ty Coon>, 1 April 1989
Ty Coon, President of Vice
```

This General Public License does not permit incorporating your program into proprietary programs. If your program is a subroutine library, you may consider it more useful to permit linking proprietary applications with the library. If this is what you want to do, use the [GNU Lesser General Public License](#) instead of this License.

## GNU LESSER GENERAL PUBLIC LICENSE

Version 2.1, February 1999

Copyright © 1991, 1999 Free Software Foundation, Inc.  
51 Franklin Street, Fifth Floor, Boston, MA 02110-1301 USA

Everyone is permitted to copy and distribute verbatim copies of this license document, but changing it is not allowed.

[This is the first released version of the Lesser GPL. It also counts as the successor of the GNU Library Public License, version 2, hence the version number 2.1.]

### Preamble

The licenses for most software are designed to take away your freedom to share and change it. By contrast, the GNU General Public Licenses are intended to guarantee your freedom to share and change free software—to make sure the software is free for all its users.

This license, the Lesser General Public License, applies to some specially designated software packages—typically libraries—of the Free Software Foundation and other authors who decide to use it. You can use it too, but we suggest you first think carefully about whether this license or the ordinary General Public License is the better strategy to use in any particular case, based on the explanations below.

When we speak of free software, we are referring to freedom of use, not price. Our General Public Licenses are designed to make sure that you have the freedom to distribute copies of free software (and charge for this service if you wish); that you receive source code or can get it if you want it; that you can change the software and use pieces of it in new free programs; and that you are informed that you can do these things.

To protect your rights, we need to make restrictions that forbid distributors to deny you these rights or to ask you to surrender these rights. These restrictions translate to certain responsibilities for you if you distribute copies of the library or if you modify it.

For example, if you distribute copies of the library, whether gratis or for a fee, you must give the recipients all the rights that we gave you. You must make sure that they, too, receive or can get the source code. If you link other code with the library, you must provide complete object files to the recipients, so that they can relink them with the library after making changes to the library and recompiling it. And you must show them these terms so they know their rights.

We protect your rights with a two-step method: (1) we copyright the library, and (2) we offer you this license, which gives you legal permission to copy, distribute and/or modify the library.

To protect each distributor, we want to make it very clear that there is no warranty for the free library. Also, if the library is modified by someone else and passed on, the recipients should know that what they have is not the original version, so that the original author's reputation will not be affected by problems that might be introduced by others.

Finally, software patents pose a constant threat to the existence of any free program. We wish to make sure that a company cannot effectively restrict the users of a free program by obtaining a restrictive license from a patent holder. Therefore, we insist that any patent license obtained for a version of the library must be consistent with the full freedom of use specified in this license.

Most GNU software, including some libraries, is covered by the ordinary GNU General Public License. This license, the GNU Lesser General Public License, applies to certain designated libraries, and is quite different from the ordinary General Public License. We use this license for certain libraries in order to permit linking those libraries into non-free programs.

When a program is linked with a library, whether statically or using a shared library, the combination of the two is legally speaking a combined work, a derivative of the original library. The ordinary General Public License therefore permits such linking only if the entire combination fits its criteria of freedom. The Lesser General Public License permits more lax criteria for linking other code with the library. We call this license the "Lesser" General Public License because it does Less to protect the user's freedom than the ordinary General Public License. It also provides other free software developers Less of an advantage over competing non-free programs. These disadvantages are the reason we use the ordinary General Public License for many libraries. However, the Lesser license provides advantages in certain special circumstances.

For example, on rare occasions, there may be a special need to encourage the widest possible use of a certain library, so that it becomes a de-facto standard. To achieve this, non-free programs must be allowed to use the library. A more frequent case is that a free library does the same job as widely used non-free libraries. In this case, there is little to gain by limiting the free library to free software only, so we use the Lesser General Public License.

In other cases, permission to use a particular library in non-free programs enables a greater number of people to use a large body of free software. For example, permission to use the GNU C Library in non-free programs enables many more people to use the whole GNU operating system, as well as its variant, the GNU/Linux operating system.

Although the Lesser General Public License is Less protective of the users' freedom, it does ensure that the user of a program that is linked with the Library has the freedom and the wherewithal to run that program using a modified version of the Library.

The precise terms and conditions for copying, distribution and modification follow. Pay close attention to the difference between a "work based on the library" and a "work that uses the library". The former contains code derived from the library, whereas the latter must be combined with the library in order to run.

### TERMS AND CONDITIONS FOR COPYING, DISTRIBUTION AND MODIFICATION

0. This License Agreement applies to any software library or other program

which contains a notice placed by the copyright holder or other authorized party saying it may be distributed under the terms of this Lesser General Public License (also called "this License"). Each licensee is addressed as "you".

A "library" means a collection of software functions and/or data prepared so as to be conveniently linked with application programs (which use some of those functions and data) to form executables. The "Library", below, refers to any such software library or work which has been distributed under these terms. A "work based on the Library" means either the Library or any derivative work under copyright law: that is to say, a work containing the Library or a portion of it, either verbatim or with modifications and/or translated straightforwardly into another language. (Hereinafter, translation is included without limitation in the term "modification".)

"Source code" for a work means the preferred form of the work for making modifications to it. For a library, complete source code means all the source code for all modules it contains, plus any associated interface definition files, plus the scripts used to control compilation and installation of the library.

Activities other than copying, distribution and modification are not covered by this License; they are outside its scope. The act of running a program using the Library is not restricted, and output from such a program is covered only if its contents constitute a work based on the Library (independent of the use of the Library in a tool for writing it). Whether that is true depends on what the Library does and what the program that uses the Library does.

1. You may copy and distribute verbatim copies of the Library's complete source code as you receive it, in any medium, provided that you conspicuously and appropriately publish on each copy an appropriate copyright notice and disclaimer of warranty; keep intact all the notices that refer to this License and to the absence of any warranty; and distribute a copy of this License along with the Library. You may charge a fee for the physical act of transferring a copy, and you may at your option offer warranty protection in exchange for a fee.
2. You may modify your copy or copies of the Library or any portion of it, thus forming a work based on the Library, and copy and distribute such modifications or work under the terms of Section 1 above, provided that you also meet all of these conditions:
  - a) The modified work must itself be

- a software library.
- b) You must cause the files modified to carry prominent notices stating that you changed the files and the date of any change.
- c) You must cause the whole of the work to be licensed at no charge to all third parties under the terms of this License.
- d) If a facility in the modified Library refers to a function or a table of data to be supplied by an application program that uses the facility, other than as an argument passed when the facility is invoked, then you must make a good faith effort to ensure that, in the event an application does not supply such function or table, the facility still operates, and performs whatever part of its purpose remains meaningful. (For example, a function in a library to compute square roots has a purpose that is entirely well-defined independent of the application. Therefore, Subsection 2d requires that any application-supplied function or table used by this function must be optional: if the application does not supply it, the square root function must still compute square roots.)

These requirements apply to the modified work as a whole. If identifiable sections of that work are not derived from the Library, and can be reasonably considered independent and separate works in themselves, then this License, and its terms, do not apply to those sections when you distribute them as separate works. But when you distribute the same sections as part of a whole which is a work based on the Library, the distribution of the whole must be on the terms of this License, whose permissions for other licensees extend to the entire whole, and thus to each and every part regardless of who wrote it.

Thus, it is not the intent of this section to claim rights or contest your rights to work written entirely by you; rather, the intent is to exercise the right to control the distribution of derivative or collective works based on the Library.

In addition, mere aggregation of another work not based on the Library with the Library (or with a work based on the Library) on a volume of a storage or distribution medium does not bring the other work under the scope of this License.

3. You may opt to apply the terms of the ordinary GNU General Public License instead of this License to a given copy of the Library. To do this, you must alter all the notices that refer to this License, so that they refer to the

ordinary GNU General Public License, version 2, instead of to this License. (If a newer version than version 2 of the ordinary GNU General Public License has appeared, then you can specify that version instead if you wish.) Do not make any other change in these notices.

Once this change is made in a given copy, it is irreversible for that copy, so the ordinary GNU General Public License applies to all subsequent copies and derivative works made from that copy.

This option is useful when you wish to copy part of the code of the Library into a program that is not a library.

4. You may copy and distribute the Library (or a portion or derivative of it, under Section 2) in object code or executable form under the terms of Sections 1 and 2 above provided that you accompany it with the complete corresponding machine-readable source code, which must be distributed under the terms of Sections 1 and 2 above on a medium customarily used for software interchange.

If distribution of object code is made by offering access to copy from a designated place, then offering equivalent access to copy the source code from the same place satisfies the requirement to distribute the source code, even though third parties are not compelled to copy the source along with the object code.

5. A program that contains no derivative of any portion of the Library, but is designed to work with the Library by being compiled or linked with it, is called a "work that uses the Library". Such a work, in isolation, is not a derivative work of the Library, and therefore falls outside the scope of this License.

However, linking a "work that uses the Library" with the Library creates an executable that is a derivative of the Library (because it contains portions of the Library), rather than a "work that uses the library". The executable is therefore covered by this License. Section 6 states terms for distribution of such executables.

When a "work that uses the Library" uses material from a header file that is part of the Library, the object code for the work may be a derivative work of the Library even though the source code is not. Whether this is true is especially significant if the work can be linked without the Library, or if the work is itself a library. The threshold for this to be true is not precisely defined by law.

If such an object file uses only numerical parameters, data structure layouts and accessors, and small macros and small inline functions

(ten lines or less in length), then the use of the object file is unrestricted, regardless of whether it is legally a derivative work. (Executables containing this object code plus portions of the Library will still fall under Section 6.)

Otherwise, if the work is a derivative of the Library, you may distribute the object code for the work under the terms of Section 6. Any executables containing that work also fall under Section 6, whether or not they are linked directly with the Library itself.

6. As an exception to the Sections above, you may also combine or link a "work that uses the Library" with the Library to produce a work containing portions of the Library, and distribute that work under terms of your choice, provided that the terms permit modification of the work for the customer's own use and reverse engineering for debugging such modifications.

You must give prominent notice with each copy of the work that the Library is used in it and that the Library and its use are covered by this License. You must supply a copy of this License. If the work during execution displays copyright notices, you must include the copyright notice for the Library among them, as well as a reference directing the user to the copy of this License. Also, you must do one of these things:

- a) Accompany the work with the complete corresponding machine-readable source code for the Library including whatever changes were used in the work (which must be distributed under Sections 1 and 2 above); and, if the work is an executable linked with the Library, with the complete machine-readable "work that uses the Library", as object code and/or source code, so that the user can modify the Library and then relink to produce a modified executable containing the modified Library. (It is understood that the user who changes the contents of definitions files in the Library will not necessarily be able to recompile the application to use the modified definitions.)
- b) Use a suitable shared library mechanism for linking with the Library. A suitable mechanism is one that (1) uses at run time a copy of the library already present on the user's computer system, rather than copying library functions into the executable, and (2) will operate properly with a modified version of the library, if the user installs one, as long as the modified version is interface-compatible with the version that

the work was made with.

- c) Accompany the work with a written offer, valid for at least three years, to give the same user the materials specified in Subsection 6a, above, for a charge no more than the cost of performing this distribution.
- d) If distribution of the work is made by offering access to copy from a designated place, offer equivalent access to copy the above specified materials from the same place.
- e) Verify that the user has already received a copy of these materials or that you have already sent this user a copy.

For an executable, the required form of the "work that uses the Library" must include any data and utility programs needed for reproducing the executable from it. However, as a special exception, the materials to be distributed need not include anything that is normally distributed (in either source or binary form) with the major components (compiler, kernel, and so on) of the operating system on which the executable runs, unless that component itself accompanies the executable.

It may happen that this requirement contradicts the license restrictions of other proprietary libraries that do not normally accompany the operating system. Such a contradiction means you cannot use both them and the Library together in an executable that you distribute.

7. You may place library facilities that are a work based on the Library side-by-side in a single library together with other library facilities not covered by this License, and distribute such a combined library, provided that the separate distribution of the work based on the Library and of the other library facilities is otherwise permitted, and provided that you do these two things:

- a) Accompany the combined library with a copy of the same work based on the Library, uncombined with any other library facilities. This must be distributed under the terms of the Sections above.
- b) Give prominent notice with the combined library of the fact that part of it is a work based on the Library, and explaining where to find the accompanying uncombined form of the same work.

8. You may not copy, modify, sublicense, link with, or distribute the Library except as expressly provided under this License. Any attempt otherwise to copy, modify, sublicense, link with, or distribute the Library is void, and will automatically terminate your

rights under this License. However, parties who have received copies, or rights, from you under this License will not have their licenses terminated so long as such parties remain in full compliance.

9. You are not required to accept this License, since you have not signed it. However, nothing else grants you permission to modify or distribute the Library or its derivative works. These actions are prohibited by law if you do not accept this License. Therefore, by modifying or distributing the Library (or any work based on the Library), you indicate your acceptance of this License to do so, and all its terms and conditions for copying, distributing or modifying the Library or works based on it.
10. Each time you redistribute the Library (or any work based on the Library), the recipient automatically receives a license from the original licensor to copy, distribute, link with or modify the Library subject to these terms and conditions. You may not impose any further restrictions on the recipients' exercise of the rights granted herein. You are not responsible for enforcing compliance by third parties with this License.
11. If, as a consequence of a court judgment or allegation of patent infringement or for any other reason (not limited to patent issues), conditions are imposed on you (whether by court order, agreement or otherwise) that contradict the conditions of this License, they do not excuse you from the conditions of this License. If you cannot distribute so as to satisfy simultaneously your obligations under this License and any other pertinent obligations, then as a consequence you may not distribute the Library at all. For example, if a patent license would not permit royalty-free redistribution of the Library by all those who receive copies directly or indirectly through you, then the only way you could satisfy both it and this License would be to refrain entirely from distribution of the Library.  
If any portion of this section is held invalid or unenforceable under any particular circumstance, the balance of the section is intended to apply, and the section as a whole is intended to apply in other circumstances.  
It is not the purpose of this section to induce you to infringe any patents or other property right claims or to contest validity of any such claims; this section has the sole purpose of protecting the integrity of the free software distribution system which is implemented by public license practices. Many people have made

generous contributions to the wide range of software distributed through that system in reliance on consistent application of that system; it is up to the author/donor to decide if he or she is willing to distribute software through any other system and a licensee cannot impose that choice. This section is intended to make thoroughly clear what is believed to be a consequence of the rest of this License.

12. If the distribution and/or use of the Library is restricted in certain countries either by patents or by copyrighted interfaces, the original copyright holder who places the Library under this License may add an explicit geographical distribution limitation excluding those countries, so that distribution is permitted only in or among countries not thus excluded. In such case, this License incorporates the limitation as if written in the body of this License.
13. The Free Software Foundation may publish revised and/or new versions of the Lesser General Public License from time to time. Such new versions will be similar in spirit to the present version, but may differ in detail to address new problems or concerns. Each version is given a distinguishing version number. If the Library specifies a version number of this License which applies to it and "any later version", you have the option of following the terms and conditions either of that version or of any later version published by the Free Software Foundation. If the Library does not specify a license version number, you may choose any version ever published by the Free Software Foundation.
14. If you wish to incorporate parts of the Library into other free programs whose distribution conditions are incompatible with these, write to the author to ask for permission. For software which is copyrighted by the Free Software Foundation, write to the Free Software Foundation; we sometimes make exceptions for this. Our decision will be guided by the two goals of preserving the free status of all derivatives of our free software and of promoting the sharing and reuse of software generally.

## NO WARRANTY

15. BECAUSE THE LIBRARY IS LICENSED FREE OF CHARGE, THERE IS NO WARRANTY FOR THE LIBRARY, TO THE EXTENT PERMITTED BY APPLICABLE LAW. EXCEPT WHEN OTHERWISE STATED IN WRITING THE COPYRIGHT HOLDERS AND/OR OTHER PARTIES PROVIDE THE LIBRARY "AS IS" WITHOUT WARRANTY OF ANY KIND, EITHER EXPRESSED OR IMPLIED, INCLUDING,

BUT NOT LIMITED TO, THE IMPLIED WARRANTIES OF MERCHANTABILITY AND FITNESS FOR A PARTICULAR PURPOSE. THE ENTIRE RISK AS TO THE QUALITY AND PERFORMANCE OF THE LIBRARY IS WITH YOU. SHOULD THE LIBRARY PROVE DEFECTIVE, YOU ASSUME THE COST OF ALL NECESSARY SERVICING, REPAIR OR CORRECTION.

16. IN NO EVENT UNLESS REQUIRED BY APPLICABLE LAW OR AGREED TO IN WRITING WILL ANY COPYRIGHT HOLDER, OR ANY OTHER PARTY WHO MAY MODIFY AND/OR REDISTRIBUTE THE LIBRARY AS PERMITTED ABOVE, BE LIABLE TO YOU FOR DAMAGES, INCLUDING ANY GENERAL, SPECIAL, INCIDENTAL OR CONSEQUENTIAL DAMAGES ARISING OUT OF THE USE OR INABILITY TO USE THE LIBRARY (INCLUDING BUT NOT LIMITED TO LOSS OF DATA OR DATA BEING RENDERED INACCURATE OR LOSSES SUSTAINED BY YOU OR THIRD PARTIES OR A FAILURE OF THE LIBRARY TO OPERATE WITH ANY OTHER SOFTWARE), EVEN IF SUCH HOLDER OR OTHER PARTY HAS BEEN ADVISED OF THE POSSIBILITY OF SUCH DAMAGES.

## END OF TERMS AND CONDITIONS

### How to Apply These Terms to Your New Libraries

If you develop a new library, and you want it to be of the greatest possible use to the public, we recommend making it free software that everyone can redistribute and change. You can do so by permitting redistribution under these terms (or, alternatively, under the terms of the ordinary General Public License).

To apply these terms, attach the following notices to the library. It is safest to attach them to the start of each source file to most effectively convey the exclusion of warranty; and each file should have at least the "copyright" line and a pointer to where the full notice is found.

<one line to give the library's name and an idea of what it does.>

Copyright © <year> <name of author>

This library is free software; you can redistribute it and/or modify it under the terms of the GNU Lesser General Public License as published by the Free Software Foundation; either version 2.1 of the License, or (at your option) any later version.

This library is distributed in the hope that it will be useful, but WITHOUT ANY WARRANTY; without even the implied warranty of MERCHANTABILITY or FITNESS FOR A PARTICULAR PURPOSE. See the GNU Lesser General Public License for more details.

You should have received a copy of the GNU Lesser General Public License along

with this library; if not, write to the Free Software Foundation, Inc., 51 Franklin Street, Fifth Floor, Boston, MA 02110-1301 USA

Also add information on how to contact you by electronic and paper mail.

You should also get your employer (if you work as a programmer) or your school, if any, to sign a "copyright disclaimer" for the library, if necessary. Here is a sample; alter the names:

Yoyodyne, Inc., hereby disclaims all copyright interest in the library 'Frob' (a library for tweaking knobs) written by James Random Hacker.

signature of Ty Coon, 1 April 1990  
Ty Coon, President of Vice

That's all there is to it!

**Примечание:**

В соответствии со статьей 5 Закона Российской Федерации "О защите прав потребителя" и Указанием Правительства Российской Федерации № 720 от 16 июня 1997 года корпорация Pioneer Europe NV устанавливает условие на следующую продолжительность срока службы официально поставляемых на Российский рынок товаров.

Аудио и видеооборудование: 7 лет

Переносное аудиооборудование: 6 лет

Другое оборудование (наушники, микрофон и т.д.): 5 лет

Автомобильная электроника: 6 лет

<http://www.pioneer-rus.ru>

<http://www.pioneer.eu>

Издано Pioneer Corporation.

© Pioneer Corporation, 2011.

Все права защищены.

---

**PIONEER CORPORATION**

1-1, Shin-ogura, Saiwai-ku, Kawasaki-shi, Kanagawa 212-0031, Japan

**Корпорация Пайонир**

1-1, Син-Огура, Сайвай-ку, г. Кавасаки, префектура Канагава, 212-0031, Япония

**Импортер: ООО "ПИОНЕР РУС"**

125040, Россия, г. Москва, ул. Правды, д.26 Тел.: +7(495) 956-89-01

**PIONEER ELECTRONICS (USA) INC.**

P.O. BOX 1540, Long Beach, California 90801-1540, U.S.A. TEL: (800) 421-1404

**PIONEER ELECTRONICS OF CANADA, INC.**

340 Ferrier Street, Unit 2, Markham, Ontario L3R 2Z5, Canada TEL: 1-877-283-5901, 905-479-4411

**PIONEER EUROPE NV**

Haven 1087, Keetberglaan 1, B-9120 Melsele, Belgium TEL: 03/570.05.11

**PIONEER ELECTRONICS ASIACENTRE PTE. LTD.**

253 Alexandra Road, #04-01, Singapore 159936 TEL: 65-6472-7555

**PIONEER ELECTRONICS AUSTRALIA PTY. LTD.**

5 Arco Lane, Heatherton, Victoria, 3202, Australia, TEL: (03) 9586-6300

**PIONEER ELECTRONICS DE MEXICO S.A. DE C.V.**

Bldv.Manuel Avila Camacho 138 10 piso Col.Lomas de Chapultepec, Mexico, D.F. 11000  
TEL: 55-9178-4270