

BRAVIS

UA

ЕЛЕКТРОННИЙ БУДИЛЬНИК З ФУНКЦІЄЮ РАДІО

Інструкція з експлуатації

RU

ЭЛЕКТРОННЫЙ БУДИЛЬНИК С ФУНКЦИЕЙ РАДИО

Инструкция по эксплуатации

МОДЕЛЬ: RC18B



Ми дякуємо Вам за Ваш вибір!
Мы благодарим Вас за Ваш выбор!

Будь ласка, уважно прочитайте цю інструкцію перед використанням пристрою, а надалі суворо її дотримуйтеся.

УВАГА! Щоб уникнути випадків займання чи ураження електричним струмом, не розбирайте пристрій та уникайте його контакту з водою. Не під'єднуйте антену цього пристрою до будь-яких зовнішніх антен.

Зовнішній вигляд

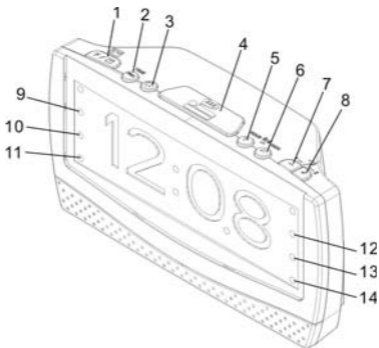

1. Кнопка радіо (натисніть та тримайте протягом 2 секунд, щоб повернутися у режим годинника)
2. Встановлення часу
3. Рівень яскравості дисплея / Літній час
4. Таймер вимикання / Зупинити будильник

5. Години / Частота ↓
6. Хвилини / Частота ↑
7. Будильник 1 / Гучність ↓
8. Будильник 2 / Гучність ↑
9. Індикатор режиму літнього часу
10. Індикатор зумера будильника 1
11. Індикатор радіо будильника 1
12. Індикатор радіо
13. Індикатор зумера будильника 2
14. Індикатор радіо будильника 2

Налаштування електронного годинника

1. Вставте вилку до розетки 230-240В АС. Увімкнеться дисплей.
2. Натискайте кнопки (5,6) доти, доки правильний час не буде встановлено.
3. Потім натисніть один раз кнопку (2), або просто залиште пристрій на 5 секунд. Коли цифри на дисплеї перестануть блимати, годинник почне йти, починаючи з встановленого часу.
4. Щоб змінити поточний час, повинна бути відключена функція радіо. Щоб відключити її, натисніть і утримуйте кнопку (1).
5. Натисніть та тримайте кнопку (2) протягом 1 секунди, поки не почнуть блимати цифри, а потім, щоб встановити новий час, виконуйте пункти 2 і 3.

Перемикач яскравості дисплея та режим літнього часу

1. Натискання кнопки (3) послідовно перемикає режим яскравості: Висока ► Середня ► Низька.

2. Залежно від вашої місцевості - якщо діє літній час, щоб додати годину, натисніть та тримайте кнопку (3). Щоб повернутися на початковий час, також натисніть та тримайте кнопку (3), поки індикатор літнього часу (9) не відключиться.

Функція подвійного будильника

Цей пристрій має зручну функцію подвійного будильника. Кожен сигнал будильника може налаштовуватися незалежно з можливістю встановлення радіо або звукового сигналу. Якщо хоча б один будильник налаштований на включення радіо, то не забудьте вибрати улюблену хвилю та рівень гучності заздалегідь.

Налаштування будильника

1. Щоб встановити сигнал будильника, повинна бути відключена функція радіо. Щоб відключити її, натисніть та тримайте кнопку (1).
2. Один раз натисніть кнопку (7) для будильника 1 або кнопку (8) для будильника 2. Почне відображатися і блимати призначений час будильника на дисплеї і, або відповідний індикатор звукового сигналу (10), або відповідний індикатор радіо сигналу (11).
3. Натискайте кнопки (5,6) доти, доки бажаний час не буде встановлено.
4. Після встановлення бажаного часу будильника натисніть кнопку (7) знову або просто почекайте 5 секунд. Дисплей повернеться до відображення поточного часу і час будильника буде збережено.
5. Потім натискайте кнопку (7), щоб вибрати сигнал будильника.

Індикатори сигналу з'являються в наступній послідовності в лівій або правій частині дисплея:

- Звуковий сигнал: світиться індикатор звукового сигналу будильника (10) або (13) і на дисплеї блимає час сигналу будильника.
- Радіо: світиться індикатор радіо сигналу будильника (11) або (14) і на дисплеї блимає час сигналу будильника.
- Сигнал вимкнено: всі індикатори сигналу вимкнені і на дисплеї відображається поточний час.

Через 5 секунд після вибору стану дисплей перестане блимати та переключиться на відображення поточного часу.

6. Коли звучить сигнал будильника, ви можете:
- A) Один раз натиснути кнопку (1), щоб вимкнути сигнал будильника. Ви побачите, що індикатор будильника все ще буде активований - це означає, що сигнал будильника ще включений і прозвучить знову через 24 години.
 - B) Натиснути кнопку (4), щоб тимчасово вимкнути сигнал будильника на 9 хвилин.
 - C) Якщо після сигналу не натискувати ніякої кнопки, сигнал буде продовжувати лунати і вимкнеться автоматично через годину після встановленого часу.
 - D) Щоб повністю вимкнути сигнал, натисніть та тримайте кнопку (7) або кнопку (8), поки їх індикатори не згаснуть на дисплеї.

Примітки:

1. Для звукового сигналу будильника неможливо налаштувати тон сигналу.

2. Індикатор звукового сигналу 1 (або 2) блиматиме, коли звучить сигнал будильника.
3. Коли звучить сигнал, встановлений на більш пізній час, одночасно з сигналом, встановленим на більш ранній час, то пріоритетне значення має більш пізній сигнал.
4. Якщо встановлено однаковий час для обох будильників, то пріоритетне значення матиме перший з них.

Налаштування зупинки будильника

Коли починає звучати сигнал будильника, то для тимчасової зупинки сигналу на 9 хвилин, після закінчення яких він знову почне звучати, можна використовувати наступний алгоритм:

1. Коли звучить Будильник 1 або 2, натисніть кнопку (4), щоб зупинити звуковий сигнал або радіо. Звуковий сигнал знову почне лунати через 9 хвилин. Така ситуація може повторюватися впродовж 1 години від встановленого часу будильника.
2. Протягом часу, відколи була натиснута кнопка (4), буде блимати відповідний індикатор сигналу будильника.
3. Щоб припинити цей алгоритм, просто один раз натисніть кнопку (1). Індикатор сигналу будильника перестане блимати і звуковий сигнал не звучатиме до встановленого часу на наступний день.

Налаштування таймера вимикання

Функція таймера вимикання дозволяє користуватися радіо або аудіовходом протягом інтервалів 10, 20, 30, 40, 50, 60, 70, 80 або 90 хвилин до автоматичного відключен-

ня. Таким чином, ви можете засинати, насолоджуючись музикою.

- 1) Під час прослуховування радіо або музики із приєднаного пристрою натискайте кнопку (4) і на дисплеї буде відображатися кількість хвилин до відключення радіо чи музики. На дисплеї по черзі з'являються періоди 90> 80> 70> 60> 50> 40> 30> 20> 10> OFF.
- 2) Через 2 секунди після вибору бажаного часу до відключення дисплей повертається в стан відображення поточного часу і радіо або музика буде лунати протягом встановленого інтервалу, а потім автоматично вимкнеться.
- 3) Якщо знову натиснути кнопку (4) в режимі таймера вимикання, на дисплеї відобразиться залишок часу до автовимкнення. Його можна змінити, якщо знову натискати кнопку (4).
- 4) Щоб відключити функцію таймера вимикання, необхідно натискати на кнопку (4), поки не з'явиться опція OFF. Або натисніть та тримайте кнопку (1), внаслідок чого радіо або музика відразу вимкнеться.

Встановлення таймера вимикання та сигналу будильника разом

1. Якщо ви хочете встановити таймер вимикання та сигнал будильника разом, то ви повинні спочатку виконати процедуру налаштування будильника, щоб встановити його сигнал.
2. Радіо має бути вимкнене, тоді натискайте на кнопку (4), поки на дисплеї не буде відображатися бажаний час до вимкнення. Через 2 секунди після вибору бажаного інтервалу дисплей повернеться до відобра-

ження поточного часу. Потім через 1 секунду вклучиться радіо, і автоматично відключиться після закінчення обраного інтервалу часу до відключення, а потім сигнал розбудить вас у встановлений вами час.

Налаштування радіо

1. Радіо працює в діапазоні FM. Один раз натисніть кнопку (1), щоб увімкнути радіо. Увімкнеться індикатор FM (12), а LED-дисплей відобразить частоту. Через 5 секунд LED-дисплей повернеться до відображення часу.
2. Збільшити гучність ви можете за допомогою кнопки (8), а зменшити – за допомогою кнопки (7). Примітка: Діапазон гучності: від 00 (без звуку) до 15 (максимум), рівень гучності 8 встановлений за замовчуванням.
3. За допомогою кнопок (5,6) ви можете налаштовувати частоту бажаної станції. При цьому кожне натискання на кнопку (5) знижує частоту прийому на 0,1 МГц, а натискання на кнопку (6) підвищує частоту прийому на 0,1 МГц. Якщо ж натиснути та утримувати одну з цих кнопок протягом більше 2 секунд, почнеться автоматичне сканування. Сканування зупиниться, коли буде знайдений чіткий радіосигнал. Повторюйте цю процедуру, поки не знайдете бажану станцію. Щоб зупинити автоматичне сканування, один раз натисніть на одну з кнопок. У деяких районах радіосигнал може не бути достатньо сильним, і сканування може не зупинитися автоматично на бажаній станції. У такому випадку для налаштування бажаної станції краще використовувати метод

ручного налаштування, описаний вище.

4. Щоб вимкнути радіо, натисніть та тримайте кнопку (1), поки радіо не вимкнеться і LED-дисплей не почне відображати час. У цьому разі індикатор FM (12) буде вимкненим.

Примітка 1: Коли радіо вимикається, пристрій запам'ятовує поточну станцію і рівень гучності. Коли ви знову увімкнете радіо, воно почне транслювати останню станцію з зафіксованим рівнем гучності.

Примітка 2: Для кращого прийому FM-хвиль, розтягніть провід антени на всю його довжину і знайдіть напрямок найсильнішого сигналу. Не приєднуйте FM-антену до зовнішньої антени.

Попереднє налаштування улюблених станцій

Ви можете попередньо встановити до 10 FM станцій. Ці 10 установок відображаються у формі цифр F01, F02, F03, F04, F05, F06, F07, F08, F09 і F10.

1. У режимі радіо виконайте крок 3 в розділі «Налаштування радіо».
2. Натисніть та тримайте кнопку (2) протягом більше 2 секунд, поки не з'явиться і не почне блимати остання встановлена цифра.
3. Потім ви можете вибрати номер, під яким ви бажаєте зберегти цю станцію, натискаючи на кнопки (5,6).
4. Після того, як ви вибрали номер попередньої установки, він буде продовжувати блимати протягом 8 секунд. Один раз натисніть кнопку (2) протягом цих 8 секунд, щоб зберегти станцію під обраним номе-

ром. LED-дисплей перестане блимати і повернеться до відображення частоти.

5. Якщо ви не натиснете кнопку (2) протягом цих 8 секунд, LED-дисплей почне відображати частоту і процес запам'ятовування не буде завершеним успішно.
6. Якщо під обраним номером вже збережена станція, то на її місце перезапишеться нова станція.

Вибір попередньо налаштованої станції

Натискайте кнопку (2), щоб перейти від однієї до наступної станції. Послідовність завантаження попередньо налаштованих станцій: F01 > F02 > F03 > F04 > F05 > F06 > F07 > F08 > F09 > F10 > F01 > F02 > ... і т.д.

ВАЖЛИВО! не утримуйте кнопку (2) на цьому етапі. Якщо ви помилково зробите це, то пристрій перейде в режим попереднього налаштування станцій і почнуть блимати їх номери. Якщо у вас немає наміру перезаписувати ці станції, не натискайте нічого, поки LED-дисплей не припинить блимати.

Робота будильника від елементів живлення

(Тільки задля збереження налаштувань часу).

Встановіть елемент живлення 9 В 6F22/6LR61 (не входить до комплекту поставки) в спеціальний термінал на днищі будильника. Це допоможе вам зберегти налаштування часу у разі відключення напруги або перенесення будильника з одного місця на інше. При цьому екран будильника не може працювати від елементів живлення. Будильник може тільки зберігати налаштування часу при роботі з батарейками. Ви можете використовувати таку перевагу, але

встановлення елементів живлення взагалі необов'язкове.

Основні положення

1. Місцезнаходження будильника має провітрюватися, бути чистим, сухим, та поза доступом прямих сонячних променів або відкритого вогню.
2. Не тримайте будильник біля нагріваючих, зволожуючих та гучних приладів.
3. Не накривайте будильник газетами, ковдрами або ганчірками. Це може призвести до його перегрівання та навіть займання.
4. Використовуйте та утилізуйте елементи живлення згідно інструкції з утилізації цих елементів.
5. Не ставте на будильник або біля нього свічки та вази.
6. При пошкодженні зовнішньої частини кабелю зверніться до сервісного центру.
7. Не використовуйте будильник на відкритому повітрі.

Технічні характеристики

Вхідна напруга: 230-240V~ 50Hz

Діапазон частот: FM 64 ~ 108 МГц

Живлення: 3 W

Динамік: 8Ω 2W

Елемент живлення: 9V (1 x 9V 6F22/6LR61)

Технічні характеристики можуть бути змінені без попереднього повідомлення.

Електронні прилади не можуть бути утилізовані разом з побутовим сміттям. Утилізуйте їх окремо та згідно з правилами утилізації в вашій місцевості.

ДСТУ IEC 60065:2009 (IEC 60065:2005, IDT),
ДСТУ EN 55013:2004 (EN 55013:1997, IDT),
ДСТУ EN 55020:2003 (EN 55020:1994, IDT),
ДСТУ EN 61000-3-3:2012 (EN 61000-3-3:2008),
ДСТУ IEC 61000-3-2:2004 (IEC 61000-3-2:2004, IDT)

Строк служби (придатності) товару – 3 роки.

По закінченні строку служби виробу вам необхідно звернутися до авторизованого сервісного центру для проведення профілактичного обслуговування виробу і визначення його придатності до подальшої експлуатації. Роботи з профілактичного обслуговування виробу і його діагностики виконуються авторизованими сервісними центрами на платній основі.

Виробник не рекомендує продовжувати експлуатацію виробу по закінченні строку служби без проведення його профілактичного обслуговування в авторизованому сервісному центрі, так як в цьому випадку виріб може становити небезпеку для життя, здоров'я або майна споживача.

Уповноважений представник виробника в Україні: ТОВ «НАШ СЕРВІС», 04060, м. Київ, вул. Щусєва, буд. 44, тел.: 0444670859

Пожалуйста, внимательно прочитайте эту инструкцию перед использованием устройства, а в дальнейшем строго её придерживайтесь.

ВНИМАНИЕ! Чтобы избежать случаев возгорания и поражения электрическим током, не разбирайте устройство, а также избегайте его контакта с водой. Не подключайте антенну этого устройства к любым внешним антеннам.

Внешний вид

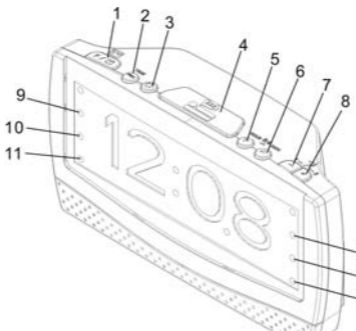

1. Кнопка радио (нажмите и держите 2 секунды, чтобы вернуться в режим часов)
2. Установка времени
3. Уровень яркости дисплея / Летнее время
4. Таймер выключения / Остановка будильника

5. Часы / Частота ↓
6. Минуты / Частота ↑
7. Будильник 1 / Громкость ↓
8. Будильник 2 / Громкость ↑
9. Индикатор режима летнего времени
10. Индикатор зуммера будильника 1
11. Индикатор радио будильника 1
12. Индикатор радио
13. Индикатор зуммера будильника 2
14. Индикатор радио будильника 2

Настройка электронных часов

1. Вставьте вилку в розетку 230-240В AC. Включиться дисплей.
2. Нажимайте кнопки (5,6) до тех пор, пока правильное время не будет установлено.
3. Потом нажмите один раз кнопку (2), или просто оставьте устройство на 5 секунд. Когда цифры на дисплее перестанут мигать, часы пойдут, начиная с установленного времени.
4. Чтобы изменить текущее время, должны быть отключены функции радио и аудиовхода. Чтобы отключить их, нажмите и держите кнопку (1).
5. Нажмите и держите кнопку (2) 1 секунду, пока не начнут мигать цифры, а потом, чтобы установить новое время, выполните пункты 2 и 3.

Переключатель яркости дисплея и режима летнего времени

1. Нажимание кнопки (2) последовательно переключает режимы яркости: Высокая → Средняя → Низкая.

2. В зависимости от вашей местности – если действует летнее время, чтобы добавить 1 час к текущему времени, нажмите и держите кнопку (3). Чтобы вернуться к исходному времени, тоже нажмите и держите кнопку (3), пока индикатор летнего времени (9) не погаснет.

Функция двойного будильника

Это устройство имеет удобную функцию двойного будильника. Каждый сигнал будильника может настраиваться независимо с возможностью установки радио или звукового сигнала. Если хотя бы один будильник настроен на включение радио, не забудьте выбрать любимую волну и уровень громкости заблаговременно.

Установка будильника

1. Чтобы установить сигнал будильника, должны быть выключены функции радио и аудиовхода – чтобы отключить их, нажмите и держите кнопку (1).
2. Один раз нажмите кнопку (7) для будильника 1 или кнопку (8) для будильника 2. На дисплее начнёт отображаться и мигать установленное время будильника и, или соответствующий индикатор звукового сигнала (10), или соответствующий индикатор радио сигнала (11).
3. Нажимайте кнопки (5,6) до тех пор, пока желаемое время не будет установлено.
4. После установки желаемого времени будильника нажмите кнопку (7) снова или просто подождите 5 секунд. Дисплей снова отобразит текущее время и время будильника будет сохранено.

5. После нажимайте кнопку (7), чтобы выбрать тип сигнала будильника.

Индикаторы сигнала появляются в следующей последовательности в левой или правой части дисплея:

- Звуковой сигнал: светится индикатор звукового сигнала будильника (10) или (13) и на дисплее мигает время сигнала будильника.
- Радио: светится индикатор радиосигнала будильника (11) или (14) и на дисплее мигает время сигнала будильника.
- Сигнал выключен: все индикаторы сигнала выключены и на дисплее отображается текущее время.

Через 5 секунд после выбора состояния дисплей перестанет мигать и переключится на отображение текущего времени.

6. Когда звучит сигнал будильника, вы можете:

- A) Один раз нажать кнопку (1), чтобы выключить сигнал будильника. Вы увидите, что индикатор будильника всё ещё будет активирован - это означает, что сигнал будильника ещё включен и прозвучит снова через 24 часа.
- B) Нажать кнопку (4), чтобы временно отключить сигнал будильника на 9 минут.
- C) Если после сигнала не нажимать никакие кнопки, сигнал продолжит звучать и отключится автоматически через час после установленного времени.
- D) Чтобы полностью выключить сигнал нажмите и держите кнопку (7) или кнопку (8), пока их индикаторы не погаснут на дисплее.

Примечание:

1. Для звукового сигнала будильника невозможно настроить тон сигнала.
2. Индикатор звукового сигнала 1 (или 2) будет мигать, когда звучит сигнал будильника.
3. Когда звучит сигнал, установленный на более позднее время, одновременно с сигналом, установленным на более раннее время, то приоритетное значение имеет более поздний сигнал.
4. Если установлено одинаковое время для обоих будильников, то приоритетное значение имеет первый из них.

Настройка остановки будильника

Когда начинает звучать сигнал будильника, то для временной остановки сигнала на 9 минут, после окончания которых он снова начнёт звучать, можно использовать следующий алгоритм:

1. Когда звучит Будильник 1 или 2, нажмите кнопку (4), чтобы остановить звуковой сигнал или радио. Звуковой сигнал снова начнёт звучать через 9 минут. Такая ситуация может повторяться целый час после установленного времени будильника.
2. С того момента, как была нажата кнопка (4), будет мигать соответствующий индикатор сигнала будильника.
3. Чтобы остановить этот алгоритм, просто один раз нажмите кнопку (1). Индикатор сигнала будильника перестанет мигать и звуковой сигнал не прозвучит до установленного времени на следующий день.

Настройка таймера выключения

Функция таймера выключения позволяет использовать радио или аудиовход в течение интервалов 10, 20, 30, 40, 50, 60, 70, 80 или 90 минут до автоматического отключения. Таким образом, вы можете засыпать, наслаждаясь музыкой.

- 1) Во время прослушивания радио или музыки от внешнего устройства нажимайте кнопку (4) и на дисплее будет отображаться количество минут до отключения радио или музыки. На дисплее по очереди появляются периоды 90> 80> 70> 60> 50> 40> 30> 20> 10> OFF.
- 2) Через 2 секунды после выбора желаемого времени до отключения дисплей возвращается в режим отображения текущего времени и радио или музыка будет звучать на протяжении установленного интервала, а потом автоматически выключится.
- 3) Если снова нажать кнопку (4) в режиме таймера отключения, на дисплее отобразится остаток времени до автовыключения. Его можно изменить, если снова нажимать кнопку (4).
- 4) Чтобы отключить функцию таймера выключения, нужно нажимать на кнопку (4), пока не появится опция OFF. Или нажмите и держите кнопку (1) и радио или музыка сразу выключится.

Установка таймера выключения вместе с сигналом будильника

1. Если вы хотите установить таймер выключения вместе с сигналом будильника, то вы должны сначала выполнить процедуру настройки будильника, чтобы установить его сигнал.

2. Радио должно быть выключено, тогда нажимайте на кнопку (4), пока на дисплее не будет отображаться желаемое время до выключения. Через 2 секунды после выбора желаемого интервала дисплей вернётся к отображению текущего времени. Потом через 1 секунду включится радио, и автоматически отключится после окончания выбранного интервала времени до выключения, а потом сигнал разбудит вас в установленное вами время.

Настройка радио

1. Радио работает в диапазоне FM. Один раз нажмите кнопку (1), чтобы включить радио. Включится индикатор FM (12), а LED-дисплей отобразит частоту. Через 5 секунд LED-дисплей вернётся к отображению времени.
2. Увеличить громкость вы можете при помощи кнопки (8), а уменьшить – при помощи кнопки (7). Диапазон громкости: от 0 (без звука) до 15 (максимум), уровень громкости 8 установлен по умолчанию.
3. При помощи кнопок (5,6) вы можете настроиться на частоту желаемой станции. При этом каждое нажатие на кнопку (5) понижает частоту приёма на 0,1 МГц, а нажатие на кнопку (6) повышает частоту приёма на 0,1 МГц. Если же нажать и держать одну из этих кнопок более 2 секунд, начнётся автоматическое сканирование. Оно остановится, когда будет найден чёткий радиосигнал. Повторяйте эту процедуру до тех пор, пока не найдёте желаемую станцию. Чтобы остановить автоматическое сканирование, один раз нажмите на одну из кнопок. В

некоторых районах радиосигнал может не быть достаточно сильным, и сканирование может не останавливаться автоматически на найденной станции. В этом случае для настройки желаемой станции лучше использовать метод ручной настройки, который описан выше.

4. Чтобы выключить радио, нажмите и держите кнопку (1), пока радио не выключится и LED-дисплей не начнёт показывать время. В этом случае индикатор FM (12) будет выключен.

Примечание 1: Когда радио выключается, устройство запоминает текущую станцию и уровень громкости. Когда вы снова включите радио, оно начнёт транслировать последнюю станцию с зафиксированным уровнем громкости.

Примечание 2: Для лучшего приёма FM-волн, растяните провод антенны на всю длину и найдите направление самого сильного сигнала. Не присоединяйте FM-антенну к внешней антенне.

Предварительная настройка любимых станций

Вы можете предварительно установить до 10 FM станций. Эти 10 установок отображаются в форме цифр F01, F02, F03, F04, F05, F06, F07, F08, F09 и F10.

1. В режиме радио выполните шаг 3 в разделе «Настройка радио».
2. Нажмите и держите кнопку (2) более 2 секунд, пока не появится и не начнёт мигать последняя установленная цифра.
3. Потом вы можете выбрать номер, под которым вы желаете сохранить эту станцию, нажимая на кнопки (5,6).

4. После того, как вы выбрали номер предустановки, он будет продолжать мигать 8 секунд. Один раз нажмите кнопку (2) за эти 8 секунд, чтобы сохранить станцию под выбранным номером. LED-дисплей перестанет мигать и вернётся к отображению частоты.
5. Если вы не нажмёте кнопку (2) за эти 8 секунд, LED-дисплей начнёт отображать частоту и процесс запоминания не будет завершён успешно,
6. Если под выбранным номером уже сохранена другая станция, то на её место перезапишется новая станция.

Выбор предварительно настроенной станции

Нажимайте кнопку (2), чтобы перейти от одной станции к следующей.

Последовательность переключения предустановленных станций: F01 > F02 > F03 > F04 > F05 > F06 > F07 > F08 > F09 > F10 > F01 > F02 > ... и т.д.

ВАЖНО! Не удерживайте кнопку (2) на этом этапе. Если Вы ошибочно сделаете это, устройство перейдет в режим предварительной настройки станций и начнут мигать их номера. Если у вас нет намерений перезаписывать эти станции, не нажимайте ничего, пока LED-дисплей не прекратит мигать.

Работа от элементов питания

(Только для сохранения настроек времени).

Установите элемент питания 9В 6F22/6LR61 (не входит в комплект поставки) в специальный терминал на днище

будильника. Это поможет вам сохранять настройки времени в случае отключения напряжения или изменения места работы будильника. При этом экран будильника не может работать от элементов питания. Будильник может только сохранять настройки времени при работе с элементами питания. Вы можете использовать это преимущество, однако использование элементов питания не является обязательным.

Общие правила

1. Местонахождение будильника должно быть чистым, сухим, проветриваемым, а также вне доступа прямых солнечных лучей или открытого огня.
2. Не держите будильник возле нагревательных, увлажняющих и громких устройств.
3. Не накрывайте будильник газетами, одеялами или тряпками. Это может привести к его перегреванию или даже возгоранию.
4. Используйте и утилизируйте элементы питания согласно инструкции по утилизации этих элементов.
5. Не ставьте на будильник или возле него свечи и вазы.
6. При повреждении внешней части кабеля обратитесь в сервисный центр.
7. Не используйте будильник на открытом воздухе.

Технические характеристики

Входящее напряжение: 230-240V~ 50Hz

Диапазон частот: FM 64 ~ 108 МГц

Питание: 3 W

Динамик: 8Ω 2W

Элемент питания: 9V (1 x 9V 6F22/6LR61)

Технические характеристики могут быть изменены без предварительного уведомления.

Электронные устройства не могут быть утилизированы вместе с бытовым мусором. Утилизируйте их отдельно и согласно правилам в вашей местности.

ДСТУ IEC 60065:2009 (IEC 60065:2005, IDT),
ДСТУ EN 55013:2004 (EN 55013:1997, IDT),
ДСТУ EN 55020:2003 (EN 55020:1994, IDT),
ДСТУ EN 61000-3-3:2012 (EN 61000-3-3:2008),
ДСТУ IEC 61000-3-2:2004 (IEC 61000-3-2:2004, IDT)

Срок службы (годности) товара - 3 года.

По окончании срока службы изделия вам необходимо обратиться в авторизованный сервисный центр для проведения профилактического обслуживания изделия и определения его пригодности к дальнейшей эксплуатации. Работы по профилактическому обслуживанию изделия и его диагностики выполняются авторизованными сервисными центрами на платной основе.

Производитель не рекомендует продолжать эксплуатацию изделия по окончании срока службы без проведения его профилактического обслуживания в авторизованном сервисном центре, так как в этом случае изделие может представлять опасность для жизни, здоровья или имущества потребителя.

Уполномоченный представитель производителя в Украине: ООО «НАШ СЕРВИС», 04060, г. Киев, ул. Щусева, дом 44, тел.: 0444670859