

VT-4277 BK

Multicooker

Мультиварка

Инструкция по эксплуатации

GB Manual instruction	3
DE Die betriebsanweisung	10
RUS Инструкция по эксплуатации	19
KZ Пайдалану нұсқасы	28
UA Інструкція з експлуатації	36

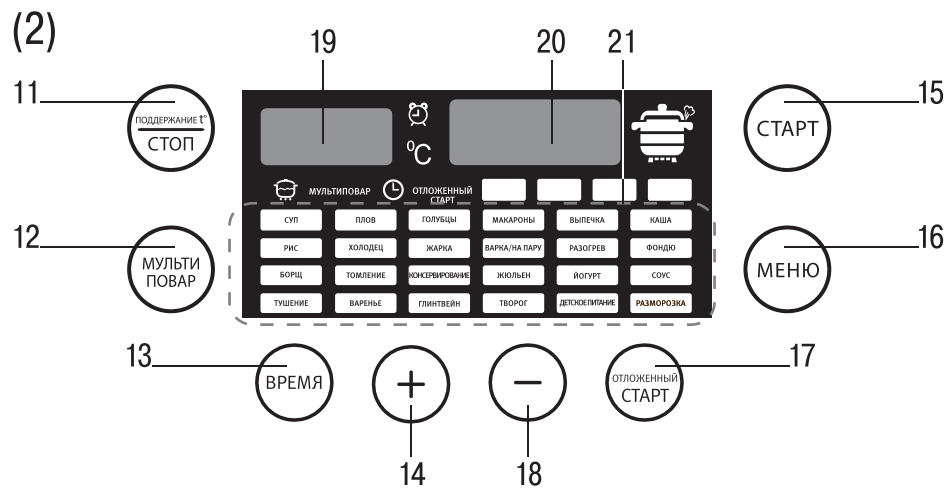
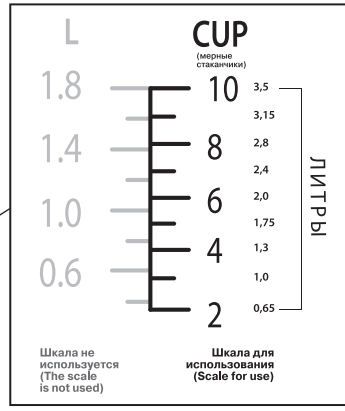
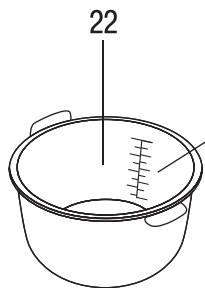
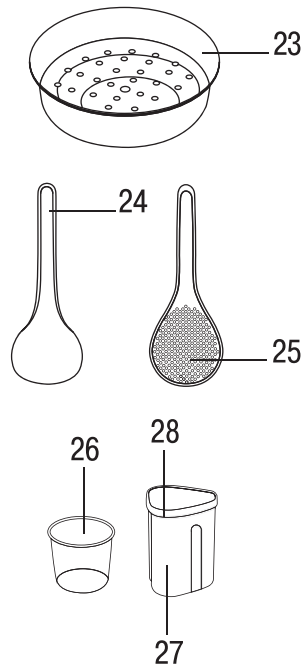
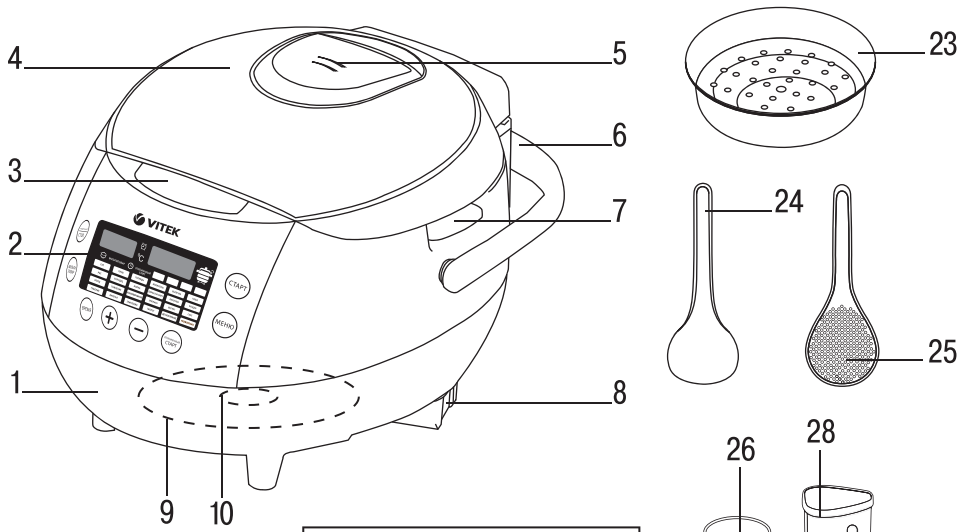

MULTICOOKER VT-4277 BK

The main purpose of the multicooker is swift and quality food cooking.

DESCRIPTION

1. Body
2. Control panel
3. Lid opening button
4. Lid
5. Steam release openings
6. Carrying handle
7. Bowl handle notches
8. Power cord connector socket
9. Heating element
10. Temperature sensor

Control panel (2)

11. «KEEP WARM/STOP» button
12. «MULTICOOK» button
13. «TIME» button
14. «+» button
15. «START» button
16. «MENU» button
17. «DELAYED START» button
18. «-» button
19. Temperature display
20. Main display
21. Cooking program indicators

22. Bowl
23. Steam cooking basket
24. Soup ladle
25. Spatula
26. Measuring cup

Additional accessories:

27. Yogurt cups
28. Small lids

ATTENTION!

For additional protection it is reasonable to install a residual current device (RCD) with nominal operation current not exceeding 30 mA. To install an RCD, contact a specialist.

SAFETY MEASURES

Before using the unit, read these instructions carefully. Keep these instructions for further reference. Use the unit for intended purposes only, as specified in this manual. Mishandling the unit can lead to its breakage and cause harm to the user or damage to his/her property.

- Before using the unit, examine the power cord and the power cord connector located on the

unit body closely and make sure that they are not damaged. Do not use the unit if the power cord or the power cord connector is damaged.

- Before switching the unit on, make sure that the mains voltage corresponds to the unit operating voltage.
- The power cord is equipped with a Euro-plug; insert it into a socket that has a reliable grounding connection.
- Do not use adapters for plugging the unit in.
- Make sure that the power cord is properly inserted into the corresponding connector on the unit body and into the mains socket.
- Use only the supplied power cord; do not use power cords of other units.
- Use only the removable parts supplied with the unit.
- Place the unit on a flat heat-resistant surface away from moisture, heat sources and open flame.
- Place the unit with free access to the mains socket.
- Use the unit in places with proper ventilation.
- Do not expose the unit to direct sunlight.
- Do not place the unit too close to the wall and to furniture walls.
- Make sure that the power cord does not contact with hot surfaces and sharp furniture edges.
- Avoid damaging the power cord isolation.
- Do not touch the power cord or the power plug with wet hands.
- Do not immerse the unit, the power cord and the power plug into water or any other liquids.
- If the unit is dropped into water, unplug it immediately by taking the power plug out of the mains socket. Do not put your hands into water!
- Apply to the authorized service center for the further use of the unit.
- Do not insert foreign objects into the openings of the unit or between its parts.
- Do not let foreign objects or edges of clothes get between the lid and the unit body.
- Do not leave the unit unattended, if you are not using the unit, switch it off and unplug it.
- To avoid burns, do not bend over the steam release opening. Be very careful when opening the multicooker lid during and immediately after cooking. Danger of burns by hot steam!
- When the unit is operating in the «Roasting» mode, do not bend over the multicooker bowl to avoid burns by splashing hot oil.
- Do not leave the multicooker lid open during operation, with the exception of the «Roasting» program.
- Do not touch the surface of the lid during the multicooker operation, open the lid only by pressing the lid opening button.

ENGLISH

- To avoid burns by hot steam, be very careful when opening the multicooker lid.
- Keep the steam release openings clean, and clean them when they get dirty.
- Never use the unit without the installed bowl, do not switch the multicooker on without food-stuff and sufficient amount of liquid in the cooking bowl.
- Do not use the multicooker if the silicone gasket on the inner side of the lid is damaged.
- Follow the recommendations as to amount of dry products and liquids.
- Do not remove the bowl during the unit operation.
- Do not cover the multicooker during operation.

Attention! When steaming food, watch the level of liquid in the bowl, add water into the bowl as needed.

Do not leave the unit unattended!

- Do not carry the multicooker during operation. Use the carrying handle, having unplugged the unit, removed the bowl with food and let the multicooker cool down preliminarily.
- The lid, cooking bowl and body parts heat up strongly during the multicooker operation, do not touch them, if you need to take out the hot bowl, take the bowl by the handles or use pot-holders.
- Clean the unit regularly.
- For child safety reasons do not leave polyethylene bags used as packaging unattended.
- **Attention!** Do not allow children to play with polyethylene bags or packaging film. **Danger of suffocation!**
- Do not allow children under 8 years of age to touch the unit body, the power cord and the power plug during operation of the unit.
- Do not leave children unattended to prevent using the unit as a toy.
- Close supervision is necessary when children under 8 years of age or disabled persons are near the operating unit.
- This unit is not intended for usage by children under 8 years of age.
- This unit is not intended for usage by people (including children over 8) with physical, neural and mental disorders or with insufficient experience or knowledge. Such persons may use this unit only if they are under supervision of a person who is responsible for their safety and if they are given all the necessary and understandable instructions concerning the safe usage of the unit and information about danger that can be caused by its improper usage.
- To avoid damages, transport the unit in the original package only.

- Never use the unit if the power cord or the power plug is damaged, if the unit works improperly or after it was dropped.
- Do not repair the unit by yourself. Do not disassemble the unit by yourself, if any malfunction is detected or after it was dropped, unplug the unit and apply to any authorized service center at the contact addresses given in the warranty certificate and on the website www.vitek.ru.
- Keep the unit in a dry cool place out of reach of children and disabled persons.

THE UNIT IS INTENDED FOR HOUSEHOLD USAGE ONLY

RULES OF USING OF THE COOKING BOWL (22)

- Use the unit and its parts for the intended purposes only. Do not use the cooking bowl (22) by placing it on heating units or cooking surfaces.
- Do not replace the bowl (22) with another container.
- Always make sure that the heating element surface and the bottom of the bowl (22) are clean and dry.
- Do not use the bowl (22) as a container for mixing products. Never chop products in the bowl (22) to avoid damaging the non-stick coating.
- Do not use the bowl (22) if it is deformed or if the non-stick coating is damaged.
- Never leave and keep any foreign objects in the bowl (22).
- When cooking food in the bowl (22), stir it only with the plastic soup ladle (24) or spatula (25).
- Do not use metal objects that can damage the non-stick coating of the bowl (22).
- Install the bowl (22) into the multicooker body matching the bowl handles with the notches (7) on the multicooker body. Before selecting the cooking mode make sure that the bowl is installed properly.
- After cooking dishes with spices and seasonings it is recommended to wash the bowl (22) immediately.
- To avoid damage of the non-stick coating, do not put the bowl (22) into cold water immediately after cooking; let it cool down preliminarily.
- **The bowl (22) is not intended for washing in the dishwashing machine.**

BEFORE THE FIRST USE

After unit transportation or storage at low temperature keep it for at least three hours at room temperature.

- Unpack the unit, remove any stickers and packaging materials that can prevent multicooker operation.

- Place the multicooker on a flat heat-resistant surface away from all kitchen heat
- sources (such as a gas cooker, electric cooker or cooking unit).
- Place the unit keeping at least a 20 cm gap between the multicooker body and the wall and 30-40 cm of space above the unit.
- Do not place the multicooker close to objects that can be damaged by the released steam of high temperature.

Attention! Do not use the unit near bath tubs, kitchen sinks or other containers filled with water.

- Open the lid (4) by pressing the button (3).
- Wash all the removable parts: the bowl (22), steam cooking basket (23), soup ladle (24), spatula (25), measuring cup (26), yogurt cups (27) and small lids (28) - with a soft sponge and a neutral detergent, then rinse under running water and dry.
- Clean the unit body with a damp cloth, then wipe it dry.

USING THE MULTICOOKER

Attention!

- **Never leave the operating unit unattended.**
- **During the first operation of the multicooker, some foreign smell from the heating element can appear. It is normal.**
- **Before you start cooking make sure that the multicooker lid is closed tightly to avoid bad cooking caused by disrupted heat-insulation.**
- **To avoid burns be very careful when opening the lid (4), do not bend over the steam release openings (5) during unit operation and do not place open parts of your body above the bowl (22)!**
- **Watch the food during cooking and, if necessary, stir the foodstuffs with the plastic soup ladle (24) or spatula (25). Do not use metal objects that can scratch the non-stick coating of the bowl (22).**
- **Do not leave the plastic soup ladle (24) or spatula (25) in the bowl.**

Note:

The keyboard on the front panel of the multicooker is touch-sensitive, so you only need to touch slightly the marked point for each button to activate it. Every pressing of the buttons is accompanied by a short sound signal.

1. Unit connection (standby mode)

After connecting the multicooker to the mains you will hear a short sound signal and the symbols «----» will

appear on the display (20); the indicator  on the control panel (2) will be flashing.

The unit is switched to the **standby mode** and is ready for use.

Note:

In the **standby mode** the buttons are locked automatically if you don't press them for **20 seconds**; you will hear a short sound signal and the indicator brightness will slightly decrease.

To unlock the control buttons **slowly** pass your finger over the buttons (13), (14), (18), (17) from left to right.

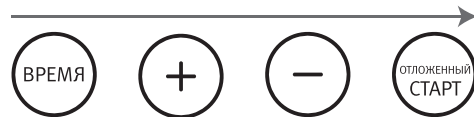

2. Selecting and starting the cooking program

Press the «MENU» button (16) to select one of 24 cooking programs, the cooking program indicators (21) will be lighting up alternately on the control panel (2), and the symbols indicating default cooking default time will be flashing on the display (20). You can also use the buttons «-» (18) and «+» (14) to switch to the previous cooking program or select the next one. After selecting the desired cooking program press and hold the «START» button (15) for more than 2 seconds, and the cooking process will start; the indicator of the corresponding cooking program will light up and the other cooking program indicators will not, the display (19) will show the bowl bottom temperature, and the countdown of the set cooking time will be shown on the display (20). The indicator  on the control panel (2) will light constantly.

Note:

- To select the cooking program quicker, press and hold the «-» (18) and «+» (14) buttons.
- If no button is pressed after selecting the required program, after some time (~20 seconds) you will hear a short sound signal and the unit will switch back to **the standby mode** and will be ready for selecting a new cooking program.
- During cooking the buttons are locked automatically if you don't press them for 20 seconds; you will hear a short sound signal and the indicator brightness will slightly decrease. To unlock the control buttons **slowly** pass your finger over the buttons (13), (14), (18), (17) from left to right. See the picture above.

ENGLISH

Cooking programs on the control panel



COOKING PROGRAMS AND THEIR DURATION

Cooking program	Temperature (°C)	Default time	Cooking time	Delayed start	Keep warm mode	Temperature control
Rice	105-110			+	+	-
Porridge	105-110	20 min.	15 min. - 1 hour 10 min.	+	+	-
Soup	100-110	1 hour	1-4 hours	+	+	-
Borsch	100-110	1 hour	1-2 hours	+	+	-
Boiling/Steam cooking	100-110	15 min.	5 min.-2 hours	+	+	-
Stewing	100-110	15 min.	5 min.-4 hours	+	+	-
Roasting	150	30 min.	10 min.-1 hour	-	-	-
Baking	130-140	45 min.	30 min. -2 hours	-	+	-
Jellied minced meat	100-110	4 hours	2-8 hours	-	-	-
Pasta	105-110	20 min.	15 -40 min.	+	+	-
Pilaf	110	30 min.	20 min.-2 hours	+	+	-
Heating	120	30 min.	15 min. 1 hour	+	-	-
Slow cooking	105	2 hours	20 min.-6 hours	+	+	-
Fondue	70-150	20 min.	15 min.-40 min.	-	possible, if the set temperature is above +75°C	+
Sauce	118-120	10 min.	10 min.-30 min.	-	+	-
Jam	100	30 min.	20 min.-4 hours	-	-	-
Preservation	105-110	20 min.	10 min.-6 hours	+	-	-
Cottage cheese	65-70	1 hour	1-5 hours	-	-	-
Yogurt	40	8 hours	6-12 hours	-	-	-
Julienne	90-140	40 min.	20 min.-1 hour	+	+	+
Defrost	70	45 min.	30 min. -2 hours	+	-	-
Cabbage rolls	100	20 min.	15 min.-1 hour	+	+	-
Gluhwein	90	50 min.	5 min. - 1 hour 30 min.	-	+	-
Baby food	105	30 min.	15 min. -2 hours	-	+	-
Multicook	30-160	30 min.	5 min.-10 hours	+	+	+

3. Cancelling the selected function/ cooking program

To cancel the selected function, press and the «KEEP WARM/STOP» button (11), and to cancel the selected program, press and hold the button (11) for more than 2 seconds, the symbols «----» will appear on the display (20), the bowl bottom temperature will appear on the display (19) and the indicator  on the control panel (2) will be flashing. The unit will switch back to the standby mode.

4. End of cooking program



After cooking is finished you will hear 5 short sound signals, the symbols «----» will appear on the display (20), the bowl bottom temperature will appear on the display (19) and the indicator  on the control panel (2) will be flashing.

Depending on the selected cooking program, the unit will either switch to the keep warm mode automatically or will switch back to the standby mode and be ready for selecting a new cooking program.

To stop the selected cooking program press and hold the «KEEP WARM/STOP» button (11) for more than 2 seconds, the symbols «----» will appear on the display (20), the bowl bottom temperature will appear on the display (19), and the indicator  on the control panel (2) will be flashing.



After that the unit will be switched to the standby mode.



5. Keep warm mode

Upon finishing of certain cooking programs the unit will be switched to the keep warm mode automatically. See the table to find the cooking programs in which the keep warm mode switches on automatically. In this case the keep warm mode indicator will light up on the control panel (2) after such programs are selected and started . After such cooking program is finished, you will hear 5 short sound signals and the multicooker will be switched to the keep warm mode automatically. The keep warm mode indicator  will light constantly, the symbols «00:00» will appear on the display (20) and the count of the keep warm time will start. The bowl temperature will be maintained for 24 hours and the display (19) will show the bowl bottom temperature.

Note:

- In the keep warm mode the bowl bottom temperature is maintained at 70-75°C.
- Despite the unit keeps the ready dish warm for 24 hours, it is not recommended to leave the food in this mode for too long, because this may spoil the food.

- During cooking you can switch the keep warm mode off. To do this, press the «START» button (15). The keep warm mode indicator  will go out.
- If the multicooker has switched to the keep warm mode automatically, press and hold the «KEEP WARM/STOP» button (11) for more than 2 seconds to switch the keep warm mode off. The keep warm mode indicator  will go out, the symbols «----» will appear on the display (20) and the bowl bottom temperature will appear on the display (19). After that the unit will be switched to the standby mode.

To switch the keep warm mode on, press and hold the «KEEP WARM/STOP» button (11) for more than 2 seconds, the keep warm mode indicator  will light up on the control panel (2), the symbols «00:00» will appear on the display (20) and the count of the keep warm time will start, the cooking program indicators will not light up. The indicator  on the control panel (2) will light constantly.

6. Changing the cooking time.

After the desired cooking program is selected (see paragraph 2), the default cooking time for this program will be shown on the display (20). To change the cooking time, press the «TIME» button (13), the time symbols on the display (20) will start flashing. Use the «-» (18) and «+» (14) buttons to decrease or increase the cooking time according to the table above. After setting the cooking time press and hold the «START» button (15) for more than 2 seconds. The countdown of the re-set cooking time will be shown on the display (20).

Note: Press and hold down the «-» (18) and «+» (14) buttons to set the time quicker.

7. Delayed start

Use this function if you want to delay the cooking start for some time.

After selecting the desired cooking mode press the «DELAYED START» button (17), the indicator  will light up on the control panel (2). Use the «-» (18) and «+» (14) buttons to set the delayed start time. After you finish setting the time, press and hold the «START» button (15) for more than 2 seconds, the countdown of the set time will start on the display (20) and the multicooker will switch to the standby (delayed start) mode.

- the maximal delayed start time you can set is 24 hours;
- in the standby (delayed start) mode the time remaining until the start of cooking will be shown on the display (20).

ENGLISH

- when the set time expires, the multicooker will start cooking.

In the delayed start mode you can control the keep warm mode. To do this, press the «START» button (15). To cancel the delayed start, press and hold down the «KEEP WARM/STOP» button (11) for more than 2 seconds. The multicooker will switch back to the standby mode and will be ready for selecting a new cooking program.

8. Changing the cooking temperature

Changing the cooking temperature is available only in the Fondue, Julienne, Multicook modes.

After selecting the «MULTICOOK» program the default cooking temperature for this program will be shown on the display (19). To change the cooking temperature, press the «TIME» button (13), the temperature indications on the display (19) will start flashing. Use the «-» (18) and «+» (14) buttons to decrease or increase the cooking temperature. After setting the cooking temperature press and hold the «START» button (15) for more than 2 seconds, and the multicooker will start the cooking process.

Notes: In the «MULTICOOK» mode you can also change the default temperature. After you press the «MULTICOOK» button (12), the indications of the default cooking temperature for this mode will be shown on the display (19). You can change the default temperature with the buttons «-» (18) and «+» (14).

«MULTICOOK» PROGRAM

The «Multicook» program allows to set up 3 cooking steps, each of them having its own cooking duration and temperature. You can change the cooking temperature within the range from 30°C to 160°C and the cooking time from 5 minutes to 10 hours in accordance with your needs and preferences.

Press the button (12) for quick access to the program «Multicook» and for switching to the next cooking step (when setting the cooking program).

Setting the program

After selecting the «Multicook» program the symbol of the first cooking step  and the default cooking time will appear on the left side of the display (20), the display (19) will show the default cooking temperature for the first step.

Step 1



To change the cooking time, press the «TIME» button (13) once (see paragraph 6) and to change the cooking temperature, press it twice (see paragraph 8).

Use the buttons «-» (18) and «+» (14) to set the required cooking time for the first step.

To change the cooking temperature, press the «TIME» button (13), the temperature indications on the display (19) will start flashing. Use the buttons «-» (18) and «+» (14) to set the required cooking temperature for the first step. The first cooking step setting is complete.

To switch to the second step, press the «MULTICOOK» button (12). The symbol of the

second cooking step  and the default cooking time will appear on the left side of the display (20), the display (19) will show the default cooking temperature.

Step 2

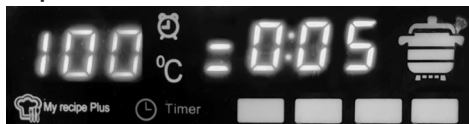

Use the buttons «-» (18) and «+» (14) to set the cooking time for the second step.

To change the cooking temperature, press the «TIME» button (13), the temperature indications on the display (19) will start flashing. Use the buttons «-» (18) and «+» (14) to set temperature for the second step. The second step setting is complete.

To switch to the third step press the «MULTICOOK» button (12). The symbol of the third cooking step

symbol  and the default cooking time will appear on the left side of the display (20), the display (19) will show the default cooking temperature.

Step 3

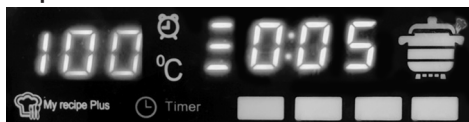

Use the buttons «-» (18) and «+» (14) to set the cooking time for the third step.

To change the cooking temperature, press the «TIME» button (13), the temperature indications on the display (19) will start flashing. Use the buttons «-» (18) and «+» (14) to set the cooking temperature for the third step.

Consequently press the «MULTICOOK» button (12) to see the settings for each cooking step.

After setting the cooking temperature and time for all cooking steps press and hold the «START» button (15) for more than 2 seconds, and the multicooker will start the cooking process.

In the «MULTICOOK» mode you can also control the keep warm mode. To do this, press the «START» button (15).

COOKING RECOMMENDATIONS

FOR RICE AND CEREALS

GENERAL EXAMPLE OF RICE LOADING

Measure rice with the measuring cup (26) (one measuring cup is equal to approximately 160 grams of rice), wash it and place in the bowl. The water level required for a certain amount of measuring cups of rice is given on the right side of the «CUP» scale inside the bowl (22). The levels of the «CUP» scale correspond to a certain amount of water and measuring cups of rice. Pour water up to the corresponding mark.

Example: After putting four measuring cups of cereal, pour water up to the mark «4 CUP» (4 cups). For liquid porridges it is recommended to mix rice and water in the proportion 1:3.

Note: If you put more than 8 cups of rice into the bowl (22), the cooked rice will be softer, because the bowl bottom and walls will be heated longer.

If the multicooker seems to work improperly, check the following:

1. you could have put too much foodstuffs or water in the bowl;
2. the marking on the bowl; the amount of products may exceed the mark;
3. whether you selected correct operation mode;
4. whether the bowl is damaged;
5. whether you added hot water;
6. whether there is dirt on the bowl outer surface and the heating element;
7. whether there is voltage in the mains.
8. whether the steam release openings are blocked;
9. the delayed start time;
10. whether the lid is closed tightly;
11. whether the silicone gasket of the lid is dirty.
12. whether the keep warm mode is on
13. whether the bowl is clean.

CLEANING AND CARE

- Unplug the unit and let it cool down.
- Clean the unit body (1) and lid (4) with a slightly damp cloth, and then wipe them dry.
- Wash all removable parts with a soft sponge and neutral detergent, then rinse under running water.
- Do not wash the bowl (22) in the dishwashing machine.
- Wipe the surface of the heating element (only when it is cold), do not allow water to get inside the unit body.
- Do not immerse the unit body, the power cord and the power plug into water or any other liquids.
- Do not use abrasive and aggressive detergents for washing the unit and accessories.

STORAGE

- Unplug the unit and clean it.
- Keep the unit away from children in a dry cool place.

DELIVERY SET

- Multicooker – 1 pc.
- Bowl – 1 pc.
- Steam cooking basket – 1 pc.
- Soup ladle – 1 pc.
- Spatula – 1 pc.
- Measuring cup – 1 pc.
- Yogurt cups – 5 pcs.
- Small lids for cups – 5 pcs.
- Instruction manual – 1 pc.

TECHNICAL SPECIFICATIONS

- Power supply: 220-240 V ~ 50/60 Hz
- Power consumption: 770-900 W
- Bowl capacity: 5 L

The manufacturer preserves the right to change the specifications of the unit without a preliminary notification.

Unit operating life is 3 years

Guarantee

Details regarding guarantee conditions can be obtained from the dealer from whom the appliance was purchased. The bill of sale or receipt must be produced when making any claim under the terms of this guarantee.



This product conforms to the EMC-Requirements as laid down by the Council Directive 2004/108/EC and to the Low Voltage Regulation (2006/95/EC)

DEUTSCH

MULTIKOCHER VT-4277 BK

Die Hauptbestimmung des Multikochers ist schnelle Nahrungsmittelzubereitung von hoher Qualität.

BESCHREIBUNG

1. Gehäuse
2. Bedienungsplatte
3. Taste der Deckelöffnung
4. Deckel
5. Dampfablasslöcher
6. Tragegriff
7. Aussparungen für Griffe des Behälters
8. Anschlussstelle des Netzkabels
9. Heizelement
10. Temperatursensor

Bedienungsplatte (2)

11. „TEMPERATURHALTUNG t°/STOP“-Taste
12. „MULTIKOCH“-Taste
13. „ZEIT“-Taste
14. Taste „+“
15. „START“-Taste
16. „MENÜ“-Taste
17. „STARTRÜCKSTELLUNG“-Taste
18. Taste „-“
19. Bildschirm für Temperaturanzeige
20. Hauptbildschirm
21. Anzeigen der Kochprogramme

22. Behälter
23. Schale fürs Dampfkochen
24. Schöpfkelle
25. Schaufel
26. Messbecher

Zusätzliches Zubehör

27. Joghurtgläser
28. Deckel

ACHTUNG!

Als zusätzlicher Schutz ist es zweckmäßig, den FI-Schalter mit Nennstrom maximal bis 30 mA im Stromversorgungskreis aufzustellen. Wenden Sie sich dafür an einen Spezialisten.

SICHERHEITSMABNAHMEN

Vor der ersten Nutzung des Elektrogeräts lesen Sie diese Bedienungsanleitung aufmerksam durch und bewahren Sie sie für weitere Referenz auf. Benutzen Sie das Gerät nur bestimmungsmäßig und laut dieser Bedienungsanleitung. Nicht ordnungsgemäße Gerätenutzung kann zu seiner

Störung führen, einen gesundheitlichen oder materiellen Schaden beim Nutzer hervorrufen.

- Vor der Nutzung des Geräts prüfen Sie das Netzkabel und die Anschlußstelle des Netzkabels, die sich am Gerätegehäuse befindet, aufmerksam und vergewissern Sie sich, dass sie nicht beschädigt sind. Es ist nicht gestattet, das Gerät zu benutzen, wenn das Netzkabel oder die Anschlussstelle des Netzkabels beschädigt sind.
- Vor dem Einschalten des Geräts vergewissern Sie sich, dass die Netzspannung und die Gerätebetriebsspannung übereinstimmen.
- Das Netzkabel ist mit einem „Eurostecker“ ausgestattet; stecken Sie diesen in die Steckdose mit sicherer Erdung ein.
- Verwenden Sie keine Adapterstecker beim Anschließen des Geräts ans Stromnetz.
- Achten Sie darauf, dass das Netzkabel in die Anschlussstelle am Gerätegehäuse und in die Steckdose fest gesteckt ist.
- Benutzen Sie nur das Netzkabel, das mitgeliefert ist. Benutzen Sie keine Netzkabel von anderen Geräten.
- Benutzen Sie nur die mitgelieferten abnehmbaren Teile.
- Stellen Sie das Gerät auf einer ebenen hitzebeständigen Oberfläche fern von Feuchtigkeits- und Wärmequellen und offenem Feuer auf.
- Gewähren Sie einen freien Zugang zur Steckdose bei der Geräteaufstellung.
- Benutzen Sie das Gerät in gut belüfteten Räumen.
- Setzen Sie das Gerät direkten Sonnenstrahlen nicht aus.
- Stellen Sie das Gerät in direkter Nähe von Wänden und Möbeln nicht auf.
- Vermeiden Sie die Berührung des Netzkabels mit heißen Oberflächen und scharfen Möbelkanten. Vermeiden Sie die Beschädigung der Netzkabelisolation.
- Es ist nicht gestattet, das Netzkabel und den Netzstecker mit nassen Händen zu berühren.
- Tauchen Sie das Gerät, das Netzkabel und den Netzstecker ins Wasser oder jegliche andere Flüssigkeiten nicht ein.
- Falls das Gerät ins Wasser gefallen ist, trennen Sie es vom Stromnetz sofort ab, indem Sie den Netzstecker aus der Steckdose herausnehmen. Tauchen Sie dabei Ihre Hände unter keinen Umständen ins Wasser ein.
- Wenden Sie sich an einen autorisierten (bevollmächtigten) Kundendienst hinsichtlich weiterer Gerätenutzung.

- Stecken Sie fremde Gegenstände in die Öffnungen und zwischen die Geräteteile nicht.
 - Achten Sie darauf, dass die Kleiderkanten oder fremde Gegenstände zwischen den Deckel und das Gerätegehäuse nicht gelangen.
 - Lassen Sie das Gerät nie unbeaufsichtigt. Schalten Sie das Gerät immer aus und trennen Sie es vom Stromnetz ab, falls Sie es nicht benutzen.
 - Um Verbrennungen zu vermeiden, beugen Sie sich über dem Dampfablassloch nicht. Seien Sie sehr vorsichtig, wenn Sie den Deckel des Multikochers während und unmittelbar nach der Nahrungsmittelzubereitung öffnen. Dampfverbrühungsgefahr!
 - Beim Betrieb des Geräts im "Rösten"-Programm beugen Sie sich über dem Behälter des Multikochers nicht, um Verbrennung mit heißen Ölspritzern zu vermeiden.
 - Lassen Sie den Deckel des Geräts während des Betriebs nicht offen, ausgenommen des Betriebs im „Rösten“-Programm.
 - Berühren Sie die Deckeloberfläche während des Betriebs des Multikochers nicht, öffnen Sie den Deckel nur durch das Drücken der Taste der Deckelöffnung.
 - Um Verbrühung durch heißen Dampf zu vermeiden, seien Sie beim Öffnen des Deckels des Multikochers sehr vorsichtig.
 - Halten Sie die Dampfablasslöcher sauber, reinigen Sie sie im Falle einer Verschmutzung.
 - Es ist nicht gestattet, das Gerät ohne aufgestellten Behälter zu benutzen, sowie den Multikocher ohne Nahrungsmittel oder ohne reichende Flüssigkeitsmenge im Behälter für Nahrungsmittelzubereitung einzuschalten.
 - Es ist nicht gestattet, den Multikocher bei der beschädigten Silikondichtung an der inneren Seite des Deckels zu benutzen.
 - Befolgen Sie die Empfehlungen bezüglich der Menge der trockenen Nahrungsmittel und der Flüssigkeiten.
 - Nehmen Sie den Behälter während des Gerätebetriebs nicht heraus.
 - Decken Sie den Multikocher während des Betriebs nicht ab.
- Achtung!** Während des Dampfkochens beachten Sie den Stand der Flüssigkeit im Behälter, gießen Sie Wasser in den Behälter nach Bedarf zu. Lassen Sie das Gerät nie unbeaufsichtigt!
- Es ist nicht gestattet, das Gerät während des Betriebs zu tragen. Benutzen Sie den Tragegriff, indem Sie das Gerät vorher vom Stromnetz abgetrennt, den Behälter mit Nahrungsmitteln herausgenommen und den Multikocher abkühlen lassen haben.
 - Während des Betriebs des Multikochers erhitzen sich der Deckel, der Behälter für Nahrungsmittelzubereitung und die Gehäuseteile sehr stark, berühren Sie diese nicht. Falls Sie den heißen Behälter herausnehmen müssen, fassen Sie die Griffe des Behälters oder benutzen Sie Topfhandschuhe.
 - Reinigen Sie das Gerät regelmäßig.
 - Aus Kindersicherheitsgründen lassen Sie Plastiktüten, die als Verpackung verwendet werden, nie ohne Aufsicht.
 - **Achtung!** Lassen Sie Kinder mit Plastiktüten oder Verpackungsfolien nicht spielen. **Erstickungsgefahr!**
 - Lassen Sie Kinder unter 8 Jahren das Gerätegehäuse, das Netzkabel und den Netzstecker während des Gerätebetriebs nicht berühren.
 - Beaufsichtigen Sie Kinder, damit sie das Gerät als Spielzeug nicht benutzen.
 - Besondere Vorsichtsmaßnahmen sind in den Fällen angesagt, wenn sich Kinder unter 8 Jahren oder behinderte Personen in der Nähe vom eingeschalteten Gerät aufhalten.
 - Dieses Gerät darf von Kindern unter 8 Jahren nicht benutzt werden.
 - Dieses Gerät ist nicht für Personen (darunter auch Kinder über 8 Jahren) mit Körper-, Nerven- und Geistesstörungen oder ohne ausreichende Erfahrung oder Kenntnisse geeignet. Dieses Gerät darf von solchen Personen nur dann genutzt werden, wenn sie sich unter Aufsicht der Person befinden, die für ihre Sicherheit verantwortlich ist, und wenn ihnen entsprechende und verständliche Anweisungen über sichere Nutzung des Geräts und die Gefahren bei seiner falschen Nutzung gegeben wurden.
 - Um Beschädigungen zu vermeiden, transportieren Sie das Gerät nur in der Fabrikverpackung.
 - Es ist nicht gestattet, das Gerät zu benutzen, wenn das Netzkabel oder der Netzstecker beschädigt sind, wenn das Gerät nicht richtig funktioniert oder heruntergefallen ist.
 - Es ist nicht gestattet, das Gerät selbständig zu reparieren. Es ist nicht gestattet, das Gerät selbständig auseinanderzunehmen, bei der Feststellung jeglicher Beschädigungen oder im Sturzfall trennen Sie das Gerät von der Steckdose ab und wenden Sie sich an einen autorisierten (bevollmächtigten) Kundendienst

DEUTSCH

unter Kontaktadressen, die im Garantieschein und auf der Webseite www.vitek.ru angegeben sind.

- Bewahren Sie das Gerät an einem trockenen, kühlen und für Kinder und behinderte Personen unzugänglichen Ort auf.

DAS GERÄT IST NUR FÜR DEN GEBRAUCH IM HAUSHALT GEEIGNET

BENUTZUNG DES BEHÄLTERS (22)

- Benutzen Sie das Gerät und seine Teile nur bestimmungsmäßig. Es ist nicht gestattet, den Behälter (22) für Nahrungsmittelzubereitung auf Heizgeräte oder Heizoberflächen aufzustellen.
- Ersetzen Sie den Behälter (22) mit keinem anderen Gefäß.
- Achten Sie darauf, dass die Oberfläche des Hezelements und des Bodens des Behälters (22) sauber und trocken sind.
- Benutzen Sie den Behälter (22) für Mischung von Nahrungsmitteln nicht. Um Beschädigungen der Antihafbeschichtung zu vermeiden, zerkleinern Sie nie die Nahrungsmittel direkt im Behälter (22).
- Benutzen Sie den Behälter (22) nicht, falls er deformiert ist, oder im Falle der Beschädigung der Antihafbeschichtung.
- Lassen und bewahren Sie keine fremden Gegenstände im Behälter (22).
- Rühren Sie die Nahrungsmittel im Behälter (22) nur mit der Plastik-Schöpfkelle (24) oder mit der Schaufel (25).
- Benutzen Sie keine Metallgegenstände, die die Antihafbeschichtung des Behälters (22) beschädigen können.
- Wenn Sie den Behälter (22) ins Gehäuse des Multikochers aufstellen, lassen Sie die Behältergriffe mit den Aussparungen (7) am Gehäuse des Multikochers zusammenfallen. Bevor Sie den Kochbetrieb gewählt haben, vergewissern Sie sich, dass der Behälter richtig aufgestellt ist.
- Bei der Zubereitung der Gerichte mit Kräutern und Gewürzen, ist es empfohlen, den Behälter (22) sofort nach der Zubereitung abzuwaschen.
- Nach der Beendigung der Nahrungsmittelzubereitung stellen Sie den Behälter (22) unter das Kaltwasser sofort nicht, da es zur Beschädigung der Antihafbeschichtung führen kann, lassen Sie ihn zuerst abkühlen.
- **Der Behälter (22) ist fürs Waschen in der Geschirrspülmaschine nicht geeignet.**

VOR DER ERSTEN NUTZUNG

Falls das Gerät unter niedrigen Temperaturen transportiert oder aufbewahrt wurde, lassen Sie es bei der Raumlufttemperatur nicht weniger als drei Stunden bleiben.

- Nehmen Sie das Gerät aus der Verpackung heraus und entfernen Sie alle Verpackungsmaterialien und jegliche Aufkleber, die den normalen Betrieb des Multikochers stören.
- Stellen Sie den Multikocher auf einer ebenen wärmebeständigen Oberfläche fern von allen Küchenwärmequellen (wie Gas-, Elektroherd oder Kochfläche) auf.
- Bei der Aufstellung des Multikochers lassen Sie einen Abstand von nicht weniger als 20 cm von der Wand bis zum Gerätegehäuse und einen Freiraum von nicht weniger als 30-40 cm darüber.
- Stellen Sie den Multikocher in direkter Nähe von Gegenständen, die durch hohe Temperatur des austretenden Dampfes beschädigt werden können, nicht auf.

Achtung! Es ist nicht gestattet, das Gerät in der Nähe von Badewannen, Waschbecken und anderen mit Wasser gefüllten Behältern aufzustellen.

- Öffnen Sie den Deckel (4), indem Sie die Taste (3) drücken.
- Waschen Sie alle abnehmbaren Teile - den Behälter (22), die Schale fürs Dampfkochen (23), die Schöpfkelle (24), die Schaufel (25), den Messbecher (26), die Joghurtgläser (27) und die Deckel (28) mit weichem Schwamm und einem neutralen Waschmittel ab, spülen Sie diese mit Leitungswasser und trocknen Sie diese ab.
- Wischen Sie das Gerätegehäuse mit einem feuchten Tuch, danach trocknen Sie es aus.

VERWENDUNG DES MULTIKOCHERS

Achtung!

- *Lassen Sie das funktionierende Gerät nie unbeaufsichtigt.*
- *Bei erster Nutzung des Multikochers kann ein Fremdgeruch vom Hezelement entstehen, es ist normal.*
- *Vor der Zubereitung vergewissern Sie sich, dass der Deckel des Multikochers dicht geschlossen ist, um schlechte Zubereitung wegen der Störung der Wärmeisolation zu vermeiden.*
- *Um Verbrühungen zu vermeiden, seien Sie sehr vorsichtig, wenn Sie den Deckel (4)*

öffnen, beugen Sie sich nie über den Dampfablasslöchern (5) während des Betriebs des Multikochers, halten Sie offene Körperteile über dem Behälter (22) nicht!

- Während der Zubereitung prüfen Sie die Gare von Nahrungsmitteln, bei der Notwendigkeit rühren Sie diese mit der Plastik-Schöpfkelle (24) oder mit der Schaufel (25). Benutzen Sie keine Metallgegenstände, die die Antihafbeschichtung des Behälters (22) zerkratzen können.
- Lassen Sie die Plastik-Schöpfkelle (24) oder die Schaufel (25) im Behälter nicht.

Anmerkung:

Die Tastatur auf der Frontplatte des Multikochers ist sensorisiert, deswegen für das Auslösen der Tasten ist es genug, die für jede Taste gekennzeichnete Stelle leicht zu berühren. Beim Drücken jeder Taste ertönt ein kurzes Tonsignal.

1. Geräteanschaltung (Wartezustand)

Nach dem Anschalten des Multikochers ans Stromnetz ertönt ein kurzes Tonsignal und erscheinen die Symbole «----» auf dem Bildschirm (20), die Anzeige  auf der Bedienungsplatte (2) wird dabei blinken.

Das Gerät hat sich in den **Wartezustand** umgeschaltet und ist betriebsbereit.

Anmerkung:

Im **Wartezustand** werden die Tasten automatisch blockiert, wenn Sie sie während **20 Sekunden** nicht drücken, dabei hören Sie ein kurzes Tonsignal und die Helligkeit der Anzeigen reduziert sich ein wenig. Zum Entlocken der Tasten der Bedienungsplatte streichen Sie **langsam** über die Tasten (13), (14), (18), (17) von links nach rechts.

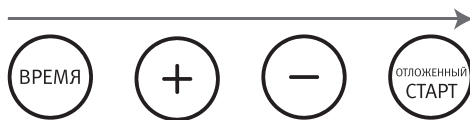

Kochprogramme auf der Bedienungsplatte

СУП	ПЛОВ	ГОЛУБЦЫ	МАКАРОНЫ	ВЫПЕЧКА	КАША
РИС	ХОЛОДЕЦ	ЖАРКА	ВАРКА/НА ПАРУ	РАЗОГРЕВ	ФОНДЮ
БОРЩ	ТОМЛЕНИЕ	КОНСЕРВИРОВАНИЕ	ЖЮЛЬЕН	ЙОГУРТ	СОУС
ТУШЕНИЕ	ВАРЕНЬЕ	ГЛИНТВЕЙН	ТВОРОГ	ДЕТСКОЕПИТАНИЕ	РАЗМОРОЗКА

2. Wahl des Kochprogramms und sein Start

Wählen Sie eine von 24 Kochprogrammen, indem Sie die „MENÜ“-Taste (16) drücken, dabei werden die Anzeigen der Kochprogramme (21) auf der Bedienungsplatte (2) aufeinanderfolgend leuchten, und auf dem Bildschirm (20) werden die Symbole der voreingestellten Zubereitungszeit blinken. Zum Rücksetzen zum vorangehenden Kochprogramm oder zur Wahl des nächsten Programms können Sie auch die Tasten (18) «-» und (14) «+» benutzen. Nach der Wahl des gewünschten Programms drücken und halten Sie die „START“-Taste (15) mehr als 2 Sekunden, dann beginnt die Zubereitung, dabei wird die Anzeige des entsprechenden Kochprogramms leuchten, andere Anzeigen der Kochprogramme werden nicht leuchten, auf dem Bildschirm (19) wird die Temperatur des Bodens des Behälters angezeigt, auf dem Bildschirm (20) beginnt das Rückabzählen der Zubereitungszeit des gewählten Kochprogramms. Die Anzeige  auf der Bedienungsplatte (2) wird dabei konstant leuchten.

Anmerkung:

- Zur schnelleren Wahl der Kochprogramme drücken und halten Sie die Tasten **(18) «-» und (14) «+»**.
- Wenn nach der Wahl des gewünschten Programms keine Taste gedrückt wurde, hören Sie nach einiger Zeit (~20 Sekunden) ein kurzes Tonsignal, danach kehrt das Gerät zum **Wartezustand** zurück und wird zur Wahl eines neuen Kochprogramms bereit.
- Während der Zubereitung werden die Tasten der Bedienungsplatte automatisch blockiert, wenn Sie sie während 20 Sekunden nicht drücken, dabei hören Sie ein kurzes Tonsignal und die Helligkeit der Anzeigen reduziert sich ein wenig. Zum Entlocken der Tasten der Bedienungsplatte streichen Sie **langsam** über die Tasten (13), (14), (18), (17) von links nach rechts. Siehe Abb. oben.

DEUTSCH



KOCHPROGRAMME UND IHRE DAUER

Kochprogramm	Temperatur (°C)	Voreingestellte Zeit	Zubereitungszeit	Startrückstellung	Temperaturhaltung	Temperaturregelung
Reis	105-110			+	+	-
Brei	105-110	20 Min.	15 Min. - 1 Stunde 10 Min.	+	+	-
Suppe	100-110	1 Stunde	1-4 Stunden	+	+	-
Borschtsch	100-110	1 Stunde	1-2 Stunden	+	+	-
Kochen/ Dampfkochen	100-110	15 Min.	5 Min.-2 Stunden	+	+	-
Schmoren	100-110	15 Min.	5 Min.-4 Stunden	+	+	-
Braten	150	30 Min.	10 Min.-1 Stunde	-	-	-
Backen	130-140	45 Min.	30 Min.-2 Stunden	-	+	-
Sülze	100-110	4 Stunden	2-8 Stunden	-	-	-
Pasta	105-110	20 Min.	15-40 Min.	+	+	-
Pilaw	110	30 Min.	20 Min.-2 Stunden	+	+	-
Aufwärmung	120	30 Min.	15 Min.-1 Stunde	+	-	-
Langes Schmoren	105	2 Stunden	20 Min.-6 Stunden	+	+	-
Fondue	70-150	20 Min.	15 Min.-40 Min.	-	zugänglich, falls die eingestellte Temperatur höher als +75°C ist	+
Soße	118-120	10 Min.	10 Min.-30 Min.	-	+	-
Konfitüre	100	30 Min.	20 Min.-4 Stunden	-	-	-
Konservierung	105-110	20 Min.	10 Min.-6 Stunden	+	-	-
Quark	65-70	1 Stunde	1-5 Stunden	-	-	-
Joghurt	40	8 Stunden	6-12 Stunden	-	-	-
Julienne	90-140	40 Min.	20 Min.-1 Stunde	+	+	+
Auftauen	70	45 Min.	30 Min.-2 Stunden	+	-	-
Kohlrouladen	100	20 Min.	15 Min.-1 Stunde	+	+	-
Glühwein	90	50 Min.	5 Min. - 1 Stunde 30 Min.	-	+	-
Kindernahrung	105	30 Min.	15 Min.-2 Stunden	-	+	-
Multikoch	30-160	30 Min.	5 Min. - 10 Stunden	+	+	+



3. Abbrechen der gewählten Funktion/ des Kochprogramms

Drücken Sie die „TEMPERATURHALTUNG t°/STOP“-Taste (11), um die gewählte Funktion abzubrechen, und um das gewählte Kochprogramm abzubrechen, drücken und halten Sie die Taste (11) mehr als 2 Sekunden, dabei werden die Symbole «----» auf dem Bildschirm (20) angezeigt, auf dem Bildschirm (19) wird die Temperatur des Bodens des Behälters angezeigt, und die Anzeige  auf der Bedienungsplatte (2) wird dabei blinken. Das Gerät kehrt zum Wartezustand zurück.

4. Beendigung des Kochprogramms



Nach der Beendigung des Kochprogramms hören Sie 5 kurze Tonsignale, auf dem Bildschirm (20) werden die Symbole «----» angezeigt, auf dem Bildschirm (19) wird die Temperatur des Bodens des Behälters angezeigt, und die Anzeige  auf der Bedienungsplatte (2) wird dabei blinken. Abhängig vom gewählten Kochprogramm schaltet sich das Gerät entweder in den Betrieb der Temperaturhaltung automatisch um, oder kehrt zum Wartezustand zurück und wird zur Wahl eines neuen Kochprogramms wieder bereit. Drücken und halten Sie die „TEMPERATURHALTUNG t°/STOP“-Taste (11) mehr als 2 Sekunden, um das gewählte Kochprogramm manuell zu beenden, dabei werden die Symbole «----» auf dem Bildschirm (20) angezeigt, auf dem Bildschirm (19) wird die Temperatur des Bodens des Behälters angezeigt, und die Anzeige  auf der Bedienungsplatte (2) wird dabei blinken. Danach schaltet sich das Gerät in den Wartezustand um.



5. Temperaturhaltung

Nach der Beendigung der bestimmten Kochprogramme schaltet sich das Gerät in den Betrieb der Temperaturhaltung automatisch um. Entsprechend der Tabelle achten Sie darauf, für welche Kochprogramme der Betrieb der Temperaturhaltung automatisch eingeschaltet wird. In diesem Fall nach der Wahl und nach dem Start solcher Programme leuchtet die Anzeige des Betriebs der Temperaturhaltung  auf der Bedienungsplatte (2). Nach der Beendigung der Zubereitung bei solchen Programmen hören Sie 5 kurze Tonsignale und der Multikoher schaltet sich in den Betrieb der Temperaturhaltung automatisch um. Dabei wird die Anzeige des Betriebs der Temperaturhaltung  weiter leuchten, auf dem Bildschirm (20) werden die Symbole «00:00» ange-

zeigt und beginnt das Abzählen der Laufzeit der Temperaturhaltung. Die Temperatur des Behälters wird während 24 Stunden gehalten, dabei wird auf dem Bildschirm (19) die Temperatur des Bodens des Behälters angezeigt.

Anmerkung:

- *Im Betrieb der Temperaturhaltung wird die Temperatur des Bodens des Behälters auf dem Niveau von 70-75°C gehalten.*
- *Obwohl das Gerät die Temperatur des fertigen Gerichts bis 24 Stunden lang unterhält, ist es nicht empfohlen, die Nahrungsmittel auf lange Zeit zu lassen, denn es kann zum Verderben der Nahrungsmittel führen.*
- Während der Zubereitung können sie den Betrieb der Temperaturhaltung ausschalten. Drücken Sie dafür die „START“-Taste (15). Dabei erlischt die Anzeige des Betriebs der Temperaturhaltung .
- Falls sich der Multikoher in den Betrieb der Temperaturhaltung automatisch umgeschaltet hat, dann drücken und halten Sie die „TEMPERATURHALTUNG t°/STOP“-Taste (11) mehr als 2 Sekunden, um den Betrieb der Temperaturhaltung abzubrechen. Die Anzeige des Betriebs der Temperaturhaltung  erlischt, auf dem Bildschirm (20) werden die Symbole «----» angezeigt, und auf dem Bildschirm (19) wird die Temperatur des Bodens des Behälters angezeigt. Danach schaltet sich das Gerät in den Wartezustand um.

Um den Betrieb der Temperaturhaltung einzuschalten, drücken und halten Sie die „TEMPERATURHALTUNG t°/STOP“-Taste (11) mehr als 2 Sekunden, auf der Bedienungsplatte (2) leuchtet die Anzeige des Betriebs der Temperaturhaltung , auf dem Bildschirm (20) werden die Symbole «00:00» angezeigt und beginnt das Abzählen der Laufzeit der Temperaturhaltung, die Anzeigen der Kochprogramme werden dabei nicht leuchten. Die Anzeige  auf der Bedienungsplatte (2) wird dabei konstant leuchten.

6. Änderung der Zubereitungszeit.

Nach der Wahl des gewünschten Programms (siehe Punkt 2) wird auf dem Bildschirm (20) die voreingestellte Zubereitungszeit in diesem Betrieb angezeigt. Um die Zubereitungszeit zu ändern, drücken Sie die „ZEIT“-Taste (13), die Zeitangaben auf dem Bildschirm (20) beginnen dabei zu blinken. Mittels der Tasten «-» (18) und «+» (14) können Sie die Zubereitungszeit entsprechend den Angaben der Tabelle erhöhen oder verringern. Nach der

DEUTSCH

Einstellung der Zubereitungszeit drücken und halten Sie die „START“-Taste (15) mehr als 2 Sekunden. Auf dem Bildschirm (20) beginnt das Rückabzählen der neu eingestellten Zubereitungszeit.

Anmerkung: Zur schnelleren Eingabe der Zeitangaben drücken und halten Sie die Tasten «-» (18) und «+» (14).

7. Startrückstellung

Benutzen Sie diese Funktion, wenn Sie die Zubereitung für einige Zeit rückstellen möchten.

Nach der Wahl des gewünschten Betriebs drücken Sie die „STARTRÜCKSTELLUNG“-Taste (17), dabei leuchtet die Anzeige  auf der Bedienungsplatte (2). Mittels der Tasten «-» (18) und «+» (14) stellen Sie die Zeit ein, für die Sie den Anfang der Zubereitung rückstellen möchten. Nach der Einstellung drücken und halten Sie die „START“-Taste (15) mehr als 2 Sekunden, auf dem Bildschirm (20) beginnt das Rückabzählen der eingestellten Zeit, der Multikocher schaltet sich in den Wartezustand (Betrieb der Startrückstellung) um.

- die maximale Zeit, die Sie einstellen können, beträgt 24 Stunden;
- im Wartezustand (Betrieb der Startrückstellung) wird auf dem Bildschirm (20) die bis zum Anfang der Zubereitung gebliebene Zeit angezeigt.
- nach dem Ablauf der eingestellten Zeit beginnt der Multikocher die Zubereitung.
- Im Betrieb der Startrückstellung können sie auch den Betrieb der Temperaturhaltung regeln. Drücken Sie dafür die „START“-Taste (15).
- Um den Betrieb der Startrückstellung abzubrechen, drücken und halten Sie die „TEMPERATURHALTUNG \updownarrow /STOP“-Taste (11) mehr als 2 Sekunden. Der Multikocher kehrt zum Wartezustand zurück und wird zur Wahl eines neuen Kochprogramms bereit.

8. Änderung der Zubereitungstemperatur

Änderung der Zubereitungstemperatur ist nur im Betriebsarten „Fondue“, „Julienne“ „Multikoch“ möglich.

Nach der Wahl des Kochprogramms „MULTIKOCH“ wird auf dem Bildschirm (19) die voreingestellte Zubereitungstemperatur in diesem Betrieb angezeigt. Um die Zubereitungstemperatur zu ändern, drücken Sie die „ZEIT“-Taste (13), die Temperaturangaben auf dem Bildschirm (19) beginnen zu blinken. Mittels der Tasten «-» (18) und «+» (14) können Sie die Zubereitungstemperatur erhöhen oder verringern. Nach der Einstellung der

Zubereitungstemperatur drücken und halten Sie die „START“-Taste (15) mehr als 2 Sekunden, der Multikocher beginnt die Zubereitung.

Anmerkung: Im Betrieb „MULTIKOCH“ können Sie auch die voreingestellte Temperatur ändern. Nach dem Drücken der „MULTIKOCH“-Taste (12) werden auf dem Bildschirm (19) die Symbole der voreingestellten Zubereitungstemperatur in diesem Betrieb blinken. Sie können diese ändern, indem Sie die Tasten «-» (18) und «+» (14) drücken.

«MULTIKOCH»-PROGRAMM

Das „Multikoch“-Programm lässt Sie 3 Kochetappen einstellen, jede davon hat ihre Dauer und Temperatur. Die Zubereitungstemperatur kann im Bereich von 30°C bis 160°C und die Zubereitungszeit im Bereich von 5 Minuten bis 10 Stunden nach Ihren Erfordernissen und Bevorzugen geändert werden.

Drücken Sie die Taste (12) zum schnellen Umschalten aufs „Multikoch“-Programm, sowie zum Übergehen zur folgenden Kochetappe (während der Programmeinstellung).

Einstellung des Programms

Nach der Wahl des „MULTIKOCHER“-Betriebs werden auf dem Bildschirm (20) von der linken Seite das Symbol der ersten Kochetappe  und die voreingestellte Zubereitungszeit angezeigt, und auf dem Bildschirm (19) wird die voreingestellte Zubereitungstemperatur der ersten Kochetappe angezeigt.

1. Etappe



Um die Zubereitungszeit zu ändern, drücken Sie einmal die „ZEIT“-Taste (13) (siehe Punkt 6), und um die Zubereitungstemperatur zu ändern, drücken Sie diese zweimal (siehe Punkt 8).

Mittels der Tasten «-» (18) und «+» (14) stellen Sie die für die erste Etappe erforderliche Zubereitungszeit ein.

Um die Zubereitungstemperatur zu ändern, drücken Sie die „ZEIT“-Taste (13), die Temperaturangaben auf dem Bildschirm (19) beginnen zu blinken. Mittels der Tasten «-» (18) und «+» (14) stellen Sie die für die erste Etappe erforderliche Zubereitungstemperatur ein. Programmierung der ersten Kochetappe ist beendet.

Zum Übergehen zur zweiten Kochetappe drücken Sie die „MULTIKOCH“-Taste (12). Auf dem Bildschirm (20) von der linken Seite werden das Symbol der zweiten Kochetappe  und die eingestellte Zubereitungszeit angezeigt, und auf dem Bildschirm (19) wird die voreingestellte Zubereitungstemperatur angezeigt.

2. Etappe



Mittels der Tasten «-» (18) und «+» (14) stellen Sie die Zubereitungszeit für die zweite Etappe ein. Um die Zubereitungstemperatur zu ändern, drücken Sie die „ZEIT“-Taste (13), die Temperaturangaben auf dem Bildschirm (19) beginnen zu blinken. Mittels der Tasten «-» (18) und «+» (14) stellen Sie die Zubereitungstemperatur für die zweite Etappe ein. Programmierung der zweiten Kochetappe ist beendet.

Zum Übergehen zur dritten Kochetappe drücken Sie die „MULTIKOCH“-Taste (12). Auf dem Bildschirm (20) von der linken Seite werden das

Symbol der dritten Kochetappe  und die eingestellte Zubereitungszeit angezeigt, und auf dem Bildschirm (19) wird die voreingestellte Zubereitungstemperatur angezeigt.

3. Etappe

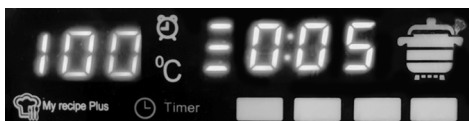

Mittels der Tasten «-» (18) und «+» (14) stellen Sie die Zubereitungszeit für die dritte Etappe ein. Um die Zubereitungstemperatur zu ändern, drücken Sie die „ZEIT“-Taste (13), die Temperaturangaben auf dem Bildschirm (19) beginnen zu blinken. Mittels der Tasten «-» (18) und «+» (14) stellen Sie die Zubereitungszeit für die dritte Etappe ein.

Zum Ansehen der eingestellten Zubereitungsparameter jeder Etappe drücken Sie die „MULTIKOCH“-Taste (12) aufeinanderfolgend.

Nach der Einstellung der Zubereitungstemperatur und der Zubereitungszeit für alle Etappen drücken und halten Sie die „START“-Taste (15) mehr als 2 Sekunden, der Multikocher beginnt die Zubereitung.

Im „MULTIKOCH“-Betrieb können sie auch den Betrieb der Temperaturhaltung regeln. Drücken Sie dafür die „START“-Taste (15).

EMPFEHLUNGEN ZUR ZUBEREITUNG VON REIS UND GRÜTZEN

ALLGEMEINES BEISPIEL DES REISEINLEGENS

Messen Sie den Reis mit dem Messbecher (26) (ein Messbecher fasst etwa 160 g Reis) ab, waschen Sie ihn und legen Sie ihn in den Behälter ein. Der für eine bestimmte Quantität der Messbecher von Reis notwendige Wasserstand ist auf der rechten Seite der «CUP»-Skala innerhalb des Behälters (22) angegeben. Die auf der «CUP»-Skala angegebene Niveaus entsprechen der bestimmten Wassermenge und der bestimmten Quantität der Messbecher mit Grütze. Gießen Sie Wasser bis zur entsprechenden Marke ein. **Beispiel:** Falls Sie vier Messbecher Grütze eingeschüttet haben, gießen Sie Wasser bis zur Marke «4 CUP» (4 Becher) ein. Zur Zubereitung von dünnen Milchbreien ist die empfohlene Reis-Wasser Proportion 1:3.

Anmerkung: Wenn Sie in den Behälter (22) mehr als 8 Messbecher von Reis legen, dann wird der zubereitete Reis viel weicher, weil sich der Boden und die Wände des Behälters längere Zeit erwärmen werden.

Wenn Sie denken, dass der Multikocher nicht richtig funktioniert, prüfen Sie Folgendes:

1. wahrscheinlich haben Sie zu viele Nahrungsmittel oder zu viel Wasser eingelegt;
2. Markierung des Behälters, wahrscheinlich sind es mehr Nahrungsmittel als angezeigt;
3. ob Sie den richtigen Betrieb gewählt haben;
4. ob der Behälter beschädigt ist;
5. ob Sie heißes Wasser eingegossen haben;
6. ob es Verschmutzungen an der Außenoberfläche und am Heizelement gibt;
7. ob es Netzspannung gibt;
8. ob die Dampfablasslöcher nicht gedeckt sind;
9. Startrückstellungszeit;
10. ob der Deckel dicht geschlossen ist;
11. ob es Verschmutzungen an der Silikondichtung des Deckels gibt.
12. ob der Betrieb der Temperaturhaltung eingeschaltet ist
13. ob der Behälter sauber ist.

DEUTSCH

REINIGUNG UND PFLEGE

- Ziehen Sie den Netzstecker aus der Steckdose und lassen Sie das Gerät abkühlen.
- Wischen Sie das Gehäuse (1) und den Deckel (4) mit einem leicht angefeuchteten Tuch und danach trocknen Sie diese ab.
- Waschen Sie alle abnehmbaren Teile mit einem weichen Schwamm und einem neutralen Waschmittel ab, dann spülen Sie diese mit fließendem Wasser ab.
- Es ist nicht gestattet, den Behälter (22) in der Geschirrspülmaschine zu waschen.
- Wischen Sie die Oberfläche des Heizelements (nur wenn es abgekühlt ist), lassen Sie das Wasser auf keinen Fall innerhalb des Gehäuses des Geräts eindringen.
- Tauchen Sie nie das Gerätegehäuse, das Netzkabel und den Netzstecker ins Wasser oder andere Flüssigkeiten.
- Benutzen Sie abrasive und aggressive Waschmittel für die Reinigung des Geräts und des Zubehörs nicht.

AUFBEWAHRUNG

- Schalten Sie das Gerät aus und reinigen Sie es.
- Bewahren Sie das Gerät an einem trockenen, kühlen und für Kinder unzugänglichen Ort auf.

LIEFERUMFANG

Multikocher – 1 St.
Behälter – 1 St.
Schale fürs Dampfkochen – 1 St.
Schöpfkelle – 1 St.
Schaufel – 1 St.
Messbecher – 1 St.
Joghurtgläser – 5 St.
Deckel für Gläser – 5 St.
Bedienungsanleitung – 1 St.

TECHNISCHE EIGENSCHAFTEN

Stromversorgung: 220-240 V ~ 50/60 Hz
Aufnahmeleistung: 770-900 W
Fassungsvermögen des Behälters: 5 L

Der Hersteller behält sich das Recht vor, Design und technische Eigenschaften des Geräts ohne Vorbenachrichtigung zu verändern.

Nutzungsdauer des Geräts beträgt 3 Jahre

Gewährleistung

Ausführliche Bedingungen der Gewährleistung kann man beim Dealer, der diese Geräte verkauft hat, bekommen. Bei beliebiger Anspruchserhebung soll man während der Laufzeit der vorliegenden Gewährleistung den Check oder die Quittung über den Ankauf vorzulegen.

Das vorliegende Produkt entspricht den Forderungen der elektromagnetischen Verträglichkeit, die in 2004/108/EC – Richtlinie des Rates und den Vorschriften 2006/95/EC über die Niederspannungsgeräte vorgesehen sind.



МУЛЬТИВАРКА VT-4277 BK

Основное предназначение мультиварки – быстрое и качественное приготовление продуктов.

ОПИСАНИЕ

1. Корпус
2. Панель управления
3. Кнопка открытия крышки
4. Крышка
5. Отверстия для выхода пара
6. Ручка для переноски
7. Паза для ручек чаши
8. Гнездо для подключения сетевого шнура
9. Нагревательный элемент
10. Датчик температуры

Панель управления (2)

11. Кнопка «ПОДДЕРЖАНИЕ t°/СТОП»
 12. Кнопка «МУЛЬТИПОВАР»
 13. Кнопка «ВРЕМЯ»
 14. Кнопка «+»
 15. Кнопка «СТАРТ»
 16. Кнопка «МЕНЮ»
 17. Кнопка «ОТЛОЖЕННЫЙ СТАРТ»
 18. Кнопка «-»
 19. Дисплей отображения температуры
 20. Основной дисплей
 21. Индикаторы программ приготовления
22. Чаша
 23. Лоток для готовки на пару
 24. Половник
 25. Лопатка
 26. Мерный стаканчик

Дополнительные аксессуары

27. Стаканчики для йогурта
28. Крышечки

ВНИМАНИЕ!

Для дополнительной защиты целесообразно в цепи питания установить устройство защитного отключения (УЗО) с номинальным током срабатывания, не превышающим 30 мА, для установки УЗО обратитесь к специалисту.

МЕРЫ БЕЗОПАСНОСТИ

Перед началом эксплуатации электроприбора внимательно прочитайте настоящую инструкцию по эксплуатации и сохраните её для использования в качестве справочного материала.

Используйте устройство только по его прямому назначению, как изложено в данной инструкции. Неправильное обращение с прибором может привести к его поломке, причинению вреда пользователю или его имуществу.

- Перед использованием прибора внимательно осмотрите сетевой шнур и разъём для подключения сетевого шнура, расположенный на корпусе прибора, убедитесь в том, что они не имеют повреждений. Не используйте прибор при наличии повреждений сетевого шнура или разъёма сетевого шнура.
- Перед включением устройства убедитесь в том, что напряжение электрической сети соответствует рабочему напряжению устройства.
- Сетевой шнур снабжён «евровилкой»; включайте её в электрическую розетку, имеющую надёжный контакт заземления.
- При подключении устройства к электрической сети не используйте переходники.
- Следите за тем, чтобы сетевой шнур был плотно вставлен в разъём на корпусе устройства и в сетевую розетку.
- Используйте только тот сетевой шнур, который входит в комплект поставки, и не используйте сетевой шнур от другого устройства.
- Используйте только те съёмные детали, которые входят в комплект поставки.
- Размещайте устройство на ровной теплостойкой поверхности, вдали от источников влаги, тепла и открытого огня.
- Устанавливайте устройство так, чтобы доступ к электрической розетке был всегда свободным.
- Используйте устройство в местах с хорошей вентиляцией.
- Не подвергайте прибор воздействию прямых солнечных лучей.
- Не размещайте прибор в непосредственной близости от стены и стенок мебели.
- Не допускайте соприкосновения сетевого шнура с горячими поверхностями и с острыми кромками мебели. Избегайте повреждения изоляции сетевого шнура.
- Запрещается мочными руками прикасаться к сетевому шнуру и к вилке сетевого шнура.

РУССКИЙ

- Не погружайте устройство, сетевой шнур и вилку сетевого шнура в воду или в любые другие жидкости.
- В случае падения прибора в воду немедленно отключите его от электрической сети, вынув вилку сетевого шнура из электрической розетки. При этом ни в коем случае не опускайте в воду руки.
- По вопросу дальнейшего использования прибора обратитесь в авторизованный (уполномоченный) сервисный центр.
- Не вставляйте посторонние предметы в отверстия или в пространство между деталями устройства.
- Следите за тем, чтобы края одежды или посторонние предметы не попали между крышкой и корпусом прибора.
- Не оставляйте устройство без присмотра; если вы не пользуетесь прибором, выключайте прибор и отключайте его от электрической сети.
- Во избежание ожогов не наклоняйтесь над отверстием для выхода пара. Соблюдайте крайнюю осторожность, открывая крышку мультиварки во время и непосредственно после приготовления продуктов. Риск ожога паром!
- При работе устройства в программе «Жарка» во избежание ожога брызгами горячего масла не наклоняйтесь над чашей мультиварки.
- Не оставляйте открытой крышку мультиварки во время работы устройства, за исключением работы в программе «Жарка».
- Не прикасайтесь к поверхности крышки во время работы мультиварки, открывать крышку можно только нажатием на кнопку открытия крышки.
- Во избежание получения ожогов горячим паром соблюдайте крайнюю осторожность при открытии крышки мультиварки.
- Содержите в чистоте отверстия для выхода пара, а в случае загрязнения очищайте их.
- Категорически запрещается эксплуатация прибора без установленной чаши, запрещается включать мультиварку без продуктов и без наличия достаточного количества жидкости в чаше для приготовления продуктов.
- Запрещается использовать мультиварку при наличии повреждений силиконовой прокладки на внутренней стороне крышки.
- Соблюдайте рекомендации по количеству сухих продуктов и жидкости.
- Не извлекайте чашу во время работы устройства.
- Не накрывайте мультиварку во время работы.
- **Внимание!** При готовке продуктов на пару следите за уровнем жидкости в чаше, доливайте воду в чашу по мере необходимости. **Не оставляйте устройство без присмотра!**
- Запрещается переносить мультиварку во время работы. Используйте ручку для переноски, предварительно отключив устройство от электрической сети, вынув чашу с продуктами и дав мультиварке остыть.
- Во время работы мультиварки крышка, чаша для приготовления продуктов, а также детали корпуса сильно нагреваются, не прикасайтесь к ним, при необходимости вынуть горячую чашу беритесь за ручки чаши, или используйте кухонные рукавицы.
- Регулярно проводите чистку прибора.
- Из соображений безопасности детей не оставляйте полиэтиленовые пакеты, используемые в качестве упаковки, без надзора.
- **Внимание!** Не разрешайте детям играть с полиэтиленовыми пакетами или упаковочной плёнкой. **Опасность удушья!**
- Не разрешайте детям младше 8 лет прикасаться к корпусу устройства, к сетевому шнуру и к вилке сетевого шнура во время работы устройства.
- Осуществляйте надзор за детьми, чтобы не допустить использования устройства в качестве игрушки.
- Будьте особенно внимательны, если поблизости от работающего устройства находятся младше 8 лет или лица с ограниченными возможностями.
- Данное устройство не предназначено для использования детьми младше 8 лет.
- Данное устройство не предназначено для использования людьми (включая детей старше 8 лет) с физическими, нервными, психическими нарушениями или без достаточного опыта и знаний. Использование устройства такими лицами возможно лишь в том случае, если они находятся под присмотром лица, отвечающего за их безопасность, при условии, что им были даны

- соответствующие и понятные инструкции о безопасном пользовании устройством и тех опасностях, которые могут возникать при его неправильном использовании.
- Во избежание повреждений перевозите устройство только в заводской упаковке.
 - Не используйте устройство, если имеются повреждения сетевого шнура или вилки сетевого шнура, если устройство работает с перебоями, а также после его падения.
 - Запрещается самостоятельно ремонтировать прибор. Не разбирайте прибор самостоятельно, при возникновении любых неисправностей, а также после падения устройства выключите прибор из розетки и обратитесь в любой авторизованный (уполномоченный) сервисный центр по контактным адресам, указанным в гарантийном талоне и на сайте www.vitek.ru
 - Храните устройство в сухом прохладном месте, недоступном для детей и людей с ограниченными возможностями.

УСТРОЙСТВО ПРЕДНАЗНАЧЕНО ТОЛЬКО ДЛЯ БЫТОВОГО ИСПОЛЬЗОВАНИЯ

ПРАВИЛА ПОЛЬЗОВАНИЯ ЧАШЕЙ (22)

- Устройство и его детали используйте строго по назначению. Запрещается использовать чашу (22) для приготовления продуктов, устанавливая её на нагревательные приборы или варочные поверхности.
- Не заменяйте чашу (22) другой ёмкостью.
- Следите за тем, чтобы поверхность нагревательного элемента и дно чаши (22) всегда были чистыми и сухими.
- Не используйте чашу (22) в качестве ёмкости для смешивания продуктов. Никогда не измельчайте продукты непосредственно в чаше (22) во избежание повреждений антипригарного покрытия.
- Не используйте чашу (22) в случае ее деформации или нарушения антипригарного покрытия.
- Никогда не оставляйте и не храните в чаше (22) какие-либо посторонние предметы.
- Во время приготовления продуктов в чаше (22) перемешивайте их только пластиковым половником (24) или лопаткой (25).
- Не используйте металлические предметы, которые могут повредить антипригарное покрытие чаши (22).

- Устанавливая чашу (22) в корпус мультиварки, совместите ручки чаши с пазами (7) на корпусе мультиварки. Перед тем, как выбрать режим приготовления, убедитесь, что чаша установлена правильно.
- При приготовлении блюд с использованием приправ и специй сразу после приготовления рекомендуется вымыть чашу (22).
- После окончания приготовления продуктов во избежание повреждения антипригарного покрытия не помещайте чашу (22) сразу под холодную воду, дайте ей сначала остыть.
- **Чаша (22) не предназначена для мытья в посудомоечной машине.**

ПЕРЕД ПЕРВЫМ ИСПОЛЬЗОВАНИЕМ

После транспортировки или хранения устройства при пониженной температуре необходимо выдержать его при комнатной температуре не менее трех часов.

- Извлеките устройство из упаковки, удалите все упаковочные материалы и любые наклейки, мешающие нормальной работе мультиварки.
- Установите мультиварку на ровной теплостойкой поверхности, вдали от всех кухонных источников
- тепла (таких как газовая плита, электроплита или варочная панель).
- Установите устройство так, чтобы от стены до корпуса мультиварки оставалось расстояние не менее 20 см, а свободное пространство над ней составляло не менее 30-40 см.
- Не размещайте устройство в непосредственной близости к предметам, которые могут быть повреждены высокой температурой выходящего пара.

Внимание! Не размещайте прибор вблизи ванн, раковин или других ёмкостей, наполненных водой.

- Откройте крышку (4), нажав на кнопку (3).
- Вымойте все съёмные детали: чашу (22), лоток для готовки продуктов на пару (23), половник (24), лопатку (25), мерный стаканчик (26), стаканчики для йогурта (27) и крышечки (28) – мягкой губкой с нейтральным моющим средством, ополосните проточной водой и просушите.
- Корпус устройства протрите влажной тканью, после чего вытрите насухо.

РУССКИЙ

ИСПОЛЬЗОВАНИЕ МУЛЬТИВАРКИ

Внимание!

- *Никогда не оставляйте работающее устройство без присмотра.*
- *При первом использовании мультиварки возможно появление постороннего запаха от нагревательного элемента, это допустимо.*
- *Перед началом приготовления убедитесь, что крышка мультиварки плотно закрыта, во избежание плохого приготовления, связанного с нарушением теплоизоляции.*
- *Во избежание получения ожогов соблюдайте осторожность, открывая крышку (4), не наклоняйтесь над отверстиями для выхода пара (5) в процессе работы мультиварки, не располагайте открытые участки тела над чашей (22)!*
- *Следите за готовностью продуктов в процессе приготовления, при необходимости помешивайте продукты пластиковым половником (24) или лопаткой (25). Не используйте металлические предметы, которые могут поцарапать антипригарное покрытие чаши (22).*
- *Не оставляйте пластиковый половник (24) или лопатку (25) внутри чаши.*

Примечание:

Клавиатура на передней панели мультиварки сенсорная, поэтому для срабатывания кнопок достаточно слегка прикоснуться к обозначенному месту для каждой кнопки. Нажатие каждой кнопки сопровождается коротким звуковым сигналом.

1. Подключение устройства (режим ожидания)

После подключения мультиварки к электрической сети прозвучит короткий звуковой сигнал и на дисплее (20) появятся символы «----», индикатор  на панели управления (2) будет при этом мигать.

Устройство перешло в **режим ожидания** и готово к работе.

Примечание:

В **режиме ожидания** кнопки автоматически блокируются, если вы не нажимаете их в течение **20** секунд, при этом вы услышите короткий звуковой сигнал, а яркость индикаторов немного уменьшится. Для разблокировки

кнопок управления **медленно** проведите по клавишам (13), (14), (18), (17) слева направо.



2. Выбор программы приготовления и её запуск

Нажимая кнопку (16) «МЕНЮ» выберите одну из 24 программ приготовления, при этом на панели управления (2) будут поочередно загораться индикаторы программ приготовления (21), а на дисплее (20) будут мигать символы, отображающие время приготовления, установленное по умолчанию. Для возврата к предыдущей программе приготовления или выбора последующей вы также можете использовать кнопки (18) «←» и (14) «→». После выбора желаемой программы нажмите и удерживайте кнопку (15) «СТАРТ» более 2-х секунд, начнется процесс приготовления, при этом будет гореть индикатор соответствующей программы приготовления, другие индикаторы программ приготовления гореть не будут, на дисплее (19) будет отображаться температура дна чаши, а на дисплее (20) начнется обратный отсчет времени приготовления выбранной программы. Индикатор  на панели управления (2) будет при этом гореть постоянно.

Примечание:

- *Для ускоренного выбора программ приготовления нажмите и удерживайте кнопки (18) «←» и (14) «→».*
- *Если после выбора желаемой программы никакая кнопка не была нажата, то через некоторое время (~20секунд), вы услышите короткий звуковой сигнал, после чего устройство вернется в **режим ожидания** и будет готово к выбору новой программы приготовления.*
- *В процессе приготовления кнопки управления автоматически блокируются, если вы не нажимаете их в течение 20 секунд, при этом вы услышите короткий звуковой сигнал, а яркость индикаторов немного уменьшится. Для разблокировки кнопок управления **медленно** проведите по клавишам (13), (14), (18), (17) слева направо. См. рис. выше.*

Программы приготовления на панели управления



ПРОГРАММЫ ПРИГОТОВЛЕНИЯ И ИХ ПРОДОЛЖИТЕЛЬНОСТЬ

Программа приготовления	Температура (°C)	Время по умолчанию	Время приготовления	Отложенный старт	Поддержание температуры	Регулировка температуры
Рис	105-110			+	+	-
Каша	105-110	20 мин.	15 мин. - 1 час 10 мин.	+	+	-
Суп	100-110	1 час	1-4 часа	+	+	-
Борщ	100-110	1 час	1-2 часа	+	+	-
Варка/ На пару	100-110	15 мин.	5 мин.-2 часа	+	+	-
Тушение	100-110	15 мин.	5 мин.- 4 часа	+	+	-
Жарка	150	30 мин.	10 мин.- 1 час	-	-	-
Выпечка	130-140	45 мин.	30 мин.-2 часа	-	+	-
Холодец	100-110	4 часа	2-8 часов	-	-	-
Паста	105-110	20 мин.	15-40 мин.	+	+	-
Плов	110	30 мин.	20 мин.-2 часа	+	+	-
Разогрев	120	30 мин.	15 мин.- 1 час	+	-	-
Томление	105	2 часа	20 мин.- 6 часов	+	+	-
Фондю	70-150	20 мин.	15 мин.-40 мин.	-	возможно, если установленная температура выше +75°C	+
Соус	118-120	10 мин.	10 мин.-30 мин.	-	+	-
Варенье	100	30 мин.	20 мин. - 4 часа	-	-	-
Консервирование	105-110	20 мин.	10 мин.-6 часов	+	-	-
Творог	65-70	1 час	1-5 часов	-	-	-
Йогурт	40	8 часов	6-12 часов	-	-	-
Жульен	90-140	40 мин.	20 мин.- 1 час	+	+	+
Разморозка	70	45 мин.	30 мин.-2 часа	+	-	-
Голубцы	100	20 мин.	15 мин.- 1 час	+	+	-
Глинтвейн	90	50 мин.	5 мин. - 1 час 30 мин.	-	+	-
Детское питание	105	30 мин.	15 мин.-2 часа	-	+	-
Мультиповар	30-160	30 мин.	5 мин.-10 часов	+	+	+

3. Отмена выбранной функции/ программы приготовления

Для отмены выбранной функции нажмите кнопку (11) «ПОДДЕРЖАНИЕ t°/СТОП», а для отмены выбранной программы приготовления нажмите и удерживайте кнопку (11) более 2 секунд, при этом на дисплее (20) отобразятся символы «----», на дисплее (19) – температура дна чаши, а индикатор  на панели управления (2) будет мигать.

Устройство вернётся в режим ожидания.

4. Завершение программы приготовления

После завершения программы приготовления вы услышите 5 коротких звуковых сигналов, на дисплее (20) появятся символы «----», на дисплее (19) – отобразится температура дна чаши, а индикатор  на панели управления (2) будет мигать.

В зависимости от выбранной программы приготовления устройство автоматически перейдёт или в режим поддержания температуры, или вернётся в режим ожидания и будет снова готово к выбору новой программы приготовления.

Для принудительного завершения программы приготовления нажмите и удерживайте кнопку (11) «ПОДДЕРЖАНИЕ t°/СТОП» более 2 секунд, при этом на дисплее (20) отобразятся символы «----», на дисплее (19) – температура дна чаши, а индикатор  на панели управления (2) будет мигать.



После чего устройство перейдёт в режим ожидания.



5. Поддержание температуры

После выполнения определённых программ приготовления устройство автоматически перейдёт в режим поддержания температуры. В соответствии с таблицей обратите внимание, для каких программ приготовления режим поддержания температуры включается автоматически. В этом случае после выбора и запуска таких программ на панели управления (2) начнёт гореть индикатор режима поддержания температуры . После окончания процесса приготовления, для таких программ, вы услышите 5 коротких звуковых сигналов и мультиварка автоматически перейдёт в режим поддержания температуры. При этом индикатор режима поддержания температуры  будет продолжать гореть, на

дисплее (20) отобразятся символы «00:00» и начнётся отсчёт времени поддержания температуры. Температура чаши будет поддерживаться в течение 24 часов, при этом на дисплее (19) будет отображаться температура дна чаши.

Примечание:

- В режиме поддержания температуры температура дна чаши поддерживается на уровне 70-75°C.
- Несмотря на то, что устройство поддерживает температуру готового блюда до 24 часов, не рекомендуется оставлять еду в этом режиме надолго, так как это может стать причиной порчи продуктов.
- В процессе приготовления вы можете отключить режим поддержания температуры. Для этого нажмите кнопку (15) «СТАРТ». При этом индикатор режима поддержания температуры  погаснет.
- Если мультиварка автоматически перешла в режим поддержания температуры, то для выключения режима поддержания температуры нажмите и удерживайте кнопку (11) «ПОДДЕРЖАНИЕ t°/СТОП» более 2 секунд. Индикатор режима поддержания температуры  погаснет, на дисплее (20) отобразятся символы «----», а на дисплее (19) – температура дна чаши. После чего устройство перейдёт в режим ожидания.

Для включения режима поддержания температуры нажмите и удерживайте кнопку (11) «ПОДДЕРЖАНИЕ t°/СТОП» более 2 секунд, на панели управления (2) начнёт гореть индикатор режима поддержания температуры , на дисплее (20) отобразятся символы «00:00» и начнётся отсчёт времени поддержания температуры, индикаторы программ приготовления при этом гореть не будут. Индикатор  на панели управления (2) будет при этом гореть постоянно.

6. Изменение времени приготовления

После выбора желаемой программы приготовления (смотрите пункт 2) на дисплее (20) отобразится время приготовления в этом режиме, установленное по умолчанию. Для изменения времени приготовления нажмите кнопку (13) «ВРЕМЯ», показания времени на дисплее (20) при этом начнут мигать. Кнопками «->» (18) и «+» (14) вы можете уменьшить или увеличить время приготовления,

в соответствии с данными, приведёнными в таблице. После завершения установки времени приготовления нажмите и удерживайте кнопку (15) «СТАРТ» более 2 секунд. На дисплее (20) начнётся обратный отсчёт вновь установленного времени.

Примечание: Для ускорения ввода показаний времени нажмите и удерживайте кнопки «-» (18) и «+» (14).

7. Отложенный старт

Воспользуйтесь этой функцией, если вы хотите отложить начало приготовления на некоторое время.

После выбора желаемого режима работы нажмите кнопку «ОТЛОЖЕННЫЙ СТАРТ» (17), при этом на панели управления (2) загорится индикатор . При помощи кнопок «-» (18) и «+» (14) установите время, на которое вы хотите отложить начало приготовления. После завершения установки нажмите и удерживайте кнопку (15) «СТАРТ» более 2 секунд, на дисплее (20) начнётся обратный отсчёт установленного времени, мультиварка перейдет в режим ожидания (отложенного старта).

- максимальное время, которое вы можете установить – 24 часа;
- в режиме ожидания (отложенного старта) на дисплее (20) будет отображаться время, оставшееся до начала приготовления.
- по истечении установленного времени мультиварка начнет процесс приготовления.

В режиме отложенного старта вы также можете управлять режимом поддержания температуры. Для этого нажмите кнопку (15) «СТАРТ». Для отмены отложенного старта нажмите и удерживайте кнопку (11) «ПОДДЕРЖАНИЕ t°/СТОП» более 2 секунд. Мультиварка вернется в режим ожидания и будет готова к выбору новой программы приготовления.

8. Изменение температуры приготовления

Изменение температуры приготовления доступно только в режимах Фондю, Жюльен, Мультиповар.

После выбора программы приготовления «МУЛЬТИПОВАР» на дисплее (19) отобразится температура приготовления в этом режиме, установленная по умолчанию. Для изменения температуры приготовления нажмите кнопку (13) «ВРЕМЯ», показания температуры на дисплее (19) начнут мигать. Кнопками «-» (18) и «+» (14) вы можете уменьшить или увеличить

температуру приготовления. После завершения установки температуры приготовления нажмите и удерживайте кнопку (15) «СТАРТ» более 2 секунд, мультиварка начнет процесс приготовления.

Примечание: В режиме «МУЛЬТИПОВАР» вы можете также изменить температуру, установленную по умолчанию. После нажатия кнопки (12) «МУЛЬТИПОВАР», на дисплее (19) будут мигать символы, отображающие температуру приготовления в этом режиме, установленную по умолчанию. Изменить ее вы можете, нажимая кнопки «-» (18) и «+» (14).

ПРОГРАММА «МУЛЬТИПОВАР»

Программа «Мультиповар» позволяет настроить 3 этапа приготовления, каждый из которых имеет свою продолжительность и температуру. Температуру приготовления можно менять в пределах от 30°C до 160°C, а время приготовления от 5 минут до 10 часов в соответствии с вашими потребностями и предпочтениями.

Нажмите кнопку (12) для быстрого перехода к программе «Мультиповар», а также для перехода к следующему этапу приготовления (во время настройки программы).

Настройка программы

После выбора программы «МУЛЬТИПОВАР» на дисплее (20) с левой стороны отобразится символ первого этапа приготовления  и время приготовления, установленное по умолчанию, а на дисплее (19) отобразится температура приготовления первого этапа, так же установленная по умолчанию.

1 этап



Для изменения времени приготовления нажмите кнопку (13) «ВРЕМЯ» один раз (смотрите пункт 6), а для изменения температуры приготовления нажмите её два раза (смотрите пункт 8).

Кнопками «-» (18) и «+» (14) установите требуемое время приготовления для первого этапа. Для изменения температуры приготовления нажмите кнопку (13) «ВРЕМЯ», показания

РУССКИЙ

температуры на дисплее (19) начнут мигать. Кнопками «-» (18) и «+» (14) установите требуемую температуру первого этапа приготовления. Программирование первого этапа приготовления завершено.

Для перехода ко второму этапу нажмите кнопку (12) «МУЛЬТИПОВАР». На дисплее (20) с левой стороны отобразится символ второго

этапа приготовления  и время приготовления, установленное по умолчанию, а на дисплее (19) отобразится температура приготовления, также установленная по умолчанию.

2 этап

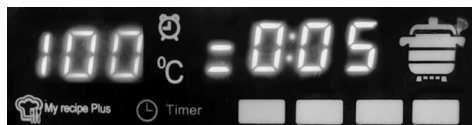

Кнопками «-» (18) и «+» (14) установите время приготовления для второго этапа.

Для изменения температуры приготовления нажмите кнопку (13) «ВРЕМЯ», показания температуры на дисплее (19) начнут мигать. Кнопками «-» (18) и «+» (14) установите температуру второго этапа приготовления. Программирование второго этапа завершено.

Для перехода к третьему этапу нажмите кнопку (12) «МУЛЬТИПОВАР». На дисплее (20) с левой стороны отобразится символ третьего

этапа приготовления  и время приготовления, установленное по умолчанию, а на дисплее (19) отобразится температура приготовления, также установленная по умолчанию.

3 этап

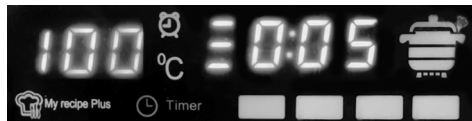

Кнопками «-» (18) и «+» (14) установите время приготовления для третьего этапа.

Для изменения температуры приготовления нажмите кнопку (13) «ВРЕМЯ», показания температуры на дисплее (19) начнут мигать.

Кнопками «-» (18) и «+» (14) установите температуру третьего этапа приготовления.

Для просмотра установленных параметров приготовления для каждого этапа, последовательно нажимайте кнопку (12) «МУЛЬТИПОВАР».

После завершения установки температуры и времени для всех этапов приготовления нажмите и удерживайте кнопку (15) «СТАРТ» более 2 секунд, мультиварка начнет процесс приготовления.

В режиме «МУЛЬТИПОВАР» вы также можете управлять режимом поддержания температуры. Для этого нажмите кнопку (15) «СТАРТ».

РЕКОМЕНДАЦИИ ПО ПРИГОТОВЛЕНИЮ РИСА И КРУП

ОБЩИЙ ПРИМЕР ЗАКЛАДКИ РИСА

Отмерьте рис мерным стаканчиком (26) (в одном мерном стаканчике приблизительно 160 г риса), промойте и поместите в чашу. Уровень воды для определенного количества мерных стаканчиков риса указан на правой стороне шкалы «CUP» внутри чаши (22). Нанесённые на шкале «CUP» уровни соответствуют определённому количеству воды и стаканчиков крупы.

Налейте воду до соответствующей отметки.

Пример: Насыпав четыре мерных стаканчика крупы, воду необходимо налить до метки «4 CUP» (4 стаканчика). Для жидких каш рекомендуем использовать рис и воду в пропорции 1:3.

Примечание: Если чашу (22) положить более 8 чашек риса, то приготовленный рис будет гораздо мягче, поскольку дно и стенки чаши будут нагреваться в течение большего времени.

Если вам кажется, что мультиварка работает ненадлежащим образом, проверьте следующее:

1. возможно, вы положили слишком много продуктов или воды в чашу;
2. маркировку чаши, возможно продуктов больше, чем указано;
3. выбрали ли вы правильный режим работы;
4. не повреждена ли чаша;
5. залили ли вы горячую воду;
6. наличие загрязнений на внешней поверхности чаши и нагревательном элементе;
7. наличие напряжения в электрической сети;
8. не закрыты ли отверстия выхода пара;

9. время отложенного старта;
10. плотно ли закрыта крышка;
11. нет ли загрязнений на силиконовом уплотнении крышки.
12. включен ли режим поддержания температуры
13. чистая ли чаша.

ЧИСТКА И УХОД

- Извлеките вилку сетевого шнура из электрической розетки и дайте устройству остыть.
- Протрите корпус (1) и крышку (4) слегка влажной тканью, после чего вытрите насухо.
- Все съёмные детали вымойте мягкой губкой с нейтральным моющим средством, ополосните проточной водой.
- Запрещается мыть чашу (22) в посудомоечной машине.
- Протрите поверхность нагревательного элемента (только в остывшем состоянии), ни в коем случае не допускайте попадания воды вовнутрь корпуса прибора.
- Не погружайте корпус прибора, сетевого шнур и вилку сетевого шнура в воду или в любые другие жидкости.
- Не используйте для чистки прибора и аксессуаров абразивные и агрессивные моющие вещества.

ХРАНЕНИЕ

- Отключите устройство и произведите его чистку.
- Храните устройство в сухом, прохладном месте, недоступном для детей.

КОМПЛЕКТАЦИЯ

Мультиварка – 1 шт.
 Чаша – 1 шт.
 Лоток для готовки на пару – 1 шт.
 Половник – 1 шт.
 Лопатка – 1 шт.
 Мерный стаканчик – 1 шт.
 Стаканчики для йогурта – 5 шт.
 Крышечки для стаканчиков – 5 шт.
 Инструкция – 1 шт.

ТЕХНИЧЕСКИЕ ХАРАКТЕРИСТИКИ

Напряжение питания: 220-240В ~ 50/60 Гц
 Потребляемая мощность: 770-900 Вт
 Объём чаши: 5 л

Производитель оставляет за собой право изменять характеристики прибора без предварительного уведомления.

Срок службы прибора – 3 года



Данное изделие соответствует всем требуемым европейским и российским стандартам безопасности и гигиены.

Изготовитель: АНДЕР ПРОДАКТС ГмбХ, Австрия

Адрес: Нойбаугюртель 38/7А, 1070 Вена, Австрия

Информация для связи – email: anderproduct@gmail.com

Информация об Импортере указана на индивидуальной упаковке.

Информация об авторизованных (уполномоченных) сервисных центрах указана в гарантийном талоне и на сайте www.vitek.ru

Единая справочная служба:
 +7 (495) 921-01-70

Сделано в Китае

ҚАЗАҚША

МУЛЬТИПИСІРГІШІ VT-4277 BK

Мультиписіргіштің негізгі міндеті – тамақты жылдам және сапалы пісіру.

СИПАТТАМАСЫ

1. Корпусы
2. Басқару тақтасы
3. Қақпақты ашу пернесі
4. Қақпағы
5. Бу шығаруға арналған саңылау
6. Тасымалдау қолсабы
7. Тостаған қолсаптарына арналған ойықтар
8. Желілік бауды қосуға арналған ұя
9. Қыздырғыш элемент
10. Температура бергіші

Басқару тақтасы (2)

11. «t° САҚТАУ/БОЛДЫРМАУ» батырмасы
12. «МУЛЬТИАСПАЗШЫ» батырмасы
13. «УАҚЫТ» батырмасы
14. «+» батырмасы
15. «СТАРТ» батырмасы
16. «МӨЗІР» батырмасы
17. «КЕЙІНГЕ ҚАЛДЫРЫЛҒАН СТАРТ» батырмасы
18. «-» батырмасы
19. Температураны көрсететін дисплей
20. Негізгі дисплей
21. Өзірлеу бағдарламаларының көрсеткіштері
22. Тостаған
23. Буға пісіруге арналған науа
24. Ожау
25. Қалақ
26. Өлшеуіш стақан

Қосымша жабдықтар

27. Йогуртке арналған стаканшалар
28. Қақпақшалар

НАЗАР АУДАРЫҢЫЗ!

Қосымша қорғаныс үшін қоректендіру тізбегіне қорғаныс ажыратылу құрылғысын (ҚАҚ) 30 мА-ден аспайтын номиналды іске қосылу тоғымен орнатқан дұрыс, ҚАҚ орнатқан кезде маманға хабарласқан жөн.

ҚАУІПСІЗДІК ШАРАЛАРЫ

Электр аспабын пайдалану алдында нұсқаулықты зейін қойып оқып шығыңыз. және оны келешекте анықтамалық материал ретінде пайдалану үшін сақтап қойыңыз.

Құрылғыны тек тікелей мақсаты бойынша ғана, берілген басшылықта жазылғандай пайдаланыңыз. Аспапты дұрыс пайдаланбау оның бұзылуына, пайдаланушыға немесе оның мүлігіне зиян келтіруіне әкелуі мүмкін.

- Құрылғыны пайдалану алдында, желілік бауды және аспаптың корпусындағы желілік бауды қосуға арналған ағытпаны зейін қойып қарап шығыңыз, олардың бүлінбегеніне көз жеткізіңіз. Аспапты бүлінген желілік баумен немесе желілік бау ағытпасымен пайдаланбаңыз.
- Іске қосу алдында, электр желісінің кернеуі құрылғының жұмыс кернеуіне сәйкес келетініне көз жеткізіңіз.
- Желілік бау «еуроайыртетікпен» жабдықталған; оны жерге сенімді қосылған байланысы бар электр ашалығына қосыңыз.
- Құрылғыны желіге қосқан кезде ауыстырғыштарды пайдаланбаңыз.
- Желілік бау құрылғы корпусындағы сәйкес ағытпаға және желілік ашалыққа тығыз салынуын қадағалаңыз.
- Тек жеткізу жинағына кіретін желілік бауды ғана пайдаланыңыз және басқа құрылғылардың желілік бауын пайдаланбаңыз.
- Тек жеткізу жинағына кіретін алынбалы бөлшектерді ғана пайдаланыңыз.
- Құрылғыны түзу ыстыққа төзімді бетте, судан, ылғалдан және ашық оттан алшақ орналастырыңыз.
- Желілік ашалыққа еркін жетуге болатындай етіп құрылғыны орналастырыңыз.
- Құрылғыны желдетісі жақсы жерлерде пайдаланыңыз.
- Құрылғыға тікелей күн сәулелерінің әсерін тигізбеңіз.
- Құрылғыны қабырға мен жиһаздың тікелей қасында орналастырмаңыз.
- Желілік баудың ыстық және үшкір беттермен жанасуына жол бермеңіз. Желілік бау оқшаулануының бүлінуін болдырмаңыз.
- Желілік бауды және желілік баудың айыртетігін сулы қолмен ұстамаңыз.
- Құрылғыны, желілік бауды немесе желілік баудың айыртетігін суға немесе кез-келген басқа сұйықтықтарға матырмаңыз.
- Аспап суға түсіп кеткен жағдайда, оны дереу желіден ажыратыңыз. Осы кезде ешбір жағдайда қолыңызды суға салмаңыз.
- Аспапты кейінгі пайдалану сұрағы бойынша туындыгерлес қызмет көрсету орталығына хабарласыңыз.

- Бөтен заттарды құрылғының саңылауларына немесе құрылғы бөлшектерінің арасына салмаңыз.
- Киімнің шеттері немесе бөтен заттар аспаптың қақпағы мен корпусы арасына түспеуін қадағалаңыз.
- Құрылығыны қараусыз қалдырмаңыз және аспапты пайдаланбасаңыз, оны әрқашан желіден ажыратыңыз.
- Күйіктерге жол бермеу үшін бушығарғыш қақпағының үстінен төнбеңіз. Мультипісіргіш қақпағын тағамдарды пісіру уақытында және тікелей пісіріп болғаннан кейін ашқанда аса сақ болыңыз. Бұдан күйік алу қаупі бар!
- Құрылғы «Қуыру» бағдарламасында жұмыс істеген уақытта, ыстық майға күйіп қалмау үшін аспаптың үстінен төнбеңіз.
- Құрылғы жұмыс істеген уақытта мультипісіргіш қақпағын ашық қалдырмаңыз, «Қуыру» бағдарламасында жұмыс істегенде ғана болады.
- Мультипісіргіш жұмыс істеген уақытта қақпақтың бетіне қолыңызды тигізбеңіз, тек қақпақты ашу батырмасына басқан кезде ғана қақпақты ашуға болады.
- Ыстық бұдан күйік алуға жол бермеу үшін мультипісіргіш қақпағын ашқан кезде аса сақ болыңыз.
- Бу шығатын саңылауларды тазалықта ұстаңыз, ластанған кезде оларды тазалаңыз.
- Аспапты орнатылған тостағансыз пайдалануға қатаң тыйым салынады. Сонымен қатар тостағандағы жеткілікті көлемдегі сұйықтықсыз және тағамдарсыз пайдалануға тыйым салынады.
- Қақпақтың ішкі жағындағы бүлінген силикон төсенішпен мультипісіргішті пайдалануға тыйым салынады.
- Құрғақ тағамдардың және сұйықтықтардың көлемі бойынша ұсыныстарды қатаң сақтаңыз.
- Құрылғы жұмыс істеп тұрғанда тостағанды шығармаңыз.
- Құрылғыны жұмыс уақытында бүркеп жаппаңыз.
- **Назар аударыңыз!** Тағамдарды бұға дайындаған кезде тостағандағы сұйықтық деңгейін бақылаңыз, қажеттілігі бойынша тостағанға суды құйып отырыңыз. **Құрылғыны қараусыз қалдырмаңыз!**
- Құрылғыны жұмыс істеген жағдайда тасымалдауға тыйым салынады. Құрылғыны алдын-ала желіден ажыратып, тостағанды шешіп және оған салқындауға уақыт беріп, тасымалдауға арналған қолсапты пайдаланыңыз.
- Жұмыс істеген уақытта қақпақ, тостаған және корпусының бөлшектері қызды, Оларға қолыңызды тигізбеңіз, ыстық тостағанды шығару қажет болғанда, асханалық қолғаптарды пайдаланыңыз.
- Аспапты уақытында тазалап тұрыңыз.
- Балалардың қауіпсіздігі мақсатында орау ретінде пайдаланылатын полиэтилен қаптарды қараусыз қалдырмаңыз.
- **Назар аударыңыз!** Балаларға полиэтилен қаптармен немесе қаптама үлдірмен ойнауға рұқсат бермеңіз. **Тұншығу қаупі!**
- 8 жастан аспаған балаларға құрылғының корпусына, желілік бауға және желілік баудың айыртетігіне құрылғы жұмыс істеген уақытта қол тигізуге рұқсат етпеңіз.
- Құрылғыны ойыншық ретінде пайдаланбау үшін балаларға бақылауды жүзеге асырыңыз.
- Жұмыс істеп тұрған құрылғының қасында 8 жастан аспаған балалар немесе мүмкіндіктері шектелген тұлғалар болғанда, аса назар болыңыз.
- Берілген құрылғы 8 жастан аспаған балалардың пайдалануына арналмаған.
- Берілген құрылғы дене, жүйке, психика кемшіліктері бар немесе жеткілікті тәжірибесі және білімі жоқ адамдардың (8 жастан асқан балаларды қоса) пайдалануына арналмаған. Мұндай тұлғалардың құрылғыны пайдалануы, олардың қауіпсіздігі үшін жауап беретін тұлғаның қарауымен, оларға құрылғыны қауіпсіз пайдалану және оны дұрыс пайдаланбаған кезде пайда бола алатын қауіптер туралы сәйкес және түсінікті нұсқаулықтар берілген жағдайда ғана мүмкін.
- Бұзылуларға жол бермеу үшін құрылғыны тек зауыттық орауда тасымалдаңыз.
- Желілік айыр тетіктің немесе баудың бүлінуі кезінде, егер ол іркіліспен істегенде немесе суға түскеннен кейін құрылғыны пайлануға тыйым салынады.
- Аспапты өз бетімен жөндеуге тыйым салынады. Аспапты өз бетіңізбен бөлшектемеңіз, кез-келген ақаулықтар пайда болған кезде, сонымен қатар құрылғы құлағаннан кейін аспапты электрлік ашалықтан сөндіріңіз және кез-келген туындыгерлес (өкілетті) қызмет көрсету орталығына келіпдік талонында және www.vitek.ru сайтында көрсетілген хабарласу мекен-жайлары бойынша хабарласыңыз.

ҚАЗАҚША

- Құрылғыны құрғақ салқын балалардың және мүмкіндіктері шектеулі адамдардың қолы жетпейтін жерде сақтаңыз.

ҚҰРЫЛҒЫ ТЕК ТҰРМЫСТА ҚОЛДАНУҒА АРНАЛҒАН

ТОСТАҒАНДЫ (22) ПАЙДАЛАНУ ЕРЕЖЕЛЕРІ

- Құрылғыны және оның бөлшектерін қатаң міндеті бойынша ғана пайдаланыңыз. Тағамдарды пісіруге арналған тостағанды (22) басқа қыздырғыш аспаптармен немесе пісіретін беттермен пайдалануға тыйым салынады.
- Тостағанды (22) басқа ыдыспен алмастырмаңыз.
- Қыздырғыш элементтің беті және тостағанның (22) түбі таза және құрғақ болуын қадағалаңыз.
- Тостағанды (22) тағамдарды араластыруға арналған ыдыс ретінде пайдаланбаңыз. Күюге қарсы қабаттың бүлінуіне жол бермеу үшін ешқашан тағамдарды тікелей тостағанның (22) ішінде ұсақтамаңыз.
- Тостағанды (22) оның деформациясы немесе күюге қарсы қабатының бүлінуі кезінде пайдаланбаңыз.
- Тостағанның (22) ішінде қандай да бір басқа заттарды қалдырмаңыз.
- Тостағанда (22) тағамдарды пісірген кезде, оларды тек ожаумен (24) немесе қалақпен (25) ғана араластырыңыз.
- Тостағанның (22) күюге қарсы қабатын бүлдіре алатын металл заттарды пайдаланбаңыз.
- Мультипісіргіш корпусына тостағанды (22) орнатқан кезде тостағанның қолсаптарын мультипісіргіш корпусындағы ойықтармен (7) сәйкестендіріңіз. Пісіру режимін таңдау алдында, тостағанның дұрыс орнатылғандығын тексеріңіз.
- Дәмдеуіштері бар тағамдарды пісіріп болғаннан кейін тостағанды (22) дереу жуу ұсынылады.
- Тағамдарды дайындап болғаннан кейін күюге қарсы қабаттың бүлінуіне жол бермеу үшін, тостағанды (22) бірден суық судың астына салмаңыз, оған әуелі салқындауға уақыт беріңіз.
- Тостаған (22) ыдыс жуатын машинада жууға арналмаған.

АЛҒАШҚЫ ПАЙДАЛАНУ АЛДЫНДА

Құрылғыны төмен температура жағдайларында сақтаған немесе

тасымалдаған кезде оны бөлме температурасында үш сағаттан кем емес уақыт бойы ұстау керек.

- Құрылғыны ораудан шығарыңыз, мультипісіргіштің қалыпты жұмыс істеуіне кедергі болатын барлық орайтын материалдарды және кез-келген жапсырмаларды жойыңыз.
- Мультипісіргішті түзу жылуға төзімді бетке, асханалық (газ пеші, элеткрпеші немесе пісіру тақтасы сияқты) жылу көздерінен алшақ орнатыңыз.
- Қабырғадан мультипісіргіш корпусына дейін 20 см-ден аз емес, ал оның үстіндегі бос кеңістік 30-40 см-ден аз емес етіп, құрылғыны орнатыңыз.
- Құрылғыны шығып жатқан будың жоғары температурасынан бүліне алатын заттардың қасында орналастырмаңыз.

Назар аударыңыз! Аспапты суға толы ванналардың, қолжұғыштардың немесе ыдыстардың қасында орналастырмаңыз.

- Батырмаға (3) басып, қақпақты (4) ашыңыз.
- Барлық шешілмелі бөлшектерді: тостағанды (22), буға пісіруге арналған науаны (23), ожауды (24), қалақты (25) және өлшейтін стаканды (26), йогуртқа арналған стаканшаларды (27) және қақпақшаларды (28) – бейтарап жуғыш заты бар жұмсақ ысқышпен жуыңыз, ағын сумен шайыңыз және құрғатыңыз.
- Құрылғы корпусын дымқыл матамен сүртіңіз, содан кейін құрғатып сүртіңіз.

МУЛЬТИПІСІРГІШТІ ПАЙДАЛАНУ

Назар аударыңыз!

- **Ешқашан жұмыс істеп тұрған құрылғыны қараусыз қалдырмаңыз.**
- **Мультипісіргішті алғашқы пайдаланған кезде қыздырғыш элементтен бөтен иіс пайда болуы мүмкін, бұл қадлыпты құбылыс.**
- **Пісіру алдында, жылу оқшаулануының бүлінуіне байланысты дұрыс піспеуге жол бермеу үшін, мультипісіргіш қақпағы тығыз жабылғандығына көз жеткізіңіз.**
- **Күйік алуға жол бермеу үшін қақпақты (4) ашқанда сақ болыңыз, мультипісіргіштің жұмысы процесінде бу шығатын саңылаулардың (5) үстінен төнбеңіз, дененің ашық бөліктерін тостағанның (22) үстінен орналастырмаңыз!**
- **Пісіру процесінде тағамдардың дайын болуын бақылаңыз, қажет болғанда**

тағамдарды пластик ожаумен (24) немесе қалақпен (25) араластырыңыз. Тостағанның (22) кюже қарсы қабатын тырнай алатын металл құралдарды пайдаланбаңыз.

- **Пластик ожауды (24) немесе қалақты (25) тостағанның ішінде қалдырмаңыз.**

Ескерту:

Мультипісіргіштің алдыңғы тақтасындағы пернетақта сенсорлы, сондықтан батырмалардың іске қосылуы үшін әр батырма арналған белгіленген орынға сәл тию жеткілікті. Әр батырманы басу қысқа дыбыстық сигналмен сүйемелденеді.

1. Құрылғыны іске қосу (күту режимі)

Мультипісіргішті электрлік желіге қосқаннан кейін сіз қысқа дыбыстық сигнал естисіз, және бірнеше секундтан кейін дисплейде (20) «----» таңбалары пайда болады, Басқару тақтасындағы (2)  көрсеткіші жанып-сөнеді.

Құрылғы күту режиміне көшті және жұмыс істеуге дайын.

Ескерту:

Күту режимінде, егер сіз батырмаларды 20 секунд бойы баспайтын болсаңыз, олар автоматты бөгеттеледі, осы кезде сіз қысқа дыбыстық сигнал естисіз, ал көрсеткіштердің жарықтығы сәл төмендейді. Басқару батырмаларын бөгеттеуден босату үшін баяу батырмалардан (13), (14), (18), (17) солдан оңға қарай саусағыңызды тигізіп өтіңіз.

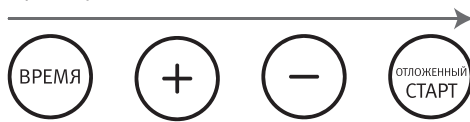

Басқару тақтасындағы пісіру бағдарламалары

СУП	ПЛОВ	ГОЛУБЦЫ	МАКАРОНЫ	ВЫПЕЧКА	КАША
РИС	ХОЛОДЕЦ	ЖАРКА	ВАРКА/НА ПАРУ	РАЗОГРЕВ	ФОНДЮ
БОРЩ	ТОМЛЕНИЕ	КОНСЕРВИРОВАНИЕ	ЖЮЛЬЕН	ЙОГУРТ	СОУС
ТУШЕНИЕ	ВАРЕНЬЕ	ГЛИНТВЕЙН	ТВОРОГ	ДЕТСКОЕПИТАНИЕ	РАЗМОРОЗКА

2. Пісіру бағдарламасын таңдау және оны іске қосу

«МЭЗІР» батырмасын (16) басып, 24 пісіру бағдарламасының біреуін таңдаңыз, осы кезде басқару тақтасында (2) пісіру бағдарламаларының көрсеткіштері (21) кезектеп жанады, ал дисплейде (20) шартты белгіленген пісіру уақытын көрсететін таңбалар жанып-сөнеді. Дейінгі бағдарламаға қайту немесе келісін таңдау үшін сіз сонымен қатар «-» (18) және «+» (14) батырмаларын пайдалана аласыз. Қажетті бағдарламаны таңдағаннан кейін «СТАРТ» батырмасын (15) басып 2 секундтан артық ұстап тұрыңыз, пісіру процесі басталады, осы кезде сәйкес пісіру бағдарламасының көрсеткіші жанып тұрады, басқа пісіру бағдарламаларының көрсеткіштері жанбайды, дисплейде (19) тостаған түбінің температурасы көрсетіледі, ал дисплейде (20) таңдалған бағдарламаның пісіру уақытының кері санағы басталады. Басқару тақтасындағы (2) көрсеткіш  осы кезде тұрақты жанып тұрады.

Ескерту:

- Пісіру бағдарламаларын жылдам таңдау үшін «-» (18) және «+» (14) батырмасын басып ұстап тұрыңыз.
- Егер қажет бағдарламаны таңдағаннан кейін ешбір батырма басылмаған болса, онда біршама уақыттан кейін (~20секунд), сіз қысқа дыбыстық сигнал естисіз, содан кейін құрылғы күту режиміне көшеді және жаңа пісіру бағдарламасын таңдауға дайын болады.
- Пісіру процесінде егер сіз басқару батырмаларын 20 секунд бойы баспайтын болсаңыз, олар автоматты бөгеттеледі, осы кезде сіз қысқа дыбыстық сигнал естисіз, ал көрсеткіштердің жарықтығы сәл азаяды. Басқару батырмаларын бөгеттеуден босату үшін баяу батырмаларға (13), (14), (18), (17) солдан оңға қарай саусақтарыңызды тигізіп өтіңіз. Жоғарыдағы сур. қар.

ҚАЗАҚША

ПІСІРУ БАҒДАРЛАМАЛАРЫ ЖӘНЕ ОЛАРДЫҢ ҰЗАҚТЫҒЫ

Пісіру бағдарламасы	Температура (°C)	Шартты уақыт	Пісіру уақыты	Кейінге қалдырылған старт	Температураны сақтау	Температураны реттеу
Күріш	105-110			+	+	-
Ботқа	105-110	20 мин.	15 мин.-1 сағат 10 мин.	+	+	-
Кеже	100-110	1 сағат	1-4 сағат	+	+	-
Борщ	100-110	1 сағат	1-2 сағат	+	+	-
Пісіру/Буға	100-110	15 мин.	5 мин.-2 сағат	+	+	-
Бұқтыру	100-110	15 мин.	5 мин.-4 сағат	+	+	-
Қуыру	150	30 мин.	10 мин.-1 сағат	-	-	-
Нан пісіру	130-140	45 мин.	30 мин.-2 сағат	-	+	-
Тоңба	100-110	4 сағат	2-8 сағат	-	-	-
Паста	105-110	20 мин.	15-40 мин.	+	+	-
Палау	110	30 мин.	20 мин.-2 сағат	+	+	-
Ысығу	120	30 мин.	15 мин.-1 сағат	+	-	-
Баяу бұқтыру	105	2 сағат	20 мин.-6 сағат	+	+	-
Фондю	70-150	20 мин.	15 мин.-40 мин.	-	егер температура +75°C жоғары белгіленсе, мүмкін	+
Тұздық	118-120	10 мин.	10 мин.-30 мин.	-	+	-
Тосап	100	30 мин.	20 мин.-4 сағат	-	-	-
Консервілеу	105-110	20 мин.	10 мин.-6 сағат	+	-	-
Сүзбе	65-70	1 сағат	1-5 сағат	-	-	-
Йогурт	40	8 сағат	6-12 сағат	-	-	-
Жульен	90-140	40 мин.	20 мин.-1 сағат	+	+	+
Еріту	70	45 мин.	30 мин.-2 сағат	+	-	-
Голубцы	100	20 мин.	15 мин.-1 сағат	+	+	-
Глинтвейн	90	50 мин.	5 мин.-1 сағат 30 мин.	-	+	-
Балалар тағамы	105	30 мин.	15 мин.-2 сағат	-	+	-
Мультиаспазшы	30-160	30 мин.	5 мин.-10 сағат	+	+	+

3. Таңдалған қызметті/пісіру бағдарламасын болдырмау

Таңдалған қызметті болдырмау үшін «t° САҚТАУ/БОЛДЫРМАУ» батырмасын (11) басыңыз, ал таңдалған бағдарламаны болдырмау үшін батырманы (11) басып 2 секундтан артық ұстап тұрыңыз, осы кезде дисплейде (20) «---» таңбалары, дисплейде (19) – тостаған түбінің температурасы көрсетіледі, ал басқару тақтасындағы (2) көрсеткіш  жанып-сөнеді. Құрылғы күту режиміне көшеді.

4. Пісіру бағдарламасының аяқталуы

Пісіру бағдарламасы аяқталғаннан кейін сіз 5 қысқа дыбыстық сигнал естисіз, дисплейде (20)

«----» таңбалары пайда болады, дисплейде (19) тостаған түбінің температурасы көрсетіледі, басқару тақтасындағы (2) көрсеткіш  жанып-сөнеді.

Таңдалған бағдарламаға байланысты құрылғы температураны сақтау режиміне көшеді немесе күту режиміне қайтады және жаңа пісіру бағдарламасын таңдауға дайын болады.



Пісіру бағдарламасын мәжбүрлеп аяқтау үшін «t° САҚТАУ/СТОП» батырмасын (11) басып 2 секундтан артық ұстап тұрыңыз, осы кезде дисплейде (20) «----» таңбалары, дисплейде (19) – тостаған түбінің температурасы көрсетіледі, басқару тақтасындағы (2) көрсеткіш  жанып-сөнеді.



Содан кейін құрылғы күту режиміне көшеді.

5. Температураны сақтау

Белгілі бір пісіру бағдарламаларын орындағаннан кейін құрылғы автоматты температураны сақтау режиміне көшеді. Кестеге сәйкес қандай пісіру бағдарламалары үшін температураны сақтау режимі автоматты іске қосылатынына назар аударыңыз. Бұл жағдайда, осындай бағдарламаларды іске қосқаннан кейін, басқару тақтасындағы (2) температураны сақтау режимінің көрсеткіші  жанады. Пісіру процесі аяқталғаннан кейін, мұндай бағдарламалар үшін мультипісіргіш автоматты температураны сақтау режиміне көшеді және сіз 5 дыбыстық сигнал естисіз. Осы кезде температураны сақтау режимінің көрсеткіші  тұрақты жанып тұрады, дисплейде (20) «00:00» таңбалары көрсетіледі және температураны сақтау уақытының санағы басталады. Тостаған температурасы 24 сағат бойы сақталады, осы кезде дисплейде (19) тостсан түбінің температурасы көрсетіледі.

Ескерту:

- Температураны сақтау режимінде Тостаған түбінің температурасы 70-75°C деңгейінде сақталады.
- Құрылғының дайын тағамның температурасын 24 сағатқа дейін сақтағанына қарамастан, тамақты бұл режимде ұзаққа қалдыру ұсынылмайды, себебі бұл тағамдардың бүлінуінің себебі болуы мүмкін.
- Пісіру процесінде сіз температураны сақтау режимін сөндіре аласыз. Бұл үшін «СТАРТ» батырмасын (15) басыңыз. Осы кезде температураны сақтау режимінің көрсеткіші  сөнеді.
- Егер мультипісіргіш автоматты темпеатураны сақтау режиміне көссе, онда температураны сақтау режимін сөндіру үшін «t° САҚТАУ/СТОП» батырмасын (11) басып 2 секундтан артық ұстап тұрыңыз. Температураны сақтау көрсеткіші  сөнеді, дисплейде (20) «----» таңбалары, ал дисплейде (19) – тостаған түбінің температурасы көрсетіледі. Содан кейін құрылғы күту режиміне көшеді.

Температураны сақтау режимін іске қосу үшін «t° САҚТАУ/СТОП» батырмасын (11) басып 2 секундтан артық ұстап тұрыңыз, басқару тақтасында (2) температураны сақтау көрсеткіші  жана бастайды, дисплейде (20) «00:00» таңбалары көрсетіледі және температураны сақтау уақытының кері санағы басталады, пісіру бағдарламаларының көрсеткіштері осы кезде жанып тұрады. Басқару тақтасындағы (2) көрсеткіш  осы кезде тұрақты жанып тұрады.

6. Пісіру уақытын өзгерту.

Қажет бағдарламаны таңдағаннан кейін (тармақ 2 қар.) дисплейде (20) бұл режимдегі шартты белгіленген пісіру уақыты көрсетіледі. Пісіру уақытын өзгерту үшін «УАҚЫТ» батырмасын (13) басыңыз, дисплейдегі (20) уақыт көрсеткіштері осы кезде жанып-сөне бастайды. «-» (18) және «+» (14) батырмаларымен сіз пісіру уақытын кестеде келітірілген мәндерге сәйкес азайта немесе көбейте аласыз. Пісіру уақытын белгілеуді аяқтағаннан кейін «СТАРТ» батырмасын (15) басып 2 секундтан артық ұстап тұрыңыз. Дисплейде (20) таңдалған бағдарлама үшін қайтадан таңдалған уақыттың кері санағы басталады.

Ескерту: Уақыт мәндерін енгізуді тездету үшін «-» (18) және «+» (14) батырманы басып ұстап тұрыңыз.

7. Кейінге қалдырылған старт

Егер сіз пісіруді бастауды біршама уақытқа кейін қалдырғыңыз келсе, осы қызметті пайдаланыңыз. Қажет пісіру бағдарламасын таңдағаннан кейін «КЕЙІНГЕ ҚАЛДЫРЫЛҒАН СТАРТ» батырмасын (17) басыңыз, осы кезде басқару тақтасындағы (2) көрсеткіш  жанады. «-» (18) және «+» (14) батырмаларының көмегімен сіз пісіру процесін кейінге қалдырғыңыз келген уақытты белгілеңіз. Белгілеуді аяқтағаннан кейін «СТАРТ» батырмасын (15) басып 2 секундтан артық ұстап тұрыңыз, дисплейде (20) белгіленген уақыттың кері санағы басталады, мультипісіргіш күту режиміне (кейінге қалдырылған старт режиміне) көшеді.

- сіз белгілей алатын максималды уақыт – 24 сағат;
- күту режимінде (кейінге қалдырылған старт режимінде) дисплейде (20) пісіру басталғанға дейінгі уақыт көрсетіледі.
- белгіленген уақыт аяқталғаннан кейін мультипісіргіш пісіру процесін бастайды. Кейінге қалдырылған старт режимінде сіз сонымен қатар температураны сақтау режимін басқара аласыз. Бұл үшін «СТАРТ» батырмасын (15) басыңыз. Кейінге қалдырылған стартты болдырмау үшін «t° САҚТАУ/БОЛДЫРМАУ» батырмасын (11) басып 2 секундтан артық ұстап тұрыңыз. Мультипісіргіш күту режиміне қайтады және жаңа пісіру бағдарламасын таңдауға дайын болады.

8. Пісіру температурасын өзгерту

Пісіру температурасын өзгерту тек Фондю, Жульен, Мультиаспазшы режимдері ғана мүмкін.

«МУЛЬТИАСПАЗШЫ» пісіру бағдарламасын таңдағаннан кейін дисплейде (19) осы режимде

ҚАЗАҚША

шартты белгіленген пісіру температурасы көрсетіледі. Пісіру температурасын өзгерту үшін «УАҚЫТ» батырмасын (13) басыңыз, дисплейдегі (19) температура көрсеткіштері жанып-сөне бастайды. «-» (18) және «+» (14) батырмаларымен сіз пісіру температурасын азайта немесе көбейте аласыз. Температураны белгілеуді аяқтағаннан кейін «СТАРТ» батырмасын (15) басып 2 секундтан артқы ұстап тұрыңыз, мультипісіргіш пісіру процесін бастайды.

Ескерту: «МУЛЬТИАСПАЗШЫ» режимінде сіз сонымен қатар шартты белгіленген температураны да өзгерте аласыз. «МУЛЬТИАСПАЗШЫ» батырмасын (12) батырмасын басқаннан кейін, дисплейде (19) бұл режимде шартты белгіленген пісіру температурасын көрсететін таңбалар жанып-сөне бастайды. «-» (18) және «+» (14) батырмаларын басып, сіз оны өзгерте аласыз.

«МУЛЬТИАСПАЗШЫ» БАҒДАРЛАМАСЫ

«Мультиаспазшы» бағдарламасы пісірудің үш сатысын баптауға мүмкіндік береді, олардың әрқайсысының өзінің ұзақтығы мен температурасы болады. Сіздің қажеттіліктеріңіз бен қалауларыңызға сәйкес пісіру температурасын 30°C-ден 160°C-ге дейінгі аралықта, ал пісіру уақытын 5 минуттан 10 сағатқа дейін өзгертуге болады.

«Мультиаспазшы» бағдарламасына жылдам көшу үшін, сонымен қатар пісірудің келесі сатысына көшу үшін батырманы (12) басыңыз (бағдарламаны баптау уақытында).

Бағдарламаны баптау

«МУЛЬТИАСПАЗШЫ» бағдарламасын таңдағаннан кейін дисплейдің (20) сол жағында бірінші сатының таңбасы  және шартты белгіленген пісіру уақыты көрсетіледі, ал дисплейде (19) бірінші сатының пісіру температурасы көрсетіледі, осылайша шартты белгіленген.

1 саты



Пісіру уақытын өзгерту үшін «УАҚЫТ» батырмасын (13) бір рет басыңыз (тармақ 6 қараңыз), ал пісіру температурасын өзгерту үшін оны екі рет басыңыз (тармақ 8 қараңыз).

«-» (18) және «+» (14) батырмалары көмегімен бірінші сатыға қажетті пісіру уақытын белгілеңіз.

Пісіру температурасын өзгерту үшін «УАҚЫТ» батырмасын (13) басыңыз, дисплейдегі (19) температура көрсеткіштері жанып-сөне бастайды. «-» (18) және «+» (14) батырмаларымен бірінші сатының қажетті температурасын белгілеңіз. Пісірудің бірінші сатысын бағдарламалау аяқталды. Екінші сатыға көшу үшін «МУЛЬТИАСПАЗШЫ» батырмасын (12) басыңыз. Дисплейдің (20) сол

жағында пісірудің екінші сатысының таңбасы  және шартты белгіленген пісіру уақыты көрсетіледі, ал дисплейде (19) пісіру температурасы көрсетіледі, осылайша шартты белгіленген.

2 саты

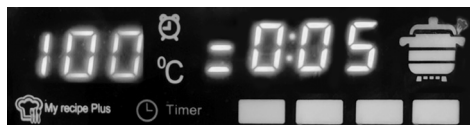

«-» (18) және «+» (14) батырмаларымен екінші сатыға арналған пісіру уақытын белгілеңіз.

Пісіру температурасын өзгерту үшін «УАҚЫТ» батырмасын (13) батырмасын басыңыз, дисплейдегі (19) температура көрсеткіштері жанып-сөне бастайды. «-» (18) және «+» (14) батырмаларымен пісірудің екінші сатысының температурасын белгілеңіз. Екінші сатыны бағдарламалау аяқталды. Үшінші сатыға көшу үшін «МУЛЬТИАСПАЗШЫ» батырмасын (12) басыңыз. Дисплейдің (20) сол

жағында пісірудің үшінші сатысының таңбасы  және шарт бойынша белгіленген пісіру уақыты көрсетіледі, ал дисплейде (19) пісіру температурасы көрсетіледі, осылайша шартты белгіленген.

3 саты



«-» (18) және «+» (14) батырмаларымен үшінші сатыға арналған пісіру уақытын белгілеңіз.

Пісіру температурасын өзгерту үшін «УАҚЫТ» батырмасын (13) басыңыз, дисплейдегі (19) температура көрсеткіштері жанып-сөне бастайды. «-» (18) және «+» (14) батырмаларымен пісірудің үшінші сатысының температурасын белгілеңіз. Әр сатыға белгіленген пісіру өлшемдерін қарау үшін «МУЛЬТИАСПАЗШЫ» батырмасын (12) кезектеп басыңыз.

Пісірудің барлық сатылары үшін температура мен уақыты белгілеуді аяқтағаннан кейін «СТАРТ» батырмасын (15) басып 2 секунд бойы ұстап тұрыңыз, мультипісіргіш пісіру процесін бастайды. «МУЛЬТИАСПАЗШЫ» режимінде сіз сонымен қатар температураны сақтау режимін басқара аласыз. Бұл үшін «СТАРТ» батырмасын (15) басыңыз.

КҮРІШ ПЕН ЖАРМАЛАРДЫ ПІСІРУ БОЙЫНША ҰСЫНЫСТАР

КҮРІШТІ САЛУДЫҒЫ ЖАЛПЫ МЫСАЛЫ

Күрішті өлшейтін стаканмен (26) өлшеңіз (бір өлшейтін стаканда шамамен 160 г күріш), жуыңыз және тостағанға салыңыз. Күріш салынған өлшейтін стакандардың белгілі бір санына арналған судың деңгейі тостағанның (22) ішіндегі «CUP» бағанының оң жағында көрсетілген. «CUP» бағанына салынған деңгейлер судың көлемінің және жарма стакандарының белгілі бір көлеміне сәйкес болады. Суды сәйкес белгіге дейін құйыңыз. Мысал: Төрт өлшейтін стакан жарма салып, суды «4 CUP» (4 стакан) белігісіне дейін құю керек. Сұйық ботқалар үшін күріш пен суды 1:3 қатынасында пайдалануды ұсынамыз.

Ескерту: Егер тостағанға (22) 8 стаканнан асыра күріш салса, онда пісірілген күріш анағұрлым жұмсақ болады, себебі тостағанның түбі мен қабырғалары көбірек уақыт бойы қызады.

Егер сізге мультипісіргіш қалыпты жағдайда жұмыс істемейтінін аңғарсаңыз, келесіні тексеріңіз:

1. мүмкін сіз тостағанға шамадан тыс азық-түлік салдыңыз немесе су құйдыңыз;
2. тостаған белгілеулерін, мүмкін тағамдар көрсетілгеннен көп шығар;
3. сіз дұрыс жұмыс режимін таңдадыңыз ба;
4. тостаған бүлінген жоқ па;
5. сіз ыстық су құйдыңыз ба;
6. тостағанның сыртқы бетінде және қыздырғыш элементте ластанудың болуы;
7. электр желісіндегі кернеудің болуы;
8. бу шығаратын саңылаулар жабық емес пе;
9. кейінге қалдырылған уақыт;
10. қақпағы тығыз жабылған ба;
11. қақпақтың силикон тығынында ластану жоқ па;
12. температураны сақтау режимі іске қосылған ба;
13. тостаған таза ма.

ТАЗАЛАУ ЖӘНЕ КҮТІМ

- Желілік баудың айыртетігін ашалаықтан суырыңыз және құрылғыға салқындауға уақыт беріңіз.

- Корпус (1) пен қақпақты (4) дымқыл матамен сүртіңіз, содан кейін құрғатып сүртіңіз.
- Барлық шешілмелі бөлшектерді бейтарап жуғыш заты бар жұмсақ ысқышпен жуыңыз, ағын сумен шайыңыз.
- Тостағанды (22) ыдыс жуатын машинаға салуға тыйым салынады.
- Қыздырғыш элементтің бетін (салқын күйінде ғана) сүртіңіз, ешбір жағдайда судың аспап корпусының ішіне тиюіне жол бермеңіз.
- Құрылғы корпусын, желілік бауды немесе желілік баудың айыртетігін суға немесе кез-келген басқа сұйықтықтарға матырмаңыз.
- Аспапты және жабдықтарды тазалауға қажайтын және жегіш жуғыш заттарды пайдалануға тыйым салынады.

САҚТАЛУЫ

- Құрылғыны сөндіріңіз және оны тазалауды жүргізіңіз.
- Құрылғыны құрғақ, салқын, балалардың қолы жетпейтін жерде сақтаңыз.

ЖАБДЫҚТАЛУЫ

Мультипісіргіш – 1 дн.

Тостаған – 1 дн.

Буға пісіруге арналған науа – 1 дн.

Ожау – 1 дн.

Қалақ – 1 дн.

Өлшеуіш стақан – 1 дн.

Йогуртқа арналған стаканшалар – 5 дн.

Стаканшаларға арналған қақпақшалар – 5 дн.

Нұсқаулық – 1 дн.

ТЕХНИКАЛЫҚ СИПАТТАМАЛАРЫ

Қуат көзінің қысымы: 220-240В ~ 50/60 Гц

Тұтыну қуаты: 770-900 Вт

Тостаған көлемі: 5 л

Өндіруші аспаптың сипаттамаларын алдын-ла хабарлаусыз өзгерту құқығын сақтайды.

Аспаптың қызмет ету мерзімі - 3 жыл

Гарантиялық міндеттілігі

Гарантиялық жағдайдағы қаралып жатқан бөлшектер дилерден тек сатып алынған адамға ғана беріледі. Осы гарантиялық міндеттілігіндегі шағымдалған жағдайда төлеген чек немесе квитанциясын көрсетуі қажет.



УКРАЇНЬСКА

МУЛЬТИВАРКА VT-4277 BK

Основне призначення мультіварки – швидко та якісно приготування продуктів.

ОПИС

1. Корпус
2. Панель управління
3. Кнопка відкриття кришки
4. Кришка
5. Отвори для виходу пари
6. Ручка для перенесення
7. Пази для ручок чаші
8. Гніздо для підмикання мережного шнура
9. Нагрівальний елемент
10. Датчик температури

Панель управління (2)

11. Кнопка «ПІДТРИМАННЯ ↑/СТОП»
12. Кнопка «МУЛЬТИКУХАР»
13. Кнопка «ЧАС»
14. Кнопка «+»
15. Кнопка «СТАРТ»
16. Кнопка «МЕНЮ»
17. Кнопка «ВІДКЛАДЕНИЙ СТАРТ»
18. Кнопка «←»
19. Дисплей відображення температури
20. Основний дисплей
21. Індикатори програм приготування
22. Чаша
23. Лоток для готування на парі
24. Ополоник
25. Лопатка
26. Мірна склянка

Додаткові аксесуари

27. Скляночки для йогурту
28. Кришечки

УВАГА!

Для додаткового захисту доцільно в ланцюзі живлення встановити пристрій захисного вимкнення (ПЗВ) з номінальним струмом спрацьовування, що не перевищує 30 мА, для установлення ПЗВ зверніться до фахівця.

ЗАХОДИ БЕЗПЕКИ

Перед початком експлуатації електроприладу уважно прочитайте цю інструкцію з експлуатації і збережіть її для використання як довідковий матеріал.

Використовуйте пристрій лише за його прямим призначенням, як викладено в даній інструкції.

Неправильне поводження з приладом може привести до його поломки, спричинення шкоди користувачеві або його майну.

- Перед використанням пристрою уважно огляньте мережний шнур і роз'єм для підмикання мережного шнура, розташований на корпусі пристрою, переконайтеся у тому, що вони не мають пошкоджень. Не використовуйте пристрій за наявності пошкоджень мережевого шнура або роз'єму мережевого шнура.
- Перед вмиканням пристрою переконайтеся в тому, що напруга електричної мережі відповідає робочій напрузі пристрою.
- Мережний шнур забезпечений «євровилкою»; вмикайте її в електричну розетку, що має надійний контакт заземлення.
- При підмиканні пристрою до електричної мережі не використовуйте перехідники.
- Наглядайте за тим, щоб мережний шнур був щільно вставлений у роз'єм на корпусі пристрою та у мережеву розетку.
- Використовуйте лише той мережний шнур, який входить до комплекту постачання, і не використовуйте мережний шнур від іншого пристрою.
- Використовуйте лише ті знімні деталі, які входять до комплекту постачання.
- Розміщуйте пристрій на рівній теплостійкій поверхні, далеко від джерел вологи, тепла і відкритого вогню.
- Встановлюйте пристрій так, щоб доступ до електричної розетки був завжди вільним.
- Використовуйте пристрій у місцях з доброю вентиляцією.
- Не піддавайте пристрій дії прямих сонячних променів.
- Не розміщуйте пристрій у безпосередній близькості від стіни і стінок меблів.
- Не допускайте зіткнення мережного шнура з гарячими поверхнями і гострими кромками меблів. Уникайте пошкодження ізоляції мережного шнура.
- Забороняється мокрими руками торкатися мережного шнура та вилки мережевого шнура.
- Не занурюйте пристрій, мережний шнур і вилку мережного шнура у воду або у будь-які інші рідини.
- У разі падіння пристрою у воду негайно вимкніть його з електричної мережі, вийнявши вилку мережного шнура з електричної розетки. При цьому у жодному випадку не опускайте у воду руки.
- З питання подальшого використання пристрою зверніться до авторизованого (уповноваженого) сервісного центру.

- Не вставляйте сторонні предмети в отвори або в у простір між деталями пристрою.
- Наглядайте за тим, щоб краї одягу або сторонні предмети не потрапили між кришкою і корпусом пристрою.
- Не залишайте пристрій без нагляду; якщо ви не користуєтеся пристроєм, вимикайте пристрій та від'єднуйте його з електричної мережі.
- Щоб уникнути опіків, не нахилийтеся над отвором для виходу пари. Дотримуйтеся крайньої обережності, відкриваючи кришку мультиварки під час і безпосередньо після приготування продуктів. Ризик опіку парою!
- При роботі пристрою в програмі «Смаження», щоб уникнути опіку бризками гарячої олії, не нахилийтеся над чашею мультиварки.
- Не залишайте відкритою кришку мультиварки під час роботи пристрою, за винятком роботи у програмі «Смаження».
- Не торкайтеся поверхні кришки під час роботи мультиварки, відкривати кришку можна тільки натисненням на кнопку відкриття кришки.
- Щоб уникнути отримання опіків гарячою парою, дотримуйтеся крайньої обережності при відкритті кришки мультиварки.
- Тримайте у чистоті отвори для виходу пари, а у разі забруднення очищайте їх.
- Категорично забороняється експлуатація пристрою без встановленої чаші, забороняється вмикати мультиварку без продуктів і без наявності достатньої кількості рідини у чаші для приготування продуктів.
- Забороняється використовувати мультиварку за наявності пошкоджень силіконової прокладки на внутрішній стороні кришки.
- Дотримуйтеся рекомендацій щодо кількості сухих продуктів і рідини.
- Не виймайте чашу під час роботи пристрою.
- Не накривайте мультиварку під час роботи.
- **Увага!** При готуванні продуктів на парі налядайте за рівнем рідини в чаші, доливайте воду в чашу в міру необхідності. **Не залишайте пристрій без нагляду!**
- Забороняється переносити мультиварку під час роботи. Використовуйте ручку для перенесення, попередньо вимкнувши пристрій з електричної мережі, вийнявши чашу з продуктами і давши мультиварці остигнути.
- Під час роботи мультиварки кришка, чаша для приготування продуктів, а також деталі корпусу сильно нагріваються, не торкайтеся них, при необхідності вийняти гарячу чашу беріться за ручки чаші або використовуйте кухонні рукавиці.
- Регулярно робіть чищення пристрою.
- З міркувань безпеки дітей не залишайте поліетиленові пакети, що використовуються як упаковка, без нагляду.
- **Увага!** Не дозволяйте дітям грати з поліетиленовими пакетами або пакувальної плівкою. **Небезпека задусення!**
- Не дозволяйте дітям молодше 8 років торкатися корпусу пристрою, мережного шнура або вилки мережного шнура під час роботи пристрою.
- Здійснюйте нагляд за дітьми, щоб не допустити використання пристрою як іграшки.
- Будьте особливо уважні, якщо поблизу від працюючого пристрою знаходяться діти молодше 8 років або особи з обмеженими можливостями.
- Цей пристрій не призначений для використання дітьми молодше 8 років.
- Цей пристрій не призначений для використання людьми (включаючи дітей старше 8 років) з фізичними, нервовими, психічними порушеннями або без достатнього досвіду і знань. Використання приладу такими особами можливо лише у тому випадку, якщо вони знаходяться під наглядом особи, що відповідає за їх безпеку, за умови, що ним були дані відповідні і зрозумілі інструкції про безпечне користування пристроєм і тих небезпеках, які можуть виникати при його неправильному використанні.
- Щоб уникнути пошкоджень, перевозьте пристрій тільки у заводській упаковці.
- Не використовуйте пристрій, якщо є пошкодження мережного шнура або вилки мережного шнура, якщо пристрій працює з переборами, а також після його падіння.
- Забороняється самостійно ремонтувати пристрій. Не розбирайте пристрій самостійно, при виникненні будь-яких несправностей, а також після падіння пристрою вимкніть пристрій з розетки та зверніться до будь-якого авторизованого (уповноваженого) сервісного центру за контактними адресами, вказаними у гарантійному талоні та на сайті www.vitek.ru.
- Зберігайте пристрій у сухому прохолодному місці, недоступному для дітей і людей з обмеженими можливостями.

ПРИСТРІЙ ПРИЗНАЧЕНИЙ ТІЛЬКИ ДЛЯ ПОВУТОВОГО ВИКОРИСТАННЯ

УКРАЇНЬСКА

ПРАВИЛА КОРИСТУВАННЯ ЧАШЕЮ (22)

- Пристрій та його деталі використовуйте строго за призначенням. Забороняється використовувати чашу (22) для приготування продуктів, установлюючи її на нагрівальні прилади або варильні поверхні.
- Не замінійте чашу (22) іншою посудиною.
- Наглядайте за тим, щоб поверхня нагрівального елемента і дно чаші (22) завжди були чистими і сухими.
- Не використовуйте чашу (22) як посудину для змішування продуктів. Ніколи не подрібнюйте продукти безпосередньо у чаші (22) щоб уникнути пошкоджень антипригарного покриття.
- Не використовуйте чашу (22) у разі її деформації або пошкодження антипригарного покриття.
- Ніколи не залишайте та не зберігайте у чаші (22) які-небудь сторонні предмети.
- Під час приготування продуктів у чаші (22) перемішуйте їх лише пластиковим ополоником (24) або лопаткою (25).
- Не використовуйте металеві предмети, які можуть пошкодити антипригарне покриття чаші (22).
- Встановлюючи чашу (22) у корпус мультитварки, сумістіть ручки чаші з пазами (7) на корпусі мультитварки. Перед тим, як вибрати режим приготування, переконайтеся, що чаша встановлена правильно.
- При приготуванні страв з використанням приправ та спецій відразу після приготування рекомендується вимити чашу (22).
- Після закінчення приготування продуктів, щоб уникнути пошкодження антипригарного покриття, не поміщайте чашу (22) відразу під холодну воду, дайте їй спочатку остигнути.
- Чаша (22) не призначена для миття у посудомийній машині.

ПЕРЕД ПЕРШИМ ВИКОРИСТАННЯМ

Після транспортування або зберігання пристрою при зниженій температурі необхідно витримати його при кімнатній температурі не менше трьох годин.

- Витягніть пристрій з упаковки, видаліть всі пакувальні матеріали і будь-які наклейки, що заважають нормальної роботі мультитварки.
- Установіть мультитварку на рівній теплостійкою поверхні, далеко від всіх кухонних джерел тепла (таких як газова плита, електроплита або варильна панель).
- Установіть пристрій так, щоб від стіни до корпусу мультитварки залишалася відстань не

менше 20 см, а вільний простір над нею складав не менше 30-40 см.

- Не розміщуйте пристрій у безпосередній близькості до предметів, які можуть бути пошкоджені високою температурою виходячої пари.

Увага! Не розміщуйте прилад поблизу ванн, раковин або інших посудин, наповнених водою.

- Відкрийте кришку (4), натиснувши на кнопку (3).
- Вимийте всі знімні деталі: чашу (22), лоток для готування продуктів на парі (23), ополоник (24), лопатку (25), мірну склянку (26), скляночки для йогурту (27) і кришечки (28) – м'якою губкою з нейтральним миючим засобом, ополосніть проточною водою і просушіть.
- Корпус пристрою протріть вологою тканиною, після чого витріть досуха.

ВИКОРИСТАННЯ МУЛЬТИВАРКИ

Увага!

- **Ніколи не залишайте працюючий пристрій без нагляду.**
- **При першому використанні мультитварки можливо з'явлення стороннього запаху від нагрівального елемента, це допустимо.**
- **Перед початком приготування переконайтеся, що кришка мультитварки щільно закрита, щоб уникнути поганого приготування, пов'язаного з порушенням теплоізоляції.**
- **Щоб уникнути отримання опіків, будьте обережні відкриваючи кришку (4), не нахиляйтеся над отворами для виходу пари (5) у процесі роботи мультитварки, не розташовуйте відкриті ділянки тіла над чашею (22)!**
- **Наглядайте за готовністю продуктів у ході приготування, при необхідності помішуйте продукти пластиковим ополоником (24) або лопаткою (25). Не використовуйте металеві предмети, які можуть подрятати антипригарне покриття чаші (22).**
- **Не залишайте пластиковий ополоник (24) або лопатку (25) всередині чаші.**

Примітка:

Клавіатура на передній панелі мультитварки сенсорна, тому для спрацьовування кнопок досить злегка торкнутися визначеного місця для кожної кнопки. Натиснення кожної кнопки супроводжується коротким звуковим сигналом.

1. Підмикання пристрою (режим очікування)

Після підмикання мультиварки до електричної мережі прозвучить короткий звуковий сигнал і на дисплеї (20) з'являться символи «----», індикатор  на панелі управління (2) блиматиме при цьому. Пристрій перейшов до **режиму очікування** і готовий до роботи.

Примітка:

У режимі **очікування** кнопки автоматично блокуються, якщо ви не натискаєте їх протягом **20 секунд**, при цьому ви почуєте короткий звуковий сигнал, а яскравість індикаторів трохи зменшиться. Для розблокування кнопок управління **повільно** проведіть по клавішах (13), (14), (18), (17) зліва направо.

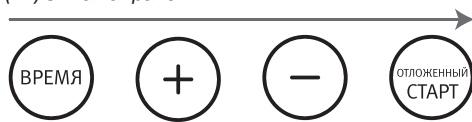

2. Вибір програми приготування та її запуск

Натискаючи кнопку (16) «МЕНЮ» виберіть одну з 24 програм приготування, при цьому на панелі управління (2) будуть по чергово засвічуватися індикатори програм приготування (21), а на дисплеї (20) блиматимуть символи, що відображають час приготування, встановлений за умовчанням. Для повернення до попередньої програми при-

готування або вибору наступної ви також можете використовувати кнопки (18) «-» та (14) «+». Після вибору бажаної програми натисніть і утримуйте кнопку (15) «СТАРТ» більше 2-х секунд, почнеться процес приготування, при цьому світитиметься індикатор відповідної програми приготування, інші індикатори програм приготування світитися не будуть, на дисплеї (19) відобразатиметься температура дна чаші, а на дисплеї (20) почнеться зворотний відлік часу приготування вибраної програми. Індикатор  на панелі управління (2) при цьому світитиметься постійно.

Примітка:

- Для прискореного вибору програм приготування натисніть і утримуйте кнопки (18) «-» та (14) «+».
- Якщо після вибору бажаної програми жодна кнопка не була натиснута, то через деякий час (~ 20 секунд) ви почуєте короткий звуковий сигнал, після чого пристрій повернеться до **режиму очікування** і буде готовий до вибору нової програми приготування.
- У процесі приготування кнопки управління автоматично блокуються, якщо ви не натискаєте їх протягом 20 секунд, при цьому ви почуєте короткий звуковий сигнал, а яскравість індикаторів трохи зменшиться. Для розблокування кнопок управління **повільно** проведіть по клавішах (13), (14), (18), (17) зліва направо. Див. мал. вище.

Програми приготування на панелі управління

СУП	ПЛОВ	ГОЛУБЦЫ	МАКАРОНЫ	ВЫПЕЧКА	КАША
РИС	ХОЛОДЕЦ	ЖАРКА	ВАРКА/НА ПАРУ	РАЗОГРЕВ	ФОНДЮ
БОРЩ	ТОМЛЕНИЕ	КОНСЕРВИРОВАНИЕ	ЖЮЛЬЕН	ЙОГУРТ	СОУС
ТУШЕНИЕ	ВАРЕНЬЕ	ГЛИНТВЕЙН	ТВОРОГ	ДЕТСКОЕПИТАНИЕ	РАЗМОРОЗКА

ПРОГРАМИ ПРИГОТУВАННЯ ТА ЇХ ТРИВАЛІСТЬ

Програми приготування	Температура (°C)	Час за умовчанням	Час приготування	Відкладений старт	Підтримання температури	Регулювання температури
Рис	105-110			+	+	-
Каша	105-110	20 хв.	15 хв. - 1 година 10 хв.	+	+	-
Суп	100-110	1 година	1-4 години	+	+	-
Борщ	100-110	1 година	1-2 години	+	+	-

УКРАЇНЬСКА

Програми приготування	Температура (°C)	Час за умовчанням	Час приготування	Відкладений старт	Підтримання температури	Регулювання температури
Варіння/На парі	100-110	15 хв.	5 хв.-2 години	+	+	-
Тушування	100-110	15 хв.	5 хв.-4 години	+	+	-
Смаження	150	30 хв.	10 хв.-1 година	-	-	-
Випікання	130-140	45 хв.	30 хв.-2 години	-	+	-
Холодець	100-110	4 години	2-8 годин	-	-	-
Паста	105-110	20 хв.	15-40 хв.	+	+	-
Плов	110	30 хв.	20 хв.-2 години	+	+	-
Розігрівання	120	30 хв.	15 хв.-1 година	+	-	-
Повільне тушування	105	2 години	20 хв.-6 годин	+	+	-
Фондю	70-150	20 хв.	15 хв.-40 хв.	-	можливо, якщо встановлена температура вище +75°C	+
Соус	118-120	10 хв.	10 хв.-30 хв.	-	+	-
Варення	100	30 хв.	20 хв.-4 години	-	-	-
Консервування	105-110	20 хв.	10 хв.-6 годин	+	-	-
Сир	65-70	1 година	1-5 годин	-	-	-
Йогурт	40	8 годин	6-12 годин	-	-	-
Жульєн	90-140	40 хв.	20 хв.-1 година	+	+	+
Розморожування	70	45 хв.	30 хв.-2 години	+	-	-
Голубці	100	20 хв.	15 хв.-1 година	+	+	-
Глінтвейн	90	50 хв.	5 хв.-1 година 30 хв.	-	+	-
Дитяче харчування	105	30 хв.	15 хв.-2 години	-	+	-
Мультикухар	30-160	30 хв.	5 хв.-10 годин	+	+	+

3. Скасування вибраної функції/ програми приготування

Для скасування вибраної функції натисніть кнопку (11) «ПІДТРИМАННЯ t°/СТОП», а для скасування вибраної програми приготування натисніть та утримуйте кнопку (11) більше 2 секунд, при цьому на дисплеї (20) з'являться символи «----», на дисплеї (19) – температура дна чаші, а індикатор  на панелі управління (2) блиматиме. Пристрій повернеться до режиму очікування.

4. Завершення програми приготування

Після завершення програми приготування ви почуєте 5 коротких звукових сигналів, на дисплеї (20) з'являться символи «----», на дисплеї (19) – відо-



бразиться температура дна чаші, а індикатор  на панелі управління (2) блиматиме.

Залежно від вибраної програми приготування пристрій автоматично перейде або до режиму підтримання температури, або повернеться до режиму очікування і буде знов готовий до вибору нової програми приготування.



Для примусового завершення програми приготування натисніть та утримуйте кнопку (11) «ПІДТРИМАННЯ t°/СТОП» більше 2 секунд, при цьому на дисплеї (20) з'являться символи «----», на дисплеї (19) – температура дна чаші, а індикатор  на панелі управління (2) блиматиме.



Після чого пристрій перейде до режиму очікування.

5. Підтримання температури

Після виконання деяких програм приготування пристрій автоматично перейде до режиму підтримання температури. Відповідно до таблиці зверніть увагу, для яких програм приготування режим підтримання температури вмикається автоматично. У цьому випадку після вибору і запуску таких програм на панелі управління (2) почне світитися індикатор режиму підтримання температури . Після закінчення процесу приготування для таких програм ви почуєте 5 коротких звукових сигналів, і мультиварка автоматично перейде до режиму підтримання температури. При цьому індикатор режиму підтримання температури  продовжуватиме світитися, на дисплеї (20) з'являться символи «00:00», і почнеться відлік часу підтримання температури. Температура чаші буде підтримуватися протягом 24 годин, при цьому на дисплеї (19) відобразитиметься температура дна чаші.

Примітка:

- У режимі підтримання температури температура дна чаші підтримується на рівні 70-75°C.
- Незважаючи на те, що пристрій підтримує температуру готового блюда до 24 годин, не рекомендується залишати їжу в цьому режимі надовго, так як це може стати причиною псування продуктів.
- У процесі приготування ви можете вимкнути режим підтримання температури. Для цього натисніть кнопку (15) «СТАРТ». При цьому індикатор режиму підтримання температури  погасне.
- Якщо мультиварка автоматично перейшла до режиму підтримання температури, то для вимкнення режиму підтримання температури натисніть і утримуйте кнопку (11) «ПІДТРИМАННЯ t°/СТОП» більше 2 секунд. Індикатор режиму підтримання температури  погасне, на дисплеї (20) з'являться символи «----», а на дисплеї (19) – температура дна чаші. Після чого пристрій перейде до режиму очікування.

Для увімкнення режиму підтримання температури натисніть і утримуйте кнопку (11) «ПІДТРИМАННЯ t°/СТОП» більше 2 секунд, на панелі управління (2) почне світитися індикатор режиму підтримання температури , на дисплеї (20) з'являться символи «00:00» і почнеться відлік часу підтримки температури, індикатори програм приготування при цьому не світитимуться. Індикатор  на панелі управління (2) при цьому світитиметься постійно.

6. Зміна часу приготування

Після вибору бажаної програми приготування (дивіться пункт 2) на дисплеї (20) відобразиться час приготування у цьому режимі, встановлений за умовчанням. Для зміни часу приготування натисніть кнопку (13) «ЧАС», показання часу на дисплеї (20) при цьому блиматимуть. Кнопками «->» (18) і «+» (14) ви можете зменшити або збільшити час приготування, відповідно до даних, вказаних у таблиці. Після завершення встановлення часу приготування натисніть і утримуйте кнопку (15) «СТАРТ» більше 2 секунд. На дисплеї (20) почнеться зворотний відлік знов встановленого часу.

Примітка: Для прискорення введення показань часу натисніть і утримуйте кнопки «->» (18) та «+» (14).

7. Відкладений старт

Скористайтеся цією функцією, якщо ви хочете відкласти початок приготування на деякий час.

Після вибору бажаного режиму роботи натисніть кнопку «ВІДКЛАДЕНИЙ СТАРТ» (17), при цьому на панелі управління (2) засвітиться індикатор . За допомогою кнопок «->» (18) і «+» (14) встановіть час, на який ви хочете відкласти початок приготування. Після завершення встановлення натисніть та утримуйте кнопку (15) «СТАРТ» більше 2 секунд, на дисплеї (20) почнеться зворотний відлік встановленого часу, мультиварка перейде до режиму очікування (відкладеного старту).

- максимальний час, який ви можете встановити, – 24 години;
- у режимі очікування (відкладеного старту) на дисплеї (20) відобразитиметься решта часу до початку приготування.
- після закінчення встановленого часу мультиварка почне процес приготування.

У режимі відкладеного старту ви також можете керувати режимом підтримання температури. Для цього натисніть кнопку (15) «СТАРТ».

Для скасування відкладеного старту натисніть і утримуйте кнопку (11) «ПІДТРИМАННЯ t°/СТОП» більше 2 секунд. Мультиварка повернеться до режиму очікування і буде готова до вибору нової програми приготування.

8. Зміна температури приготування

Зміна температури приготування доступна тільки у режимах «Фондю», «Жульєн», «Мультикухар».

Після вибору програми приготування «МУЛЬТИКУХАР» на дисплеї (19) відобразиться температура приготування у цьому режимі, встановлена за умовчанням. Для зміни температури приготування натисніть кнопку (13) «ЧАС», пока-

УКРАЇНЬСКА

зання часу на дисплеї (19) при цьому блиматимуть. Кнопками «-» (18) і «+» (14) ви можете зменшити або збільшити температуру приготування. Після завершення установлення температури приготування натисніть та утримуйте кнопку (15) «СТАРТ» більше 2 секунд, мультиварка почне процес приготування.

Примітка: У режимі «МУЛЬТИКУХАР» ви можете також змінити температуру, встановлену за умовчанням. Після натиснення кнопки (12) «МУЛЬТИКУХАР» на дисплеї (19) блиматимуть символи, що відображають температуру приготування в цьому режимі, встановлену за умовчанням. Змінити її ви можете натискаючи кнопки «-» (18) і «+» (14).

ПРОГРАМА «МУЛЬТИКУХАР»

Програма «Мультикухар» дозволяє настроїти до 3 етапів приготування, кожний з яких має свою тривалість та температуру. Температуру приготування можна змінювати в межах від 30 °C до 160 °C, а час приготування від 5 хвилин до 10 годин відповідно до ваших потреб і переваг.

Натисніть кнопку (12) для швидкого переходу до програми «Мультикухар», а також для переходу до наступного етапу приготування (під час налаштування програми).

Налаштування програми

Після вибору програми «МУЛЬТИКУХАР» на дисплеї (20) з лівого боку відобразиться символ першого етапу приготування  і час приготування, встановлений за замовчуванням, а на дисплеї (19) відобразиться температура приготування першого етапу, так само встановлена за умовчанням.

1 етап



Для зміни часу приготування натисніть кнопку (13) «ЧАС» один раз (дивіться пункт 6), а для зміни температури приготування натисніть її двічі (дивіться пункт 8).

Кнопками «-» (18) та «+» (14) встановіть необхідний час приготування для першого етапу.

Для зміни температури приготування натисніть кнопку (13) «ЧАС», показання температури на дисплеї (19) почнуть блимати. Кнопками «-» (18) і «+» (14) встановіть потрібну температуру першого етапу приготування. Програмування першого етапу приготування завершено.

Для переходу до другого етапу натисніть кнопку (12) «МУЛЬТИКУХАР». На дисплеї (20) з лівого боку відобразиться символ другого етапу приго-

тування  і час приготування, встановлений за умовчанням, а на дисплеї (19) відобразиться температура приготування, також встановлена за умовчанням.

2 етап

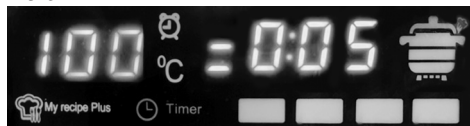

Кнопками «-» (18) та «+» (14) встановіть час приготування для другого етапу.

Для зміни температури приготування натисніть кнопку (13) «ЧАС», показання температури на дисплеї (19) почнуть блимати. Кнопками «-» (18) і «+» (14) встановіть температуру другого етапу приготування. Програмування другого етапу завершено.

Для переходу до третього етапу натисніть кнопку (12) «МУЛЬТИКУХАР». На дисплеї (20) з лівого боку відобразиться символ третього етапу приго-

тування  і час приготування, встановлений за замовчуванням, а на дисплеї (19) відобразиться температура приготування, також встановлена за умовчанням.



Кнопками «-» (18) та «+» (14) встановіть час приготування для третього етапу.

Для зміни температури приготування натисніть кнопку (13) «ЧАС», показання температури на дисплеї (19) почнуть блимати. Кнопками «-» (18) і «+» (14) встановіть температуру третього етапу приготування.

Для перегляду встановлених параметрів приготування для кожного етапу декілька разів натисніть кнопку (12) «МУЛЬТИКУХАР».

Після завершення установлення температури і часу для всіх етапів приготування натисніть і утримуйте кнопку (15) «СТАРТ» більше 2 секунд, мультиварка почне процес приготування.

У режимі «МУЛЬТИКУХАР» ви також можете управляти режимом підтримання температури. Для цього натисніть кнопку (15) «СТАРТ».

РЕКОМЕНДАЦІЇ ЩОДО ПРИГОТУВАННЯ РИСУ І КРУП

ЗАГАЛЬНИЙ ПРИКЛАД ЗАКЛАДАННЯ РИСУ

Відмірте рис мірною склянкою (26) (у одній вимірній склянці приблизно 160 г рису), промийте і помістіть у чашу. Рівень води для певної кількості мірних склянок рису вказано на правій стороні шкали «CUP» всередині чаші (22). Нанесені на шкалі «CUP» рівні відповідають певної кількості води і склянок крупи. Налийте воду до відповідної відмітки.

Приклад: Насипавши чотири мірні склянки крупи, воду необхідно налити до мітки «4 CUP» (4 склянки). Для рідких молочних каш рекомендуємо використовувати рис і воду у пропорції 1:3.

Примітка: Якщо чашу (22) покласти більше 8 чашок рису, то приготований рис буде набагато м'якше, оскільки дно і стінки чаші будуть нагріватися протягом більшого часу.

Якщо вам здається, що мультиварка працює неналежним чином, перевірте наступне:

1. мабуть, ви поклали занадто багато продуктів або води у чашу;
2. маркування чаші, мабуть, продуктів більше, ніж вказано;
3. чи вибрали ви правильний режим роботи;
4. чи не пошкоджена чаша;
5. чи залили ви гарячу воду;
6. наявність забруднень на зовнішній поверхні чаші та нагрівальному елементі;
7. наявність напруги в електричній мережі;
8. чи не закриті отвори виходу пари;
9. час відкладеного старту;
10. чи щільно закрита кришка;
11. чи немає забруднень на силіконовому ущільненні кришки;
12. чи увімкнений режим підтримання температури;
13. чи чиста чаша.

ЧИЩЕННЯ ТА ДОГЛЯД

- Витягніть вилку мережного шнура з електричної розетки і дайте пристрою остигнути.
- Протріть корпус (1) та кришку (4) злегка вологою тканиною, після чого витріть досуха.
- Всі знімні деталі вимийте м'якою губкою з нейтральним миючим засобом, ополосніть проточною водою.
- Забороняється мити чашу (22) у посудомийну машину.

- Протріть поверхню нагрівального елементу (лише у заохололому стані), у жодному випадку не допускайте потрапляння води всередину корпусу пристрою.
- Не занурюйте корпус пристрою, мережний шнур і вилку мережного шнура у воду або будь-які інші рідини.
- Не використовуйте для чищення пристрою і аксесуарів абразивні і агресивні миючі речовини.

ЗБЕРІГАННЯ

- Вимкніть пристрій і зробіть його чищення.
- Зберігайте пристрій у сухому прохолодному місці, недоступному для дітей.

КОМПЛЕКТАЦІЯ

Мультиварка – 1 шт.

Чаша – 1 шт.

Лоток для готування на парі – 1 шт.

Ополоник – 1 шт.

Лопатка – 1 шт.

Мірна склянка – 1 шт.

Скляночки для йогурту – 5 шт.

Кришечки для стаканчиків – 5 шт.

Інструкція – 1 шт.

ТЕХНІЧНІ ХАРАКТЕРИСТИКИ

Напруга живлення: 220-240 В ~ 50/60 Гц

Споживаєма потужність: 770-900 Вт

Об'єм чаші: 5 л

Виробник залишає за собою право змінювати характеристики пристрою без попереднього повідомлення.

Термін служби пристрою – 3 роки

Гарантія

Докладні умови гарантії можна отримати в дилера, що продав дану апаратуру. При пред'явленні будь-якої претензії протягом терміну дії даної гарантії варто пред'явити чек або квитанцію про покупку.



Даний виріб відповідає вимогам до електромагнітної сумісності, що пред'являються директивою 2004/108/ЄС Ради Європи й розпорядженням 2006/95/ЄС по низьковольтних апаратурах.

GB

A production date of the item is indicated in the serial number on the technical data plate. A serial number is an eleven-unit number, with the first four figures indicating the production date. For example, serial number 0606xxxxxxx means that the item was manufactured in June (the sixth month) 2006.

DE

Das Produktionsdatum ist in der Seriennummer auf dem Schild mit technischen Eigenschaften dargestellt. Die Seriennummer stellt eine elfstellige Zahl dar, die ersten vier Zahlen bedeuten dabei das Produktionsdatum. Zum Beispiel bedeutet die Seriennummer 0606xxxxxxx, dass die Ware im Juni (der sechste Monat) 2006 hergestellt wurde.

RUS

Дата производства изделия указана в серийном номере на табличке с техническими данными. Серийный номер представляет собой одиннадцатизначное число, первые четыре цифры которого обозначают дату производства. Например, серийный номер 0606xxxxxxx означает, что изделие было произведено в июне (шестой месяц) 2006 года.

KZ

Бұйымның шығарылған мерзімі техникалық деректері бар кестедегі сериялық нөмірде көрсетілген. Сериялық нөмір он бір саннан тұрады, оның бірінші төрт саны шығару мерзімін білдіреді. Мысалы, сериялық нөмір 0606xxxxxxx болса, бұл бұйым 2006 жылдың маусым айында (алтыншы ай) жасалғанын білдіреді.

UA

Дата виробництва виробу вказана в серійному номері на табличці з технічними даними. Серійний номер представляє собою одинадцятизначне число, перші чотири цифри якого означають дату виробництва. Наприклад, серійний номер 0606xxxxxxx означає, що виріб був виготовлений в червні (шостий місяць) 2006 року.



ЗАПРЕЩЕНО УТИЛИЗИРОВАТЬ
С БЫТОВЫМ МУСОРОМ.
ОБРАТИТЕСЬ НА СООТВЕТСТВУЮЩИЙ
ПУНКТ ПЕРЕРАБОТКИ ЭЛЕКТРИЧЕСКОГО
И ЭЛЕКТРОННОГО ОБОРУДОВАНИЯ.