

polaris
ТЕХНИКА УЮТНОЙ ЖИЗНИ

Руководство по эксплуатации / Гарантия
Інструкція з експлуатації / Гарантія
Пайдалану жөніндегі нұсқаулық / Кепілдік
Manual instruction / Guarantee



PMC 0541D
Мультиварка
Мультиварка електрична
Мультипісіргіш
Multicooker

**Мультиварка
POLARIS
Модель PMC 0541D
Руководство по эксплуатации**

Благодарим Вас за выбор продукции торговой марки POLARIS. Наши изделия разработаны в соответствии с высокими требованиями качества, функциональности и дизайна. Мы уверены, что Вы будете довольны приобретением нового изделия от нашей фирмы.

ВНИМАНИЕ! Перед началом эксплуатации прибора внимательно и полностью изучите данное руководство, оно содержит важную информацию по Вашей безопасности, а также рекомендации по правильному использованию прибора и уходу за ним.

Сохраните руководство вместе с гарантийным талоном, кассовым чеком, по возможности, картонной коробкой и упаковочным материалом.

Оглавление

1. Общая информация.....	2
2. Сфера использования.....	2
3. Описание прибора.....	2
3.1. Устройство прибора.....	2
3.2. Панель управления.....	3
4. Подготовка к работе.....	4
5. Эксплуатация прибора.....	4
5.1. Порядок работы.....	4
5.2. Функция «Отложенный старт».....	6
5.3. Прерывание программы.....	6
5.4. Отключение / включение автоматического перехода в режим ПОДОГРЕВ.....	6
5.5. Программы приготовления.....	7
5.6. Краткая таблица программ приготовления.....	15
6. Чистка и уход за прибором.....	17
7. Транспортирование и хранение.....	17
8. Требования по утилизации.....	17
9. Общие указания по безопасности при работе с электрической бытовой техникой.....	17
10. Меры предосторожности при использовании мультиварки.....	18
11. Если у вас возникла проблема.....	19
12. Комплектация.....	20
13. Технические характеристики.....	20
14. Информация о сертификации.....	20
15. Гарантийное обязательство.....	21

1. ОБЩАЯ ИНФОРМАЦИЯ

Настоящее руководство по эксплуатации предназначено для ознакомления с техническими данными, устройством, правилами эксплуатации и хранения мультиварки бытовой электрической, модель POLARIS PMC 0541D (далее по тексту – прибор).

2. СФЕРА ИСПОЛЬЗОВАНИЯ

- Прибор предназначен для бытового применения при температуре и влажности жилого помещения в соответствии с данной Инструкцией:
 - в местах постоянного проживания;
 - в местах общественного питания магазинов, офисов и других рабочих местах;
 - в фермерских хозяйствах;
 - потребителями гостиниц, отелей и других мест, предназначенных для проживания;
 - в местах, предназначенных для ночлега и завтрака.
- Прибор не предназначен для промышленного и коммерческого использования.
- Производитель не несет ответственности за ущерб, возникший в результате неправильного или непредусмотренного настоящей инструкцией использования.

3. ОПИСАНИЕ ПРИБОРА

Мультиварка PMC 0541D – это современный многофункциональный прибор для приготовления пищи. Сочетая в себе функции плиты, духового шкафа, пароварки, устройства для приготовления йогурта, хлебопечки мультиварка поможет Вам сэкономить место на кухне. С мультиваркой вы сможете легко и быстро приготовить свои любимые блюда.

Функция «Мультиповар Plus» создана специально для творческих людей. Благодаря возможности самостоятельно устанавливать температуру и время приготовления, данная функция даст Вам поистине безграничные возможности для приготовления разнообразных блюд, от самых простых до кулинарных шедевров.

Вы быстро оцените преимущество функций отложенного старта и автоподогрева блюд, которые позволят Вам приготовить блюдо к определенному времени и сохранить его теплым после приготовления.

3.1. Устройство прибора

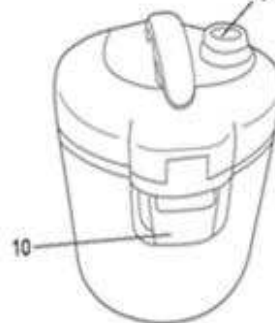
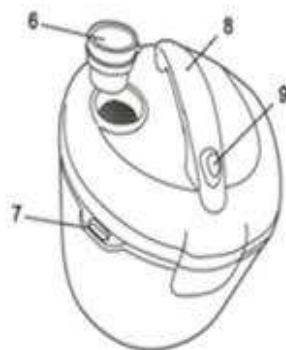
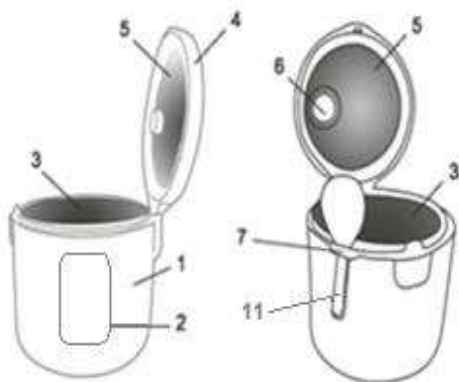

1. Корпус
2. Панель управления
3. Внутренняя чаша (кастрюля) с антипригарным покрытием
4. Крышка
5. Алюминиевая вставка
6. Клапан выпуска пара
7. Держатель для ложек
8. Ручка
9. Кнопка для открытия крышки
10. Конденсатоприемник
11. Столовая ложка

Аксессуары



плоская ложка



мерная чашка

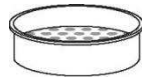

Пароварка



столовая ложка

3.2. Панель управления и дисплей



“СТАРТ”

- Данная кнопка служит для запуска предварительно выбранной программы приготовления.
- Нажатие кнопки “СТАРТ” во время приготовления блюда отключает и включает автоматический переход в режим ПОДОГРЕВ.

“ПОДОГРЕВ / ОТМЕНА”

- При помощи данной кнопки можно прервать любую программу до ее завершения. После этого прибор перейдет в режим ожидания.
- Если прибор находится в режиме ожидания (программы не запущены), нажатие кнопки “ПОДОГРЕВ/ОТМЕНА” запускает режим ПОДОГРЕВ с прямым отсчетом времени.
- В режиме выбора программ приготовления нажатие данной кнопки сбрасывает настройки и переводит прибор в режим ожидания.

“МЕНЮ / ТЕМПЕРАТУРА”

- Данная кнопка служит для выбора одной из 40 программ приготовления, включая «Мультиповар Plus».
- Каждое нажатие кнопки переключает программы в списке меню вперед на одну, при этом на панели управления над названием программы начинает мигать световой индикатор, и раздается однократный звуковой сигнал.
- Нажатие данной кнопки позволяет перейти от настройки времени приготовления к настройке температуры (если предусмотрено программой) и обратно.
- В многоступенчатых программах «Мультиповар Plus» и «Хлеб» данная кнопка служит для выбора этапа приготовления.
- Функция «Отложенный старт» позволяет приготовить пищу к необходимому времени.
- Однако, пожалуйста, не откладывайте старт на длительное время, если в ингредиентах блюда есть скоропортящиеся продукты.
- С помощью этих кнопок можно настроить время и температуру приготовления в соответствии с рецептом блюда.

“ОТЛОЖЕННЫЙ СТАРТ”

“Часы” и “Минуты”

4. ПОДГОТОВКА К РАБОТЕ

1. Откройте упаковку, аккуратно извлеките прибор, удалите все упаковочные и рекламные материалы.
2. Извлеките все аксессуары и руководство по эксплуатации.
3. Проверьте комплект поставки (см. раздел Комплектация)
4. Снимите все рекламные наклейки. Протрите корпус прибора влажной губкой.
5. Промойте чашу тёплой мыльной водой без использования агрессивных и абразивных моющих средств. Тщательно просушите.

5. ЭКСПЛУАТАЦИЯ ПРИБОРА



Перед началом эксплуатации прибора внимательно прочитайте инструкцию и следуйте ее указаниям.

При первоначальном включении прибора возможно появление дыма, связанного с обгоранием остатков масла, используемого при производстве.

5.1. Порядок работы

Чтобы устранить посторонние запахи, перед первым использованием рекомендуется прокипятить воду в мультиварке в температурном режиме («Варка на пару») в течение 30 минут при заполнении чаши наполовину. После окончания обработки отключите прибор от сети, дайте прибору остыть с открытой крышкой, слейте воду из чаши, протрите прибор насухо и оставьте его сушиться с приоткрытой крышкой.

1. Откройте крышку прибора, нажав на кнопку
 - Убедитесь, что внутренние и внешние части прибора освобождены от упаковки и не имеют загрязнений.
 - Извлеките чашу из мультиварки.
 - Убедитесь, что между чашей и нагревательной поверхностью нет посторонних предметов или жидкости.
2. Поместите необходимые продукты в чашу
 - Следуйте рецепту приготовления блюда и указаниям в описании программ приготовления.
 - В программах «Жарка», «Паста», «Пельмени / Сосиски», «Жарка в масле» помещайте продукты в чашу только после ее предварительного прогрева до рабочей температуры.
 - Мультиварка подает звуковой сигнал, когда рабочая температура достигнута.
3. Установите чашу в мультиварку
 - Следите, чтобы чаша была правильно установлена на нагревательном элементе.
 - Слегка поворачивайте внутреннюю чашу в мультиварке из стороны в сторону, пока она не установится в нужном положении на нагревательной поверхности.
4. Крышка мультиварки может оставаться открытой или закрытой в зависимости от программы приготовления и рекомендаций рецепта
 - Следуйте рекомендациям по положению крышки, указанным в описании каждой программы.
5. Включите мультиварку в сеть
 - Внимание!**
При неправильном положении крышки результат может не отвечать требованиям.
 - На дисплее загорится индикация.
 - Прибор находится в ждущем режиме.
 - Не подключайте прибор к розетке, если не выполнены вышеуказанные рекомендации.
 - Параметры сети должны соответствовать техническим характеристикам прибора (см. раздел «Технические характеристики»).
6. Нажатием кнопки «МЕНЮ» выберите
 - Каждое нажатие кнопки «Меню / ТЕМПЕРАТУРА» переключает программу приготовления вперед на одну.

программу приготовления

7. Установите время приготовления согласно рецепту блюда

- На панели управления над названием программы будет мигать световой индикатор, а на дисплее отобразится время ее выполнения по умолчанию.

Внимание! Таблички с названиями программ не являются кнопками выбора программ.

- Последовательным нажатием кнопок “Часы” и “Минуты” установите время приготовления, если в рецепте указано время, отличное от заданного по умолчанию.

- Путем нажатия кнопки “Минуты” меню изменяется последовательно в горизонтальном направлении, путем нажатия кнопки “Часы” меню изменяется в вертикальном направлении. При этом загорится индикатор соответствующей программы.

- Диапазон изменения времени и шаг – согласно программе приготовления.

Внимание!

Изменение времени приготовления во время прохождения программы невозможно.

8. Установите температуру приготовления согласно рецепту блюда (доступно только для программ «Жарка», «Жарка в масле» и «Мультивар Plus»)

- Нажмите кнопку “МЕНЮ / ТЕМПЕРАТУРА”.
- На дисплее отобразится значение температуры по умолчанию (только для тех программ, где возможно ее изменение).

- Последовательным нажатием кнопок “Часы” и “Минуты” установите температуру приготовления.

- Диапазон и шаг изменения температуры согласно программе приготовления.

Внимание!

Изменение температуры приготовления во время прохождения программы невозможно.

9. Для перехода к установке параметров следующего этапа в многоступенчатых программах «Мультивар Plus» и «Хлеб» нажмите кнопку “МЕНЮ / ТЕМПЕРАТУРА”

- Задайте параметры приготовления, следуя выше приведенному алгоритму.

10. Запустите программу приготовления

- Нажмите кнопку “СТАРТ”. Если вы не нажмете кнопку «СТАРТ» в течение 30 секунд после установки параметров приготовления, мультиварка перейдет в режим ожидания.

- Мультиварка издаст звуковой сигнал.

- Световые индикаторы кнопки “СТАРТ” и названия программы будут гореть в течение всего времени приготовления.

- Также на дисплее загорится индикатор кнопки “ПОДОГРЕВ / ОТМЕНА”, это означает, что по окончании работы программы прибор автоматически перейдет в режим ПОДОГРЕВ, если он не был отключен заранее (см. п. 4.4.)

- Прибор не переходит в режим ПОДОГРЕВ по завершении программ с температурой приготовления менее 80°C.

Внимание!

При первоначальном включении прибора возможно появление дыма, связанного с обгоранием остатков масла, используемого при производстве.

При работе прибора возможно возникновение «щелчков», связанных с работой реле. Наличие данного эффекта является нормальной работой прибора и не свидетельствует о его неисправности.

11. Окончание программы

- По окончании времени работы мультиварка издаст звуковой сигнал.
- Индикатор кнопки “СТАРТ” погаснет.

12. Отключите устройство

- Прибор перейдет в режим ПОДОГРЕВ.
- Отобразится прямой отсчет времени, показывающий, сколько подогревается блюдо.
- Прежде чем приступить к чистке прибора, дайте ему остыть.

5.2. Функция «Отложенный старт»

Функция «Отложенный старт» позволяет приготовить пищу к необходимому времени.

- Максимальное время, через которое должна наступить готовность блюда, может составлять 24 часа.
- Однако, пожалуйста, не откладывайте старт на длительное время, если в ингредиентах блюда есть скоропортящиеся продукты.
- Функция «Отложенный старт» доступна для всех программ.
- В программах «Жарка», «Жарка в масле», «Паста», «Пельмени / Сосиски», «Варка на пару», «Стерилизация», «Пастеризация» обратный отсчет времени включается по достижении рабочей температуры, поэтому окончание приготовления может наступить несколько раньше или позже установленного для «Отложенного старта» времени (в зависимости от заполнения чаши).

Для активации режима «Отложенный старт»:

- Выберите программу приготовления, используя кнопку «МЕНЮ / ТЕМПЕРАТУРА».
- Задайте параметры программы (время и температуру, где это возможно).
- Нажмите кнопку «ОТЛОЖЕННЫЙ СТАРТ».
- Загорится световой индикатор кнопки «ОТЛОЖЕННЫЙ СТАРТ».
- С помощью кнопок «Часы» и «Минуты» установите время, через которое блюдо должно быть готово. Таймер во время установки времени мигает.
- Шаг установки времени отсрочки – 5 минут.
- Нажмите кнопку «СТАРТ».
- Мультиварка издаст звуковой сигнал, начнется обратный отсчет времени.
- Когда время отсрочки подойдет к концу, индикатор кнопки «ОТЛОЖЕННЫЙ СТАРТ» погаснет, и мультиварка начнет выполнение программы с заданными параметрами.
- Обратный отсчет времени продолжится.

5.3. Прерывание программы

При необходимости Вы можете прервать прохождение программы в любое время. Нажмите и удерживайте кнопку «ПОДОГРЕВ / ОТМЕНА», мультиварка издаст звуковой сигнал и перейдет в режим ожидания.

Внимание!

При отключении электропитания прибор запоминает текущие значения времени и температуры. При подаче электричества выполнение программы продолжается.

5.4. Отключение / включение автоматического перехода в режим ПОДОГРЕВ

Вы можете заранее отключить автоматический переход в режим ПОДОГРЕВ по окончании программы.

Для этого при прохождении программы нажмите и удерживайте кнопку «СТАРТ».

Прибор издаст звуковой сигнал и световой индикатор кнопки «ПОДОГРЕВ / ОТМЕНА» погаснет.

Для повторного включения режима ПОДОГРЕВ, снова, нажмите и удерживайте кнопку «СТАРТ», световой индикатор кнопки «ПОДОГРЕВ / ОТМЕНА» загорится вновь.

Прибор не переходит автоматически в режим ПОДОГРЕВ в программах с температурой приготовления на последнем этапе менее 80°C.

5.5. Программы приготовления

«Мультиповар Plus»

Данная программа позволяет установить ручную температуру и время приготовления, что позволит Вам приготовить любые блюда. Для данной программы доступна функция отложенного старта (см. п.4.2.)

- Откройте крышку прибора, нажав на кнопку
 - Убедитесь, что внутренние и внешние части прибора освобождены от упаковки и не имеют загрязнений.
 - Убедитесь, что между чашей и нагревательной поверхностью нет посторонних предметов или жидкости.
 - Соблюдайте рекомендованное соотношение ингредиентов и последовательность их добавления в чашу.
- Поместите необходимые ингредиенты, согласно рецептуре, в чашу
- Установите чашу в мультиварку
 - Всегда проверяйте правильность установки чаши.
- Закройте крышку или оставьте ее открытой в зависимости от требований рецепта
 - Внимание!**
При неправильном положении крышки результат может не отвечать требованиям.
- Включите прибор
 - На дисплее загорится индикация.
 - Прибор находится в ждущем режиме.
 - Не подключайте прибор к розетке, если не выполнены вышеуказанные рекомендации.
 - Параметры сети должны соответствовать техническим характеристикам прибора (см. раздел «Технические характеристики»).
- Нажатием кнопки «МЕНЮ» выберите программу «Мультиповар»
 - На панели управления над названием программы «Мультиповар» загорится световой индикатор.
 - На дисплее загорится индикатор первого этапа и время приготовления.
- Установите время приготовления на первом этапе согласно рецепту
 - Последовательным нажатием кнопок «Часы» и «Минуты» установите время приготовления.
 - Максимальная продолжительность работы всех трех этапов программы «Мультиповар Plus» \approx 16 часов.
 - Максимальная продолжительность одного этапа 9 часов 55 минут.
 - Нажатием кнопки «Часы» установите время приготовления на первом этапе.
 - Шаг изменения времени нажатием кнопки «Минуты» переменный:
 - 1 минута в диапазоне от 5 до 45 минут,
 - 5 минут – от 45 минут до 1 часа 30 минут,
 - 10 минут – от 1 часа 30 минут до 3 часов,
 - 20 минут – от 3 часов до 9 часов 40 мин,
 - 15 минут – от 9 часов 40 минут до 9 часов 55 минут.
 - Продолжительность этапов с температурой приготовления более 140°C – не более 3 часов.**
- Установите температуру приготовления согласно рецепту
 - Нажмите кнопку «МЕНЮ / ТЕМПЕРАТУРА».
 - Последовательным нажатием кнопок «Часы» и «Минуты» установите температуру приготовления.
 - Диапазон изменения температуры может варьироваться от 40 до 160°C.
 - Шаг изменения температуры 5°C в диапазоне от 35 до 110°C и 10°C в диапазоне от 110 до 160°C.
- Перейдите к программированию следующего этапа
 - Нажмите кнопку «МЕНЮ / ТЕМПЕРАТУРА».
 - На дисплее загорится индикация второго этапа и время приготовления.
 - Следуя приведенному выше алгоритму, запрограммируйте необходимое количество этапов приготовления от 1 до 3.

10. Запустите программу

- Нажмите кнопку “СТАРТ”.
- Устройство издаст звуковой сигнал.
- На дисплее отобразится обратный отсчет времени приготовления.
- Мультиварка начнет приготовление по заданной программе.
- Световые индикаторы кнопки “СТАРТ” и названия программы «Мультипovar» будут гореть в течение всего времени приготовления.
- Также на дисплее загорится индикатор кнопки “ПОДОГРЕВ / ОТМЕНА, это означает, что по окончании работы программы прибор автоматически перейдет в режим ПОДОГРЕВ, если он не был отключен заранее (см. п. 4.4.)

11. Окончание программы

- По окончании времени работы мультиварка издаст звуковой сигнал.
- Индикатор работы погаснет.
- Прибор перейдет в режим ПОДОГРЕВ.

12. Отключите устройство

- Отобразится прямой отсчет времени, показывающий, сколько подогревается блюдо.

«Запекание»

Программа «Запекание» служит для запекания овощей, мяса, рыбы, приготовления сложных многокомпонентных запеканок и прочих блюд. Во время приготовления в данной программе рекомендуется держать **крышку закрытой**.

Для данной программы доступна функция отложенного старта (см. п.4.2.)

Поместите необходимые ингредиенты, согласно рецептуре, в чашу. Установите чашу в мультиварку.

Время приготовления по умолчанию для данной программы – 30 минут. Диапазон времени приготовления может варьироваться от 10 минут до 2 часов 50 минут с шагом 5 минут.

Запустите программу, нажав кнопку “СТАРТ”.

По окончании программы мультиварка издаст звуковой сигнал и автоматически перейдет в режим ПОДОГРЕВ с прямым отсчетом времени.

«Крупа»

Программа предназначена для приготовления рассыпчатых полезных гарниров из круп.

Во время приготовления в данной программе рекомендуется держать **крышку закрытой**.

Для данной программы доступна функция отложенного старта (см. п.4.2.)

Следуйте указаниям раздела 4.1. Порядок работы.

Поместите необходимые ингредиенты, согласно рецептуре, в чашу. Установите чашу в мультиварку.

Время приготовления по умолчанию для данной программы – 40 минут. Диапазон времени приготовления может варьироваться от 20 минут до 2 часов с минимальным шагом 5 минут.

Запустите программу, нажав кнопку “СТАРТ”.

По окончании программы «Крупа» не рекомендуется оставлять блюдо в режиме ПОДОГРЕВ более чем на 15 минут.

«Овсянка»

Специальная программа предназначена для быстрого приготовления здорового и полезного завтрака из овсяной крупы. Благодаря оптимальным температурным режимам каша не подгорит и сохранит все свои полезные свойства.

Во время приготовления в данной программе рекомендуется держать **крышку закрытой**.

Для данной программы доступна функция отложенного старта (см. п.4.2.)

Следуйте указаниям раздела 4.1. Порядок работы.

Поместите необходимые ингредиенты, согласно рецептуре, в чашу. Установите чашу в мультиварку.

Время приготовления по умолчанию для данной программы – 5 минут. Диапазон времени приготовления может варьироваться от 5 минут до 1 часа с минимальным шагом 5 минут.

Запустите программу, нажав кнопку “СТАРТ”.

По окончании программы мультиварка издаст звуковой сигнал и автоматически перейдет в режим ПОДОГРЕВ с прямым отсчетом времени.

«Холодец»

Программа «Холодец» служит для приготовления холодца.

Во время приготовления в данной программе рекомендуется держать **крышку закрытой**.

Для данной программы доступна функция отложенного старта (см. п.4.2.)

Следуйте указаниям раздела 4.1. Порядок работы.

Поместите необходимые ингредиенты, согласно рецептуре, в чашу. Установите чашу в мультиварку.

Время приготовления по умолчанию для данной программы – 6 часов. Диапазон времени приготовления может варьироваться от 2 до 8 часов с минимальным шагом 1 час.

Запустите программу, нажав кнопку “СТАРТ”.

По окончании программы мультиварка издаст звуковой сигнал и автоматически перейдет в режим ПОДОГРЕВ с прямым отсчетом времени.

«Компот»

Программа «Компот» служит для приготовления компотов из ягод и фруктов. Во время приготовления в данной программе рекомендуется держать **крышку закрытой**.

Для данной программы доступна функция отложенного старта (см. п.4.2.)

Следуйте указаниям раздела 4.1. Порядок работы.

Поместите необходимые ингредиенты, согласно рецептуре, в чашу. Установите чашу в мультиварку.

Время приготовления по умолчанию для данной программы – 30 минут. Диапазон времени приготовления может варьироваться от 5 минут до 1 часа 30 минут с минимальным шагом 5 минут.

Запустите программу, нажав кнопку “СТАРТ”.

По окончании программы мультиварка издаст звуковой сигнал и автоматически перейдет в режим ПОДОГРЕВ с прямым отсчетом времени.

«Творог»

Программа служит для приготовления творога.

Во время приготовления в данной программе рекомендуется держать **крышку закрытой**.

Для данной программы доступна функция отложенного старта (см. п.4.2.)

Следуйте указаниям раздела 4.1. Порядок работы.

Поместите необходимые ингредиенты, согласно рецептуре, в чашу. Установите чашу в мультиварку.

Время приготовления по умолчанию для данной программы – 35 минут. Диапазон времени приготовления может варьироваться от 10 до 50 минут с минимальным шагом 5 минут.

Запустите программу, нажав кнопку “СТАРТ”.

По окончании программы мультиварка издаст звуковой сигнал и автоматически перейдет в режим ПОДОГРЕВ с прямым отсчетом времени.

«Плов»

Данная программа предназначена для приготовления различных видов плова. Во время приготовления в данной программе рекомендуется оставлять **крышку закрытой**.

Для данной программы доступна функция отложенного старта (см. п.4.2.)

Следуйте указаниям раздела 4.1. Порядок работы.

Поместите необходимые ингредиенты, согласно рецептуре, в чашу. Установите чашу в мультиварку. Предварительная обжарка ингредиентов осуществляется в программе «Жарка».

Время приготовления по умолчанию для данной программы – 1 час. Диапазон времени приготовления может варьироваться от 20 минут до 2 часов с минимальным шагом 5 минут.

Запустите программу, нажав кнопку “СТАРТ”.

По окончании программы мультиварка издаст звуковой сигнал и автоматически перейдет в режим ПОДОГРЕВ с прямым отсчетом времени.

«Бисквит»

Программа «Бисквит» служит для выпечки бисквита из уже готового теста.

Во время приготовления в данной программе рекомендуется оставлять **крышку закрытой**.

Для данной программы доступна функция отложенного старта (см. п.4.2.)

Следуйте указаниям раздела 4.1. Порядок работы.

Выложите тесто в чашу и разровняйте.

Можете смазать чашу сливочным маслом или маргарином, чтобы бисквит было легче извлекать.

Время приготовления по умолчанию для данной программы – 1 час. Диапазон времени приготовления может варьироваться от 50 минут до 1 часа 30 минут с минимальным шагом 3 минут.

Запустите программу, нажав кнопку “СТАРТ”.

По окончании программы мультиварка издаст звуковой сигнал и автоматически перейдет в режим ПОДОГРЕВ с прямым отсчетом времени.

«Выпечка»

Программа «Выпечка» служит для выпекания коржей, кексов, пирогов, запеканок и приготовления прочих блюд из уже готового теста.

Во время приготовления в данной программе рекомендуется оставлять **крышку закрытой**.

Для данной программы доступна функция отложенного старта (см. п.4.2.)

Следуйте указаниям раздела 4.1. Порядок работы.

Выложите тесто в чашу и разровняйте.

Можете смазать чашу сливочным маслом или маргарином, чтобы выпечку было легче извлекать.

Время приготовления по умолчанию для данной программы – 1 час. Диапазон времени приготовления может варьироваться от 30 минут до 3 часов 30 минут с минимальным шагом 10 минут.

Запустите программу, нажав кнопку “СТАРТ”.

Время приготовления выпечки зависит от ее вида и объема.

По окончании программы мультиварка издаст звуковой сигнал и автоматически перейдет в режим ПОДОГРЕВ с прямым отсчетом времени.

«Варенье»

Программа предназначена для приготовления варенья. Во время приготовления в данной программе рекомендуется оставлять **крышку открытой** и периодически помешивать продукт, так как возможно пенообразование.

Для данной программы доступна функция отложенного старта (см. п.4.2.)

Следуйте указаниям раздела 4.1. Порядок работы.

Поместите необходимые ингредиенты, согласно рецептуре, в чашу. Установите чашу в мультиварку.

Время приготовления по умолчанию для данной программы – 1 час. Диапазон времени приготовления может варьироваться от 30 минут до 4 часов с минимальным шагом 5 минут.

Запустите программу, нажав кнопку “СТАРТ”.

По окончании программы мультиварка издаст звуковой сигнал и автоматически перейдет в режим ПОДОГРЕВ с прямым отсчетом времени.

«Разогрев»

Программа предназначена для подогрева уже готовых блюд.

Во время приготовления в данной программе рекомендуется держать **крышку закрытой**.

Некоторые блюда при разогреве требуют контроля степени разогрева, помешивания и переворачивания, при этом допускается открывание крышки.

При достижении продуктом необходимой степени разогрева до окончания времени программы, отключите программу в ручную нажатием кнопки "ПОДОГРЕВ/ОТМЕНА".

Для данной программы доступна функция отложенного старта (см. п.4.2.)

Следуйте указаниям раздела 4.1. Порядок работы.

Поместите готовое блюдо, которое Вы хотите подогреть, в чашу. Установите чашу в мультиварку.

Время приготовления по умолчанию для данной программы – 20 минут. Диапазон времени приготовления может варьироваться от 10 минут до 1 часа с минимальным шагом 5 минут.

Запустите программу, нажав кнопку "СТАРТ".

По окончании программы мультиварка издаст звуковой сигнал и автоматически перейдет в режим ПОДОГРЕВ с прямым отсчетом времени.

«Пастеризация»

Программа «Пастеризация» может использоваться для обработки детского питания и молочных продуктов. Для данной программы доступна функция отложенного старта (см. п.4.2.)

Следуйте указаниям раздела 4.1. Порядок работы.

Поместите продукты в чашу. Установите чашу в мультиварку.

Время по умолчанию для данной программы – 20 минут. Диапазон времени приготовления может варьироваться от 5 минут до 1 часа 30 минут с минимальным шагом 5 минут.

Запустите программу, нажав кнопку "СТАРТ".

По окончании программы мультиварка издаст звуковой сигнал и перейдет в режим ожидания.

«Буженина»

Программа предназначена для запекания буженины.

Во время приготовления в данной программе рекомендуется держать **крышку закрытой**.

Для данной программы доступна функция отложенного старта (см. п.4.2.)

Следуйте указаниям раздела 4.1. Порядок работы.

Поместите необходимые ингредиенты, согласно рецептуре, в чашу. Установите чашу в мультиварку.

Время приготовления по умолчанию для данной программы – 40 минут. Диапазон времени приготовления может варьироваться от 30 минут до 1 часа с минимальным шагом 10 минут.

Запустите программу, нажав кнопку "СТАРТ".

По окончании программы мультиварка издаст звуковой сигнал и автоматически перейдет в режим ПОДОГРЕВ с прямым отсчетом времени.

«Соте»

Программа «Соте» предназначена для приготовления соте и других блюд из овощей.

Во время приготовления в данной программе рекомендуется держать **крышку закрытой**.

Для данной программы доступна функция отложенного старта (см. п.4.2.)

Следуйте указаниям раздела 4.1. Порядок работы.

Поместите необходимые ингредиенты, согласно рецептуре, в чашу. Установите чашу в мультиварку.

Время приготовления по умолчанию для данной программы – 2 часа. Диапазон времени приготовления может варьироваться от 1 до 8 часов с минимальным шагом 30 минут.

Запустите программу, нажав кнопку "СТАРТ".

По окончании программы мультиварка издаст звуковой сигнал и автоматически перейдет в режим ПОДОГРЕВ с прямым отсчетом времени.

«Омлет»

Программа предназначена для приготовления омлета.

Во время приготовления в данной программе рекомендуется держать **крышку закрытой**.

Для данной программы доступна функция отложенного старта (см. п.4.2.)

Следуйте указаниям раздела 4.1. Порядок работы.

Поместите необходимые ингредиенты, согласно рецептуре, в чашу. Установите чашу в мультиварку.

Время приготовления по умолчанию для данной программы – 20 минут. Диапазон времени приготовления может варьироваться от 10 до 30 минут с минимальным шагом 5 минут.

Запустите программу, нажав кнопку "СТАРТ".

По окончании программы мультиварка издаст звуковой сигнал и автоматически перейдет в режим ПОДОГРЕВ с прямым отсчетом времени.

«Суп»

Программа «Суп» предназначена для приготовления супов, бульонов и прочих блюд.

Во время приготовления в данной программе рекомендуется оставлять **крышку закрытой**.

Для данной программы доступна функция отложенного старта (см. п.4.2.)

Следуйте указаниям раздела 4.1. Порядок работы.

Поместите необходимые ингредиенты, согласно рецептуре, в чашу. Установите чашу в мультиварку. Предварительная обжарка ингредиентов осуществляется в программе «Жарка».

Время приготовления по умолчанию для данной программы – 1 час. Диапазон времени приготовления может варьироваться от 1 до 4 часов с минимальным шагом 10 минут.

Запустите программу, нажав кнопку "СТАРТ".

По окончании программы мультиварка издаст звуковой сигнал и автоматически перейдет в режим ПОДОГРЕВ с прямым отсчетом времени.

«Паста»

Данная программа предназначена для варки макаронных изделий.

Внимание!

Во время приготовления в данной программе рекомендуется **до закипания воды** держать **крышку закрытой, после закипания и добавления** продуктов в чашу - **открытой**, так как при варке некоторых продуктов образуется много пены.

Для данной программы доступна функция отложенного старта (см. п.4.2.)

Следуйте указаниям раздела 4.1. Порядок работы.

Налейте в чашу воды, максимальное количество воды – 2/3 объема чаши.

Время приготовления по умолчанию для данной программы – 8 минут.

Диапазон времени приготовления может варьироваться от 8 до 20 минут с минимальным шагом 1 минута.

Запустите программу, нажав кнопку “СТАРТ”.

После звукового сигнала поместите в чашу макаронные изделия.

По окончании программы мультиварка издаст звуковой сигнал и автоматически перейдет в режим ПОДОГРЕВ с прямым отсчетом времени.

«Пицца»

Данная программа предназначена для приготовления популярного итальянского блюда - пиццы.

Во время приготовления в данной программе рекомендуется держать **крышку закрытой**.

Для данной программы доступна функция отложенного старта (см. п.4.2.)

Следуйте указаниям раздела 4.1. Порядок работы.

Поместите необходимые ингредиенты, согласно рецептуре, в чашу. Установите чашу в мультиварку. Предварительная обжарка ингредиентов осуществляется в программе «Жарка».

Время приготовления по умолчанию для данной программы – 20 минут.

Диапазон времени приготовления может варьироваться от 20 минут до 1 часа с минимальным шагом 5 минут.

Запустите программу, нажав кнопку “СТАРТ”.

По окончании программы мультиварка издаст звуковой сигнал и автоматически перейдет в режим ПОДОГРЕВ с прямым отсчетом времени.

«Гречка»

Программа предназначена для приготовления гарнира из гречневой крупы. Оптимальные температурные параметры и равномерный нагрев чаши позволяют приготовить великолепный рассыпчатый гарнир.

Во время приготовления в данной программе рекомендуется держать **крышку закрытой**.

Для данной программы доступна функция отложенного старта (см. п.4.2.)

Поместите продукты в чашу. Установите чашу в мультиварку.

Время по умолчанию для данной программы – 25 минут. Диапазон времени приготовления может варьироваться от 20 минут до 2 часов с минимальным шагом 5 минут.

Запустите программу, нажав кнопку “СТАРТ”.

По окончании программы мультиварка издаст звуковой сигнал и автоматически перейдет в режим ПОДОГРЕВ с прямым отсчетом времени.

По окончании программы «Гречка» не рекомендуется оставлять блюдо в режиме ПОДОГРЕВ более чем на 15 минут.

«Варка на пару»

Программа “Варка на пару” позволяет приготовить пищу на пару, сохраняя витамины и полезные свойства продуктов. Специальный контейнер для варки на пару поставляется в комплекте с устройством.

Во время приготовления в данной программе рекомендуется держать **крышку закрытой**.

Для данной программы доступна функция отложенного старта (см. п.4.2.)

Следуйте указаниям раздела 4.1. Порядок работы.

Налейте в чашу воды и установите чашу в мультиварку. Поместите продукты в контейнер для варки на пару, установите контейнер на чашу.

Время приготовления по умолчанию для данной программы – 5 минут. Диапазон времени приготовления может варьироваться от 5 минут до 1 часа с минимальным шагом 2 минута.

Запустите программу, нажав кнопку “СТАРТ”.

По окончании программы мультиварка издаст звуковой сигнал и автоматически перейдет в режим ПОДОГРЕВ с прямым отсчетом времени.

«Хлеб»

Программа «Хлеб» служит для выпечки хлеба из предварительно замешанного теста.

Программа является двухступенчатой. Первый этап – расстойка теста, происходит при низкой температуре приготовления. Второй этап - выпечка, осуществляется при высокой температуре.

Во время приготовления в данной программе **крышка должна быть закрыта**.

Для данной программы доступна функция отложенного старта (см. п.4.2.)

Следуйте указаниям раздела 4.1. Порядок работы.

Поместите готовое тесто в чашу. Установите чашу в мультиварку.

Время приготовления по умолчанию на первом этапе приготовления – 2 часа.

Диапазон времени первого этапа может варьироваться от 30 минут до 2 часов 30 минут с минимальным шагом 5 минут.

Запрограммируйте второй этап, нажав кнопку “МЕНЮ / ТЕМПЕРАТУРА”.

Время приготовления по умолчанию на втором этапе приготовления – 1 час.

Диапазон времени второго этапа может варьироваться от 30 минут до 2 часов с минимальным шагом 5 минут.

Запустите программу, нажав кнопку “СТАРТ”.

По окончании программы мультиварка издаст звуковой сигнал и автоматически перейдет в режим ПОДОГРЕВ с прямым отсчетом времени.

«Фондю»

Программа предназначена для плавления сыра для приготовления фондю.

Во время приготовления в данной программе рекомендуется держать **крышку закрытой**.

Для данной программы доступна функция отложенного старта (см. п.4.2.)

Поместите продукты в чашу. Установите чашу в мультиварку.

Время по умолчанию для данной программы – 20 минут. Диапазон времени приготовления может варьироваться от 5 минут до 2 часов с минимальным шагом 5 минут.

Запустите программу, нажав кнопку “СТАРТ”.

По окончании программы мультиварка издаст звуковой сигнал и автоматически перейдет в режим ПОДОГРЕВ с прямым отсчетом времени.

«Запеканка»

Программа предназначена для приготовления творожных запеканок. Во время приготовления в данной программе рекомендуется держать **крышку закрытой**.

Для данной программы доступна функция отложенного старта (см. п.4.2.)

Поместите продукты в чашу. Установите чашу в мультиварку.

Время по умолчанию для данной программы – 1 час. Диапазон времени приготовления может варьироваться от 40 минут до 1 часа 30 минут с минимальным шагом 10 минут.

Запустите программу, нажав кнопку “СТАРТ”.

По окончании программы мультиварка издаст звуковой сигнал и автоматически перейдет в режим ПОДОГРЕВ с прямым отсчетом времени.

«Пельмени / сосиски»

Данная программа предназначена для варки пельменей и сосисок.

Внимание!

Во время приготовления в данной программе рекомендуется **до закипания воды** держать **крышку закрытой, после закипания и добавления** продуктов в чашу - **открытой**, так как при варке некоторых продуктов образуется много пены.

Для данной программы доступна функция отложенного старта (см. п.4.2.)

Следуйте указаниям раздела 4.1. Порядок работы.

Налейте в чашу воды, максимальное количество воды – 2/3 объема чаши.

Время приготовления по умолчанию для данной программы – 15 минут.

Диапазон времени приготовления может варьироваться от 8 до 50 минут с минимальным шагом 1 минута.

Запустите программу, нажав кнопку “СТАРТ”.

После звукового сигнала поместите в чашу продукты.

По окончании программы мультиварка издаст звуковой сигнал и автоматически перейдет в режим ПОДОГРЕВ с прямым отсчетом времени.

«Томление»

Программа «Томление» имитирует процесс приготовления блюд в русской печи. Блюдо готовится путем очень долгого и медленного тушения при постоянно повышающейся температуре, что позволяет сохранить полезные свойства продуктов и придать им неповторимый вкус.

Во время приготовления в данной программе рекомендуется держать **крышку закрытой**.

Для данной программы доступна функция отложенного старта (см. п.4.2.)

Следуйте указаниям раздела 4.1. Порядок работы.

Поместите необходимые ингредиенты, согласно рецептуре, в чашу. Установите чашу в мультиварку. Предварительная обжарка ингредиентов осуществляется в программе «Жарка».

Время приготовления по умолчанию для данной программы – 5 часов. Диапазон времени приготовления может варьироваться от 1 до 8 часов с минимальным шагом 10 минут.

Запустите программу, нажав кнопку “СТАРТ”.

По окончании программы мультиварка издаст звуковой сигнал и автоматически перейдет в режим ПОДОГРЕВ с прямым отсчетом времени.

«Тушение»

Данная программа предназначена для приготовления рагу, мясных и овощных блюд. Поддерживаемая температура позволяет сохранить полезные свойства продуктов.

Во время приготовления в данной программе рекомендуется оставлять **крышку закрытой**.

Для данной программы доступна функция отложенного старта (см. п.4.2.)

Следуйте указаниям раздела 4.1. Порядок работы.

Поместите необходимые ингредиенты, согласно рецептуре, в чашу. Установите чашу в мультиварку. Предварительная обжарка ингредиентов осуществляется в программе «Жарка».

Время приготовления по умолчанию для данной программы – 2 часа. Диапазон времени приготовления может варьироваться от 30 минут до 8 часов с минимальным шагом 30 минут.

Запустите программу, нажав кнопку “СТАРТ”.

По окончании программы мультиварка издаст звуковой сигнал и автоматически перейдет в режим ПОДОГРЕВ с прямым отсчетом времени.

«Бобы»

Данная программа предназначена для приготовления блюд из бобовых.

Во время приготовления в данной программе рекомендуется держать **крышку закрытой**.

Для данной программы доступна функция отложенного старта (см. п.4.2.)

Следуйте указаниям раздела 4.1. Порядок работы.

Поместите необходимые ингредиенты, согласно рецептуре, в чашу. Установите чашу в мультиварку.

Время приготовления по умолчанию для данной программы – 1 час. Диапазон времени приготовления может варьироваться от 1 до 4 часов с минимальным шагом 10 минут.

Запустите программу, нажав кнопку “СТАРТ”.

По окончании программы мультиварка издаст звуковой сигнал и автоматически перейдет в режим ПОДОГРЕВ с прямым отсчетом времени.

«Жарка в масле»

Программа «Жарка в масле» служит для обжаривания продуктов в увеличенном количестве масла. В зависимости от рецептуры и природы продуктов можно выбирать необходимые временные и температурные режимы.

Во время приготовления в данной программе рекомендуется оставлять **крышку открытой**. Продукты для жарки помещайте в уже разогретую чашу.

Внимание!

Не оставляйте мультиварку без присмотра в режиме «Жарка в масле».

Для данной программы доступна функция отложенного старта (см. п.4.2.)

Следуйте указаниям раздела 4.1. Порядок работы.

Налейте в чашу масло. Рекомендуемое количество не более 0, 5 л. Установите чашу в мультиварку.

Поместите продукты в чашу после звукового сигнала.

Время приготовления по умолчанию для данной программы – 5 минут. Диапазон времени приготовления может варьироваться от 5 до 15 минут с минимальным шагом 1 минута.

Диапазон температуры приготовления может варьироваться от 150 до 170°C с шагом шаг 10°C.

Запустите программу, нажав кнопку “СТАРТ”.

Поместите продукты в чашу после звукового сигнала.

Во время жарки необходимо помешивать продукт и контролировать его готовность. Если готовность блюда наступила раньше окончания установленного времени приготовления, отключите прибор вручную нажатием кнопки “ПОДОГРЕВ / ОТМЕНА”.

По окончании программы мультиварка издаст звуковой сигнал и автоматически перейдет в режим ПОДОГРЕВ с прямым отсчетом времени.

«Бульон»

Программа предназначена специально для приготовления бульонов.

Во время приготовления в данной программе рекомендуется держать **крышку закрытой**.

Для данной программы доступна функция отложенного старта (см. п.4.2.)

Поместите продукты в чашу. Установите чашу в мультиварку.

Время по умолчанию для данной программы – 1 час 30 минут. Диапазон времени приготовления может варьироваться от 5 минут до 1 часа 30 минут с минимальным шагом 5 минут.

Запустите программу, нажав кнопку “СТАРТ”.

По окончании программы мультиварка издаст звуковой сигнал и автоматически перейдет в режим ПОДОГРЕВ с прямым отсчетом времени.

«Желе»

Данная программа предназначена для приготовления желе из фруктов и ягод. Во время приготовления в данной программе рекомендуется оставлять **крышку закрытой**.

Для данной программы доступна функция отложенного старта (см. п.4.2.)

Следуйте указаниям раздела 4.1. Порядок работы.

Поместите необходимые ингредиенты, согласно рецептуре, в чашу. Установите чашу в мультиварку.

Время приготовления по умолчанию для данной программы – 5 минут. Диапазон времени приготовления может варьироваться от 5 до 20 минут с минимальным шагом 5 минут.

Запустите программу, нажав кнопку “СТАРТ”.

По окончании программы мультиварка издаст звуковой сигнал и автоматически перейдет в режим ПОДОГРЕВ с прямым отсчетом времени.

«Йогурт»

В программе “Йогурт” поддерживается постоянная температура (+38°C +42°C), необходимая для роста бифидобактерий и получения прекрасного йогурта из закваски и молока

Во время приготовления в данной программе рекомендуется держать **крышку закрытой**.

Для данной программы доступна функция отложенного старта (см. п.4.2.)

Следуйте указаниям раздела 4.1. Порядок работы.

Поместите необходимые ингредиенты, согласно рецептуре, в чашу. Установите чашу в мультиварку.

Время приготовления по умолчанию для данной программы – 8 часов.

Диапазон времени приготовления может варьироваться от 4 до 12 часов с минимальным шагом 30 минут.

Запустите программу, нажав кнопку “СТАРТ”.

По окончании программы мультиварка издаст звуковой сигнал и перейдет в режим ожидания. По окончании программы «Йогурт» мультиварка в режим ПОДОГРЕВ не переходит.

«Топленое молоко»

Данная программа предназначена для топления молока. Во время приготовления в данной программе рекомендуется оставлять **крышку закрытой**.

Для данной программы доступна функция отложенного старта (см. п.4.2.)

Следуйте указаниям раздела 4.1. Порядок работы.

Поместите необходимые ингредиенты, согласно рецептуре, в чашу. Установите чашу в мультиварку. Время приготовления по умолчанию для данной программы – 6 часов. Диапазон времени приготовления может варьироваться от 5 до 8 часов с минимальным шагом 30 минут.

Запустите программу, нажав кнопку “СТАРТ”.

По окончании программы мультиварка издаст звуковой сигнал и автоматически перейдет в режим ПОДОГРЕВ с прямым отсчетом времени.

«Жарка»

Программа «Жарка» служит для обжаривания продуктов. В зависимости от рецептуры и природы продуктов можно выбирать необходимые временные и температурные режимы.

Во время приготовления в данной программе рекомендуется оставлять крышку открытой. Продукты для жарки помещайте в уже разогретую чашу.

Внимание!

Не оставляйте мультиварку без присмотра в режиме «Жарка».

Для данной программы доступна функция отложенного старта (см. п.4.2.)

Следуйте указаниям раздела 4.1. Порядок работы.

Налейте в чашу небольшое количество масла, достаточное для обжаривания.

Время приготовления по умолчанию для данной программы – 30 минут. Диапазон времени приготовления может варьироваться от 10 минут до 1 часа с минимальным шагом 5 минут.

Диапазон температуры приготовления может варьироваться от 100 до 160°C с шагом шаг 10°C.

Запустите программу, нажав кнопку “СТАРТ”.

Поместите продукты в чашу после звукового сигнала.

Во время жарки необходимо помешивать продукт и контролировать его готовность. Если готовность блюда наступила раньше окончания установленного времени приготовления, отключите прибор в ручную нажатием кнопки “ПОДОГРЕВ / ОТМЕНА”.

По окончании программы мультиварка издаст звуковой сигнал и автоматически перейдет в режим ПОДОГРЕВ с прямым отсчетом времени.

«Молочная каша»

Программа предназначена для приготовления молочных супов и каш.

Во время приготовления в данной программе рекомендуется держать **крышку закрытой**.

Для данной программы доступна функция отложенного старта (см. п.4.2.)

Следуйте указаниям раздела 4.1. Порядок работы.

Поместите необходимые ингредиенты, согласно рецептуре, в чашу. Установите чашу в мультиварку.

Время приготовления по умолчанию для данной программы – 1 час. Диапазон времени приготовления может варьироваться от 10 минут до 1 часа 30 минут с минимальным шагом 5 минут.

Запустите программу, нажав кнопку “СТАРТ”.

По окончании программы мультиварка издаст звуковой сигнал и автоматически перейдет в режим ПОДОГРЕВ с прямым отсчетом времени.

По окончании программы «Молочная каша» не рекомендуется оставлять блюдо в режиме ПОДОГРЕВ более чем на 15 минут.

«Настойка»

Программа «Настойка» служит для приготовления различных настоек на травах и пр.

Во время приготовления в данной программе рекомендуется держать **крышку закрытой**.

Для данной программы доступна функция отложенного старта (см. п.4.2.)

Следуйте указаниям раздела 4.1. Порядок работы.

Поместите необходимые ингредиенты, согласно рецептуре, в чашу. Установите чашу в мультиварку.

Время приготовления по умолчанию для данной программы – 12 часов. Диапазон времени приготовления может варьироваться от 8 до 12 часов с минимальным шагом 1 час.

Запустите программу, нажав кнопку “СТАРТ”.

По окончании программы мультиварка издаст звуковой сигнал и перейдет в режим ожидания. По окончании программы «Настойка» мультиварка в режим ПОДОГРЕВ не переходит.

«Глинтвейн»

Программа предназначена для приготовления глинтвейна.

Во время приготовления в данной программе рекомендуется держать **крышку закрытой**.

Для данной программы доступна функция отложенного старта (см. п.4.2.)

Поместите продукты в чашу. Установите чашу в мультиварку.

Время по умолчанию для данной программы– 30 минут. Диапазон времени приготовления может варьироваться от 20 до 40 минут с минимальным шагом 5 минут.

Запустите программу, нажав кнопку “СТАРТ”.

По окончании программы мультиварка издаст звуковой сигнал и автоматически перейдет в режим ПОДОГРЕВ с прямым отсчетом времени.

«Горячий шоколад»

Данная программа служит для приготовления горячего шоколада. Во время приготовления в данной программе рекомендуется держать **крышку закрытой**.

Для данной программы доступна функция отложенного старта (см. п.4.2.)

Поместите необходимые ингредиенты, согласно рецептуре, в чашу. Установите чашу в мультиварку.

Время приготовления по умолчанию для данной программы – 15 минут. Диапазон времени приготовления может варьироваться от 10 минут до 30 минут с минимальным шагом 5 минут.

Запустите программу, нажав кнопку “СТАРТ”.

По окончании программы мультиварка издаст звуковой сигнал и автоматически перейдет в режим ПОДОГРЕВ с прямым отсчетом времени.

«Стерилизация»

Программа «Стерилизация» может использоваться для обработки детского питания и принадлежностей, посуды для консервирования, а также уже заполненные продуктами банки.

Для данной программы доступна функция отложенного старта (см. п.4.2.)

Следуйте указаниям раздела 4.1. Порядок работы.

Налейте в чашу воды. Количество воды не должно превышать 2/3 объема чаши.

Установите чашу в мультиварку. Разместите в контейнере-пароварке продукты или детские принадлежности, установите контейнер на чашу.

Время по умолчанию для данной программы– 20 минут. Диапазон времени приготовления может варьироваться от 5 минут до 1 часа 30 минут с минимальным шагом 5 минут.

Запустите программу, нажав кнопку “СТАРТ”.

По окончании программы мультиварка издаст звуковой сигнал и автоматически перейдет в режим ПОДОГРЕВ с прямым отсчетом времени.

«Стейк»

Программа «Стейк» служит для жарки стейков. Во время приготовления в данной программе рекомендуется держать **крышку закрытой**.

Для данной программы доступна функция отложенного старта (см. п.4.2.)

Поместите необходимые ингредиенты, согласно рецептуре, в чашу. Установите чашу в мультиварку.

Время приготовления по умолчанию для данной программы – 15 минут. Диапазон времени приготовления может варьироваться от 5 минут до 30 минут с минимальным шагом 5 минут.

Запустите программу, нажав кнопку “СТАРТ”.

По окончании программы мультиварка издаст звуковой сигнал и автоматически перейдет в режим ПОДОГРЕВ с прямым отсчетом времени.

5.6. Краткая таблица программ приготовления

Программа приготовления	Время и температура* приготовления по умолчанию	Регулировка времени и температуры	Рекомендуемое положение крышки	Возможность использования функции «Отложенный старт»
Мультиповар Plus	5 минут – 16 часов – максимальная суммарная продолжительность трех этапов, 9 часов 55 минут – максимальная продолжительность одного этапа. Температура: 40 – 160°C.	Шаг изменения времени: 1 минута в диапазоне от 5 до 45 минут, 5 минут – от 45 минут до 1 часа 30 минут, 10 минут – от 1 часа 30 минут до 3 часов, 20 минут – от 3 часов до 9 часов 40 мин, 15 минут – от 9 часов 40 минут до 9 часов 55 минут. Шаг изменения температуры: 5°C в диапазоне от 35 до 110°C и 10°C в диапазоне от 110 до 160°C.	Открыта / Закрыта	Да
Запекание	30 минут / 145°C	10 минут – 2 часа 50 минут, шаг 5 минут	Закрыта	Да
Овсянка	5 минут / 96°C	5 минут – 1 час, шаг 5 минут	Закрыта	Да
Крупа	40 минут / 115°C	20 минут – 2 часа, шаг 5 минут	Закрыта	Да
Холодец	6 часов / 93°C	2 – 8 часов, шаг 1 час	Закрыта	Да
Компот	30 минут / 110°C	5 минут 1 час 30 минут, шаг 5 минут	Закрыта	Да
Бисквит	1 час / 130°C	50 минут – 1 час 30 минут, шаг 5 минут	Закрыта	Да
Творог	35 минут / 95°C	10 – 50 минут, шаг 5 минут	Закрыта	Да
Выпечка	1 час / 130°C	30 минут – 3 часа 30 минут, шаг 10 минут	Закрыта	Да
Плов	1 час / 120-125°C	20 минут – 2 часа, шаг 5 минут	Закрыта	Да
Варенье	1 час / 102°C	30 минут – 4 часа, шаг 5 минут	Открыта	Да
Разогрев	20 минут / 115°C	10 минут – 1 час, шаг 5 минут	Закрыта	Да
Соте	2 часа / 90°C	1 – 8 часов, шаг 30 минут	Закрыта	Да
Пастеризация	40 минут/85° – 90°C	5 минут – 1 час 30 минут, шаг 5 минут	Закрыта	Да
Омлет	20 минут	10 – 30 минут, шаг 5 минут	Закрыта	Да
Буженина	40 мин / 140°C	30 минут – 1 часа, шаг 5 минут	Закрыта	Да
Суп	1 час / 97°C	1 – 4 часа, шаг 10 минут, шаг 10 минут	Закрыта	Да
Паста	8 минут / 105-115°C	8 – 20 минут, шаг 1 минуты	До закипания воды закрыта, после открыта	Да
Варка на пару	5 минут / 115-120°C	5 минут – 1 час, шаг 1 минута	Закрыта	Да
Пицца	20 минут / 120-160°C (авто)	20 минут – 1 час, шаг 5 минут	Закрыта	Да
Хлеб	1 этап	2 часа / 35°C	Закрыта	Да
	2 этап	1 час / 145°C		
Гречка	25 минут / 115°C	20 минут – 2 часа, шаг 5 минут	Закрыта	Да
Фондю	20 минут / 100°C	5 минут – 2 часа, шаг 5 минут	Закрыта	Да

Запеканка	1 час / 120°C	40 ± 1 час 30 минут, шаг 10 минут		
Тушение	2 часа / 93°C	30 минут – 8 часов, шаг 30 минут	Закрыта	Да
Пельмени/сосиски	15 минут / 125°C	8 – 50 минут, шаг 1 минута	До закипания воды закрыта, после открыта	Да
Бобы	1 час / 93°C	1 – 4 часа, шаг 10 минут	Закрыта	Да
Томление	5 часов / первая четверть времени приготовления 45°C, вторая- 65°C, третья- 85°C, четвертая - 95°C	1 – 8 часов, шаг 10 минут	Закрыта	Да
Жарка в масле	5 минут	3 – 15 минут, шаг 1 минута, 150 170°C, шаг 10°C	Открыта	Да
Бульон	1 час 30 минут / 97°C	5 минут – 1 час 30 минут, шаг 5 минут	Закрыта	Да
Топленое молоко	6 часов / 95°C	5 – 8 часов, шаг 30 минут	Закрыта	Да
Желе	5 минут / 100°–105°C	5 – 20 минут, шаг 5 минут	Закрыта	Да
Жарка	30 минут	10 минут – 1 час, шаг 5 минут 100 – 160°C, шаг 10°C	Открыта	Да
Йогурт	8 часов / 38-42°C	4 – 12 часов, шаг 30 минут	Закрыта	Да
Молочная каша	1 час / 95°C	10 минут – 1 час 30 минут, шаг 5 минут	Закрыта	Да
Настойка	12 часов / 55°C	6 – 12 часов, шаг 1 час	Закрыта	Да
Стерилизация	20 минут / 115-120°C	5 минут – 1 час 30 минут, шаг 5 минут	Закрыта	Да
Глинтвейн	30 минут / 75°C	20 – 40 минут, шаг 5 минут	Закрыта	Да
Стейк	15 минут / 160°C	5 – 30 минут, шаг 5 минут	Открыта	
Горячий шоколад	15 минут / 100°C	10 – 30 минут, шаг 5 минут	Закрыта	Да

* В программах с возможностью ручной настройки температуры пользователь устанавливает необходимую температуру вручную, при этом готовность продукта напрямую зависит от правильности выбора температуры и времени приготовления.

Температуры настройки автоматических программ указаны для справки, их изменение в процессе приготовления происходит автоматически без участия пользователя.

При этом в разные моменты работы программы (в зависимости от содержимого чаши) температура может отличаться от справочного значения, которое является установочным.

Например: при установленной температуре в 115 °C и наличии в чаше жидкости при замера температура в чаше не превысит значения в 100 °C (точка кипения воды), при этом кипение воды в чаше будет интенсивным. При этом разница между установленным и реальным значениями температуры не является признаком неисправности прибора.

Если программа рассчитана на варку (работа с водой), то при выкипании либо отсутствии воды в чаше программа автоматически сбрасывается, так как температура дна чаши превышает значение порога безопасности для данной программы. Сбрасывание программы без воды является нормальной реакцией системы защиты.

При проведении измерений следует учитывать следующее:

- Точка замера температуры находится в центре дна чаши, установленной в прибор, измерение производится закрепленным датчиком (термопарой) при закрытой крышке прибора.
- Для правильной оценки значения следует производить измерения в течение всего времени прохождения программы с интервалом времени 30 сек. между измерениями.
- На основе полученных значений составляется диаграмма температурно – временной зависимости, выявляется участок, на котором температура циклически изменяется при относительно неизменных максимальных и минимальных значениях (участок термостатирования)
- Справочное значение температуры будет находиться между минимальным и максимальным измеренным значением на участке термостатирования.

При измерениях следует учитывать особенности автоматических программ:

- если программа рассчитана на работу с жидкостью (водой), то при измерениях следует налить в чашу 1 л воды.
- Если программа рассчитана на работу без воды, измерения следует производить с пустой чашей.

При наличии в чаше продукта измеренные значения могут отличаться от справочных из-за наличия в продуктах разного содержания жидкости (воды), кипение которой не позволяет температуре в точке замера подняться выше 100 °C по законам физики.

Для получения значений, близких к реально настроенным, следует использовать жидкость с температурой кипения, превышающей заданное справочное значение (например, растительное масло), с массой, эквивалентной массе продукта.

6. ЧИСТКА И УХОД ЗА ПРИБОРОМ

- По окончании приготовления всегда очищайте мультиварку от остатков пищи и загрязнений.
- Не пользуйтесь щетками с металлической проволокой и растворителем для очистки загрязненных частей мультиварки.
- Если остатки блюда прикипели к внутренней чаше, замочите ее перед мытьем. Протрите внутреннюю чашу после мытья.
- Не опускайте корпус прибора в воду. Для очистки корпуса используйте влажную мягкую губку или ткань.
- Внутреннюю чашу и контейнер для варки на пару можно мыть в посудомоечной машине. При мытье в посудомоечной машине следите, чтобы чаша не повредилась о составные части машины. Руководствуйтесь инструкцией по посудомоечной машине и описанием применяемых моющих средств во избежание повреждения чаши, изготовленной из алюминия с покрытием.
- Не допускайте засорения отверстия для выпуска пара. Клапан-пароотделитель имеет съемную конструкцию, регулярно промывайте его водой во избежание засорения.
- После каждого приготовления необходимо снять и опустошить конденсатоприемник, расположенный на боковой стенке прибора. Промойте, просушите его и установите на место.
- Для помешивания используйте только деревянную лопатку или специальную пластмассовую ложку, поставляемую в комплекте с прибором.
- Не наливайте в чашу уксус, это может ее повредить.
- Спустя некоторое время чаша может менять цвет из-за того, что контактирует с водой и моющими средствами. Это нормальное явление, и мультиварка может без опасений эксплуатироваться дальше.
- Для очистки НЕ используйте абразивные вещества.

7. ТРАНСПОРТИРОВАНИЕ И ХРАНЕНИЕ

- Транспортирование приборов проводят всеми видами транспорта в крытых транспортных средствах в соответствии с правилами перевозки грузов, действующими на транспорте данного вида и обеспечивающими проведение механизированных погрузочно-разгрузочных работ.
- При транспортировании приборов должна быть обеспечена защита от повреждений - сохранность качества изделий и внешнего вида потребительской тары
- Транспортирование приборов должно исключать возможность непосредственного воздействия на них атмосферных осадков и агрессивных сред.
- Приборы хранятся в закрытом сухом и чистом помещении при температуре окружающего воздуха не ниже плюс 5°C и не выше плюс 40°C с относительной влажностью не выше 70% и отсутствии в окружающей среде кислотных и других паров, отрицательно влияющих на материалы приборов.

8. ТРЕБОВАНИЯ ПО УТИЛИЗАЦИИ

Отходы, образующиеся при утилизации изделий, подлежат обязательному сбору с последующей утилизацией в установленном порядке и в соответствии с действующими требованиями и нормами отраслевой нормативной документации, в том числе в соответствии с СанПин 2.1.7.1322-03 «Гигиенические требования к размещению и обезвреживанию отходов производства и потребления.»



Внимание! После окончания срока службы не выбрасывайте прибор вместе с бытовыми отходами. Передайте его в специализированный пункт для дальнейшей утилизации. Этим Вы можете защитить окружающую среду.



Во избежание риска пожара, поражения электрическим током или получения травмы при использовании вашего прибора, а также его поломки, строго соблюдайте основные меры предосторожности при работе с данным прибором, а также общие указания по безопасности при работе с электрической бытовой техникой.

9. ОБЩИЕ УКАЗАНИЯ ПО БЕЗОПАСНОСТИ ПРИ РАБОТЕ С ЭЛЕКТРИЧЕСКОЙ БЫТОВОЙ ТЕХНИКОЙ

- Прибор предназначен исключительно для использования в быту.
- Прибор должен быть использован только по назначению.
- Данный прибор не предназначен для использования людьми (включая детей), у которых есть физические, нервные или психические отклонения, или недостаток опыта и знаний, за исключением случаев, когда за такими лицами осуществляется надзор или проводится их инструктирование относительно использования данного прибора лицом, отвечающим за их безопасность. Необходимо осуществлять надзор за детьми с целью недопущения их игр с прибором.
- Перед вводом в эксплуатацию этого прибора тщательно прочитайте настоящее руководство по эксплуатации.

- Каждый раз перед включением прибора осмотрите его. При наличии повреждений прибора и сетевого шнура ни в коем случае не включайте прибор в розетку.
- Прибор и сетевой шнур должны храниться так, чтобы они не попадали под воздействие жары, прямых солнечных лучей и влаги.
- **Внимание! Не используйте прибор вблизи ванн, раковин или других емкостей, заполненных водой.**
- Ни в коем случае не погружайте прибор в воду или другие жидкости. Не прикасайтесь к прибору влажными руками. При намочении прибора сразу отключите его от сети.
- В случае падения прибора в воду немедленно отключите его от сети. При этом ни в коем случае не опускайте руки в воду. Перед повторным использованием прибор должен быть проверен квалифицированным специалистом.
- Включайте прибор только в источник переменного тока (~). Перед включением убедитесь, что прибор рассчитан на напряжение, используемое в сети.
- **Любое ошибочное включение лишает Вас права на гарантийное обслуживание.**
- Прибор может быть включен только в сеть с заземлением. Для обеспечения Вашей безопасности заземление должно соответствовать установленным электротехническим нормам. Не пользуйтесь нестандартными источниками питания или устройствами подключения.
- Не используйте прибор вне помещений. Предохраняйте прибор от ударов об острые углы. По окончании эксплуатации, чистке или поломке прибора всегда отключайте его от сети.
- Запрещается отключать прибор от сети, держа его за сетевой провод. При отключении прибора от сети держитесь за штепсельную вилку.
- Использование дополнительных аксессуаров, не входящих в комплектацию, лишает Вас права на гарантийное обслуживание.
- После использования никогда не обматывайте провод электропитания вокруг прибора, так как со временем это может привести к излому провода. Всегда расправляйте провод на время хранения.
- Не производите ремонт прибора самостоятельно. Ремонт должен производиться только квалифицированными специалистами сервисного центра.
- Для ремонта прибора могут быть использованы только оригинальные запасные части.

10. МЕРЫ ПРЕДОСТОРОЖНОСТИ ПРИ ИСПОЛЬЗОВАНИИ МУЛЬТИВАРКИ

- При использовании прибора убедитесь в том, что вокруг него имеется достаточно свободного места. Прибор должен находиться на расстоянии не менее 15см от огнеопасных объектов, таких как мебель, шторы и пр.
- Не размещайте прибор в непосредственной близости к стенам и мебели, т.к. при работе из прибора выходит пар, что может вызвать изменение цвета и деформацию предметов мебели и покрытия стен.
- Не накрывайте мультиварку полотенцем и другими предметами в процессе работы, пар должен выходить свободно.
- При использовании прибора устанавливайте его на сухой ровной термостойкой поверхности, не допускайте закрытия посторонними предметами, скатертями, матерчатыми покрытиями или чем-либо еще вентиляционных отверстий в дне прибора, так как это может привести к перегреву.
- Перед первым использованием рекомендуется прокипятить воду в мультиварке в температурном режиме («Варка на пару») в течение 30 минут при заполнении чаши до половины для устранения посторонних запахов.
- Не включайте выполнение программ на мультиварке без установленной внутренней чаши, не вынимайте чашу из мультиварки во время работы программы.
- Не используйте мультиварку рядом с источниками тепла (газовыми или электрическими плитами).
- Во избежание ожогов не касайтесь работающего прибора. По окончании эксплуатации дайте мультиварке остыть.
- Проверьте напряжение, прежде чем включить прибор в сеть.
- Не оставляйте электроприбор включенным в сеть, если не готовите еду.
- Перед тем, как отсоединить прибор от сети, убедитесь, что он находится в режиме ожидания и программа не запущена.
- Никогда не поднимайте/не передвигайте прибор, пока он подключен к электросети.
- Не переносите прибор с заполненной продуктами внутренней чашей.
- Не прикасайтесь к внутренней чаше во время работы мультиварки.
- Не стучите по внутренней поверхности чаши, не оттирайте ее силой и не используйте для чистки прибора абразивные очистители и агрессивные моющие вещества.
- Не используйте для перемешивания или извлечения продуктов из чаши металлические кухонные принадлежности, они могут повредить антипригарное покрытие. Используйте деревянные, пластиковые или силиконовые принадлежности.
- Не оставляйте кухонные принадлежности в чаше в процессе приготовления.
- Не используйте мультиварку без уплотнительного кольца или если оно повреждено. Для замены уплотнительного кольца обращайтесь в авторизованный сервисный центр.
- Не оставляйте продукты или воду в мультиварке на длительное время.
- Не заполняйте чашу продуктами выше отметки максимального уровня.
- Не наливайте в чашу уксус, это может повредить покрытие.
- Не используйте чашу мультиварки для приготовления пищи вне мультиварки, не нагревайте ее на плите и других источниках тепла.

- Не используйте чашу в качестве емкости для смешивания и контейнера для хранения продуктов.
- Не заменяйте чашу мультиварки другой емкостью либо чашей от другой мультиварки.
- Между съемной чашей и внутренним корпусом не должно быть никаких посторонних предметов.
- При приготовлении крупы соблюдайте рекомендованное соотношение крупы и воды в чаше.
- Спустя некоторое время, чаша может поменять цвет из-за контакта с водой и моющими средствами. Это нормальное явление, и мультиварка может без опасений эксплуатироваться дальше.
- Производитель не несет ответственности за ущерб, возникший в результате неправильного или непредусмотренного настоящей инструкцией использования.

11. ЕСЛИ У ВАС ВОЗНИКЛА ПРОБЛЕМА

Проблема	Причина	Способ устранения
Индикатор работы не горит, нагревательный элемент не работает	<ol style="list-style-type: none"> 1. Проблема с электропитанием. 2. Отказ термopедохранителя из-за перегрева (перекрыты посторонним предметом или покровом вентиляционные отверстия корпуса – нарушение требований эксплуатации). 3. Неисправность электроники. 	<p>Проверьте, включен ли прибор в сеть</p> <p>Проверьте надежность соединения сетевого шнура с разъемом на корпусе прибора.</p> <p>Обратитесь за помощью в авторизованный сервисный центр</p>
Индикатор горит, нагревательный элемент не работает	Неисправность электроники, неисправность нагревательного элемента.	Обратитесь за помощью в авторизованный сервисный центр
Блюдо слишком долго готовится	1. Питание от сети отсутствует	Проверьте, включен ли прибор в сеть
	2. Нагревательный элемент неисправен	Обратитесь за помощью в авторизованный сервисный центр
	3. Внутренняя чаша мультиварки установлена с перекосом, либо деформирована, либо не соответствует модели.	Проверьте внутреннюю чашу, убедитесь, что она установлена правильно. Деформированную чашу замените на исправную, соответствующую модели.
	4. Посторонний предмет(загрязнение) между нагревательной пластиной и кастрюлей	Удалите посторонний предмет (загрязнение)
На дисплее отображаются коды ошибок E1 и E3	Неисправность цепи термодатчика или перегрев	<p>Остудите мультиварку.</p> <p>Если проблема проявляется на холодном приборе, обратитесь за помощью в авторизованный сервисный центр</p>

12. КОМПЛЕКТАЦИЯ

Прибор 1 шт.
Шнур питания 1 шт.
Внутренняя чаша с антипригарным покрытием 1 шт.
Контейнер для варки на пару 1 шт.
Плоская ложка 1 шт.
Столовая ложка 1 шт.

Мерный стакан 1 шт.
Инструкция пользователя
Список сервисных центров
Гарантийный талон
Книга рецептов

13. ТЕХНИЧЕСКИЕ ХАРАКТЕРИСТИКИ

PMC 0541D - мультиварка бытовая электрическая торговой марки Polaris
Напряжение: 220 - 240 В
Частота: ~50 Гц
Мощность: 700 Вт
Общий объем чаши: 5 л

Примечание: Вследствие постоянного процесса внесения изменений и улучшений, между инструкцией и изделием могут наблюдаться некоторые различия. Производитель надеется, что пользователь обратит на это внимание. Последнюю версию инструкции Вы можете найти на сайте www.polar.ru

14. ИНФОРМАЦИЯ О СЕРТИФИКАЦИИ

Прибор сертифицирован на соответствие нормативным документам РФ.

Сертификат соответствия № TC RU C-US.AY04.B.00211 серия RU № 0219569

Срок действия с 11.11.2014 по 10.11.2019

Выдан: ОРГАН ПО СЕРТИФИКАЦИИ продукции Общества с ограниченной ответственностью "Сертификация и экспертиза" Адрес: 129075, г. Москва, ул. Аргуновская, д. 6, корп. 1.

Расчетный срок службы изделия: 3 года
Гарантийный срок: 1 год со дня покупки
Гарантийный срок на внутреннюю чашу (кастрюлю): 6 месяцев со дня покупки
Дата производства указана на приборе.

Производитель:

TEXTON CORPORATION LLC - ООО «ТЕКСТОН КОРПОРЕЙШН»

1313 N. Market Street, Suite 5100, Wilmington, State of Delaware 19801, United States of America

1313 Н. Маркет Стрит, Помещение 5100, Уилмингтон, Штат Делавэр 19801, Соединенные Штаты Америки.

На заводе:

GUANGDONG ENAITER ELECTRICAL APPLIANCES CO., LTD - ГУАНДУН ИНЕЙТЕР ЭЛЕКТРИКАЛ АППЛАЙАНСЕС КО., ЛТД

No.5, Donghai Road, Dongfeng Town, Zhongshan City, Guangdong, China (Китайская Народная Республика)

No.5, Донгхай Роуд, Дунфен таун, город Чжуншан, Гуандун, Китай

Уполномоченный представитель в РФ и Белоруссии

ООО «ДС-Сервис»

109518, г.Москва, Волжский б-р, д.5

Телефон единой справочной службы: 8-800-700-11-78



15. ГАРАНТИЙНОЕ ОБЯЗАТЕЛЬСТВО

Изделие: Мультиварка бытовая электрическая

Модель: PMC 0541D

Настоящая гарантия предоставляется изготовителем в дополнение к правам потребителя, установленным действующим законодательством Российской Федерации, и ни в коей мере не ограничивает их.

Настоящая гарантия действует в течение 12 месяцев с даты приобретения изделия и подразумевает гарантийное обслуживание изделия в случае обнаружения дефектов, связанных с материалами и работой. В этом случае потребитель имеет право, среди прочего, на бесплатный ремонт изделия. Настоящая гарантия действительна при соблюдении следующих условий:

1. Гарантийное обязательство распространяется на все модели, выпускаемые компанией «TEXTON CORPORATION LLC» в странах, где предоставляется гарантийное обслуживание (независимо от места покупки).
2. Изделие приобретается исключительно для личных бытовых нужд. Изделие должно использоваться в строгом соответствии с инструкцией по эксплуатации с соблюдением правил и требований по безопасности.
3. Обязанности изготовителя по настоящей гарантии исполняются продавцами – уполномоченными дилерами изготовителя и официальными обслуживающими (сервис) центрами. Настоящая гарантия не распространяется на изделия, приобретенные у не уполномоченных изготовителем продавцов, которые самостоятельно отвечают перед потребителем в соответствии с российским законодательством.
4. Настоящая гарантия не распространяется на дефекты изделия, возникшие в результате:
 - Химического, механического или иного воздействия, попадания посторонних предметов, жидкостей, насекомых и продуктов их жизнедеятельности внутрь изделия;
 - Неправильной эксплуатации, заключающейся в использовании изделия не по его прямому назначению, а также установки и эксплуатации изделия с нарушением правил и требований техники безопасности;
 - Износа деталей отделки, ламп, батарей, защитных экранов, накопителей мусора, ремней, щеток и иных деталей с ограниченным сроком использования;
 - Ремонта изделия, произведенного лицами или фирмами, не являющимися авторизованными сервисными центрами*.
5. Настоящая гарантия действительна по предъявлении вместе с оригиналом настоящего талона, оригиналом товарного чека, выданного продавцом, и изделия, в котором обнаружены дефекты.
6. Настоящая гарантия действительна только для изделий, используемых для личных бытовых нужд, и не распространяется на изделия, которые используются для коммерческих, промышленных или профессиональных целей.

По всем вопросам гарантийного обслуживания изделий POLARIS обращайтесь к Вашему местному официальному продавцу POLARIS.

*Адреса авторизованных обслуживающих центров на сайте Компании: www.polar.ru.

**Мультиварка
POLARIS
Модель PMC 0541D
Інструкція з експлуатації**

Дякуємо Вам за вибір продукції, що випускається під торговельною маркою POLARIS. Наші вироби розроблено відповідно до високих вимог якості, функціональності і дизайну. Ми впевнені, що, придбавши новий виріб нашої фірми, Ви будете задоволені.

УВАГА! Перед початком експлуатації приладу уважно прочитайте цю інструкцію, в якій міститься важлива інформація, що стосується Вашої безпеки, а також рекомендації з правильного використання приладу і догляду за ним.

Зберігайте інструкцію разом із гарантійним талоном, касовим чеком, а також, по можливості, з картонною коробкою і пакувальним матеріалом.

Зміст

1. Сфера використання.....	23
2. Опис приладу.....	23
2.1. Будова приладу.....	24
2.2. Панель керування і дисплей.....	24
3. Підготовка до роботи.....	25
4. Експлуатація приладу.....	25
4.1. Порядок роботи.....	25
4.2. Функція «Відкладений старт».....	27
4.3. Переривання програми.....	27
4.4. Вимкнення / увімкнення автоматичного переходу в режим ПІДІГРІВ.....	27
4.5. Програми приготування.....	28
4.6. Стисла таблиця програм приготування.....	36
5. Чищення та догляд за приладом.....	37
6. Загальні вказівки з безпеки під час роботи з електричною побутовою технікою.....	38
7. Запобіжні заходи під час використання мультиварки.....	38
8. Якщо у вас виникла проблема.....	40
9. Комплектація.....	40
10. Технічні характеристики.....	41
11. Інформація про сертифікацію.....	41
12. Гарантійне зобов'язання.....	42

1. СФЕРА ВИКОРИСТАННЯ

- Прилад призначений для побутового використання при температурі та вологості жилого приміщення відповідно до цієї Інструкції:
 - у місцях постійного проживання;
 - у місцях громадського харчування магазинів, офісів та інших місць праці;
 - на фермерських господарствах;
 - мешканцями готелів, мотелів та інших місць, призначених для проживання;
 - у місцях, призначених для ночівлі та сніданку.
- Прилад не призначений для промислового та комерційного використання.
- Виробник не несе відповідальності за збитки, що виникли в результаті неправильного або непередбаченого цією інструкцією використання.

2. ОПИС ПРИЛАДУ

Мультиварка РМС 0541D – це сучасний багатофункціональний прилад нового покоління для приготування їжі. Вона поєднує у собі функції плити, духової шафи, пароварки, пристрою для приготування йогурту, хлібопічки і допомагає Вам економити місце на кухні. Використовуючи мультиварку ви зможете легко і швидко приготувати свої улюблені страви.

Функція «Мультикухар Plus» створена спеціально для творчих людей. Завдяки можливості самостійно налаштовувати температуру і час приготування, ця функція дасть Вам справді необмежені можливості для приготування різноманітних страв, від самих простих до кулінарних шедеврів.

Ви швидко оціните переваги функцій відкладений старт та автопідігрів, котрі дають Вам можливість приготувати страву в зазначений час і зберегти її теплою навіть після приготування.

2.1. Будова приладу

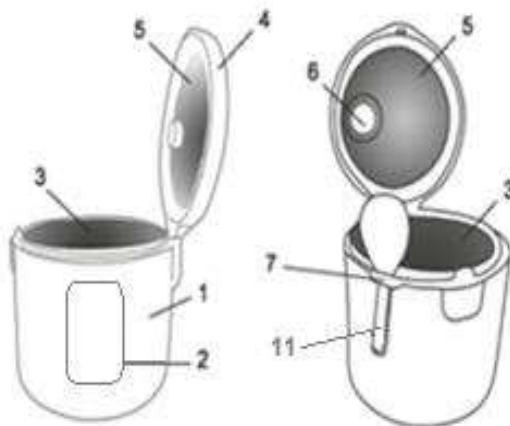

1. Корпус
2. Панель керування
3. Внутрішня чаша (каструля) із антипригарним покриттям
4. Кришка
5. Алюмінієва вкладка
6. Клапан випускання пари
7. Держак для ложок
8. Ручка
9. Кнопка для відкривання кришки
10. Конденсатоприймач
11. Столова ложка

Акcesуари



плоска ложка



мірна склянка

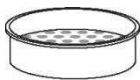

Пароварка



столова ложка

2.2. Панель керування і дисплей



“СТАРТ”

- Ця кнопка служить для запуску попередньо вибраної програми приготування.
- Натискання кнопки “СТАРТ” під час приготування страви, вмикає та вмикає автоматичний перехід у режим ПІДІГРІВ.
- За допомогою цієї кнопки можна перервати виконання будь-якої програми до її завершення. Після цього прилад перейде в режим очікування.

“ПІДІГРІВ / СКАСУВАННЯ”

- Якщо прилад знаходиться в режимі очікування (програми не запуснені), натискання кнопки “ПІДІГРІВ/СКАСУВАННЯ” запускає режим ПІДІГРІВ із прямим відліком часу.

“МЕНЮ / ТЕМПЕРАТУРА”

- У режимі вибору програм приготування натискання на цю кнопку скидає налаштування та переводить прилад у режим очікування.
- Ця кнопка служить для вибору однієї із 40 програм приготування, разом із програмою «Мультикухар Plus».
- Кожне наступне натискання на цю кнопку переключає програми зі списку меню вперед на одну, при цьому на панелі керування над назвою програми починає блимати світловий індикатор і лунає одноразовий звуковий сигнал.
- Натискання на цю кнопку дозволяє перейти від налаштування часу приготування до налаштування температури (якщо це передбачено програмою приготування) і навпаки.
- У багатоступеневих програмах «Мультикухар Plus» і «Хліб» ця кнопка служить для вибору етапу приготування.

“ВІДКЛАДЕНИЙ СТАРТ”

- Функція «Відкладений старт» дає можливість приготувати їжу в зазначений час.

Однак, будь ласка, не відкладайте старт на довгий термін, якщо серед інгредієнтів страви є продукти, які швидко псуються.

“Години” та “Хвилини”

- За допомогою цих кнопок можна налаштувати час і температуру приготування відповідно до рецепту страви.

3. ПІДГОТОВКА ДО РОБОТИ

1. Відкрийте упаковку, акуратно вийміть прилад, видаліть всі пакувальні та рекламні матеріали.
2. Вийміть всі аксесуари та керівництво з експлуатації.
3. Перевірте комплект поставки (див. розділ Комплектація).
4. Зніміть всі рекламні наклейки. Протріть корпус приладу вологою губкою.
5. Промийте чашу теплою мильною водою без використання агресивних і абразивних мийних засобів. Ретельно просушіть.

4. ЕКСПЛУАТАЦІЯ ПРИЛАДУ







Перед початком експлуатації приладу уважно прочитайте інструкцію та дотримуйтеся її вказівок.

При першому вмиканні приладу можлива поява диму, пов'язана з обгоранням залишків мастила, що використовується при виробництві.

4.1. Порядок роботи

Перед першим використанням рекомендується прокип'ятити воду в мультиварці в температурному режимі («Варка на пару») протягом 30 хвилин наповнивши чашу наполовину, задля усунення сторонніх запахів. Після закінчення роботи від'єднайте прилад від мережі, дайте йому охолонути з відкритою кришкою, злийте воду з чаші, витріть прилад насухо та залишіть його сушитися з відкритою кришкою.

1. Відкрийте кришку приладу, натиснувши кнопку
 - Переконайтеся, що внутрішні та зовнішні частини приладу не містять у собі залишків упаковки та не забруднені.
 - Вийміть чашу з мультиварки.
 2. Помістіть необхідні продукти в чашу
 - Переконайтеся також у тому, що між чашею та нагрівальною поверхнею немає сторонніх предметів або рідини.
 - Дотримуйтеся рецепту страви, що готується, та вказівок в описі програми приготування.
 - У програмах «Смаження», «Паста», «Пельмені / Сосиски» та «Смаження в олії» завантажуйте продукти в чашу тільки після її попереднього нагрівання до робочої температури.
 3. Встановіть чашу в мультиварку
 - Мультиварка подає звуковий сигнал, коли нагрівається до робочої температури.
 - Стежте, щоб чаша була правильно встановлена на нагрівальному елементі.
 - Злегка повертайте внутрішню чашу в мультиварці зі сторони в сторону, поки вона не стане в необхідне положення на нагрівальній поверхні.
 4. Кришка мультиварки може залишатися відкритою чи закритою в залежності від програми приготування і рекомендацій у рецепті
 - Дотримуйтеся рекомендацій щодо положення кришки, зазначених в описі кожної з програм.
- Увага!**
При неправильному положенні кришки результат може не відповідати потребам.
5. Під'єднайте мультиварку до мережі
 - На дисплеї загориться індикація.
 - Прилад знаходиться у режимі очікування.
 - Не підключайте прилад у розетку в разі невиконання вищезазначених рекомендацій.
 - Параметри мережі повинні відповідати технічним характеристикам приладу (див. розділ «Технічні характеристики»).
 6. Натискаючи кнопку «МЕНЮ» виберіть програму приготування
 - Кожне натискання кнопки «Меню / ТЕМПЕРАТУРА» переключає програму приготування вперед на одну.
 - На панелі керування над назвою вибраної програми буде блимати світловий індикатор, а на дисплеї відобразатиметься час її виконання за замовчуванням.
- Увага! Таблички з назвами програм не є кнопками вибору цих програм.**



7. Налаштуйте час приготування відповідно до рецепту страви
- Послідовно натискаючи кнопки “Години” та “Хвилини” налаштуйте час приготування, якщо в рецепті зазначено час, що відрізняється від заданого за замовчуванням.
 - Діапазон і крок налаштування часу, залежать від програми приготування.
Увага!
Змінити час приготування під час виконання програми неможливо.
8. Налаштуйте температуру приготування відповідно до рецепту страви (доступно тільки для програм «Смаження», «Смаження в олії» і «Мультикухар Plus»)
- Натисніть кнопку “МЕНЮ / ТЕМПЕРАТУРА”.
 - На дисплеї відобразатиметься значення температури за замовчуванням (тільки в тих програмах, у котрих можна її змінити).
 - Послідовно натискаючи кнопки “Години” та “Хвилини” налаштуйте температуру приготування.
 - Діапазон і крок налаштування температури залежить від програми приготування.
Увага!
Змінити температуру приготування під час виконання програми неможливо.
9. Для переходу до налаштування параметрів наступного етапу в багатоступеневих програмах «Мультикухар Plus» і «Хліб» натисніть кнопку “МЕНЮ / ТЕМПЕРАТУРА”
10. Запустіть програму приготування
- Натисніть кнопку “СТАРТ”. Якщо ви не натиснете кнопку «СТАРТ» протягом 30 секунд після налаштування параметрів приготування, мультиварка перейде в режим очікування.
 - Мультиварка подасть звуковий сигнал.
 - Світлові індикатори кнопки “СТАРТ” і назви програми будуть світитися протягом усього часу приготування.
 - Також на дисплеї загориться індикатор кнопки “ПІДГРІВ / СКАСУВАННЯ”, це значить, що після закінчення роботи програми прилад автоматично перейде в режим ПІДГРІВ, якщо його не було скасовано раніше (див. п. 4.4.)
 - Прилад не переходить у режим ПІДГРІВ після закінчення виконання програм із температурою приготування нижче 80°C.
Увага!
 - При першому вмиканні приладу можлива поява диму, пов'язана з обгоранням залишків мастила, що використовується при виробництві.
 - Під час роботи приладу можуть чути звуки «кляцання», що пов'язані з роботою реле. Наявність цього звукового ефекту являється нормальною роботою приладу та не свідчить про його несправність.
11. Закінчення роботи програми
- Після закінчення часу роботи програми пролунає звуковий сигнал.
 - Індикатор кнопки “СТАРТ” погасне.
 - Прилад перейде в режим ПІДГРІВ.
 - Відобразиться прямий відлік часу, що вказує на те, скільки часу підігрівається страва.
12. Вимкніть пристрій
- Перед тим, як приступити до чищення приладу, дайте йому охолонути.

4.2. Функція «Відкладений старт»

Функція «Відкладений старт» дає можливість приготувати їжу в зазначений час.

- Максимальний час, через котрий страва повинна бути готова, може становити 24 години.
- Однак, будь ласка, не відкладайте старт на довгий термін, якщо серед інгредієнтів страви є продукти, які швидко псуються.
- Функція «Відкладений старт» доступна для всіх програм.
- У програмах «Смаження», «Смаження в олії», «Паста», «Пельмені / Сосиски», «Варка на пару», «Стерилізація», «Пастеризація» зворотній відлік часу вмикається після досягнення робочої температури, тому закінчення процесу приготування може наступити дещо раніше чи пізніше заданого для «Відкладеного старту» часу (в залежності від наповненості чаші).

Для активації режиму «Відкладений старт»:

- Виберіть програму приготування, використовуючи кнопку «МЕНЮ / ТЕМПЕРАТУРА».
- Налаштуйте параметри програми (час і температуру, де це можливо).
- Натисніть кнопку «ВІДКЛАДЕНИЙ СТАРТ».
- Загориться світловий індикатор кнопки «ВІДКЛАДЕНИЙ СТАРТ».
- За допомогою кнопок « Години» та «Хвилини » налаштуйте час, через котрий страва повинна бути готова. Таймер під час установки часу блимає.
- Крок налаштування часу відстрочення – 5 хвилин.
- Натисніть кнопку «СТАРТ».
- Мультиварка подасть звуковий сигнал, почнеться зворотний відлік часу.
- Коли час відстрочення підійде до кінця, індикатор кнопки «ВІДКЛАДЕНИЙ СТАРТ» погасне і мультиварка розпочне виконання програми з налаштованими параметрами.
- Зворотний відлік часу продовжиться.

4.3. Переривання програми

При необхідності Ви можете перервати виконання програми в будь-який час. Натисніть і утримуйте кнопку «ПІДІГРІВ / СКАСУВАННЯ», мультиварка подасть звуковий сигнал і перейде в режим очікування.

Увага!

У разі вимкнення електроживлення прилад запам'ятовує поточне значення часу і температури. При подачі електроенергії виконання програми продовжиться.

4.4. Вимкнення / увімкнення автоматичного переходу в режим ПІДІГРІВ

Ви можете заздалегідь скасувати автоматичний перехід у режим ПІДІГРІВ після закінчення роботи програми.

Для цього під час виконання програми натисніть і утримуйте кнопку «СТАРТ».

Прилад подасть звуковий сигнал і світловий індикатор кнопки «ПІДІГРІВ / СКАСУВАННЯ» погасне.







Для повторного увімкнення режиму ПІДІГРІВ, знову, натисніть і утримуйте кнопку «СТАРТ», світловий індикатор кнопки «ПІДІГРІВ / СКАСУВАННЯ» загориться знову.

Прилад автоматично не переходить у режим ПІДІГРІВ у програмах із температурою приготування на останньому етапі нижче 80°C.

4.5. Програми приготування

«Мультикухар Plus»

Ця програма дозволяє вручну налаштувати необхідні час і температуру приготування, що дає Вам можливість готувати будь-які страви. Для цієї програми доступна функція відкладений старт (див. п.4.2.)

1. Відкрийте кришку приладу, натиснувши кнопку
 - Переконайтесь, що внутрішні та зовнішні частини приладу не містять у собі залишків упаковки та не забруднені.
 - Переконайтесь також у тому, що між чашею та нагрівальною поверхнею немає сторонніх предметів або рідин.
2. Помістіть необхідні інгредієнти, згідно рецепту, в чашу
3. Встановіть чашу в мультиварку
4. Закрийте кришку або залиште її відкритою, відповідно до вимог рецепту
5. Увімкніть прилад
 - Дотримуйтесь рекомендованих співвідношень інгредієнтів і послідовності додавання їх у чашу.
 - Завжди перевіряйте правильність установки чаші.
6. Натискаючи кнопку “МЕНЮ” виберіть програму «Мультикухар»
 - Увага!**
При неправильному положенні кришки результат може не відповідати потребам.
 - На дисплеї загориться індикація.
 - Прилад знаходиться у режимі очікування.
 - Не підключайте прилад у розетку в разі невиконання вищезазначених рекомендацій.
 - Параметри електромережі повинні відповідати технічним характеристикам приладу (див. розділ «Технічні характеристики»).
 - На панелі керування над назвою програми «Мультикухар» загориться світловий індикатор.
 - На дисплеї загориться індикатор першого етапу приготування і час його виконання.
7. Налаштуйте час приготування страви на першому етапі відповідно до рецепту
 - Послідовно натискаючи кнопки “ Години” та “Хвилини ” налаштуйте час приготування.
 - Максимальна тривалість роботи всіх трьох етапів програми «Мультикухар Plus» □ 16 годин.
 - Максимальна тривалість виконання одного етапу 9 годин 55 хвилин.
 - Натискаючи кнопку “ Години” налаштуйте час приготування на першому етапі.
 - Крок налаштування часу, натискаючи кнопку “Хвилини ”, перемінний:
 - 1 хвилина у діапазоні від 5 до 45 хвилин,
 - 5 хвилин – від 45 хвилин до 1 години 30 хвилин,
 - 10 хвилин – від 1 години 30 хвилин до 3 годин,
 - 20 хвилин – від 3 годин до 9 годин 40 хвилин,
 - 15 хвилин – від 9 годин 40 хвилин до 9 годин 55 хвилин.
 - Тривалість етапів із температурою приготування понад 140°C повинна становити не більше 3 годин.
8. Налаштуйте температуру приготування відповідно до рецепту
 - Натисніть кнопку “МЕНЮ / ТЕМПЕРАТУРА”.
 - Послідовно натискаючи кнопки “ Години” та “Хвилини ” налаштуйте температуру приготування.
 - Діапазон налаштування температури може варіювати від 40 до 160°C.
 - Крок налаштування температури 5°C у діапазоні від 35 до 110°C і 10°C у діапазоні від 110 до 160°C.

9. Перейдіть до програмування наступного етапу

10. Запустіть програму приготування

11. Закінчення роботи програми

12. Вимкніть пристрій

«Запікання»

Програма «Запікання» служить для запікання овочів, м'яса, риби, приготування складних багатокомпонентних запіканок та інших страв. Під час приготування у цій програмі рекомендується залишати **кришку закритою**.

Для цієї програми доступна функція відкладений старт (див. п.4.2.)

Помістіть необхідні інгредієнти, згідно рецепту, в чашу. Встановіть чашу в мультиварку.

Час приготування за замовчуванням для цієї програми – 30 хвилин. Діапазон часу приготування може варіювати від 10 хвилин до 2 годин 50 хвилин з кроком 5 хвилин.

Запустіть програму, натиснувши кнопку “СТАРТ”.

Після закінчення виконання програми мультиварка подасть звуковий сигнал і автоматично перейде в режим ПІДГРІВ із прямим відліком часу.

«Крупа»

Програма призначена для приготування розсипчастих корисних гарнірів із круп.

Під час приготування у цій програмі рекомендується залишати **кришку закритою**.

Для цієї програми доступна функція відкладений старт (див. п.4.2.)

Дотримуйтесь вказівок розділу 4.1. Порядок роботи.

Помістіть необхідні інгредієнти, згідно рецепту, в чашу. Встановіть чашу в мультиварку.

Час приготування за замовчуванням для цієї програми – 40 хвилин. Діапазон часу приготування може варіювати від 20 хвилин до 2 годин з мінімальним кроком 5 хвилин.

Запустіть програму, натиснувши кнопку “СТАРТ”.

Після закінчення роботи програми «Крупа» не рекомендується залишати страву в режимі ПІДГРІВ більш, ніж на 15 хвилин.

- Натисніть кнопку “МЕНЮ / ТЕМПЕРАТУРА”.
- На дисплеї загориться індикація другого етапу та час приготування.
- Дотримуючись приведеного вище алгоритму, запрограмуйте необхідну кількість етапів приготування від 1 до 3.
- Натисніть кнопку “СТАРТ”.
- Пролунає звуковий сигнал.
- На дисплеї відобразиться зворотний відлік часу приготування.
- Мультиварка розпочне приготування по заданій програмі.
- Світлові індикатори кнопки “СТАРТ” і назви програми «Мультикухар» будуть горіти протягом усього часу приготування.
- Також на дисплеї загориться індикатор кнопки “ПІДГРІВ / СКАСУВАННЯ”, це значить, що після закінчення роботи програми прилад автоматично перейде в режим ПІДГРІВ, якщо його не було скасовано раніше (див. п. 4.4.)
- Після закінчення часу роботи мультиварка подасть звуковий сигнал.
- Індикатор роботи погасне.
- Прилад перейде в режим ПІДГРІВ.
- Відобразиться прямий відлік часу, що вказує на те, скільки часу підігрівається страва.

«Вівсянка»

Спеціальна програма призначена для швидкого приготування здорового та корисного сніданку з вівсяної крупи. Завдяки оптимальному температурному режиму каша не підгорить та збереже всі свої корисні властивості.

Під час приготування у цій програмі рекомендується залишати **кришку закритою**.

Для цієї програми доступна функція відкладений старт (див. п.4.2.)

Дотримуйтесь вказівок розділу 4.1. Порядок роботи.

Помістіть необхідні інгредієнти, згідно рецепту, в чашу. Встановіть чашу в мультиварку.

Час приготування за замовчуванням для цієї програми – 5 хвилин. Діапазон часу приготування може варіювати від 5 хвилин до 1 години з мінімальним кроком 5 хвилин.

Запустіть програму, натиснувши кнопку “СТАРТ”.

Після закінчення виконання програми мультиварка подасть звуковий сигнал і автоматично перейде в режим ПІДГРІВ із прямим відліком часу.

«Холодець»

Програма «Холодець» служить для приготування холодцю.

Під час приготування у цій програмі рекомендується залишати **кришку закритою**.

Для цієї програми доступна функція відкладений старт (див. п.4.2.)

Дотримуйтесь вказівок розділу 4.1. Порядок роботи.

Помістіть необхідні інгредієнти, згідно рецепту, в чашу. Встановіть чашу в мультиварку.

Час приготування за замовчуванням для цієї програми – 6 годин. Діапазон часу приготування може варіювати від 2 до 8 годин з мінімальним кроком 1 година.

Запустіть програму, натиснувши кнопку “СТАРТ”.

Після закінчення виконання програми мультиварка подасть звуковий сигнал і автоматично перейде в режим ПІДГРІВ із прямим відліком часу.

«Компот»

Програма «Компот» служить для приготування компотів із ягід і фруктів. Під час приготування у цій програмі рекомендується залишати **кришку закритою**. Для цієї програми доступна функція відкладений старт (див. п.4.2.) Дотримуйтесь вказівок розділу 4.1. Порядок роботи. Помістіть необхідні інгредієнти, згідно рецепту, в чашу. Встановіть чашу в мультиварку. Час приготування за замовчуванням для цієї програми – 30 хвилин. Діапазон часу приготування може варіювати від 5 хвилин до 1 години 30 хвилин з мінімальним кроком 5 хвилин. Запустіть програму, натиснувши кнопку “СТАРТ”. Після закінчення виконання програми мультиварка подасть звуковий сигнал і автоматично перейде в режим ПІДІГРІВ із прямим відліком часу.

«Сир»

Програма служить для приготування домашнього сиру. Під час приготування у цій програмі рекомендується залишати **кришку закритою**. Для цієї програми доступна функція відкладений старт (див. п.4.2.) Дотримуйтесь вказівок розділу 4.1. Порядок роботи. Помістіть необхідні інгредієнти, згідно рецепту, в чашу. Встановіть чашу в мультиварку. Час приготування за замовчуванням для цієї програми – 35 хвилин. Діапазон часу приготування може варіювати від 10 до 50 хвилин з мінімальним кроком 5 хвилин. Запустіть програму, натиснувши кнопку “СТАРТ”. Після закінчення виконання програми мультиварка подасть звуковий сигнал і автоматично перейде в режим ПІДІГРІВ із прямим відліком часу.

«Плов»

Ця програма призначена для приготування різних видів плову. Під час приготування у цій програмі рекомендується залишати **кришку закритою**. Для цієї програми доступна функція відкладений старт (див. п.4.2.) Дотримуйтесь вказівок розділу 4.1. Порядок роботи. Помістіть необхідні інгредієнти, згідно рецепту, в чашу. Встановіть чашу в мультиварку. Попереднє обсмажування інгредієнтів здійснюється у програмі «Смаження». Час приготування за замовчуванням для цієї програми – 1 година. Діапазон часу приготування може варіювати від 20 хвилин до 2 годин з мінімальним кроком 5 хвилин. Запустіть програму, натиснувши кнопку “СТАРТ”. Після закінчення виконання програми мультиварка подасть звуковий сигнал і автоматично перейде в режим ПІДІГРІВ із прямим відліком часу.

«Бісквіт»

Програма «Бісквіт» служить для випікання бісквіта з готового тіста. Під час приготування у цій програмі рекомендується залишати **кришку закритою**. Для цієї програми доступна функція відкладений старт (див. п.4.2.) Дотримуйтесь вказівок розділу 4.1. Порядок роботи. Викладіть тісто в чашу та розрівняйте. *Можете змастити чашу вершковим маслом або маргарином, щоб бісквіт було легше виймати.* Час приготування за замовчуванням для цієї програми – 1 година. Діапазон часу приготування може варіювати від 50 хвилин до 1 години 30 хвилин з мінімальним кроком 3 хвилини. Запустіть програму, натиснувши кнопку “СТАРТ”. Після закінчення виконання програми мультиварка подасть звуковий сигнал і автоматично перейде в режим ПІДІГРІВ із прямим відліком часу.

«Випічка»

Програма «Випічка» служить для випікання коржів, кексів, пирогів, запіканок і приготування інших страв із готового тіста. Під час приготування у цій програмі рекомендується залишати **кришку закритою**. Для цієї програми доступна функція відкладений старт (див. п.4.2.) Дотримуйтесь вказівок розділу 4.1. Порядок роботи. Викладіть тісто в чашу та розрівняйте. *Можете змастити чашу вершковим маслом або маргарином, щоб випічку було легше виймати.* Час приготування за замовчуванням для цієї програми – 1 година. Діапазон часу приготування може варіювати від 30 хвилин до 3 годин 30 хвилин з мінімальним кроком 10 хвилин. Запустіть програму, натиснувши кнопку “СТАРТ”. *Час приготування випічки залежить від її виду та об'єму.* Після закінчення виконання програми мультиварка подасть звуковий сигнал і автоматично перейде в режим ПІДІГРІВ із прямим відліком часу.

«Варення»

Програма призначена для приготування варення. Під час приготування у цій програмі рекомендується залишати **кришку відкритою** та періодично помішувати продукт, оскільки можливе утворення піни. Для цієї програми доступна функція відкладений старт (див. п.4.2.) Дотримуйтесь вказівок розділу 4.1. Порядок роботи. Помістіть необхідні інгредієнти, згідно рецепту, в чашу. Встановіть чашу в мультиварку. Час приготування за замовчуванням для цієї програми – 1 година. Діапазон часу приготування може варіювати від 30 хвилин до 4 годин з мінімальним кроком 5 хвилин. Запустіть програму, натиснувши кнопку “СТАРТ”. Після закінчення виконання програми мультиварка подасть звуковий сигнал і автоматично перейде в режим ПІДІГРІВ із прямим відліком часу.

«Розігрівання»

Програма призначена для підігрівання вже готових страв.

Під час приготування у цій програмі рекомендується залишати **кришку закритою**. Деякі страви потребують контролю за процесом підігрівання. Їх необхідно помішувати та перевертати, в цьому випадку допускається відкривання кришки.

Якщо продукти розігрілися так як треба до закінчення часу роботи програми, припиніть її виконання вручну, натиснувши кнопку “ПІДІГРІВ/СКАСУВАННЯ”.

Для цієї програми доступна функція відкладений старт (див. п.4.2.)

Дотримуйтесь вказівок розділу 4.1. Порядок роботи.

Помістіть готову страву, котру Ви хочете підігріти, в чашу. Встановіть її у мультиварку.

Час приготування за замовчуванням для цієї програми – 20 хвилин. Діапазон часу приготування може варіювати від 10 хвилин до 1 години з мінімальним кроком 5 хвилин.

Запустіть програму, натиснувши кнопку “СТАРТ”.

Після закінчення виконання програми мультиварка подасть звуковий сигнал і автоматично перейде в режим ПІДІГРІВ із прямим відліком часу.

«Пастеризація»

Програма «Пастеризація» може використовуватися для обробки дитячого харчування та молочних продуктів. Для цієї програми доступна функція відкладений старт (див. п.4.2.)

Дотримуйтесь вказівок розділу 4.1. Порядок роботи.

Помістіть продукти в чашу. Встановіть її у мультиварку.

Час приготування за замовчуванням для цієї програми – 20 хвилин. Діапазон часу приготування може варіювати від 5 хвилин до 1 години 30 хвилин з мінімальним кроком 5 хвилин.

Запустіть програму, натиснувши кнопку “СТАРТ”.

Після закінчення виконання програми мультиварка подасть звуковий сигнал і перейде в режим очікування.

«Буженина»

Програма призначена для запікання буженини.

Під час приготування у цій програмі рекомендується залишати **кришку закритою**.

Для цієї програми доступна функція відкладений старт (див. п.4.2.)

Дотримуйтесь вказівок розділу 4.1. Порядок роботи.

Помістіть необхідні інгредієнти, згідно рецепту, в чашу. Встановіть чашу в мультиварку.

Час приготування за замовчуванням для цієї програми – 40 хвилин. Діапазон часу приготування може варіювати від 30 хвилин до 1 години з мінімальним кроком 10 хвилин.

Запустіть програму, натиснувши кнопку “СТАРТ”.

Після закінчення виконання програми мультиварка подасть звуковий сигнал і автоматично перейде в режим ПІДІГРІВ із прямим відліком часу.

«Соте»

Програма «Соте» призначена для приготування соте та інших страв із овочів.

Під час приготування у цій програмі рекомендується залишати **кришку закритою**.

Для цієї програми доступна функція відкладений старт (див. п.4.2.)

Дотримуйтесь вказівок розділу 4.1. Порядок роботи.

Помістіть необхідні інгредієнти, згідно рецепту, в чашу. Встановіть чашу в мультиварку.

Час приготування за замовчуванням для цієї програми – 2 години. Діапазон часу приготування може варіювати від 1 до 8 годин з мінімальним кроком 30 хвилин.

Запустіть програму, натиснувши кнопку “СТАРТ”.

Після закінчення виконання програми мультиварка подасть звуковий сигнал і автоматично перейде в режим ПІДІГРІВ із прямим відліком часу.

«Омлет»

Програма призначена для приготування омлету.

Під час приготування у цій програмі рекомендується залишати **кришку закритою**.

Для цієї програми доступна функція відкладений старт (див. п.4.2.)

Дотримуйтесь вказівок розділу 4.1. Порядок роботи.

Помістіть необхідні інгредієнти, згідно рецепту, в чашу. Встановіть чашу в мультиварку.

Час приготування за замовчуванням для цієї програми – 20 хвилин. Діапазон часу приготування може варіювати від 10 до 30 хвилин з мінімальним кроком 5 хвилин.

Запустіть програму, натиснувши кнопку “СТАРТ”.

Після закінчення виконання програми мультиварка подасть звуковий сигнал і автоматично перейде в режим ПІДІГРІВ із прямим відліком часу.

«Суп»

Програма «Суп» призначена для приготування супів, бульйонів та інших страв.

Під час приготування у цій програмі рекомендується залишати **кришку закритою**.

Для цієї програми доступна функція відкладений старт (див. п.4.2.)

Дотримуйтесь вказівок розділу 4.1. Порядок роботи.

Помістіть необхідні інгредієнти, згідно рецепту, в чашу. Встановіть чашу в мультиварку. Попереднє обсмажування інгредієнтів здійснюється в програмі «Смаження».

Час приготування за замовчуванням для цієї програми – 1 година. Діапазон часу приготування може варіювати від 1 до 4 годин з мінімальним кроком 10 хвилин.

Запустіть програму, натиснувши кнопку “СТАРТ”.

Після закінчення виконання програми мультиварка подасть звуковий сигнал і автоматично перейде в режим ПІДІГРІВ із прямим відліком часу.

«Паста»

Ця програма призначена для приготування макаронних виробів.

Увага!

Під час приготування в даній програмі рекомендується **до закипання води** залишати кришку **закритою, після закипання води та додавання** продуктів у чашу - **відкритою**, тому що в процесі приготування деяких продуктів утворюється багато піни.

Для цієї програми доступна функція відкладений старт (див. п.4.2.)

Дотримуйтесь вказівок розділу 4.1. Порядок роботи.

Налийте в чашу воду, максимальний обсяг води – 2/3 об'єму чаші.

Час приготування за замовчуванням для цієї програми – 8 хвилин.

Діапазон часу приготування може варіювати від 8 до 20 хвилин з мінімальним кроком 1 хвилини.

Запустіть програму, натиснувши кнопку “СТАРТ”.

Після звукового сигналу завантажте в чашу макаронні вироби.

Після закінчення виконання програми мультиварка подасть звуковий сигнал і автоматично перейде в режим ПІДІГРІВ із прямим відліком часу.

«Піца»

Ця програма призначена для приготування популярної італійської страви - піци.

Під час приготування у цій програмі рекомендується залишати **кришку закритою**.

Для цієї програми доступна функція відкладений старт (див. п.4.2.)

Дотримуйтесь вказівок розділу 4.1. Порядок роботи.

Помістіть необхідні інгредієнти, згідно рецепту, в чашу. Встановіть чашу в мультиварку. Попереднє обсмажування інгредієнтів здійснюється у програмі «Смаження».

Час приготування за замовчуванням для цієї програми – 20 хвилин. Діапазон часу приготування може варіювати від 20 хвилин до 1 години з мінімальним кроком 5 хвилин.

Запустіть програму, натиснувши кнопку “СТАРТ”.

Після закінчення виконання програми мультиварка подасть звуковий сигнал і автоматично перейде в режим ПІДІГРІВ із прямим відліком часу.

«Гречка»

Програма призначена для приготування гарніру з гречаної крупи. Оптимальні температурні параметри та рівномірне нагрівання чаші дає можливість приготувати чудовий розсипчастий гарнір.

Під час приготування у цій програмі рекомендується залишати **кришку закритою**.

Для цієї програми доступна функція відкладений старт (див. п.4.2.)

Помістіть продукти в чашу. Встановіть її у мультиварку.

Час приготування за замовчуванням для цієї програми – 25 хвилин. Діапазон часу приготування може варіювати від 20 хвилин до 2 годин з мінімальним кроком 5 хвилин.

Запустіть програму, натиснувши кнопку “СТАРТ”.

Після закінчення виконання програми мультиварка подасть звуковий сигнал і автоматично перейде в режим ПІДІГРІВ із прямим відліком часу.

Після закінчення роботи програми «Гречка» не рекомендується залишати страву в режимі ПІДІГРІВ більш, ніж на 15 хвилин.

«Варка на пару»

Програма “Варка на пару” дозволяє готувати страви на пару, завдяки чому зберігаються вітаміни та користі властивості продуктів. Спеціальний контейнер для варки на пару входить у комплектацію приладу.

Під час приготування у цій програмі рекомендується залишати **кришку закритою**.

Для цієї програми доступна функція відкладений старт (див. п.4.2.)

Дотримуйтесь вказівок розділу 4.1. Порядок роботи.

Налийте в чашу воду та встановіть її у мультиварку. Помістіть продукти в контейнер для варки на пару, встановіть його на чашу.

Час приготування за замовчуванням для цієї програми – 5 хвилин. Діапазон часу приготування може варіювати від 5 хвилин до 1 години з мінімальним кроком 2 хвилини.

Запустіть програму, натиснувши кнопку “СТАРТ”.

Після закінчення виконання програми мультиварка подасть звуковий сигнал і автоматично перейде в режим ПІДІГРІВ із прямим відліком часу.

«Хліб»

Програма «Хліб» служить для випікання хліба з попередньо змішаного тіста.

Це двоступенева програма. Перший етап – витримка тіста, відбувається при низькій температурі. Другий етап - випікання, здійснюється при високій температурі.

Під час приготування у цій програмі **кришка повинна бути закритою**.

Для цієї програми доступна функція відкладений старт (див. п.4.2.)

Дотримуйтесь вказівок розділу 4.1. Порядок роботи.

Помістіть готове тісто в чашу. Встановіть її у мультиварку.

Час приготування за замовчуванням для першого етапу приготування – 2 годин. Діапазон часу першого етапу може варіювати від 30 хвилин до 2 годин 30 хвилин з мінімальним кроком 5 хвилин.

Запрограмуйте другий етап, натиснувши кнопку “МЕНЮ / ТЕМПЕРАТУРА”.

Час приготування за замовчуванням для другого етапу приготування – 1 година. Діапазон часу другого етапу може варіювати від 30 хвилин до 2 годин з мінімальним кроком 5 хвилин.

Запустіть програму, натиснувши кнопку “СТАРТ”.

Після закінчення виконання програми мультиварка подасть звуковий сигнал і автоматично перейде в режим ПІДІГРІВ із прямим відліком часу.

«Фондю»

Програма призначена для розтоплювання сиру для приготування фондю.

Під час приготування у цій програмі рекомендується залишати **кришку закритою**.

Для цієї програми доступна функція відкладений старт (див. п.4.2.)

Помістіть продукти в чашу. Встановіть її у мультиварку.

Час приготування за замовчуванням для цієї програми – 20 хвилин. Діапазон часу приготування може варіювати від 5 хвилин – 2 годин з мінімальним кроком 5 хвилин.

Запустіть програму, натиснувши кнопку “СТАРТ”.

Після закінчення виконання програми мультиварка подасть звуковий сигнал і автоматично перейде в режим ПІДІГРІВ із прямим відліком часу.

«Запікання»

Програма призначена для приготування сирних запіканок.

Під час приготування у цій програмі рекомендується залишати **кришку закритою**.

Для цієї програми доступна функція відкладений старт (див. п.4.2.)

Помістіть продукти в чашу. Встановіть її у мультиварку.

Час приготування за замовчуванням для цієї програми – 1 година. Діапазон часу приготування може варіювати від 40 хвилин до 1 години 30 хвилин з мінімальним кроком 10 хвилин.

Запустіть програму, натиснувши кнопку “СТАРТ”.

Після закінчення виконання програми мультиварка подасть звуковий сигнал і автоматично перейде в режим ПІДІГРІВ із прямим відліком часу.

«Пельмені / сосиски»

Ця програма призначена для приготування пельменів і сосисок.

Увага!

Під час приготування в даній програмі рекомендується **до закипання води** залишати **кришку закритою, після закипання води та додавання** продуктів у чашу - **відкритою**, тому що в процесі приготування деяких продуктів утворюється багато піни.

Для цієї програми доступна функція відкладений старт (див. п.4.2.)

Дотримуйтесь вказівок розділу 4.1. Порядок роботи.

Налийте в чашу воду, максимальний обсяг води – 2/3 об'єму чаші.

Час приготування за замовчуванням для цієї програми – 15 хвилин.

Діапазон часу приготування може варіювати від 8 до 50 хвилин з мінімальним кроком 1 хвилини.

Запустіть програму, натиснувши кнопку “СТАРТ”.

Після звукового сигналу завантажте в чашу продукти.

Після закінчення виконання програми мультиварка подасть звуковий сигнал і автоматично перейде в режим ПІДІГРІВ із прямим відліком часу.

«Томління»

Програма «Томління» імітує процес приготування страв у російській печі. Страви готуються шляхом дуже довгого та повільного тушкування при температурі, що постійно підвищується, це сприяє збереженню корисних властивостей продуктів та надає їм неповторного смаку.

Під час приготування у цій програмі рекомендується залишати **кришку закритою**.

Для цієї програми доступна функція відкладений старт (див. п.4.2.)

Дотримуйтесь вказівок розділу 4.1. Порядок роботи.

Помістіть необхідні інгредієнти, згідно рецепту, в чашу. Встановіть чашу в мультиварку. Попереднє обсмажування інгредієнтів здійснюється у програмі «Смаження».

Час приготування за замовчуванням для цієї програми – 5 годин. Діапазон часу приготування може варіювати від 1 до 8 годин з мінімальним кроком 10 хвилин.

Запустіть програму, натиснувши кнопку “СТАРТ”.

Після закінчення виконання програми мультиварка подасть звуковий сигнал і автоматично перейде в режим ПІДІГРІВ із прямим відліком часу.

«Тушкування»

Ця програма призначена для приготування рагу, м'ясних і овочевих страв. Температура, що підтримується мультиваркою, дає можливість зберігати корисні властивості продуктів.

Під час приготування у цій програмі рекомендується залишати **кришку закритою**.

Для цієї програми доступна функція відкладений старт (див. п.4.2.)

Дотримуйтесь вказівок розділу 4.1. Порядок роботи.

Помістіть необхідні інгредієнти, згідно рецепту, в чашу. Встановіть чашу в мультиварку. Попереднє обсмажування інгредієнтів здійснюється у програмі «Смаження».

Час приготування за замовчуванням для цієї програми – 2 години. Діапазон часу приготування може варіювати від 30 хвилин до 8 годин з мінімальним кроком 30 хвилин.

Запустіть програму, натиснувши кнопку “СТАРТ”.

Після закінчення виконання програми мультиварка подасть звуковий сигнал і автоматично перейде в режим ПІДІГРІВ із прямим відліком часу.

«Боби»

Ця програма призначена для приготування страв із бобових.

Під час приготування у цій програмі рекомендується залишати **кришку закритою**.

Для цієї програми доступна функція відкладений старт (див. п.4.2.)

Дотримуйтесь вказівок розділу 4.1. Порядок роботи.

Помістіть необхідні інгредієнти, згідно рецепту, в чашу. Встановіть чашу в мультиварку.

Час приготування за замовчуванням для цієї програми – 1 година. Діапазон часу приготування може варіювати від 1 до 4 годин з мінімальним кроком 10 хвилин.

Запустіть програму, натиснувши кнопку “СТАРТ”.

Після закінчення виконання програми мультиварка подасть звуковий сигнал і автоматично перейде в режим ПІДІГРІВ із прямим відліком часу.

«Смаження в олії»

Програма «Смаження в олії» служить для обсмажування продуктів у великій кількості олії. В залежності від рецепта та продуктів, що використовуються, можна вибрати необхідні режими часу та температури.

Під час приготування у цій програмі рекомендується залишати **кришку відкритою**. Продукти для смаження завантажують у вже розігріту чашу.

Увага!

Не залишайте мультиварку без нагляду в режимі «Смаження в олії».

Для цієї програми доступна функція відкладений старт (див. п.4.2.)

Дотримуйтесь вказівок розділу 4.1. Порядок роботи.

Налийте в чашу олію. Рекомендований обсяг не більше 0, 5 л. Встановіть чашу в мультиварку.

Помістіть продукти в чашу після звукового сигналу.

Час приготування за замовчуванням для цієї програми – 5 хвилин. Діапазон часу приготування може варіювати від 5 до 15 хвилин з мінімальним кроком 1 хвилини.

Діапазон температури приготування може варіювати від 150 до 170°C з кроком 10°C.

Запустіть програму, натиснувши кнопку “СТАРТ”.

Помістіть продукти в чашу після звукового сигналу.

Під час смаження необхідно помішувати продукти та контролювати їх готовність. Якщо страва приготувалася раніше налаштованого часу закінчення роботи програми, припиніть її виконання вручну, натиснувши кнопку “ПІДІГРІВ/СКАСУВАННЯ”.

Після закінчення виконання програми мультиварка подасть звуковий сигнал і автоматично перейде в режим ПІДІГРІВ із прямим відліком часу.

«Бульйон»

Програма призначена спеціально для приготування бульйонів.

Під час приготування у цій програмі рекомендується залишати **кришку закритою**.

Для цієї програми доступна функція відкладений старт (див. п.4.2.)

Помістіть продукти в чашу. Встановіть її у мультиварку.

Час приготування за замовчуванням для цієї програми – 1 година 30 хвилин.

Діапазон часу приготування може варіювати від 5 хвилин до 1 години 30 хвилин з мінімальним кроком 5 хвилин.

Запустіть програму, натиснувши кнопку “СТАРТ”.

Після закінчення виконання програми мультиварка подасть звуковий сигнал і автоматично перейде в режим ПІДІГРІВ із прямим відліком часу.

«Желе»

Ця програма призначена для приготування желе з фруктів і ягід. Під час приготування у цій програмі рекомендується залишати **кришку закритою**.

Для цієї програми доступна функція відкладений старт (див. п.4.2.)

Дотримуйтесь вказівок розділу 4.1. Порядок роботи.

Помістіть необхідні інгредієнти, згідно рецепту, в чашу. Встановіть чашу в мультиварку.

Час приготування за замовчуванням для цієї програми – 5 хвилин. Діапазон часу приготування може варіювати від 5 до 20 хвилин з мінімальним кроком 5 хвилин.

Запустіть програму, натиснувши кнопку “СТАРТ”.

Після закінчення виконання програми мультиварка подасть звуковий сигнал і автоматично перейде в режим ПІДІГРІВ із прямим відліком часу.

«Йогурт»

У програмі “Йогурт” підтримується постійна температура (+38 ± +42°C), необхідна для росту біфідобактерій та отримання в результаті прекрасного йогурту з закваски та молока.

Під час приготування у цій програмі рекомендується залишати **кришку закритою**.

Для цієї програми доступна функція відкладений старт (див. п.4.2.)

Дотримуйтесь вказівок розділу 4.1. Порядок роботи.

Помістіть необхідні інгредієнти, згідно рецепту, в чашу. Встановіть чашу в мультиварку.

Час приготування за замовчуванням для цієї програми – 8 годин.

Діапазон часу приготування може варіювати від 4 до 12 годин з мінімальним кроком 30 хвилин.

Запустіть програму, натиснувши кнопку “СТАРТ”.

Після закінчення виконання програми мультиварка подасть звуковий сигнал і перейде в режим очікування. Після закінчення часу роботи програми «Йогурт» мультиварка в режим ПІДІГРІВ не переходить.

«Топлене молоко»

Ця програма призначена для топлення молока. Під час приготування у цій програмі рекомендується залишати **кришку закритою**.

Для цієї програми доступна функція відкладений старт (див. п.4.2.)

Дотримуйтесь вказівок розділу 4.1. Порядок роботи.

Помістіть необхідні інгредієнти, згідно рецепту, в чашу. Встановіть чашу в мультиварку. Час приготування за замовчуванням для цієї програми – 6 годин.

Діапазон часу приготування може варіювати від 5 до 8 годин з мінімальним кроком 30 хвилин.

Запустіть програму, натиснувши кнопку “СТАРТ”.

Після закінчення виконання програми мультиварка подасть звуковий сигнал і автоматично перейде в режим ПІДІГРІВ із прямим відліком часу.

«Смаження»

Програма «Смаження» служить для обсмажування продуктів. В залежності від рецепту та продуктів, що використовуються, можна вибрати необхідні режими часу та температури.

Під час смаження рекомендується залишати **кришку відкритою**. Продукти для смаження завантажуються у вже розігріту чашу.

Увага!

Не залишайте мультиварку без нагляду в режимі «Смаження».

Для цієї програми доступна функція відкладений старт (див. п.4.2.)

Дотримуйтесь вказівок розділу 4.1. Порядок роботи.

Налійте в чашу невелику кількість олії, необхідну для смаження.

Час приготування за замовчуванням для цієї програми – 30 хвилин. Діапазон часу приготування може варіювати від 10 хвилин до 1 години з мінімальним кроком 5 хвилин.

Діапазон температури приготування може варіювати від 100 до 160°C з кроком 10°C.

Запустіть програму, натиснувши кнопку “СТАРТ”.

Помістіть продукти в чашу після звукового сигналу.

Під час смаження необхідно помішувати продукти та контролювати їх готовність. Якщо страва приготувалася раніше налаштованого часу закінчення роботи програми, припиніть її виконання вручну, натиснувши кнопку “ПІДІГРІВ/СКАСУВАННЯ”.

Після закінчення виконання програми мультиварка подасть звуковий сигнал і автоматично перейде в режим ПІДІГРІВ із прямим відліком часу.

«Молочна каша»

Програма призначена для приготування молочних супів і каш.

Під час приготування у цій програмі рекомендується залишати **кришку закритою**.

Для цієї програми доступна функція відкладений старт (див. п.4.2.)

Дотримуйтесь вказівок розділу 4.1. Порядок роботи.

Помістіть необхідні інгредієнти, згідно рецепту, в чашу. Встановіть чашу в мультиварку.

Час приготування за замовчуванням для цієї програми – 1 година. Діапазон часу приготування може варіювати від 10 хвилин до 1 години 30 хвилин з мінімальним кроком 5 хвилин.

Запустіть програму, натиснувши кнопку “СТАРТ”.

Після закінчення виконання програми мультиварка подасть звуковий сигнал і автоматично перейде в режим ПІДІГРІВ із прямим відліком часу.

Після закінчення роботи програми «Молочна каша» не рекомендується залишати страву в режимі ПІДІГРІВ більш, ніж на 15 хвилин.

«Настоянка»

Програма «Настоянка» служить для приготування різноманітних настоянок на травах та ін.

Під час приготування у цій програмі рекомендується залишати **кришку закритою**. Для цієї програми доступна функція відкладений старт (див. п.4.2.)

Дотримуйтесь вказівок розділу 4.1. Порядок роботи.

Помістіть необхідні інгредієнти, згідно рецепту, в чашу. Встановіть чашу в мультиварку.

Час приготування за замовчуванням для цієї програми – 12 годин. Діапазон часу приготування може варіювати від 8 до 12 години з мінімальним кроком 1 година. Запустіть програму, натиснувши кнопку “СТАРТ”.

Після закінчення виконання програми мультиварка подасть звуковий сигнал і перейде в режим очікування. Після закінчення часу виконання програми «Настоянка» мультиварка в режим ПІДІГРІВ не переходить.

«Глінтвейн»

Програма призначена для приготування глінтвейну.

Під час приготування у цій програмі рекомендується залишати **кришку закритою**.

Для цієї програми доступна функція відкладений старт (див. п.4.2.)

Помістіть продукти в чашу. Встановіть чашу в мультиварку.

Час приготування за замовчуванням для цієї програми – 30 хвилин. Діапазон часу приготування може варіювати від 20 до 40 хвилин з мінімальним кроком 5 хвилин.

Запустіть програму, натиснувши кнопку “СТАРТ”.

Після закінчення виконання програми мультиварка подасть звуковий сигнал і автоматично перейде в режим ПІДІГРІВ із прямим відліком часу.

«Гарячий шоколад»

Ця програма служить для приготування гарячого шоколаду. Під час приготування у цій програмі рекомендується залишати **кришку закритою**.

Для цієї програми доступна функція відкладений старт (див. п.4.2.)

Помістіть необхідні інгредієнти, згідно рецепту, в чашу. Встановіть чашу в мультиварку.

Час приготування за замовчуванням для цієї програми – 15 хвилин. Діапазон часу приготування може варіювати від 10 хвилин до 30 хвилин з мінімальним кроком 5 хвилин.

Запустіть програму, натиснувши кнопку “СТАРТ”.

Після закінчення виконання програми мультиварка подасть звуковий сигнал і автоматично перейде в режим ПІДІГРІВ із прямим відліком часу.

«Стерилізація»

Програма «Стерилізація» може використовуватися для обробки дитячого харчування та приладдя, посуду для консервації, а також уже наповнених продуктами банок.

Для цієї програми доступна функція відкладений старт (див. п.4.2.)

Дотримуйтесь вказівок розділу 4.1. Порядок роботи.

Налийте в чашу воду. Рівень води не повинен перевищувати 2/3 об'єму чаші. Встановіть чашу в мультиварку. Помістіть у контейнер-пароварку продукти або дитяче приладдя, встановіть його на чашу.

Час приготування за замовчуванням для цієї програми – 20 хвилин. Діапазон часу приготування може варіювати від 5 хвилин до 1 години 30 хвилин з мінімальним кроком 5 хвилин.

Запустіть програму, натиснувши кнопку “СТАРТ”.

Після закінчення виконання програми мультиварка подасть звуковий сигнал і автоматично перейде в режим ПІДІГРІВ із прямим відліком часу.

«Стейк»

Програма «Стейк» служить для смаження стейків. Під час приготування у цій програмі рекомендується залишати **кришку закритою**.

Для цієї програми доступна функція відкладений старт (див. п.4.2.)

Помістіть необхідні інгредієнти, згідно рецепту, в чашу. Встановіть чашу в мультиварку.

Час приготування за замовчуванням для цієї програми – 15 хвилин. Діапазон часу приготування може варіювати від 5 хвилин до 30 хвилин з мінімальним кроком 5 хвилин.

Запустіть програму, натиснувши кнопку “СТАРТ”.

Після закінчення виконання програми мультиварка подасть звуковий сигнал і автоматично перейде в режим ПІДІГРІВ із прямим відліком часу.

4.6. Стисла таблиця програм приготування

Програма приготування	Час і температура приготування за замовчуванням	Регулювання часу і температури	Рекомендації щодо положення кришки	Можливість використання функції «Відкладений старт»
Мультикухар Plus	5 хвилин – 16 годин – максимальна сумарна тривалість трьох етапів, 9 годин 55 хвилин – максимальна тривалість одного етапу. Температура: 40 – 160°C.	Крок налаштування часу: 1 хвилина у діапазоні від 5 до 45 хвилин, 5 хвилин – від 45 хвилин до 1 години 30 хвилин, 10 хвилин – від 1 години 30 хвилин до 3 годин, 20 хвилин – від 3 годин до 9 годин 40 хвилин, 15 хвилин – від 9 годин 40 хвилин до 9 годин 55 хвилин. Крок налаштування температури: 5°C у діапазоні від 35 до 110°C і 10°C у діапазоні від 110 до 160°C.	Відкрита / Закрита	Так
Запікання	30 хвилин / 145°C	10 хвилин – 2 години 50 хвилин, крок 5 хвилин	Закрита	Так
Вівсянка	5 хвилин / 96°C	5 хвилин – 1 година, крок 5 хвилин	Закрита	Так
Крупа	40 хвилин / 115°C	20 хвилин – 2 години, крок 5 хвилин	Закрита	Так
Холодець	6 годин / 93°C	2 – 8 годин, крок 1 година	Закрита	Так
Компот	30 хвилин / 110°C	5 хвилин – 1 година 30 хвилин, крок 5 хвилин	Закрита	Так
Бісквіт	1 година / 130°C	50 хвилин – 1 година 30 хвилин, крок 5 хвилин	Закрита	Так
Сир	35 хвилин / 95 °C	10 – 50 хвилин, крок 5 хвилин	Закрита	Так
Випічка	1 година / 130°C	30 хвилин – 3 години 30 хвилин, крок 10 хвилин	Закрита	Так
Плов	1 година / 120-125°C	20 хвилин – 2 години, крок 5 хвилин	Закрита	Так
Варення	1 година / 102°C	30 хвилин – 4 години, крок 5 хвилин	Відкрита	Так
Розігрівання	20 хвилин / 115°C	10 хвилин – 1 година, крок 5 хвилин	Закрита	Так
Соте	2 години / 90°C	1 – 8 годин, крок 30 хвилин	Закрита	Так
Пастеризація	40 хвилин/85-90°C	5 хвилин – 1 година 30 хвилин, крок 5 хвилин	Закрита	Так
Омлет	20 хвилин /	10 – 30 хвилин, крок 5 хвилин	Закрита	Так
Буженина	40 хвилин / 140°C	30 хвилин – 1 година, крок 5 хвилин	Закрита	Так
Суп	1 година / 97°C	1 – 4 години, крок 10 хвилин	Закрита	Так
Паста	8 хвилин / 105-115°C	8 – 20 хвилин, крок 1 хвилина	До закипання	Так

			води закрита, потім відкрита	
Варка на пару	5 хвилин / 115-120°C	5 хвилин – 1 година, крок 1 хвилинка	Закрита	Так
Піца	20 хвилин / 120-160°C (авто)	20 хвилин – 1 година, крок 5 хвилин	Закрита	Так
Хліб	1 етап	2 години / 35°C	30 хвилин – 2 години 30 хвилин, крок 5 хвилин	Так
	2 етап	1 година / 145°C	30 хвилин – 2 години, крок 5 хвилин	
Гречка	25 хвилин / 115°C	20 хвилин – 2 години, крок 5 хвилин	Закрита	Так
Фондю	20 хвилин / 100°C	5 хвилин – 2 години, крок 5 хвилин	Закрита	Так
Запікання	1 година / 120°C	40 хвилин – 1 година 30 хвилин, крок 10 хвилин		
Тушкування	2 години / 93°C	30 хвилин – 8 годин, крок 30 хвилин	Закрита	Так
Пельмені/сосиски	15 хвилин / 125°C	8 – 50 хвилин, крок 1 хвилинка	До закипання води закрита, потім відкрита	Так
Боби	1 година / 93°C	1 – 4 години, крок 10 хвилин	Закрита	Так
Томління	5 годин / перша четверть часу приготування 45°C, друга - 65°C, третя - 85°C, четверта - 95°C	1 – 8 годин, крок 10 хвилин	Закрита	Так
Смаження в олії	5 хвилин	3 – 15 хвилин, крок 1 хвилинка, 150-170°C, крок 10°C	Відкрита	Так
Булйон	1 година 30 хвилин / 97°C	5 хвилин – 1 година 30 хвилин, крок 5 хвилин	Закрита	Так
Топлене молоко	6 годин / 95°C	5 – 8 годин, крок 30 хвилин	Закрита	Так
Желе	5 хвилин / 100°C – 105°C	5 – 20 хвилин, крок 5 хвилин	Закрита	Так
Смаження	30 хвилин	10 хвилин – 1 година, крок 5 хвилин 100 – 160°C, крок 10°C	Відкрита	Так
Йогурт	8 годин / 38-42°C	4 – 12 годин, крок 30 хвилин	Закрита	Так
Молочна каша	1 година / 95°C	10 хвилин – 1 година 30 хвилин, крок 5 хвилин	Закрита	Так
Настоянка	12 годин / 55°C	6 – 12 годин, крок 1 година	Закрита	Так
Стерилізація	20 хвилин / 115-120°C	5 хвилин – 1 година 30 хвилин, крок 5 хвилин	Закрита	Так
Глінтвейн	30 хвилин / 75°C	20 – 40 хвилин, крок 5 хвилин	Закрита	Так
Стейк	15 хвилин / 160°C	5 – 30 хвилин, крок 5 хвилин	Відкрита	
Гарячий шоколад	15 хвилин / 100°C	10 – 30 хвилин, крок 5 хвилин	Закрита	Так

* У програмах, в котрих можна вручну налаштувати температуру, користувач сам встановлює необхідну температуру, при цьому готовність страви напряму залежить від правильності вибору температури та часу приготування.

Налаштування температури в автоматичних програмах, зазначені для довідки, вони змінюються у процесі приготування автоматично без участі користувача.

При цьому в різні моменти виконання програми (залежно від вмісту чаші), температура може відрізнятись від довідкового значення, котре було встановлено.

Наприклад: при налаштованій температурі 115 °С та наявності рідини у чаші, замірявши температуру в ній, отримаємо значення, що не перевищить 100 °С (точка кипіння води), кипіння води при цьому буде інтенсивним. Різниця між налаштованим і реальним значеннями температури не свідчить про несправність приладу.

Якщо програма передбачала варіння (роботу з водою) тоді, у разі википання або відсутності води в чаші програма автоматично скидається, оскільки температура дна чаші перевищує значення порогу безпеки для цієї програми. Скидання програми без води це нормальна реакція системи захисту.

Проводячи вимірювання слід враховувати наступне:

- Точка заміру температури знаходиться в центрі дна чаші, встановленої у прилад, вимірювання здійснюється прикріпленим датчиком (термопарою) при закритій кришці приладу.
- Для правильної оцінки значення необхідно здійснювати вимірювання протягом усього часу виконання програми з інтервалом 30 сек. між вимірюваннями.
- На основі отриманих значень будується діаграма залежності температури від часу, знаходиться відрізок, на котрому температура змінюється циклічно при відносно незмінних максимальних і мінімальних значеннях (відрізок термостатування).
- Довідкове значення температури буде знаходитися між виміряними мінімальним і максимальним значенням на відріжку термостатування.

Проводячи вимірювання слід враховувати особливості автоматичних програм:

- якщо програма розрахована на роботу з рідиною (водою) тоді, проводячи вимірювання, необхідно налити в чашу 1 л води.
- якщо програма розрахована на роботу без води тоді, вимірювання необхідно здійснювати при порожній чаші.

У разі, коли в чаші знаходяться продукти, вимірні значення можуть відрізнятись від довідкових, оскільки в продуктах різний вміст рідини (води), кипіння котрої не дозволяє температурі в точці заміру піднятися вище 100 °С відповідно до законів фізики.

Для отримання значень, близьких до реально налаштованих, слід використовувати рідини з температурою кипіння, що перевищує задане довідкове значення (наприклад, олію), з масою, еквівалентною масі продукту.

5. ЧИЩЕННЯ ТА ДОГЛЯД ЗА ПРИЛАДОМ

- Після закінчення приготування завжди вичищайте мультіварку від залишків їжі та забруднень.
- Не користуйтеся щітками з металевим дротом і розчинниками для чищення забруднених частин мультіварки.
- Якщо залишки страви прикипіли до внутрішньої чаші, замочіть її перед миттям. Після миття протріть внутрішню чашу.
- Не занурюйте корпус у воду. Для чищення корпусу використовуйте вологу м'яку губку або тканину.
- Внутрішню чашу та контейнер для варки на пару можна мити у посудомийній машині. При митті у посудомийній машині стежте, щоб складові частини машини не пошкодили чашу. Користуйтеся інструкцією з експлуатації для посудомийної машини й описом мийних засобів, що застосовуються, щоб уникнути пошкодження чаші, виготовленої із алюмінію з покриттям.
- Не допускайте засмічення отвору для випуску пари. Клапан-паровіддільник має знімну конструкцію, регулярно промивайте його водою що уникнути засмічень.
- Після кожного приготування необхідно знімати та випорожнювати накопичувач конденсату, розташований на боковій стінці приладу. Промийте, просушіть і встановіть його на місце.
- Для помішування використовуйте лише дерев'яну лопатку або спеціальну пластмасову ложку, що постачається в комплекті з приладом.
- Не наливайте в чашу оцет, це може пошкодити покриття.
- Через деякий час чаша може змінити колір через те, що контактує з водою і миючими засобами. Це нормальне явище і мультіварка може без побоювань використовуватися далі.
- Для чищення НЕ використовуйте абразивні речовини.



Щоб уникнути ризику виникнення пожежі, ураження електричним струмом, отримання травм під час використання вашого приладу, а також його поломки, суворо дотримуйтеся основних мір безпеки при роботі з цим приладом, а також загальних вказівок з техніки безпеки при роботі з електричною побутовою технікою.

6. ЗАГАЛЬНІ ВКАЗІВКИ З БЕЗПЕКИ ПІД ЧАС РОБОТИ З ЕЛЕКТРИЧНОЮ ПОБУТОВОЮ ТЕХНІКОЮ

- Прилад призначений винятково для побутового використання.
- Прилад повинен використовуватися тільки за призначенням.
- Цей прилад не призначений для використання людьми (у тому числі дітьми), у яких наявні фізичні, нервові або психічні відхилення або бракує досвіду і знань, за винятком випадків, коли за такими особами здійснюється нагляд або проводиться їхній інструктаж щодо використання цього приладу особою, відповідальною за їхню безпеку. Необхідно здійснювати нагляд за дітьми, аби не допустити їхніх ігор із приладом.

- Перед введенням приладу в експлуатацію уважно прочитайте цю інструкцію.
- Щоразу перед вмиканням приладу оглядайте його. При наявності ушкоджень приладу і шнура живлення в жодному разі не вмикайте прилад у розетку.
- Прилад та мережевий шнур необхідно зберігати так, щоб вони не попадали під вплив тепла, прямих сонячних променів та вологи.
- **Увага! Не використовуйте прилад поблизу ванн, раковин або інших смонтованих, заповнених водою.**
- Ні в якому разі не занурюйте прилад у воду чи інші рідини. Не торкайтеся приладу вологими руками. При намоканні приладу негайно відключіть його від мережі.
- У разі падіння приладу в воду негайно від'єднайте його від мережі. При цьому в жодному разі не занурюйте руки в воду. Перш ніж надалі використовувати прилад, необхідно перевірити його кваліфікованим спеціалістом.
- Умикайте прилад тільки в джерело змінного струму (~). Перед вмиканням переконайтеся, що прилад розрахований на напругу, що використовується в мережі.

Будь-яке помилкове вмикання позбавляє Вас права на гарантійне обслуговування.

- Прилад може вмикатися тільки в мережу з заземленням. Для забезпечення Вашої безпеки заземлення повинне відповідати встановленим електротехнічним нормам. Не користуйтеся нестандартними джерелами живлення або пристроями підключення.
- Не використовуйте прилад поза приміщенням. Оберегайте прилад від ударів об гострі кути. Після закінчення експлуатації, чищення або поломці приладу завжди від'єднайте його від мережі.
- Забороняється також від'єднувати прилад від мережі, тримаючи його за шнур живлення. При вимиканні приладу з мережі тримайтеся за штепсельну вилку.
- Використання додаткових аксесуарів, що не входять до комплекту, позбавляє Вас права на гарантійне обслуговування.
- Після використання ніколи не обмотуйте шнур електроживлення навколо приладу, тому що згодом це може призвести до заломлення шнура. Завжди гладко розправляйте шнур на час зберігання.
- Не здійснюйте ремонт приладу самостійно. Ремонт повинен виконуватися тільки кваліфікованими фахівцями сервісного центру.
- Для ремонту приладу можуть використовуватися лише оригінальні запасні частини.



Увага! Після завершення терміну експлуатації електроприладу не викидайте його разом зі звичайними побутовими відходами, а передайте в офіційний пункт збору на утилізацію. Таким чином Ви допоможете зберегти довкілля.

7. ЗАПОБІЖНІ ЗАХОДИ ПІД ЧАС РОБОТИ З МУЛЬТИВАРКОЮ

- Перед використанням приладу переконайтеся в тому, що навколо нього достатньо вільного простору. Мультиварка повинна знаходитися на відстані не менш ніж 15 см від об'єктів, що легко займаються, таких як меблі, штори та ін.
- Не розміщайте мультиварку у безпосередній близькості до стін та меблів, оскільки під час роботи з приладу виходить пара, що може спричинити зміну кольору та деформацію предметів меблів та покриття стін.
- Не накривайте мультиварку рушником і будь-якими іншими предметами під час роботи, пара повинна вільно виходити.
- При використанні мультиварки ставте її на суху, рівну термостійку поверхню, не допускайте закривання сторонніми предметами, скатертинами, тканинними покриттями або будь-чим ще вентиляційних отворів на дні приладу тому, що це може призвести до перегріву.
- Перед першим використанням рекомендується прокип'ятити воду в мультиварці в температурному режимі («Варка на пару») протягом 30 хвилин, наповнивши чашу, задля усунення сторонніх запахів.
- Не розпочинайте виконання програми мультиварки без встановленої внутрішньої чаші, не виймайте чашу з мультиварки під час роботи програми.
- Не використовуйте мультиварку поряд з джерелами тепла (газовими чи електричними плитами).
- Щоб уникнути опіків не торкайтеся працюючої мультиварки. Після закінчення експлуатації дайте їй охолонути.
- Перевірте напругу, перш ніж під'єднати мультиварку до мережі.
- Не залишайте мультиварку під'єднаною до мережі у разі, коли ви не готуєте їжу.
- Перед тим, як від'єднувати прилад від мережі, переконайтеся, що він знаходиться в режимі очікування та програма не запущена.
- Ніколи не піднімайте та не пересувайте прилад, якщо він під'єднаний до електромережі.
- Не переносьте прилад із наповненою продуктами внутрішньою чашею.

- Не торкайтеся до внутрішньої чаші під час роботи мультиварки.
- Не стукайте по внутрішній поверхні чаші, не відтирайте її з силою та не використовуйте для чищення приладу абразивні очисники та агресивні миючі засоби.
- Не використовуйте для помішування чи виймання продуктів із чаші металеве кухонне приладдя, воно може пошкодити антипригарне покриття. Використовуйте дерев'яне, пластикове чи силіконове приладдя.
- Не залишайте кухонне приладдя у чаші в процесі приготування.
- Не використовуйте мультиварку з пошкодженим ущільнювальним кільцем або без нього. Для заміни ущільнювального кільця звертайтеся до авторизованого сервісного центру.
- Не залишайте продукти чи воду в мультиварці на довго.
- Не заповнюйте чашу продуктами вище позначки максимального рівня.
- Не наливайте в чашу оцет, це може пошкодити покриття.
- Не використовуйте чашу мультиварки для приготування їжі не в мультиварці, не нагрівайте її на плиті та інших джерелах тепла.
- Не використовуйте чашу в якості ємності для змішування та контейнера для зберігання продуктів.
- Не замінійте чашу мультиварки іншою ємністю або чашею від іншої мультиварки.
- Між внутрішньою чашею та зовнішнім корпусом не повинно бути ніяких сторонніх предметів.
- Під час приготування круп дотримуйтеся рекомендацій щодо співвідношення круп та води в чаші.
- Через деякий час чаша може змінити колір через те, що контактує з водою і миючими засобами. Це нормальне явище і мультиварка може без побоювань використовуватися далі.
- Виробник не несе відповідальність за збитки, які виникли в результаті неправильного чи непередбаченого даною інструкцією використання.

8. ЯКЩО У ВАС ВИНИКЛА ПРОБЛЕМА

Проблема	Причина	Спосіб усунення
Індикатор роботи не горить, нагрівальний елемент не працює	<ol style="list-style-type: none"> 1. Проблема з електроживленням. 2. Відмова термозапобіжника в наслідок перегріву (перекриття стороннім предметом або покриттям вентиляційних отворів на корпусі – порушення вимог експлуатації). 3. Несправність електроніки. 	<p>Перевірте, чи прилад під'єднаний до мережі. Перевірте надійність під'єднання мережевого шнура до роз'єму на корпусі приладу. Зверніться за допомогою до авторизованого сервісного центру.</p>
Індикатор горить, нагрівальний елемент не працює	Несправність електроніки, несправність нагрівального елемента.	Зверніться за допомогою до авторизованого сервісного центру
Страва готується надто довго	1. Живлення від мережі відсутнє	Перевірте, чи прилад під'єднаний до мережі
	2. Нагрівальний елемент несправний	Зверніться за допомогою до авторизованого сервісного центру
	3. Внутрішня чаша мультиварки встановлена з перекосом, деформована, або не відповідає моделі.	Перевірте внутрішню чашу, переконайтеся, що вона встановлена правильно. Деформовану чашу замініть на справну, відповідної моделі.

	4. Сторонній предмет (забруднення) між нагрівальною пластиною і каструлею.	Видаліть сторонній предмет (забруднення)
На дисплеї відображаються коди помилок E1 і E3	Несправність ланцюга термодатчика або перегрів.	Дайте мультиварці охолонути. Якщо проблема проявляється тоді, коли прилад охолонув, зверніться за допомогою до авторизованого сервісного центру.

9. КОМПЛЕКТАЦІЯ

Прилад 1 шт.
Шнур живлення 1 шт.
Внутрішня чаша з антипригарним покриттям 1 шт.
Контейнер для варки на пару 1 шт.
Плоска ложка 1 шт.
Столова ложка 1 шт.

Мірна склянка 1 шт.
Інструкція користувача
Перелік сервісних центрів
Гарантійний талон
Книга рецептів

10. ТЕХНІЧНІ ХАРАКТЕРИСТИКИ

PMC 0541D - мультиварка побутова електрична торговельної марки Polaris
Напруга: 220 - 240 В
Частота: ~50 Гц
Потужність: 700 Вт
Загальний об'єм чаші: 5 л

Примітка: Внаслідок постійного процесу внесення змін і вдосконалень, між інструкцією і виробом можуть спостерігатися деякі розходження. Виробник сподівається, що користувач зверне на це увагу. Останню версію інструкції Ви можете знайти на сайті www.polar.ru

11. ІНФОРМАЦІЯ ПРО СЕРТИФІКАЦІЮ

Прилад сертифікований на відповідність вимогам нормативних документів РФ.

Сертифікат відповідності № TC RU C-US.AY04.B.00211 серія RU № 0219569

Термін дії з 11.11.2014 до 10.11.2019

Видав: ОРГАН З СЕРТИФІКАЦІЇ продукції Товариство з обмеженою відповідальністю "Сертифікація та експертиза" Адреса: 129075, м. Москва, вул. Аргуновська, буд. 6, корп. 1.

Розрахунковий термін служби виробу:

3 роки

Гарантійний строк:

1 рік від дня покупки

Гарантійний строк на внутрішню чашу (каструлю):

6 місяців від дня покупки

Дата виготовлення зазначена на приладі.

Виробник:

TEXTON CORPORATION LLC - ТОВ «ТЕКСТОН КОРПОРЕЙШН»

1313 N. Market Street, Suite 5100, Wilmington, State of Delaware 19801, United States of America

1313 Н. Маркет Стріт, Приміщення 5100, Вілмінгтон, Штат Делавер 19801, Сполучені Штати Америки.

Вповноважений представник на території РФ

ТОВ «Голдтехсервіс»

119331 м. Москва, вул. Кравченко, буд. 10

Телефон єдиної довідкової служби: 8-800-700-11-78



12. ГАРАНТІЙНЕ ЗОБОВ'ЯЗАННЯ

Виріб: Мультиварка побутова електрична

Модель: PMC 0541D

Ця гарантія надається виробником як додаток до прав споживача, встановлених чинним законодавством Російської Федерації і жодним чином не обмежує їх.

Ця гарантія діє протягом 12 місяців з дати придбання виробу і забезпечує гарантійне обслуговування виробу у випадку виявлення дефектів, пов'язаних із матеріалами та роботою. У цьому випадку споживач має право, серед іншого, на безкоштовний ремонт виробу. Ця гарантія дійсна при дотриманні наступних умов:

1. Гарантійне зобов'язання поширюється на всі моделі, що випускаються компанією «TEXTON CORPORATION LLC» у країнах, де надається гарантійне обслуговування (незалежно від місця покупки).
2. Виріб повинен бути придбаний винятково для особистих побутових потреб. Виріб повинен використовуватися в суворій відповідності до інструкції з експлуатації, з дотриманням правил та вимог безпеки.
3. Обов'язки виробника за цією гарантією виконуються продавцями - вповноваженими дилерами виробника й офіційними центрами обслуговування (сервісу). Ця гарантія не поширюється на вироби, придбані в продавців, які не уповноважені виробником. Вони самостійно відповідають перед споживачем відповідно до російського законодавства.
4. Ця гарантія не поширюється на дефекти виробу, що виникли в результаті наступних дій:
 - Хімічного, механічного або іншого впливу, потрапляння сторонніх предметів, рідин, комах та продуктів їх життєдіяльності всередину виробу;
 - Неправильної експлуатації, що полягає у використанні виробу не за його прямим призначенням, а також встановлення та експлуатації виробу з порушенням правил і вимог техніки безпеки;
 - Зносу деталей оздоблення, ламп, батарей, захисних екранів, накопичувачів сміття, ременів, щіток та інших деталей з обмеженим терміном використання;
 - Ремонту виробу, здійсненого особами або фірмами, що не є авторизованими сервісними центрами*.
5. Ця гарантія дійсна, якщо пред'явлена разом із оригіналом справжнього талона, оригіналом товарного чека, виданого продавцем, і виробу, в якому виявлено дефекти.
6. Ця гарантія дійсна тільки для виробів, що використовуються для особистих побутових потреб, і не поширюється на вироби, які використовуються для комерційних, промислових або професійних цілей.

З усіх питань гарантійного обслуговування виробів POLARIS звертайтеся до Вашого місцевого офіційного продавця POLARIS.

*Адреси авторизованих центрів обслуговування на сайті Компанії: www.polar.ru.