

ІНСТРУКЦІЯ З ВИКОРИСТАННЯ

Шановний покупець

Наша компанія вдячна Вам за вибір мультиварки Liberty. Для ефективної та надійної роботи приладу дуже важливо правильно його експлуатувати. Перед використанням просимо Вас уважно прочитати дану інструкцію з експлуатації.

Приготування їжі з мультиваркою *Easy Cook* є надзвичайно простим і не вимагає особливих знань та умінь, оскільки вбудований мікропроцесор встановлює час та температуру відповідно до вибраної програми і контролює процес приготування їжі від початку до кінця. Як результат – чудовий смак, і при цьому ви витрачаєте мінімум часу на приготування корисних страв.

Нова система контролює температуру протягом всього часу готування і підтримує оптимальний стан. Ви можете поставити їжу для приготування ввечері, налаштувати програму приготування з відстрочкою і отримати готовий сніданок вранці. Вибір посуду для мультиварки великий і майже кожен рецепт може бути адаптований до неї. В маленькому приладі з великою внутрішньою каструлею можна приготувати обід для великої сім'ї. *Easy Cook* може готувати дієтичну їжу та їжу для дітей, мультиварка навіть здатна готувати жорстке м'ясо.

Easy Cook замінить вам:

- Електроплиту
- Фритюрницю
- Йогуртницю
- Пароварку
- Повільноварку
- Електродуховку

Easy Cook допоможе вам зберегти час та гроші.

I. Будова мультиварки

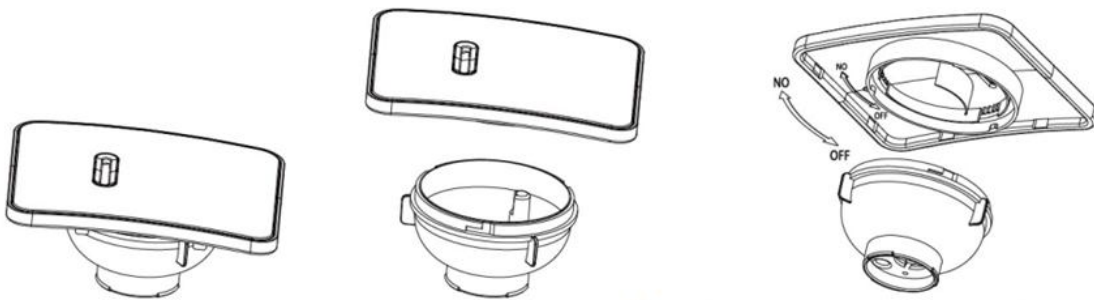
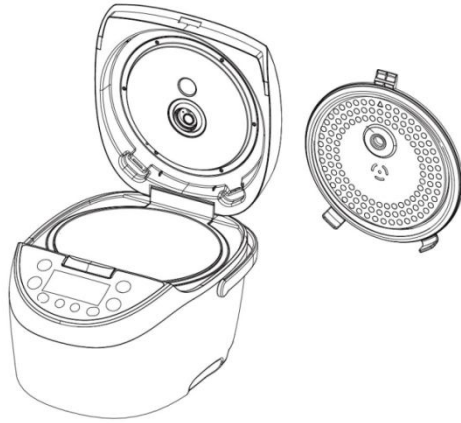

Поверніть тут, ви зможете відкрити і почистити.

• Аксесуари :

Ложка для супу	Мірний стакан	Ложка для рису	Насадка пароварки	Йогуртниця

Панель керування:



II. Технічні характеристики

Модель:	MC-930 <i>Easy Cook</i>
Напруга:	220 В
Частота:	50 Гц
Потужність:	900 Вт
Об'єм	5л

Таблиця приготування

№	Програма	Час за замовчуванням	Температура за замовчуванням	Діапазон часу/крок регулювання температури	Діапазон температури/ Крок регулювання температури	Відстрочка старту
1	Рис/Гречка	30 хв	105	5 хв-3 год/1 хв	60-180/5	24 год
2	Молочна каша	25 хв	95	5 хв-2 год/1 хв	60-120/5	24 год
3	Паста	8 хв	110	2 хв-1 год/1 хв	60-180/5	-- -- --
4	М'ясо	50 хв	130	5 хв-3 год/5 хв	60-180/5	24 год
5	Риба/Овочі	30 хв	110	5 хв-3 год/1 хв	60-180/5	24 год
6	Пар/Варіння	30 хв	100	5 хв-5 год/5 хв	60-180/5	24 год
7	Тушкування	1 год	105	5 хв-15 год/5 хв	60-180/5	24 год
8	Томління	3 год	100	5 хв-15 год/5 хв	60-180/5	24 год
		1-а год	100			
		2-а год	95			
		3-я год	90			
9	Смаження	15 хв	150	5 хв-2 год/5 хв	60-180/5	24 год
10	Запікання	50 хв	150	5 хв-3 год/5 хв	60-180/5	24 год
11	Йогурт	8 год	40	2 год-12 год	35-60/5	24 год
12	Мультикухар	30 хв	100	2 хв-15 год/1 хв	35-180/5	24 год
13	Фритюр	20 хв	180	5 хв-1 год/5 хв	60-180/5	24 год
14	Експрес	30 хв	130	5 хв-3 год/5 хв	60-180/5	24 год
15	Підігрів	15 хв	70	5 хв-3 год/5 хв	35-180/5	24 год

III. Загальні інструкції

1. Мультиварка *Easy Cook* має 15 програм: Рис/гречка, Молочна каша, Паста, М'ясо, Риба/Овочі, Пар/Варіння, Тушкування, Томління, Смаження, Запікання, Йогурт, Мультикухар, Фритюр, Експрес, Підігрів.
2. Значення іконок на дисплеї відображають статус приготування:



Час готування



Старт з відстрочкою



Підігрів та підтримання тепла



Відміна підтримання тепла

IV. Підготовка мультиварки до використання:

- Зовнішня поверхня каструлі повинна бути чистою, особливо дно. Переконайтеся, що між нагрівальним елементом та дном каструлі немає перешкод.
- Переконайтеся, що каструля у корпусі мультиварки розміщена правильно.
- Покрутивши внутрішню каструлю переконайтеся, що між дном каструлі, нагрівальним елементом та сенсорами існує хороший контакт.
- Закрийте кришку.
- Під'єднайте прилад до електромережі.
- Не під'єднуйте прилад до мережі, якщо ви не виконали вищевказані умови.

V. Використання мультиварки

1. Основні операції

- 1) Натисніть кнопку Меню (Menu), після цього натискайте кнопки "+" або "-" для вибору потрібної вам програми, після цього натисніть кнопку Старт (Start) протягом 2 сек.



Приготування почалося. На дисплеї замиготить іконка .

- 2) На дисплеї висвітяться встановлені за замовчуванням час та температура приготування. Час приготування буде відраховуватися у зворотному порядку.
- 3) Після того, як приготування завершено, ви почуєте сигнал і мультиварка автоматично перейде в режим підтримування тепла, окрім програми йогурт. Загориться кнопка «Відміна/Підігрів» і на дисплеї ви будете бачити час підтримування тепла.

Паста

- 1) Натисніть кнопку Меню (Menu), і кнопками “+” або “-” оберіть програму ПАСТА, після цього натисніть кнопку Старт (Start) протягом 2 сек.. Приготування почалося.
- 2) Дисплей покаже час 00:00. Після того, як вода закипить ви почуєте сигнал, який нагадає вам, що потрібно покласти пасту у каструлю.
ПРИМІТКА: Сигнал звучить 5 разів кожні 30 секунд. Якщо ви не вкинули пасту у воду після 5-го сигналу, мультиварка автоматично закінчить програму.
- 3) Після того, як ви вкинули пасту у воду, знову натисніть знову «Старт». На дисплеї висвітяться встановлені за замовчуванням час та температура приготування і час приготування буде відраховуватися у зворотному порядку.
- 4) Після того, як приготування завершено, ви почуєте сигнал і мультиварка автоматично перейде в режим підтримування тепла. Загориться кнопка «Відміна/Підігрів» і на дисплеї ви будете бачити час підтримування тепла.

2. Налаштування часу та температури приготування:

- 1) Натисніть кнопку Меню (Menu), після чого натискайте кнопку “+” або “-” поки на дисплеї не висвітиться потрібна вам програма.
- 2) Натисніть кнопку “Таймер”, на дисплеї загориться іконка часу приготування  і одночасно дисплей покаже час приготування, що встановлений за замовчуванням.
- 3) Натискайте кнопку “-”, щоб налаштувати години і кнопку “+”, щоб налаштувати хвилини приготування.
- 4) Натисніть кнопку “Температура приготування”, на дисплеї загориться іконка температури приготування і одночасно дисплей покаже температуру приготування, що встановлена за замовчуванням.
- 5) Натискайте кнопки “-” та “+”, щоб збільшити чи зменшити температуру приготування.
- 6) Після цього натисніть кнопку “Старт” протягом 2сек., щоб підтвердити програму і мультиварка почне готувати.

3. Налаштування старту з відстрочкою:

Всі програми, окрім Паста мають функцію старту готування із відстрочкою до 24 годин.

- 1) Натисніть кнопку Меню (Menu), після чого натискайте кнопку “+” або “-” поки на дисплеї не висвітиться потрібна вам програма.
- 2) Натисніть кнопку “Відстрочка старту”. На дисплеї загориться іконка  і дисплей покаже час 00:00.
- 3) Натискайте кнопки “+” та “-”, щоб налаштувати час, коли їжа почне готуватися і для підтвердження натисніть кнопку “Старт”. Наприклад, зараз 14:00, ви хочете повечеряти о 18:30, тоді вам потрібно вибрати час початку приготування 16:30. Будь ласка, встановлюйте час з відстрочкою відповідно до типу їжі.

4. Підігрів

Якщо мультиварка знаходиться в режимі очікування, натисніть кнопку “Відміна/Підігрів” і мультиварка перейде в режим підтримування тепла. Загориться індикатор підігріву на кнопці «Відміна/Підігрів». Встановлений час готування за замовчуванням становить 15 хвилин, а температура 70 °С.

5. Функція автоматичного підігріву:

Після закінчення приготування, всі програми автоматично переходять в режим підтримування тепла, окрім програми Йогурт.

Під час приготування ви можете натиснути кнопку "Старт/Автопідігрів" і включити чи виключити функцію автоматичного підігріву.



Якщо на дисплеї загориться іконка , то це означає, що мультиварка автоматично перейде в режим підігріву. Температура підтримування тепла становить 70 °С.



Якщо загориться ця іконка , то це означає, що мультиварка не перейде автоматично в режим підігріву.

6. Функція скасування:

Натисніть кнопку "Відміна", щоб скасувати будь-яку невірну операцію, мультиварка одразу перейде в режим очікування.

VI. Застереження

- Перед першим використанням приладу уважно прочитайте всю інструкцію і збережіть її.
- Переконайтеся, що напруга у мережі вашого будинку відповідає напрузі, вказаній на пакуванні мультиварки.
- Обережно, може виникнути пожежа, якщо мультиварка накрита тканиною чи торкається легкозаймистих матеріалів, таких як гардини, занавіски і т.д. Не накривайте мультиварку.
- Спочатку під'єднайте шнур живлення до мультиварки, а вже потім включайте його в електромережу.
- Використовуйте лише справний мережевий шнур, який іде в комплекті.
- Зберігайте мережевий шнур та штекер сухими та чистими. Ніколи не занурюйте мультиварку, шнур чи штекер у воду!!!
- Якщо мультиварка впаде у ємність з водою, негайно відключіть її від електромережі.
- Ніколи не користуйтеся мультиваркою на вологій підлозі.
- Не дозволяйте дітям гратися чи користуватися мультиваркою.
- Щоб почистити мультиварку, не використовуйте абразивні, хімічні миючі засоби, засоби, які містять алкоголь, а також жорсткі губки.

Умови зберігання

Зберігайте мультиварку в сухому приміщенні, при температурі від +5°C до +40°C, з відносною вологістю повітря не більше 80%

VII. Догляд за внутрішньою каструлею

- Використовуйте внутрішню каструлю лише з даною мультиваркою, не використовуйте її в інших приладах.
- Заборонено мити внутрішню каструлю в посудомийній машині.
- Щоб уникнути пошкодження покриття внутрішньої каструлі, ніколи не мийте її жорсткими губками та абразивними миючими засобами.
- Щоб витягнути каструлю з мультиварки, користуйтеся кухонними рукавичками чи прихватками, або почекайте, поки вона охолоне.
- Перед початком готування переконайтеся, що між каструлею та нагрівальним елементом хороший контакт. Для цього покрутіть каструлю.

VIII. Принципова схема приладу

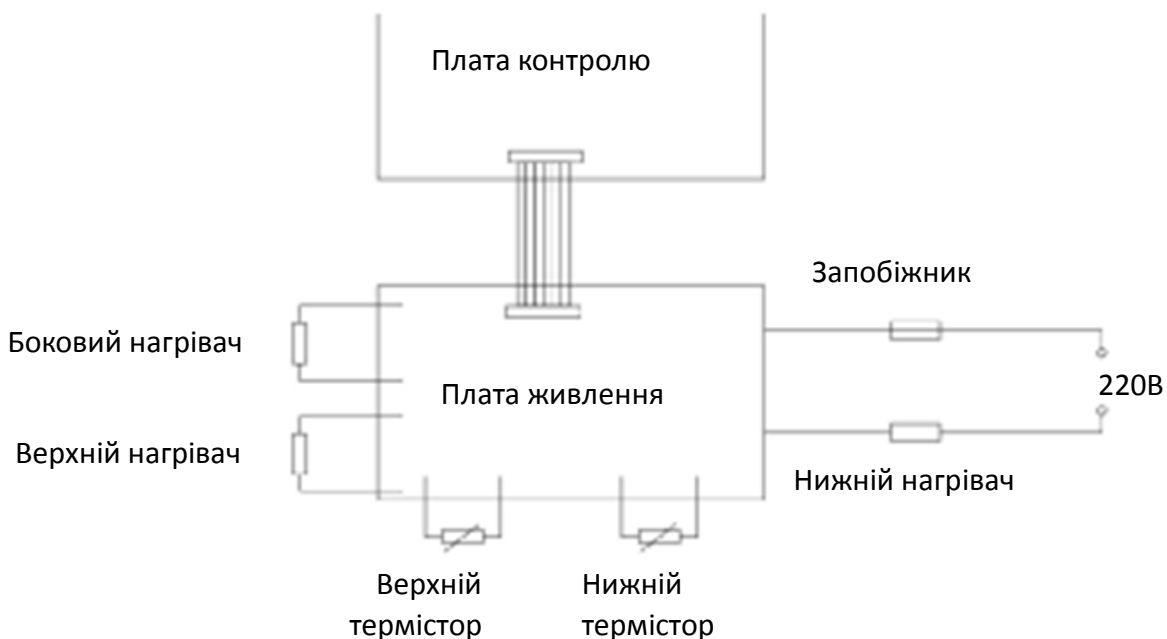

При правильній експлуатації і періодичному сервісному обслуговуванні мультиварки, авторизованим сервісним центром, виробник гарантує безпечну роботу приладу на протязі п'яти років.

Дата виробництва: серпень 2013

Виготовлено: "ШУНДЕ ЮНІСОН ЕЛЕКТРИК АПЛІАНСЕ ФЕКТОРІ"

Лонгйонг індастріал зон №8, Ронггуї, Шунде, Гуандун, Китай

На замовлення: ЛІБЕРТІ ЕЛЕКТРОНІКС ЛТД



011 MB61