

Robert Bosch GmbH

Power Tools Division
70745 Leinfelden-Echterdingen
Germany

www.bosch-pt.com

2 609 006 717 (2013.11) PS / 185 EURO



2 609 006 717

PPR 250

 **BOSCH**

de Originalbetriebsanleitung
en Original instructions
fr Notice originale
es Manual original
pt Manual original
it Istruzioni originali
nl Oorspronkelijke
gebruiksaanwijzing
da Original brugsanvisning
sv Bruksanvisning i original
no Original driftsinstruks
fi Alkuperäiset ohjeet
el Πρωτότυπο οδηγιών χρήσης

tr Orijinal işletme talimatı
pl Instrukcja oryginalna
cs Původní návod k používání
sk Pôvodný návod na použitie
hu Eredeti használati utasítás
ru Оригинальное руководство по
эксплуатации
uk Оригінальна інструкція з
експлуатації
kk Пайдалану нұсқаулығының
түпнұсқасы
ro Instrucțiuni originale
bg Оригинална инструкция

mk Оригинално упатство за работа
sr Originalno uputstvo za rad
sl Izvirna navodila
hr Originalne upute za rad
et Algupärane kasutusjuhend
lv Instrukcijas oriģinālvalodā
lt Originali instrukcija



Deutsch	Seite	9
English	Page	15
Français	Page	21
Español	Página	28
Português	Página	34
Italiano	Pagina	40
Nederlands	Pagina	46
Dansk	Side	52
Svenska	Sida	58
Norsk	Side	63
Suomi	Sivu	69
Ελληνικά	Σελίδα	74
Türkçe	Sayfa	80
Polski	Strona	87
Česky	Strana	93
Slovensky	Strana	99
Magyar	Oldal	105
Русский	Страница	111
Українська	Сторінка	118
Қазақша	Бет	124
Română	Pagina	130
Български	Страница	136
Македонски	Страна	143
Srpski	Strana	149
Slovensko	Stran	155
Hrvatski	Stranica	160
Eesti	Lehekülj	166
Latviešu	Lappuse	172
Lietuviškai	Puslapis	178

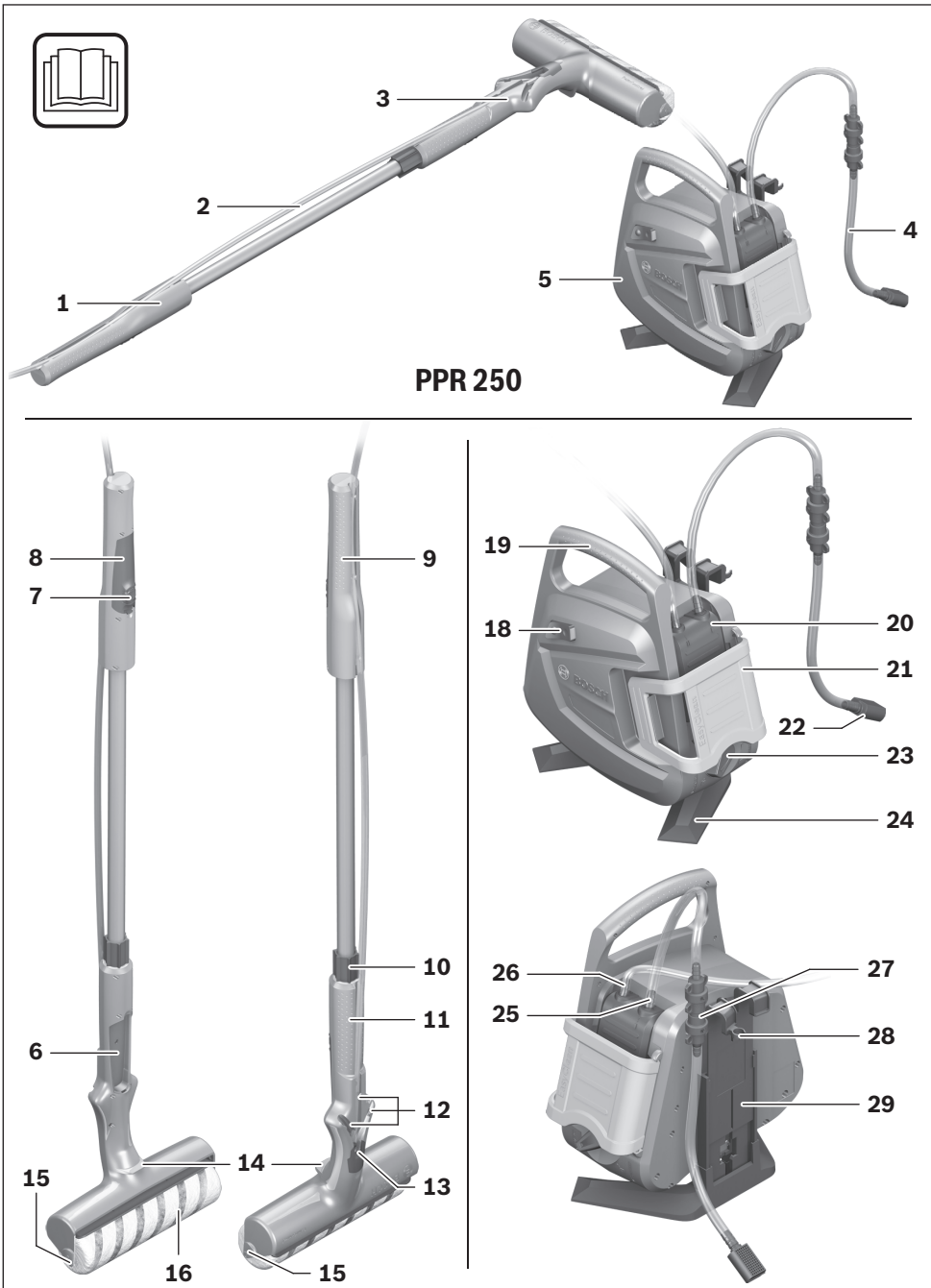

4 |

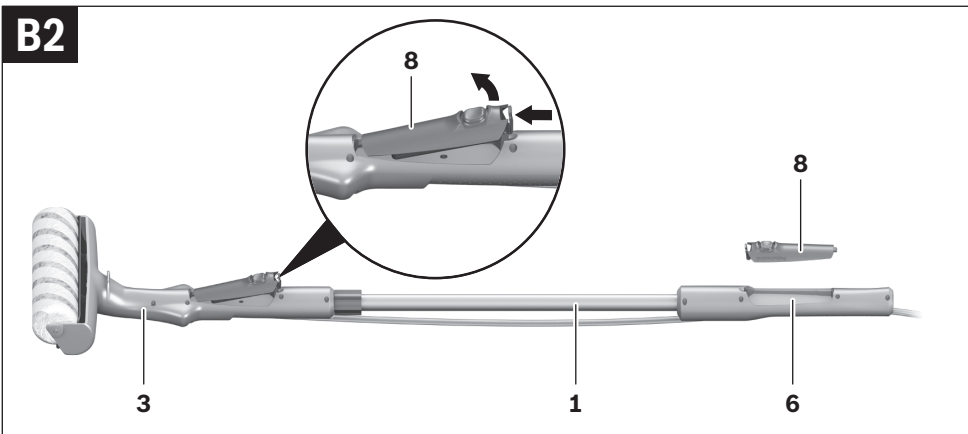
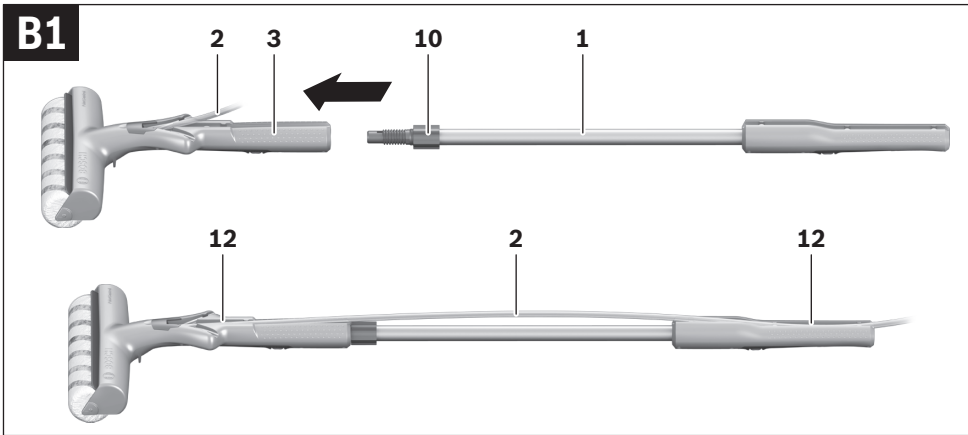
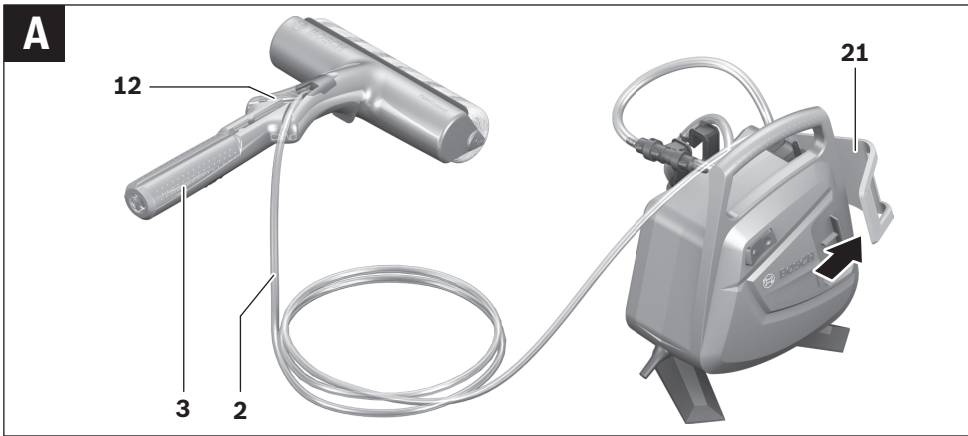

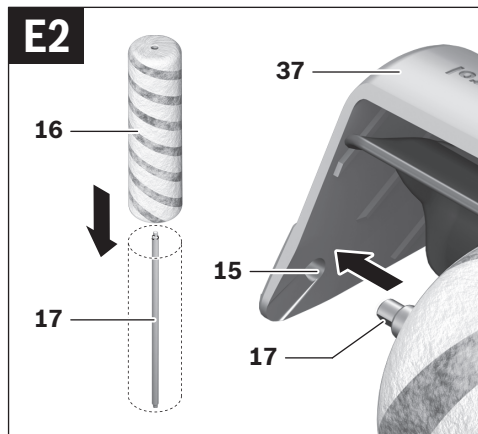
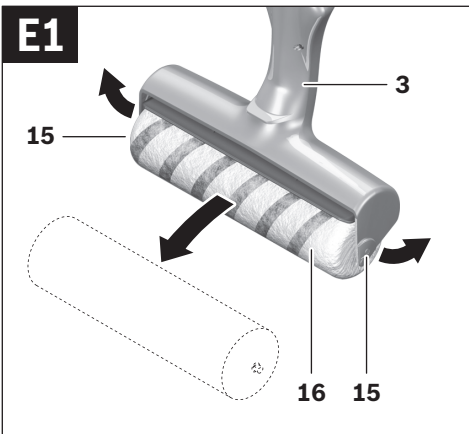
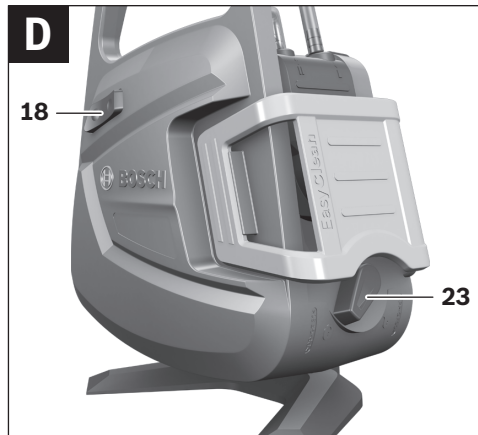
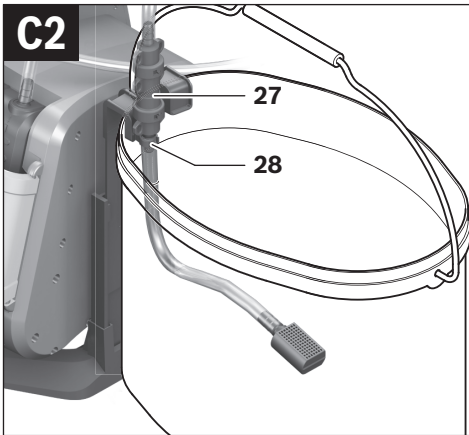
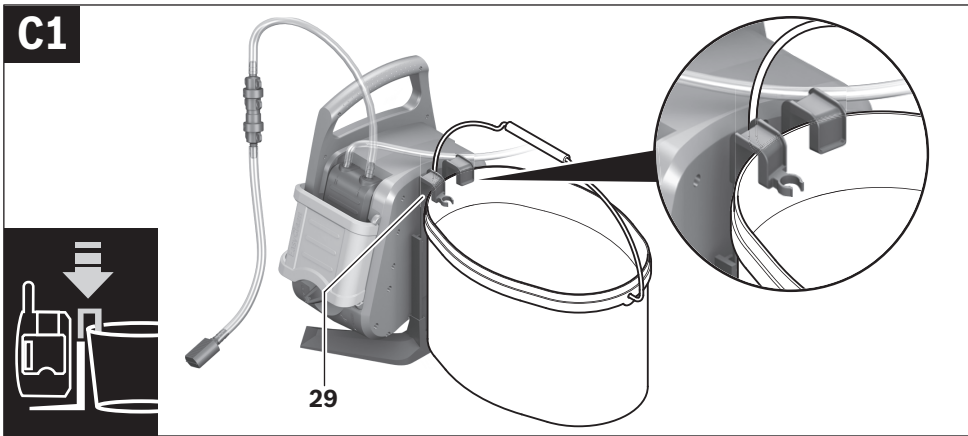

6 |

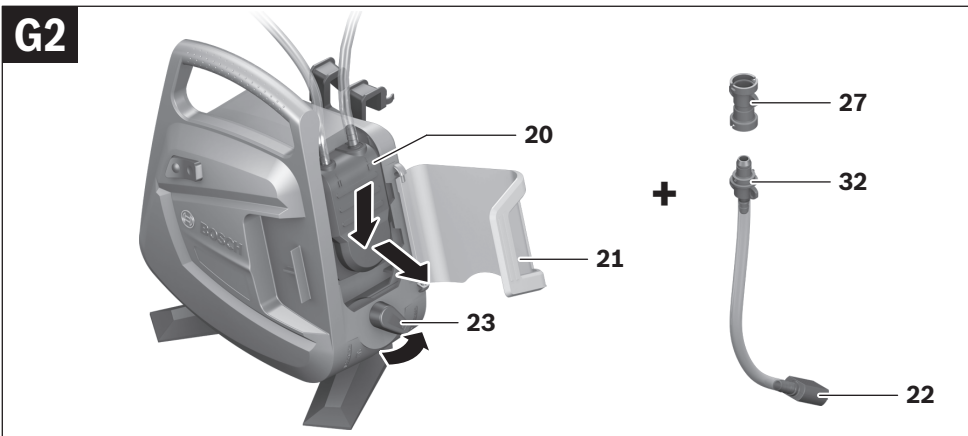
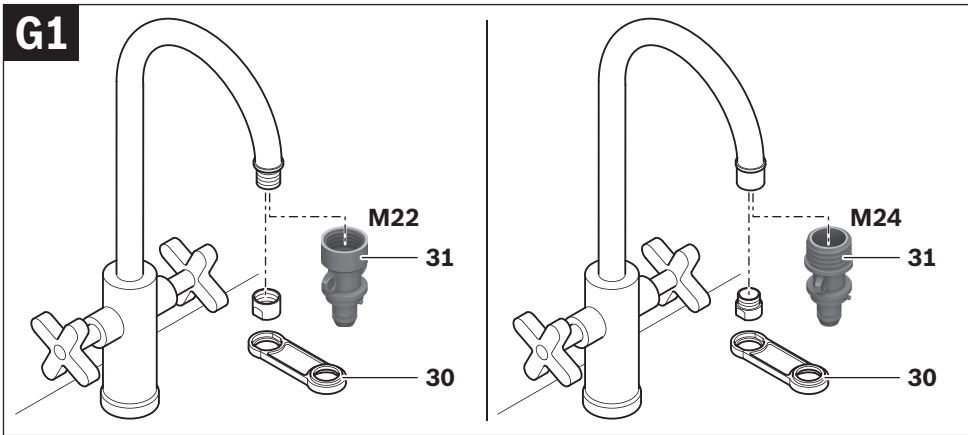
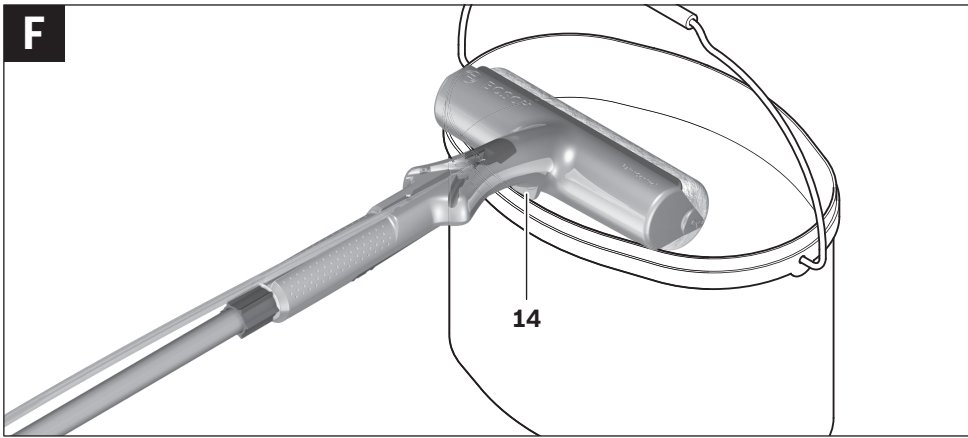

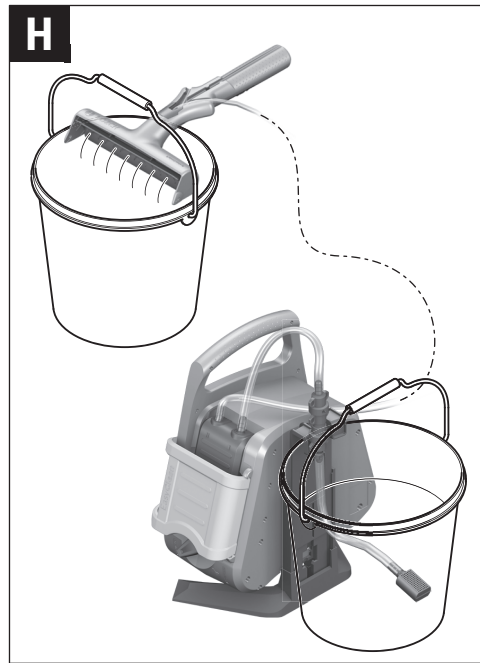
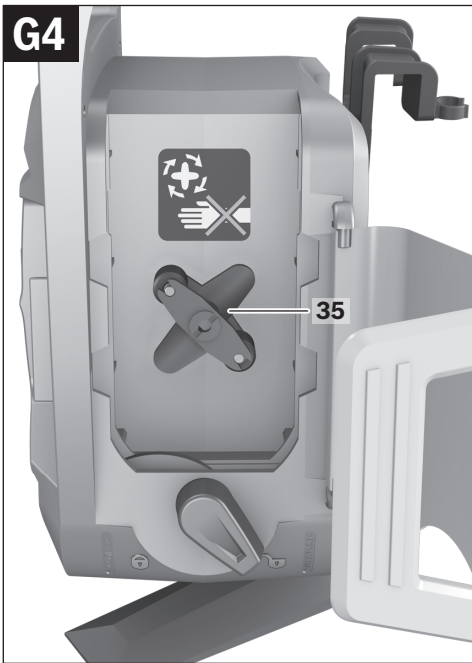
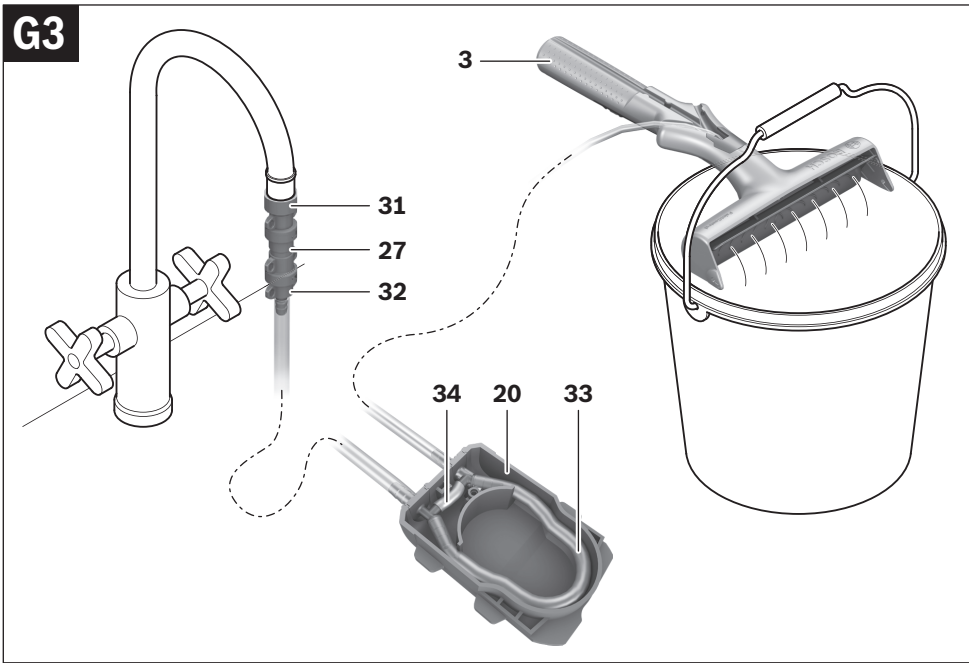

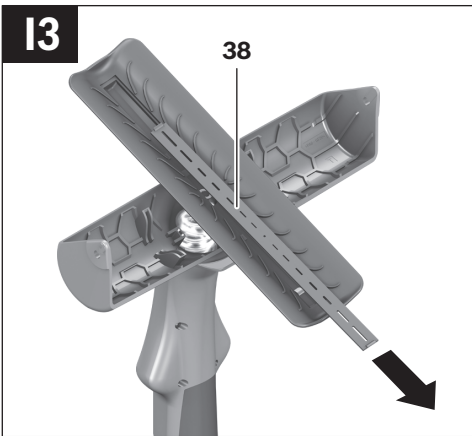
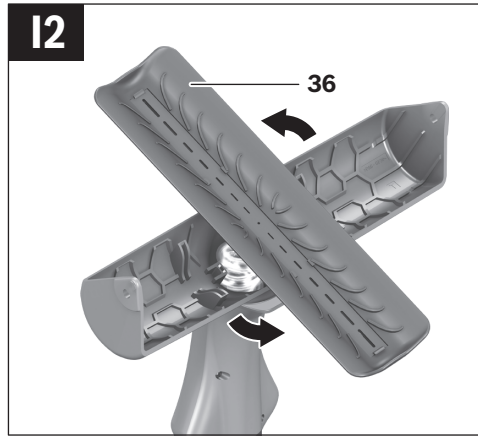
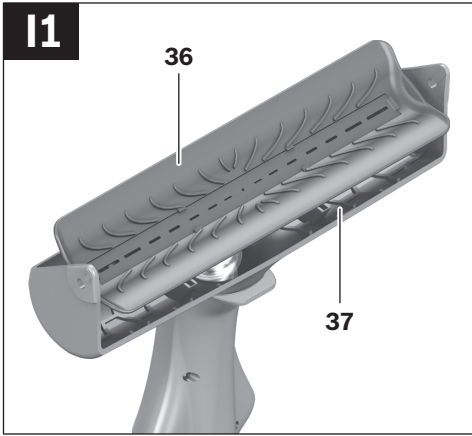

Deutsch

Sicherheitshinweise



Lesen Sie alle Sicherheitshinweise und Anweisungen. Versäumnisse bei der Einhaltung der Sicherheitshinweise und Anweisungen können elektrischen Schlag, Brand und/oder schwere Verletzungen verursachen.

Bewahren Sie alle Sicherheitshinweise und Anweisungen für die Zukunft auf.

- ▶ **Halten Sie Ihren Arbeitsbereich sauber und gut beleuchtet.** Unordnung oder unbeleuchtete Arbeitsbereiche können zu Unfällen führen.
- ▶ **Arbeiten Sie mit dem Elektrowerkzeug nicht in explosionsgefährdeter Umgebung, in der sich brennbare Flüssigkeiten, Gase oder Stäube befinden.** Elektrowerkzeuge erzeugen Funken, die den Staub oder die Dämpfe entzünden können.
- ▶ **Der Anschlussstecker des Elektrowerkzeuges muss in die Steckdose passen. Der Stecker darf in keiner Weise verändert werden. Verwenden Sie keine Adapterstecker gemeinsam mit schutzgeerdeten Elektrowerkzeugen.** Unveränderte Stecker und passende Steckdosen verringern das Risiko eines elektrischen Schlages.
- ▶ **Halten Sie das Gerät von Regen oder Nässe fern.** Das Eindringen von Wasser in ein Elektrowerkzeug erhöht das Risiko eines elektrischen Schlages.
- ▶ **Zweckentfremden Sie das Kabel nicht, um das Elektrowerkzeug zu tragen, aufzuhängen oder um den Stecker aus der Steckdose zu ziehen. Halten Sie das Kabel fern von Hitze, Öl, scharfen Kanten oder sich bewegenden Geräteteilen.** Beschädigte oder verwickelte Kabel erhöhen das Risiko eines elektrischen Schlages.
- ▶ **Wenn Sie mit einem Elektrowerkzeug im Freien arbeiten, verwenden Sie nur Verlängerungskabel, die auch für den Außenbereich zugelassen sind.** Die Anwendung eines für den Außenbereich geeigneten Verlängerungskabels verringert das Risiko eines elektrischen Schlages.
- ▶ **Wenn der Betrieb des Elektrowerkzeuges in feuchter Umgebung nicht vermeidbar ist, verwenden Sie einen Fehlerstromschutzschalter.** Der Einsatz eines Fehlerstromschutzschalters vermindert das Risiko eines elektrischen Schlages.
- ▶ **Benutzen Sie kein Elektrowerkzeug, dessen Schalter defekt ist.** Ein Elektrowerkzeug, das sich nicht mehr ein- oder ausschalten lässt, ist gefährlich und muss repariert werden.
- ▶ **Beaufsichtigen Sie Kinder.** Damit wird sichergestellt, dass Kinder nicht mit dem elektrischen Farbbroller spielen.
- ▶ **Kinder und Personen, die aufgrund ihrer physischen, sensorischen oder geistigen Fähigkeiten oder ihrer Unerfahrenheit oder Unkenntnis nicht in der Lage sind, den elektrischen Farbbroller sicher zu bedienen, dürfen diesen elektrischen Farbbroller nicht ohne Aufsicht oder Anweisung durch eine verantwortliche Person benutzen.** Andernfalls besteht die Gefahr von Fehlbedienung und Verletzungen.

- ▶ **Überprüfen Sie vor jeder Benutzung die Basiseinheit, Kabel und Stecker. Benutzen Sie die Basiseinheit nicht, sofern Sie Schäden feststellen. Öffnen Sie die Basiseinheit nicht selbst und lassen Sie es nur von qualifiziertem Fachpersonal und nur mit Original-Ersatzteilen reparieren.** Eine beschädigte Basiseinheit und beschädigte Kabel und Stecker erhöhen das Risiko eines elektrischen Schlages.
- ▶ **Verwenden Sie nur Anstrichmittel, die im bestimmungsgemäßen Gebrauch angegeben sind.** Nicht zugelassene Anstrichmittel (wie z.B. Lacke, Ölfarben etc.) können den elektrischen Farbbroller beschädigen.
- ▶ **Geben Sie acht auf etwaige Gefahren des Anstrichmittels. Beachten Sie die Herstellerinformationen des Anstrichmittels.** Den Herstelleranweisungen ist Folge zu leisten, um das Risiko von Verletzungen zu verringern.
- ▶ **Führen Sie den Förderschlauch immer von sich weg und arbeiten Sie insbesondere nicht auf Leitern oder Gerüsten.** Ein Stolpern über den Förderschlauch kann zu Verletzungen führen.
- ▶ **Reinigen Sie nur mit Materialien auf der Basis von Wasser.** Leichtflüchtige verdunstende Lösemittel schaffen eine explosive Umgebung und können den elektrischen Farbbroller beschädigen.

Symbole

Die nachfolgenden Symbole können für den Gebrauch Ihres Elektrowerkzeuges von Bedeutung sein. Prägen Sie sich bitte die Symbole und ihre Bedeutung ein. Die richtige Interpretation der Symbole hilft Ihnen, das Elektrowerkzeug besser und sicherer zu gebrauchen.

Symbol	Bedeutung
	▶ Warten Sie bis der Rotor komplett zum Stillstand gekommen ist. Das Berühren eines sich drehenden Rotors kann zu Verletzungen führen.
	Höhenverstellbare Farbeimerkopplung an die Höhe des Farbeimers anpassen: Basiseinheit muss immer eben auf dem Boden stehen.
	links Pumpenverriegelung geschlossen (Pumpfunktion nur in dieser Stellung möglich)
	rechts Pumpenverriegelung geöffnet

10 | Deutsch

Produkt- und Leistungsbeschreibung**Bestimmungsgemäßer Gebrauch**

Das Elektrowerkzeug ist nur bestimmt zum Streichen von wasserbasierten Dispersionswandfarben.

Benutzen Sie das Elektrowerkzeug nur, wenn Sie alle Funktionen voll einschätzen und ohne Einschränkungen durchführen können oder entsprechende Anweisungen erhalten haben.

Abgebildete Komponenten

Die Nummerierung der abgebildeten Komponenten bezieht sich auf die Darstellung des Elektrowerkzeuges auf den Grafikseiten.

- 1 Verlängerung des Farbaufrägers
 - 2 Förderschlauch
 - 3 Farbaufräger
 - 4 Ansaugschlauch
 - 5 Basiseinheit
- Farbaufräger**
- 6 Aufnahme der Funkfernbedienung
 - 7 Bedienschalter
 - 8 Funkfernbedienung (PaintControl System)
 - 9 Handgriff der Verlängerung
 - 10 Schraubverbindung der Verlängerung
 - 11 Handgriff des Farbaufrägers
 - 12 Führungskanal für Förderschlauch
 - 13 Anschluss für Förderschlauch am Farbaufräger
 - 14 Haltesteg
 - 15 Rollenaufnahme
 - 16 Farbrolle
 - 17 Rollenachse

Basiseinheit

- 18 Ein-/Ausschalter
- 19 Tragegriff
- 20 Pumpendeckel
- 21 Haltespange
- 22 Farbfilter
- 23 Pumpenverriegelung
- 24 Standfuß
- 25 Anschluss für Pumpschlauch
- 26 Anschluss für Förderschlauch an der Basiseinheit
- 27 Doppel-SDS-Anschluss
- 28 Halteclip für Pumpschlauch
- 29 Höhenverstellbare Farbeimerkopplung

Komponenten zur Reinigung

- 30 Mischdüsen-Schlüssel
- 31 Wasserhahnadapter mit Dichtung
- 32 SDS-Anschluss am Farbfilter
- 33 Pumpschlauch
- 34 Ausgleichsschlauch
- 35 Rotor
- 36 Farbverteiler

37 Farbkammer

38 Verteilerplatte

***Abgebildetes oder beschriebenes Zubehör gehört nicht zum Standard-Lieferumfang. Das vollständige Zubehör finden Sie in unserem Zubehörprogramm.**

Technische Daten

Elektrischer Farbroller		PPR 250
Sachnummer		3 603 BA0 0..
Nennaufnahmeleistung	W	35
Farb-Förderleistung	ml/min	400
Zeitaufwand für 2 m ² Farbaufrtrag	min	1
Länge		
– Farbaufräger	cm	40
– Farbaufräger + Verlängerung	cm	120
– Förderschlauch	m	5
Maße Farbrolle		
– Breite	cm	25
– Schaftdurchmesser	mm	8
– Rollendurchmesser gesamt (ohne Flor)	mm	45 – 50
– Florhöhe	mm	11
– Flormaterial		Polyester
Gewicht entsprechend EPTA-Procedure 01/2003		
	kg	3,7
Schutzklasse		
– Basiseinheit		IP X4 *
– Bedienschalter mit Funkfernbedienung		IP X5 **

* Schutz gegen Spritzwasser aus allen Richtungen

** Schutz gegen Strahlwasser aus allen Richtungen

Die Angaben gelten für eine Nennspannung [U] von 230 V. Bei abweichenden Spannungen und in länderspezifischen Ausführungen können diese Angaben variieren.

Geräuschinformation

Der A-bewertete Schalldruckpegel des Gerätes ist typischerweise kleiner als 70 dB(A).

Konformitätserklärung 

Wir erklären in alleiniger Verantwortung, dass das unter „Technische Daten“ beschriebene Produkt mit den folgenden Normen oder normativen Dokumenten übereinstimmt: EN 60335, EN 300 220-1:2006, EN 300 220-2:2007, EN 301 489-1:2008, EN 301 489-3:2002 gemäß den Bestimmungen der Richtlinien 2011/65/EU, 2006/95/EG, 2004/108/EG, 1999/5/EG.

CE 11

Henk Becker
Executive Vice President
Engineering

Helmut Heinzelmann
Head of Product Certification
PT/ETM9

Henk Becker i. V. *Helmut Heinzelmann*

Robert Bosch GmbH, Power Tools Division
D-70745 Leinfelden-Echterdingen
Leinfelden, 26.11.2013

Montage

- ▶ **Ziehen Sie vor allen Arbeiten am Elektrowerkzeug den Netzstecker aus der Steckdose.**

Förderschlauch abrollen (siehe Bild A)

- Öffnen Sie die Haltespange **21** und rollen Sie den Förderschlauch **2** komplett von der Basiseinheit **5** ab.
- Schließen Sie die Haltespange **21** wieder.

Hinweis: Wenn Sie nur mit dem Farbaufträger **3** (ohne Verlängerung **1**) streichen, können Sie zum bequemeren Arbeiten den Förderschlauch **2** in einem der beiden äußeren Führungskanäle **12** befestigen.

Verlängerung montieren (siehe Bilder B1 – B2)

- Schrauben Sie die Schraubverbindung **10** der Verlängerung in den Farbaufträger **3**.
- Befestigen Sie den Förderschlauch **2** in den geraden Führungskanälen **12** am Farbaufträger **3** und an der Verlängerung **1**.
- Entnehmen Sie die Funkfernbedienung **8** aus dem Farbaufträger **3** und clipen Sie sie in die Aufnahme **6** der Verlängerung **1** ein.

Betrieb

- ▶ **Ziehen Sie vor allen Arbeiten am Elektrowerkzeug den Netzstecker aus der Steckdose.**

Arbeitsvorbereitung

- ▶ **Arbeiten am Rand von Gewässern oder auf benachbarten Flächen im unmittelbaren Einzugsbereich sind nicht zulässig.**

Achten Sie beim Kauf von Farben auf deren Umweltverträglichkeit.

Streichfläche vorbereiten

Die Streichfläche muss sauber, trocken und fettfrei sein.

Beim Einsatz in Innenräumen können alle nicht abgedeckten Oberflächen verunreinigt werden. Bereiten Sie daher die Umgebung der Streichfläche gründlich vor:

- Fußboden, Einrichtungsgegenstände, Tür- und Fensterahmen etc. abdecken oder abkleben.
- Farbeimer und Basiseinheit zusätzlich ausreichend mit Abdeckmaterial (Folie, Karton etc.) unterlegen.

Farbe vorbereiten

- Bereiten Sie die Farbe entsprechend den Herstellerangaben vor.
- Rühren Sie die Farbe gründlich auf und verdünnen Sie sie gegebenenfalls.

Wenn das Streichergebnis nicht zufriedenstellend ist oder keine Farbe austritt: siehe „Behebung von Störungen“, Seite 12.

Basiseinheit und Farbeimer koppeln (siehe Bilder C1 – C2)

- Stellen Sie die Basiseinheit **5** eben auf den Boden neben den geöffneten Farbeimer.

- Ziehen Sie die höhenverstellbare Farbeimerkopplung **29** ganz nach oben.
- Stellen Sie den Griff des Farbeimers auf und schieben Sie die Haken der Farbeimerkopplung bis zum Rand des Farbeimers hinunter.
Der Griff des Farbeimers muss immer zwischen den Haken der Farbeimerkopplung positioniert werden.
- Tauchen Sie den Farbfilter **22** bis zum Boden in den Farbeimer.
- Befestigen Sie den Ansaugschlauch **4** im Halteclip **28**.

Inbetriebnahme

- ▶ **Beachten Sie die Netzspannung! Die Spannung der Stromquelle muss mit den Angaben auf dem Typenschild des Elektrowerkzeuges übereinstimmen. Mit 230 V gekennzeichnete Elektrowerkzeuge können auch an 220 V betrieben werden.**
- ▶ **Stellen Sie die Basiseinheit und den Farbeimer immer auf eine ebene Fläche.** Beim Betrieb auf einer Leiter oder einem schrägem Untergrund besteht die Gefahr, dass die Basiseinheit und der Farbeimer umkippen oder herunterfallen. Dies kann zu Verletzungen und Farbverschmutzungen führen.
- ▶ **Decken Sie die Basiseinheit nicht ab.** Eine mögliche Fehlfunktion kann sonst nicht erkannt werden.
- ▶ **Halten Sie andere elektrische Geräte während der Benutzung des Farbrollers fern oder decken Sie diese ausreichend ab.** Eventuell auftretende Farbspritzer können zu Unfällen und Verschmutzungen führen.
- ▶ **Sorgen Sie für eine gute, regelmäßige Belüftung im Arbeitsbereich und für ausreichend Frischluft im gesamten Raum.**
- ▶ **Tragen Sie eine Schutzbrille.** Ihre Augen werden dadurch vor spritzender oder austretender Farbe geschützt.

Tragen Sie entsprechende Arbeitskleidung. Farbe lässt sich schwer aus der Kleidung wieder entfernen.

Vermeiden Sie Verengungen des Schlauchsystems, z.B. durch Quetschen, Knicken oder Zerren! Stellen Sie sich nicht auf den Förderschlauch **2**.

Halten Sie das Schlauchsystem von Hitzequellen fern.

Ziehen Sie nicht an den Schläuchen. Ziehen Sie insbesondere zum Bewegen der Basiseinheit nicht am Förderschlauch **2**.

Tragen Sie die Basiseinheit nur am Tragegriff **19**.

Einschalten (siehe Bild D)

Um Energie zu sparen, schalten Sie das Elektrowerkzeug nur ein, wenn Sie es benutzen.

- Stecken Sie den Netzstecker in die Steckdose.
- Stellen Sie sicher, dass die Pumpenverriegelung **23** geschlossen ist. 
- Kippen Sie zur **Inbetriebnahme** des Elektrowerkzeuges den Ein-/Ausschalter **18** in Position „I“.
- Nehmen Sie den Farbaufträger **3** oder die Verlängerung **1** an dem jeweiligen Handgriff in die Hand und richten Sie die Farbrolle **16** auf die Streichfläche.
- Drücken Sie den Bedienschalter **7** an der Funkfernbedienung **8**.

12 | Deutsch**Ausschalten**

- Lassen Sie den Bedienschalter **7** los.
- Um das Elektrowerkzeug **auszuschalten** kippen Sie den Ein-/Ausschalter **18** in Position „**0**“.
- Ziehen Sie den Netzstecker aus der Steckdose.
- Öffnen Sie die Pumpenverriegelung **23**.

Bei Bedarf können Sie zur Entlastung der Verriegelung den Pumpendeckel **20** leicht nach oben drücken.

Arbeitshinweise**Streichen**

Feuchten Sie neue bzw. trockene Farbrollen vor dem Streichen mit Wasser an.

Wenn die Farbrolle neu bzw. trocken ist, wird erst nach ca. sechs Bahnen ein homogener Farbauftrag ohne Streifen erreicht.

Das Befüllen eines leeren Förderschlauchs dauert ca. eine Minute.

- Geben Sie mit Hilfe des Bedienschalters **7** eine ausreichende Farbmenge auf die Farbrolle **16** und bewegen Sie die Farbrolle gleichmäßig auf und ab.
- Vermeiden Sie Unterbrechungen innerhalb der Streichfläche. Eine gleichmäßige Führung der Farbrolle ergibt eine einheitliche Oberflächenqualität.

Farbmenge während des Streichens regulieren

Die Farbmenge kann über den Bedienschalter reguliert werden.

- Drücken Sie solange auf den Bedienschalter **7**, bis ein homogener Farbauftrag erfolgt.

- Danach können Sie den Bedienschalter loslassen, bis der Farbauftrag an der Streichfläche nicht mehr deckend ist.
- Füllen Sie dann die Farbkammer wieder ausreichend mit Farbe (Bedienschalter **7** ca. 5 Sekunden drücken).

Farbrolle wechseln (siehe Bilder E1 – E2)

Entnehmen Sie die Farbrolle aus dem Farbaufträger zum Reinigen oder wenn die Farbrolle verschlissen ist.

- Ziehen Sie die Rollenaufnahmen **15** auseinander und lassen Sie die Farbrolle **16** aus dem Farbaufträger **3** herausgleiten.

Damit die mit Farbe getränkte Farbrolle bis zum Auswaschen nicht eintrocknet, lassen Sie sie am Besten in einen Wassereimer gleiten.

Passende, neue Farbrollen finden Sie in unserem Bosch-Zubehörprogramm.

Es können auch Farbrollen anderer Hersteller eingesetzt werden. Dabei müssen die entsprechenden Abmessungen eingehalten werden (siehe „Technische Daten“, Seite 10).

Setzen Sie eine neue Farbrolle wie folgt ein:

- Ziehen Sie die Rollenachse **17** aus der alten Farbrolle **16** und schieben Sie die neue Farbrolle wieder mittig auf die Rollenachse.
- Setzen Sie die Rollenachse **17** auf einer Seite in die Rollenaufnahme **15** passend ein.
- Drücken Sie die Farbrolle in die gegenüberliegende Rollenaufnahme.

Die Farbrolle muss sich frei drehen lassen.

Farbaufträger ablegen (siehe Bild F)

- Hängen Sie den Farbaufträger **3** mit Hilfe des Haltestegs **14** am Rand des Farbeimers ein.

Behebung von Störungen

Problem	Ursache	Abhilfe
Der Farbauftrag ist nicht zufriedenstellend.	Die Schläuche sind blockiert. Es wird keine oder zu wenig Farbe transportiert.	Stellen Sie sicher, dass kein Schlauch gequetscht oder geknickt ist.
	Die Farbe ist zu dickflüssig und kann deshalb nicht transportiert werden.	Rühren Sie die Farbe gründlich auf und verdünnen Sie sie gegebenenfalls mit 5 – 10 % Wasser.
	Die Pumpenverriegelung 23 ist nicht geschlossen.	Stellen Sie sicher, dass der Pumpendeckel 20 richtig eingesetzt und verriegelt ist.
	Der Farbeimer ist leer.	Befüllen Sie den Farbeimer mit frischer Farbe oder tauschen Sie den leeren Farbeimer gegen einen vollen aus.
Es tritt keine Farbe am Farbaufträger 3 aus.	Die Farbe ist zu dickflüssig und kann von der Pumpe nicht angesaugt werden.	Rühren Sie die Farbe gründlich auf und verdünnen Sie sie gegebenenfalls mit 5 – 10 % Wasser.
	Die Schläuche sind verstopft.	Reinigen Sie das Schlauchsystem (siehe „Reinigung“, Seite 13).
	Die Schläuche sind blockiert. Es wird keine oder zu wenig Farbe transportiert.	Stellen Sie sicher, dass kein Schlauch gequetscht oder geknickt ist.

Problem	Ursache	Abhilfe
Die Funkfernbedienung 8 funktioniert nicht.	Die Basiseinheit ist ausgeschaltet.	Schalten Sie die Basiseinheit ein (siehe „Einschalten“, Seite 11).
	Die Batterie der Funkfernbedienung ist leer.	Kontaktieren Sie eine autorisierte Bosch-Kundendienststelle. Lassen Sie dort das Bauteil austauschen. Hinweis: Bei normalem Gebrauch muss die Batterie nie ausgetauscht werden.

Wartung und Service

► Ziehen Sie vor allen Arbeiten am Elektrowerkzeug den Netzstecker aus der Steckdose.

Reinigung

Nach dem Streichen müssen Sie das System leerpumpen und die farbführenden Teile reinigen.

Zur Reinigung des Systems gibt es zwei Möglichkeiten:

- **EasyClean:** System wird mit Hilfe von universellen Anschlüssen an einen Wasserhahn angeschlossen und durchgespült.
- Alternative Möglichkeit: System pumpt zur Reinigung Frischwasser aus einem Eimer.

Eine sachgemäße Reinigung ist Voraussetzung für den einwandfreien Betrieb des elektrischen Farbrollers. Bei fehlender oder unsachgemäßer Reinigung werden keine Gewährleistungsansprüche übernommen.

Halten Sie die Basiseinheit, den Halteclip **28** und die Funkfernbedienung **8** sauber. Reinigen Sie sie mit einem feuchten Tuch. Die Basiseinheit und die Funkfernbedienung dürfen nicht ins Wasser getaucht werden.

Reinigen Sie die Farbrolle, den Farbaufträger und das Schlauchsystem immer mit Wasser.

Vorbereitung

- Hängen Sie den Farbaufträger **3** mit Hilfe des Haltestegs **14** am Rand des Farbeimers ein.
- Lösen Sie den Doppel-SDS-Anschluss **27** aus dem Halteclip **28** und ziehen Sie Ansaugschlauch **4** und Farbfilter **22** komplett aus dem Farbeimer.
- Entnehmen Sie die Farbrolle **16** aus dem Farbaufträger **3** (siehe „Farbrolle wechseln“, Seite 12).
- Halten Sie den Farbaufträger **3** über den Farbeimer und drücken Sie solange auf den Bedienschalter **7**, bis das Schlauchsystem leergespült ist und keine Farbe mehr aus dem Farbaufträger läuft.
- Lassen Sie den Bedienschalter **7** los und schalten Sie das Elektrowerkzeug aus.
- Ziehen Sie den Netzstecker aus der Steckdose.

EasyClean (siehe Bilder G1 – G4)

Hinweis: Verwenden Sie zum Anschluss an die Wasserversorgung nur die mitgelieferten Schläuche und Adapter.

Wasserhahn vorbereiten:

- Schrauben Sie mit dem mitgelieferten Mischdüsen-Schlüssel **30** oder mit einem geeigneten Werkzeug die Mischdüse aus einem Wasserhahn.

- Schrauben Sie den passenden Adapter **31** (M22- oder M24-Gewinde) in oder auf den Wasserhahn. Zusätzliche Wasserhahnadapter sind im Bosch Zubehörprogramm erhältlich.

Farbführende Komponenten trennen:

- Öffnen Sie die Haltespanne **21**.
- Öffnen Sie die Pumpenverriegelung **23**.



Bei Bedarf können Sie zur Entlastung der Verriegelung den Pumpendeckel **20** leicht nach oben drücken.

- Schieben Sie den Pumpendeckel **20** bis zum Anschlag nach unten und heben Sie ihn anschließend vorsichtig aus der Gehäuseaufnahme der Basiseinheit **5** heraus.
- Lösen Sie den SDS-Anschluss **32** am unteren Teil des Ansaugschlauch **4**.

System durchspülen:

- Tragen Sie den Farbaufträger **3**, den Förderschlauch **2**, den Pumpendeckel **20** und den Ansaugschlauch **4** zum vorbereiteten Wasserhahn. Achten Sie dabei darauf, dass aus dem System Farbe austreten kann.
- Stecken Sie den Doppel-SDS-Anschluss **27** auf den Adapter **31** am Wasserhahn.
- Halten Sie den Farbaufträger **3** über ein geeignetes Aufnahmehalt (z.B. Eimer).
- Öffnen Sie vorsichtig den Wasserhahn und lassen Sie lauwarmes Wasser durch das System laufen.
- Drücken Sie beim Spülen wiederholt den Pumpschlauch **33** leicht zusammen. Dadurch erzielen Sie ein besseres Reinigungsergebnis. Außerdem wird so auch der Ausgleichsschlauch **34** gereinigt, der eine Überlastung des Rotors bei zu hohem Druck im Schlauchsystem verhindert.
- Spülen Sie das System solange durch, bis nur noch klares Wasser aus dem Farbaufträger läuft.
- Reinigen Sie den Farbfilter **22** und den Ansaugschlauch **4** (SDS-Anschluss **32** an den Wasserhahn anschließen und spülen; Farbfilter zusätzlich mit Bürste reinigen).
- Lösen Sie den Adapter **31** vom Wasserhahn und vom Doppel-SDS-Anschluss **27**. Schrauben Sie die Mischdüse wieder auf den Wasserhahn.

Farbaufträger und Farbrolle reinigen:

- Siehe „Farbaufträger und Farbrolle reinigen“, Seite 14.

Getrocknete Komponenten zusammenbauen:

- Lassen Sie alle Komponenten sorgfältig trocknen. Nach Möglichkeit trocknen Sie die Farbrolle **16** hängend. Liegt die Farbrolle beim Trocknen, wird der Flor einge-

14 | Deutsch

- drückt. Dadurch ergibt sich beim nächsten Einsatz eventuell keine einheitliche Oberflächenqualität.
- Verbinden Sie den Ansaugschlauch **4** wieder mit dem SDS-Anschluss **32** am Farbfilter **22**.
 - Drehen Sie den Rotor **35** mit der Hand bis zur abgebildeten Position (siehe Bild G4) um Beschädigungen des Pumpschlauchs **33** beim Einsetzen des Pumpendeckels **20** zu vermeiden.
 - Setzen Sie den Pumpendeckel **20** wieder in die Gehäuseaufnahme und schieben Sie ihn bis zum Anschlag nach oben.
 - Schließen Sie die Pumpenverriegelung **23** bis diese einrastet.
 - Schließen Sie die Haltespange **21** wieder.

Alternative Reinigungsmöglichkeit (siehe Bild H)

Hinweis: Die Reinigung des Systems dauert etwas länger als bei EasyClean.

- Koppeln Sie die Basiseinheit **5** mit dem Wassereimer (siehe auch „Basiseinheit und Farbeimer koppeln“, Seite 11).
- Tauchen Sie den Farbfilter **22** bis zum Boden in den Wassereimer.
- Befestigen Sie den Ansaugschlauch **4** im Halteclip **28**.
- Stecken Sie den Netzstecker in die Steckdose.
- Stellen Sie sicher, dass die Pumpenverriegelung **23** geschlossen ist. 
- Kippen Sie zur **Inbetriebnahme** des Elektrowerkzeuges den Ein-/Ausschalter **18** in Position „I“.
- Halten Sie den Farbaufträger **3** über ein geeignetes Auffangbehältnis (z.B. Eimer) und drücken Sie solange auf den Bedienschalter **7**, bis nur noch klares Wasser aus dem Farbaufträger läuft und keine Farbe mehr in den Schläuchen ist (Sichtkontrolle).
Bewegen Sie dabei immer leicht die Schläuche. Dadurch erzielen Sie ein besseres Reinigungsergebnis.
- Reinigen Sie den Farbaufträger und die Farbrolle: Siehe „Farbaufträger und Farbrolle reinigen“, Seite 14.
- Lassen Sie alle Komponenten sorgfältig trocknen.
Nach Möglichkeit trocknen Sie die Farbrolle **16** hängend. Liegt die Farbrolle beim Trocknen, wird der Flor eingedrückt. Dadurch ergibt sich beim nächsten Einsatz eventuell keine einheitliche Oberflächenqualität.

Farbaufträger und Farbrolle reinigen (siehe Bilder I1 – I3)

Nach dem Durchspülen des Systems müssen verschiedene Komponenten noch von Hand gereinigt werden.

- Entfernen Sie mit einer Bürste Farbreste vom Farbaufträger **3**.
- Ziehen Sie den Farbverteiler **36** aus der Farbkammer **37**. Zum besseren Reinigen verdrehen Sie den Farbverteiler um 90°.
- Nehmen Sie die Verteilerplatte **38** aus dem Farbverteiler **36**. Heben Sie dazu die Verteilerplatte an einer Seite an und ziehen Sie sie seitlich aus den Halteklammern.
- Entfernen Sie mit einer kleinen Bürste Farbreste von der Verteilerplatte **38**, vom Farbverteiler **36** und von der Farbkammer **37**.
- Waschen Sie die Farbrolle **16** gründlich aus.

Aufbewahrung

Vor der Aufbewahrung muss der elektrische Farbröller sachgerecht gereinigt und alle Komponenten getrocknet werden.

- Schieben Sie die Verteilerplatte **38** seitlich in die Halteklammern im Farbverteiler **36**.
- Clipsen Sie den Farbverteiler **36** in die Farbkammer **37**.
- Wickeln Sie den Förderschlauch **2** um die Basiseinheit **5** und fixieren Sie ihn mit der Haltespange **21**.
- Schieben Sie die Farbeimerkopplung **29** ganz nach unten.
- Setzen Sie die Farbrolle **16** in den Farbaufträger **3** ein (siehe „Farbrolle wechseln“, Seite 12).

Materialentsorgung

Farbe und getrocknete Farbreste müssen umweltgerecht entsorgt werden. Beachten Sie die Entsorgungshinweise des Herstellers und die örtlichen Vorschriften zur Sondermüllentsorgung.

Umweltschädliche Chemikalien dürfen nicht ins Erdreich, ins Grundwasser oder in Gewässer gelangen. Schütten Sie umweltschädliche Chemikalien nie in die Kanalisation!

Wartung

Wenn ein Ersatz der Anschlussleitung erforderlich ist, dann ist dies von Bosch oder einer autorisierten Kundendienststelle für Bosch-Elektrowerkzeuge auszuführen, um Sicherheitsgefährdungen zu vermeiden.

Kundendienst und Anwendungsberatung

Geben Sie bei allen Rückfragen und Ersatzteilbestellungen bitte unbedingt die 10-stellige Sachnummer laut Typenschild des Elektrowerkzeuges an.

Der Kundendienst beantwortet Ihre Fragen zu Reparatur und Wartung Ihres Produkts sowie zu Ersatzteilen. Explosionszeichnungen und Informationen zu Ersatzteilen finden Sie auch unter:

www.bosch-pt.com

Das Bosch-Anwendungsberatungs-Team hilft Ihnen gerne bei Fragen zu unseren Produkten und deren Zubehör.

www.bosch-do-it.de, das Internetportal für Heimwerker und Gartenfreunde.

www.1-2-do.com

In der Heimwerker-Community 1-2-do.com können Sie Produkttester werden, Ideen sammeln oder sich mit anderen Heimwerkern austauschen.

www.dha.de, das komplette Service-Angebot der Deutschen Heimwerker Akademie.

Deutschland

Robert Bosch GmbH
 Servicezentrum Elektrowerkzeuge
 Zur Luhne 2
 37589 Kalefeld – Willershausen
 Unter www.bosch-pt.com können Sie online Ersatzteile bestellen oder Reparaturen anmelden.
 Kundendienst: Tel.: (0711) 40040480
 Fax: (0711) 40040481
 E-Mail: Servicezentrum.Elektrowerkzeuge@de.bosch.com
 Anwendungsberatung: Tel.: (0711) 40040480
 Fax: (0711) 40040482
 E-Mail: Anwendungsberatung.pt@de.bosch.com

Österreich

Tel.: (01) 797222010
 Fax: (01) 797222011
 E-Mail: service.elektrowerkzeuge@at.bosch.com

Schweiz

Tel.: (044) 8471511
 Fax: (044) 8471551
 E-Mail: Aftersales.Service@de.bosch.com

Luxemburg

Tel.: +32 2 588 0589
 Fax: +32 2 588 0595
 E-Mail: outillage.gereedschap@be.bosch.com

Entsorgung

Elektrowerkzeuge, Zubehör und Verpackungen sollen einer umweltgerechten Wiederverwertung zugeführt werden.

Werfen Sie Elektrowerkzeuge nicht in den Hausmüll!

Nur für EU-Länder:

Gemäß der Europäischen Richtlinie 2012/19/EU über Elektro- und Elektronik-Altgeräte und ihrer Umsetzung in nationales Recht müssen nicht mehr gebrauchsfähige Elektrowerkzeuge getrennt gesammelt und einer umweltgerechten Wiederverwertung zugeführt werden.

Änderungen vorbehalten.

English**Safety Notes**

Read all safety warnings and all instructions.
 Failure to follow the warnings and instructions may result in electric shock, fire and/or serious injury.

Save all safety warnings and instructions for future reference.

► **Keep work area clean and well lit.** Cluttered and dark areas invite accidents.

► **Do not operate the power tool in explosive atmospheres, such as in the presence of flammable liquids, gases or dusts.** Power tools create sparks which can ignite the dust or fumes.

► **The plugs of power tools must match the outlet. Never modify the plug in any way. Do not use any adapter plugs with earthed (grounded) power tools.** Unmodified plugs and matching outlets will reduce the risk of electric shock.

► **Protect the machine from rain and moisture.** The penetration of water in a power tool increases the risk of electric shock.

► **Do not misuse the cord. Never use the cord for carrying, pulling or unplugging the power tool. Keep cord away from heat, oil, sharp edges and moving parts.** Damaged or entangled cords increase the risk of electric shock.

► **When operating a power tool outdoors, use an extension cord suitable for outdoor use.** Use of a cord suitable for outdoor use reduces the risk of electric shock.

► **When operating the power tool in damp/moist environments is unavoidable, use a residual current device (RCD).** Use of a residual current device reduces the risk of electric shock.

► **Do not use the power tool if the switch does not turn it on and off.** Any power tool that cannot be controlled with the switch is dangerous and must be repaired.

► **Supervise children.** This will ensure that children do not play with the electric paint roller.

► **Children or persons that, owing to their physical, sensory or mental limitations or to their lack of experience or knowledge, are not capable of securely operating the electric paint roller, may only use this electric paint roller under supervision or after having been instructed by a responsible person.** Otherwise, there is danger of operating errors and injuries.

► **Before each use, check the base unit, cable and plug. If damage is detected, do not use the base unit. Never open the base unit yourself, and have repairs carried out only by a qualified repair person using only identical replacement parts.** A damaged base unit as well as damaged cables and plugs increase the risk of an electric shock.

► **Use only paints/coatings as specified under Intended Use.** Paints/coatings that are not approved (e. g., varnish, oil-based paint, etc.) can damage the electric paint roller.

► **Observe possible hazards of the paint/coating. Observe the manufacturer's working instructions for the paints/coatings.** The manufacturer's instructions must be followed in order to reduce the risk of injury.

► **Always conduct the feed hose away from yourself and particularly do not work from ladders or scaffolds.** Tripping over the feed hose can lead to injuries.

► **Use only water-based materials for cleaning.** Volatile solvents create an explosive environment and can damage the electric paint roller.

16 | English

Products sold in GB only: Your product is fitted with a BS 1363/A approved electric plug with internal fuse (ASTA approved to BS 1362).

If the plug is not suitable for your socket outlets, it should be cut off and an appropriate plug fitted in its place by an authorised customer service agent. The replacement plug should have the same fuse rating as the original plug.

The severed plug must be disposed of to avoid a possible shock hazard and should never be inserted into a mains socket elsewhere.

Products sold in AUS and NZ only: Use a residual current device (RCD) with a rated residual current of 30 mA or less.

Symbols

The following symbols can be important for the operation of your power tool. Please memorise the symbols and their meanings. The correct interpretation of the symbols helps you operate the power tool better and more secure.

Symbol	Meaning
	► Wait until the rotor has come to a complete stop. Touching a rotating rotor can lead to injuries.
	Adapting the height-adjustable paint-bucket coupling to the height of the paint bucket: base unit must always stand level on the floor.
	leftward Pump lock engaged (pump function possible only in this position)
	rightward Pump lock disengaged

Product Description and Specifications

Intended Use

The machine is intended only for painting water-based dispersion wall paint.

Use the machine only when you can fully assess all functions and handle them without limitation, or after having received appropriate instructions.

Product Features

The numbering of the components shown refers to the representation of the power tool on the graphic pages.

- 1 Paint applicator extension
- 2 Feed hose
- 3 Paint applicator
- 4 Intake hose
- 5 Base unit

Paint applicator

- 6 Remote control holder
- 7 Trigger switch
- 8 Remote control (PaintControl system)
- 9 Extension handle
- 10 Screw connection of extension
- 11 Paint applicator handle
- 12 Guide groove for feed hose
- 13 Feed-hose connection on paint applicator
- 14 Bucket holder
- 15 Roll holder
- 16 Paint roll
- 17 Roll axle

Base unit

- 18 On/Off switch
- 19 Carrying handle
- 20 Pump lid
- 21 Holding clamp
- 22 Paint filter
- 23 Pump lock
- 24 Pedestal
- 25 Pump-hose connection
- 26 Feed-hose connection on base unit
- 27 Double-SDS-connector
- 28 Pump-hose holding clip
- 29 Height-adjustable paint-bucket coupling

Components for cleaning

- 30 Mixing-nozzle spanner
- 31 Water tap-adapter with gasket
- 32 SDS connection on paint filter
- 33 Pump hose
- 34 Bypass hose
- 35 Rotor
- 36 Paint distributor
- 37 Paint chamber
- 38 Distributor plate

*Accessories shown or described are not part of the standard delivery scope of the product. A complete overview of accessories can be found in our accessories program.

Technical Data

Electric Paint Roller		PPR 250
Article number		3 603 BAO 0..
Rated power input	W	35
Paint delivery capacity	ml/min	400
Required time for application of paint on 2 m ²	min	1
Length		
– Paint applicator	cm	40
– Paint applicator + extension	cm	120
– Feed hose	m	5
Dimensions of paint roll		
– Width	cm	25
– Shank diameter	mm	8
– Total roll diameter (without pile)	mm	45 – 50
– Pile height	mm	11
– Pile material		Polyester
Weight according to EPTA-Procedure 01/2003	kg	3.7
Protection class		
– Base unit		IP X4 *
– Trigger switch with remote control		IP X5 **

* Protection against water splash from all directions

** Protection against water jets from all directions

The values given are valid for a nominal voltage [U] of 230 V. For different voltages and models for specific countries, these values can vary.

Noise Information

Typically the A-weighted sound pressure level of the product is less than 70 dB(A).

Declaration of Conformity **CE**

We declare under our sole responsibility that the product described under "Technical Data" is in conformity with the following standards or standardization documents: EN 60335, EN 300 220-1:2006, EN 300 220-2:2007, EN 301 489-1:2008, EN 301 489-3:2002 according to the provisions of the directives 2011/65/EU, 2006/95/EC, 2004/108/EC, 1999/5/EC.

CE 11

Henk Becker
Executive Vice President
Engineering

Helmut Heinzelmann
Head of Product Certification
PT/ETM9

Henk Becker *i.V. H. Heinzelmann*

Robert Bosch GmbH, Power Tools Division
D-70745 Leinfelden-Echterdingen
Leinfelden, 26.11.2013

Assembly

► **Before any work on the machine itself, pull the mains plug.**

Unreel the Feed Hose (see figure A)

- Open holding clamp **21** and completely unreel feed hose **2** from base unit **5**.
- Lock holding clamp **21** again.

Note: When painting only with the paint applicator **3** (without extension **1**), the feed hose **2** can be fastened in one of the two exterior guide grooves **12** for more convenient working.

Mounting the Extension (see figures B1 – B2)

- Screw the screw connection **10** of the extension into the paint applicator **3**.
- Fasten feed hose **2** in the straight guide grooves **12** of paint applicator **3** and extension **1**.
- Remove remote control **8** from paint applicator **3** and clip it into holder **6** of extension **1**.

Operation

► **Before any work on the machine itself, pull the mains plug.**

Preparing for Operation

► **Working close to the edge of open waters or on neighbouring areas in the direct vicinity of open waters is not permitted.**

When purchasing paint, observe its environmental compatibility.

Preparing the Surface to be Painted

The surface to be painted must be clean, dry and free of grease.

When working indoors, all non-covered surface can be soiled. Therefore, thoroughly prepare the area around the surface to be painted:

- Cover or mask off floors, furnishings, door and window frames, etc.
- Also, sufficiently underlay the paint bucket and base unit with covering-off material (foil, cardboard, etc.).

Preparing the Paint

- Prepare the paint according to the manufacturer's instructions.
- Stir paint thoroughly and dilute as required.

When the painting result is not satisfactory or no paint comes out: See "Correction of Malfunctions", page 19.

Coupling the Base Unit and the Paint Bucket (see figures C1 – C2)

- Set down base unit **5** level on the floor next to the opened paint bucket.
- Pull the height-adjustable paint-bucket coupling **29** upward to the stop.
- Hold the paint bucket handle upright and slide the hooks of the paint-bucket coupling down to the edge of the paint bucket.

18 | English

The paint bucket handle must always be positioned between the hooks of the paint-bucket coupling.

- Insert the paint filter **22** to the bottom of the paint bucket.
- Fasten the intake hose **4** in the holding clip **28**.

Starting Operation

- ▶ **Observe correct mains voltage! The voltage of the power source must agree with the voltage specified on the nameplate of the machine. Power tools marked with 230 V can also be operated with 220 V.**
- ▶ **Always place the base unit and the paint bucket on a level surface.** When operating the paint roller on a ladder or an inclined surface, the base unit and the paint bucket can tip over or fall down. This can lead to injury and contamination from the coating material.
- ▶ **Do not cover off the base unit.** Otherwise, a possible malfunction cannot be detected.
- ▶ **Keep other electrical machines/devices away while using the paint roller or cover them off adequately.** Possibly occurring paint splashes can lead to accidents and soiling.
- ▶ **Regularly provide for proper ventilation in the working range and for sufficient fresh air throughout the complete area.**
- ▶ **Wear safety glasses/goggles.** This will protect your eyes against splashing or ejected paint.

Wear appropriate work clothes. Paint is difficult to remove from clothing.

Prevent the hose system from being constricted, e. g., through crushing, kinking or pulling! Do not stand on the feed hose **2**.

Keep the hose system away from heat sources.

Do not pull the hoses. Especially when moving the base unit, do not pull it by the feed hose **2**. Carry the base unit only by the carrying handle **19**.

Switching On (see figure D)

To save energy, only switch the power tool on when using it.

- Plug the mains plug into a socket outlet.
- Make sure that the pump lock **23** is engaged. 
- To **start** the machine, push the On/Off switch **18** to the "1" position.
- Grasp the paint applicator **3** or extension **1** by the respective handle and direct the paint roll **16** toward the surface to be painted.
- Press the trigger switch **7** on the remote control **8**.

Switching Off

- Release the trigger switch **7**.
- To **switch off** the machine, push the On/Off switch **18** to the "0" position.
- Pull the mains plug from the socket outlet.
- Disengage pump lock **23**. 

To relieve the lock tension, lightly push the pump lid **20** upward, if required.

Working Advice

Painting

Before painting, moisten new or dried paint rolls with water. When the paint roll is new or dry, it takes approx. six lanes until the paint application is homogeneous and without streaks.

Filling an empty feed hose takes approx. one minute.

- Press the trigger switch **7** to apply a sufficient amount of paint on the paint roll **16** and uniformly move the paint roll up and down.
- Avoid interruptions within the surface to be painted. Evenly guiding the paint roll will lead to a uniform surface quality.

Regulating the Paint Amount during Painting

The paint amount can be regulated with the trigger switch.

- Press the trigger switch **7** until the application of paint on the paint roll is homogeneous.
- Afterwards, release the trigger switch until the application of paint on the painting surface is no longer opaque.
- Then, refill the paint chamber again with a sufficient amount of paint (press trigger switch **7** approx. 5 seconds).

Changing the Paint Roll (see figures E1 – E2)

Remove the paint roll from the paint applicator for cleaning or when the paint roll is worn.

- Pull the roll holders **15** apart and allow the paint roll **16** to slide out of the paint applicator **3**.

To prevent the paint-soaked paint roll from drying out until it has been washed out, it is best to immerse it into a water bucket.

Appropriate new paint rolls can be found in our Bosch accessories program.

Paint rolls from other manufacturers can also be used, when the respective dimensions are observed (see "Technical Data", page 17).

Insert a new paint roll as follows:

- Pull the roll axle **17** out of the old paint roll **16** and slide the new paint roll on the roll axle until centred.
- Insert the roll axle **17** on one side in the roll holder **15** until it fits.
- Press the paint roll into the roll holder of the other side. The paint roll must be able to rotate freely.

Placing Down the Paint Applicator (see figure F)

- Place down the paint applicator **3** on the edge of the paint bucket so that it rests on the bucket holder **14**.

Correction of Malfunctions

Problem	Cause	Corrective Measure
Paint application unsatisfactory.	The hoses are obstructed. No or too little paint being transported.	Make sure that none of the hoses are squeezed or creased.
	The paint is too viscous and therefore cannot be transported.	Stir the paint thoroughly and dilute it with 5 – 10% water if necessary.
	The pump lock 23 is not engaged.	Make sure that pump lid 20 is properly inserted and locked.
	The paint bucket is empty.	Refill the paint bucket with fresh paint or exchange the empty paint bucket against a full one.
No paint coming out of paint applicator 3 .	The paint is too viscous and cannot be drawn in by the pump.	Stir the paint thoroughly and dilute it with 5 – 10% water if necessary.
	The hoses are obstructed.	Clean the hose system (see "Cleaning", page 19).
	The hoses are obstructed. No or too little paint being transported.	Make sure that none of the hoses are squeezed or creased.
The remote control 8 is inoperative.	The base unit is switched off.	Switch the base unit on (see "Switching On" "Switching On", page 18).
	The remote control battery is empty.	Contact an authorised service agent for Bosch power tools. Have the component replaced there. Note: The battery never has to be replaced in normal use.

Maintenance and Service

- ▶ **Before any work on the machine itself, pull the mains plug.**

Cleaning

After painting, the system must be pumped empty and all paint-carrying parts must be cleaned.

There are two possibilities for cleaning the system:

- **EasyClean:** Using universal connectors, the system is connected to a water tap and flushed.
- Alternative possibility: The system pumps fresh water from a bucket for cleaning.

Proper cleaning is a prerequisite for perfect operation of the electric paint roller. No warranty claims can be undertaken if cleaning is not carried out or is carried out incorrectly.

Keep the base unit, the holding clip **28** and the remote control **8** clean. Clean them with a moist cloth. The base unit and the remote control may not be immersed into water.

Always clean the paint roll, the paint applicator and the hose system with water.

Preparation

- Place down the paint applicator **3** on the edge of the paint bucket so that it rests on the bucket holder **14**.
- Loosen the double-SDS-connector **27** from the holding clip **28** and completely remove the intake hose **4** and the paint filter **22** from the paint bucket.
- Remove the paint roll **16** from the paint applicator **3** (see "Changing the Paint Roll", page 18).

- Hold the paint applicator **3** above the paint bucket and press the trigger switch **7** until the hose system is pumped empty and no more paint comes out of the paint applicator.
- Release the trigger switch **7** and switch the power tool off.
- Pull the mains plug from the socket outlet.

EasyClean (see figures G1 – G4)

Note: Use only the supplied hoses and adapters for connecting to the water supply.

Preparing the water tap:

- Unscrew the mixing nozzle from a water tap using the supplied mixing-nozzle spanner **30** or a suitable tool.
- Screw the fitting adapter **31** (M22 or M24 thread) in or on the water tap.
Additional water-tap adapters are available in the Bosch accessories program.

Separating paint-carrying components:

- Unlatch holding clamp **21**.
- Disengage pump lock **23**.

To relieve the lock tension, lightly push the pump lid **20** upward, if required.

- Push the pump lid **20** downward to the stop and then carefully lift it out of the housing opening of base unit **5**.
- Loosen the SDS connection **32** at the bottom part of the intake hose **4**.

Flushing the system:

- Carry the paint applicator **3**, feed hose **2**, pump lid **20** and intake hose **4** to the prepared water tap.
Please note that paint may escape or leak from the system.

20 | English

- Attach the double-SDS-connector **27** to adapter **31** on the water tap.
- Hold the paint applicator **3** over a suitable collecting container (e. g. a bucket).
- Carefully open the water tap and run lukewarm water through the system.
- When flushing, lightly press pump hose **33** together several times.
This will lead to better cleaning results.
Additionally, this also cleans bypass hose **34**, which prevents the rotor from overloading in case of excessive pressure in the hose system.
- Flush the system until only clear water comes out of the paint applicator.
- Clean the paint filter **22** and the intake hose **4** (connect SDS connection **32** to the water tap and flush; additional cleaning of paint filter with brush).
- Release the adapter **31** from the water tap and from the double-SDS-connector **27**.
Screw the mixing nozzle back onto water tap.

Cleaning the paint applicator and the paint roll:

- See “Cleaning the Paint Applicator and the Paint Roll”, page 20.

Mounting together the dried components:

- Allow all components to dry thoroughly.
If possible, hang up the paint roll **16** to dry.
If the paint roll is placed down to dry, the pile will be deformed. This may lead to an uneven surface quality when using the paint roller the next time.
- Reconnect the intake hose **4** to the SDS connection **32** on the paint filter **22**.
- Manually turn rotor **35** to the indicated position (see figure G4) in order to avoid damage to pump hose **33** when inserting pump lid **20**.
- Reinsert the pump lid **20** into the housing opening and push it upward to the stop.
- Shut pump lock **23** until it engages.
- Lock holding clamp **21** again.

Alternative Cleaning Method (see figure H)

Note: This cleaning method takes somewhat longer than the EasyClean method.

- Couple base unit **5** to the water bucket (also see “Coupling the Base Unit and the Paint Bucket”, page 17).
- Insert paint filter **22** to the bottom of the water bucket.
- Fasten the intake hose **4** in the holding clip **28**.
- Plug the mains plug into a socket outlet.
- Make sure that the pump lock **23** is engaged. 
- To **start** the machine, push the On/Off switch **18** to the “I” position.
- Hold paint applicator **3** over a suitable collecting container (e.g. a bucket) and actuate trigger switch **7** until only clear water comes out of the paint applicator and no more paint can be seen in the hoses (visual check).
Always lightly move the hoses.
This will lead to better cleaning results.
- Clean the paint applicator and the paint roll: See “Cleaning the Paint Applicator and the Paint Roll”, page 20.

- Allow all components to dry thoroughly.
If possible, hang up the paint roll **16** to dry.
If the paint roll is placed down to dry, the pile will be deformed. This may lead to an uneven surface quality when using the paint roller the next time.

Cleaning the Paint Applicator and the Paint Roll (see figures I1 – I3)

After flushing the system, some of the components still have to be cleaned manually.

- Remove paint remainders from paint applicator **3** using a brush.
- Pull paint distributor **36** out of the paint chamber **37**.
For easier cleaning, turn the paint distributor by 90°.
- Remove the distributor plate **38** from the paint distributor **36**.
For this, lift the distributor plate on one side and pull it laterally out of the retaining clamps.
- Remove paint remainders from of the distributor plate **38**, the paint distributor **36** and from of the paint chamber **37** using a small brush.
- Wash out the paint roll **16** thoroughly.

Storage

Before storing, the electric paint roller must be properly cleaned and all components dried.

- Slide distributor plate **38** laterally into the retaining clamps in paint distributor **36**.
- Clip paint distributor **36** into the paint chamber **37**.
- Wind up feed hose **2** around the base unit **5** and affix it with holding clamp **21**.
- Slide down paint-bucket coupling **29** completely to the bottom.
- Insert paint roll **16** into paint applicator **3** (see “Changing the Paint Roll”, page 18).

Material Disposal

Paint and dried paint remainders must be disposed of in an environmentally-friendly manner. Observe the manufacturer’s instructions for disposal and the local regulations for hazardous waste disposal.

Chemicals harmful to the environment may not be disposed of into soil, groundwater or bodies of water. Never pour chemicals harmful to the environment into the sewerage system!

Maintenance

If the replacement of the supply cord is necessary, this has to be done by Bosch or an authorized Bosch service agent in order to avoid a safety hazard.

After-sales Service and Application Service

In all correspondence and spare parts order, please always include the 10-digit article number given on the type plate of the machine.

Our after-sales service responds to your questions concerning maintenance and repair of your product as well as spare parts. Exploded views and information on spare parts can also be found under:

www.bosch-pt.com

Bosch’s application service team will gladly answer questions concerning our products and their accessories.

Great Britain

Robert Bosch Ltd. (B.S.C.)
 P.O. Box 98
 Broadwater Park
 North Orbital Road
 Denham
 Uxbridge
 UB 9 5HJ
 Tel. Service: (0844) 7360109
 Fax: (0844) 7360146
 E-Mail: boschservicecentre@bosch.com

Ireland

Origo Ltd.
 Unit 23 Magna Drive
 Magna Business Park
 City West
 Dublin 24
 Tel. Service: (01) 4666700
 Fax: (01) 4666888

Australia, New Zealand and Pacific Islands

Robert Bosch Australia Pty. Ltd.
 Power Tools
 Locked Bag 66
 Clayton South VIC 3169
 Customer Contact Center
 Inside Australia:
 Phone: (01300) 307044
 Fax: (01300) 307045
 Inside New Zealand:
 Phone: (0800) 543353
 Fax: (0800) 428570
 Outside AU and NZ:
 Phone: +61 3 95415555
 www.bosch.com.au

Republic of South Africa**Customer service**

Hotline: (011) 6519600

Gauteng – BSC Service Centre

35 Roper Street, New Centre
 Johannesburg
 Tel.: (011) 4939375
 Fax: (011) 4930126
 E-Mail: bsctools@icon.co.za

KZN – BSC Service Centre

Unit E, Almar Centre
 143 Crompton Street
 Pinetown
 Tel.: (031) 7012120
 Fax: (031) 7012446
 E-Mail: bsc.dur@za.bosch.com

Western Cape – BSC Service Centre

Democracy Way, Prosperity Park
 Milnerton
 Tel.: (021) 5512577
 Fax: (021) 5513223
 E-Mail: bsc@zsd.co.za

Bosch Headquarters

Midrand, Gauteng
 Tel.: (011) 6519600
 Fax: (011) 6519880
 E-Mail: rbsa-hq.pts@za.bosch.com

Disposal

The machine, accessories and packaging should be sorted for environmental-friendly recycling.

Do not dispose of power tools into household waste!

Only for EC countries:

According to the European Directive 2012/19/EU for Waste Electrical and Electronic Equipment and its implementation into national right, power tools that are no longer usable must be collected separately and disposed of in an environmentally correct manner.

Subject to change without notice.

Français**Avertissements de sécurité**

Lire tous les avertissements de sécurité et toutes les instructions. Ne pas suivre les avertissements et instructions peut donner lieu à un choc électrique, un incendie et/ou une blessure sérieuse.

Conservé tous les avertissements et toutes les instructions pour pouvoir s'y reporter ultérieurement.

- ▶ **Conserver la zone de travail propre et bien éclairée.** Les zones en désordre ou sombres sont propices aux accidents.
- ▶ **Ne pas faire fonctionner les outils électriques en atmosphère explosive, par exemple en présence de liquides inflammables, de gaz ou de poussières.** Les outils électriques produisent des étincelles qui peuvent enflammer les poussières ou les fumées.
- ▶ **Il faut que les fiches de l'outil électrique soient adaptées au socle. Ne jamais modifier la fiche de quelque façon que ce soit. Ne pas utiliser d'adaptateurs avec des outils à branchement de terre.** Des fiches non modifiées et des socles adaptés réduiront le risque de choc électrique.
- ▶ **Ne pas exposer les outils à la pluie ou à des conditions humides.** La pénétration d'eau à l'intérieur d'un outil électrique augmente le risque de choc électrique.
- ▶ **Ne pas maltraiter le cordon. Ne jamais utiliser le cordon pour porter, tirer ou débrancher l'outil électrique. Maintenir le cordon à l'écart de la chaleur, du lubrifiant, des arêtes ou des parties en mouvement.** Des cordons endommagés ou emmêlés augmentent le risque de choc électrique.

22 | Français

- ▶ **Lorsqu'on utilise un outil électrique à l'extérieur, utiliser un prolongateur agréé pour l'utilisation extérieure.** L'utilisation d'un cordon adapté à l'utilisation extérieure réduit le risque de choc électrique.
- ▶ **Si l'usage d'un outil électrique dans un emplacement humide est inévitable, utiliser une alimentation protégée par un dispositif à courant différentiel réduit (RCD).** L'usage d'un RCD réduit le risque de choc électrique.
- ▶ **Ne pas utiliser l'outil électrique si l'interrupteur ne permet pas de passer de l'état de marche à arrêt et vice versa.** Tout outil électrique qui ne peut pas être commandé par l'interrupteur est dangereux et il faut le réparer.
- ▶ **Ne pas laisser les enfants sans surveillance.** Veiller à ce que les enfants ne jouent pas avec le rouleau de peinture électrique.
- ▶ **Les enfants et les personnes souffrant d'un handicap physique, sensoriel ou mental ou n'ayant pas l'expérience et/ou les connaissances nécessaires, ne doivent pas utiliser le rouleau de peinture électrique à moins d'être surveillés par une personne responsable de leur sécurité ou d'avoir été instruites quant au manie- ment du rouleau de peinture électrique.** Autrement, il y a un risque de mauvaise utilisation et de blessures.
- ▶ **Avant toute utilisation, contrôler l'unité de base, la fiche et le câble. Ne pas utiliser l'unité de base si des défauts sont constatés. Ne pas ouvrir l'unité de base soi-même et ne la faire réparer que par une personne qualifiée et seulement avec des pièces de rechange d'origine.** Une unité de base endommagée, un câble et/ou une fiche endommagés augmentent le risque d'un choc électrique.
- ▶ **N'utiliser que les peintures indiquées dans le chapitre utilisation conforme.** Les peintures non agréés (telles que par ex. vernis, peinture à l'huile etc.) peuvent endom- mager le rouleau de peinture électrique.
- ▶ **Tenir compte des dangers éventuels de la peinture. Tenir compte des informations du fabricant de peinture.** Respecter impérativement les indications du fabricant pour réduire le risque de blessures.
- ▶ **Ne pas diriger le tuyau d'alimentation vers vous et ne pas travailler sur des échelles ou des échafaudages.** Culbuter sur le tuyau d'alimentation peut entraîner des blessures.
- ▶ **Ne nettoyer les matériaux qu'avec de l'eau.** Les solvants inflammables volatils favorisent la formation d'atmosphère explosive et peuvent endommager le rouleau de peinture électrique.

Symboles

Les symboles suivants peuvent être importants pour l'utilisation de votre outil électroportatif. Veuillez mémoriser les symboles et leur signification. L'interprétation correcte des symboles vous permettra de mieux utiliser votre outil électroportatif et en toute sécurité.

Symbole	Signification
	▶ Attendez l'arrêt total du rotor. Toucher un rotor en rotation peut entraîner des blessures.
	Ajuster le raccord réglable du sceau à peinture à la hauteur de ce dernier : L'unité de base doit être toujours placée horizontalement sur le sol.
	à gauche Verrouillage de pompe fermé (pomper n'est possible que dans cette position)
	à droite Verrouillage de pompe ouvert

Description et performances du produit

Utilisation conforme

Cet outil électroportatif est conçu pour n'être utilisé qu'avec des peintures murales au latex à base d'eau. N'utilisez l'outil électroportatif que lorsque vous vous rendez compte de toutes ses fonctions et êtes capable de l'utiliser sans réserves ou après avoir reçu des instructions correspondantes.

Éléments de l'appareil

La numérotation des éléments de l'appareil se réfère à la représentation de l'outil électroportatif sur les pages graphiques.

- 1 Rallonge de l'applicateur de peinture
- 2 Tuyau d'alimentation
- 3 Applicateur de peinture
- 4 Tuyau d'aspiration
- 5 Unité de base

Applicateur de peinture

- 6 Logement de la télécommande radio
- 7 Interrupteur
- 8 Télécommande radio (PaintControl System)
- 9 Poignée de la rallonge
- 10 Raccord vissé de la rallonge
- 11 Poignée de l'applicateur de peinture
- 12 Canal de guidage du tuyau d'alimentation

- 13 Raccord du tuyau d'alimentation sur l'applicateur de peinture
- 14 Tige de fixation
- 15 Porte-rouleau
- 16 Rouleau de peinture
- 17 Arbre du rouleau

Unité de base

- 18 Interrupteur Marche/Arrêt
- 19 Poignée
- 20 Couvercle de la pompe
- 21 Agrafe de fixation
- 22 Filtre
- 23 Verrouillage de pompe
- 24 Pied
- 25 Raccord du tuyau de pompage
- 26 Raccord du tuyau d'alimentation sur l'unité de base
- 27 Raccord SDS double
- 28 Clip de fixation pour tuyau de pompage
- 29 Raccord réglable du sceau à peinture

Composantes pour le nettoyage

- 30 Clé du mélangeur
- 31 Adaptateur du robinet avec joint
- 32 Raccord SDS du filtre
- 33 Tuyau de pompage
- 34 Tuyau de compensation
- 35 Rotor
- 36 Distributeur de peinture
- 37 Compartiment à peinture
- 38 Plaque de distribution

***Les accessoires décrits ou illustrés ne sont pas tous compris dans la fourniture. Vous trouverez les accessoires complets dans notre programme d'accessoires.**

Déclaration de conformité CE

Nous déclarons sous notre propre responsabilité que le produit décrit sous « Caractéristiques Techniques » est en conformité avec les normes ou documents normatifs suivants : EN 60335, EN 300 220-1: 2006, EN 300 220-2: 2007, EN 301 489-1: 2008, EN 301 489-3:2002 conformément aux réglementations des directives 2011/65/UE, 2006/95/CE, 2004/108/CE, 1999/5/CE.

CE 11

Henk Becker
Executive Vice President
Engineering

Helmut Heinzelmann
Head of Product Certification
PT/ETM9

Henk Becker i.v. *Helmut Heinzelmann*

Robert Bosch GmbH, Power Tools Division
D-70745 Leinfelden-Echterdingen
Leinfelden, 26.11.2013

Caractéristiques techniques

Rouleau de peinture électrique		PPR 250
N° d'article		3 603 BAO 0..
Puissance nominale absorbée	W	35
Débit de peinture	ml/min	400
Temps nécessaire pour 2 m ² l'application de la peinture	min	1
Longueur		
– Applicateur de peinture	cm	40
– Applicateur de peinture + rallonge	cm	120
– Tuyau d'alimentation	m	5
Dimensions du rouleau		
– Largeur	cm	25
– Diamètre de tige	mm	8
– Diamètre hors tout du rouleau (sans les fibres)	mm	45 – 50
– Hauteur de poil	mm	11
– Matériau de poil		Polyester
Poids suivant EPTA-Procédure 01/2003	kg	3,7
Classe de protection		
– Unité de base		IP X4 *
– Interrupteur avec télécommande radio		IP X5 **

* Protection contre les projections d'eau de toutes les directions

** Protection contre les jets d'eau de toutes les directions

Ces indications sont valables pour une tension nominale de [U] 230 V. Ces indications peuvent varier pour des tensions plus basses ainsi que pour des versions spécifiques à certains pays.

Informations concernant le niveau sonore

Le niveau sonore réel de l'appareil est inférieur à 70 dB(A).

Montage

▶ **Avant d'effectuer des travaux sur l'outil électroportatif, retirez la fiche de la prise de courant.**

Dérouler le tuyau d'alimentation (voir figure A)

- Ouvrez l'agrafe de fixation **21** et déroulez le tuyau d'alimentation **2** entièrement de l'unité de base **5**.
- Refermez l'agrafe de fixation **21**.

Note : Si vous ne travaillez qu'avec l'applicateur de peinture **3** (sans rallonge **1**), vous pouvez fixer le tuyau d'alimentation **2** dans un des deux canaux de guidage extérieurs **12** pour pouvoir travailler confortablement.

Montage de la rallonge (voir figures B1 – B2)

- Vissez le raccord vissé **10** de la rallonge dans l'applicateur de peinture **3**.
- Fixez le tuyau d'alimentation **2** dans les canaux droits de guidage **12** sur l'applicateur de peinture **3** et la rallonge **1**.
- Retirez la télécommande radio **8** de l'applicateur de peinture **3** et encliquez-la dans le logement **6** de la rallonge **1**.

Mise en marche

- ▶ **Avant d'effectuer des travaux sur l'outil électroportatif, retirez la fiche de la prise de courant.**

Préparation du travail

- ▶ **Il est strictement interdit d'effectuer des travaux au bord de cours d'eau ou sur des terrains directement adjacent à ceux-ci.**

Faites attention quand vous achetez des peintures à ne prendre que des produits non polluants.

Préparation de la surface à peindre

La surface à peindre doit être propre, sèche et exempte de graisse.

Lors de l'utilisation à l'intérieur, toutes les surfaces non couvertes peuvent être contaminées. Préparez donc soigneusement l'environnement de la surface à peindre.

- Recouvrir le sol, les meubles, les encadrements de portes et les châssis de fenêtres ou les protéger à l'aide d'un adhésif protecteur.
- Placer en plus du matériau de recouvrement (film, carton etc.) sous le sceau à peinture et l'unité de base.

Préparer la peinture

- Préparez la peinture conformément aux indications du fabricant.
- Remuez bien la peinture et, le cas échéant, diluez-la.

Si le résultat est insuffisant ou si la peinture ne sort pas : voir « Guide de dépannage », page 25.

Raccorder l'unité de base au sceau à peinture (voir figures C1 – C2)

- Placez l'unité de base **5** horizontalement sur le sol à côté du sceau à peinture ouvert.
- Tirez le raccord réglable du sceau à peinture **29** complètement vers le haut.
- Relevez la poignée du sceau à peinture et abaissez les crochets du raccord jusqu'au bord du sceau.
La poignée du sceau à peinture doit toujours être positionnée entre les crochets du raccord du sceau à peinture.
- Plongez le filtre **22** dans le sceau à peinture jusqu'à ce qu'il touche le fond.
- Fixez le tuyau d'aspiration **4** dans le clip de fixation **28**.

Mise en service

- ▶ **Tenez compte de la tension du réseau ! La tension de la source de courant doit correspondre aux indications se trouvant sur la plaque signalétique de l'outil électroportatif. Les outils électroportatifs marqués 230 V peuvent également fonctionner sur 220 V.**
- ▶ **Placez toujours l'unité de base et le sceau à peinture sur une surface plane.** L'utilisation sur une échelle ou sur une surface inclinée peut causer le renversement ou la chute de l'unité de base et du sceau à peinture. Ceci peut entraîner des blessures et des salissures causées par la peinture.
- ▶ **Ne couvrez pas l'unité de base.** Ceci entraverait la détection d'un dysfonctionnement éventuel.

- ▶ **Maintenez tout autre outil électrique éloigné pendant l'utilisation du rouleau de peinture électrique ou veillez à bien le recouvrir.** Des projections de peinture peuvent entraîner des accidents et des salissures.

- ▶ **Veillez à bien aérer régulièrement la zone de travail et à ce qu'il y ait suffisamment d'air frais dans le local de travail.**

- ▶ **Portez des lunettes de protection.** Ceci assurera la protection de vos yeux contre les projections de peinture.

Portez des vêtements appropriés. La peinture sur les vêtements se laisse difficilement éliminer.

Évitez le rétrécissement du tuyau par coinçage, torsion ou traction par ex. ! Ne vous placez pas sur le tuyau d'alimentation **2**. Maintenez le tuyau éloigné de toute source de chaleur.

Ne tirez pas sur les tuyaux. Ne tirez surtout pas sur le tuyau d'alimentation **2** pour déplacer l'unité de base. Ne portez l'unité de base que par la poignée **19**.

Mise en marche (voir figure D)

Afin d'économiser l'énergie, ne mettez l'outil électroportatif en marche que quand vous l'utilisez.

- Branchez la fiche dans la prise.
- Assurez-vous que le verrouillage de pompe **23** est fermé.
- Pour la **mise en service** de l'outil électroportatif, pousser l'interrupteur Marche/Arrêt **18** en position « **1** ».
- Prenez l'applicateur de peinture **3** ou la rallonge **1** par la poignée et dirigez le rouleau de peinture **16** sur la surface à peindre.
- Appuyez sur l'interrupteur **7** de la télécommande radio **8**.

Arrêt

- Relâchez l'interrupteur **7**.
- Pour **arrêter** l'outil électroportatif, pousser l'interrupteur Marche/Arrêt **18** en position « **0** ».
- Retirez la fiche de la prise de courant.
- Ouvrez le verrouillage de pompe **23**.

Suivant besoin, vous pouvez pousser le couvercle de la pompe **20** légèrement vers le haut pour décharger le verrouillage.

Instructions d'utilisation

Peindre

Humidifiez les rouleaux de peinture neufs ou secs avant de procéder au travail.

Avec un rouleau de peinture neuf ou sec vous n'obtiendrez une application de peinture homogène sans rayures qu'après 6 passes environ.

Il faut une minute environ pour remplir le tuyau d'alimentation vide.

- À l'aide de l'interrupteur **7**, appliquez une quantité suffisante de peinture sur le rouleau de peinture **16** et déplacez ce dernier régulièrement du haut vers le bas et du bas vers le haut.
- Évitez des interruptions sur la surface à peindre.
Par un guidage régulier du rouleau de peinture on obtient une qualité de surface uniforme.

Réglage de la quantité de peinture pendant l'opération

La quantité de peinture se laisse régler au moyen de l'interrupteur.

- Appuyez sur l'interrupteur **7** jusqu'à obtenir une application homogène de peinture.
- Relâchez ensuite l'interrupteur jusqu'à ce que le revêtement de peinture ne recouvre plus la surface à peindre.
- Remplissez le compartiment à peinture d'une quantité suffisante de peinture (appuyez sur l'interrupteur **7** pendant 5 secondes environ).

Changement du rouleau de peinture (voir figures E1 – E2)

Retirez le rouleau de peinture de l'appliqueur de peinture pour le nettoyer ou si le rouleau est usé.

- Écartez les porte-rouleaux **15** et laissez glisser le rouleau de peinture **16** de l'appliqueur de peinture **3**.

Pour éviter que le rouleau trempé de peinture ne sèche avant d'être nettoyé, il est recommandé de le laisser glisser dans un sceau rempli d'eau.

Consultez notre gamme d'accessoires Bosch pour trouver le rouleau neuf approprié.

Il est également possible d'utiliser des rouleaux de peinture d'autres fabricants. Dans un tel cas, respecter les dimensions correspondantes (voir « Caractéristiques techniques », page 23).

Montez le nouveau rouleau de peinture comme suit :

- Retirez l'arbre **17** du vieux rouleau de peinture **16** et faites glisser le nouveau rouleau sur l'arbre.
 - Montez l'arbre **17** d'un côté dans le porte-rouleau **15**.
 - Appuyez le rouleau de peinture dans le porte-rouleau de l'autre côté.
- Le rouleau de peinture doit pouvoir se laisser tourner facilement.

Déposer l'appliqueur de peinture (voir figure F)

- Accrochez l'appliqueur de peinture **3** à l'aide de la tige de fixation **14** sur le bord du sceau à peinture.

Guide de dépannage

Problème	Cause	Remède
L'application de peinture est insuffisante.	Les tuyaux sont bouchés. Pas ou trop peu de peinture est transportée.	Assurez-vous que les tuyaux ne sont pas coincés ou pliés.
	La peinture est trop épaisse et ne peut pas être transportée.	Remuez bien la peinture et diluez-la, si besoin est, avec 5 – à 10 % d'eau.
	Le verrouillage de pompe 23 n'est pas fermé.	Assurez-vous que le couvercle de la pompe 20 est correctement monté et verrouillé.
	Le sceau à peinture est vide.	Remplissez le sceau à peinture de peinture fraîche ou remplacez le sceau à peinture vide par un sceau plein.
Aucune peinture ne sort de l'appliqueur de peinture 3 .	La peinture est trop épaisse et ne peut pas être aspirée par la pompe.	Remuez bien la peinture et diluez-la, si besoin est, avec 5 – à 10 % d'eau.
	Les tuyaux sont bouchés.	Nettoyez les tuyaux (voir « Nettoyage », page 25).
	Les tuyaux sont bouchés. Pas ou trop peu de peinture est transportée.	Assurez-vous que les tuyaux ne sont pas coincés ou pliés.
La télécommande radio 8 ne fonctionne pas.	L'unité de base est éteinte.	Mettez en marche l'unité de base (voir « Mise en marche », page 24).
	La pile de la télécommande radio est déchargée.	Consultez un Service Après-Vente autorisé pour outillage Bosch. Faites-y remplacer l'élément. Note : Dans le cadre d'une utilisation normale, la pile n'a jamais besoin d'être remplacée.

Entretien et Service Après-Vente

- ▶ **Avant d'effectuer des travaux sur l'outil électroportatif, retirez la fiche de la prise de courant.**

Nettoyage

Une fois l'opération de peinture terminée, vous devez vidanger le système et nettoyer les pièces qui sont entrées en contact avec la peinture.

On peut nettoyer le système de deux manières :

- **EasyClean** : Le système est branché à l'aide de raccords universels à un robinet et rincé.
- Alternative : Pour le nettoyage, le système pompe de l'eau fraîche à partir d'un sceau.

Un nettoyage soigné est indispensable pour un fonctionnement impeccable du rouleau de peinture électrique. Dans le cas d'absence de nettoyage ou d'un nettoyage incorrect, aucune garantie n'est assumée.

26 | Français

Veillez à la propreté de l'unité de base, du clip de fixation **28** et de la télécommande radio **8**. Nettoyez-les à l'aide d'un chiffon humidifié. Ne pas immerger l'unité de base et la télécommande radio dans l'eau.

Nettoyez toujours à l'eau le rouleau de peinture, l'appliqueur de peinture et les tuyaux.

Préparations

- Accrochez l'appliqueur de peinture **3** à l'aide de la tige de fixation **14** sur le bord du sceau à peinture.
- Retirez le raccord SDS double **27** du clip de fixation **28** et retirez le tuyau d'aspiration **4** et le filtre **22** du sceau à peinture.
- Retirez le rouleau de peinture **16** de l'appliqueur de peinture **3** (voir « Changement du rouleau de peinture », page 25).
- Placez l'appliqueur de peinture **3** au-dessus du sceau à peinture et appuyez sur l'interrupteur **7** jusqu'à ce que le tuyau soit vidangé et que la peinture ne s'écoule plus de l'appliqueur.
- Relâchez l'interrupteur **7** et arrêtez l'outil électroportatif.
- Retirez la fiche de la prise de courant.

EasyClean (voir figure G1 – G4)

Note : N'utiliser que les tuyaux flexibles et adaptateurs fournis pour raccorder l'appareil à l'alimentation en eau.

Préparer le robinet :

- A l'aide de la clé **30** fournie avec l'appareil ou à l'aide d'un outil approprié, dévissez le mélangeur d'un robinet.
- Vissez l'adaptateur **31** approprié (filetage M22 ou M24) dans ou sur le robinet.
D'autres adaptateurs de robinet sont disponibles dans la gamme d'accessoires Bosch.

Séparer les pièces qui entrent en contact avec la peinture :

- Ouvrez le clip de fixation **21**.
- Ouvrez le verrouillage de pompe **23**. 

Suivant besoin, vous pouvez pousser le couvercle de la pompe **20** légèrement vers le haut pour décharger le verrouillage.

- Poussez le couvercle de la pompe **20** entièrement vers le bas jusqu'à la butée puis sortez-le en le relevant avec précaution du logement du carter de l'unité de base **5**.
- Desserrez le raccord SDS **32** de la partie inférieure du tuyau d'aspiration **4**.

Rincer le système :

- Portez l'appliqueur de peinture **3**, le tuyau d'alimentation **2**, le couvercle de pompe **20** et le tuyau d'aspiration **4** auprès du robinet préparé.
- Tenez compte du fait que de la peinture peut s'écouler du système.
- Montez le raccord SDS double **27** sur l'adaptateur **31** du robinet.
- Placez l'appliqueur de peinture **3** au-dessus d'un bac approprié (par ex. sceau).
- Ouvrez le robinet avec précaution et faites passer de l'eau tiède dans le système.

- Lors de l'opération de rinçage, compressez légèrement plusieurs fois le tuyau de pompe **33**. Vous obtiendrez ainsi un meilleur résultat de nettoyage. Ceci nettoie également le tuyau de compensation **34** qui évite une surcharge du rotor lorsque la pression dans le tuyau est trop élevée.
- Rincez le système jusqu'à ce que l'eau sorte claire de l'appliqueur d'eau.
- Nettoyez le filtre **22** et le tuyau d'aspiration **4** (brancher le raccord SDS **32** sur le robinet et le rincer ; nettoyer le filtre également à l'aide d'une brosse).
- Debranchez l'adaptateur **31** du robinet et du raccord SDS double **27**.
Vissez le mélangeur à nouveau sur le robinet.

Nettoyer l'appliqueur de peinture et le rouleau de peinture :

- Voir « Nettoyer l'appliqueur de peinture et le rouleau de peinture », page 27.

Assembler les composantes séchées :

- Laissez soigneusement sécher toutes les composantes. Si possible, séchez le rouleau de peinture **16** suspendu. Ne pas sécher le rouleau en appui pour éviter que les poils ne s'écrasent. L'on évite ainsi l'éventualité d'une surface non homogène lors d'une utilisation ultérieure.
- Branchez le tuyau d'aspiration **4** à nouveau au raccord SDS **32** du filtre **22**.
- Tournez manuellement le rotor **35** jusqu'à la position illustrée (voir figure G4) pour éviter d'endommager le tuyau de pompe **33** lorsque le couvercle de pompe **20** est monté.
- Montez le couvercle de pompe **20** à nouveau dans le logement de carter et poussez-le entièrement vers le haut.
- Fermez le verrouillage de pompe **23** jusqu'à ce qu'il s'enclenche.
- Refermez l'agrafe de fixation **21**.

Nettoyage alternatif (voir figure H)

Note : Le nettoyage du système dure plus longtemps que pour EasyClean.

- Raccordez l'unité de base **5** au sceau à eau (voir également « Raccorder l'unité de base au sceau à peinture », page 24).
- Plongez le filtre **22** dans le sceau à eau jusqu'à ce qu'il touche le fond.
- Fixez le tuyau d'aspiration **4** dans le clip de fixation **28**.
- Branchez la fiche dans la prise.
- Assurez-vous que le verrouillage de pompe **23** est fermé. 
- Pour la **mise en service** de l'outil électroportatif, pousser l'interrupteur Marche/Arrêt **18** en position « I ».
- Placez l'appliqueur de peinture **3** au-dessus d'un bac approprié (par ex. sceau) et appuyez sur l'interrupteur **7** jusqu'à ce que l'eau sorte claire de l'appliqueur de peinture et qu'il n'y ait plus de peinture dans les tuyaux (contrôle visuel).
- Ce faisant, bougez toujours légèrement les tuyaux. Vous obtiendrez ainsi un meilleur résultat de nettoyage.
- Nettoyez l'appliqueur de peinture et le rouleau de peinture : Voir « Nettoyer l'appliqueur de peinture et le rouleau de peinture », page 27.

- Laissez soigneusement sécher toutes les composantes. Si possible, séchez le rouleau de peinture **16** suspendu. Ne pas sécher le rouleau en appui pour éviter que les poils ne s'écrasent. L'on évite ainsi l'éventualité d'une surface non homogène lors d'une utilisation ultérieure.

Nettoyer l'applicateur de peinture et le rouleau de peinture (voir figures I1 – I3)

Après avoir rincé le système, les différentes composantes doivent être nettoyées manuellement.

- A l'aide d'une brosse, éliminez les résidus de peinture de l'applicateur **3**.
- Retirez le distributeur de peinture **36** du compartiment à peinture **37**.
Pour un nettoyage plus facile, tournez le distributeur de peinture de 90°.
- Retirez la plaque de distribution **38** du distributeur de peinture **36**.
Soulevez à cet effet la plaque de distribution d'un côté et retirez-la latéralement des clips de fixation.
- A l'aide d'une petite brosse, enlevez les résidus de peinture de la plaque de distribution **38**, du distributeur de peinture **36** et du compartiment à peinture **37**.
- Lavez soigneusement le rouleau de peinture **16**.

Stockage

Avant de stocker le rouleau de peinture électrique, nettoyez-le soigneusement et séchez toutes les composantes.

- Poussez la plaque de distribution **38** latéralement dans les clips de fixation du distributeur de peinture **36**.
- Encliquez de distributeur de peinture **36** dans le compartiment de peinture **37**.
- Roulez le tuyau d'alimentation **2** autour de l'unité de base **5** et bloquez-le à l'aide du clip de fixation **21**.
- Poussez le raccord du sceau à peinture **29** entièrement vers le bas.
- Montez le rouleau de peinture **16** dans l'applicateur de peinture **3** (voir « Changement du rouleau de peinture », page 25).

Élimination du produit

Les peintures et les résidus de peinture séchés doivent être éliminés en conformité avec les réglementations se rapportant à l'environnement. Respectez les consignes d'élimination indiquées par le fabricant et les prescriptions locales concernant l'élimination de déchets spéciaux.

Les produits chimiques polluant ne doivent pas pénétrer dans la terre, les nappes phréatiques ou les cours d'eau. Ne jetez jamais des produits chimiques polluants dans les canalisations !

Entretien

Dans le cas où un remplacement de la fiche de raccordement s'avère nécessaire, ceci ne doit être effectué que par Bosch ou une station de Service Après-Vente agréée pour outillage Bosch afin d'éviter des dangers de sécurité.

Service Après-Vente et Assistance

Pour toute demande de renseignement ou commande de pièces de rechange, précisez-nous impérativement le numéro d'article à dix chiffres de l'outil électroportatif indiqué sur la plaque signalétique.

Notre Service Après-Vente répond à vos questions concernant la réparation et l'entretien de votre produit et les pièces de rechange. Vous trouverez des vues éclatées ainsi que des informations concernant les pièces de rechange également sous :

www.bosch-pt.com

Les conseillers techniques et assistants Bosch sont à votre disposition pour répondre à vos questions concernant nos produits et leurs accessoires.

France

Vous êtes un utilisateur, contactez :

Le Service Clientèle Bosch Outillage Electroportatif

Tel. : 0811 360122

(coût d'une communication locale)

Fax : (01) 49454767

E-Mail : contact.outillage-electroportatif@fr.bosch.com

Vous êtes un revendeur, contactez :

Robert Bosch (France) S.A.S.

Service Après-Vente Electroportatif

126, rue de Stalingrad

93705 DRANCY Cédex

Tel. : (01) 43119006

Fax : (01) 43119033

E-Mail : sav.outillage-electroportatif@fr.bosch.com

Belgique, Luxembourg

Tel. : +32 2 588 0589

Fax : +32 2 588 0595

E-Mail : outillage.gereedschap@be.bosch.com

Suisse

Tel. : (044) 8471512

Fax : (044) 8471552

E-Mail : Aftersales.Service@de.bosch.com

Élimination des déchets

Les outils électroportatifs, ainsi que leurs accessoires et emballages, doivent pouvoir suivre chacun une voie de recyclage appropriée.

Ne jetez pas les outils électroportatifs avec les ordures ménagères !

Seulement pour les pays de l'Union Européenne :



Conformément à la directive européenne 2012/19/UE relative aux déchets d'équipements électriques et électroniques et sa mise en vigueur conformément aux législations nationales, les outils électroportatifs dont on ne peut plus se servir doivent être

isolés et suivre une voie de recyclage appropriée.

Sous réserve de modifications.

Español

Instrucciones de seguridad



Lea íntegramente todas las indicaciones de seguridad e instrucciones. En caso de no atenerse a las indicaciones de seguridad e instrucciones siguientes, puede ocasionarse una descarga eléctrica, un incendio y/o lesión grave.

Guarde todas las indicaciones de seguridad e instrucciones para posibles consultas futuras.

- ▶ **Mantenga limpio y bien iluminado su puesto de trabajo.** El desorden o una iluminación deficiente en las áreas de trabajo pueden acarrear accidentes.
- ▶ **No utilice la herramienta eléctrica en un entorno con peligro de explosión, en el que se encuentren combustibles líquidos, gases o material en polvo.** Las herramientas eléctricas producen chispas que pueden llegar a inflamar los materiales en polvo o vapores.
- ▶ **El enchufe de la herramienta eléctrica debe corresponder a la toma de corriente utilizada. No es admisible modificar el enchufe en forma alguna. No emplear adaptadores en herramientas eléctricas dotadas con una toma de tierra.** Los enchufes sin modificar adecuados a las respectivas tomas de corriente reducen el riesgo de una descarga eléctrica.
- ▶ **No exponga el aparato a la lluvia y evite que penetren líquidos en su interior.** Existe el peligro de recibir una descarga eléctrica si penetran ciertos líquidos en la herramienta eléctrica.
- ▶ **No utilice el cable de red para transportar o colgar la herramienta eléctrica, ni tire de él para sacar el enchufe de la toma de corriente. Mantenga el cable de red alejado del calor, aceite, esquinas cortantes o piezas móviles.** Los cables de red dañados o enredados pueden provocar una descarga eléctrica.
- ▶ **Al trabajar con la herramienta eléctrica a la intemperie utilice solamente cables de prolongación homologados para su uso en exteriores.** La utilización de un cable de prolongación adecuado para su uso en exteriores reduce el riesgo de una descarga eléctrica.
- ▶ **Si fuese imprescindible utilizar la herramienta eléctrica en un entorno húmedo, es necesario conectarla a través de un fusible diferencial.** La aplicación de un fusible diferencial reduce el riesgo a exponerse a una descarga eléctrica.
- ▶ **No utilice herramientas eléctricas con un interruptor defectuoso.** Las herramientas eléctricas que no se puedan conectar o desconectar son peligrosas y deben hacerse reparar.
- ▶ **Vigile a los niños.** Con ello se evita que los niños jueguen con el rodillo de pintar eléctrico.
- ▶ **Los niños y personas que por sus condiciones físicas, sensoriales o mentales, o por su falta de experiencia o conocimientos no estén en disposición de manejar el rodillo de pintar eléctrico de forma segura, no deberán utilizar el mismo sin ser supervisados o instruidos por**

una persona responsable. En caso contrario existe el riesgo de un manejo incorrecto y de lesión.

- ▶ **Antes de cada uso compruebe el estado de la unidad base, del cable y del enchufe. No utilice la unidad base en caso de detectar un daño. No abra la unidad base por su propia cuenta, y solamente déjela reparar por un profesional, empleando piezas de recambio originales.** Las unidades base, cables, o enchufes dañados comportan un mayor riesgo de electrocución.
- ▶ **Únicamente aplique aquellos materiales indicados en el apartado sobre la utilización reglamentaria.** Los materiales no apropiados (p. ej., esmaltes, pinturas a base de aceite, etc.) pueden dañar al rodillo de pintar eléctrico.
- ▶ **Preste atención a los posibles peligros que pudiera albergar el material a aplicar. Observe las informaciones del fabricante de dicho producto.** Atenerse a las instrucciones del fabricante para reducir el riesgo de lesión.
- ▶ **Siempre guíe la manguera de alimentación detrás de Ud. y no trabaje subido a una escalera o andamio.** Podría lesionarse si tropieza con la manguera de alimentación.
- ▶ **Únicamente realice trabajos de limpieza con productos a base agua.** Los disolventes fácilmente volátiles y evaporables producen un entorno explosivo y pueden dañar el rodillo de pintar eléctrico.
- ▶ **El enchufe macho de conexión, debe ser conectado solamente a un enchufe hembra de las mismas características técnicas del enchufe macho en materia.**

Símbolos

Los símbolos mostrados a continuación pueden ser de importancia en el uso de la herramienta eléctrica. Es importante que retenga en su memoria estos símbolos y su significado. La interpretación correcta de estos símbolos le ayudará a manejar mejor, y de forma más segura, la herramienta eléctrica.

Simbología

Significado



- ▶ **Espera a que se haya detenido completamente el rotor.** El contacto con el rotor en funcionamiento puede acarrear lesiones.



Ajustar a la altura del cubo de pintura el enganche para el mismo:
La unidad base **deberá reposar siempre** plana sobre el suelo.



izquierda

Bloqueo de la bomba cerrado (la bomba solamente funciona en esta posición)



derecha

Bloqueo de la bomba abierto

Descripción y prestaciones del producto

Utilización reglamentaria

La herramienta eléctrica ha sido diseñada exclusivamente para aplicar pinturas de dispersión a base de agua.

Únicamente utilice la herramienta eléctrica si conoce y domina todas sus funciones, o si ha sido instruido al respecto.

Componentes principales

La numeración de los componentes está referida a la imagen de la herramienta eléctrica en las páginas ilustradas.

- 1 Extensión del aplicador
- 2 Manguera de alimentación
- 3 Aplicador
- 4 Manguera de aspiración
- 5 Unidad base

Aplicador

- 6 Alojamiento del mando por radio
- 7 Pulsador
- 8 Mando por radio (PaintControl System)
- 9 Mango de la extensión
- 10 Rosca de conexión de la extensión
- 11 Mango del aplicador
- 12 Canal de guía de la manguera de alimentación
- 13 Conexión de la manguera de alimentación al aplicador
- 14 Pestaña de retención
- 15 Portarodillos
- 16 Rodillo de pintar
- 17 Eje del rodillo

Unidad base

- 18 Interruptor de conexión/desconexión
- 19 Asa de transporte
- 20 Tapa de la bomba
- 21 Horquilla de sujeción
- 22 Filtro de pintura
- 23 Bloqueo de la bomba
- 24 Base
- 25 Conexión de la manguera de la bomba
- 26 Conexión de la manguera de alimentación a la unidad base
- 27 Conexión SDS doble
- 28 Clip de sujeción de la manguera de la bomba
- 29 Enganche, ajustable en altura, para el cubo de pintura

Componentes para la limpieza

- 30 Llave para aireadores
- 31 Adaptador para grifo con junta
- 32 Conexión SDS en filtro de pintura
- 33 Manguera de bombeo
- 34 Manguera de compensación
- 35 Rotor
- 36 Distribuidor de pintura

37 Cámara de pintura

38 Pletina de distribución

* Los accesorios descritos e ilustrados no corresponden al material que se adjunta de serie. La gama completa de accesorios opcionales se detalla en nuestro programa de accesorios.

Datos técnicos

Rodillo de pintar eléctrico		PPR 250
Nº de artículo		3 603 BA0 0..
Potencia absorbida nominal	W	35
Caudal de pintura	ml/min	400
Tiempo precisado para pintar 2 m ²	min	1
Longitud		
– Aplicador	cm	40
– Aplicador + extensión	cm	120
– Manguera de alimentación	m	5
Dimensiones del rodillo de pintar		
– Ancho	cm	25
– Diámetro del vástago	mm	8
– Diámetro total del rodillo (sin pelo)	mm	45 – 50
– Altura del pelo	mm	11
– Material del pelo		Poliéster
Peso según EPTA-Procedure 01/2003	kg	3,7
Clase de protección		IP X4 *
– Unidad base		
– Pulsador con mando por radio		IP X5 **

* Protección contra salpicaduras de agua en todas las direcciones

** Protección contra chorro de agua en todas las direcciones

Estos datos son válidos para una tensión nominal de [U] 230 V. Los valores pueden variar para otras tensiones y en ejecuciones específicas para ciertos países.

Información sobre el ruido

El nivel de presión sonora, típico, medido con un filtro tipo A, es menor de 70 dB (A).

Declaración de conformidad

Declaramos bajo nuestra responsabilidad, que el producto descrito bajo "Datos técnicos" está en conformidad con las normas o documentos normalizados siguientes: EN 60335, EN 300 220-1:2006, EN 300 220-2:2007, EN 301 489-1:2008, EN 301 489-3:2002 de acuerdo con las disposiciones en las directivas 2011/65/EU, 2006/95/CE, 2004/108/CE, 1999/5/CE.

 11

Henk Becker
Executive Vice President
Engineering

Helmut Heinzelmann
Head of Product Certification
PT/ETM9

PPA.

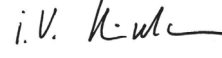
 i.v. 

Robert Bosch GmbH, Power Tools Division
D-70745 Leinfelden-Echterdingen
Leinfelden, 26.11.2013

Montaje

- **Antes de cualquier manipulación en la herramienta eléctrica, sacar el enchufe de red de la toma de corriente.**

Desenrollado de la manguera de alimentación (ver figura A)

- Abra la horquilla de sujeción **21** y desenrolle completamente la manguera de alimentación **2** de la unidad base **5**.
- Vuelva a cerrar la horquilla de sujeción **21**.

Observación: Si va a pintar utilizando solamente el aplicador **3** (sin la extensión **1**) puede Ud. trabajar con mayor comodidad si sujeta la manguera de alimentación **2** en uno de los canales de guía exteriores **12**.

Montaje de la extensión (ver figuras B1 – B2)

- Enrosque la rosca de conexión **10** de la extensión en el aplicador **3**.
- Sujete la manguera de alimentación **2** en los canales de guía rectos **12** del aplicador **3** y de la extensión **1**.
- Retire el mando por radio **8** del aplicador **3** e insértelo en el alojamiento **6** de la extensión **1**.

Operación

- **Antes de cualquier manipulación en la herramienta eléctrica, sacar el enchufe de red de la toma de corriente.**

Preparativos para el trabajo

- **No está permitido trabajar al borde de las aguas, o en áreas adyacentes en las inmediaciones del área de aprovechamiento.**

Considere su compatibilidad con el medio ambiente al comprar las pinturas.

Preparación de la superficie a pintar

El área a tratar deberá estar limpia, seca y exenta de grasa.

Al trabajar con el aparato pueden llegar a ensuciarse las superficies sin cubrir. Conviene preparar por ello cuidadosamente el entorno de la superficie a pintar:

- Enmascarar con cinta o cubrir los suelos, mobiliario, marcos de puertas y ventanas, etc.
- Colocar debajo del cubo de pintura y de la unidad base suficiente cantidad de material de protección (lámina de plástico, cartón, etc.).

Preparación de la pintura

- Prepare la pintura siguiendo las indicaciones del fabricante.
- Agite suficientemente la pintura y dilúyala si procede.

Si fuese insatisfactorio el resultado obtenido o si no sale pintura: ver “Eliminación de fallos”, página 31.

Acoplamiento de la unidad base al cubo de pintura (ver figuras C1 – C2)

- Coloque plana la unidad base **5** sobre el suelo junto al cubo de pintura ya abierto.
- Extienda completamente hacia arriba el enganche para el cubo de pintura **29**.

- Abata hacia arriba el asa del cubo de pintura y empuje hacia abajo los ganchos del enganche hasta asentarlos contra el borde del cubo.
El asa del cubo de pintura deberá quedar ubicado siempre entre ambos ganchos del enganche para el cubo de pintura.
- Sumerja el filtro de pintura **22** hasta el fondo del cubo.
- Fije la manguera de aspiración **4** con el clip de sujeción **28**.

Puesta en marcha

- **¡Observe la tensión de red! La tensión de alimentación deberá coincidir con las indicaciones en la placa de características de la herramienta eléctrica. Las herramientas eléctricas marcadas con 230 V pueden funcionar también a 220 V.**

- **Siempre coloque sobre una superficie plana la unidad base y el cubo de pintura.** Al utilizarlos sobre una escalera o firme inclinado puede ocurrir que la unidad base y el cubo de pintura vuelquen o incluso se caigan. Ello podría provocar lesiones y ensuciar con pintura el entorno.

- **No cubra la unidad base.** Ello evitaría que se detectase un posible error de funcionamiento.

- **Mantenga alejados, o cubra adecuadamente, los demás aparatos eléctricos durante la utilización del rodillo de pintar.** Las salpicaduras de pintura que pudieran presentarse puede acarrear accidentes o ensuciamientos.

- **Ventile bien y con regularidad el área de trabajo y procure la entrada de suficiente aire fresco en todo el local.**

- **Colóquese unas gafas de protección.** Así quedarán protegidos sus ojos de las salpicaduras o pintura que pueda caer.

Utilice ropa de trabajo apropiada. Las manchas de pintura se dejan quitar con dificultad de la ropa.

¡Evite estrechamientos en el sistema de mangueras, p. ej., al aplastarlas, doblarlas o al tirar de ellas! No se coloque encima de la manguera de alimentación **2**.

Mantenga alejado de fuentes de calor el sistema de mangueras.

No tire de las mangueras. No tire de la manguera de alimentación **2** especialmente al desplazar la unidad base. Solamente transporte la unidad base sujetándola por el asa **19**.

Conexión (ver figura D)

Para ahorrar energía, solamente conecte la herramienta eléctrica cuando vaya a utilizarla.

- Conecte el enchufe a la red.
- Asegúrese de que esté cerrado el bloqueo de la bomba **23**.
- Para la **puesta en marcha** de la herramienta eléctrica, presione hacia abajo el interruptor de conexión/desconexión **18** por el lado marcado con “I”.
- Sujete el aplicador **3**, o bien la extensión **1**, por el respectivo mango y oriente el rodillo de pintar **16** contra la superficie a tratar.
- Accione el pulsador **7** del mando por radio **8**.

Desconexión

- Suelte el pulsador **7**.
- Para **desconectar** la herramienta eléctrica, presione hacia abajo el interruptor de conexión/desconexión **18** por el lado marcado con "0".
- Saque el enchufe de la toma de corriente.
- Abra el bloqueo de la bomba **23**.



Si fuese preciso puede descargar el bloqueo empujando levemente hacia arriba la tapa de la bomba **20**.

Instrucciones para la operación

Pintado

Los rodillos nuevos o secos deberán humedecerse primero en agua.

Si el rodillo de pintar es nuevo o está seco es necesario pintar unas seis bandas aprox. hasta conseguir una aplicación de pintura homogénea sin que queden franjas.

El llenado de una manguera de alimentación vacía requiere aprox. un minuto.

- Presione el pulsador **7** hasta cargar una cantidad de pintura suficiente en el rodillo de pintar **16** y desplace el mismo uniformemente hacia arriba y abajo.
- No interrumpa su trabajo dentro del área que está tratando. El guiado uniforme del rodillo de pintar permite obtener una calidad homogénea de la superficie.

Regulación de la cantidad de pintura durante el pintado

La cantidad de pintura puede regularse con el pulsador.

- Mantenga accionado el pulsador **7** hasta lograr una aportación homogénea de pintura.

- Suelte entonces el pulsador y no lo vuelva a accionar hasta que observe que la aportación de pintura es irregular.
- Vuelva a llenar la cámara con suficiente pintura (mantener accionado el pulsador **7** 5 segundos, aprox.).

Cambio del rodillo de pintar (ver figuras E1 – E2)

Si desea limpiar el rodillo de pintar o si estuviese muy desgastado, desmóntelo del aplicador.

- Doble hacia afuera ambos portarodillos **15** de manera que logre salir el rodillo de pintar **16** del aplicador **3**.

Para que el rodillo de pintar impregnado con pintura no se seque hasta el momento de lavarlo recomendamos sumergirlo en un cubo con agua.

Unos rodillos de pintar nuevos apropiados los encuentra en nuestro programa de accesorios Bosch.

Es posible aplicar también rodillos de pintar de otros fabricantes. Deberá observarse aquí que éstos cumplan con las dimensiones especificadas (ver "Datos técnicos", página 29).

Monte un rodillo de pintar nuevo según sigue:

- Saque el eje **17** del rodillo de pintar **16** a cambiar y móntelo en el nuevo de manera que quede equidistante a ambos extremos.
- Aloje el eje del rodillo **17** en uno de los portarodillos **15** laterales.
- Presione el rodillo de pintar en el portarodillos opuesto. El rodillo de pintar deberá girar entonces libremente.

Deposición del aplicador (ver figura F)

- Enganche el aplicador **3** con la pestaña de retención **14** al borde del cubo de pintura.

Eliminación de fallos

Problema	Causa	Solución
Resultados insatisfactorios al aplicar la pintura.	Mangueras bloqueadas. Transporte insuficiente o nulo de pintura.	Inspeccione si alguna de las mangueras está aplastada o doblada.
	Pintura demasiado espesa para ser transportada por la manguera.	Mezcle minuciosamente la pintura y, en caso dado, dilúyala con 5 – 10 % de agua.
	El bloqueo de la bomba 23 no está cerrado.	Asegúrese de que la tapa de la bomba 20 esté correctamente montada y bloqueada.
	Cubo de pintura vacío.	Rellenar el cubo con pintura o sustituirlo por otro lleno.
No sale pintura del aplicador 3 .	Pintura demasiado espesa para poder ser succionada.	Mezcle minuciosamente la pintura y, en caso dado, dilúyala con 5 – 10 % de agua.
	Mangueras obstruidas.	Limpie el sistema de mangueras (ver "Limpieza", página 32).
	Mangueras bloqueadas. Transporte insuficiente o nulo de pintura.	Inspeccione si alguna de las mangueras está aplastada o doblada.
El mando por radio 8 no funciona.	Unidad base desconectada.	Conecte la unidad base (ver "Conexión", página 30).
	Pila del mando por radio, vacía.	Acuda a un servicio técnico Bosch autorizado. Deje que sustituyan el componente. Observación: En caso de uso normal, no se necesita cambiar nunca la pila.

Mantenimiento y servicio

- **Antes de cualquier manipulación en la herramienta eléctrica, sacar el enchufe de red de la toma de corriente.**

Limpieza

Después de pintar deberá Ud. vaciar el sistema con la bomba y limpiar la piezas encargadas de transportar la pintura.

Para la limpieza del sistema existen dos posibilidades:

- **EasyClean:** El sistema es limpiado con agua conectándolo a un grifo a través de adaptadores universales.
- Alternativamente: El sistema es limpiado aspirando agua fresca de un cubo.

Es imprescindible limpiar de forma apropiada el rodillo de pintar eléctrico para lograr que funcione correctamente. El derecho a garantía se denegará en caso de no haberse efectuado una limpieza o si ésta fuese deficiente.

Mantenga limpios la unidad base, el clip de sujeción **28** y el mando por radio **8**. Límpielos con un paño húmedo. La unidad base y el mando por radio no deberán sumergirse en agua.

Siempre limpie con agua el rodillo de pintar, el aplicador y el sistema de mangueras.

Preparativos

- Enganche el aplicador **3** con la pestaña de retención **14** al borde del cubo de pintura.
- Desmonte la conexión SDS doble **27** del clip de sujeción **28** y retire completamente del cubo de pintura la manguera de aspiración **4** y el filtro de pintura **22**.
- Desmonte el rodillo de pintar **16** del aplicador **3** (ver "Cambio del rodillo de pintar", página 31).
- Oriente el aplicador **3** hacia el cubo de pintura y mantenga presionado el pulsador **7** hasta que el sistema de mangueras es completamente vacío y deje de salir pintura por el aplicador.
- Deje de accionar el pulsador **7** y desconecte la herramienta eléctrica.
- Saque el enchufe de la toma de corriente.

EasyClean (ver figuras G1 – G4)

Observación: Para la conexión a una toma de agua utilice exclusivamente las mangueras y adaptadores suministrados.

Preparación del grifo:

- Desenrosque el aireador del grifo con la llave **30** suministrada o empleando otra herramienta apropiada.
- Enrosque el adaptador **31** que corresponda (rosca M22 o M24) en la rosca interior o exterior del grifo, según el caso. Adaptadores para grifo adicionales los pueden encontrar en el programa de accesorios Bosch.

Desacoplamiento de los componentes transportadores de pintura:

- Abra la horquilla de sujeción **21**.
- Abra el bloqueo de la bomba **23**.

Si fuese preciso puede descargar el bloqueo empujando levemente hacia arriba la tapa de la bomba **20**.

- Empuje hacia abajo hasta el tope la tapa de la bomba **20** y a continuación sáquelo con cuidado del alojamiento en la carcasa de la unidad base **5**.

- Afloje la conexión SDS **32** en la parte inferior de la manguera de aspiración **4**.

Lavado del sistema:

- Acerque el aplicador **3**, la manguera de alimentación **2**, la tapa de la bomba **20** y la manguera de aspiración **4** al grifo previamente preparado. Tenga en cuenta que al hacer esto es posible que se derrame algo de pintura del sistema.
- Acople la conexión SDS doble **27** al adaptador **31** montado en el grifo.
- Oriente el aplicador **3** contra un recipiente apropiado (p. ej. un cubo).
- Abra con cuidado el grifo y deje circular agua templada por el sistema.
- Presione levemente y de forma repetida la manguera de bombeo **33** durante el proceso de lavado. Ello le ayuda a lograr una limpieza más eficaz. Además se limpia así también la manguera de compensación **34**, la cual se ocupa de evitar una sobrecarga del rotor en caso de reinar una presión excesiva en el sistema de mangueras.
- Continúe lavando el sistema hasta observar que solamente sale agua clara del aplicador.
- Limpie el filtro de pintura **22** y la manguera de aspiración **4** (acoplar la conexión SDS **32** al grifo y dejar pasar el agua; limpiar adicionalmente el filtro de pintura con un cepillo).
- Desmonte el adaptador **31** del grifo y de la conexión SDS doble **27**. Vuelva a enroskar el aireador en el grifo.

Limpieza del aplicador y del rodillo de pintar:

- Ver "Limpieza del aplicador y del rodillo de pintar", página 33.

Ensamble de los componentes ya secos:

- Deje que todos componentes se hayan secado por completo. Siempre que sea posible deje que se seque el rodillo de pintar **16** teniéndolo suspendido. Si el rodillo de pintar se seca teniéndolo apoyado, el pelo se aplasta. Al aplicarlo la próxima vez puede ocurrir que la calidad de la superficie pintada no sea uniforme.
- Vuelva a conectar la manguera de aspiración **4** a la conexión SDS **32** del filtro de pintura **22**.
- Gire a mano el rotor **35** hasta la posición mostrada (ver figura G4) para no dañar la manguera de bombeo **33** al colocar la tapa de la bomba **20**.
- Vuelva a montar la tapa de la bomba **20** en el alojamiento de la carcasa y desplace la tapa hacia arriba hasta el tope.
- Cierre el bloqueo de la bomba **23** hasta enclavarlo.
- Vuelva a cerrar la horquilla de sujeción **21**.

Alternativa de limpieza (ver figura H)

Observación: La limpieza del sistema precisa algo más de tiempo que con EasyClean.

- Enganche la unidad base **5** a un cubo de agua (ver "Acoplamiento de la unidad base al cubo de pintura", página 30).
- Sumerja el filtro de pintura **22** hasta el fondo del cubo de agua.
- Fije la manguera de aspiración **4** con el clip de sujeción **28**.
- Conecte el enchufe a la red.

- Asegúrese de que esté cerrado el bloqueo de la bomba **23**.
- Para la **puesta en marcha** de la herramienta eléctrica, presione hacia abajo el interruptor de conexión/desconexión **18** por el lado marcado con "I".
- Orientar el aplicador **3** contra un recipiente apropiado (p. ej. cubo) y mantener presionado el pulsador **7** hasta que solamente salga agua clara del aplicador y que no quede nada de pintura en las mangueras (control visual). Al realizar esto vaya moviendo ligeramente siempre las mangueras. Ello le ayuda a lograr una limpieza más eficaz.
- Limpie el aplicador y el rodillo de pintar: Ver "Limpieza del aplicador y del rodillo de pintar", página 33.
- Deje que todos componentes se hayan secado por completo. Siempre que sea posible deje que se seque el rodillo de pintar **16** teniéndolo suspendido. Si el rodillo de pintar se seca teniéndolo apoyado, el pelo se aplasta. Al aplicarlo la próxima vez puede ocurrir que la calidad de la superficie pintada no sea uniforme.

Limpieza del aplicador y del rodillo de pintar (ver figuras I1 – I3)

Tras el lavado del sistema es necesario limpiar manualmente diversos componentes.

- Elimine con un cepillo los restos de pintura existentes en el aplicador **3**.
- Retire el distribuidor de pintura **36** de la cámara de pintura **37**. Para su mejor limpieza gire 90° el distribuidor de pintura.
- Retire la pletina de distribución **38** del distribuidor de pintura **36**. Para ello levante la pletina de distribución por uno de sus extremos y sáquela lateralmente de los clips de sujeción.
- Elimine con un cepillo pequeño los restos de pintura de la pletina de distribución **38**, del distribuidor de pintura **36** y de la cámara de pintura **37**.
- Lave a fondo el rodillo de pintar **16**.

Almacenaje

Antes de guardarlo es necesario limpiar correctamente el rodillo de pintar eléctrico y dejar secar todos los componentes.

- Desplace la pletina de distribución **38** en los clips de sujeción del distribuidor de pintura **36**.
- Enganche el distribuidor de pintura **36** en la cámara de pintura **37**.
- Enrolle la manguera de alimentación **2** en torno a la unidad base **5** y fíjela con la horquilla de sujeción **21**.
- Empuje completamente hacia abajo el enganche para el cubo de pintura **29**.
- Alojé el rodillo de pintar **16** en el aplicador **3** (ver "Cambio del rodillo de pintar", página 31).

Eliminación del material

La pintura y los restos de pintura secos deberán desecharse de manera ecológica. Observe las indicaciones del fabricante para la eliminación y las prescripciones locales sobre la eliminación de residuos peligrosos.

Los productos químicos perjudiciales para el medio ambiente no deberán acceder a la tierra, ni a las aguas subterráneas ni de superficie. ¡Jamás vierta en la canalización productos químicos perjudiciales para el medio ambiente!

Mantenimiento

La sustitución de un cable de conexión deteriorado deberá ser realizada por Bosch o por un servicio técnico autorizado para herramientas eléctricas Bosch con el fin de garantizar la seguridad del aparato.

Servicio técnico y atención al cliente

Para cualquier consulta o pedido de piezas de repuesto es imprescindible indicar el nº de artículo de 10 dígitos que figura en la placa de características de la herramienta eléctrica.

El servicio técnico le asesorará en las consultas que pueda Ud. tener sobre la reparación y mantenimiento de su producto, así como sobre piezas de recambio. Los dibujos de despiece e informaciones sobre las piezas de recambio los podrá obtener también en internet bajo:

www.bosch-pt.com

Nuestro equipo de asesores técnicos le orientará gustosamente en cuanto a la adquisición, aplicación y ajuste de los productos y accesorios.

España

Robert Bosch Espana S.L.U.
Departamento de ventas Herramientas Eléctricas
C/Hermanos García Noblejas, 19
28037 Madrid
Tel. Asesoramiento al cliente: 902 531 53
Fax: 902 531554

Venezuela

Robert Bosch S.A.
Final Calle Vargas. Edf. Centro Berimer P.B.
Boleíta Norte
Caracas 107
Tel.: (0212) 2074511

México

Robert Bosch S. de R.L. de C.V.
Circuito G. Gonzáles Camarena 333
Centro de Ciudad Santa Fe - 01210 - Mexico DF
Tel. Interior: (01) 800 6271286
Tel. D.F.: 52843062
E-Mail: arturo.fernandez@mx.bosch.com

Argentina

Robert Bosch Argentina S.A.
Av. Córdoba 5160
C1414BAW Ciudad Autónoma de Buenos Aires
Atención al Cliente
Tel.: (0810) 5552020
E-Mail: herramientas.bosch@ar.bosch.com

Perú

Robert Bosch S.A.C.
Av. Primavera 781, Urb. Chacarilla, San Borja (Edificio Aldo)
Buzón Postal Lima 41 - Lima
Tel.: (01) 2190332

34 | Português

Chile

Robert Bosch S.A.
Calle San Eugenio, 40
Ñuñoa - Santiago
Buzón Postal 7750000
Tel.: (02) 5203198

Eliminación

Recomendamos que las herramientas eléctricas, accesorios y embalajes sean sometidos a un proceso de recuperación que respete el medio ambiente.

¡No arroje las herramientas eléctricas a la basura!

Sólo para los países de la UE:

Conforme a la Directiva Europea 2012/19/UE sobre aparatos eléctricos y electrónicos inservibles, tras su transposición en ley nacional, deberán acumularse por separado las herramientas eléctricas para ser sometidas a un reciclaje ecológico.

Reservado el derecho de modificación.**Português****Indicações de segurança**

Ler todas as indicações de segurança e as instruções. O desrespeito das instruções de segurança pode causar choque eléctrico, incêndios e/ou graves lesões.

Guardar todas as indicações de segurança e as instruções para futuras consultas.

- ▶ **Mantenha a sua área de trabalho sempre limpa e bem iluminada.** Desordem ou áreas insuficientemente iluminadas podem causar acidentes.
- ▶ **Trabalhar com a ferramenta eléctrica em área sem risco de explosão, na qual não se encontrem líquidos, gases ou pós inflamáveis.** Ferramentas eléctricas produzem faíscas, que podem inflamar pós ou vapores.
- ▶ **A ficha de conexão da ferramenta eléctrica deve caber na tomada. A ficha não deve ser modificada de maneira alguma. Não utilizar uma ficha de adaptação junto com ferramentas eléctricas protegidas por ligação à terra.** Fichas não modificadas e tomadas apropriadas reduzem o risco de um choque eléctrico.
- ▶ **Manter o aparelho afastado de chuva ou de humidade.** A infiltração de água numa ferramenta eléctrica aumenta o risco de choque eléctrico.

- ▶ **Não usar o cabo de forma indevida, como para por exemplo transportar a ferramenta eléctrica, para pendurá-la ou para puxar a ficha da tomada. Manter o cabo afastado de calor, óleo, cantos afiados ou partes do aparelho em movimento.** Cabos danificados ou emaranhados aumentam o risco de um choque eléctrico.
- ▶ **Se trabalhar com uma ferramenta eléctrica ao ar livre, só deverá utilizar cabos de extensão homologados para áreas exteriores.** A utilização de um cabo de extensão apropriado para áreas exteriores reduz o risco de um choque eléctrico.
- ▶ **Se não for possível evitar o funcionamento da ferramenta eléctrica em áreas húmidas, deverá ser utilizado um disjuntor de corrente de avaria.** A utilização de um disjuntor de corrente de avaria reduz o risco de um choque eléctrico.
- ▶ **Não utilizar uma ferramenta eléctrica com um interruptor defeituoso.** Uma ferramenta eléctrica que não pode mais ser ligada nem desligada, é perigosa e deve ser reparada.
- ▶ **Supervisionar as crianças.** Assim é assegurado que as crianças não brinquem com rolo eléctrico de pintura.
- ▶ **Crianças e pessoas que, devido às suas capacidades físicas, sensoriais ou mentais, ou inexperiência ou desconhecimento, não estejam em condições de operar o rolo eléctrico de pintura com segurança, não devem usar este rolo eléctrico de pintura sem supervisão ou orientação de uma pessoal responsável.** Caso contrário há perigo de um erro de operação e de lesões.
- ▶ **Controlar a unidade de base, o cabo e a ficha, antes de cada utilização. Não utilizar a unidade de base se forem verificados danos. Não abrir a unidade de base por conta própria. Ela só deve ser reparada por profissionais especializados e só devem ser utilizadas peças sobresalentes originais.** Uma unidade de base, cabos e fichas danificados aumentam o risco de um choque eléctrico.
- ▶ **Só usar produtos de pintura indicados em "Utilização conforme as disposições".** Produtos de pintura não admissíveis (como por ex. vernizes, tintas a óleo, etc.) podem danificar o rolo eléctrico de pintura.
- ▶ **Tome cuidado com quaisquer perigos provenientes do produto de pintura. Observe as informações do fabricante do produto de pintura.** As instruções do fabricante devem ser seguidas, para reduzir o risco de lesões.
- ▶ **Sempre conduzir a mangueira de alimentação para longe do corpo e nunca trabalhar sobre escadas ou andaimes.** Tropear na mangueira de alimentação, pode levar a lesões.
- ▶ **Só limpar com materiais a base de água.** Solventes altamente voláteis criam um ambiente explosivo e podem danificar o rolo eléctrico de pintura

Símbolos

Os seguintes símbolos podem ser importantes para a utilização da sua ferramenta eléctrica. Os símbolos e os seus significados devem ser memorizados. A interpretação correcta dos símbolos facilita a utilização segura e aprimorada da ferramenta eléctrica.

Símbolo	Significado
---------	-------------



► **Aguardar até que o rotor esteja completamente parado.** O contacto com um rotor em rotação pode levar a lesões.



Ajustar o acoplamento para o balde de tinta, com altura ajustável, à altura do balde de tinta:
A unidade de base **deve sempre** estar plana sobre o chão.



esquerda
Travamento da bomba fechado (o funcionamento da bomba só é possível nesta posição)



dir.
Travamento da bomba aberto

Descrição do produto e da potência

Utilização conforme as disposições

A ferramenta eléctrica só é destinada para pintar com tintas de látex para paredes, à base de água.

Só utilizar a ferramenta eléctrica se puder avaliar exactamente todas as funções e se for capaz de exetá-las sem limitações ou se tiver sido respectivamente instruído.

Componentes ilustrados

A numeração dos componentes ilustrados refere-se à apresentação da ferramenta eléctrica na página de esquemas.

- Extensão do aplicador de tinta
- Mangueira de alimentação
- Aplicador de tinta
- Mangueira de aspiração
- Unidade de base

Aplicador de tinta

- Fixação do telecomando por radiofrequência
- Interruptor de comando
- Telecomando por radiofrequência (sistema PaintControl)
- Punho da extensão
- União roscada da extensão
- Punho do aplicador de tinta

- Canal de guia para a mangueira de alimentação
- Conexão para a mangueira de alimentação no aplicador de tinta
- Peça de união
- Fixação do rolo
- Rolo de pintura
- Eixo do rolo

Unidade de base

- Interruptor de ligar-desligar
- Punho de transporte
- Tampa da bomba
- Braçadeira de fixação
- Filtro de tinta
- Travamento da bomba
- Pé
- Conexão para a mangueira da bomba
- Conexão para a mangueira de alimentação na unidade de base
- Conexão SDS dupla
- Clipe de fixação para a mangueira da bomba
- Acoplamento para o balde de tinta, com altura ajustável

Componentes para a limpeza

- Chave para o bocal de mistura
- Adaptador para torneiras, com vedação
- Conexão SDS no filtro de tinta
- Mangueira de bombeamento
- Mangueira de compensação
- Rotor
- Distribuidor de tinta
- Câmara de tinta
- Placa de distribuição

***Acessórios apresentados ou descritos não pertencem ao volume de fornecimento padrão. Todos os acessórios encontram-se no nosso programa de acessórios.**

Declaração de conformidade

Declaramos sob nossa exclusiva responsabilidade, que o produto descrito em "Dados técnicos" satisfaz as seguintes normas ou os documentos normativos: EN 60335, EN 300 220-1:2006, EN 300 220-2:2007, EN 301 489-1:2008, EN 301 489-3:2002 conforme as disposições das directivas 2011/65/EU, 2006/95/CE, 2004/108/CE, 1999/5/CE.

CE 11

Henk Becker
Executive Vice President
Engineering

Helmut Heinzelmann
Head of Product Certification
PT/ETM9

PPA.
 *i.V. K. W. K.*

Robert Bosch GmbH, Power Tools Division
D-70745 Leinfelden-Echterdingen
Leinfelden, 26.11.2013

36 | Português

Dados técnicos

Rolo de pintura eléctrico		PPR 250
Nº do produto		3 603 BAO 0..
Potência nominal consumida	W	35
Débito de tinta	ml/min	400
Tempo necessário para aplicar 2 m ² de tinta	min	1
Comprimento		
– Aplicador de tinta	cm	40
– Aplicador de tinta + extensão	cm	120
– Mangueira de alimentação	m	5
Dimensões do rolo de pintura		
– Largura	cm	25
– Diâmetro da haste	mm	8
– Diâmetro total do rolo (sem pêlo)	mm	45 – 50
– Altura do pêlo	mm	11
– Material do pêlo		Poliéster
Peso conforme EPTA-Procedure 01/2003	kg	3,7
Classe de protecção		
– Unidade de base		IP X4 *
– Interruptor de comando com telecomando por radiofrequência		IP X5 **

* Protecção contra respingos de água de todas as direcções

** Protecção contra jactos de água de todas as direcções

As indicações valem para tensões nominais [U] de 230 V. Estas indicações podem variar dependendo de tensões inferiores e dos modelos específicos dos países.

Informação sobre ruídos

O nível de pressão acústica do aparelho, avaliado como A, é tipicamente inferior a 70 dB(A).

Montagem

- ▶ **Antes de todos trabalhos na ferramenta eléctrica deverá puxar a ficha de rede da tomada.**

Desenrolar a mangueira de alimentação (veja figura A)

- Abrir a braçadeira de fixação **21** e desenrolar a mangueira de alimentação **2** completamente da unidade de base **5**.
- Fechar novamente a braçadeira de fixação **21**.

Nota: Se pintar apenas com o aplicador de tinta **3** (sem extensão **1**), é possível fixar a mangueira de alimentação **2** a um dos canais de guia **12** exteriores, para poder trabalhar confortavelmente.

Montar a extensão (veja figuras B1 – B2)

- Aparafusar a união roscada **10** da extensão no aplicador de tinta **3**.
- Fixar a mangueira de alimentação **2** nos canais de guia retos **12** do aplicador de tinta **3** e na extensão **1**.
- Retirar o telecomando por radiofrequência **8** do aplicador de tinta **3** e prendê-lo no aplicador de tinta **6** da extensão **1**.

Funcionamento

- ▶ **Antes de todos trabalhos na ferramenta eléctrica deverá puxar a ficha de rede da tomada.**

Preparação de trabalho

- ▶ **Não é admissível trabalhar perto de águas nem em superfícies imediatamente vizinhas.**

Observe a compatibilidade com o meio ambiente ao comprar tintas.

Preparar a superfície a ser pintada

A superfície a ser pintada deve estar limpa, seca e desengordurada.

Ao trabalhar em recintos fechados é possível que todas as superfícies descobertas sejam sujas. Portanto é necessário preparar bem as áreas em volta da superfície a ser pintada.

- Cobrir ou mascarar chãos, móveis e objectos, caixilhos de portas e janelas, etc.
- Adicionalmente, o balde de tinta e a unidade de base devem ser forradas com suficiente material de cobertura (folha de plástico, papelão, etc.).

Preparar a tinta

- Preparar a tinta de acordo com as indicações do fabricante.
- Misturar bem a tinta e diluir se necessário.

Quando o resultado de pintura não for satisfatório ou quando não sai tinta: veja "Eliminação de avarias", página 38.

Acoplar a unidade de base e o balde de tinta (veja figuras C1 – C2)

- Colocar a unidade de base **5** de forma plana sobre o chão, ao lado do balde de tinta aberto.
- Puxar o acoplamento do balde de tinta, com altura ajustável **29**, completamente para cima.
- Colocar a alça do balde de tinta na posição vertical e empurrar o gancho do acoplamento do balde de tinta para baixo, até encostar na borda do balde de tinta. O punho do balde de tinta deve estar sempre posicionado entre o gancho do acoplamento do balde de tinta.
- Mergulhar o filtro de tinta **22** até o chão do balde de tinta.
- Fixar a mangueira de aspiração **4** no clipe de fixação **28**.

Colocação em funcionamento

- ▶ **Observar a tensão de rede! A tensão da fonte de corrente deve coincidir com a indicada na chapa de identificação da ferramenta eléctrica. Ferramentas eléctricas marcadas para 230 V também podem ser operadas com 220 V.**
- ▶ **Colocar sempre a unidade de base e o balde de tinta sobre uma superfície plana.** Se o aparelho for operado sobre uma escada, ou sobre uma superfície inclinada, há perigo de que a unidade de base e o balde de tinta possa tombar ou cair. Isto pode levar a lesões e a sujidades de tinta.
- ▶ **Não cobrir a unidade de base.** Caso contrário é possível que uma avaria não seja reconhecida.
- ▶ **Ao utilizar o rolo de pintura é necessário manter outros aparelhos eléctricos afastados ou cobri-los de modo suficiente.** Eventuais respingos de tinta podem causar acidentes e sujidades.

► **Assegure uma ventilação boa e uniforme na área de trabalho e suficiente ar fresco em todo o recinto.**

► **Usar óculos de protecção.** Assim os seus olhos são protegidos contra respingos e fugas de tinta.

Usar roupa de trabalho apropriada. É difícil remover a tinta da roupa.

Evitar estreitamentos do sistema de mangueira, por ex. por esmagamento, dobra ou extensão! Não pisar na mangueira de alimentação **2**.

Manter o sistema de mangueiras afastado de fontes de calor. Não puxar pelas mangueiras. Especialmente não se deve movimentar a unidade de base puxando pela mangueira de alimentação **2**. Só transportar a unidade de base pelo punho de transporte **19**.

Ligar (veja figura D)

Para poupar energia só deverá ligar a ferramenta eléctrica quando ela for utilizada.

- Introduzir a ficha de rede na tomada.
- Assegure-se de que o travamento da bomba **23** esteja fechado. 
- Para a **colocação em funcionamento** da ferramenta eléctrica, deverá bascular o interruptor de ligar-desligar **18** para a posição "I".
- Segurar o respectivo punho do aplicador de tinta **3** ou da extensão **1** e apontar o rolo de pintura **16** em direcção da superfície a ser pintada.
- Premir o interruptor de comando **7** do telecomando por radiofrequência **8**.

Desligar

- Soltar o interruptor de comando **7**.
- Para **desligar** a ferramenta eléctrica, deverá bascular o interruptor de ligar-desligar **18** para a posição "0".
- Puxar a ficha de rede da tomada.
- Abrir o travamento da bomba **23**. 

Se necessário, é possível aliviar o travamento premindo a tampa da bomba **20** ligeiramente para cima.

Indicações de trabalho

Pintar

Rolos de tinta novos ou secos devem ser humedecidos com água.

Se o rolo de pintura for novo ou estiver seco, só é alcançada uma aplicação de tinta homogénea, e sem listras, após aprox. seis faixas.

O enchimento de uma mangueira de alimentação demora aprox. um minuto.

- Com o interruptor de comando **7** é transportada uma quantidade suficiente de tinta para o rolo de pintura **16** e em seguida se deve movimentar o rolo de pintura uniformemente para cima e para baixo.
- Evitar interrupções dentro da superfície a ser pintada. Uma condução uniforme do rolo de pintura produz uma qualidade uniforme da superfície.

Regular a quantidade de tinta durante a pintura

A quantidade de tinta pode ser regulada através do interruptor de comando.

- Premir o interruptor de comando **7** até ser obtida uma aplicação uniforme da tinta.
- Em seguida poderá soltar o interruptor de comando até que a aplicação de tinta não cubra mais a superfície a ser pintada.
- Encher em seguida novamente a câmara de tinta com tinta (premir o interruptor de comando **7** durante aprox. 5 segundos).

Substituir o rolo de pintura (veja figuras E1 – E2)

Retirar o rolo de pintura do aplicador de tinta, para limpar ou se o rolo de pintura estiver gasto.

- Separar as fixações do rolo **15** e permitir que o rolo de pintura **16** deslize para fora do aplicador de tinta **3**.

Para que o rolo de pintura cheio de tinta não possa secar até ser lavado, este deverá, de preferência ser colocado em um balde cheio de água.

Apropriados rolos de pintura, novos, se encontram no nosso programa de acessórios Bosch.

Também podem ser usados rolos de pintura de outras marcas. Importante é manter as respectivas medidas (veja "Dados técnicos", página 36).

Colocar um rolo de pintura novo da seguinte maneira:

- Puxar o eixo do rolo **17** para fora do rolo de pintura **16** ve-lo e empurrar o novo rolo de pintura, de forma centrada, sobre o eixo do rolo.
- Colocar o eixo do rolo **17** em um lado da fixação do rolo **15**.
- Premir o rolo de pintura na fixação oposta do rolo. O rolo de pintura deve se movimentar livremente.

Depositar o aplicador de tinta. (veja figura F)

- Pendurar o aplicador de tinta **3** sobre a borda do balde de tinta com ajuda da peça de união **14**.

38 | Português

Eliminação de avarias

Problema	Causa	Solução
A aplicação de tinta não é satisfatória.	As mangueiras estão bloqueadas. Não é transportada tinta ou quase nenhuma tinta.	Assegure-se de que nenhuma mangueira esteja esmagada ou dobrada.
	A tinta é muito espessa e por isto não pode ser transportada.	Misture bem a tinta e, se for necessário, dilua-a com 5 – 10 % de água.
	O travamento da bomba 23 não está fechado.	Certifique-se de que a tampa da bomba 20 esteja correctamente inserida e travada.
	O balde de tinta está vazio.	Encher o balde de tinta com tinta fresca ou substituir o balde de tinta vazio por um novo.
Não sai tinta do aplicador de tinta 3 .	A tinta é muito espessa e não pode ser sugada pela bomba.	Misture bem a tinta e, se for necessário, dilua-a com 5 – 10 % de água.
	As mangueiras estão entupidas.	Limpe o sistema de mangueiras (ver “Limpeza”, página 38).
	As mangueiras estão bloqueadas. Não é transportada tinta ou quase nenhuma tinta.	Assegure-se de que nenhuma mangueira esteja esmagada ou dobrada.
O telecomando por radiofrequência 8 não funciona.	A unidade de base está desligada.	Ligar a unidade de base (veja “Ligar”, página 37).
	A bateria do telecomando por radiofrequência está vazia.	Entre em contacto com um posto de serviço pós-venda da Bosch. Permita que a peça seja substituída. Nota: Em condições de utilização normal, a bateria nunca terá de ser substituída.

Manutenção e serviço

- **Antes de todos trabalhos na ferramenta eléctrica deverá puxar a ficha de rede da tomada.**

Limpeza

Depois de pintar é necessário esvaziar o sistema com uma bomba e limpar as peças que entram em contacto com a tinta.

Para limpar o sistema, há duas possibilidades:

- **EasyClean:** O sistema é conectado a uma torneira e lavado com ajuda de conexões universais.
- Possibilidade alternativa: para a limpeza, o sistema bombeia água fresca do balde.

Limpeza apropriada é essencial para o perfeito funcionamento do rolo eléctrico de pintura. No caso de uma limpeza incorrecta ou de falta de limpeza, não haverá quaisquer direitos de garantia.

Tenere puliti l'unità di base, il clip di tenuta **28** ed il telecomando radio **8**. Pulirli con un panno umido. L'unità di base e il telecomando radio non devono essere immersi in acqua.

Limpar o rolo de pintura, sempre limpar o aplicador de tinta e o sistema de mangueiras com água.

Preparação

- Pendurar o aplicador de tinta **3** sobre a borda do balde de tinta com ajuda da peça de união **14**.
- Soltar a conexão SDS dupla **27** do clipe de fixação **28** e puxar a mangueira de aspiração **4** e o filtro de tinta **22** completamente do balde de tinta.

- Retirar o rolo de pintura **16** do aplicador de tinta **3** (veja “Substituir o rolo de pintura”, página 37).
- Manter o aplicador de tinta **3** acima do balde de tinta e premir o interruptor de comando **7** até o sistema de mangueiras estar esvaziado e não sair mais tinta do aplicador de tinta.
- Soltar o interruptor de comando **7** e desligar a ferramenta eléctrica.
- Puxar a ficha de rede da tomada.

EasyClean (veja figuras G1 – G4)

Nota: Para a conexão à alimentação de água só se deve utilizar as mangueiras e os adaptadores fornecidos.

Preparar a torneira de água:

- Desaparafusar o bocal de mistura da torneira de água com a chave de bocal de mistura **30** fornecida ou com uma ferramenta apropriada.
- Atarraxar o adaptador **31** apropriado (rosca M22 ou M24) na torneira.
No programa de acessórios Bosch se encontram adaptadores adicionais para torneiras de água.

Separar os componentes que entram em contacto com a tinta:

- Abrir a braçadeira de fixação **21**.
- Abrir o travamento da bomba **23**.

Se necessário, é possível aliviar o travamento premindo a tampa da bomba **20** ligeiramente para cima.

- Empurrar a tampa da bomba **20** completamente para baixo e em seguida levantá-la cuidadosamente da fixação da carcaça da unidade de base **5**.

- Soltar a conexão SDS **32** na parte inferior da mangueira de aspiração **4**.

Lavar o sistema:

- Transportar o aplicador de tinta **3**, a mangueira de alimentação **2**, a tampa da bomba **20** e a mangueira de aspiração **4** em direcção da torneira de água preparada. Tenha cuidado, pois possivelmente pode sair tinta do sistema.
- Encaixar a conexão SDS dupla **27** no adaptador **31** e na torneira.
- Segurar o aplicador de tinta **3** sobre um recipiente de recolha apropriado (por ex. balde).
- Abrir cuidadosamente a torneira de água e deixar passar a água morna através do sistema.
- Comprimir repetidamente a mangueira de bombeamento **33**, levemente, durante a lavagem. Assim é alcançado um melhor resultado de limpeza. Além disso, o tubo de compensação **34** é limpo, o que impede a sobrecarga do rotor em caso de pressão demasiadamente alta no sistema de mangueiras.
- Lavar o sistema até só sair água limpa do aplicador de tinta.
- Limpar o filtro de tinta **22** e a mangueira de aspiração **4** (ligar a conexão SDS **32** à torneira de água e lavar; adicionalmente limpar o filtro de tinta com uma escova).
- Soltar o adaptador **31** da torneira de água e da conexão SDS dupla **27**.
Atarraxar novamente o bocal de mistura na torneira de água.

Limpar o aplicador de tinta e o rolo de tinta:

- Veja “Limpar o aplicador de tinta e o rolo de tinta”, página 39.
- Unir os componentes secos:
- Permitir que todos os componentes sequem completamente.
Se possível, se deve pendurar o rolo de pintura **16** para secar.
Se o rolo de pintura secar deitado, o pêlo será comprimido. Assim é possível que a próxima utilização não apresente uma qualidade de superfície uniforme.
 - Conectar novamente a mangueira de aspiração **4** à conexão SDS **32** no filtro de tinta **22**.
 - Girar o rotor **35** manualmente até a posição indicada (veja figura G4) para evitar danos na mangueira de bombeamento **33**, ao colocar a tampa da bomba **20**.
 - Recolocar a tampa da bomba **20** na fixação da carcaça e empurrá-la completamente para cima.
 - Fechar o travamento da bomba **23** até ele engatar.
 - Fechar novamente a braçadeira de fixação **21**.

Possibilidade alternativa de limpeza (veja figura H)

Nota: A limpeza do sistema demora um pouco mais do que em EasyClean.

- Acoplar a unidade de base **5** ao balde de água (veja também “Acoplar a unidade de base e o balde de tinta”, página 36).
- Mergulhar o filtro de tinta **22** até o chão do balde de água.
- Fixar a mangueira de aspiração **4** no clipe de fixação **28**.
- Introduzir a ficha de rede na tomada.
- Assegure-se de que o travamento da bomba **23** esteja fechado.



- Para a **colocação em funcionamento** da ferramenta eléctrica, deverá bascular o interruptor de ligar-desligar **18** para a posição “I”.
- Manter o aplicador de tinta **3** sobre um recipiente de recolha (por ex. balde) e premir o interruptor de comando **7**, até só sair água limpa do aplicador de tinta e até não se encontrar mais tinta nas mangueiras (controlo visual). Enquanto isto deverá sempre movimentar levemente as mangueiras.
Assim é alcançado um melhor resultado de limpeza.
- Limpar o aplicador de tinta e o rolo de pintura: Veja “Limpar o aplicador de tinta e o rolo de tinta”, página 39.
- Permitir que todos os componentes sequem completamente.
Se possível, se deve pendurar o rolo de pintura **16** para secar.
Se o rolo de pintura secar deitado, o pêlo será comprimido. Assim é possível que a próxima utilização não apresente uma qualidade de superfície uniforme.

Limpar o aplicador de tinta e o rolo de tinta (veja figuras I1 – I3)

Depois da lavagem do sistema é necessário lavar manualmente todos os componentes.

- Remover com uma escova os restos de tinta do aplicador de tinta **3**.
- Puxar o distribuidor de tinta **36** da câmara de tinta **37**.
Para limpar melhor é necessário girar o distribuidor de tinta em 90°.
- Retirar a placa de distribuição **38** do distribuidor de tinta **36**.
Para isto é necessário levantar um lado da placa de distribuição e puxá-la lateralmente das braçadeiras de fixação.
- Remover os restos de tinta da placa de distribuição **38**, do distribuidor de tinta **36** e da câmara de tinta **37** com uma escova pequena.
- Lavar bem o rolo de pintura **16**.

Arrecadação

Antes da arrecadação é necessário limpar correctamente o rolo eléctrico de pintura e secar todos os componentes.

- Empurrar a placa de distribuição **38** lateralmente nas braçadeiras de fixação do distribuidor de tinta **36**.
- Prender o distribuidor de tinta **36** na câmara de tinta **37**.
- Enrolar a mangueira de alimentação **2** em volta da unidade de base **5** e fixá-la com a braçadeira de fixação **21**.
- Empurrar o acoplamento do balde de tinta **29** completamente para baixo.
- Colocar o rolo de pintura **16** no aplicador de tinta **3** (veja “Substituir o rolo de pintura”, página 37).

Eliminação de material

A tinta e os restos secos de tinta devem ser eliminados de modo compatível com o meio ambiente. Seguir as indicações de eliminação do fabricante e as directivas locais para a eliminação de resíduos tóxicos.

Produtos químicos nocivos ao meio ambiente não devem entrar em contacto com o solo, com lençóis freáticos nem com águas. Jamais deitar produtos químicos nocivos ao meio ambiente na canalização!

Manutenção

Se for necessário substituir o cabo de conexão, isto deverá ser realizado pela Bosch ou por uma oficina de serviço pós-venda autorizada para todas as ferramentas eléctricas Bosch para evitar riscos de segurança.

Serviço pós-venda e consultoria de aplicação

Para todas as questões e encomendas de peças sobressalentes é imprescindível indicar o número de produto de 10 dígitos como consta na placa de características da ferramenta eléctrica.

O serviço pós-venda responde às suas perguntas a respeito de serviços de reparação e de manutenção do seu produto, assim como das peças sobressalentes. Desenhos explodidos e informações sobre peças sobressalentes encontram-se em:

www.bosch-pt.com

A nossa equipa de consultoria de aplicação Bosch esclarecem com prazer todas as suas dúvidas a respeito da compra, aplicação e ajuste dos produtos e acessórios.

Portugal

Robert Bosch LDA
Avenida Infante D. Henrique
Lotes 2E – 3E
1800 Lisboa
Tel.: 21 8500000
Fax: 21 8511096

Brasil

Robert Bosch Ltda.
Caixa postal 1195
13065-900 Campinas
Tel.: (0800) 7045446
www.bosch.com.br/contacto

Eliminação

Ferramentas eléctricas, acessórios e embalagens devem ser enviados a uma reciclagem ecológica de matérias primas.

Não deitar ferramentas eléctricas no lixo doméstico!

Apenas países da União Europeia:

De acordo com a directiva europeia 2012/19/UE para aparelhos eléctricos e electrónicos velhos, e com as respectivas realizações nas leis nacionais, as ferramentas eléctricas que não servem mais para a utilização, devem ser enviadas separadamente a uma reciclagem ecológica.

Sob reserva de alterações.

Italiano**Norme di sicurezza**

Leggere tutte le indicazioni di sicurezza e le istruzioni operative. In caso di mancato rispetto delle indicazioni di sicurezza e delle istruzioni operative si potrà creare il pericolo di scosse elettriche, incendi e/o lesioni gravi.

Conservare tutte le indicazioni di sicurezza e le istruzioni operative per ogni esigenza futura.

- ▶ **Tenere il settore di lavoro sempre pulito e ben illuminato.** Disordine oppure settori di lavoro non illuminati possono causare incidenti.
- ▶ **Evitare di lavorare con l'elettrotensile in ambienti soggetti al rischio di esplosioni e nei quali si trovino liquidi, gas oppure polveri infiammabili.** Gli elettrotensili producono scintille che possono far infiammare la polvere o i vapori.
- ▶ **La spina di allacciamento alla rete dell'elettrotensile deve essere adatta alla presa. Evitare assolutamente di apportare modifiche alla spina. Non impiegare adattatori insieme ad elettrotensili dotati di collegamento a terra.** Le spine non modificate e le prese adatte riducono il rischio di scosse elettriche.
- ▶ **Custodire l'apparecchio al riparo dalla pioggia e dall'umidità.** La penetrazione di acqua in un elettrotensile aumenta il rischio di una scossa elettrica.
- ▶ **Non usare il cavo per scopi diversi da quelli previsti ed, in particolare, non usarlo per trasportare o per appendere l'elettrotensile oppure per estrarre la spina dalla presa di corrente. Non avvicinare il cavo a fonti di calore, olio, spigoli taglienti e neppure a parti di apparecchi in movimento.** Cavi danneggiati o aggrovigliati aumentano il rischio di scosse elettriche.
- ▶ **Qualora si desideri usare l'elettrotensile all'aperto, impiegare esclusivamente cavi di prolunga che siano adatti per l'impiego all'esterno.** L'uso di un cavo di prolunga omologato per l'impiego all'esterno riduce il rischio d'insorgenza di scossa elettrica.
- ▶ **Qualora non fosse possibile evitare di utilizzare l'elettrotensile in ambiente umido, utilizzare un interruttore di sicurezza.** L'uso di un interruttore di sicurezza riduce il rischio di una scossa elettrica.
- ▶ **Non utilizzare mai elettrotensili con interruttori difettosi.** Un elettrotensile che non può più essere acceso o spento è pericoloso e deve essere riparato.
- ▶ **Sorvegliare i bambini.** In questo modo viene assicurato che i bambini non giochino con il rullo elettrico per verniciare.
- ▶ **Bambini e persone che a causa delle loro capacità fisiche, sensoriali o mentali oppure a cui manchi esperienza o conoscenza non sono in grado di utilizzare il rullo elettrico per verniciare in modo sicuro, non devono utilizzare lo stesso senza la sorveglianza oppure l'istruzione**

ne da parte di una persona responsabile. In caso contrario esiste il pericolo di impiego errato e di lesioni.

- ▶ **Prima di ogni impiego controllare l'unità di base, il cavo e la spina. Non utilizzare l'unità di base qualora fossero riscontrati dei danni. Non aprire da soli l'unità di base e farla riparare solo da personale specializzato impiegando esclusivamente pezzi di ricambio originali.** Un'unità di base danneggiata e cavi e spine danneggiati aumentano il rischio di una scossa di corrente elettrica.
- ▶ **Utilizzare solo ed esclusivamente prodotti per verniciare indicati nell'uso conforme alle norme.** Prodotti per verniciare non ammessi (come ad es. lacche, vernici ad olio ecc.) possono danneggiare il rullo elettrico per verniciare.
- ▶ **Prestare attenzione ad eventuali pericoli del prodotto per verniciare. Osservare le informazioni del prodotto del prodotto per verniciare.** Seguire le istruzioni del produttore per evitare il rischio di lesioni.
- ▶ **Guidare sempre il tubo flessibile di mandata allontanandolo da se stessi e, soprattutto, non lavorare su scale o impalcature.** Inciampare nel tubo flessibile di mandata può provocare lesioni.
- ▶ **Pulire solo con materiali a base d'acqua.** Solventi a rapida essiccazione creano un ambiente esplosivo e possono danneggiare il rullo elettrico per verniciare.

Simboli

I seguenti simboli possono essere molto importanti per l'utilizzo dell'elettrotensile in dotazione. È importante imprimersi bene nella mente i simboli ed il rispettivo significato. Un'interpretazione corretta dei simboli contribuisce ad utilizzare meglio ed in modo più sicuro l'elettrotensile.

Simbolo	Significato
	▶ Aspettare fino a quando il rotore si è completamente fermato. Il contatto con il rotore in rotazione può provocare lesioni.
	Adattare l'accoppiamento al secchio di vernice ad altezza regolabile all'altezza del secchio di vernice: L'unità di base deve sempre essere in piano sul pavimento.
	a sinistra Bloccaggio della pompa chiuso (funzionamento della pompa possibile solo in questa posizione)
	a destra Bloccaggio della pompa aperto

Descrizione del prodotto e caratteristiche

Uso conforme alle norme

L'elettrotensile è adatto solo per la verniciatura con vernici a dispersione a base d'acqua per pareti.

Utilizzare l'elettrotensile esclusivamente se sono state completamente valutate tutte le funzioni e possono essere effettuate senza limitazioni oppure sono state mantenute le relative istruzioni.

Componenti illustrati

La numerazione dei componenti illustrati si riferisce alla rappresentazione dell'elettrotensile sulle pagine con le rappresentazioni grafiche.

- 1 Prolunga dell'applicatore di vernice
- 2 Tubo flessibile di mandata
- 3 Applicatore di vernice
- 4 Tubo flessibile di aspirazione
- 5 Unità di base

Applicatore di vernice

- 6 Sede del telecomando radio
- 7 Interruttore di comando
- 8 Telecomando radio (PaintControl System)
- 9 Impugnatura della prolunga
- 10 Collegamento a vite della prolunga
- 11 Impugnatura dell'applicatore di vernice
- 12 Canale di guida per tubo flessibile di mandata
- 13 Raccordo per tubo di mandata sull'applicatore di vernice
- 14 Staffa di tenuta
- 15 Sede del rullo
- 16 Rullo per verniciare
- 17 Asse del rullo

Unità di base

- 18 Interruttore di avvio/arresto
- 19 Impugnatura
- 20 Coperchio della pompa
- 21 Fermaglio di fissaggio
- 22 Filtro per vernice
- 23 Bloccaggio della pompa
- 24 Base
- 25 Raccordo per tubo flessibile della pompa
- 26 Raccordo per tubo flessibile di mandata sull'unità di base
- 27 Attacco SDS doppio
- 28 Clip di tenuta per tubo flessibile della pompa
- 29 Accoppiamento al secchio di vernice ad altezza regolabile

Componenti per la pulizia

- 30 Chiave per ugello miscelatore
- 31 Adattatore per rubinetto con guarnizione
- 32 Attacco SDS per filtro di vernice
- 33 Tubo flessibile della pompa
- 34 Tubo flessibile di compensazione

42 | Italiano

- 35 Rotore
- 36 Distributore di vernice
- 37 Camera di vernice
- 38 Piastra di distribuzione

*L'accessorio illustrato oppure descritto non è compreso nel volume di fornitura standard. L'accessorio completo è contenuto nel nostro programma accessori.

Dati tecnici

Rullo elettrico per verniciare		PPR 250
Codice prodotto		3 603 BA0 0..
Potenza nominale assorbita	W	35
Portata di vernice	ml/min	400
Tempo richiesto per 2 m ² mano di colore	min	1
Lunghezza		
- Applicatore di vernice	cm	40
- Applicatore di vernice + prolunga	cm	120
- Tubo flessibile di mandata	m	5
Dimensioni del rullo per verniciare		
- Larghezza	cm	25
- Diametro del manico	mm	8
- Diametro complessivo del rullo (senza pelo)	mm	45 - 50
- Altezza del pelo	mm	11
- Materiale del pelo		poliestere
Peso in funzione della EPTA-Procedure 01/2003	kg	3,7
Classe di sicurezza		
- Unità di base		IP X4 *
- Interruttore di comando con telecomando radio		IP X5 **

* Protezione contro gli spruzzi d'acqua da tutte le direzioni
 ** Protezione contro i getti d'acqua da tutte le direzioni
 I dati sono validi per una tensione nominale [U] di 230 V. In caso di tensioni differenti e di modelli specifici dei paesi di impiego, questi dati possono variare.

Dichiarazione di conformità **CE**

Assumendone la piena responsabilità, dichiariamo che il prodotto descritto nei «Dati tecnici» è conforme alle seguenti normative oppure ai relativi documenti: EN 60335, EN 300 220-1:2006, EN 300 220-2:2007, EN 301 489-1:2008, EN 301 489-3:2002 in base alle prescrizioni delle direttive 2011/65/EU, 2006/95/CE, 2004/108/CE, 1999/5/CE.

CE 11

Henk Becker
Executive Vice President
Engineering

Helmut Heinzelmann
Head of Product Certification
PT/ETM9

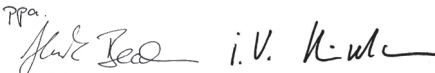
PPA

Robert Bosch GmbH, Power Tools Division
D-70745 Leinfelden-Echterdingen
Leinfelden, 26.11.2013

Informazione sulla rumorosità

La misurazione A del livello di pressione acustica dell'apparecchio è solitamente inferiore a 70 dB(A).

Montaggio

- Prima di qualunque intervento sull'elettrooutensile estrarre la spina di rete dalla presa.

Srotolare il tubo flessibile di mandata (vedi figura A)

- Aprire il fermaglio di fissaggio **21** e srotolare completamente il tubo flessibile di mandata **2** dall'unità di base **5**.
- Richiudere il fermaglio di fissaggio **21**.

Nota bene: In caso di verniciatura solo con l'applicatore di vernice **3** (senza prolunga **1**), è possibile, per lavorare più comodamente, fissare il tubo flessibile di mandata **2** in uno dei due canali di guida esterni **12**.

Montare la prolunga (vedi figure B1 - B2)

- Avvitare il collegamento a vite **10** della prolunga nell'applicatore di vernice **3**.
- Fissare il tubo flessibile di mandata **2** nei canali di guida dritti **12** all'applicatore di vernice **3** ed alla prolunga **1**.
- Togliere il telecomando radio **8** dall'applicatore di vernice **3** e fissare con clip il telecomando nella sede **6** della prolunga **1**.

Uso

- Prima di qualunque intervento sull'elettrooutensile estrarre la spina di rete dalla presa.

Pianificazione operativa

- Non sono permessi lavori sulle sponde di acque oppure su superfici limitrofe in bacino d'utenza nelle immediate vicinanze.

Prestare attenzione alla compatibilità ambientale delle vernici.

Preparazione della superficie da verniciare

La superficie da verniciare deve essere pulita, asciutta e sgrassata.

In caso di impiego in ambienti interni, tutte le superfici non coperte possono essere sporcate. Per questo motivo preparare accuratamente l'area adiacente alla superficie da verniciare:

- Coprire il pavimento, gli oggetti d'arredamento, i telai per porte e finestre ecc.
- Coprire sufficientemente il pavimento sotto il secchio di vernice e l'unità di base con materiale di copertura (foglio, cartone ecc.).

Preparazione della vernice

- Preparare la vernice secondo le istruzioni del produttore.
 - Mescolare accuratamente la vernice e, se necessario, diluirla.
- Qualora il risultato della verniciatura non dovesse essere soddisfacente oppure se non dovesse fuoriuscire alcuna vernice: vedi «Eliminazione di guasti», pagina 44.

Accoppiamento dell'unità di base al secchio di vernice (vedi figura C1 - C2)

- Posizionare l'unità di base **5** in piano sul pavimento accanto al secchio di vernice aperto.
- Alzare completamente l'accoppiamento al secchio di vernice ad altezza regolabile **29**.
- Alzare l'impugnatura del secchio di vernice e spingere verso il basso i ganci dell'accoppiamento al secchio di vernice fino al bordo del secchio di vernice.
L'impugnatura del secchio di vernice deve essere sempre posizionata tra i ganci dell'accoppiamento al secchio di vernice.
- Immergere il filtro per vernice **22** fino al fondo nel secchio di vernice.
- Fissare il tubo flessibile d'aspirazione **4** nel clip di tenuta **28**.

Messa in funzione

- ▶ **Osservare la tensione di rete! La tensione della rete deve corrispondere a quella indicata sulla targhetta dell'elettrotensile. Gli elettrotensili con l'indicazione di 230 V possono essere collegati anche alla rete di 220 V.**
- ▶ **Posizionare sempre l'unità di base ed il secchio di vernice su una superficie piana.** In caso di lavoro su una scala oppure su un piano inclinato, sussiste il pericolo che l'unità di base ed il secchio di vernice si rovescino o cadano. Questo può provocare lesioni e imbrattamenti causati dalla vernice.
- ▶ **Non coprire l'unità di base.** In caso contrario è possibile che un funzionamento difettoso non venga individuato.
- ▶ **Tenere lontano altri apparecchi elettrici durante l'impiego del rullo per verniciare oppure coprire sufficientemente questi apparecchi.** Eventuali spruzzi di vernice possono provocare incidenti e imbrattamenti.
- ▶ **Provvedere ad una buona aerazione nella postazione di lavoro ed a sufficiente aria fresca nell'intero ambiente.**
- ▶ **Indossare occhiali protettivi.** In questo modo gli occhi saranno protetti da spruzzi di vernice o da vernice che potrebbe fuoriuscire.

Indossare abbigliamento da lavoro adeguato. E' difficile togliere le macchie di vernice dai vestiti.

Evitare ogni restringimento dei tubi flessibili, ad es. tramite schiacciamenti, piegature oppure strappi! Non schiacciare con i piedi il tubo flessibile di mandata **2**.

Tenere lontani i tubi flessibili da fonti di calore.

Non tirare i tubi flessibili. Non tirare il tubo flessibile di mandata soprattutto per muovere l'unità di base **2**. Sollevare l'unità di base solo mediante l'impugnatura **19**.

Accensione (vedi figura D)

Per risparmiare energia accendere l'elettrotensile solo se lo stesso viene utilizzato.

- Inserire la spina di rete nella presa.
- Assicurarsi che il bloccaggio della pompa **23** sia chiuso. 
- Per **accendere** l'elettrotensile, spingere in avanti l'interruttore di avvio/arresto **18** in posizione «I».

- Afferrare l'applicatore di vernice **3** oppure la prolunga **1** sulla relativa impugnatura e dirigere il rullo per verniciare **16** sulla superficie da verniciare.
- Premere l'interruttore di comando **7** sul telecomando radio **8**.

Spegnimento

- Rilasciare l'interruttore di comando **7**.
- Per **spegnere** l'elettrotensile, ribaltare l'interruttore di avvio/arresto **18** in posizione «0».
- Staccare la spina di rete della presa.
- Aprire il bloccaggio della pompa **23**. 

Se necessario è possibile spingere leggermente il coperchio della pompa **20** verso l'alto per sganciare il bloccaggio.

Indicazioni operative

Verniciatura

Inumidire con acqua rulli per verniciare nuovi o asciutti prima della verniciatura.

Se il rullo per verniciare è nuovo o asciutto, un'applicazione omogenea della vernice senza striature sarà raggiunta solo dopo ca. sei passaggi.

Il riempimento del tubo flessibile di mandata vuoto dura ca. un minuto.

- Applicare, con l'ausilio dell'interruttore di comando **7**, una quantità sufficiente di vernice sul rullo per verniciare **16** e muovere uniformemente il rullo per verniciare verso l'alto ed il basso.
- Evitare interruzioni all'interno della superficie da verniciare. Una conduzione uniforme del rullo per verniciare consente una qualità uniforme della superficie.

Regolazione della quantità di vernice durante la verniciatura

La quantità di vernice può essere regolata tramite l'interruttore di comando.

- Premere l'interruttore di comando **7** fino a quando viene raggiunta un'applicazione omogenea della vernice.
- Successivamente è possibile rilasciare l'interruttore di comando fino a quando l'applicazione della vernice sulla superficie da verniciare non è più coprente.
- Riempire di nuovo la camera di vernice con una quantità sufficiente di vernice (premere l'interruttore di comando **7** per ca. 5 secondi).

Sostituzione del rullo per verniciare (vedi figure E1 - E2)

Togliere il rullo per verniciare dall'applicatore di vernice per la pulizia o se il rullo per verniciare è consumato.

- Tirare verso l'esterno le sedi del rullo **15** e far scorrere fuori il rullo per verniciare **16** dall'applicatore di vernice **3**.

Per evitare l'asciugatura del rullo per verniciare intriso di vernice fino alla sciacquatura, si consiglia di immergere il rullo per verniciare in un secchio con acqua.

Rulli per verniciare adatti e nuovi sono contenuti nel nostro programma accessori Bosch.

E' possibile utilizzare anche rulli per verniciare di altri produttori. Rispettare le relative dimensioni (vedi «Dati tecnici», pagina 42).

44 | Italiano

Inserire un rullo per verniciare nuovo come segue:

- Estrarre l'asse del rullo **17** dal rullo per verniciare vecchio **16** e spingere centralmente il rullo per verniciare nuovo sull'asse del rullo.
- Inserire correttamente l'asse del rullo **17** da un lato nella sede del rullo **15**.

- Spingere il rullo per verniciare nella sede opposta del rullo. Il rullo per verniciare deve poter ruotare liberamente.

Posa dell'applicatore di vernice (vedi figura F)

- Appendere l'applicatore di vernice, **3** con l'ausilio della staffa di tenuta **14**, al bordo del secchio di vernice.

Eliminazione di guasti

Problema	Causa	Rimedi
L'applicazione della vernice non è soddisfacente.	I tubi flessibili sono bloccati. Non viene trasportata alcuna vernice oppure la stessa è troppo poca.	Assicurarsi che nessun tubo flessibile sia schiacciato oppure piegato.
	La vernice è troppo densa e pertanto non può essere trasportata.	Mescolare accuratamente la vernice ed eventualmente diluirla con il 5 – 10% di acqua.
	Il bloccaggio della pompa 23 non è chiuso.	Assicurarsi che il coperchio della pompa 20 sia inserito correttamente e bloccato.
	Il secchio di vernice è vuoto.	Riempire il secchio di vernice con vernice fresca o sostituire il secchio di vernice vuoto con un secchio pieno.
Non fuoriesce alcuna vernice dall'applicatore di vernice 3 .	La vernice è troppo densa e pertanto non può essere aspirata dalla pompa.	Mescolare accuratamente la vernice ed eventualmente diluirla con il 5 – 10% di acqua.
	I tubi flessibili sono otturati.	Pulire i tubi flessibili (vedi «Pulizia», pagina 44).
	I tubi flessibili sono bloccati. Non viene trasportata alcuna vernice oppure la stessa è troppo poca.	Assicurarsi che nessun tubo flessibile sia schiacciato oppure piegato.
Il telecomando radio 8 non funziona.	L'unità di base è spenta.	Accendere l'unità di base (vedi «Accensione», pagina 43).
	La batteria del telecomando radio è scarica.	Contattare un centro di assistenza clienti autorizzato Bosch. Fare sostituire il componente presso lo stesso. Nota bene: In caso di impiego normale la batteria non deve mai essere sostituita.

Manutenzione ed assistenza

- **Prima di qualunque intervento sull'elettro utensile estrarre la spina di rete dalla presa.**

Pulizia

Dopo la verniciatura pompare la vernice fuori dal sistema e pulire i componenti che trasportano la vernice.

Vi sono due possibilità per la pulizia del sistema:

- **EasyClean:** Il sistema viene collegato ad un rubinetto dell'acqua mediante raccordi universali e poi sciacquato.
- Possibilità alternativa: per la pulizia il sistema pompa acqua fresca da un secchio.

Una pulizia corretta è il presupposto per un funzionamento perfetto del rullo elettrico per verniciare. In caso di mancata pulizia oppure di pulizia non effettuata correttamente non saranno riconosciute richieste di garanzia.

Tenere puliti l'unità di base, il clip di tenuta **28** ed il telecomando radio **8**. Pulirli con un panno umido. L'unità di base e il telecomando radio non devono essere immersi in acqua.

Pulire il rullo per verniciare, l'applicatore di vernice ed i tubi flessibili sempre con acqua.

Preparazione

- Appendere l'applicatore di vernice, **3** con l'ausilio della staffa di tenuta **14**, al bordo del secchio di vernice.
- Staccare l'attacco SDS doppio **27** dal clip di tenuta **28** ed estrarre completamente il tubo flessibile di aspirazione **4** ed il filtro per vernice **22** dal secchio di vernice.
- Togliere il rullo per verniciare **16** dall'applicatore di vernice **3** (vedi «Sostituzione del rullo per verniciare», pagina 43).
- Tenere l'applicatore di vernice **3** sopra al secchio di vernice e premere l'interruttore di comando **7** fino a quando i tubi flessibili sono vuoti e fino a quando non fuoriesce più alcuna vernice dall'applicatore di vernice.
- Rilasciare l'interruttore di comando **7** e spegnere l'elettro utensile.
- Staccare la spina di rete della presa.

EasyClean (vedi figure G1 – G4)

Nota bene: Per il collegamento all'alimentazione dell'acqua utilizzare esclusivamente i tubi flessibili e l'adattatore forniti in dotazione.

Preparazione del rubinetto dell'acqua:

- Svitare l'ugello miscelatore da un rubinetto con la chiave per ugello miscelatore **30** fornita in dotazione oppure con un utensile idoneo.
- Avvitare l'adattatore idoneo **31** (filettatura M22 oppure M24) sul rubinetto. Adattatori per rubinetto supplementari sono contenuti nel programma accessori Bosch.

Separare i componenti che trasportano la vernice:

- Aprire il fermaglio di fissaggio **21**.
- Aprire il bloccaggio della pompa **23**. 

Se necessario è possibile spingere leggermente il coperchio della pompa **20** verso l'alto per sganciare il bloccaggio.

- Spingere il coperchio della pompa **20** verso il basso fino all'arresto e poi sollevarlo con cautela dall'alloggiamento scatola dell'unità di base **5**.
- Rimuovere l'attacco SDS **32** sulla parte inferiore del tubo flessibile d'aspirazione **4**.

Pulizia del sistema:

- Portare l'applicatore di vernice **3**, il tubo flessibile di mandata **2**, il coperchio della pompa **20** ed il tubo flessibile d'aspirazione **4** al rubinetto preparato. Fare attenzione alla vernice che potrebbe fuoriuscire dal sistema.
- Inserire l'attacco SDS doppio **27** nell'adattatore **31** sul rubinetto.
- Tenere l'applicatore di vernice **3** sopra un recipiente di raccolta idoneo (ad es. secchio).
- Aprire con attenzione il rubinetto e far passare acqua tiepida attraverso il sistema.
- Comprimere leggermente e ripetutamente il tubo flessibile della pompa **33** durante la pulizia. In questo modo si ottiene un miglior risultato di pulizia. Inoltre viene pulito anche il tubo flessibile di compensazione **34** che impedisce il sovraccarico del rotore in caso di pressione troppo alta nei tubi flessibili.
- Pulire il sistema fino a quando dall'applicatore di vernice fuoriesce solo acqua pulita.
- Pulire il filtro per vernice **22** ed il tubo flessibile d'aspirazione **4** (collegare l'attacco SDS **32** al rubinetto e pulire; pulire il filtro per vernice anche con una spazzola).
- Rimuovere l'adattatore **31** dal rubinetto e dall'attacco SDS doppio **27**. Riavvitare l'ugello miscelatore sul rubinetto.

Pulire l'applicatore di vernice ed il rullo per verniciare:

- vedi «Pulizia dell'applicatore di vernice e del rullo per verniciare», pagina 45.

Assemblaggio dei componenti asciutti:

- Lasciare asciugare accuratamente tutti i componenti. Appendere, se possibile, il rullo per verniciare **16** prima di lasciarlo asciugare. Se durante l'asciugatura il rullo per verniciare è a contatto con una superficie il pelo non sarà più uniforme. Di conseguenza è possibile che durante l'utilizzo successivo la qualità della superficie non sia più uniforme.
- Collegare di nuovo il tubo flessibile d'aspirazione **4** all'attacco SDS **32** sul filtro per vernice **22**.

- Ruotare il rotore **35** manualmente fino alla posizione illustrata (vedi figura G4) per evitare danneggiamenti del tubo flessibile della pompa **33** durante l'inserimento del coperchio della pompa **20**.
- Riinserire il coperchio della pompa **20** nell'alloggiamento scatola e spingerlo verso l'alto fino all'arresto.
- Chiudere il bloccaggio della pompa **23** fino allo scatto in posizione.
- Richiudere il fermaglio di fissaggio **21**.

Possibilità di pulizia alternativa (vedi figura H)

Nota bene: La pulizia del sistema dura un po' più a lungo rispetto all'EasyClean.

- Accoppiare l'unità di base **5** al secchio d'acqua (vedi anche «Accoppiamento dell'unità di base al secchio di vernice», pagina 43).
- Immergere il filtro per vernice **22** fino al fondo nel secchio d'acqua.
- Fissare il tubo flessibile d'aspirazione **4** nel clip di tenuta **28**.
- Inserire la spina di rete nella presa.
- Assicurarsi che il bloccaggio della pompa **23** sia chiuso. 
- Per **accendere** l'elettro utensile, spingere in avanti l'interruttore di avvio/arresto **18** in posizione «I».
- Tenere l'applicatore di vernice **3** sopra un recipiente idoneo (ad es. secchio) e premere l'interruttore di comando **7** fino a quando dall'applicatore di vernice fuoriesce solo acqua pulita e non vi è più vernice nei tubi flessibili (controllo visivo). Effettuando questa operazione muovere sempre leggermente i tubi flessibili. In questo modo si ottiene un miglior risultato di pulizia.
- Pulire l'applicatore di vernice ed il rullo per verniciare: vedi «Pulizia dell'applicatore di vernice e del rullo per verniciare», pagina 45.
- Lasciare asciugare accuratamente tutti i componenti. Appendere, se possibile, il rullo per verniciare **16** prima di lasciarlo asciugare. Se durante l'asciugatura il rullo per verniciare è a contatto con una superficie il pelo non sarà più uniforme. Di conseguenza è possibile che durante l'utilizzo successivo la qualità della superficie non sia più uniforme.

Pulizia dell'applicatore di vernice e del rullo per verniciare: (vedi figure I1 – I3)

Dopo la pulizia del sistema, diversi componenti devono essere puliti manualmente.

- Togliere con una spazzola resti di vernice dall'applicatore di vernice **3**.
- Estrarre il distributore di vernice **36** dalla camera di vernice **37**. Per poter pulire meglio ruotare il distributore di vernice di 90°.
- Estrarre la piastra di distribuzione **38** dal distributore di vernice **36**. Per fare questo, sollevare la piastra di distribuzione da un lato ed estrarla lateralmente dai fermagli di fissaggio.
- Togliere con una spazzola piccola resti di vernice dalla piastra di distribuzione **38**, dal distributore di vernice **36** e dalla camera di vernice **37**.
- Lavare e sciacquare accuratamente il rullo per verniciare **16**.

46 | Nederlands

Conservazione

Prima della conservazione, il rullo elettrico per verniciare deve essere pulito correttamente e tutti i componenti devono essere asciugati.

- Spingere la piastra di distribuzione **38** lateralmente nei fermagli di fissaggio nel distributore di vernice **36**.
- Fissare con clip il distributore di vernice **36** nella camera di vernice **37**.
- Avvolgere il tubo flessibile di mandata **2** intorno all'unità di base **5** e fissarlo con il fermaglio di fissaggio **21**.
- Spingere l'accoppiamento al secchio di vernice **29** completamente verso il basso.
- Inserire il rullo per verniciare **16** nell'applicatore di vernice **3** (vedi «Sostituzione del rullo per verniciare», pagina 43).

Smaltimento del materiale

Vernice e resti di vernice secca devono essere smaltiti nel rispetto dell'ambiente. Osservare le istruzioni del produttore relative allo smaltimento e le norme locali per lo smaltimento di rifiuti speciali.

Prodotti chimici dannosi per l'ambiente non devono penetrare nel terreno, nell'acqua sotterranea oppure nelle acque. Non versare mai prodotti chimici dannosi per l'ambiente nella canalizzazione!

Manutenzione

Qualora si rendesse necessaria una sostituzione del cavo di collegamento, la stessa deve essere effettuata dalla Bosch oppure da un centro di assistenza clienti autorizzato per elettrodomestici Bosch per evitare pericoli per la sicurezza.

Assistenza clienti e consulenza impieghi

In caso di richieste o di ordinazione di pezzi di ricambio, comunicare sempre il codice prodotto a 10 cifre riportato sulla targhetta di fabbricazione dell'elettrodomestico!

Il servizio di assistenza risponde alle Vostre domande relative alla riparazione ed alla manutenzione del Vostro prodotto nonché concernenti le parti di ricambio. Disegni in vista esplosa ed informazioni relative alle parti di ricambio sono consultabili anche sul sito:

www.bosch-pt.com

Il team Bosch che si occupa della consulenza impieghi vi aiuterà in caso di domande relative ai nostri prodotti ed ai loro accessori.

Italia

Officina Elettrodomestici
Robert Bosch S.p.A.
Corso Europa, ang. Via Trieste 20
20020 LAINATE (MI)
Tel.: (02) 3696 2663
Fax: (02) 3696 2662
Fax: (02) 3696 8677
E-Mail: officina.elettrodomestici@it.bosch.com

Svizzera

Tel.: (044) 8471513
Fax: (044) 8471553
E-Mail: Aftersales.Service@de.bosch.com

Smaltimento

Avviare ad un riciclaggio rispettoso dell'ambiente gli imballaggi, gli elettrodomestici e gli accessori dismessi.

Non gettare elettrodomestici dismessi tra i rifiuti domestici!

Solo per i Paesi della CE:

Conformemente alla norma della direttiva 2012/19/UE sui rifiuti di apparecchiature elettriche ed elettroniche (RAEE) ed all'attuazione del recepimento nel diritto nazionale, gli elettrodomestici diventati inservibili devono essere raccolti separatamente ed essere inviati ad una riutilizzazione ecologica.

Con ogni riserva di modifiche tecniche.

Nederlands**Veiligheidsvoorschriften**

Lees alle veiligheidsvoorschriften en aanwijzingen. Als de veiligheidsvoorschriften en aanwijzingen niet in acht worden genomen, kan dit een elektrische schok, brand en/of ernstig lichamelijk letsel tot gevolg hebben.

Bewaar alle veiligheidsvoorschriften en aanwijzingen voor de toekomst.

- ▶ **Houd uw werkomgeving schoon en goed verlicht.** Een rommelige of onverlichte werkomgeving kan tot ongelukken leiden.
- ▶ **Werk met het elektrische gereedschap niet in een explosiegevaarlijke omgeving waarin zich brandbare vloeistoffen, gassen of stof bevinden.** Elektrische gereedschappen veroorzaken vonken die het stof of de dampen tot ontsteking kunnen brengen.
- ▶ **De aansluitstekker van het elektrische gereedschap moet in het stopcontact passen. De stekker mag in geen geval worden veranderd. Gebruik geen adapterstekkers in combinatie met gearde elektrische gereedschappen.** Onveranderde stekkers en passende stopcontacten beperken het risico van een elektrische schok.
- ▶ **Houd het gereedschap uit de buurt van regen en vocht.** Het binnendringen van water in het elektrische gereedschap vergroot de kans op een elektrische schok.
- ▶ **Gebruik de kabel niet voor een verkeerd doel, om het elektrische gereedschap te dragen of op te hangen, of om de stekker uit het stopcontact te trekken. Houd de kabel uit de buurt van hitte, olie, scherpe randen en bewegende delen van het gereedschap.** Beschadigde of in de war geraakte kabels vergroten het risico van een elektrische schok.

- ▶ **Wanneer u buitenshuis met elektrisch gereedschap werkt, dient u alleen verlengkabels te gebruiken die voor gebruik buitenshuis zijn goedgekeurd.** Als u een voor gebruik buitenshuis geschikte verlengkabel gebruikt, beperkt u daardoor het risico van een elektrische schok.
- ▶ **Als het gebruik van het elektrische gereedschap in een vochtige omgeving onvermijdelijk is, dient u een aardlekschakelaar te gebruiken.** Het gebruik van een aardlekschakelaar vermindert het risico van een elektrische schok.
- ▶ **Gebruik geen elektrisch gereedschap waarvan de schakelaar defect is.** Elektrisch gereedschap dat niet meer kan worden in- of uitgeschakeld, is gevaarlijk en moet worden gerepareerd.
- ▶ **Houd toezicht op kinderen.** Daarmee wordt gewaarborgd dat kinderen niet met de elektrische verroller spelen.
- ▶ **Kinderen en personen die op grond van hun fysieke, zintuiglijke of geestelijke vermogens, hun onervarenheid of hun gebrek aan kennis niet in staat zijn de elektrische verroller veilig te bedienen, mogen deze elektrische verroller niet zonder toezicht of instructie door een verantwoordelijke persoon gebruiken.** Anders bestaat het gevaar van verkeerde bediening en lichamelijk letsel.
- ▶ **Controleer voor elk gebruik de basiseenheid, kabel en stecker. Gebruik de basiseenheid niet meer nadat u een beschadiging heeft vastgesteld. Open de basiseenheid niet zelf en laat deze alleen door gekwalificeerd personeel en alleen met originele vervangingsonderdelen repareren.** Een beschadigde basiseenheid en beschadigde kabels en steekkers vergroten het risico van een elektrische schok.
- ▶ **Gebruik alleen verfmiddelen zoals vermeld onder het gebruik volgens de voorschriften.** Niet toegestane verfmiddelen (zoals lak en olie) kunnen de elektrische verroller beschadigen.
- ▶ **Let op eventuele gevaren van het verfmiddel. Neem de informatie van de fabrikant van het verfmiddel in acht.** De aanwijzingen van de fabrikant moeten worden opgevolgd om het risico van letsel te verminderen.
- ▶ **Leid de verflang altijd van u weg en werk in het bijzonder niet op ladders of steigers.** Struikelen over de verflang kan tot letsel leiden.
- ▶ **Reinig alleen met materialen op waterbasis.** Snel vliegende oplosmiddelen scheppen een explosieve omgeving en kunnen de elektrische verroller beschadigen.

Symbolen

De volgende symbolen kunnen voor het gebruik van het elektrische gereedschap van belang zijn. Zorg ervoor dat u de symbolen en hun betekenis herkent. Het juiste begrip van de symbolen helpt u het elektrische gereedschap goed en veilig te gebruiken.

Symbol



Betekenis

- ▶ **Wacht tot de rotor volledig tot stilstand is gekomen.** Het aanraken van een draaiende rotor kan tot letsel leiden.



In hoogte verstelbare koppeling van de verfemmer aanpassen aan hoogte van de verfemmer:
Basiseenheid **moet altijd** vlak op de vloer staan.



Links

Pompvergrendeling gesloten (pompfunctie alleen in deze stand mogelijk)



Rechts

Pompvergrendeling geopend

Product- en vermogensbeschrijving

Gebruik volgens bestemming

Het elektrische gereedschap is alleen bestemd voor het verven van dispersiemuurverf op waterbasis.

Gebruik het elektrische gereedschap alleen wanneer u alle functies volledig kunt inschatten en zonder beperkingen kunt gebruiken of daarvoor bestemde instructies heeft ontvangen.

Afgebeelde componenten

De componenten zijn genummerd zoals op de afbeeldingen van het elektrische gereedschap op de pagina's met afbeeldingen.

- 1 Verlenging van de verfaanbrenger
- 2 Verflang
- 3 Verfaanbrenger
- 4 Aanzuigslang
- 5 Basiseenheid

Verfaanbrenger

- 6 Opname van afstandsbediening
- 7 Bedieningsschakelaar
- 8 Afstandsbediening (PaintControl System)
- 9 Handgreep van verlenging
- 10 Schroefverbinding van verlenging
- 11 Handgreep van verfaanbrenger
- 12 Geleidingskanaal voor verflang
- 13 Aansluiting voor verflang aan verfaanbrenger
- 14 Vasthoudrand
- 15 Rolopname
- 16 Verfrol
- 17 As

48 | Nederlands

Basiseenheid

- 18 Aan/uit-schakelaar
- 19 Draaggreep
- 20 Pompdeksel
- 21 Vasthoudbeugel
- 22 Verffilter
- 23 Pompvergrendeling
- 24 Voet
- 25 Aansluiting voor pompslang
- 26 Aansluiting voor verfslang aan basiseenheid
- 27 Dubbele SDS-aansluiting
- 28 Vasthoudclip voor pompslang
- 29 In hoogte verstelbare koppeling van verfemmer

Componenten voor de reiniging

- 30 Mengsproeiersleutel
- 31 Waterkraanadapter met dichting
- 32 SDS-aansluiting aan verffilter
- 33 Pompslang
- 34 Compensatieslang
- 35 Rotor
- 36 Verfverdelers
- 37 Verfkamer
- 38 Verdeelplaat

* Niet elk afgebeeld en beschreven toebehoren wordt standaard meegeleverd. Het volledige toebehoren vindt u in ons toebehorenprogramma.

Technische gegevens

Elektrische verffroller	PPR 250	
Productnummer		3 603 BA0 0..
Opgenomen vermogen	W	35
Verfpompvermogen	ml/min	400
Benodigde tijd voor 2 m ² verf aanbrengen	min	1
Lengte		
- Verfaanbrenger	cm	40
- Verfaanbrenger en verlenging	cm	120
- Verfslang	m	5
Afmetingen verffrol		
- Breedte	cm	25
- Schachtdiameter	mm	8
- Roldiameter totaal (zonder pool)	mm	45-50
- Poolhoogte	mm	11
- Poolmateriaal		Polyester
Gewicht volgens EPTA-Procedure 01/2003	kg	3,7
Isolatieklasse		
- Basiseenheid		IP X4 *
- Bedieningsschakelaar met afstandsbediening		IP X5 **

* Bescherming tegen waterspatten uit alle richtingen

** Bescherming tegen waterstralen uit alle richtingen

De gegevens gelden voor nominale spanningen [U] 230 V. Bij afwijkende spanningen en bij per land verschillende uitvoeringen kunnen deze gegevens afwijken.

Informatie over geluid

Het A-gewogen geluidsdrukniveau van het gereedschap is kenmerkend minder dan 70 dB(A).

Conformiteitsverklaring 

Wij verklaren als alleen verantwoordelijke dat het onder „Technische gegevens” beschreven product voldoet aan de volgende normen en normatieve documenten: EN 60335, EN 300 220-1:2006, EN 300 220-2:2007, EN 301 489-1:2008, EN 301 489-3:2002 volgens de bepalingen van de richtlijnen 2011/65/EU, 2006/95/EG, 2004/108/EG, 1999/5/EG.

CE 11

Henk Becker
Executive Vice President
Engineering

Helmut Heinzelmann
Head of Product Certification
PT/ETM9

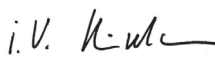
PPA
 i.v. 

Robert Bosch GmbH, Power Tools Division
D-70745 Leinfelden-Echterdingen
Leinfelden, 26.11.2013

Montage

► **Trek altijd voor werkzaamheden aan het elektrische gereedschap de stekker uit het stopcontact.**

Verfslang afrollen (zie afbeelding A)

- Open de vasthoudbeugel **21** en rol de transportslang **2** volledig van de basiseenheid **5** af.
- Sluit de vasthoudbeugel **21** weer.

Opmerking: Als u met de verfaanbrenger **3** (zonder verlenging **1**) verft, kunt u om gemakkelijker te werken de verfslang **2** in een van de beide buitenste geleidingskanalen **12** bevestigen.

Verlenging monteren (zie afbeeldingen B1 – B2)

- Draai de schroefverbinding **10** van de verlenging in de verfaanbrenger **3**.
- Bevestig de verfslang **2** in de rechte geleidingskanalen **12** aan de verfaanbrenger **3** en aan de verlenging **1**.
- Neem de afstandsbediening **8** uit de verfaanbrenger **3** en klik deze in de opname **6** van de verlenging **1**.

Gebruik

► **Trek altijd voor werkzaamheden aan het elektrische gereedschap de stekker uit het stopcontact.**

Werkvoorbereiding

► **Werkzaamheden langs oppervlaktewater of op plaatsen in de directe omgeving daarvan zijn niet toegestaan.**

Let er bij de aankoop van verfmaterialen op dat deze het milieu niet belasten.

Verfondergrond voorbereiden

De verfondergrond moet schoon, droog en vetvrij zijn.

Bij toepassing binnenshuis kunnen alle niet afgedekte oppervlakken vuil worden. Bereid daarom de omgeving van de verfondergrond zorgvuldig voor:

- Vloeren, meubels, deur- en raamkozijnen, enz. afdekken of afplakken.
- Onder verfemmer en basiseenheid voldoende afdek materiaal (folie, karton, enz.) leggen.

Verf voorbereiden

- Verf voorbereiden volgens de gegevens van de fabrikant.
- Roer de verf grondig en verdun deze indien nodig.

Als het verfresultaat onvoldoende is of er geen verf naar buiten komt: zie „Storingen verhelpen”, pagina 50.

Basiseenheid en verfemmer vastkoppelen (zie afbeeldingen C1 – C2)

- Zet de basiseenheid **5** vlak op de vloer neer naast de geopende verfemmer.
- Trek de in hoogte verstelbare koppeling van de verfemmer **29** helemaal omhoog.
- Zet de greep van de verfemmer omhoog en duw de haak van de verfemmerkoppeling tot aan de rand van de verfemmer omlaag.
De greep van de verfemmer moet altijd tussen de haak van de verfemmerkoppeling geplaatst worden.
- Duw het verfilter **22** tot op de bodem in de verfemmer.
- Bevestig de aanzuigslang **4** in de vasthoudclip **28**.

Ingebruikneming

- ▶ **Let op de netspanning! De spanning van de stroombron moet overeenkomen met de gegevens op het typeplaatje van het elektrische gereedschap. Met 230 V aangeduide elektrische gereedschappen kunnen ook met 220 V worden gebruikt.**
- ▶ **Plaats de basiseenheid en de verfemmer altijd op een vlakke ondergrond.** Bij gebruik op een lader of een schuine ondergrond bestaat het gevaar dat de basiseenheid en de verfemmer kantelen of vallen. Dit kan tot letsel en vervuiling van de verf leiden.
- ▶ **Dek de basiseenheid niet af.** Een mogelijke storing kan anders niet herkend worden.
- ▶ **Houd de verfroller tijdens het gebruik uit de buurt van andere elektrische apparaten of dek deze voldoende af.** Eventueel voorkomende verfspatten kunnen tot ongevallen en vervuiling leiden.
- ▶ **Zorg voor een goede, regelmatige ventilatie in de werkomgeving en voor voldoende frisse lucht in de hele ruimte.**
- ▶ **Draag een veiligheidsbril.** Uw ogen worden daardoor tegen wegsplattende of naar buiten komende verf beschermd.

Draag geschikte werkkleding. Verf kan moeilijk uit kleding worden verwijderd.

Voorkom vernauwingen van het slangstelsel, bijvoorbeeld door afknellen, knikken of trekken. Ga niet op de verflang **2** staan.

Houd het slangstelsel uit de buurt van warmtebronnen.

Trek niet aan de slangen. Trek in het bijzonder voor het bewegen van de basiseenheid niet aan de verflang **2**. Draag de basiseenheid alleen aan de draaggreep **19**.

Inschakelen (zie afbeelding D)

Om energie te besparen, schakelt u het elektrische gereedschap alleen in wanneer u het gebruikt.

- Steek de netstekker in het stopcontact.
- Controleer dat de pompvergrendeling **23** gesloten is.
- Als u het elektrische gereedschap wilt **inschakelen**, kantelt u de aan/uit-schakelaar **18** in stand „I”.
- Neem de verfaanbrenger **3** of de verlenging **1** aan de desbetreffende handgreep in uw hand en richt de verfrrol **16** op de verfondergrond.
- Druk de bedieningsschakelaar **7** op de afstandsbediening **8** in.

Uitschakelen

- Laat de bedieningsschakelaar **7** los.
- Als u het elektrische gereedschap wilt **uitschakelen**, kantelt u de aan/uit-schakelaar **18** in stand „0”.
- Trek de netstekker uit het stopcontact.
- Open de pompvergrendeling **23**.

Indien nodig kunt u het pompdeksel **20** iets omhoog duwen om de vergrendeling te ontlasten.

Tips voor de werkzaamheden

Verven

Bevochtig een nieuwe of droge verfrrol met water voordat u begint met verven.

Als de verfrrol nieuw of droog is, wordt de verf pas na ca. zes banen homogeen en zonder strepen aangebracht.

Het vullen van een lege verflang duurt ca. een minuut.

- Zorg met de bedieningsschakelaar **7** voor een voldoende hoeveelheid verf op de verfrrol **16** en beweeg de verfrrol gelijkmatig omhoog en omlaag.
- Voorkom onderbrekingen binnen het te verven oppervlak. Een gelijkmatige beweging van de verfrrol leidt tot een gelijkmatige kwaliteit van het oppervlak.

Verfhoeveelheid tijdens het verven regelen

De verfhoeveelheid kan met de bedieningsschakelaar geregeld worden.

- Druk zo lang op de bedieningsschakelaar **7** tot de verf homogeen wordt aangebracht.
- Daarna kunt u de bedieningsschakelaar loslaten tot de verf niet meer dekkend op de ondergrond wordt aangebracht.
- Vul vervolgens de verfkamer weer met voldoende verf (bedieningsschakelaar **7** ca. 5 seconden indrukken).

Verfrrol wisselen (zie afbeeldingen E1 – E2)

Neem de verfrrol uit de verfaanbrenger om deze te reinigen of als de verfrrol versleten is.

- Trek de rolopnames **15** uit elkaar en laat de verfrrol **16** uit de verfaanbrenger **3** glijden.

50 | Nederlands

Om de in verf gedrenkte rol niet te laten uitdrogen voordat deze wordt schoongemaakt, laat u deze bij voorkeur in een emmer glijden.

Passende nieuwe verfrollen vindt u in ons Bosch-toebehorenprogramma.

Er kunnen ook verfrollen van andere fabrikanten worden gebruikt. Daarbij moeten de juiste afmetingen worden aangehouden (zie „Technische gegevens”, pagina 48).

Zet een nieuwe verfrol als volgt in:

- Trek de as **17** uit de oude verfrol **16** en schuif de nieuwe verfrol weer in het midden op de as.
- Zet de as van de rol **17** aan één zijde passend in de rolopname **15**.
- Druk de verfrol in de tegenoverliggende rolopname. De verfrol moet vrij kunnen draaien.

Verfaanbrenger neerleggen (zie afbeelding F)

- Hang de verfaanbrenger **3** aan de vasthoudrand **14** van de verfemmer.

Storingen verhelpen

Probleem	Oorzaak	Oplossing
De verf wordt niet naar tevredenheid aangebracht.	De slangen zijn geblokkeerd. Er wordt geen of te weinig verf getransporteerd.	Zorg ervoor dat er geen slang bekneld of geknikt is.
	De verf is te stroperig en kan daarom niet getransporteerd worden.	Roer de verf grondig en verdun ze eventueel met 5 – 10 % water.
	De pompvergrendeling 23 is niet gesloten.	Controleer of het pompdeksel 20 juist aangebracht en vergrendeld is.
	De verfemmer is leeg.	Vul de verfemmer met nieuwe verf of vervang de lege verfemmer door een volle emmer.
Er komt geen verf uit de verfaanbrenger 3 .	De verf is te stroperig en kan door de pomp niet getransporteerd worden.	Roer de verf grondig en verdun ze eventueel met 5 – 10 % water.
	De slangen zijn verstopt.	Reinig het slangstelsel (zie „Reiniging”, pagina 50).
	De slangen zijn geblokkeerd. Er wordt geen of te weinig verf getransporteerd.	Zorg ervoor dat er geen slang bekneld of geknikt is.
De afstandsbediening 8 werkt niet.	De basiseenheid is uitgeschakeld.	Schakel de basiseenheid in (zie „Inschakelen”, pagina 49).
	De batterij van de afstandsbediening is leeg.	Neem contact op met een erkende Bosch-klantenservicewerkplaats. Laat het onderdeel daar vervangen. Opmerking: Bij normaal gebruik hoeft de batterij nooit vervangen te worden.

Onderhoud en service

- **Trek altijd voor werkzaamheden aan het elektrische gereedschap de stekker uit het stopcontact.**

Reiniging

Na het verven moet u het systeem leegpompen en de delen die verf bevatten reinigen.

Voor de reiniging van het systeem zijn er twee mogelijkheden:

- **EasyClean**: het systeem wordt met universele aansluitingen op een waterkraan aangesloten en doorgespoeld.
- Alternatieve mogelijkheid: het systeem pompt voor de reiniging schoon water uit een emmer.

Een goede reiniging is een voorwaarde voor het juiste gebruik van de elektrische verfröller. Als er geen reiniging of geen juiste reiniging plaatsvindt, vervalt de garantie.

Houd de basiseenheid, de vasthoudclip **28** en de afstandsbediening **8** schoon. Reinig deze met een vochtige doek. De basiseenheid en de afstandsbediening mogen niet in water worden ondergedompeld.

Reinig de verfrol, de verfaanbrenger en het slangstelsel altijd met water.

Vorbereiding

- Hang de verfaanbrenger **3** aan de vasthoudrand **14** van de verfemmer.
- Maak de dubbele SDS-aansluiting **27** los uit de vasthoudclip **28** en trek aanzuigslang **4** en verffilter **22** volledig uit de verfemmer.
- Neem de verfrol **16** uit de verfaanbrenger **3** (zie „Verfrol wisselen”, pagina 49).
- Houd de verfaanbrenger **3** boven de verfemmer en druk zo lang op de bedieningsschakelaar **7** tot het slangstelsel is leeggepompt en er geen verf meer uit de verfaanbrenger komt.
- Laat de bedieningsschakelaar **7** los en schakel het elektrische gereedschap in.
- Trek de netstekker uit het stopcontact.

EasyClean (zie afbeeldingen G1 – G4)

Opmerking: Gebruik voor de aansluiting aan de watervoorziening alleen de meegeleverde slangen en adapters.

Waterkraan voorbereiden:

- Schroef met de meegeleverde mengsproeiersleutel **30** of met een geschikt gereedschap de mengsproeier uit een waterkraan.
 - Schroef de passende adapter **31** (schroefdraad M22 of M24) in of op de waterkraan.
- Meer waterkraanadapters zijn verkrijgbaar in het Bosch-toebehorenprogramma.

Verf bevattende componenten losmaken:

- Open de vasthoudbeugel **21**.
- Open de pompvergrendeling **23**. 

Indien nodig kunt u het pompdekseel **20** iets omhoog duwen om de vergrendeling te ontlasten.

- Duw het pompdekseel **20** omlaag tot het niet meer verder kan en til het vervolgens voorzichtig uit de huisopname van de basiseenheid **5**.
- Maak de SDS-aansluiting **32** aan het onderste deel van de aanzuigslang **4** los.

Systeem doorspoelen:

- Draag de verfaanbrenger **3**, de verfslang **2**, de pompdekseel **20** en de aanzuigslang **4** naar de voorbereide waterkraan. Let er daarbij op dat er verf uit het systeem kan komen.
 - Steek de dubbele SDS-aansluiting **27** op de adapter **31** van de waterkraan.
 - Houd de verfaanbrenger **3** boven een geschikte opvangbak (bijv. een emmer).
 - Open voorzichtig de waterkraan en laat lauwwarm water door het systeem lopen.
 - Druk bij het spoelen de pompslang **33** telkens iets samen. Daardoor bereikt u een beter reinigingsresultaat. Bovendien wordt zo ook de compensatieslang **34** gereinigd, die overbelasting van de rotor bij te hoge druk in het slangstelsel voorkomt.
 - Spoel het systeem zo lang door totdat er alleen nog maar helder water uit de verfaanbrenger komt.
 - Reinig het verffilter **22** en de aanzuigslang **4** (SDS-aansluiting **32** op de waterkraan aansluiten en spoelen; verffilter bovendien met borstel reinigen).
 - Maak de adapter **31** los van de waterkraan en van de dubbele SDS-aansluiting **27**.
- Schroef de mengsproeier weer op de waterkraan.

Verfaanbrenger en verfrol reinigen:

- Zie „Verfaanbrenger en verfrol reinigen”, pagina 51.

Droge componenten monteren:

- Laat alle componenten zorgvuldig drogen. Indien mogelijk droogt u de verfrol **16** hangend. Als de verfrol tijdens het drogen ligt, wordt de pool ingedrukt. Daardoor is er bij het volgende gebruik mogelijk geen gelijke oppervlaktekwaliteit.
- Verbind de aanzuigslang **4** weer met de SDS-aansluiting **32** van het verffilter **22**.
- Draai de rotor **35** met de hand tot aan de afgebeelde positie (zie afbeelding G4) om beschadigingen van de pompslang **33** bij het inzetten van het pompdekseel **20** te voorkomen.

- Zet het pompdekseel **20** weer in de huisopname en duw het omhoog tot het niet meer verder kan.
- Sluit de pompvergrendeling **23** tot deze vastklikt.
- Sluit de vasthoudbeugel **21** weer.

Alternatieve reinigingsmogelijkheid (zie afbeelding H)

Opmerking: De reiniging van het systeem duurt iets langer dan bij EasyClean.

- Koppel de basiseenheid **5** vast aan de wateremmer (zie ook „Basiseenheid en verfemmer vastkoppelen”, pagina 49).
- Duw het verffilter **22** tot op de bodem in de wateremmer.
- Bevestig de aanzuigslang **4** in de vasthoudclip **28**.
- Steek de netstekker in het stopcontact.
- Controleer dat de pompvergrendeling **23** gesloten is. 

- Als u het elektrische gereedschap wilt **inschakelen**, kantelt u de aan/uit-schakelaar **18** in stand „I”.
- Houd de verfaanbrenger **3** boven een geschikte opvangbak (bijv. een emmer) en druk zo lang op de bedieningschakelaar **7** tot er alleen nog maar schoon water uit de verfaanbrenger komt en er zich geen verf meer in de slangen bevindt (visuele controle). Beweeg daarbij de slangen altijd licht. Daardoor bereikt u een beter reinigingsresultaat.
- Reinig de verfaanbrenger en de verfrol: Zie „Verfaanbrenger en verfrol reinigen”, pagina 51.
- Laat alle componenten zorgvuldig drogen. Indien mogelijk droogt u de verfrol **16** hangend. Als de verfrol tijdens het drogen ligt, wordt de pool ingedrukt. Daardoor is er bij het volgende gebruik mogelijk geen gelijke oppervlaktekwaliteit.

Verfaanbrenger en verfrol reinigen (zie afbeeldingen I1 – I3)

Na het doorspoelen van het systeem moeten verschillende componenten nog met de hand gereinigd worden.

- Verwijder met een borstel verfristen van de verfaanbrenger **3**.
- Trek de verfronder **36** uit de verfkamer **37**. Draai de verfronder 90° om deze beter te kunnen reinigen.
- Neem de verdeelplaat **38** uit de verfronder **36**. Til daarvoor de verdeelplaat aan één zijde op en trek deze zijwaarts uit de vasthoudklemmen.
- Verwijder met een kleine borstel verfristen van de verdeelplaat **38**, de verfronder **36** en de verfkamer **37**.
- Was de verfrol **16** grondig uit.

Opbergen

Voor dat u de elektrische verfroller opbergt, moet deze zorgvuldig worden gereinigd en moeten alle componenten gedroogd worden.

- Schuif de verdeelplaat **38** zijwaarts in de vasthoudklemmen van de verfronder **36**.
- Klik de verfronder **36** in de verfkamer **37**.
- Wickel de transportslang **2** om de basiseenheid **5** en bevestig de transportslang met de vasthoudbeugel **21**.
- Schuif de verfemmerkoppeling **29** helemaal naar onderen.

52 | Dansk

- Zet de verfrol **16** in de verfaanbrenger **3** (zie „Verfrol wiselen”, pagina 49).

Materiaal afvoeren

Verf en opgedroogde verfresten moeten worden afgevoerd op een wijze die het milieu niet belast. Neem de aanwijzingen van de fabrikant voor het afvoeren van afval en de plaatselijke voorschriften voor het afvoeren van speciaal afval in acht.

Chemicaliën die schadelijk zijn voor het milieu mogen niet in de bodem, het grondwater of in oppervlaktewater terecht komen. Niet chemicaliën die schadelijk zijn voor het milieu niet in de riolering.

Onderhoud

Als de aansluitkabel moet worden vervangen, moeten deze werkzaamheden door Bosch of een erkende klantenservice voor Bosch elektrische gereedschappen worden uitgevoerd om veiligheidsrisico's te voorkomen.

Klantenservice en gebruiksdvieszen

Vermeld bij vragen en bestellingen van vervangingsonderdelen altijd het uit tien cijfers bestaande productnummer volgens het typeplaatje van het elektrische gereedschap.

Onze klantenservice beantwoordt uw vragen over reparatie en onderhoud van uw product en over vervangingsonderdelen. Explosietekeningen en informatie over vervangingsonderdelen vindt u ook op:

www.bosch-pt.com

Het Bosch-team voor gebruiksdvieszen helpt u graag bij vragen over onze producten en toebehoren.

Nederland

Tel.: (076) 579 54 54

Fax: (076) 579 54 94

E-mail: gereedschappen@nl.bosch.com

België

Tel.: (02) 588 0589

Fax: (02) 588 0595

E-mail: outillage.gereedschap@be.bosch.com

Afvalverwijdering

Elektrische gereedschappen, toebehoren en verpakkingen moeten op een voor het milieu verantwoorde wijze worden hergebruikt.

Gooi elektrische gereedschappen niet bij het huisvuil.

Alleen voor landen van de EU:

Volgens de Europese richtlijn 2012/19/EU over elektrische en elektronische oude apparaten en de omzetting van de richtlijn in nationaal recht moeten niet meer bruikbare elektrische gereedschappen apart worden ingezameld en op een voor het milieu verantwoorde wijze worden hergebruikt.

Wijzigingen voorbehouden.

Dansk

Sikkerhedsinstrukser

**Læs alle sikkerhedsinstrukser og anvisninger.**

I tilfælde af manglende overholdelse af sikkerhedsinstrukserne og anvisningerne er der risiko for elektrisk stød, brand og/eller alvorlige kvæstelser.

Opbevar alle sikkerhedsinstrukser og anvisninger til senere brug.

- **Sørg for, at arbejdsområdet er rent og rigtigt belyst.** Uorden eller uoplyste arbejdsområder øger faren for uheld.
- **Brug ikke el-værktøjet i eksplosionsfarlige omgivelser, hvor der findes brændbare væsker, gasser eller støv.** El-værktøj kan slå gnister, der kan antænde støv eller dampe.
- **El-værktøjets stik skal passe til kontakten. Stikket må under ingen omstændigheder ændres. Brug ikke adapterstik sammen med jordforbundet el-værktøj.** Uændrede stik, der passer til kontakterne, nedsætter risikoen for elektrisk stød.
- **Maskinen må ikke udsættes for regn eller fugt.** Indtrængning af vand i et el-værktøj øger risikoen for elektrisk stød.
- **Brug ikke kablet til formål, det ikke er beregnet til (f.eks. må man aldrig bære el-værktøjet i kablet, hænge el-værktøjet op i kablet eller rykke i kablet for at trække stikket ud af kontakten). Beskyt kablet mod varme, olie, skarpe kanter eller maskindele, der er i bevægelse.** Beskadigede eller indviklede kabler øger risikoen for elektrisk stød.
- **Hvis maskinen benyttes i det fri, må der kun benyttes en forlængerledning, der er godkendt til udendørs brug.** Brug af forlængerledning til udendørs brug nedsætter risikoen for elektrisk stød.
- **Hvis det ikke kan undgås at bruge el-værktøjet i fugtige omgivelser, skal der bruges et HFI-relæ.** Brug af et HFI-relæ reducerer risikoen for at få elektrisk stød.
- **Brug ikke en maskine, hvis afbryder er defekt.** Et el-værktøj, der ikke kan startes og stoppes, er farligt og skal repareres.
- **Sørg for, at børn er under opsyn.** Dermed sikres det, at børn ikke leger med den elektriske malerulle.
- **Børn og personer, der på grund af deres fysiske, sensoriske eller psykiske evner eller uerfarenhed eller ukendskab ikke er i stand til at betjene den elektriske malerulle sikkert, må ikke bruge denne elektriske malerulle uden tilsyn eller instruktion fra en ansvarlig person.** Ellers er der fare for fejlbetjening og kvæstelser.
- **Kontrollér basisenhed, ledning og stik før brug. Anvend ikke basisenheden, hvis den er beskadiget. Forsøg ikke at åbne basisenheden og sørg for, at den kun repareres af kvalificerede fagfolk, og at der kun benyttes originale reservedele.** En beskadiget basisenhed og beskadigede ledninger og stik øger risikoen for elektrisk stød.

- ▶ **Brug kun malemateriale, der er angivet under Beregnet anvendelse.** Ikke godkendte malematerialer (som f.eks. lakker, oliefarver osv.) kan beskadige den elektriske malerulle.
- ▶ **Vær opmærksom på evt. farer fra malematerialet. Følg producentens oplysninger vedr. malematerialet.** Producentens instruktioner skal overholdes for at reducere risikoen for kvæstelser.
- ▶ **Før altid transportslangen væk fra dig og arbejde især ikke på stiger eller stilladser.** En snubling over transportslangen kan føre til kvæstelser.
- ▶ **Rengør kun med vandbaserende materiale.** Letflygtige, fordampende opløsningsmidler udvikler en eksplosiv atmosfære og kan beskadige den elektriske malerulle.

Symboler

De efterfølgende symboler kan være af betydning for dit el-værktøj. Læg mærke til symbolerne og overhold deres betydning. En rigtig forståelse af symbolerne er med til at sikre en god og sikker brug af el-værktøjet.

Symbol	Betydning
	▶ Vent til rotoren står helt stille. Berøring af en roterende rotor kan føre til kvæstelser.
	Tilpas højdejusterbar farvespandkobling til farvespandens højde: Basisenheden skal altid stå lige på gulvet/jorden.
	venstre Pumpelås lukket (pumpefunktion er kun mulig i denne stilling)
	højre Pumpelås åbnet

Beskrivelse af produkt og ydelse

Beregnet anvendelse

El-værktøjet er kun beregnet til at påføre vandbaserede dispersionsvægfarver.

Brug kun el-værktøjet, hvis du er i stand til at vurdere alle funktioner 100 % og gennemføre dem uden indskrænkninger eller har modtaget tilsvarende instruktioner.

Illustrerede komponenter

Nummereringen af de illustrerede komponenter refererer til illustrationen af el-værktøjet på illustrationssiderne.

- 1 Forlængelse af farvepåføringsenhed
- 2 Transportslange
- 3 Farvepåføringsenhed
- 4 Opsugningslange
- 5 Basisenhed

Farvepåføringsenhed

- 6 Holder til radiofjernbetjening
- 7 Betjeningskontakt
- 8 Radiofjernbetjening (PaintControl System)
- 9 Håndgreb til forlængelse
- 10 Skrueforbindelse til forlængelse
- 11 Håndgreb til farvepåføringsenhed
- 12 Føringskanal til transportslange
- 13 Tilslutning til transportslange på farvepåføringsenhed
- 14 Holdestykke
- 15 Rulleholder
- 16 Malerulle
- 17 Rulleaksel

Basisenhed

- 18 Start-stop-kontakt
- 19 Bæregreb
- 20 Pumpelåg
- 21 Holdespænde
- 22 Farvefilter
- 23 Pumpelås
- 24 Fod
- 25 Tilslutning til pumpe­slange
- 26 Tilslutning til transportslange på basisenhed
- 27 Dobbelt-SDS-tilslutning
- 28 Holdeclip til pumpe­slange
- 29 Højdejusterbar farvespandkobling

Komponenter til rengøring

- 30 Blandedyse-nøgle
- 31 Vandhaneadapter med pakning
- 32 SDS-tilslutning på farvefilter
- 33 Pumpe­slange
- 34 Udligningslange
- 35 Rotor
- 36 Farvefordeler
- 37 Farvekammer
- 38 Fordelerplade

*Tilbehør, som er illustreret og beskrevet i brugsanvisningen, er ikke indeholdt i leveringen. Det fuldstændige tilbehør findes i vores tilbehørsprogram.

54 | Dansk

Tekniske data

Elektrisk malarulle		PPR 250
Typenummer		3 603BA0 ; 0;
Nominel optagen effekt	W	35
Farve-transportydelse	ml/min	400
Tidsforbrug for påføring af 2 m ² farve	min	1
Længde		
- Farvepåføringsenhed	cm	40
- Farvepåføringsenhed + forlængelse	cm	120
- Transportslange	m	5
Mål malarulle		
- Bredde	cm	25
- Skaftdiameter	mm	8
- Rullediameter i alt (uden flor)	mm	45-50
- Luvhøjde	mm	11
- Luvmateriale		Polyester
Vægt svarer til EPTA-Procedure 01/2003	kg	3,7
Beskyttelsesklasse		
- Basisenhed		IP X4 *
- Betjeningskontakt med radiofjernbetjening		IP X5 **
* beskyttelse mod stønkvand fra alle retninger		
** beskyttelse mod strålevand fra alle retninger		
Angivelserne gælder for en nominel spænding [U] på 230 V. Disse angivelser kan variere ved afvigende spændinger og i landespecifikke udførelser.		

Støjinformation

Haveværktøjets A-vægtede lydtrykkniveau er typisk under 70 dB(A).

Overensstemmelseserklæring 

Vi erklærer under almindeligt ansvar, at det produkt, der er beskrevet under „Tekniske data“, er i overensstemmelse med følgende standarder eller normative dokumenter: EN 60335, EN 300 220-1:2006, EN 300 220-2:2007, EN 301 489-1:2008, EN 301 489-3:2002 iht. bestemmelsen i direktiverne 2011/65/EU, 2006/95/EF, 2004/108/EF, 1999/5/EF.

CE 11

Henk Becker
Executive Vice President
Engineering

Helmut Heinzelmann
Head of Product Certification
PT/ETM9

PPA.

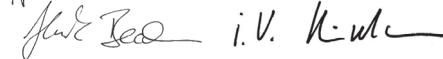

Robert Bosch GmbH, Power Tools Division
D-70745 Leinfelden-Echterdingen
Leinfelden, 26.11.2013

Montering

► **Træk stikket ud af stikkontakten, før der udføres arbejdet på el-værktøjet.**

Transportslange rulles ud (se Fig. A)

- Åbn holdespændet **21** og rul transportslangen **2** helt af basisenheden **5**.
- Luk holdespændet **21** igen.

Bemærk: Hvis du kun maler med farvepåføringsenheden **3** (uden forlængelse **1**), kan du for at lette arbejdet fastgøre transportslangen **2** i en af de to udvendige føringskanaler **12**.

Forlængelse monteres (se Fig. B1 – B2)

- Skru skrueforbindelsen **10** på forlængelsen ind i farvepåføringsenheden **3**.
- Fastgør transportslangen **2** i de lige føringskanaler **12** på farvepåføringsenheden **3** og forlængelsen **1**.
- Fjern radiofjernbetjeningen **8** fra farvepåføringsenheden **3** og clips den ind i holderen **6** på forlængelsen **1**.

Brug

► **Træk stikket ud af stikkontakten, før der udføres arbejdet på el-værktøjet.**

Arbejdsforberedelse

► **Det er ikke tilladt at udføre arbejde i nærheden af vandløb og søer eller i områder i umiddelbar nærhed af disse.**

Kontrollér ved køb af farver, at de er miljøvenlige.

Maleoverflade forberedes

Maleoverfladen skal være ren, tør og fedtfri.

Anvendes maskinen indendørs, kan alle overflader blive snavset, hvis de ikke er tildækket. Forbered derfor maleoverfladens omgivelser grundigt:

- Tildæk eller tilklæb gulve, indretninggenstande, dør- og vinduesrammer osv.
- Sørg altid for, at farvespand og basisenhed desuden står på tilstrækkeligt meget tildækningsmateriale (folie, karton osv.).

Farve forberedes

- Forbered farven iht. producentens instrukser.
- Rør grundigt i farven og fortynd den i givet fald.

Er maleresultatet ikke tilfredsstillende, eller hvis farve ikke kommer ud: se „Afhjælpning af fejl“, side 56.

Basisenhed og farvespand kobles (se Fig. C1 – C2)

- Stil basisenheden **5** lige på jorden/gulvet ved siden af den åbnede farvespand.
- Træk den højdejusterbare farvespandkobling **29** helt op.
- Stil grebet på farvespanden op og skub krogene på farvespandkoblingen ned på kanten af farvespanden. Grebet på farvespanden skal altid positioneres mellem krogene på farvespandkoblingen.
- Dyp farvefilteret **22** ned på bunden af farvespanden.
- Fastgør opsugningsslangen **4** i holdeclippen **28**.

Ibrugtagning

- ▶ **Kontrollér netspændingen! Strømkildens spænding skal stemme overens med angivelserne på el-værktøjets typeskilt. El-værktøj til 230 V kan også tilsluttes 220 V.**
- ▶ **Stil altid basisenheden og farvespanden på et jævnt underlag.** Arbejdes på en stige eller på skrå undergrund, er der fare for, at basisenheden og farvespanden vælter eller falder ned. Dette kan føre til kvæstelser og farvetilsmudsning.
- ▶ **Tildæk ikke basisenheden.** En mulig fejlfunktion kan ellers ikke registreres.
- ▶ **Hold andre elektriske apparater væk eller dæk dem tilstrækkeligt til, når der arbejdes med malerullen.** Evt. optrædende farvestænk kan føre til uheld og tilsmudsning.
- ▶ **Sørg for god og regelmæssig ventilation i arbejdsområdet og for tilstrækkelig frisk luft i hele rummet.**
- ▶ **Brug beskyttelsesbriller.** Dine øjne beskyttes på den måde mod farvestænk eller udstømmende farve.

Brug passende arbejdstøj. Farve er vanskelig at fjerne igen fra tøj.

Undgå forsnævringer af slangesystemet f.eks. som følge af klemning, knækning eller trækning! Stil dig ikke oven på transportslangen **2**.

Hold slangesystemet væk fra varme kilder.

Træk ikke i slangerne. Træk ikke i transportslangen **2**, når du vil bevæge basisenheden. Bær kun basisenheden i bæregreb **19**.

Start (se Fig. D)

For at spare på energien bør du kun tænde for el-værktøjet, når du bruger det.

- Sæt stikket i stikkontakten.
- Sikre, at pumpelåsen **23** er lukket. 
- Vip til **ibrugtagning** af el-værktøjet start-stop-kontakten **18** i position „I“.
- Grib fat i farvepåføringsenheden **3** eller forlængelsen **1** med det pågældende håndgreb og ret malerullen **16** hen imod den flade, der skal males.
- Tryk på betjeningskontakten **7** på radiofjernbetjeningen **8**.

Stop

- Slip betjeningskontakten **7**.
- El-værktøjet **slukkes** ved at vippe start-stop-kontakten **18** i position „0“.
- Tag stikket ud af stikkontakten.
- Åbn pumpelåsen **23**. 

Efter behov kan du trykke pumpelåget **20** let opad for at aflaste låsen.

Arbejdsvejledning

Malearbejde

Fug nye eller tørre maleruller med vand, før malearbejdet startes.

Hvis malerullen er ny eller tør, opnås først en homogen farvepåføring uden striber efter ca. seks baner.

Det varer ca. et minut at fylde en tom transportslange.

- Kom vha. betjeningskontakten **7** en tilstrækkelig mængde farve på malerullen **16** og bevæg malerullen jævnt op og ned.
- Undgå afbrydelser i malefladen.
En jævn føring af malerullen giver en jævn overfladekvalitet.

Farvemængde reguleres under malearbejdet

Farvemængden kan reguleres med betjeningskontakten.

- Tryk på betjeningskontakten **7**, til en homogen farvepåføring ses.
- Herefter kan du slippe betjeningskontakten, til farvepåføringen holder op med at dække malefladen.
- Fyld så farvekammeret igen tilstrækkeligt med farve (ved at trykke i ca. 5 sekunder på betjeningskontakten **7**).

Malerulle skiftes (se Fig. E1 – E2)

Fjern malerullen fra farvepåføringsenheden, hvis den skal rengøres eller hvis malerullen er slidt.

- Træk rulleholderne **15** ud af hinanden og lad malerullen **16** glide ud af farvepåføringsenheden **3**.

For at undgå at den farvede malerulle tørrer ind, før den udvaskes, stilles den i en spand med vand.

Passende, nye maleruller findes i vores Bosch tilbehørsprogram.

Det er også muligt at bruge maleruller fra andre producenter. Her er det vigtigt, at de har de passende mål (se „Tekniske data“, side 54).

Sæt en ny malerulle i på følgende måde:

- Træk rulleakslen **17** ud af den gamle malerulle **16** og skub den nye malerulle fast igen midt på rulleakslen.
- Sæt rulleakslen **17** på en side ind i rulleholderen **15**, så den passer.
- Tryk malerullen ind i den modsatliggende rulleholder. Malerullen skal kunne dreje frit.

Farvepåføringsenhed lægges fra (se Fig. F)

- Hæng farvepåføringsenheden **3** vha. holdestykket **14** på kanten af farvespanden.

Afhjælpning af fejl

Problem	Årsag	Afhjælpning
Farvepåføringen er ikke tilfredsstillende.	Slangerne er blokeret. Der transporteres ingen eller for lidt farve.	Sikr, at slangen hverken klemmes eller knækkes.
	Farven er for tyktflydende og kan derfor ikke transporteres.	Rør malingen godt op, og fortynd den evt. med 5 – 10 % vand.
	Pumpelåsen 23 er ikke lukket.	Sikr, at pumpelåget 20 er sat rigtigt i og låst.
	Farvespanden er tom.	Fyld farvespanden med frisk farve eller erstat den tomme farvespand med en fuld spand.
Der kommer ingen farve ud af farvepåføringsenheden 3 .	Farven er for tyktflydende og kan ikke suges op af pumpen.	Rør malingen godt op, og fortynd den evt. med 5 – 10 % vand.
	Slangerne er tilstoppede.	Rengør slangesystemet (se „Rengøring“, side 56).
	Slangerne er blokeret. Der transporteres ingen eller for lidt farve.	Sikr, at slangen hverken klemmes eller knækkes.
Radiofjernbetjeningen 8 fungerer ikke.	Basisenheden er slukket.	Tænd for basisenheden (se „Start“, side 55).
	Batteriet til fjernbetjeningen er tomt.	Kontakt et autoriseret Bosch servicecenter. Få delen udskiftet der. Bemærk: Ved normal brug skal batteriet ikke udskiftes.

Vedligeholdelse og service

- ▶ **Træk stikket ud af stikkontakten, før der udføres arbejdet på el-værktøjet.**

Rengøring

Når du er færdig med at male, skal du pumpe systemet tomt og rengøre delene, der har været i kontakt med farven.

Systemet kan rengøres på to forskellige måder:

- **EasyClean:** Systemet tilsluttes til en vandhane vha. universelle tilslutninger og skylles igennem.
- Alternativ mulighed: Systemet pumper til rengøring rent vand ud af en spand.

En korrekt rengøring er en forudsætning for, at den elektriske malerulle fungerer korrekt. Garantien bortfalder, hvis produktet rengøres forkert eller slet ikke.

Hold basisenheden, holdeclippet **28** og radiofjernbetjeningen **8** rene. Rengør dem med en fugtig klud. Basisenheden og radiofjernbetjeningen må ikke dyppes i vand.

Rengør altid malerullen, farvepåføringsenheden og slangesystemet med vand.

Forberedelse

- Hæng farvepåføringsenheden **3** vha. holdestykket **14** på kanten af farvespanden.
- Løsn dobbelt-SDS-tilslutningen **27** fra holdeclippet **28** og træk op sugningsslangen **4** og farvefilteret **22** helt ud af farvespanden.
- Tag malerullen **16** ud af farvepåføringsenheden **3** (se „Malerulle skiftes“, side 55).
- Hold farvepåføringsenheden **3** hen over farvespanden og tryk på betjeningskontakten **7**, til slangesystemet er pumpet tomt, og der ikke kommer mere farve ud af farvepåføringsenheden.
- Slip betjeningskontakten **7** og sluk for el-værktøjet.
- Tag stikket ud af stikkontakten.

EasyClean (se Fig. G1 – G4)

Bemærk: Anvend kun de medleverede slanger og adaptere for tilslutning til vandforsyningen.

Vandhane forberedes:

- Skru blandedysen ud af vandhansen med den medleverede blandedysenøgle **30** eller et egnet værktøj.
- Skru den passende adapter **31** (M22- eller M24-gevind) i eller på vandhansen. Yderligere vandhaneadaptere findes i Bosch tilbehørsprogrammet.

Farveførende komponenter fjernes:

- Åbn holdespændet **21**.
- Åbn pumpelåsen **23**.

Efter behov kan du trykke pumpelåget **20** let opad for at af-laste låsen.

- Skub pumpelåget **20** helt ned og løft det herefter forsigtigt ud af husholderen på basisenheden **5**.
- Løsn SDS-tilslutningen **32** på den nederste del af op sugningsslangen **4**.

System skylles igennem:

- Bær farvepåføringsenheden **3**, transportslangen **2**, pumpelåget **20** og op sugningsslangen **4** hen til den forberedte vandslange. Vær opmærksom på, at farve kan strømme ud af systemet.
- Stik dobbelt-SDS-tilslutningen **27** på adapteren **31** på vandhansen.
- Hold farvepåføringsenheden **3** hen over en egnet opfangningsbeholder (f.eks. spand).
- Åbn vandhansen forsigtigt og lad lunkent vand løbe gennem systemet.

- Tryk under skylingen pumpe-slangen **33** let sammen igen og igen. Derved opnås et bedre rengøringsresultat. Desuden rengøres også udlignings-slangen **34** på denne måde, der forhindrer en overbelastning af rotoren, hvis trykket skulle være for højt i slangesystemet.
- Skyl systemet, til rent vand kommer ud af farvepåførings-enheden.
- Rengør farvefilteret **22** og opsugningsslangen **4** (SDS-tilslutning **32** tilsluttes til vandhane og skylles; farvefilter rengøres desuden med børste).
- Løsn adapteren **31** fra vandhanen og dobbel-SDS-tilslutningen **27**. Skru blandedysen fast på vandhanen igen.

Farvepåføringsenhed og malerulle rengøres:

- Se „Farvepåføringsenhed og malerulle rengøres“, side 57.

Tørrede komponenter samles:

- Lad alle komponenter tørre omhyggeligt. Malerullen **16** skal helst hænge under tørringen. Ligger malerullen under tørringen, trykkes luven ind/flad. Dette kan medføre, at overfladekvaliteten ikke er så ensartet, næste gang den tages i brug.
- Forbind opsugningsslangen **4** igen med SDS-tilslutningen **32** på farvefilteret **22**.
- Drej rotoren **35** med hånden, indtil den illustrerede position er nået (se Fig. G4) for at undgå skader på pumpe-slangen **33**, når pumpelåget **20** sættes i.
- Sæt pumpelåget **20** i husets holder igen og skub det helt op.
- Luk pumpelåsen **23**, til denne falder i hak.
- Luk holdespændet **21** igen.

Alternativ rengøringsmulighed (se Fig. H)

Bemærk: Rengøringen af systemet varer noget længere end med EasyClean.

- Kobl basisenheden **5** sammen med vandspanden (se også „Basisenhed og farvespand kobles“, side 54).
- Dyp farvefilteret **22** ned på bunden af spanden med vand.
- Fastgør opsugningsslangen **4** i holdeclippen **28**.
- Sæt stikket i stikkontakten.
- Sikre, at pumpelåsen **23** er lukket.



- Vip til **ibrugtagning** af el-værktøjet start-stop-kontakten **18** i position „I“.
- Hold farvepåføringsenheten **3** hen over en egnet opfangningsbeholder (f.eks. spand) og tryk på betjeningskontakten **7** igen og igen, til rent vand kommer ud af farvepåføringsenheten, og der ikke er mere farve i slangerne (visuel kontrol). Bevæg altid slangerne en smule. Derved opnås et bedre rengøringsresultat.
- Rengør farvepåføringsenheten og malerullen: Se „Farvepåføringsenhed og malerulle rengøres“, side 57.
- Lad alle komponenter tørre omhyggeligt. Malerullen **16** skal helst hænge under tørringen. Ligger malerullen under tørringen, trykkes luven ind/flad. Dette kan medføre, at overfladekvaliteten ikke er så ensartet, næste gang den tages i brug.

Farvepåføringsenhed og malerulle rengøres (se Fig. I1 – I3)

Når systemet er skyllet igennem, skal forskellige komponenter dog rengøres i hånden.

- Fjern farverester fra farvepåføringsenheten **3** med en børste.
- Træk farvefordeleren **36** ud af farvekammeret **37**. Rengøringen forbedres ved at dreje farvefordeleren 90°.
- Tag fordelelerpladen **38** ud af farvefordeleren **36**. Løft hertil fordelelerpladen i en side og træk den ud af holde-klemmerne i siden.
- Fjern farverester fra fordelelerpladen **38**, fra farvefordeleren **36** og fra farvekammeret **37** med en lille børste.
- Udvask malerullen **16** grundigt.

Opbevaring

Den elektriske malerulle skal være rengjort grundigt og alle komponenter være tørret, før det hele stilles til opbevaring.

- Skub fordelelerpladen **38** sidevendt ind i holdeklammerne i farvefordeleren **36**.
- Clips farvefordeleren **36** ind i farvekammeret **37**.
- Vikl transportslangen **2** omkring basisenheden **5** og fastgør den med holdespændet **21**.
- Skub farvespandens kobling **29** helt ned.
- Sæt malerullen **16** ind i farvepåføringsenheten **3** (se „Malerulle skiftes“, side 55).

Materialebortskaffelse

Farve og tørrede farverester skal bortskaffes iht. gældende miljøforskrifter. Læs og overhold producentens bortskaffelsesforskrifter samt de lokale forskrifter vedr. bortskaffelse af specialaffald.

Miljøskadelige kemikalier må ikke trænge ned i undergrunden, grundvandet, damme eller floder. Hæld aldrig miljøskadelige kemikalier ud i kanalisationen!

Vedligeholdelse

Hvis det er nødvendigt at erstatte tilslutningsledningen, skal dette arbejde udføres af Bosch eller på et autoriseret serviceværksted for Bosch el-værktøj for at undgå farer.

Kundeservice og brugerrådgivning

El-værktøjets 10-cifrede typenummer (se typeskilt) skal altid angives ved forespørgsler og bestilling af reservedele.

Kundeservice besvarer dine spørgsmål vedr. reparation og vedligeholdelse af dit produkt samt reservedele. Eksplosions-tegninger og informationer om reservedele findes også under:

www.bosch-pt.com

Bosch brugerrådgivningsteamet vil gerne hjælpe dig med at besvare spørgsmål vedr. vores produkter og deres tilbehør.

Dansk

Bosch Service Center
Telegrafvej 3
2750 Ballerup
Tlf. Service Center: 44898855
Fax: 44898755
E-Mail: vaerktoej@dk.bosch.com

Bortskaffelse

El-værktøj, tilbehør og emballage skal genbruges på en miljøvenlig måde.

Smid ikke el-værktøj ud sammen med det almindelige husholdningsaffald!

Gælder kun i EU-lande:



Iht. det europæiske direktiv 2012/19/EU om affald af elektrisk og elektronisk udstyr skal kasseret elektrisk udstyr indsamles separat og genbruges iht. gældende miljøforskrifter.

Ret til ændringer forbeholdes.

Svenska

Säkerhetsanvisningar



Läs noga igenom alla säkerhetsanvisningar och instruktioner. Fel som uppstår till följd av att säkerhetsanvisningarna och instruktionerna inte följts kan orsaka elstöt, brand och/eller allvarliga personskador.

Ta väl vara på säkerhetsanvisningarna och instruktionerna för framtida behov.

- ▶ **Håll arbetsplatsen ren och välbelyst.** Oordning på arbetsplatsen och dåligt belyst arbetsområde kan leda till olyckor.
- ▶ **Använd inte elverktyet i explosionsfarlig omgivning med brännbara vätskor, gaser eller damm.** Elverktyetn alstrar gnistor som kan antända dammet eller gaserna.
- ▶ **Elverktyetts stickpropp måste passa i vägguttaget. Stickproppen får absolut inte ändras. Använd inte adapterkontakter tillsammans med skyddsjordade elverktyg.** Oförändrade stickproppar och passande vägguttag reducerar risken för elstöt.
- ▶ **Skydda elverktyet mot regn och väta.** Tränger vatten in i ett elverktyg ökar risken för elstöt.
- ▶ **Använd nätsladden korrekt. Den får inte användas för att bära eller hänga upp elverktyet och inte heller för att dra stickproppen ur vägguttaget. Håll nätsladden på avstånd från värme, olja, skarpa kanter och rörliga maskindelar.** Skadade eller tillrasslade nätsladdar ökar risken för elstöt.
- ▶ **Använd endast förlängningssladdar som är godkända för utomhusbruk när elverktyet används utomhus.** Om en lämplig förlängningssladd för utomhusbruk används minskar risken för elstöt.
- ▶ **Om elverktyet måste användas i fuktig omgivning bör en jordfelsbrytare anslutas.** Jordfelsbrytaren minskar risken för elstöt.
- ▶ **Ett elverktyg med defekt strömställare får inte användas.** Ett elverktyg som inte kan kopplas in eller ur är farligt och måste repareras.

- ▶ **Håll barn under uppsikt.** Barn får inte leka med den elektriska målningsrullen.
- ▶ **Den elektriska målningsrullen får inte användas av barn eller personer med begränsad fysisk, sensorisk eller psykisk förmåga eller som saknar den erfarenhet och kunskap som krävs för säker hantering. Undantag görs om personen övervakas av en ansvarig person som även kan undervisa i den elektriska målningsrullens användning.** I annat fall finns risk för felhantering och personskada.
- ▶ **Kontrollera basenheten, nätsladden och stickkontakten före varje användning. En skadad basenhet får inte längre användas. Öppna inte basenheten på egen hand och låt den endast repareras av kvalificerad fackman och med originalreservdelar.** En skadad basenhet och skadade ledningar eller stickkontakter ökar risken för elstöt.
- ▶ **Använd endast ändamålsenliga färger som enligt bruksanvisningen är lämpliga.** Icke tillåtna färger (som t. ex. lack, oljefärger etc.) kan skada den elektriska målningsrullen.
- ▶ **Beakta eventuella risker som kan orsakas av färger. Beakta även informationen som tillverkaren lämnat för färgen.** Tillverkarens anvisningar bör följas för undvikande av eventuell personskada.
- ▶ **Dra matningsslangen på betryggande avstånd från dig och använd inte rullen på stegar eller ställningar.** Personskada kan uppstå om du snavar över matarslangen.
- ▶ **Rengör endast med vattenburna ämnen.** Lättflyktiga och avdunstade lösningsmedel kan orsaka explosion och även skada målningsrullen.

Symboler

Beakta symbolerna nedan som kan vara viktiga för elverktyetts användning. Lägg på minne symbolerna och deras betydelse. Korrekt tolkning av symbolerna hjälper till att bättre och säkrare använda elverktyet.

Symbol	Betydelse
	▶ Vänta tills rotorn har stannat fullständigt. Personskada kan uppstå om roterande rotor berörs.
	Anpassa den i höjdljed justerbara färghinkskopplingen till färghinkens höjd: Basenheten måste alltid stå plant på underlaget.
	vänster Pumplåset är stängt (pumpen fungerar endast i detta läge)
	höger Pumplåset är öppet

Produkt- och kapacitetsbeskrivning

Ändamålsenlig användning

Elverktyget får endast användas för målning med vattenburna dispersionsfärger.

Använd elverktyget endast om du är förtrogen med dess funktioner och utan inskränkning behärskar hanteringen eller om du fått de anvisningar för manövrering som krävs.

Illustrerade komponenter

Numreringen av komponenterna hänvisar till illustration av elverktyget på grafiksidan.

- 1 Förlängning av färgappliceren
 - 2 Matarslang
 - 3 Färgapplicerare
 - 4 Uppsugningsslang
 - 5 Basenhet
- #### Färgapplicerare
- 6 Stöd för fjärrmanövrering
 - 7 Manöverbrytare
 - 8 Radiofjärrkontroll (PaintControl System)
 - 9 Handtag för förlängningen
 - 10 Skruvkoppling för förlängningen
 - 11 Handtag för färgappliceren
 - 12 Styrkanal för matarslangen
 - 13 Anslutning för matarslangen på färgappliceren
 - 14 Stödfläns
 - 15 Rullens stöd
 - 16 Målningsrulle
 - 17 Rullaxel

Basenhet

- 18 Strömställare Till/Från
- 19 Bärhandtag
- 20 Pumplock
- 21 Klämma
- 22 Färgfilter
- 23 Pumpflåsning
- 24 Stödfot
- 25 Anslutning för pumpslang
- 26 Anslutning för matarslangen på basenheten
- 27 Dubbel SDS-koppling
- 28 Hållklämma för pumpslang
- 29 I höjddled justerbar färghinkskoppling

Komponenter för rengöring

- 30 Nyckel för blandningsmunstycke
- 31 Vattenkransadapter med packning
- 32 SDS-koppling på färgfiltret
- 33 Pumpslang
- 34 Kompensations slang
- 35 Rotor

36 Färgfördelare

37 Färgkammare

38 Spridarplatta

* I bruksanvisningen avbildad och beskrivet tillbehör ingår inte i standardleveransen. I vårt tillbehörsprogram beskrivs allt tillbehör som finns.

Tekniska data

Elektrisk målningsrulle	PPR 250	
Produktnummer		3 603 BA0 0..
Upptagen märkeffekt	W	35
Färgmatningskapacitet	ml/min	400
Tidsåtgång för 2 m ² färgsprutning	min	1
Längd		
– Färgapplicerare	cm	40
– Färgapplicerare + förlängning	cm	120
– Matarslang	m	5
Målningsrullens mått		
– Bredd	cm	25
– Skaftdiameter	mm	8
– Roller diameter totalt (utan lugg)	mm	45 – 50
– Lughöjd	mm	11
– Luggmaterial		Polyester
Vikt enligt EPTA-Procedure 01/2003	kg	3,7
Skyddsklass		
– Basenhet		IP X4 *
– Manöveromkopplare med radiofjärrkontroll		IP X5 **

* Skydd mot stänkvatten från alla håll

** Skydd mot sköljvatten från alla håll

Uppgifterna gäller för en märkspänning på [U] 230 V. Vid avvikande spänning och för utföranden i vissa länder kan uppgifterna variera.

Bullerinformation

Redskapets A-vägda ljudtrycksnivå underskrider i typiska fall 70 dB(A).

Försäkran om överensstämmelse

Vi försäkrar härmed under exklusivt ansvar att denna produkt som beskrivs i "Tekniska data" överensstämmer med följande normer och normativa dokument: EN 60335, EN 300 220-1:2006, EN 300 220-2:2007, EN 301 489-1:2008, EN 301 489-3:2002 enligt bestämmelserna i direktiven 2011/65/EU, 2006/95/EG, 2004/108/EG, 1999/5/EG.

11

Henk Becker
Executive Vice President
Engineering

Helmut Heinzelmann
Head of Product Certification
PT/ETM9

PPA

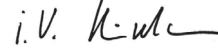
 i.V. 

Robert Bosch GmbH, Power Tools Division
D-70745 Leinfelden-Echterdingen
Leinfelden, 26.11.2013

Montage

- **Dra stickproppen ur nätuttaget innan arbeten utförs på elverktyget.**

Avrullning av matarslang (se bild A)

- Öppna hållspännet **21** och rulla fullständigt av matarslangen **2** från basenheten **5**.
- Stäng åter hållspännet **21**.

Anvisning: Om du enbart använder färgappliceraren **3** (utan förlängning **1**) kan för bekvämare arbete matarslangen **2** fästas i en av de båda yttre styrkanalerna **12**.

Montering av förlängning (se bilderna B1 – B2)

- Skruva in förlängningens skruvkoppling **10** i färgappliceraren **3**.
- Fäst matarslangen **2** i de raka styrkanalerna **12** på färgappliceraren **3** och på förlängningen **1**.
- Ta radiofjärrkontrollen **8** ur färgappliceraren **3** och fäst den på stödet **6** i förlängningen **1**.

Drift

- **Dra stickproppen ur nätuttaget innan arbeten utförs på elverktyget.**

Förberedande arbeten

- **Användning är inte tillåten vid vattendrag eller inom närmaste omgivning.**

Ta vid köp av färger hänsyn till miljön.

Förberedelse av målningsytan

Ytan måste vara ren, torr och fettfri.

Vid användning inomhus finns risk för förorening av alla ytor som inte täckts över. Förbered därför noggrant målningsytans omgivning:

- Täck över eller tejpa golv, inredning, dörr- och fönsterkarmar etc.
- Lägg dessutom täckmaterial (folie, kartong etc.) i tillräcklig mängd under färghinken och basenheten.

Förberedelse av färg

- Förbered färgen enligt anvisningarna som tillverkaren lämnat.
- Rör noggrant om färgen och förtunna vid behov.

Om målningsresultatet inte är tillfredsställande eller färg inte ges ut: se "Åtgärder vid störningar", sidan 61.

Koppla samman basenheten och färghinken (se bilderna C1 – C2)

- Ställ upp basenheten **5** plant på underlag bredvid öppen färghink.
- Dra helt upp den i höjldled justerbara färghinkskopplingen **29**.
- Fäll upp färghinkens handtag och skjut färghinkskopplingens hakar ned mot färghinkens rand. Färghinkens handtag måste alltid ligga mellan färghinkskopplingens hakar.
- Doppa ner färgfiltret **22** till färghinkens botten.
- Fäst uppsugningsslangen **4** i hållklämman **28**.

Driftstart

- **Beakta nätspänningen! Kontrollera att strömkällans spänning överensstämmer med uppgifterna på elverktygets typskylt. Elverktyg märkta med 230 V kan även anslutas till 220 V.**
- **Ställ alltid upp basenheten och färghinken på ett plant underlag.** Vid användning på en stege eller lutande underlag finns risk för att basenheten och färghinken välter omkull eller faller ned. Detta kan leda till kroppsskada och färgförorening.
- **Täck inte över basenheten.** En eventuell störfunktion kan i detta fall inte registreras.
- **När målningsrullen används håll annan elektrisk utrustning på betryggande avstånd eller täck över utrustningen.** Eventuella färgstänk kan orsaka olyckor eller nedsmutsning.
- **Se till att arbetsområdet ventileras väl och regelbundet och att tillräcklig friskluft finns i rummet.**
- **Använd skyddsglasögon.** Dessa skyddar ögonen mot stänkande och uttrinnande färg.

Bär lämpliga arbetskläder. Det kan vara svårt att avlägsna färg från kläder.

Undvik insnörning i slangsystemet som kan uppstå t. ex. genom klämning, knäckning eller rivning! Trampa inte på matarslangen **2**.

Håll slangsystemet på avstånd från värmekällor.

Dra inte i slangarna. Förflytta inte basenheten genom att dra i matarslangen **2**. Basenheten får endast bäras i handtaget **19**.

Inkoppling (se bild D)

För att spara energi, koppla på elverktyget endast när du vill använda det.

- Sätt stickproppen i vägguttaget.
- Se till att pumplåset **23** är stängt. 
- För **påkoppling** av elverktyget ställ strömställaren Till/Från **18** i läge "I".
- Grip tag i handtaget på färgappliceraren **3** eller förlängningen **1** och rikta målningsrullen **16** mot appliceringsytan.
- Tryck manöveromkopplaren **7** på radiofjärrkontrollen **8**.

Urkoppling

- Släpp manöveromkopplaren **7**.
- För **urkoppling** av elverktyget tippa strömställaren Till/Från **18** till läget "0".
- Dra stickproppen ur vägguttaget.
- Öppna pumplåset **23**. 

Vid behov kan för avlastning av låset pumplet **20** lätt tryckas uppåt.

Arbetsanvisningar

Applicerings

Före applicering fukta nya eller torra målningsrullar med vatten. Om målningsrullen är ny eller torr uppstår först efter ca sex våder en homogen färgapplicering utan strimmor. Påfyllning av en tom matarslang tar ca en minut.

- Mata med manöveromkopplaren **7** ut tillräcklig färgmängd till målningsrullen **16** och för målningsrullen i jämn takt upp och ned.
- Undvik avbrott inom appliceringsytan.
En jämn styrning av målningsrullen ger en enhetlig ytkvalitet.

Reglering av färgmängden under applicering

Färgmängden kan regleras med manöveromkopplaren.

- Tryck på manöveromkopplaren **7** tills en homogen färgpåföring fås.
- Därefter kan manöveromkopplaren släppas upp tills färgpåföringen på målningsytan inte längre är täckande.
- Fyll åter på färgkammarna med färg (tryck ca 5 sekunder på manöveromkopplaren **7**).

Byte av målningsrulle (se bilderna E1 – E2)

Ta målningsrullen ur färgappliceringen för rengöring eller när den är nedsliten.

- Dra isär rullstöden **15** och låt målningsrullen **16** glida ur färgappliceringen **3**.

För att färgen på målningsrullen inte skall torka före tvättning låt den helst glida ner i en hink med vatten.

Lämpliga nya målningsrullar hittas i vårt Bosch-tillbehörsprogram.

Målningsrullar av andra fabrikat kan även användas. Härvid måste dimensionerna överensstämma (se "Tekniska data", sidan 59).

Så här kan du sätta in en ny målningsrulle:

- Dra rullaxeln **17** ur den gamla målningsrullen **16** och skjut in den nya målningsrullen centriskt på rullaxeln.
- Placera rullaxeln **17** i rullstödet **15** på ena sidan.
- Tryck sedan målningsrullen mot motliggande rullstöd. Målningsrullen måste kunna rotera fritt.

Så här läggs färgappliceringen bort (se bild F)

- Häng upp färgappliceringen **3** i stödflänsen **14** på färghinkens rand.

Åtgärder vid störningar

Problem	Orsak	Åtgärd
Färgappliceringen är inte tillfredsställande.	Slangarna är blockerade. Ingen eller för lite färg matas.	Kontrollera att slangarna inte är klämda eller knäckta.
	Färgen är för tjockflytande och kan därför inte matas fram.	Rör ut färgen ordentligt och späd eventuellt ut den med 5 – 10 % vatten.
	Pumplåset 23 är inte stängt.	Kontrollera att pumplocket 20 är korrekt insatt och låst.
Färg matas inte fram till färgappliceringen 3 .	Färghinken är tom.	Fyll på färghinken med ny färg eller byt ut den tomma färghinken mot en full.
	Färgen är för tjockflytande och pumpen kan därför inte suga upp den.	Rör ut färgen ordentligt och späd eventuellt ut den med 5 – 10 % vatten.
	Slangarna är tilltäppta.	Rengör slangsystemet (se "Rengöring", sidan 61).
Radiofjärrkontrollen 8 fungerar inte.	Slangarna är blockerade. Ingen eller för lite färg matas.	Kontrollera att slangarna inte är klämda eller knäckta.
	Basenheten är fränkopplad.	Koppla på basenheten (se "Inkoppling", sidan 60).
	Radiofjärrkontrollens batteri är tomt.	Kontakta ett auktoriserat Bosch serviceställe. Låt servicen byta ut komponenten. Anvisning: Vid normal förbrukning behöver batteriet inte bytas ut.

Underhåll och service

- **Dra stickproppen ur nätuttaget innan arbeten utförs på elverktyget.**

Rengöring

Efter applicering måste systemet pumpas tomt och alla delar som kommer i kontakt med färg rengöras.

Systemet kan rengöras på två olika sätt:

- **EasyClean:** Systemet ansluts med universella kopplingar till en vattenkran och genomspolas.
- Alternativ möjlighet: För rengöring pumpas systemet upp renavatten ur en hink.

En fackmässig rengöring är förutsättningen för att den elektriska målningsrullen skall kunna fungera felfritt. Vi fritas oss från allt ansvar om rengöring ignoreras eller inte utförs på fackmässigt sätt.

Se till att basenhet, hållklämman **28** och radiofjärrkontrollen **8** hålls rena. Rengör dem med en fuktig trasa. Basenheten och radiofjärrkontrollen får inte doppas i vatten.

Rengör målningsrullen, färgappliceringen och slangsystemet alltid med vatten.

62 | Svenska

Förberedelse

- Häng upp färgappliceraren **3** i stödfälansen **14** på färghinkens rand.
- Ta loss den dubbla SDS-kopplingen **27** ur fästklämman **28** och dra fullständigt ut uppsugningsslangen **4** och färgfiltret **22** ur färghinken.
- Ta bort målningsrullen **16** ur färgappliceraren **3** (se "Byte av målningsrulle", sidan 61).
- Håll färgappliceraren **3** ovanför färghinken och tryck på manöveromkopplaren **7** tills slangsystemet är tompumpat och färg inte längre rinner ur färgappliceraren.
- Släpp manöveromkopplaren **7** och slå från elverktyget.
- Dra stickproppen ur vägguttaget.

EasyClean: (se bilder G1 – G4)

Anvisning: För anslutning till vattenförsörjningen använd endast medlevererade slangar och adaptrar.

Förbered vattenkranen:

- Skruva med medföljande nyckel för blandningsmunstycket **30** eller med ett annat lämpligt verktyg blandningsmunstycket ur vattenkranen.
- Skruva en lämplig adapter **31** (M22- eller M24-gänga) i eller på vattenkranen.
Extra vattenkransadaptrar hittas i Bosch tillbehörsprogram.

Skilj åt komponenter som haft färgkontakt:

- Öppna hållspännet **21**.
- Öppna pumplåset **23**.

Vid behov kan för avlastning av låset pumplet **20** lätt tryckas uppåt.

- Skjut pumplet **20** nedåt mot stopp och lyft locket sedan försiktigt ur husstödet på basenheten **5**.
- Lossa SDS-kopplingen **32** vid uppsugningsslangens **4** undre parti.

Spola systemet:

- Bär färghinken **3**, matarslangen **2**, pumplet **20** uppsugningsslangen **4** till förberedd vattenkran.
Beakta att färg kan rinna ur systemet.
- Stick upp den dubbla SDS-kopplingen **27** på vattenkransens adapter **31**.
- Håll färgappliceraren **3** ovanför ett lämpligt uppsamlingskäril (t. ex. hink).
- Öppna försiktigt vattenkranen och låt ljumt vatten rinna genom systemet.
- Tryck vid spolning upprepade gånger lätt ihop pumplet **20**.
Rengöringsresultatet blir i detta fall bättre.
Dessutom rengörs även kompensationslangan **34** som förhindrar rotorns överbelastning vid för högt tryck i slangsystemet.
- Spola systemet tills klart vatten rinner ur färgappliceraren.
- Rengör färgfiltret **22** och uppsugningsslangen **4** (anslut SDS-kopplingen **32** till vattenkranen och spola; rengör i tillägg färgfiltret med en borste).
- Lossa adaptren **31** från vattenkranen och från den dubbla SDS-kopplingen **27**.
Skruva åter upp blandningsmunstycket på vattenkranen.

Rengör färgappliceraren och målningsrullen:

- Se "Rengör färgappliceraren och målningsrullen" sidan 62.
- Foga samman de avtorkade komponenterna:
- Låt alla komponenter torka fullständigt.
Målningsrullen **16** torkar bäst om den hängs upp.
Om målningsrullen torkar liggande trycks luggen ihop. Härvid kan eventuellt vid nästa användning en oregelbunden ytkvalitet uppstå.
 - Sammankoppla uppsugningsslangen **4** med SDS-kopplingen **32** på färgfiltret **22**.
 - Vrid för hand rotorn **35** till visat läge (se bilden G4) för att undvika skada på pumplet **20** vid insättning av pumplet **20**.
 - Placera åter pumplet **20** i husstödet och skjut locket uppåt mot stopp.
 - Stäng pumplåset **23** tills det snäpper fast.
 - Stäng åter hållspännet **21**.

Alternativ rengöringsmöjlighet (se bild H)

Anvisning: Systemets rengöring tar längre tid än med EasyClean.

- Koppla ihop basenheten **5** med vattenhinken (se även "Koppla samman basenheten och färghinken", sidan 60).
- Doppa ner färgfiltret **22** till vattenhinkens botten.
- Fäst uppsugningsslangen **4** i hållklämman **28**.
- Sätt stickproppen i vägguttaget.
- Se till att pumplåset **23** är stängt.

För **påkoppling** av elverktyget ställ strömställaren Till/Från **18** i läge "I".

- Håll färgappliceraren **3** ovanför ett lämpligt uppsamlingskäril (t. ex. hink) och tryck på manöveromkopplaren **7** tills endast klart vatten rinner ur färgappliceraren och all färg runnit ur slangarna (okulärbesiktning).
Skaka lätt slangarna.
Rengöringsresultatet blir i detta fall bättre.
- Rengör färgappliceraren och målningsrullen: Se "Rengör färgappliceraren och målningsrullen" sidan 62.
- Låt alla komponenter torka fullständigt.
Målningsrullen **16** torkar bäst om den hängs upp.
Om målningsrullen torkar liggande trycks luggen ihop. Härvid kan eventuellt vid nästa användning en oregelbunden ytkvalitet uppstå.

Rengör färgappliceraren och målningsrullen (se bild I1 – I3)

Efter det systemet spolats måste vissa komponenter ännu rengöras för hand.

- Avlägsna med en borste färgrester från färgappliceraren **3**.
- Dra färgspridaren **36** ur färgkammaren **37**.
För bättre rengöring vrid färgspridaren om 90°.
- Ta spridarplattan **38** ur färgspridaren **36**.
Lyft upp spridarplattan på ena sidan och dra den i sidled ur fästklämmorna.
- Avlägsna med en liten borste färgrester från spridarplattan **38**, färgspridaren **36** och färgkammaren **37**.
- Tvätta omsorgsfullt målningsrullen **16**.

Förvaring

Före lagring måste den elektriska målningsrullen fackmässigt rengöras och alla komponenter torkas.

- Skjut in spridarplattan **38** i sidled i fästklämmorna på färgspridaren **36**.
- Knäpp in färgspridaren **36** i färgkammaren **37**.
- Linda matarslangen **2** kring basenheten **5** och lås slangen med hållspännet **21**.
- Skjut färghinskopplingen **29** helt ned.
- Placera målningsrullen **16** i färgappliceraren **3** (se "Byte av målningsrulle", sidan 61).

Avfallshantering

Färger och torkade färgrester måste hanteras miljövänligt. Beakta tillverkarens anvisningar för avfallshantering och lokala föreskrifterna för specialavfall.

Miljöskadliga kemikalier får inte komma ut på marken, i grundvatten eller vatten. Miljöfarliga kemikalier får aldrig hållas i avloppssystemet!

Underhåll

Om nåtsladden för bibehållande av verktygets säkerhet måste bytas ut, ska byte ske hos Bosch eller en auktoriserad serviceverkstad för Bosch-elverktyg.

Kundtjänst och användarrådgivning

Ange alltid vid förfrågningar och reservdelsbeställningar det 10-siffriga produktnumret som finns på elverktygets typskylt. Kundenservicen ger svar på frågor beträffande reparation och underhåll av produkter och reservdelar. Sprängskisser och information om reservdelar hittar du på:

www.bosch-pt.com

Bosch användarrådgivningsteamet hjälper gärna vid frågor som gäller våra produkter och tillbehör.

Svenska

Bosch Service Center
Telegrafvej 3
2750 Ballerup
Danmark
Tel.: (020) 414455 (inom Sverige)
Fax: (011) 187691

Avfallshantering

Elverktyg, tillbehör och förpackning ska omhändertas på miljövänligt sätt för återvinning.

Släng inte elverktyg i hushållsavfall!

Endast för EU-länder:



Enligt europeiska direktivet 2012/19/EU för kasserade elektriska och elektroniska apparater och dess modifiering till nationell rätt måste obrukbara elverktyg omhändertas separat och på miljövänligt sätt lämnas in för återvinning.

Ändringar förbehålles.

Norsk

Sikkerhetsinformasjon



Les alle sikkerhetsinformasjonene og instruksene. Feil ved overholdelsen av sikkerhetsinformasjonene og instruksene kan medføre elektriske støt, brann og/eller alvorlige skader.

Ta vare på alle sikkerhetsinformasjonene og instruksene for fremtidig bruk.

- ▶ **Hold arbeidsområdet rent og sørg for god belysning.** Rotete arbeidsområder eller arbeidsområder uten lys kan føre til ulykker.
- ▶ **Ikke arbeid med elektroverktøyet i eksplosjonsutsatte omgivelser, der det befinner seg brennbar væske, gass eller støv.** Elektroverktøy lager gnister som kan antenne støv eller damper.
- ▶ **Støpselet til el-verktøyet må passe inn i stikkkontakten. Støpselet må ikke forandres på noen som helst måte. Ikke bruk adapterstøpsler sammen med jodede el-verktøy.** Bruk av støpsler som ikke er forandret på og sende stikkontakter reduserer risikoen for elektriske støt.
- ▶ **Hold maskinen unna regn eller fuktighet.** Dersom det kommer vann i et elektroverktøy, øker risikoen for elektriske støt.
- ▶ **Ikke bruk ledningen til andre formål, f. eks. til å bære elektroverktøyet, henge det opp eller trekke det ut av stikkkontakten. Hold ledningen unna varme, olje, skarpe kanter eller maskindeler som beveger seg.** Med skadede eller opphøpede ledninger øker risikoen for elektriske støt.
- ▶ **Når du arbeider utendørs med et elektroverktøy, må du kun bruke en skjøteledning som er godkjent til utendørs bruk.** Når du bruker en skjøteledning som er egnet for utendørs bruk, reduseres risikoen for elektriske støt.
- ▶ **Hvis det ikke kan unngås å bruke elektroverktøyet i fuktige omgivelser, må du bruke en jordfeilbryter.** Bruk av en jordfeilbryter reduserer risikoen for elektriske støt.
- ▶ **Ikke bruk elektroverktøy med defekt på-/av-bryter.** Et elektroverktøy som ikke lenger kan slås av eller på, er farlig og må repareres.
- ▶ **Pass på barn.** Slik kan du sørge for at barn ikke leker med den elektriske malingsrullen.
- ▶ **Barn og personer som på grunn av sine fysiske, sensoriske eller åndelige evner eller med sin manglende erfaring eller kunnskap ikke er i stand til å betjene den elektriske malingsrullen på en sikker måte, må ikke bruke denne elektriske malingsrullen uten oppsyn eller anvisning av en ansvarlig person.** Ellers er det fare for gal betjening og skader.
- ▶ **Sjekk basisenheten, ledningen og støpselet før hver bruk. Ikke bruk basisenheten hvis du registrerer skader. Du må ikke åpne basisenheten på egen hånd og la den kun repareres av kvalifisert fagpersonale og kun med originale reservedeler.** En skadet basisenhet og skadet ledning og støpsel øker risikoen for elektriske støt.

64 | Norsk

- ▶ **Bruk kun malingsprodukter som er angitt under formålmessig bruk.** Ikke godkjente malingsprodukter (som f.eks. lakk, oljemaling etc.) kan skade den elektriske malingsrullen.
- ▶ **Sjekk eventuelle farer mht. malingsproduktene. Sjekk produsentens informasjon om malingen.** Produsentens informasjon må følges for å redusere risikoen for skader.
- ▶ **Led slangen alltid bort fra deg selv og arbeid ikke på stiger eller stillasjer.** Hvis du snubler over slangen kan det føre til skader.
- ▶ **Rengjør kun med vannbaserte materialer.** Lettflyktig fordampende løsemidler gir eksplosive omgivelser og kan skade den elektriske malingsrullen.

Symboler

De nedenstående symbolene kan være av betydning for bruk av elektroverktøyet. Legg merke til symbolene og deres betydning. En riktig tolkning av symbolene hjelper deg med å bruke elektroverktøyet en bedre og sikrere måte.

Symbol	Betydning
	▶ Vent til rotoren er helt stanset. Hvis du berører en dreierende rotor kan det føre til skader.
	Tilpass den høydejusterbare malingsbøttekoppingen til høyden på malingsbøtten: Basisenheten må alltid stå plant på gulvet.
	venstre Låst pumpelås (pumpefunksjonen er kun mulig i denne stillingen)
	høyre Opplåst pumpelås



Produkt- og ytelsesbeskrivelse

Formålmessig bruk

Elektroverktøyet er kun beregnet til maling med vannbasert dispersjonsveggmaling.

Bruk elektroverktøyet kun hvis du kan beregne alle funksjonene og kan utføre disse uten innskrenkninger eller har fått tilsvarende instruksjoner.

Illustrerte komponenter

Nummereringen av de illustrerte komponentene gjelder for bildet av elektroverktøyet på illustrasjonssidene.

- 1 Forlengelse av maledelen
- 2 Slange
- 3 Maledel
- 4 Innsugingslange
- 5 Basisenhet

Maledel

- 6 Feste for fjernstyring
- 7 Betjeningsbryter
- 8 Fjernstyring (PaintControl System)
- 9 Håndtak på forlengelsen
- 10 Skruforbindelse på forlengelsen
- 11 Håndtak på maledelen
- 12 Føringskanal for malingsslangen
- 13 Tilkopling for malingsslangen på maledelen
- 14 Holdekant
- 15 Rullfeste
- 16 Malingsrulle
- 17 Rullakse

Basisenhet

- 18 På-/av-bryter
- 19 Bærehåndtak
- 20 Pumpedeksel
- 21 Holdeklemme
- 22 Malingsfilter
- 23 Pumpelås
- 24 Fot
- 25 Tilkopling for pumpe slangen
- 26 Tilkopling for malingsslangen på basisenheten
- 27 Dobbelt-SDS-kopling
- 28 Holdeklips for pumpe slangen
- 29 Høydejusterbar malingsbøttekopping

Komponenter til rengjøring

- 30 Blandingsdyse-nøkkel
- 31 Vannkranadapter med tetning
- 32 SDS-kopling på malingsfilteret
- 33 Pumpeslange
- 34 Utligningslange
- 35 Rotor
- 36 Malingsfordeler
- 37 Malingskammer
- 38 Fordelerplate

*Illustrert eller beskrevet tilbehør inngår ikke i standard-leveransen. Det komplette tilbehøret finner du i vårt tilbehørsprogram.

Tekniske data

Elektrisk malingsrulle	PPR 250	
Produktnummer	3 603 BAO 0..	
Opptatt effekt	W	35
Malingsmengde	ml/min	400
Beregnet tid for 2 m ² malingspåføring	min	1
Lengde		
– Maledel	cm	40
– Maledel + forlengelse	cm	120
– Malingslange	m	5
Mål malingsrulle		
– Bredde	cm	25
– Skaftdiameter	mm	8
– Rulldiameter til sammen (uten lo)	mm	45 – 50
– Høyden på stoffet	mm	11
– Stoffmateriale	Polyester	
Vekt tilsvarende EPTA-Procedure 01/2003	kg	3,7
Beskyttelsesklasse		
– Basisenhet	IP X4 *	
– Betjeningsbryter med fjernkontroll	IP X5 **	

* Beskyttelse mot vannsprut fra alle retninger

** Beskyttelse mot vannstråler fra alle retninger
Informasjonene gjelder for nominell spenning [U] på 230 V. Ved avviken-
de spenning og på visse nasjonale modeller kan disse informasjonene va-
riere noe.

Støyinformasjon

Det typiske lydtrykknivået for apparatet er mindre enn 70 dB(A).

Samsvarserklæring **CE**

Vi erklærer som eneansvarlig at produktet som er beskrevet under «Tekniske data» stemmer overens med følgende stan-
darder eller standardiserte dokumenter: EN 60335, EN 300 220-1:2006, EN 300 220-2:2007, EN 301 489-1:2008, EN 301 489-3:2002 iht. bestemmelsene i direkti-
vene 2011/65/EU, 2006/95/EF, 2004/108/EF, 1999/5/EF.

CE 11

Henk Becker Helmut Heinzelmann
Executive Vice President Head of Product Certification
Engineering PT/ETM9

PPA.
Henk Becker *i.V. K. W. K.*

Robert Bosch GmbH, Power Tools Division
D-70745 Leinfelden-Echterdingen
Leinfelden, 26.11.2013

Montering

► **Før alle arbeider på elektroverktøyet utføres må støp-
selet trekkes ut av stikkkontakten.**

Utrulling av malingsslangen (se bilde A)

- Åpne holdeklemmen **21** og rull malingsslangen **2** komplett ut fra basisenheten **5**.
- Lukk holdeklemmen **21** igjen.

Merk: Hvis du kun maler med maledelen **3** (uten forlengelse **1**), kan du feste slangen **2** på en av de ytre føringskanalene **12**, slik at arbeidet blir enklere.

Montering av forlengelsen (se bildene B1 – B2)

- Skru skruforbindelsen **10** til forlengelsen inn i maledelen **3**.
- Fest slangen **2** i de rette føringskanalene **12** på maledelen **3** og forlengelsen **1**.
- Ta ut fjernkontrollen **8** fra maledelen **3** og klips den på festet **6** på forlengelsen **1**.

Bruk

► **Før alle arbeider på elektroverktøyet utføres må støp-
selet trekkes ut av stikkkontakten.**

Arbeidsforberedelse

► **Arbeid ved eller nær sjøer og vassdrag er ikke tillatt.**

Kjøp miljøvennlig maling.

Forberedelse av maleflaten

Maleflaten må være ren, tørr og fettfri.

Ved bruk innendørs kan alle overflater som ikke dekkes til til-
søles. Forbered derfor omgivelsene rundt maleflaten grundig:

- Gulv, innredningsgjenstander, dør- og vindusrammer etc. må tildekkes eller tapes.
- Legg dessuten tilstrekkelig materiale (folie, papp etc.) un-
der malingsbøtten og basisenheten.

Forberedelse av malingen

- Forbered malingen etter produsentens informasjoner.
- Rør malingen godt og fortyynn eventuelt.

Hvis maleresultatet ikke er tilfredsstillende eller hvis det ikke
kommer ut maling: se «Utbedring av feil», side 67.

Sammenkopling av basisenhet og malingsbøtte (se bildene C1 – C2)

- Sett basisenheten **5** plant på gulvet ved siden av den åpne-
de malingsbøtten.
- Trekk den høydejusterbare malingsbøttekoplingen **29**
helt opp.
- Sett opp håndtaket på malingsbøtten og skyv kroken på ma-
lingsbøttekoplingen helt ned til kanten på malingsbøtten.
Håndtaket på malingsbøtten må alltid plasseres mellom
krokene på malingsbøttekoplingen.
- Dypp malingsfilteret **22** helt ned til bunnen på malings-
bøtten.
- Fest innsugingsslangen **4** i holdekripsen **28**.

Igangsetting

- ▶ **Ta hensyn til strømspenningen! Spenningen til strømkilden må stemme overens med angivelsene på elektroverktøets typeskilt. Elektroverktøy som er merket med 230 V kan også brukes med 220 V.**
- ▶ **Sett basisenheten og malingsbøtten alltid på en plan flate.** Ved bruk på en stige eller en skrå undergrunn er det fare for at basisenheten og malingsbøtten kanter eller faller ned. Dette kan føre til skader og malingsøl.
- ▶ **Dekk ikke til basisenheten.** En mulig feilfunksjon kan ellers ikke registreres.
- ▶ **Hold andre elektriske maskiner unna når du bruker malingsrullen eller tildekk disse tilstrekkelig.** Eventuell malingssprut kan føre til uhell og smuss.
- ▶ **Sørg for en bra, regelmessig ventilasjon av arbeidsområdet og for tilstrekkelig frisk luft i hele rommet.**
- ▶ **Bruk beskyttelsesbriller.** Slik kan øynene dine beskyttes mot maling som spruter eller lekker ut.

Bruk passende arbeidsklær. Det er ikke lett å fjerne maling fra klær.

Unngå innsnevring i slangesystemet, f.eks. ved pressing, bretteing eller trekking! Du må ikke stå på slangen **2**.

Hold slangesystemet unna varmekilder.

Ikke trekk i slangene. For å bevege basisenheten må du spesielt ikke trekke i slangen **2**. Bær basisenheten kun i håndtaket **19**.

Innkobling (se bilde D)

Slå elektroverktøyet kun på når du bruker det for å spare energi.

- Sett strømstøpelet inn i stikkkontakten.
- Sørg for at pumpelåsen **23** er låst. 
- Til **igangsetting** av elektroverktøyet må du vippe på-/avbryteren **18** til posisjon «I».
- Ta maledelen **3** eller forlengelsen **1** i hånden med håndtakene og rett malingsrullen **16** mot flaten som skal males.
- Trykk på betjeningsbryteren **7** på fjernkontrollen **8**.

Utkobling

- Slipp betjeningsbryteren **7**.
- Til **utkobling** av elektroverktøyet må du vippe på-/avbryteren **18** oppover til posisjon «O».
- Trekk støpelet ut av stikkkontakten.
- Åpne pumpelåsen **23**. 

Ved behov kan du til avlasting av låsen trykke pumpedekselet **20** litt opp.

Arbeidshenvisninger

Maling

Fukt nye hhv. tørre malingsruller med vann før du maler. Når malingsrullen er ny hhv. tørr, oppnår den først etter ca. 6 lengder en homogen malingspåføring uten striper.

Påfyllingen av en tom malingslange tar ca. et minutt.

- Ved hjelp av betjeningsbryteren **7** tilfører du tilstrekkelig malingsmengde på malingsrullen **16** og beveger malingsrullen jevnt opp og ned.
- Unngå avbrudd midt på malingsflaten. En jevn føring av malingsrullen gir en enhetlig overflatekvalitet.

Regulering av malingsmengden i løpet av malingen

Malingsmengden kan reguleres med betjeningsbryteren.

- Trykk på betjeningsbryteren **7** til malingen påføres homogent.
- Deretter kan du slippe betjeningsbryteren til malingen på maleflaten ikke lenger dekker.
- Fyll så malingskammeret tilstrekkelig med maling (trykk på betjeningsbryteren **7** i ca. 5 sekunder).

Utskifting av malingsrullen (se bildene E1 – E2)

Ta malingsrullen ut av maledelen til rengjøring eller når malingsrullen er slitt.

- Trekk rullefestene **15** fra hverandre og la malingsrullen **16** gli ut av maledelen **3**.

For at malingsrullen som er dyppet i maling ikke tørker til den vaskes, er det best å legge den i en bøtte med vann.

Passende, nye malingsruller får du kjøpt i vårt Bosch-tilbehørprogram.

Det kan også brukes malingsruller fra andre produsenter. De tilsvarende målene må da overholdes (se «Tekniske data», side 65).

Sett inn en ny malingsrull på følgende måte:

- Trekk rullaksen **17** ut av den gamle malingsrullen **16** og skyv den nye malingsrullen inn på midten av rullaksen igjen.
- Sett rullaksen **17** passende inn på en side i rullefestet **15**.
- Trykk malingsrullen inn i rullefestet på motsatt side. Malingsrullen må kunne dreies fritt.

Legge ned malingsrullen (se bilde F)

- Heng maledelen **3** ved hjelp av holdekanter **14** på kanten av malingsbøtten.

Utbedring av feil

Problem	Årsak	Utbedring
Malingspåføringen er ikke tilfredsstillende.	Slangene er blokkert. Det transporteres ingen eller for lite maling.	Pass på at ingen slanger er presset eller brettet.
	Malingen er for tyktflytende og kan derfor ikke transporteres.	Rør malingen godt om og fortynn den eventuelt med 5 – 10 % vann.
	Pumpelåsen 23 er ikke låst.	Pass på at pumpedekselet 20 er satt riktig inn og låst.
	Malingsbøtten er tom.	Fyll på malingsbøtten med ny maling eller skift ut den tomme malingsbøtten mot en full en.
Det kommer ingen maling ut på maledelen 3 .	Malingen er for tyktflytende og kan ikke suges opp av pumpen.	Rør malingen godt om og fortynn den eventuelt med 5 – 10 % vann.
	Slangene er tettet.	Rengjør slangesystemet (se «Rengjøring», side 67).
	Slangene er blokkert. Det transporteres ingen eller for lite maling.	Pass på at ingen slanger er presset eller brettet.
Fjernkontrollen 8 fungerer ikke.	Basisenheten er utkoplet.	Slå på basisenheten (se «Innkobling», side 66).
	Batteriet i fjernkontrollen er tomt.	Ta kontakt med en autorisert Bosch-kundeservice. La delen skiftes ut der. Merk: Ved normal bruk skal det ikke være nødvendig å skifte ut batteriet.

Service og vedlikehold

- **Før alle arbeider på elektroverktøyet utføres må støpselet trekkes ut av stikkkontakten.**

Rengjøring

Etter malingen må systemet pumpes tomt og de malingsførende delene rengjøres.

Til rengjøring av systemet finnes det to muligheter:

- **EasyClean:** Systemet koples til en vannkran med universelle koplinger og spyles.
- Alternativ mulighet: Systemet pumper inn ferskt vann fra en bøtte.

En sakkyndig rengjøring er forutsetning for en feilfri drift av den elektriske malingsrullen. Ved en manglende eller usakkyndig rengjøring mister garantien sin gyldighet.

Hold basisenheten, holdeklipsen **28** og fjernstyringen **8** rene. Rengjør kun med en fuktig klut. Basisenheten og fjernstyringen må ikke dypes i vann.

Rengjør malingsrullen, maledelen og slangesystemet alltid med vann.

Forberedelse

- Heng maledelen **3** ved hjelp av holdekannten **14** på kanten av malingsbøtten.
- Løsne dobbel-SDS-koplingen **27** fra holdeklipsen **28** og trekk innsugingsslangen **4** og malingsfilteret **22** komplett ut av malingsbøtten.
- Ta malingsrullen **16** ut av maledelen **3** (se «Utskifting av malingsrullen», side 66).
- Hold maledelen **3** over malingsbøtten og trykk på betjeningsbryteren **7** helt til slangesystemet er pumpet tomt og det ikke lenger kommer maling ut av maledelen.

- Slipp betjeningsbryteren **7** og slå av elektroverktøyet.
- Trekk støpselet ut av stikkkontakten.

EasyClean (se bildene G1 – G4)

Merk: For tilkopling av vanntilførselen må du kun bruke medleverte slanger og adaptere.

Forberede vannkranen:

- Med den medleverte blandedyse-nøkkelen **30** eller med et egnet verktøy skrur du blandedysen ut av en vannkran.
- Skru den passende adapteren **31** (M22- eller M24-gjenger) inn eller på vannkranen.
Ekstra vannkranadapter fås kjøpt i Bosch tilbehørprogrammet.

Ta de malingsførende komponentene fra hverandre:

- Åpne holdeklipsen **21**.
- Åpne pumpelåsen **23**.

Ved behov kan du til avlasting av låsen trykke pumpedekselet **20** litt opp.

- Skyv pumpedekselet **20** helt ned og løft det deretter forsiktig opp av husfestet på basisenheten **5**.
- Løsne SDS-koplingen **32** på nedre del av innsugingsslangen **4**.

Spyle systemet:

- Bær maledelen **3**, malingssslangen **2**, pumpedekselet **20** og innsugingsslangen **4** bort til den forberedte vannkranen. Husk på at det kan komme maling ut av systemet.
- Sett dobbel-SDS-koplingen **27** på adapteren **31** på vannkranen.
- Hold maledelen **3** over en egnet beholder (f.eks. en bøtte).

68 | Norsk

- Åpne vannkranen forsiktig og la lukket vann renne gjennom systemet.
- I løpet av spylingen må du gjentatte ganger trykke pumpe-slangen **33** litt sammen. Slik oppnår du bedre rengjøringsresultater. Dessuten rengjøres slik også utlikningsslangen **34**, som forhindrer en overbelastning av rotoren ved for høyt trykk i slangesystemet.
- Spyl systemet helt til det kun kommer rent vann ut av maledelen.
- Rengjør malingsfilteret **22** og innsugingsslangen **4** (SDS-koplingen **32** koples til vannkranen og spyles; rengjør malingsfilteret ekstra med en børste).
- Løsne adapteren **31** fra vannkranen og dobbel-SDS-koplingen **27**. Skru blandingsdysen på vannkranen igjen.

Rengjøring av maledel og malingsrulle:

- Se «Rengjøring av maledel og malingsrulle», side 68.

Sammensetting av de tørkede komponentene:

- La alle komponentene tørke godt. Hvis mulig bør du la malingsrullen **16** tørke hengende. Hvis malingsrullen ligger når den tørker, trykkes overflate-materialet litt inn. Slik blir overflatekvaliteten eventuelt ikke helt enhetlig ved neste maling.
- Forbind innsugingsslangen **4** igjen med SDS-koplingen **32** på malingsfilteret **22**.
- Drei rotoren **35** med hånden til illustrert posisjon (se bilde G4), for å unngå skader på pumpe-slangen **33** når pumpe-dekselet **20** settes inn.
- Sett pumpe-dekselet **20** på husfestet igjen og skyv det helt opp.
- Lukk pumpelåsen **23** til den smekker i lås.
- Lukk holdeklemmen **21** igjen.

Alternativ rengjøringsmulighet (se bilde H)

Merke: Rengjøringen av systemet tar litt lenger tid enn med EasyClean.

- Kople basisenheten **5** sammen med vannbøtten (se også «Sammenkopling av basisenhet og malingsbøtte», side 65).
- Dypp malingsfilteret **22** helt ned i vannbøtten.
- Fest innsugingsslangen **4** i holdeklipsen **28**.
- Sett strømstøpelet inn i stikkkontakten.
- Sørg for at pumpelåsen **23** er låst. 
- Til **igangsetting** av elektroverktøyet må du vippe på-/avbryteren **18** til posisjon «B».
- Hold maledelen **3** over en egnet beholder (f.eks. en bøtte) og trykk på betjeningsbryteren **7** helt til det bare kommer rent vann og ingen maling ut av maledelen og det ikke lenger finnes maling i slangene (visuell kontroll). Beveg da alltid slangene litt. Slik oppnår du bedre rengjøringsresultater.
- Rengjør maledelen og malingsrullen: Se «Rengjøring av maledel og malingsrulle», side 68.
- La alle komponentene tørke godt.

Hvis mulig bør du la malingsrullen **16** tørke hengende. Hvis malingsrullen ligger når den tørker, trykkes overflate-materialet litt inn. Slik blir overflatekvaliteten eventuelt ikke helt enhetlig ved neste maling.

Rengjøring av maledel og malingsrulle (se bildene I1 – I3)

Etter gjennomspylingen av systemet må forskjellige komponenter rengjøres manuelt.

- Med en børste fjerner du malingsrester fra maledelen **3**.
- Trekk malingsfordeleren **36** ut av malingskammeret **37**. Til en bedre rengjøring dreier du malingsfordeleren 90°.
- Ta fordelelerplaten **38** ut av malingsfordeleren **36**. Løft da fordelelerplaten opp på en side og trekk den ut av holdeklemmene mot siden.
- Med en børste fjerner du malingsrester fra fordelelerplaten **38**, fra malingsfordeleren **36** og malingskammeret **37**.
- Vask malingsrullen **16** grundig.

Oppbevaring

Før oppbevaring må den elektriske malingsrullen rengjøres sakkyndig og alle komponenter tørkes.

- Skyv fordelelerplaten **38** på siden inn i holdeklemmene i malingsfordeleren **36**.
- Klips malingsfordeleren **36** inn i malingskammeret **37**.
- Vikle malingsslangen **2** rundt basisenheten **5** og fest den med holdeklemmen **21**.
- Skyv malingsbøttekoplingen **29** helt ned.
- Sett malingsrullen **16** inn i maledelen **3** (se «Utskifting av malingsrullen», side 66).

Materialdeponering

Maling og tørkede malingsrester må deponeres på en miljøvennlig måte. Ta hensyn til produsentens informasjon om deponering og de lokale forskriftene om deponering av spesi- alavfall.

Miljøfarlige kjemikalier må ikke komme inn i jord, grunnvann eller vassdrag. Du må aldri kaste miljøfarlige kjemikalier i avløp!

Vedlikehold

Hvis det er nødvendig å skifte ut tilkopplingsledningen, må dette gjøres av Bosch eller Bosch-serviceverksteder, slik at det ikke oppstår fare for sikkerheten.

Kundeservice og rådgivning ved bruk

Ved alle forespørsler og reservedelsbestillinger må du oppgi det 10-sifrede produktnummeret som er angitt på elektroverktøyet typeskilt.

Kundeservicen svarer på dine spørsmål om reparasjon og vedlikehold av produktet samt om reservedeler. Sprengskisser og informasjon om reservedeler finner du også på:

www.bosch-pt.com

Bosch rådgivningsteamet hjelper deg gjerne ved spørsmål angående våre produkter og deres tilbehør.

Norsk

Robert Bosch AS
Postboks 350
1402 Ski
Tel.: 64 87 89 50
Faks: 64 87 89 55

Deponering

Elektroverktøy, tilbehør og emballasje må leveres inn til miljøvennlig gjenvinning.

Elektroverktøy må ikke kastes i vanlig søppel!

Kun for EU-land:



Jf. det europeiske direktivet 2012/19/EU vedr. gamle elektriske og elektroniske apparater og tilpassingen til nasjonale lover må gammelt elektroverktøy som ikke lenger kan brukes samles inn og leveres inn til en miljøvennlig resirkulering.

Retur til endringer forbeholdes.

Suomi

Turvallisuusohjeita



Lue kaikki turvallisuus- ja käyttöohjeet. Turvallisuus- ja käyttöohjeiden noudattamisen laiminlyönti saattaa johtaa sähköiskuun, tulipaloon ja/tai vakavaan loukkaantumiseen.

Säilytä kaikki turvallisuusohjeet ja käyttöohjeet myöhempää käyttöä varten.

- **Pidä työtilasi puhtaana ja hyvin valaistuna.** Työtilan epäjärjestys ja valaisemattomat työalueet voivat johtaa tapaturmiin.
- **Älä työskentele sähkötyökalulla räjähdysalttiissa ympäristössä, jossa on palavaa nestettä, kaasua tai pölyä.** Sähkötyökalu muodostaa kipinöitä, jotka saattavat sytyttää pölyn tai höyryt.
- **Sähkölaitteen pistotulpan tulee sopia pistorasiaan.** Pistotulppaa ei saa muuttaa millään tavalla. Älä käytä mitään pistorasia-adaptoreita maadoitettujen sähkötyökalujen kanssa. Alkuperäisessä kunnossa olevat pistotulpat ja sopivat pistorasiat vähentävät sähköiskun vaaraa.
- **Älä aseta sähkötyökalua alttiiksi sateelle tai kosteudelle.** Veden tunkeutuminen sähkötyökalun sisään kasvattaa sähköiskun riskiä.
- **Älä käytä verkkojohtoa väärin.** Älä käytä sitä sähkötyökalun kantamiseen, vetämiseen tai pistotulpan irrottamiseen pistorasiasta. Pidä johto loitolla kuumuudesta, öljystä, terävistä reunoista ja liikkuvista osista. Vahingoittuneet tai sotkeutuneet johdot kasvattavat sähköiskun vaaraa.
- **Käyttäessäsi sähkötyökalua ulkona, käytä ainoastaan ulkokäyttöön soveltuvaa jatkojohtoa.** Ulkokäyttöön soveltuvan jatkojohdon käyttö pienentää sähköiskun vaaraa.
- **Jos sähkötyökalun käyttö kosteassa ympäristössä ei ole välttävissä, tulee käyttää vikavirtasuojakytintä.** Vikavirtasuojakytimen käyttö vähentää sähköiskun vaaraa.
- **Älä käytä sähkötyökalua, jonka käynnistyskytkin on viallinen.** Sähkötyökalu, jota ei enää voida käynnistää ja pysäyttää käynnistyskytkimellä, on vaarallinen ja se täytyy korjata.

- **Pidä lapsia silmällä.** Täten varmistat, että lapset eivät leiki maalitelan kanssa.
- **Lapset ja henkilöt, jotka fyysisten, aistillisten tai henkisten kykyjensä, kokemattomuutensa tai puuttuvan tietonsa takia eivät turvallisesti voi käyttää maalitelaa, eivät saa käyttää sitä ilman vastuullisen henkilön valvontaa tai neuvontaa.** Muussa tapauksessa on olemassa väärinkäytön ja loukkaantumisen vaara.
- **Tarkista perusyksikkö, johto ja pistotulppa, ennen jokaista käyttöä. Älä käytä perusyksikköä, jos huomaat siinä olevan vaurioita. Älä avaa perusyksikköä itse ja anna ainoastaan ammattitaitoisten henkilöiden korjata sitä ainoastaan alkuperäisiä varaosia käyttäen.** Vahingoittunut perusyksikkö, johto tai pistotulppa kasvattaa sähköiskun vaaraa.
- **Käytä vain maaleja, joita mainitaan kappaleessa ”Määräysten mukainen käyttö”.** Ei-sallitut maalit (kuten esim. lakat, öljymaalit jne.) voivat vahingoittaa maalitelaa.
- **Ota huomioon maalin mahdolliset vaarat. Ota huomioon valmistajan tiedot maalista.** Noudata valmistajan ohjeita vahingoittumisriskin pienentämiseksi.
- **Ohjaa aina syöttöletkua poispäin itsestäsi äläkä työskentele tikapuilla tai telineillä.** Syöttöletkuun kompastuminen saattaa johtaa loukkaantumiseen.
- **Puhdista ainoastaan vesipohjaisilla aineilla.** Helposti haihtuvat liuottimet muodostavat räjähdysalttiin ympäristön, joka voi vahingoittaa maalitelan.

Tunnusmerkit

Jotkut seuraavista merkeistä voivat olla tärkeitä käyttäessäsi sähkötyökaluasi. Opettele merkit ja niiden merkitys. Merkin oikea tulkinta auttaa sinua käyttämään sähkötyökaluasi paremmin ja turvallisemmin.

Tunnusmerkki Merkitys



- **Odota, kunnes roottori on pysähtynyt kokonaan.** Pyörivän roottorin kosketus saattaa johtaa loukkaantumiseen.



Korkeussäädettävän maaliastian liittimen sovitus maaliastian korkeudelle: Perusyksikön on aina seistävä suorassa lattialla.



vasen

Pumpun lukitus lukittuna (pumpputoiminta on mahdollinen vain tässä asennossa)



oikea

Pumpun lukitus avattuna

70 | Suomi

Tuotekuvas

Määräyksenmukainen käyttö

Sähkötyökalu on tarkoitettu ainoastaan vesiohenteisten dispersioseinämaalien levittämiseen.

Käytä sähkötyökalua ainoastaan, jos täysin pystyt arvioimaan ja hallitsemaan rajoituksetta kaikkia toimintoja tai olet saanut vastaavia ohjeita.

Kuvassa olevat osat

Kuvassa olevien osien numerointi viittaa grafiikkasivuissa olevaan sähkötyökalun kuvaan.

- 1 Maaliosan pidennys
- 2 Syöttöletku
- 3 Maalausosa
- 4 Imuletku
- 5 Perusyksikkö
- 6 Radio-ohjatun ohjainyksikön teline
- 7 Käyttökytkin
- 8 Radio-ohjattu ohjainyksikkö (PaintControl-järjestelmä)
- 9 Jatkokappaleen kahva
- 10 Jatkokappaleen ruuviliitos
- 11 Maalausosan kahva
- 12 Syöttöletkun ohjausura
- 13 Syöttöletkun liitäntä maalausosassa
- 14 Pitoura
- 15 Rullan kiinnike
- 16 Maalirulla
- 17 Rullan akseli

Perusyksikkö

- 18 Käynnistyskytkin
- 19 Kantokahva
- 20 Pumpun kansi
- 21 Kiinnitin
- 22 Maalisuodatin
- 23 Pumpun lukitus
- 24 Alusta
- 25 Pumppuletkun liitäntä
- 26 Syöttöletkun liitäntä perusyksikössä
- 27 Kaksois- SDS-liitäntä
- 28 Pumppuletkun pikakiinnitin
- 29 Korkeussäädettävä maaliastian liitäntä

Puhdistusosat

- 30 Sekoitussuuttimen avain
- 31 Vesihanavan adapteri tiivisteineen
- 32 SDS-liitäntä maalisuodattimeen
- 33 Pumppuletku
- 34 Tasausletku
- 35 Roottori

36 Maalin levitin

37 Maalitila

38 Levityslevy

*Kuvassa tai selostuksessa esiintyvä lisätarvike ei kuulu vakiotuotumukseen. Löydät täydellisen tarvikeluettelon tarvikeohjelmastamme.

Tekniset tiedot

Maalitela	PPR 250	
Tuotenumero	3 603 BA0 0..	
Ottoteho	W	35
Maalin syöttöteho	ml/min	400
Ajan kulutus 2 m ² :n maalaukseen	min	1
Pituus		
– Maalausosa	cm	40
– Maalausosa + jatkokappale	cm	120
– Syöttöletku	m	5
Maalirullan mitat		
– Leveys	cm	25
– Varren läpimitta	mm	8
– Telan kokonaishalkaisija (ilman nukkamateriaalia)	mm	45 – 50
– Nukkakorkeus	mm	11
– Nukkamateriaali	Polyesteri	
Paino vastaa EPTA-Procedure 01/2003	kg	3,7
Suojausluokka		
– Perusyksikkö	IP X4 *	
– Radio-ohjatulla ohjainyksiköllä varustettu käyttökytkin	IP X5 **	
* Roiskevesisuojattu kaikista suunnista		
** Suihkuvesisuojattu kaikista suunnista		
Tiedot koskevat 230 V nimellisjännitettä [U]. Poikkeavilla jännitteillä ja maakohtaisissa malleissa nämä tiedot voivat vaihdella.		

Melutieto

Laitteen tyyppillinen A-painotettu äänenpainetaso on 70 dB(A).

Standardinmukaisuusvakuutus

Vakuutamme yksin vastaavamme siitä, että kohdassa ”Tekniset tiedot” selostettu tuote vastaa seuraavia standardeja tai standardoituja asiakirjoja: EN 60335, EN300 220-1:2006, EN 300 220-2:2007, EN 301 489-1:2008, EN 301 489-3:2002 direktiivien 2011/65/EU, 2006/95/EY, 2004/108/EY ja 1999/5/EY määräysten mukaisesti.

 11

Henk Becker
Executive Vice President
Engineering

Helmut Heinzelmann
Head of Product Certification
PT/ETM9

PPA

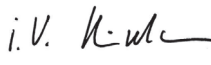
 i.v. 

Robert Bosch GmbH, Power Tools Division
D-70745 Leinfelden-Echterdingen
Leinfelden, 26.11.2013

Asennus

- ▶ **Irrota pistotulppa pistorasiasta ennen kaikkia sähkötyökaluun kohdistuvia töitä.**

Syöttöletkun aukirullaus (katso kuva A)

- Avaa kiinnitin **21** ja kierrä auki syöttöletku **2** kokonaan perusyksiköstä **5**.
- Sulje kiinnitin **21** uudelleen.

Huomio: Jos työskentelet ainoastaan maalausosalla **3** (ilman jatkokappaletta **1**), voit tehdä työn mukavaksi kiinnittämällä syöttöletku **2** toiseen kahdesta ulkopuolisesta ohjausrasta **12**.

Jatkokappaleen asennus (katso kuvat B1 – B2)

- Kierrä jatkokappaleen ruuviiliitos **10** maalausosaan **3**.
- Kiinnitä syöttöletku **2** maalausosan **3** suoriin ohjausuriin **12** ja jatkokappaleeseen **1**.
- Poista radio-ohjattu ohjainyksikkö **8** maalausosasta **3** ja kiinnitä se jatkokappaleen **1** kiinnittimeen **6**.

Käyttö

- ▶ **Irrota pistotulppa pistorasiasta ennen kaikkia sähkötyökaluun kohdistuvia töitä.**

Työn valmistelu

- ▶ **Työ on kielletty vesistöjen rannalla tai niiden välittömässä läheisyydessä.**

Ota huomioon maalien ekologinen kestävyys niitä ostaessasi.

Maalattavan pinnan esikäsitteleminen

Maalattavan pinnan tulee olla puhdas, kuiva ja rasvaton. Sisätilassa käytettäessä voivat kaikki ei-peitetyt pinnat liikaantua. Valmistele siksi maalattavan pinnan ympäristö perusteellisesti:

- Peitä lattia, kalusteet, ovi- ja ikkunapuitteet jne.
- Aseta lisäksi riittävä suoja (kalvo, pahvi jne.) maaliastian ja perusyksikön alle.

Maalin esivalmistelu

- Esivalmistele maali valmistajan ohjeiden mukaisesti.
- Sekoita maali perusteellisesti ja ohenna sitä tarvittaessa.

Jos maalauksen tulos ei ole tyydyttävä, tai maalia ei tule laitteesta: katso "Häiriöiden korjaus", sivu 72.

Perusyksikön ja maaliastian yhdistäminen (katso kuvat C1 – C2)

- Aseta perusyksikkö **5** suorassa alustalle avatun maaliastian viereen.
- Vedä korkeussäädettävä maaliastian liitin **29** ylös asti.
- Nosta maaliastian kahva ylös ja työnnä maaliastian liittimen hakaset alas maaliastian reunaan asti. Maaliastian kahvan tulee aina olla maaliastian liittimen hakasten välissä.
- Upota maalisuodatin **22** maaliastian pohjaan asti.
- Kiinnitä imuletku **4** pikakiinnittimeen **28**.

Käyttöönotto

- ▶ **Ota huomioon verkkojännite! Virtalähteen jännitteen tulee vastata laitteen tyyppikilvessä olevia tietoja. 230 V merkityt laitteita voidaan käyttää myös 220 V verkoissa.**

- ▶ **Aseta aina perusyksikkö ja maaliastia tasaiselle alustalle.** Käytettäessä tikkailla tai kaltevalla alustalla on olemassa vaara, että perusyksikkö ja maaliastia kaatuvat tai putoavat. Tämä saattaa johtaa loukkaantumisiin ja maalisoituihin.

- ▶ **Älä peitä perusyksikköä.** Mahdollista toimintahäiriötä ei muuten voida havaita.

- ▶ **Pidä muut sähkölaitteet kaukana tai peitä ne riittävästi maalitelan käytön aikana.** Mahdollisesti syntyneet maaliroiskeet voivat johtaa loukkaantumisiin tai likaantumisiin.

- ▶ **Huolehdi työalueen hyvästä, jatkuvasta tuuletuksesta ja riittävästä raitisilmasta koko tilassa.**

- ▶ **Käytä suojalaseja.** Täten suojaat silmäsi roiskevalta tai ulospursuvalta maalilta.

Käyt tarkoituskeuseen soveltuvia työvaatteita. Maalin poistaminen vaatteista on vaikeaa.

Vältä letkujärjestelmän supistuksia esim. puristamalla, taittamalla tai tempaisemalla! Älä astu syöttöletkun **2** päälle.

Pidä letkujärjestelmä loitolla lämpölähteistä.

Älä vedä letkuista. Älä erityisesti siirrä perusyksikköä syöttöletkusta vetämällä **2**. Kanna aina perusyksikköä kantokahvas-
ta **19**.

Käynnistys (katso kuva D)

Käynnistä energiansäästön takia sähkötyökalu vain, kun käytät sitä.

- Liitä nyt pistotulppa pistorasiaan.
- Varmista, että pumpun lukitus **23** on lukittuna. 
- Kun kone **käynnistetään**, sen käynnistyskytkin **18** on siirrettävä asentoon "I".
- Ota maalausosa **3** tai jatkokappale **1** kyseisestä kahvasta käteen ja aseta maalirulla **16** maalattavaan pintaan.
- Paina radio-ohjatussa ohjainyksikössä **8** olevaa käyttökytkintä **7**.

Poiskytkentä

- Päästä käyttökytkin **7** vapaaksi.
- Kone **pysäytetään** siirtämällä käynnistyskytkin **18** asentoon "0".
- Irrota pistotulppa pistorasiasta.
- Avaa pumpun lukitus **23**. 

Tarvittaessa voit painaa pumpun kantta **20** vähän ylöspäin lukituksen keventämiseksi.

Työskentelyohjeita

Levittäminen

Kostuta uudet tai kuivuneet maalirullat vedellä ennen maalausta.

Jos maalirulla on uusi tai kuiva, saavutetaan homogeeninen maalipinta ilman raitoja vasta n. kuuden kaistaleen jälkeen.

72 | Suomi

Tyhjän syöttöletkun täyttö kestää n. minuutin.

- Syötä käyttökytkimen **7** avulla riittävä maalimäärä maalirullaan **16** ja liikuta maalirullaa tasaisesti ylös ja alas.
- Vältä keskeytyksiä keskellä maalaus pintaa.
- Maalirullan tasaisella ohjauksella saavutetaan tasalaatuinen maalipinta.

Maalin määrän säätö maalauksen aikana

Maalin määrä voidaan säätää käyttökytkimen avulla.

- Paina käyttökytkintä **7**, kunnes maalipinta on homogeeninen.
- Tämän jälkeen voit päästää käyttökytkimen vapaaksi, kunnes maali ei enää peitä maalattavaa pintaa.
- Täytä sitten taas maalitilaan riittävästi maalia (Paina käyttökytkintä **7** n. 5 sekuntia).

Maalirullan vaihto (katso kuvat E1 – E2)

Poista maalirulla maalausosasta puhdistusta varten tai, kun maalirulla on kulunut.

- Vedä rullan kiinnikkeet **15** erilleen ja anna maalirullan **16** liukua ulos maalausosasta **3**.

Jotta maalilla kyllästetty maalirulla ei kuivuisi ennen pesua, kannattaa antaa sen liukua vesiämpäriin.

Sopivia uusia maalirullia löydät Bosch-lisätarvikeohjelmasta. Myös muiden valmistajien maalirullia voidaan käyttää. Ota tällöin huomioon vastaavat mitat (katso ”Tekniset tiedot”, sivu 70).

Asenna uusi maalirulla seuraavasti:

- vedä irti rullan akseli **17** vanhasta maalirullasta **16** ja työnä uusi maalirulla keskelle rullan akselia.
- Aseta rullan akselin **17** toinen pää rullan kiinnikkeeseen **15**.
- Paina maalirulla vastakkaiseen rullan kiinnikkeeseen. Maalirullaa täytyy pystyä kiertämään vapaasti.

Maalausosan irrotus (katso kuva F)

- Ripusta maalausosa **3** pitouran **14** avulla maaliastian reunalle.

Häiriöiden korjaus

Ongelma	Syy	Korjaus
Maalipinta ei ole tyydyttävä.	Letkut ovat tukossa. Maalia ei siirry maalirullalle tai sitä siirtyy liian vähän.	Varmista, että mikään letku ei ole litistynyt tai taittunut.
	Maali on liian paksujuoksuista, eikä sitä tämän takia voi siirtää.	Sekoita maali perusteellisesti ja tarvittaessa ohenna sitä 5 – 10 % verran vedellä.
	Pumpun lukitus 23 ei ole lukittuna.	Varmista, että pumpun kansi 20 on asennettu oikein ja on lukittuna.
	Maaliastia on tyhjä.	Täytä maaliastia tuoreella maalilla tai vaihda tyhjä maaliastia täyteen astiaan.
Maalausosasta 3 ei tule maalia.	Maali on liian paksujuoksuista, eikä pumpu pysty imemään sitä.	Sekoita maali perusteellisesti ja tarvittaessa ohenna sitä 5 – 10 % verran vedellä.
	Letkut ovat tukossa.	Puhdista letkujärjestelmä (katso ”Puhdistus”, sivu 72).
	Letkut ovat tukossa. Maalia ei siirry maalirullalle tai sitä siirtyy liian vähän.	Varmista, että mikään letku ei ole litistynyt tai taittunut.
Radio-ohjattu ohjainyksikkö 8 ei toimi.	Perusyksikkö on poiskytketty.	Käynnistä perusyksikkö (katso ”Käynnistys” sivu 71).
	Radio-ohjatun ohjainyksikön paristo on tyhjä.	Ota yhteys valtuutettuun Bosch-huoltopisteeseen. Anna vaihtaa osa huoltopisteessä. Huomio: Normaalisissa käytössä paristoa ei tarvitse vaihtaa koskaan.

Hoito ja huolto

- **Irrota pistotulppa pistorasiasta ennen kaikkia sähkötyökaluun kohdistuvia töitä.**

Puhdistus

Pumppaa järjestelmä tyhjäksi ja puhdista maalia ohjaavat osat maalauksen jälkeen.

Järjestelmän puhdistuksen voi tehdä kahdella tavalla:

- **EasyClean:** järjestelmä liitetään yleisliittimien avulla vesihanaan ja huuhdellaan.
- Toinen vaihtoehto: järjestelmä pumppaa puhdasta puhdistusvettä ämpäristä.

Asianmukainen puhdistus on maalitelan moitteettoman käytön edellytyksenä. Takuu ei kata puuttuvasta tai asiattomasta puhdistuksesta johtuvia vikoja.

Pidä aina perusyksikkö, pikakiinnitin **28** ja ohjainyksikkö **8** puhtaana. Puhdista ne kostealla liinalla. Perusyksikköä ja ohjainyksikköä ei saa upottaa veteen.

Puhdista aina maalirulla, maalausosa ja letkujärjestelmä vedellä.

Esivalmistelu

- Ripusta maalausosa **3** pitouran **14** avulla maaliastian reunalle.

- Irrota kaksois-SDS-liitäntä **27** pikakiinnitimestä **28** ja vedä imuletku **4** sekä maalisuodatin **22** kokonaan ulos maaliastiasta.
- Poista maalirulla **16** maalausosasta **3** (katso "Maalirullan vaihto", sivu 72).
- Pidä maalausosa **3** maaliastian yläpuolella ja paina käyttökytkintä **7**, kunnes letkujärjestelmä on tyhjä eikä maalia enää tule maalausosasta.
- Päästä käyttökytkin **7** vapaaksi ja pysäytä sähkötyökalu.
- Irrota pistotulppa pistorasiasta.

EasyClean (katso kuvat G1 – G4)

Huomio: Käytä veden syötön liitäntään ainoastaan toimitukseen kuuluvia letkuja ja adaptereita.

Vesihanan esivalmistelu:

- Kierrä toimitukseen kuuluvalla sekoitussuuttimen avaimella **30** tai muulla sopivalla työkalulla sekoitussuutin irti vesihanasta.
- Kierrä sopiva adapteri **31** (M22- tai M24-kierre) vesihanaan. Lisää vesihana-adaptereita löytyy Bosch-lisätarvikeohjelmasta.

Maalia siirtävien osien irrotus:

- avaa kiinnitin **21**.
- Avaa pumpun lukitus **23**.



Tarvittaessa voit painaa pumpun kantta **20** vähän ylöspäin lukituksen keventämiseksi.

- Työnnä pumpun kansi **20** vasteseen asti alaspäin ja nosta se samalla varovasti ulos perusyksikön **5** kotelon kiinnitimestä.
- Irrota SDS-liitäntä **32** imuletkun **4** alaosasta.

Järjestelmän huuhtelu:

- kannna maalausosa **3**, syöttöletku **2**, pumpun kansi **20** ja imuletku **4** esivalmistellun vesihanan luo. Ota huomioon, että järjestelmästä saattaa valua maalia.
- Kiinnitä kaksois-SDS-liitäntä **27** vesihanan adapteriin **31**.
- Pidä maalausosa **3** sopivan poistosäiliön (esim. ämpäriin) yläpuolella.
- Avaa vesihana varovasti ja anna haalean veden virrata järjestelmän läpi.
- Paina huuhtelun aikana pumpun letkua **33** toistuvasti vähän kokoon. Täten saavutat hyvän puhdistustuloksen. Täten puhdistuu lisäksi myös tasausletku **34**, joka estää roottorin ylikuormituksen, jos letkujärjestelmässä on liian suuri paine.
- Huuhtele järjestelmää, kunnes maalausosasta tulee vain puhdasta vettä.
- Puhdista maalisuodatin **22** ja imuletku **4** (liitä SDS-liitäntä **32** vesihanaan ja ja huuhtele se; puhdista lisäksi maalisuodatin harjalla).
- Irrota adapteri **31** vesihanasta ja kaksois-SDS-liittimestä **27**. Kierrä sekoitussuutin takaisin vesihanaan.

Maalausosan ja maalirullan puhdistus:

- katso "Maalausosan ja maalirullan puhdistus", sivu 73.

Kuivuneiden osien yhteen liittäminen:

- Anna kaikkien osien kuivua huolellisesti. Anna mahdollisuuksien mukaan maalirullan **16** kuivua riippuvassa asennossa. Jos maalirulla kuivuu alustalla maaten, nukka painuu kasaan. Tämä saattaa seuraavassa käytössä johtaa epätasaiseen maalauspintaan.
- Liitä imuletku **4** takaisin maalisuodattimen **22** SDS-liitäntään **32**.
- Kierrä roottoria **35** käsin kuvassa näkyvään asentoon (katso kuva G4), jotta pumppuletkun **33** vaurioilta vältyttäisiin pumpun kannen **20** asennuksen yhteydessä.
- Aseta pumpun kansi **20** takaisin kotelon kiinnittimeen ja työnnä se vasteseen asti ylöspäin.
- Sulje pumpun lukitus **23**, kunnes se lukkiutuu.
- Sulje kiinnitin **21** uudelleen.

Toinen puhdistusvaihtoehto (katso kuva H)

Huomio: Järjestelmän puhdistus kestää vähän kauemmin kuin EasyClean-menetelmällä.

- Kytke perusyksikkö **5** vesiämpäriin (katso myös "Perusyksikön ja maaliastian yhdistäminen", sivu 71).
- Upota maalisuodatin **22** maaliastian pohjaan asti.
- Kiinnitä imuletku **4** pikakiinnittimeen **28**.
- Liitä nyt pistotulppa pistorasiaan.
- Varmista, että pumpun lukitus **23** on lukittuna.



- Kun kone **käynnistetään**, sen käynnistyskytkin **18** on siirrettävä asentoon "I".
- Pidä maalausosa **3** sopivan poistosäiliön (esim. ämpäriin) yläpuolella ja paina käyttökytkintä **7**, kunnes maalausosasta tulee ainoastaan puhdasta vettä ja letkujärjestelmässä ei enää ole maalia (silmämääräinen tarkistus). Liikuttele tämän aikana aina letkuja vähän. Täten saavutat hyvän puhdistustuloksen.
- Puhdista maalausosa ja maalirulla: katso "Maalausosan ja maalirullan puhdistus", sivu 73.
- Anna kaikkien osien kuivua huolellisesti. Anna mahdollisuuksien mukaan maalirullan **16** kuivua riippuvassa asennossa. Jos maalirulla kuivuu alustalla maaten, nukka painuu kasaan. Tämä saattaa seuraavassa käytössä johtaa epätasaiseen maalauspintaan.

Maalausosan ja maalirullan puhdistus (katso kuvat I1 – I3)

Järjestelmän huuhtelun jälkeen täytyy vielä puhdistaa erinäisiä osia käsin.

- Poista harjan avulla maalin jäännökset maalausosasta **3**.
- Vedä maalin levitin **36** ulos maalitilasta **37**. Käännä maalin levitin 90° hyvän puhdistustehon saavuttamiseksi.
- Vedä levityslävy **38** ulos maalin levittimestä **36**. Nosta levityslävyä toiselta puolelta ja vedä se sivuttain irti kiinnikkeistä.
- Poista maalijäännökset levityslävyistä **38**, maalin levittimestä **36** ja maalitilasta **37** pienellä harjalla.
- Huuhtele maalirulla **16** perusteellisesti.

74 | Ελληνικά

Σäilytys

Puhdista maalitela asianmukaisesti ja kuivaa kaikki osat ennen säilytystä.

- Työnnä levityslevy **38** sivuttain maalin levittimen **36** kiinnittimiin.
- Kiinnitä maalin levitin **36** maalitilaan **37**.
- Kierrä syöttöletku **2** perusyksikön **5** ympäri ja kiinnitä se kiinnittimellä **21**.
- Työnnä maaliastian liitin **29** alas asti.
- Aseta maalarilla **16** maalausosaan **3** (katso "Maalirullan vaihto", sivu 72).

Materiaalin hävittäminen

Maalista ja kuivuneista maalijäännöksistä on huolehdittava ympäristöstävällisellä tavalla. Ota huomioon valmistajan hävitysohjeet ja paikalliset ongelmajätteen käsittelyä koskevat määräykset.

Ympäristöä saastuttavia kemikaaleja ei saa päästää maahan, pohjaveteen tai vesistöön. Älä koskaan kaada ympäristöä vahingoittavia kemikaaleja viemäriin!

Huolto

Jos liitäntäjohdon vaihto on välttämätön, tulee tämän suorittaa Bosch tai Bosch-sähkötyökalujen sopimushuolto turvallisuuden vaarantamisen välttämiseksi.

Asiakaspalvelu ja käyttöneuvonta

Ilmoita kaikissa kyselyissä ja varaosatilauksissa 10-numeroinen tuotenumero, joka löytyy laitteen mallikilvestä.

Asiakaspalvelu vastaa tuotteesi korjausta ja huoltoa sekä varaosia koskeviin kysymyksiin. Räjähdyssiirustuksia ja tietoja varaosista löydät myös osoitteesta:

www.bosch-pt.com

Boschin asiakaspalvelu auttaa mielellään sinua tuotteittamme ja niiden lisätarvikkeita koskevilla kysymyksissä.

Suomi

Robert Bosch Oy
Bosch-keskushuolto
Pakkalantie 21 A
01510 Vantaa
Puh.: 0800 98044
Faksi: 010 296 1838
www.bosch.fi

Hävitys

Sähkötyökalu, lisätarvikkeet ja pakkaukset tulee toimittaa ympäristöstävälliseen uusiokäyttöön.

Älä heitä sähkötyökaluja talusjätteisiin!

Vain EU-maita varten:

Eurooppalaisen vanhoja sähkö- ja elektro-niikkalaitteita koskevan direktiivin 2012/19/EU ja sen kansallisten lakien muunnosten mukaan tulee käyttökelvottomat sähkötyökalut kerätä erikseen ja toimittaa ympäristöstävälliseen uusiokäyttöön.

Oikeus teknisiin muutoksiin pidätetään.

Ελληνικά**Υποδείξεις ασφαλείας**

Διαβάστε όλες τις υποδείξεις ασφαλείας και τις οδηγίες. Αμέλειες στην τήρηση των υποδείξεων ασφαλείας και των οδηγιών μπορεί να οδηγήσει σε ηλεκτροπληξία, πυρκαγιά ή/και σοβαρούς τραυματισμούς.

Διαφυλάξτε τις υποδείξεις ασφαλείας και τις οδηγίες για κάθε ενδεχόμενη μελλοντική χρήση.

- ▶ **Να διατηρείτε την περιοχή που εργάζεστε καθαρή και καλά φωτισμένη.** Αταξία ή/και μη φωτισμένες περιοχές εργασίας μπορεί να οδηγήσουν σε ατυχήματα.
- ▶ **Να μην εργάζεστε με το ηλεκτρικό εργαλείο σε χώρους όπου υπάρχει κίνδυνος έκρηξης, εύφλεκτα υλικά, αέρια ή σκόνης.** Τα ηλεκτρικά εργαλεία παράγουν σπινθηρισμό που μπορεί να αναφλέξει τη σκόνη ή τις αναθυμιάσεις.
- ▶ **Το φως του ηλεκτρικού εργαλείου πρέπει να ταιριάζει στην πρίζα. Απαγορεύεται κάθε μετατροπή του φως. Μην χρησιμοποιήσετε προσαρμοστικά φως σε συνδυασμό με γεωμενά ηλεκτρικά εργαλεία.** Μη μεταποιημένα φως και κατάλληλες πρίζες ελαττώνουν τον κίνδυνο ηλεκτροπληξίας.
- ▶ **Να μην εκθέτετε το μηχάνημα στη βροχή ή/και την υγρασία.** Η διείσδυση νερού σε ένα ηλεκτρικό εργαλείο αυξάνει τον κίνδυνο ηλεκτροπληξίας.
- ▶ **Να μην χρησιμοποιήσετε το ηλεκτρικό καλώδιο για να μεταφέρετε ή για να αναρτήσετε το ηλεκτρικό εργαλείο, ή για να βγάλετε το φως από την πρίζα. Να προφυλάγετε το ηλεκτρικό καλώδιο από υπερβολικές θερμοκρασίες, από λάδια, από κοφτερές ακμές καθώς και από κινητά εξαρτήματα.** Τυχόν χαλασμένα ή μη μερδεμένα ηλεκτρικά καλώδια αυξάνουν τον κίνδυνο ηλεκτροπληξίας.
- ▶ **Όταν εργάζεστε με ένα ηλεκτρικό εργαλείο στο ύπαιθρο να χρησιμοποιείτε καλώδια επιμήκυνσης (μπαλαντέζες) που είναι εγκριμένα για χρήση σε εξωτερικούς χώρους.** Εργασίες σε και έτσι ελαττώνει τον κίνδυνο ηλεκτροπληξίας.
- ▶ **Όταν η χρήση του ηλεκτρικού εργαλείου σε υγρό περιβάλλον είναι αναπόφευκτη, τότε να χρησιμοποιήσετε έναν προστατευτικό διακόπτη διαρροής [διακόπτη FI].** Η χρήση ενός προστατευτικού διακόπτη διαρροής ελαττώνει των κίνδυνο ηλεκτροπληξίας.
- ▶ **Να μην χρησιμοποιήσετε ποτέ ένα ηλεκτρικό εργαλείο όταν ο διακόπτης του είναι χαλασμένος.** Ένα ηλεκτρικό εργαλείο που δεν μπορείτε να θέσετε σε λειτουργία ή/και εκτός λειτουργίας είναι επικίνδυνο και πρέπει να επισκευαστεί.
- ▶ **Να επιτηρείτε τα παιδιά.** Έτσι εξασφαλίζεται ότι τα παιδιά δεν θα παίξουν με το ηλεκτρικό ρολό.
- ▶ **Παιδιά και άτομα που εξαιτίας περιορισμένων σωματικών, αισθητηρίων ή πνευματικών ικανοτήτων ή λόγω απειρίας ή έλλειψης γνώσεων δεν είναι σε θέση να χειριστούν ασφαλώς το ηλεκτρικό ρολό βαφής, δεν επιτρέπεται να χρησιμοποιήσουν αυτό το ηλεκτρικό ρολό βαφής, εκτός αν επιτηρούνται και καθοδηγούνται από ένα υπεύθυνο πρόσωπο.** Διαφορετικά υπάρχει κίνδυνος εσφαλμένου χειρισμού και τραυματισμών.
- ▶ **Πριν από κάθε χρήση να ελέγχετε τη βασική μονάδα, το ηλεκτρικό καλώδιο και το φως. Μην χρησιμοποιήσετε τη**

Βασική μονάδα σε περίπτωση που διαπιστώσετε κάποια βλάβη. Μην ανοίξετε ο ίδιος/ή ίδια τη βασική μονάδα αλλά να την δίνετε πάντοτε για επισκευή σε κατάλληλα εκπαιδευμένο προσωπικό και μόνο με γνήσια ανταλλακτικά. Μια χαλασμένη βασική μονάδα και χαλασμένα ηλεκτρικά καλώδια και φις αυξάνουν τον κίνδυνο ηλεκτροπληξίας.

- ▶ **Να χρησιμοποιείτε μόνο μέσα βαψίματος που αναφέρονται στο κεφάλαιο Χρήση σύμφωνα με τον προορισμό.** Μη εγκεκριμένα μέσα βαψίματος (π.χ. λάκες, λαδομπογιές κτλ.) μπορεί να προκαλέσουν βλάβη στο ηλεκτρικό ρολό.
- ▶ **Δίνετε προσοχή σε ενδεχόμενους κινδύνους του μέσου βαψίματος. Να λαμβάνετε υπόψη τις πληροφορίες του κατασκευαστή.** Να τηρείτε τις υποδείξεις του κατασκευαστή. Έτσι περιορίζετε τον κίνδυνο τραυματισμών.
- ▶ **Να οδηγείτε το σωλήνα τροφοδότησης πάντοτε μακριά σας και, ιδιαίτερα, να μην εργάζεστε επάνω σε σκάλες ή σκαλωσιές.** Το σκόνταμμα στο σωλήνα τροφοδότησης μπορεί να γίνει αιτία τραυματισμών.
- ▶ **Να καθαρίζετε πάντοτε με υλικά σε βάση νερού.** Πτητικοί διαλύτες δημιουργούν ένα εκρηκτικό περιβάλλον και μπορεί να προξενήσουν ζημιά στο ηλεκτρικό ρολό.

Σύμβολα

Τα σύμβολα που ακολουθούν μπορεί να έχουν σημασία για το χειρισμό του ηλεκτρικού εργαλείου σας. Παρακαλούμε αποτυπώστε στο μυαλό σας τα σύμβολα και τη σημασία τους. Η σωστή ερμηνεία των συμβόλων συμβάλλει στον καλύτερο και ασφαλέστερο χειρισμό του ηλεκτρικού σας εργαλείου.

Σύμβολο Σημασία



- ▶ **Περιμένετε να σταματήσει εντελώς να κινείται ο δρομέας.** Το άγγιγμα του περιστρεφόμενου δρομέα μπορεί να προκαλέσει τραυματισμούς.



Προσαρμογή του καθ' ύψος ρυθμιζόμενου προσαρμοστικού του κουβά βαφής στο ύψος του κουβά:
Η βασική μονάδα **πρέπει να στέκεται πάντοτε** επίπεδα στο δάπεδο.



αριστερά
Ασφάλεια αντλίας κλειστή (η λειτουργία της αντλίας είναι μόνο σ' αυτήν τη θέση εφικτή)



δεξιά
Ασφάλεια αντλίας ανοιχτή

Περιγραφή του προϊόντος και της ισχύος του

Χρήση σύμφωνα με τον προορισμό

Το ηλεκτρικό εργαλείο προορίζεται για βαψίματα με χρώματα διασποράς σε βάση νερού.

Να χρησιμοποιείτε το ηλεκτρικό εργαλείο μόνο όταν είστε σε θέση να αξιολογήσετε όλες τις λειτουργίες του και μπορείτε να τις εκτελέσετε χωρίς κανέναν περιορισμό ή όταν έχετε λάβει ανάλογες οδηγίες.

Απεικονιζόμενα στοιχεία

Η αριθμοδότηση των απεικονιζόμενων στοιχείων βασίζεται στην απεικόνιση του ηλεκτρικού εργαλείου στις σελίδες με τα γραφικά.

- 1 Επμήκυνση του τροφοδότη χρώματος
- 2 Σωλήνας τροφοδότησης
- 3 Τροφοδότης χρώματος
- 4 Σωλήνας αναρρόφησης
- 5 Βασική μονάδα

Τροφοδότης χρώματος

- 6 Υποδοχή τηλεχειριστηρίου
- 7 Διακόπτης χειρισμού/Σκανδάλη
- 8 Τηλεχειριστήριο (PaintControl System)
- 9 Λαβή επιμήκυνσης
- 10 Βιδωτός συνδετήρας της επιμήκυνσης
- 11 Λαβή του τροφοδότη χρώματος
- 12 Κανάλι οδήγησης του σωλήνα τροφοδότησης
- 13 Σύνδεση του σωλήνα τροφοδότησης στον τροφοδότη χρώματος
- 14 Γέφυρα συγκράτησης
- 15 Υποδοχή ρολού
- 16 Ρολό βαφής
- 17 Άξονας ρολού

Βασική μονάδα

- 18 Διακόπτης ON/OFF
- 19 Χειρολαβή
- 20 Καπάκι αντλίας
- 21 Πόρπη συγκράτησης
- 22 Φίλτρο χρώματος
- 23 Ασφάλεια αντλίας
- 24 Πέλιμα
- 25 Σύνδεση σωλήνα αντλίας
- 26 Σύνδεση σωλήνα τροφοδότησης στη βασική μονάδα
- 27 Διπλή σύνδεση SDS
- 28 Σφιγκτήρας σωλήνα αντλίας
- 29 Καθ' ύψος ρυθμιζόμενο προσαρμοστικό του κουβά

Στοιχεία καθαρισμού

- 30 Κλειδί για ακροφύσιο μείξης
- 31 Προσαρμοστικό βρύσης με φλάντζα
- 32 Σύνδεση SDS στο φίλτρο χρώματος
- 33 Σωλήνας αντλίας
- 34 Σωλήνας αντιστάθμισης

76 | Ελληνικά

- 35 Δρομέας
- 36 Διανομέας χρώματος
- 37 Θάλαμος χρώματος
- 38 Πλάκα διανομής

*Εξαρτήματα που απεικονίζονται ή περιγράφονται δεν περιέχονται στη στάνταρ συσκευασία. Για τον πλήρη κατάλογο εξαρτημάτων κοιτά το πρόγραμμα εξαρτημάτων.

Τεχνικά χαρακτηριστικά

Ηλεκτρικό ρολόι βαφής	PPR 250	
Αριθμός ευρετηρίου		3 603 BA0 0..
Ονομαστική ισχύς	W	35
Ικανότητα άντλησης χρώματος	ml/min	400
Χρόνος για επίστρωση με χρώμα επιφάνειας 2 m ²	min	1
Μήκος		
– Τροφοδότης χρώματος	cm	40
– Τροφοδότης χρώματος + επιμήκυνση	cm	120
– Σωλήνας τροφοδότησης	m	5
Διαστάσεις ρολού		
– Πλάτος	cm	25
– Διάμετρος στελέχους	mm	8
– Διάμετρος ρολού συνολικά (χωρίς πέλος)	mm	45 – 50
– Ύψος γούνας	mm	11
– Υλικό γούνας		Πολυστερίνη
Βάρος σύμφωνα με EPTA-Procedure 01/2003	kg	3,7
Κατηγορία μόνωσης		
– Βασική μονάδα		IP X4 *
– Διακόπτης χειρισμού με τηλεχειριστήριο		IP X5 **

* Προστασία από ψεκασμό με νερό από όλες τις διευθύνσεις

** Προστασία από δέσμη νερού από όλες τις κατευθύνσεις

Τα στοιχεία ισχύουν για ονομαστικές τάσεις [U] 230 V. Υπό διαφορετικές τάσεις και σε εκδόσεις ειδικές για τις διάφορες χώρες τα στοιχεία αυτά μπορεί να διαφέρουν.

Δήλωση συμβατότητας **CE**

Δηλώνουμε υπευθύνως ότι το προϊόν που περιγράφεται στα «Τεχνικά Χαρακτηριστικά» εκπληρώνει τους εξής κανονισμούς ή κατασκευαστικές συστάσεις: EN 60335, EN 300 220-1:2006, EN 300 220-2:2007, EN 301 489-1:2008, EN 301 489-3:2002 σύμφωνα με τις διατάξεις των οδηγιών 2011/65/ΕΕ, 2006/95/ΕΚ, 2004/108/ΕΚ, 1999/5/ΕΚ.

CE 11

Henk Becker
Executive Vice President
Engineering

Helmut Heinzelmann
Head of Product Certification
PT/ETM9

ΡΡΑ.

Henk Becker i.V. *Helmut Heinzelmann*

Robert Bosch GmbH, Power Tools Division
D-70745 Leinfelden-Echterdingen
Leinfelden, 26.11.2013

Πληροφορία για το θόρυβο

Η χαρακτηριστική στάθμη ακουστικής πίεσης του μηχανήματος εξακριβώθηκε σύμφωνα με την καμπύλη A και είναι χαμηλότερη από 70 dB(A).

Συναρμολόγηση

- ▶ Βγάξτε το φιν από την πρίζα πριν από οποιαδήποτε εργασία στο ηλεκτρικό εργαλείο.

Ξετύλιγμα του σωλήνα τροφοδότησης (βλέπε εικόνα A)

- Ανοίξτε την πόρπη συγκράτησης **21** και ξετυλίξτε ολόκληρο το σωλήνα τροφοδότησης **2** από τη βασική μονάδα **5**.
- Κλείστε πάλι την πόρπη συγκράτησης **21**.

Υπόδειξη: Όταν βάφετε μόνο με τον τροφοδότη χρώματος **3** (χωρίς επιμήκυνση **1**) μπορείτε να εργαστείτε πιο άνετα όταν στερεώσετε το σωλήνα τροφοδότησης **2** σε ένα από τα δυο εξωτερικά κανάλια οδήγησης **12**.

Συναρμολόγηση της επιμήκυνσης (βλέπε εικόνες B1 – B2)

- Βιδώστε το βιδωτό συνδετήρα **10** της επιμήκυνσης στον τροφοδότη χρώματος **3**.
- Στερεώστε το σωλήνα τροφοδότησης **2** στα ίδια κανάλια οδήγησης **12** στον τροφοδότη χρώματος **3** και στην επιμήκυνση **1**.
- Αφαιρέστε το τηλεχειριστήριο **8** από τον τροφοδότη χρώματος **3** και στερεώστε το στην υποδοχή **6**της επιμήκυνσης **1**.

Λειτουργία

- ▶ Βγάξτε το φιν από την πρίζα πριν από οποιαδήποτε εργασία στο ηλεκτρικό εργαλείο.

Προετοιμασία της εργασίας

- ▶ Δεν επιτρέπεται να εργάζεστε στις όχθες υδάτων ή σε γειτονικές επιφάνειες στην άμεση λεκάνη της απορροής τους.

Να αγοράζετε χρώματα με ιδιότητες φιλικές προς το περιβάλλον.

Προετοιμασία της υπό βαφή επιφάνειας

Η υπό βαφή επιφάνεια πρέπει να είναι καθαρή, στεγνή και χωρίς λάδια λίπη.

Όταν εργάζεστε σε εσωτερικούς χώρους μπορεί να λερωθούν οι ακάλυπτες επιφάνειες. Γι' αυτό να προετοιμάζετε το γύρω χώρο της υπό βαφή επιφάνειας:

- Να καλύπτετε ή, ανάλογα, να κολλάτε τα δάπεδα, τα έπιπλα, και τα πλαίσια των παραθύρων και θυρών.
- Να καλύπτετε το δάπεδο κάτω από τον κουβά βαφής και τη βασική μονάδα) π.χ. με πλαστικό υμένα, χαρτόνι κλπ.).

Προετοιμασία του χρώματος

- Προετοιμάστε το χρώμα σύμφωνα με τις υποδείξεις του κατασκευαστή.
- Ανακατώστε το χρώμα καλά και, αν χρειαστεί, αραιώστε το. Όταν το αποτέλεσμα του ανακατώματος δεν είναι ικανοποιητικό ή όταν το χρώμα δεν εξέρχεται: βλέπε «Εξουδετέρωση βλαβών», σελίδα 78.

Σύνδεση της βασικής μονάδας και του κουβά βαφής (βλέπε εικόνες C1 – C2)

- Τοποθετήστε τη βασική μονάδα **5** επίπεδα επάνω στο δάπεδο, δίπλα στον ανοιχτό κουβά βαφής.
- Ωθήστε τέρμα επάνω το καθ' ύψος ρυθμιζόμενο προσαρμοστικό **29** του κουβά βαφής.
- Ανασηκώστε το χερούλι του κουβά βαφής και ωθήστε τους γάντζους του προσαρμοστικού του κουβά βαφής προς τα κάτω, μέχρι το χείλος του κουβά βαφής. Το χερούλι του κουβά βαφής πρέπει να βρίσκεται πάντοτε ανάμεσα στους γάντζους του προσαρμοστικού του κουβά βαφής.
- Βυθίστε το φίλτρο χρώματος **22** τέρμα μέσα στον κουβά βαφής.
- Στερεώστε το σωλήνα αναρρόφησης **4** στο σφικτήρα **28**.

Εκκίνηση

- ▶ **Δώστε προσοχή στην τάση δικτύου! Η τάση της ηλεκτρικής πηγής πρέπει να ταυτίζεται με την τάση που είναι αναγραμμένη στην πινακίδα κατασκευαστή του ηλεκτρικού εργαλείου. Ηλεκτρικά εργαλεία με χαρακτηριστική τάση 230 V λειτουργούν και με τάση 220 V.**
- ▶ **Η βασική μονάδα και ο κουβάς βαφής πρέπει να τοποθετούνται πάντοτε επάνω σε μια επίπεδη επιφάνεια.** Όταν εργάζεστε επάνω σε μια σκάλα ή σε μια κεκλιμένη επιφάνεια υπάρχει κίνδυνος να ανατραπούν ή να πέσουν η βασική επιφάνεια και ο κουβάς βαφής.
- ▶ **Να μην καλύπτετε τη βασική μονάδα.** Έτσι θα μπορείτε να αναγνωρίσετε μια τυχόν δυσλειτουργία.
- ▶ **Όταν εργάζεστε με το ρολό βαφής φροντίζετε να μην υπάρχουν άλλα ηλεκτρικά εργαλεία στο γύρω χώρο ή, αν υπάρχουν, να τα καλύπτετε.** Ενδεχόμενα πιλοίσιμα μπορεί να προκαλέσουν ατυχήματα ή βρωμιές.
- ▶ **Η περιοχή εργασίας πρέπει να αερίζεται καλά και τακτικά και να κυκλοφορεί φρέσκος αέρας σε όλο το χώρο.**
- ▶ **Να φοράτε προστατευτικά γυαλιά.** Τα μάτια σας προστατεύονται έτσι από τις πιτσιλιές ή/και από τυχόν διαρροές του χρώματος.

Να φοράτε κατάλληλα ρούχα εργασίας. Το χρώμα βγαίνει δύσκολα από τα ρούχα.

Φροντίζετε τα μη στενεύει ο σωλήνας, π.χ. από ζουλήματα, σακίματα ή τεντώματα! Να μην πατάτε επάνω στο σωλήνα τροφοδότησης **2**.

Να μην εκθέτετε το σύστημα σωλήνων σε υπερβολικές θερμοκρασίες.

Μην τεντώνετε τους σωλήνες. Μην κινήσετε ποτέ τη βασική μονάδα τραβώντας το σωλήνα τροφοδότησης **2**. Να μεταφέρετε τη βασική μονάδα πιάνοντάς την από τη λαβή **19**.

Θέση σε λειτουργία (βλέπε εικόνα D)

Να θέτετε το ηλεκτρικό εργαλείο σε λειτουργία μόνο όταν πρόκειται να το χρησιμοποιήσετε. Έτσι εξοικονομείτε ενέργεια.

- Τοποθετήστε το φινις δικτύου στην πρίζα.
- Βεβαιωθείτε ότι είναι κλειστή η ασφάλεια αντλίας **23**.
- Για να **θέσετε σε λειτουργία** το ηλεκτρικό εργαλείο πατήστε το διακόπτη ON/OFF **18** στη θέση «I».

- Πιάστε τον τροφοδότη χρώματος **3** ή την επιμήκυνση **1** από την αντίστοιχη λαβή και κατευθύνετε το ρολό βαφής **16** επάνω στην υπό βαφή επιφάνεια.
- Πατήστε τη σκανδάλη **7** στο τηλεχειριστήριο **8**.

Θέση εκτός λειτουργίας

- Αφήστε τη σκανδάλη **7** ελεύθερη.
- Για να **θέσετε εκτός λειτουργίας** το ηλεκτρικό εργαλείο πατήστε το διακόπτη ON/OFF **18** στη θέση «0».
- Βγάλτε το φινις δικτύου από την πρίζα.
- Ανοίξτε την ασφάλεια αντλίας **23**.

Αν χρειαστεί, για να ελαφρώσετε την ασφάλεια, μπορείτε να πατήσετε το καπάκι αντλίας **20** ελαφρά προς τα επάνω.

Υποδείξεις εργασίας

Βάψιμο

Πριν αρχίσετε το βάψιμο να υγραίνετε με νερό το ρολό όταν αυτό είναι καινούριο ή στεγνό.

Όταν το ρολό είναι καινούριο ή στεγνό το αποτέλεσμα είναι ομοιόμορφο και χωρίς ίχνη μετά από περίπου έξι λωρίδες βαφής.

Το γέμισμα του άδειου σωλήνα τροφοδότησης διαρκεί ένα λεπτό περίπου.

- Τροφοδοτήστε με τη σκανδάλη **7** επαρκώς με μογιότι το ρολό βαφής **16** και κινείτε το ρολό βαφής ομοιόμορφα αλλεπάλληλα προς τα πάνω και προς τα κάτω.
- Προσπαθείτε να μη διακόπτετε το βάψιμο μέσα στη ίδια την επιφάνεια. Να κινείτε ομοιόμορφα το ρολό βαφής για να επιτύχετε μια ομοιόμορφη, ποιοτικά άριστη εικόνα της βαμμένης επιφάνειας.

Να ρυθμίζετε την εξερχόμενη ποσότητα χρώματος κατά τη διάρκεια του βαψίματος

Η ποσότητα του εξερχόμενου χρώματος ρυθμίζεται μέσω της σκανδάλης.

- Πατήστε και κρατήστε πατημένη σκανδάλη **7** έως το χρώμα να στρώνεται ομοιόμορφα.
- Ακολούθως μπορείτε να αφήσετε τη σκανδάλη ελεύθερη, μέχρι το χρώμα να αρχίσει να μην καλύπτει πλέον την επιφάνεια.
- Γεμίστε τώρα πάλι επαρκώς με χρώμα το θάλαμο χρώματος (πατήστε τη σκανδάλη **7** 5 περίπου δευτερόλεπτα).

Αλλαγή ρολού βαφής (βλέπε εικόνες E1 – E2)

Αφαιρέστε το ρολό βαφής από τον τροφοδότη χρώματος βαφής για να το καθαρίσετε ή να το αντικαταστήσετε όταν αυτό έχει φθαρεί.

- Ανοίξτε τις υποδοχές ρολού **15** και αφήστε να βγει έξω το ρολό βαφής **16** από τον τροφοδότη χρώματος **3**.

Αφήστε το γεμάτο με χρώμα ρολό βαφής να πέσει μέσα σε έναν κουβά με νερό για να μην ξεραθεί μέχρι να το ξεπλύνετε.

Καινούρια, κατάλληλα ρολά βαφής προσφέρονται στο αντίστοιχο πρόγραμμα εξαρτημάτων της Bosch.

Μπορείτε να χρησιμοποιήσετε επίσης και ρολά βαφής άλλων κατασκευαστών. Πρέπει, όμως, να τηρούνται οι αντίστοιχες διαστάσεις (βλέπε «Τεχνικά χαρακτηριστικά», σελίδα 76).

Τοποθετήστε το καινούριο ρολό ως εξής:

- Αφαιρέστε τον άξονα ρολού **17** από το παλιό ρολό βαφής **16** και περάστε τον μέσα από το κέντρο του νέου ρολού.

78 | Ελληνικά

- Θέστε προσεκτικά ένα άκρο του άξονα ρολού **17** στη μια πλευρά της υποδοχής ρολού **15**.
- Πατήστε το ρολό βαφής μέσα στην απέναντι υποδοχή ρολού. Το ρολό βαφής πρέπει να μπορεί να κινείται ελεύθερα.

Απόθεση του τροφοδότη χρώματος (βλέπε εικόνα F)

- Αναρτήστε τον τροφοδότη χρώματος **3** με τη βοήθεια της γέφυρας συγκράτησης **14** στο χείλος του κουβά βαφής.

Εξουδετέρωση βλαβών

Πρόβλημα	Αιτία	Θεραπεία
Το στρώμα του χρώματος δεν είναι ικανοποιητικό.	Οι σωλήνες είναι μπλοκαρισμένοι. Δεν μεταφέρεται ή μεταφέρεται πολύ λίγο χρώμα.	Βεβαιωθείτε ότι ο σωλήνας δεν είναι ζουλημένος ή διπλωμένος.
	Το χρώμα είναι πολύ παχύρευστο και γι' αυτό δεν μπορεί να μεταφερθεί.	Ανακατέψτε καλά το χρώμα και αραιώστε το ενδεχομένως με 5 – 10 % νερό.
	Η ασφάλεια αντλίας 23 δεν είναι κλεισμένη.	Βεβαιωθείτε ότι το καπάκι της αντλίας 20 είναι σωστά τοποθετημένο και ασφαλισμένο.
Δεν εξέρχεται χρώμα στον τροφοδότη χρώματος 3 .	Ο κουβάς χρώματος είναι άδειος.	Γεμίστε τον κουβά βαφής με φρέσκο χρώμα ή αντικαταστήστε τον με έναν γεμάτο κουβά.
	Το χρώμα είναι πολύ παχύρευστο και η αντλία δεν μπορεί να το αναρροφήσει.	Ανακατέψτε καλά το χρώμα και αραιώστε το ενδεχομένως με 5 – 10 % νερό.
	Βούλωσαν οι σωλήνες.	Καθαρίστε το σύστημα σωλήνων (βλέπε «Καθαρισμός», σελίδα 78).
Το τηλεχειριστήριο 8 δεν λειτουργεί.	Οι σωλήνες είναι μπλοκαρισμένοι. Δεν μεταφέρεται ή μεταφέρεται πολύ λίγο χρώμα.	Βεβαιωθείτε ότι ο σωλήνας δεν είναι ζουλημένος ή διπλωμένος.
	Η βασική μονάδα είναι απενεργοποιημένη.	Θέστε τη βασική μονάδα σε λειτουργία (βλέπε «Θέση σε λειτουργία», σελίδα 77).
	Άδειασε η μπαταρία του τηλεχειριστηρίου.	Απευθυνθείτε σε ένα εξουσιοδοτημένο κατάστημα Service της Bosch. Δώστε εκεί τον εξάρτημα για επισκευή. Υπόδειξη: Σε περίπτωση κανονικής χρήσης δεν πρέπει να αντικατασταθεί ποτέ η μπαταρία.

Συντήρηση και Service

- **Βγάξτε το φινι από την πρίζα πριν από οποιαδήποτε εργασία στο ηλεκτρικό εργαλείο.**

Καθαρισμός

Μετά το βάψιμο πρέπει να αδειάσετε το σύστημα με τη βοήθεια της αντλίας και ακολούθως να καθαρίσετε τα εξαρτήματα που είχαν επαφή με την μπογιά.

Υπάρχουν δυο τρόποι καθαρισμού του συστήματος:

- **EasyClean:** Συνδέστε το σύστημα σε μια βρύση με τη βοήθεια συνδετήρων από το κοινό εμπόριο και ακολούθως ξεπλύντε το.
- **Εναλλακτικός τρόπος:** Το σύστημα αντλεί από έναν κουβά φρέσκο νερό καθαρισμού.

Ο κανονικός καθαρισμός αποτελεί απαραίτητη προϋπόθεση για την άριστη λειτουργία του ηλεκτρικού ρολού βαφής. Σε περίπτωση έλλειψης ή ανεπαρκούς καθαρισμού δεν αναγνωρίζονται αξιώσεις από την παρεχόμενη εγγύηση.

Να διατηρείτε σε καθαρή κατάσταση τη βασική μονάδα, το σφικτήρα **28** και το τηλεχειριστήριο **8**. Να τα καθαρίζετε με ένα υγρό πανί. Η βασική μονάδα και το τηλεχειριστήριο δεν επιτρέπεται να βυθίζονται στο νερό.

Να καθαρίζετε το ρολό βαφής, τον τροφοδότη του χρώματος και το σύστημα σωλήνων πάντοτε με νερό.

Προετοιμασία

- Αναρτήστε τον τροφοδότη χρώματος **3** με τη βοήθεια της γέφυρας συγκράτησης **14** στο χείλος του κουβά βαφής.
- Λύστε τη διπλή σύνδεση **27** από το σφικτήρα **28** και αφαιρέστε κομπλέ το σωλήνα αναρρόφησης **4** και το φίλτρο χρώματος **22** από τον κουβά βαφής.
- Αφαιρέστε το ρολό βαφής **16** από τον τροφοδότη χρώματος **3** (βλέπε «Αλλαγή ρολού βαφής», σελίδα 77).
- Κρατήστε τον τροφοδότη χρώματος **3** πάνω από τον κουβά βαφής και πατήστε τη σκανδάλη **7**, μέχρι να αδειάσει το σύστημα σωλήνων και να μην εξέρχεται πια κανένα χρώμα από τον τροφοδότη χρώματος.
- Αφήστε ελεύθερη τη σκανδάλη **7** και θέστε το ηλεκτρικό εργαλείο εκτός λειτουργίας.
- Βγάλτε το φινι δικτύου από την πρίζα.

EasyClean (βλέπε εικόνες G1 – G4)

Υπόδειξη: Για τη σύνδεση στο νερό να χρησιμοποιείτε μόνο τους σωλήνες και το προσαρμοστικό που περιέχονται στη συσκευασία.

Προετοιμασία της βρύσης:

- Ξεβιδώστε από μια βρύση το ακροφύσιο μείξης με το κλειδί ακροφυσίου μείξης **30** που περιέχεται στη συσκευασία ή με ένα άλλο κατάλληλο εργαλείο.
- Βιδώστε το κατάλληλο προσαρμοστικό **31** (σπειρωμα M22 ή M24) μέσα ή, ανάλογα, επάνω στη βρύση. Στο πρόγραμμα εξαρτημάτων της Bosch προσφέρονται και άλλα προσαρμοστικά.

Διαχωρισμός των στοιχείων που έρχονται σε επαφή με το χρώμα:

- Ανοίξτε την πόρπη συγκράτησης **21**.
- Ανοίξτε την ασφάλεια αντλίας **23**.

Αν χρειαστεί, για να ελαφρώσετε την ασφάλεια, μπορείτε να πατήσετε το καπάκι αντλίας **20** ελαφρά προς τα επάνω.

- Ωθήστε το καπάκι αντλίας **20** τέρμα κάτω και ακολουθήστε ανασηκώστε το και αφαιρέστε το προσεκτικά από την υποδοχή περιβλήματος της βασικής μονάδας **5**.
- Λύστε τη σύνδεση **32** στο κάτω τμήμα του σωλήνα αναρρόφησης **4**.

Ξέπλυμα του συστήματος:

- Μεταφέρετε τον τροφοδότη χρώματος **3**, το σωλήνα τροφοδότησης **2**, το καπάκι αντλίας **20** και το σωλήνα αναρρόφησης **4** στην προετοιμασμένη βρύση. Προσέξτε, να μη διαφύγει χρώμα από το σύστημα.
- Τοποθετήστε τη διπλή σύνδεση **27** στη βρύση, στο προσαρμοστικό **31**.
- Κρατήστε τον τροφοδότη χρώματος **3** επάνω από ένα κατάλληλο δοχείο (π.χ. κουβά).
- Ανοίξτε προσεκτικά τη βρύση και αφήστε να τρέξει χλιαρό νερό δια μέσου του συστήματος.
- Κατά το ξέπλυμα πρέπει να συμπιέζετε αλληπάλληλα ελαφρά το σωλήνα αντλίας **33**.
- Έτσι πετυχαίνετε ένα καλύτερο αποτέλεσμα καθαρισμού. Εκτός απ' αυτό καθαρίζεται καλύτερα και ο σωλήνας αντιστάθμισης **34**, ο οποίος εμποδίζει την υπερφόρτωση του δρομέα όταν αυξηθεί πάρα πολύ η πίεση.
- Το σύστημα πρέπει να ξεπλυθεί μέχρι από τον τροφοδότη χρώματος να εξέρχεται μόνο καθαρό νερό.
- Καθαρίστε το φίλτρο χρώματος **22** και το σωλήνα αναρρόφησης **4** (συνδέστε τη σύνδεση SDS **32** στη βρύση και ξεπλύντε την. Καθαρίστε το φίλτρο χρώματος συμπληρωματικά και με μια βούρτσα).
- Λύστε το προσαρμοστικό **31** από τη βρύση και τη διπλή σύνδεση **27**.
- Βιδώστε πάλι το ακροφύσιο μείξης στη βρύση.

Καθαρισμός του διανομέα χρώματος και του ρολού βαφής:

- Βλέπε «Καθαρισμός του τροφοδότη χρώματος και του ρολού βαφής», σελίδα 79.

Συναρμολόγηση των στεγνωμένων στοιχείων:

- Αφήστε όλα τα στοιχεία να στεγνώσουν προσεκτικά. Αν είναι δυνατό, κρεμάστε το ρολό βαφής **16** για να στεγνώσει.
- Όταν αποθέσετε κάπου το ρολό βαφής για να στεγνώσει πιέζεται η γούνα του. Γι' αυτό, όταν το χρησιμοποιήσετε πάλι, η εικόνα της βαμμένης επιφάνειας μπορεί να μην είναι ομοιόμορφη.
- Συνδέστε το σωλήνα αναρρόφησης **4** πάλι με τη διπλή σύνδεση **32** στο φίλτρο χρώματος **22**.
- Γυρίστε το δρομέα **35** με το χέρι μέχρι τη θέση που φαίνεται στην εικόνα (βλέπε εικόνα G4) για να αποφύγετε τυχόν βλάβη του σωλήνα αντλίας **33** όταν τοποθετήσετε το καπάκι αντλίας **20**.
- Τοποθετήστε πάλι το καπάκι αντλίας **20** στην υποδοχή του περιβλήματος και ωθήστε το τέρμα προς τα επάνω.
- Κλείστε την ασφάλεια αντλίας **23** μέχρι να μανδαλώσει.
- Κλείστε πάλι την πόρπη συγκράτησης **21**.

Εναλλακτικός τρόπος καθαρισμού (βλέπε εικόνα Η)

Υπόδειξη: Ο καθαρισμός του συστήματος διαρκεί λίγο περισσότερο από τον καθαρισμό EasyClean.

- Συνδέστε τη βασική μονάδα **5** με το κουβά νερού (βλέπε επίσης «Σύνδεση της βασικής μονάδας και του κουβά βαφής», σελίδα 77).
- Βυθίστε το φίλτρο χρώματος **22** τέρμα μέσα στον κουβά νερού.
- Στερεώστε το σωλήνα αναρρόφησης **4** στο σφικτήρα **28**.
- Τοποθετήστε το φινι δικτύου στην πρίζα.
- Βεβαιωθείτε ότι είναι κλειστή η ασφάλεια αντλίας **23**.

- Για να **θέσετε σε λειτουργία** το ηλεκτρικό εργαλείο πατήστε το διακόπτη ON/OFF **18** στη θέση «I».

- Κρατήστε τον τροφοδότη χρώματος **3** επάνω από ένα κατάλληλο δοχείο (π.χ. κουβά) και πατήστε τη σκανδάλη **7** μέχρι από τον τροφοδότη χρώματος να εξέρχεται μόνο καθαρό νερό και να μην υπάρχει πια χρώμα μέσα στους σωλήνες (οπτικός έλεγχος).

Κατά τον καθαρισμό να κινείτε συνεχώς ελαφρά τους σωλήνες. Έτσι πετυχαίνετε ένα καλύτερο αποτέλεσμα καθαρισμού.

- Καθαρίστε τον τροφοδότη χρώματος και το ρολό βαφής: Βλέπε «Καθαρισμός του τροφοδότη χρώματος και του ρολού βαφής», σελίδα 79.

- Αφήστε όλα τα στοιχεία να στεγνώσουν προσεκτικά. Αν είναι δυνατό, κρεμάστε το ρολό βαφής **16** για να στεγνώσει. Όταν αποθέσετε κάπου το ρολό βαφής για να στεγνώσει πιέζεται η γούνα του. Γι' αυτό, όταν το χρησιμοποιήσετε πάλι, η εικόνα της βαμμένης επιφάνειας μπορεί να μην είναι ομοιόμορφη.

Καθαρισμός του τροφοδότη χρώματος και του ρολού βαφής (βλέπε εικόνες I1 – I3)

Μετά από το ξέπλυμα του συστήματος πρέπει να καθαρίσετε ορισμένα στοιχεία με το χέρι.

- Αφαιρέστε με μια βούρτσα τα κατάλοιπα του χρώματος από τον τροφοδότη χρώματος **3**.
- Αφαιρέστε το διανομέα χρώματος **36** από το θάλαμο χρώματος **37**.

Για τον καλύτερο καθαρισμό γυρίστε το διανομέα χρώματος κατά 90°.

- Αφαιρέστε την πλάκα διανομής **38** από τον διανομέα χρώματος **36**.

Για να το επιτύχετε ανασηκώστε μια πλευρά της πλάκας διανομής και αφαιρέστε την από τους συγκρατήρες τραβώντας την από τα πλάγια.

- Αφαιρέστε με μια μικρή βούρτσα τα κατάλοιπα του χρώματος από την πλάκα διανομής **38**, από τον διανομέα χρώματος **36** και από το θάλαμο χρώματος **37**.
- Καθαρίστε καλά με νερό το ρολό βαφής **16**.

Διαφύλαξη/Αποθήκευση

Πριν την αποθήκευση πρέπει να καθαρίσετε κανονικά το ηλεκτρικό ρολό βαφής και να αφήσετε να στεγνώσουν όλα τα στοιχεία.

- Περάστε την πλάκα διανομής **38** μέσα στους συγκρατήρες στο διανομέα χρώματος **36** ωθώντας την από τα πλάγια.
- Στερεώστε το διανομέα χρώματος **36** στο θάλαμο χρώματος **37**.

80 | Türkçe

- Τυλίξτε το σωλήνα τροφοδότησης **2** γύρω από τη βασική μονάδα **5** και στερεώστε τον με την πόρπη συγκράτησης **21**.
- Ωθήστε τέρμα κάτω το προσαρμοστικό κουβά **29**.
- Τοποθετήστε το ρολό βαφής **16** στο διανομέα χρώματος **3** (βλέπε «Αλλαγή ρολού βαφής», σελίδα 77).

Απόσυρση υλικών

Τα χρώματα και τα κατάλοιπα τους πρέπει να αποσύρονται με τρόπο φιλικό προς το περιβάλλον. Να λαμβάνετε υπόψη σας και τις σχετικές με την απόσυρση υποδείξεις του κατασκευαστή και τις τοπικές διατάξεις απόσυρσης προβληματικών απορριμμάτων.

Ρυπογόνες χημικές ουσίες δεν επιτρέπεται να καταλήξουν στη γη, στα υπόγεια ή/και τα επιγεια ύδατα. Μη χύνετε ρυπογόνες χημικές ουσίες στην αποχέτευση!

Συντήρηση

Μια τυχόν αναγκαία αντικατάσταση του ηλεκτρικού καλωδίου πρέπει να διεξαχθεί από την Bosch ή από ένα εξουσιοδοτημένο κατάστημα Service της Bosch, για να αποφευχθεί έτσι κάθε διακινδύνευση της ασφάλειας.

Service και παροχή συμβουλών χρήσης

Όταν ζητάτε διασφαφτικές πληροφορίες καθώς και όταν παραγγέλνετε ανταλλακτικά πρέπει να αναφέρετε οπωσδήποτε το 10ψήφιο αριθμό ευρετηρίου που αναγράφεται στην πινακίδα κατασκευαστή.

Το Service απαντά στις ερωτήσεις σας σχετικά με την επισκευή και τη συντήρηση του προϊόντος σας καθώς για τα κατάλληλα ανταλλακτικά:

www.bosch-pt.com

Η ομάδα παροχής συμβουλών της Bosch απαντά ευχαριστώ στις ερωτήσεις σας σχετικά με τα προϊόντα μας και τα ανταλλακτικά τους.

Ελλάδα

Robert Bosch A.E.
Ερχειάς 37
19400 Κορωπί – Αθήνα
Tel.: 210 5701270
Fax: 210 5701283
www.bosch.com
www.bosch-pt.gr
ABZ Service A.E.
Tel.: 210 5701380
Fax: 210 5701607

Απόσυρση

Τα ηλεκτρικά εργαλεία, τα εξαρτήματα και οι συσκευασίες πρέπει να ανακυκλώνονται με τρόπο φιλικό προς το περιβάλλον.

Μην ρίχνετε τα ηλεκτρικά εργαλεία στα απορρίμματα του σπιτιού σας!

Μόνο για χώρες της ΕΕ:

Σύμφωνα με την Κοινοτική Οδηγία 2012/19/ΕΕ σχετικά με τις παλαιές ηλεκτρικές και ηλεκτρονικές συσκευές και τη μεταφορά της οδηγίας αυτής σε εθνικό δίκαιο δεν είναι πλέον υποχρεωτικό τα άχρηστα ηλεκτρικά εργαλεία να συλλέγονται ξεχωριστά για να ανακυκλωθούν με τρόπο φιλικό προς το περιβάλλον.

Τηρούμε το δικαίωμα αλλαγών.

2 609 006 717 | (26.11.13)

Türkçe**Güvenlik Talimatı**

Bütün güvenlik uyarılarını ve talimat hükümlerini okuyun. Güvenlik uyarıları ve talimatı hükümlerine uyulmadığı takdirde, elektrik çarpmalarına, yangına ve/veya ciddi yaralanmalara neden olunabilir.

Bütün güvenlik uyarılarını ve güvenlik talimatını daha sonra başvurmak üzere saklayın.

- ▶ **Çalışma yerinizi temiz tutun ve iyi aydınlatın.** Çalışma yerinizdeki düzensizlik veya elverişsiz aydınlatma koşulları kazalara neden olabilir.
- ▶ **Elektrikli el aleti ile yanıcı sıvılar, gazlar veya tozların bulunduğu patlama tehlikesinin olduğu ortamlarda çalışmayın.** Elektrikli el aletleri toz veya buharları tutuşturalabilecek kıvılcımlar üretirler.
- ▶ **Elektrikli el aletinin bağlantı fişi prize uymalıdır. Fiş hiçbir zaman değiştirilmemelidir. Koruyucu topraklamalı elektrikli el aletleri ile adaptör fiş kullanmayın.** Değiştirilmemiş fiş ve uygun prizler elektrik çarpması tehlikesini azaltır.
- ▶ **Aleti yağmur ve nemden koruyun.** Elektrikli el aletinin içine su sızması elektrik çarpması tehlikesini artırır.
- ▶ **Kabloyu elektrikli el aletini taşımak, asmak veya fişi prizden çekmek için kullanmayın. Kabloyu aşırı sıcakta, yağdan koruyun ve keskin kenarlı cisimlerden veya aletin hareketli parçalarından uzak tutun.** Hasar görmüş veya sarılmış kablo elektrik çarpması tehlikesini artırır.
- ▶ **Bir elektrikli el aleti ile açık havada çalışırken açık havada kullanılmaya müsadeeli uzatma kablosu kullanın.** Açık havada kullanılmaya uygun uzatma kablosunun kullanılması elektrik çarpması tehlikesini azaltır.
- ▶ **Elektrikli el aletinin nemli ortamlarda kullanılması şartsa hatalı akım koruma şalteri kullanın.** Hatalı akım koruma şalterinin kullanılması elektrik çarpması tehlikesini azaltır.
- ▶ **Şalteri bozuk elektrikli el aletlerini kullanmayın.** Açılıp kapanamayan elektrikli el aletleri tehlikelidir ve onarılmalıdır.
- ▶ **Çocuklara göz kulak olun.** Bu yolla çocukların elektrikli boya rulosu ile oynamalarını önlersiniz.
- ▶ **Çocuklar ve fiziksel, duysal ve zihinsel yetenekleri veya deneyimsizlikleri veya bilgisizlikleri nedeniyle elektrikli boya rulosunu güvenli bir biçimde kullanabilecek durumda olmayan kişiler bu elektrikli boya rulosunu yetkili bir kişinin gözetim ve denetimi olmadan kullanmazlar.** Aksi takdirde hatalı kullanım ve yaralanma tehlikesi vardır.
- ▶ **Her kullanımdan önce temel üniteyi, kabloyu ve fişi kontrol edin. Hasar tespit edecek olursanız temel üniteyi kullanmayın. Temel üniteyi kendiniz açmayın ve sadece uzman bir personele orijinal yedek parça kullanma koşulu ile onartın.** Hasarlı temel ünite ve hasarlı kablo ve fiş elektrik çarpması tehlikesini artırır.

Bosch Power Tools

- ▶ **Sadece usulüne uygun kullanım bölümünde belirtilen boyları kullanın.** Kullanımına izin verilmeyen boyalar (örneğin laklar, yağlı boyalar ve benzerleri) elektrikli boya rulosuna hasar verebilir.
- ▶ **Kullandığınız boyanın tehlikelerine dikkat edin. Boya üreticisinin uyarılarına uyun.** Yaralanma rizikosunun minimuma indirilmesi için üretici talimatına uyulmalıdır.
- ▶ **Sevk hortumunu daima kendinizden uzaklaşacak biçimde yönlendirin ve özellikle merdiven veya iskeleler üzerinde çalışmayın.** Sevk hortumu üzerindeki bir tökeleme yaralanmalara neden olabilir.
- ▶ **Sadece su bazlı malzeme ile temizleme yapın.** Çabuk buharlaşan uçucu çözücüler patlamaya hazır bir ortamın doğmasına ve elektrikli boya rulosunun hasar görmesine neden olabilirler.

Semboller

Aşağıdaki semboller elektrikli el aletinizi kullanırken önemli olabilir. Lütfen sembolleri ve anlamlarını zihninize iyice yerleştirin. Sembollerin doğru yorumu elektrikli el aletini daha iyi daha güvenli kullanmanıza yardımcı olur.

Sembol	Anlamı
	▶ Rotor tam olarak duruncaya kadar bekleyin. Dönmekte olan rotora temas yaralanmalara neden olabilir.
	Yüksekliği ayarlanabilir boya kovası bağlantısının boya kovasına uyarlanması: Temel ünite her zaman yerde düz olarak durmalıdır.
	sol Pompa kilidi kapalı (pompalama fonksiyonu sadece bu konumda mümkündür) sağ Pompa kilidi açık

Ürün ve işlev tanımı

Usulüne uygun kullanım

Bu elektrikli el aleti sadece su bazlı dispersiyonlu (dağılımlı) duvar boylarının sürülmesi için tasarlanmıştır. Elektrikli el aletini; bütün fonksiyonlarını öğrendikten, bunları tam olarak uygulayabildikten sonra veya ilgili talimatı hükümlerini öğrendikten sonra kullanın.

Şekli gösterilen elemanlar

Şekil gösterilen elemanların numaraları grafik sayfasındaki elektrikli el aleti şeklinde görülmektedir.

- 1 Boyama kolu uzatması
- 2 Sevk hortumu
- 3 Boyama kolu
- 4 Emme hortumu
- 5 Temel ünite

Boyama kolu

- 6 Uzaktan kumanda yuvası
- 7 Kumanda şalteri
- 8 Uzaktan kumanda (PaintControl System)
- 9 Uzatma tutamağı
- 10 Uzatma vidalı bağlantısı
- 11 Boyama kolu tutamağı
- 12 Sevk hortumu kılavuz kanalı
- 13 Boyama kolu sevk hortumu bağlantısı
- 14 Tutucu mesnet
- 15 Rulo yuvası
- 16 Boya rulosu
- 17 Rulo eksen

Temel ünite

- 18 Açma/kapama şalteri
- 19 Taşıma tutamağı
- 20 Pompa kapağı
- 21 Tutucu mesnet
- 22 Boya filtresi
- 23 Pompa kilidi
- 24 Kaide
- 25 Pompa hortumu bağlantısı
- 26 Sevk hortumu temel ünite bağlantısı
- 27 İkil SDS bağlantısı
- 28 Pompa hortumu tutma klipsi
- 29 Yüksekliği ayarlanabilir boya kovası bağlantısı

Temizleme bileşenleri

- 30 Karıştırma memesi anahtarı
- 31 Contalı su musluğu adaptörü
- 32 Boya filtresi SDS bağlantısı
- 33 Pompa hortumu
- 34 Dengeleme hortumu
- 35 Rotor
- 36 Boya dağıtıcı
- 37 Boya odacığı
- 38 Dağıtım plakası

*Şekli gösterilen veya tanımlanan aksesuar standart teslimat kapsamında değildir. Aksesuarın tümünü aksesuar programımızda bulabilirsiniz.

82 | Türkçe

Teknik veriler

Elektrikli boya rulosu	PPR 250	
Ürün kodu	3 603 BAO 0..	
Giriş gücü	W	35
Boya sevk gücü	ml/dak	400
2 m ² boyama için gerekli süre	dak	1
Uzunluğu		
- Boyama kolu	cm	40
- Boyama kolu + uzatma	cm	120
- Sevk hortumu	m	5
Boya rulosu ölçüleri		
- Genişliği	cm	25
- Şaft çapı	mm	8
- Rulo çapı, toplam (hav hariç)	mm	45 – 50
- Çubuk yüksekliği	mm	11
- Çubuk malzemesi		Polyester
Ağırlığı EPTA-Procedure 01/2003'e göre	kg	3,7
Koruma sınıfı		IP X4 *
- Temel ünite		
- Uzaktan kumanda şalteri		IP X5 **

* Bütün yönlerden gelen püskürme suyuna karşı koruma

** Bütün yönlerden gelen su huzmesine karşı koruma

Veriler 230 V'luk bir anma gerilimi [U] için geçerlidir. Farklı gerilimlerde ve farklı ülkelere özgü tiplerde bu veriler değişebilir.

Gürültü emisyonu hakkında bilgi

Aletin A-değerlendirmeli ses basıncı seviyesi tipik olarak 70 dB(A)'dan düşüktür.

Uygunluk beyanı **CE**

Tek sorumlu olarak "Teknik veriler" bölümünde tanımlanan ürünün aşağıdaki normlara ve normatif belgelere uygun olduğunu beyan ederiz: 2011/65/AB, 2006/95/AT, 2004/108/AT, 1999/5/AT yönergesi hükümleri uyarınca EN 60335, EN 300 220-1:2006, EN 300 220-2:2007, EN 301 489-1:2008, EN 301 489-3:2002.

CE 11

Henk Becker

Executive Vice President
Engineering

Helmut Heinzelmann

Head of Product Certification
PT/ETM9

Henk Becker i.v. *Helmut Heinzelmann*

Robert Bosch GmbH, Power Tools Division
D-70745 Leinfelden-Echterdingen
Leinfelden, 26.11.2013

Montaj

► Elektrikli el aletinin kendinde bir çalışma yapmadan önce her defasında fişi prizden çekin.

Sevk hortumunun açılması (Bakınız: Şekil A)

- Tutucu mesnedi **21** alın ve sevk hortumunu **2** temel ünite-den **5** bütünüyle açın.
- Tutucu mesnedi **21** tekrar kapatın.

Not: Sadece boyama kolu **3** (uzatmasız **1**) ile boyama yapıyorsanız, daha rahat çalışmak için sevk hortumunu **2** iki dış kılavuz kanaldan **12** birinin içine tespit edebilirsiniz.

Uzatmanın takılması (Bakınız: Şekiller B1 – B2)

- Uzatmanın vida bağlantısını **10** boyama koluna **3** vidalayın.
- Sevk hortumunu **2** düz kılavuz kanallara **12** boyama kolunda **3** ve uzatmaya **1** tespit edin.
- Uzaktan kumandayı **8** boyama kolundan **3** alın ve yuvaya **6** uzatma içinde **1** sıkıştırın.

İşletim

► Elektrikli el aletinin kendinde bir çalışma yapmadan önce her defasında fişi prizden çekin.

Çalışmaya hazırlık

► Su kaynaklarının kenarında veya su havzalarının yakınında bu aletle çalışmaya izin yoktur.

Boya satın alırken çevre uyumluluğuna dikkat edin.

Boyanacek yüzeyin hazırlanması

Boyanacek yüzey temiz, kuru ve yağsız olmalıdır.

İç mekanlarda çalışırken üzeri kapatılmayan bütün yüzeyler kirletilebilir. Bu nedenle boyama yapacağınız yüzeyin çevresini dikkatle hazırlayın:

- Zemin, mobilyalar, kapı ve pencere çerçeveleri ve benzerlerinin üstünü örtün veya üzerlerine yapışıcı bantlar yapıştırın.
- Bunlara ek olarak boya kovasının ve temel ünitenin altına yeterli örtücü malzeme (folyo, karton vb.) yerleştirin.

Boyanın hazırlanması

- Boyayı üretici beyanlarına uygun olarak hazırlayın.
- Boyayı esaslı biçimde karıştırın ve gerekiyorsa inceltin.

Boyama sonucu memnun edici değilse veya boya çıkmıyorsa: Bakınız: "Arızaların giderilmesi", sayfa 84.

Temel ünitenin ve boya kovasının bağlanması (Bakınız: Şekiller C1 – C2)

- Temel üniteyi **5** zemine düz olarak açık boya kovasını yanına yerleştirin.
- Yüksekliği ayarlanabilir boya kovası bağlantısını **29** sonuna kadar yukarı çekin.
- Boya kovasının kulpunu kaldırın ve boya kovası bağlantısı kancasını boya kovası kenarına kadar aşağı itin. Boya kovası kulpu daima boya kovası bağlantısı kancaları arasında olmalıdır.
- Boya filtresini **22** tabana kadar boya kovasına daldırın.
- Emme hortumunu **4** tutucu klipste **28** tespit edin.

Çalıştırma

- **Şebeke gerilimine dikkat edin! Akım kaynağının gerilimi elektrikli el aletinin tip etiketi üzerindeki verilere uygundur. 230 V ile işaretlenmiş elektrikli el aletleri 220 V ile de çalıştırılabilir.**
- **Temel üniteyi ve boya kovasını daima düz bir yüzeye yerleştirin.** Merdiven üzerinde veya eğimli bir yüzeyde çalışma esnasında, temel ünitenin ve boya kovasının devrilme veya aşağı düşme tehlikesi vardır. Bu ise yaralanmalara ve boya kirliliğine neden olabilir.
- **Temel ünitenin üstünü kapatmayın.** Aksi takdirde hatalı fonksiyonların farkına varılamaz.
- **Boya rulosunu kullanırken diğer elektrikli aletleri uzaklaştırın veya üzerlerini yeterli ölçüde kapatın.** Dışarı püskürmesi olası boyalar kazalara veya kirlenmelere neden olabilir.
- **Çalışma yerinizin iyi ve düzenli bir biçimde havalandırılmasını ve bulunduğunuz mekanda her zaman temiz havanın bulunmasını sağlayın.**
- **Bir koruyucu gözlük kullanın.** Bu yolla gözlerinizi püsküren veya dışarı çıkan boyaya karşı korursunuz.

Yaptığınız işe uygun iş giysileri kullanın. Boya giysilerden zor çıkarılır.

Ezilme, kırılma veya parçalanma nedeniyle hortum sisteminin daralmasından kaçının! Sevk hortumunun **2** üzerine basmayın. Hortum sisteminin ısı kaynaklarından uzak tutun.

Hortumlardan tutarak çekmeyin. Özellikle temel üniteyi hareket ettirmek üzere sevk hortumundan **2** çekmeyin. Temel üniteyi **19** sadece taşıma tutamağından tutarak taşıyın.

Açma (Bakınız: Şekil D)

Enerjiden tasarruf etmek için elektrikli el aletini sadece kullanacağınız zaman açın.

- Şebeke fişini prize takın.
- Pompa kilidinin **23** kapalı olmasını sağlayın. 
- Elektrikli el aletini **çalıştırmak** için açma/kapama şalterini **18 "I"** pozisyonuna devirin.
- Boyama kolunu **3** veya uzatmayı **1** ilgili tutamaktan tutarak elinize alın ve boya rulosunu **16** boyayacağınız yüzeye doğrultun.
- Kumanda şalterine **7** uzaktan kumandada **8** basın.

Kapama

- Kumanda şalterini **7** bırakın.
- Elektrikli el aletini **kapatmak** için açma/kapama şalterini **18 "O"** pozisyonuna devirin.
- Şebeke fişini prizden çekin.
- Pompa kilidini **23** açın. 

Gerektiğinde kilidin üstüne yük binmesini önlemek amacıyla pompa kapağı **20** hafifçe yukarı bastırılabilir.

Çalışırken dikkat edilecek hususlar

Boyama

Yeni veya kuru boya rulosunu boyamaya başlamadan önce su ile ıslatın.

Boya rulosu yeni veya kuru ise, boyama yapmadan yaklaşık altı açma işleminden sonra homojen bir boyama işlemine ulaştırılabilir.

Boş bir sevk hortumunun havasının alınması yaklaşık bir dakika sürer.

- Kumanda şalteri **7** yardımı ile boya rulosuna **16** yeterli boya beslemesi yapın ve boya rulosunu düzenli bir biçimde yukarı aşağı hareket ettirin.
- Boyayacağınız yüzeyde kesinti yapmaktan kaçının. Boya rulusunun düzenli biçimde yönlendirilmesi yüzey kalitesinde bir standart sağlar.

Boyama esnasında boya miktarının ayarlanması

Boya miktarı kumanda şalteri üzerinden ayarlanabilir.

- Kumanda şalterine **7** homojen biçimde boya çıkıncaya kadar basın.
- Daha sonra boya boyanacak yüzeyi kapatmayıncaya kadar kumanda şalterini bırakabilirsiniz.
- Daha sonra boya odacığına yeterli boya doldurun (kumanda şalterine **7** yaklaşık 5 saniye basın).

Boya rulusunun değiştirilmesi (Bakınız: Şekiller E1 – E2)

Temizlik için veya aşındığında boya rulosunu boyama kolundan alın.

- Rulo yuvalarını **15** yeterli ölçüde birbirinden ayırın ve boya rulusunun **16** boyama kolundan **3** aşağı kaymasını sağlayın.

Boya emmiş boya rulusunun yıkama işlemine kadar kuruması için, ruloyu bir su kovası içine bırakın.

Uygun, yeni boya rulosunu Bosch Aksesuar Programında bulabilirsiniz.

Başka üreticilerin boya ruloları da kullanılabilir. Ancak bu durumda ölçülerin uygun olmasına dikkat edilmelidir (Bakınız: "Teknik veriler", sayfa 82).

Yeni boya rulosunu şu şekilde takın:

- Rulo eksenini **17** eski boya rulosundan **16** dışarı çekin ve yeni boya rulosunu merkezleme yaparak rulo eksenine itin.
- Rulo eksenini **17** bir taraftan rulo yuvasına **15** yerleştirin.
- Boya rulosunu karşı taraftaki rulo yuvasına itin. Boya rulosu rahatça dönebilmelidir.

Boyama kolunun elden bırakılması (Bakınız: Şekil F)

- Boyama kolunu **3** tutucu mesnet **14** yardımı ile boya kovasının kenarına asın.

84 | Türkçe

Arızaların giderilmesi

Problem	Nedeni	Giderilmesi
Boya örtücülüğü yeterli değil.	Hortumlar bloke olmuş durumda. Çok az boya sevk ediliyor veya hiç edilmiyor.	Hortumun ezilmiş veya kırılmış olmadığından emin olun.
	Boya çok kalın ve dolayısı ile sek edilemiyor.	Boyayı esaslı biçimde karıştırın ve gerekiyorsa % 5 – 10 oranında su ile inceltin.
	Pompa kilidi 23 kapalı değil.	Pompa kapağının 20 doğru konumda ve kilitle olmasını sağlayın.
	Boya kovası boş.	Boya kovasına taze boya doldurun veya boş boya kovasını dolusu ile değiştirin.
Boyama kolundan 3 boya çıkmıyor.	Boya çok kalın ve pompa tarafından emilemiyor.	Boyayı esaslı biçimde karıştırın ve gerekiyorsa % 5 – 10 oranında su ile inceltin.
	Hortumlar tıkalı.	Hortum sistemini temizleyin (Bakınız: "Temizlik", sayfa 84).
	Hortumlar bloke olmuş durumda. Çok az boya sevk ediliyor veya hiç edilmiyor.	Hortumun ezilmiş veya kırılmış olmadığından emin olun.
Uzaktan kumanda 8 işlev görmüyor.	Temel ünite kapalı.	Temel üniteyi açın (Bakınız: "Açma", sayfa 83).
	Uzaktan kumanda bataryası boş.	Yetkili Bosch müşteri servisine başvurun. Serviste parçayı değiştirin. Not: Normal kullanım koşullarında batarya hiçbir zaman değiştirilmez.

Bakım ve servis

► Elektrikli el aletinin kendinde bir çalışma yapmadan önce her defasında fişi prizden çekin.

Temizlik

Boyama işlemini sonlandırdıktan sonra pompalama yaparak sistemi boşaltmanız ve boya sevk eden parçaları temizlemeniz gerekir.

Sistemin temizlenmesi için iki olanak vardır:

- **EasyClean:** Sistem universal bağlantılar yardımı ile bir su musluğuna bağlanır ve yıkanır.
- Alternatif olanak: Temizlik için sistem bir kovadan taze su pompalar.

Usulüne uygun bir temizlik elektrikli boya rulusunun kusursuz işlev görmesi için bir önkoşuldur. Eksik veya usulüne aykırı temizlik durumunda sorumluluk kabul edilmez.

Temel üniteyi (birimi), tutma klipsini **28** ve uzaktan kumandayı **8** temiz tutun. Bunları nemli bir bezle temizleyin. Temel ünite (birim) ve uzaktan kumanda su içine daldırılmamalıdır.

Boya rulusunu, boyama kolunu ve hortum sistemini daima su ile temizleyin.

Hazırlık

- Boyama kolunu **3** tutucu mesnet **14** yardımı ile boya kovasının kenarına asın.
- İkili SDS bağlantısını **27** tutucu klipsten **28** gevşetin ve emme hortumu **4** ile boya filtresini **22** komple olarak boya kovasından çıkarın.
- Boya rulusunu **16** boyama kolundan **3** çıkarın (Bakınız: "Boya rulusunun değiştirilmesi", sayfa 83).

- Boyama kolunu **3** boya kovasının üzerinde tutun ve hortum sistemi tam olarak boşalınca ve artık boya çıkmayınca kadar kumanda şalterine **7** basın.
- Kumanda şalterini **7** bırakın ve elektrikli el aletini kapatın.
- Şebeke fişini prizden çekin.

EasyClean (Bakınız: Şekiller G1 – G4)

Not: Su beslemesine bağlamak üzere sadece alet ekinde teslim edilen hortumları ve adaptörü kullanın.

Su musluğunun hazırlanması:

- Alet ekinde teslim edilen karıştırma memesi anahtarı **30** ile veya uygun bir aletle karıştırma memesini su musluğundan sökün.
- Uygun adaptörü **31** (M22 veya M24 dişli) su musluğuna takın.
Daha başka su musluğu adaptörlerini Bosch Aksesuar Programında bulabilirsiniz.

Boya sevk eden bileşenlerin ayrılması:

- Tutucu mesnedi **21** açın.
- Pompa kilidini **23** açın.

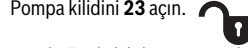

Gerektiğinde kilidin üstüne yük binmesini önlemek amacıyla pompa kapağı **20** hafifçe yukarı bastırılabilir.

- Pompa kapağını **20** sonuna kadar aşağı itin ve daha sonra dikkatli bir biçimde temel ünitenin **5** gövde yuvasından dışarı çekin.
- SDS bağlantısını **32** emme hortumunun **4** alt parçasında gevşetin.

Sistemin yıkanması:

- Boyama kolunu **3**, sevk hortumunu **2**, pompa kapağını **20** ve emme hortumunu **4** hazırlanan su musluğunun yanına getirin.

Bu esnada sistemden boya çıkabileceğine dikkat edin.

- İkili SDS bağlantısını **27** su musluğundaki adaptöre **31** takın.
- Boyama kolunu **3** uygun bir kap üzerinde tutun (örneğin kova).
- Su musluğunu dikkatlice açın ve ılık suyun sistemde dolaşmasını sağlayın.
- Yıkama esnasında pompa hortumunu **33** birkaç kez hafifçe sıkın.
Bu yolla daha iyi temizleme sonucu elde edersiniz.
Ayrıca bu yolla, hortum sistemindeki aşırı basınç durumunda rotorun zorlanmasını önleyen dengeleme hortumu **34** da temizlenir.
- Sistemi, boyama kolundan sadece temiz su çıkancaya kadar yıkayın.
- Boya filtresini **22** ve emme hortumunu **4** yıkayın (SDS bağlantısı **32** su musluğuna bağlanır ve yıkanır; boya filtresi ayrı bir fırça ile temizlenmelidir).
- Adaptörü **31** su musluğundan ve ikili SDS bağlantısından **27** gevşetin.
Karıştırma memesini tekrar su musluğuna vidalayın.

Boyama kolunun ve boya rulosunun temizlenmesi:

- Bakınız: "Boyama kolu ve boya rulosunun temizlenmesi", sayfa 85.

Kuruyan bileşenlerin takılması:

- Bileşenlerin tam olarak kurumasını bekleyin.
Eğer mümkünse boya rulosunu **16** asılı durumda kurutun.
Boya rulosu yatık durumda kuruyacak olursa çubuk bastırılır. Bunun sonunda bir sonraki çalışmada standart üst yüzey kalitesi elde edilemez.
- Emme hortumunu **4** tekrar SDS bağlantısına **32** boya filtresinde **22** bağlayın.
- Rotoru **35** elinizle şekilde gösterilen pozisyona kadar çevirin (Bakınız: Şekil G4). Bu yolla pompa hortumunun **33** pompa kapağı **20** takılırken hasar görmesini önlersiniz.
- Pompa kapağını **20** tekrar gövde yuvasına yerleştirin ve sonuna kadar yukarı itin.
- Pompa kilidini **23** kavrama yapıncaya kadar kapatın.
- Tutucu mesnedi **21** tekrar kapatın.

Alternatif temizleme olanağı (Bakınız: Şekil H)

Not: Sistemin temizlenmesi EasyClean'e oranla biraz daha uzun sürer.

- Temel üniteyi **5** su kovasına bağlayın (Bakınız: "Temel ünitenin ve boya kovasının bağlanması", sayfa 82).
- Boya filtresini **22** tabana kadar su kovasına daldırın.
- Emme hortumunu **4** tutucu klipste **28** tespit edin.
- Şebeke fişini prize takın.
- Pompa kilidinin **23** kapalı olmasını sağlayın.
- Elektrikli el aletini **çalıştırmak** için açma/kapama şalterini **18 "I"** pozisyonuna devirin.
- Boyama kolunu **3** uygun bir kap üzerinde tutun (örneğin kova) ve kumanda şalterine **7** boyama kolundan temiz su çıkancaya ve hortumlarda artık hiç boya kalmayınca kadar basın (görsel kontrol).
Bu esnada daima hortumları hafifçe hareket ettirin.
Bu yolla daha iyi temizleme sonucu elde edersiniz.
- Boyama kolunu ve boya filtresini temizleyin: Bakınız: "Boyama kolu ve boya rulosunun temizlenmesi", sayfa 85.

- Bileşenlerin tam olarak kurumasını bekleyin.
Eğer mümkünse boya rulosunu **16** asılı durumda kurutun.
Boya rulosu yatık durumda kuruyacak olursa çubuk bastırılır. Bunun sonunda bir sonraki çalışmada standart üst yüzey kalitesi elde edilemez.

Boyama kolu ve boya rulosunun temizlenmesi (Bakınız: Şekiller I1 – I3)

Sistem yıkandıktan sonra çeşitli bileşenlerin bir de elle temizlenmesi gerekir.

- Bir fırça ile boyama kolundaki **3** boya kalıntılarını temizleyin.
- Boya dağıtıcısı **36** boya odacığında **37** çıkarın.
Daha iyi temizleme yapmak için boya dağıtıcısı 90° çevirin.
- Dağıtım plakasını **38** boya dağıtıcıdan **36** alın.
Bunu yapmak için dağıtım plakasına bir taraftan bastırın ve tutucu kancalardan yana çekerek çıkarın.
- Küçük bir fırça ile dağıtım plakasındaki **38**, boya dağıtıcısındaki **36** ve boya odacığında **37** boya kalıntılarını temizleyin.
- Boya rulosunu **16** iyece yıkayın.

Saklama

Saklanmak üzere kaldırılmadan önce elektrikli boya rulosu usulüne uygun olarak temizlenmeli ve kurutulmalıdır.

- Dağıtıcı plakayı **38** yan taraftan boya filtresindeki tutucu kancalara **36** itin.
- Boya dağıtıcısı **36** boya odacığında **37** klipsleyin.
- Sevki hortumunu **2** temel üniteye **5** sarın ve tutucu mesnet **21** ile sabitleyin.
- Boya kovası bağlantısını **29** sonuna kadar aşağı itin.
- Boya rulosunu **16** boyama koluna **3** itin (Bakınız: "Boya rulosunun değiştirilmesi", sayfa 83).

Malzemenin atılması

Boya ve kurumuş boya kalıntıları çevre koruma yönetmeliğine uygun olarak atılmalıdır. Atma uyarılarına ve yöresel özel çöp atma yönetmeliklerine uyun.

Çevreye zararlı kimyasal maddeler toprağa, temel suyuna, su birikintilerine veya akarsulara atılmamalıdır. Çevreye zararlı kimyasal maddeleri kanalizasyona atmayın!

Bakım

Yedek bağlantı kablosu gerekli ise, güvenliğin tehlikeye düşmemesi için Bosch'tan veya yetkili bir servisten temin edilmelidir.

Sadece Türkiye için geçerlidir: Bosch genel olarak yedek parçaları 7 yıl hazır tutar.

Müşteri hizmeti ve uygulama danışmanlığı

Bütün başvuru ve yedek parça siparişlerinizde mutlaka aletinizin tip etiketindeki 10 haneli ürün kodunu belirtiniz.

Müşteri hizmeti ürününüzün onarım, bakım ve yedek parçalarına ilişkin sorularınızı yanıtladırır. Demonte görünüşler ve yedek parçalara ilişkin ayrıntılı bilgiyi aşağıdaki Web sayfasında bulabilirsiniz:

www.bosch-pt.com

Bosch uygulama danışmanlığı ekibi ürünlerimize ve ilgili aksesuara ilişkin sorularınızda size memnuniyetle yardımcı olur.

86 | Türkçe**Türkçe**

Bosch San. ve Tic. A.S.
Ahi Evran Cad. No:1 Kat:22
Polaris Plaza
80670 Maslak/Istanbul
Bosch Uzman Ekibi +90 (0212) 367 18 88
Işıklar LTD.ŞTi.
Kızılay Cad. No: 16/C Seyhan
Adana
Tel.: 0322 3599710
Tel.: 0322 3591379
İdeal Eletronik Bobinaj
Yeni San. Sit. Cami arkası No: 67
Aksaray
Tel.: 0382 2151939
Tel.: 0382 2151246
Bulsan Elektrik
İstanbul Cad. Devrez Sok. İstanbul Çarşısı
No: 48/29 İskitler
Ankara
Tel.: 0312 3415142
Tel.: 0312 3410203
Faz Makine Bobinaj
Sanayi Sit. 663 Sok. No: 18
Antalya
Tel.: 0242 3465876
Tel.: 0242 3462885
Örsel Bobinaj
1. San. Sit. 161. Sok. No: 21
Denizli
Tel.: 0258 2620666
Bulut Elektrik
İstasyon Cad. No: 52/B Devlet Tiyatrosu Karşısı
Elazığ
Tel.: 0424 2183559
Körfez Elektrik
Sanayi Çarşısı 770 Sok. No: 71
Erzincan
Tel.: 0446 2230959
Ege Elektrik
İnönü Bulvarı No: 135 Muğla Makasarası Fethiye
Fethiye
Tel.: 0252 6145701
Değer İş Bobinaj
İsmetpaşa Mah. İlk Belediye Başkan Cad. 5/C Şahinbey
Gaziantep
Tel.: 0342 2316432
Çözüm Bobinaj
İsmetpaşa Mah. Eski Şahinbey Belediyesi altı Cad. No: 3/C
Gaziantep
Tel.: 0342 2319500
Onarım Bobinaj
Raifpaşa Cad. No: 67 İskenderun
Hatay
Tel.: 0326 6137546

Günşah Otomotiv
Beylikdüzü Sanayi Sit. No: 210 Beylikdüzü
İstanbul
Tel.: 0212 8720066
Aygem
10021 Sok. No: 11 AOSB Çiğli
İzmir
Tel.: 0232 3768074
Sezmen Bobinaj
Ege İş Merkezi 1201/4 Sok. No: 4/B Yenişehir
İzmir
Tel.: 0232 4571465
Ankaralı Elektrik
Eski Sanayi Bölgesi 3. Cad. No: 43
Kayseri
Tel.: 0352 3364216
Asal Bobinaj
Eski Sanayi Sitesi Barbaros Cad. No: 24
Samsun
Tel.: 0362 2289090
Üstündağ Elektrikli Aletler
Nusretiye Mah. Boyacılar Aralığı No: 9
Tekirdağ
Tel.: 0282 6512884

Tasfiye

Elektrikli el aleti, aksesuar ve ambalaj malzemesi çevre dostu bir yöntemle tasfiye edilmek üzere tekrar kazanım merkezine gönderilmelidir.

Elektrikli el aletlerini evsel çöplerin içine atmayın!

Sadece AB üyesi ülkeler için:

Elektrikli el aletleri ve eski elektronik aletlere ilişkin 2012/19/EU sayılı Avrupa Birliği yönetmeliği ve bunların tek tek ülkelerin hukuklarına uyarlanması uyarınca, kullanım ömrünü tamamlamış elektrikli el aletleri ayrı ayrı toplanmak ve çevre dostu bir yöntemle

tasfiye edilmek üzere yeniden kazanım merkezlerine gönderilmek zorundadır.

Değişiklik haklarımız saklıdır.

Polski

Wskazówki bezpieczeństwa



Należy w całości przeczytać wskazówki bezpieczeństwa i wszystkie instrukcje. Nieprzestrzeganie wskazówek bezpieczeństwa i zaleceń może doprowadzić do porażenia prądem elektrycznym, pożaru i/lub poważnych obrażeń ciała.

Wszystkie instrukcje i wskazówki bezpieczeństwa należy przechowywać dla dalszego zastosowania.

- ▶ **Stanowisko pracy należy utrzymywać w czystości; należy też dbać o jego dobre oświetlenie.** Nieporządek w miejscu pracy lub nieoświetlona przestrzeń robocza mogą być przyczyną wypadków.
- ▶ **Nie należy pracować tym elektronarzędziem w otoczeniu zagrożonym wybuchem, w którym znajdują się łatwopalne ciecze, gazy lub pyły.** Elektronarzędzia wytwarzają iskry, które mogą spowodować zapłon pyłów lub oparów.
- ▶ **Wtyczka elektronarzędzia musi pasować do gniazda. Nie wolno w żaden sposób zmieniać wtyczki. Do elektronarzędzi z uzziemieniem ochronnym nie wolno używać żadnych wtyków adapterowych.** Użycie oryginalnych wtyczek i pasujących gniazd zmniejsza ryzyko porażenia prądem.
- ▶ **Urządzenie należy zabezpieczyć przed deszczem i wilgocią.** Przedostanie się wody do elektronarzędzia podwyższa ryzyko porażenia prądem.
- ▶ **Nie wolno używać przewodu do innych czynności. Nie wolno przenosić elektronarzędzia, trzymając je za przewód, ani wyciągać wtyczki z gniazdka pociągając za przewód. Nie wolno też używać przewodu do zawieszania urządzenia. Przewód należy chronić przed wysokimi temperaturami, należy go trzymać z dala od oleju, ostrych krawędzi lub ruchomych części urządzenia.** Uszkodzone lub splątane przewody zwiększają ryzyko porażenia prądem elektrycznym.
- ▶ **Na otwartej przestrzeni (poza pomieszczeniem zamkniętym) używać należy wyłącznie zewnętrznych przewodów przedłużających.** Użycie przedłużacza dostosowanego do pracy na zewnątrz zmniejsza ryzyko porażenia prądem.
- ▶ **Jeżeli nie da się uniknąć zastosowania elektronarzędzia w wilgotnym otoczeniu, należy użyć wyłącznika ochronnego różnicowo-prądowego.** Zastosowanie wyłącznika ochronnego różnicowo-prądowego zmniejsza ryzyko porażenia prądem.
- ▶ **Nie należy używać elektronarzędzia, którego włącznik/wyłącznik jest uszkodzony.** Elektronarzędzie, którego nie można włączyć lub wyłączyć jest niebezpieczne i musi zostać naprawione.
- ▶ **Dzieci powinny znajdować się pod nadzorem.** Tylko w ten sposób można zagwarantować, że nie będą się one bawiły elektrycznym wałkiem malarskim.
- ▶ **Dzieci i niepełnosprawne fizycznie, emocjonalnie, lub psychicznie osoby oraz inne osoby, których doświadczenie i/lub wiedza jest niewystarczająca, aby obsługiwać elektryczny wałek malarski przy zachowaniu wszelkich zasad bezpieczeństwa nie powinny używać wałka malarskiego bez nadzoru sprawowanego przez odpowiedzialną osobę.** W przeciwnym wypadku istnieje niebezpieczeństwo niewłaściwego zastosowania urządzenia, a także ryzyko możliwych urazów.
- ▶ **Przed każdym zastosowaniem urządzenia należy skontrolować jednostkę podstawową, jej przewód i wtyczkę. W razie stwierdzenia uszkodzeń nie wolno użytkować jednostki podstawowej, a jej naprawę należy zlecać jedynie wykwalifikowanemu fachowcowi i wyłącznie przy użyciu oryginalnych części zamiennych.** Uszkodzoną jednostkę podstawową, uszkodzone przewody i wtyki zwiększają ryzyko porażenia prądem elektrycznym.
- ▶ **Stosować należy tylko takie materiały malarskie, które zostały podane w rozdziale dotyczącym zastosowania zgodnego z przeznaczeniem.** Niedozwolone materiały (na przykład lakiery, farby olejne itp.) mogą spowodować uszkodzenie elektrycznego wałka malarskiego.
- ▶ **Należy zwrócić uwagę na wszystkie możliwe zagrożenia, związane z materiałem malarskim. Należy przestrzegać wszystkich informacji producenta danego materiału malarskiego.** Należy przestrzegać wszystkich zaleceń producenta, aby zmniejszyć ryzyko obrażeń i urazów.
- ▶ **Przewód tłoczny należy prowadzić za sobą; nie wolno stosować elektronarzędzia na drabinach i rusztowaniach.** Potknięcie się o przewód tłoczny może spowodować obrażenia ciała.
- ▶ **Do czyszczenia należy stosować wyłącznie środki wodorocieńczalne.** Łatwo lotne, ulatniające się rozpuszczalniki tworzą środowisko zagrożone wybuchem, co mogłoby spowodować uszkodzenie elektrycznego wałka malarskiego.

88 | Polski

Symbole

Następujące symbole mogą być ważne podczas użytkowania elektronarzędzia. Proszę zapamiętać te symbole i ich znaczenia. Właściwa interpretacja symboli ułatwi użytkownikowi lepsze i bezpieczniejsze użytkowanie urządzenia.

Symbol	Znaczenie
--------	-----------



► **Należy odczekać, aż wirnik całkowicie się zatrzyma.** Dotknięcie obracającego się wirnika może spowodować obrażenia ciała.



Dopasowanie przestawialnego na wysokość sprzęgu wiadra z farbą do wysokości wiadra:
Jednostka podstawowa **musi zawsze** stać na równym podłożu.



w lewo
Blokada pompy zamknięta (praca pompy możliwa tylko w tej pozycji)



w prawo
Blokada pompy otwarta

Opis urządzenia i jego zastosowania

Użycie zgodne z przeznaczeniem

Niniejsze elektronarzędzie przeznaczone jest wyłącznie do malowania ścian farbami dyspersyjnymi na bazie wody.

Elektronarzędzie wolno używać tylko wtedy, gdy się jest w stanie w pełni ocenić jego wszystkie funkcje, wykonać wszystkie działania bez ograniczeń lub po uzyskaniu odpowiednich instrukcji.

Przedstawione graficznie komponenty

Numeracja przedstawionych graficznie komponentów odnosi się do rysunku elektronarzędzia na stronie graficznej.

- 1 Przedłużka narzędzia do nakładania farby
- 2 Przewód tłoczny
- 3 Narzędzie do nakładania farby
- 4 Przewód zasysający
- 5 Jednostka podstawowa

Narzędzie do nakładania farby

- 6 Mocowanie (uchwyt) pilota zdalnego sterowania
- 7 Przełącznik funkcyjny
- 8 Pilot zdalnego sterowania (PaintControl System)
- 9 Rękojeść przedłużki
- 10 Połączenie śrubowe przedłużki
- 11 Rękojeść narzędzia do nakładania farby
- 12 Kanał prowadzący dla przewodu tłoczego

13 Przyłącze przewodu tłoczego na narzędziu do nakładania farby

14 Nośnik

15 Mocowanie wałka

16 Wałek malarski

17 Oś wałka

Jednostka podstawowa

18 Włącznik/wyłącznik

19 Uchwyt transportowy

20 Pokrywa pompy

21 Klamra

22 Filtr do farby

23 Blokada pompy

24 Noga

25 Przyłącze dla węża pompy

26 Przyłącze dla przewodu tłoczego na jednostce podstawowej

27 Podwójne przyłącze SDS

28 Klips do przytrzymywania węża pompy

29 Przystawialny na wysokość sprzęg wiadra

Przybory do czyszczenia

30 Klucz do dysz mieszających

31 Przyłącze wody wraz z uszczelką

32 Przyłącze SDS na filtrze do farby

33 Wąż pompy

34 Wąż wyrównujący ciśnienie

35 Wirnik

36 Rozdzielacz do farby

37 Komora farby

38 Płyta rozdzielacza

*Przedstawiony na rysunkach lub opisany w instrukcji użytkownika sprzęt nie wchodzi w skład wyposażenia standardowego. Kompletny asortyment wyposażenia dodatkowego można znaleźć w naszym katalogu osprzętu.

Deklaracja zgodności **CE**

Oświadczamy z pełną odpowiedzialnością, że produkt przedstawiony w rozdziale „Dane techniczne” odpowiada wymaganiom następujących norm i dokumentów normatywnych: EN 60335, EN 300 220-1:2006, EN 300 220-2:2007, EN 301 489-1:2008, EN 301 489-3:2002 zgodnie z wymaganiami dyrektyw 2011/65/UE, 2006/95/WE, 2004/108/WE, 1999/5/WE.

CE 11

Henk Becker
Executive Vice President
Engineering

Helmut Heinzelmann
Head of Product Certification
PT/ETM9

PPA.
Henk Becker i. V. *Helmut Heinzelmann*

Robert Bosch GmbH, Power Tools Division
D-70745 Leinfelden-Echterdingen
Leinfelden, 26.11.2013

Dane techniczne

Elektryczny walek malarski		PPR 250
Numer katalogowy		3 603 BA0 0..
Moc znamionowa	W	35
Wydajność tłoczenia farby	ml/min	400
Czas zużyty na nakładanie powłok malarskich na 2 m ²	min	1
Długość		
– Narzędzie do nakładania farby	cm	40
– Narzędzie do nakładania farby + przedłużka	cm	120
– Przewód tłoczny	m	5
Wymiary wałka		
– Szerokość	cm	25
– Średnica chwytu	mm	8
– Całkowita średnica wałka (bez runa)	mm	45 – 50
– Długość runa	mm	11
– Materiał z jakiego wykonane jest runo		Poliester
Ciężar odpowiednio do EPTA-Procedure 01/2003	kg	3,7

Klasa ochrony		
– Jednostka podstawowa		IP X4 *
– Przełącznik funkcyjny z funkcją zdalnego sterowania		IP X5 **

* Ochrona przed rozpryskami wody ze wszystkich stron

** Ochrona przed strumieniem wody z dowolnego kierunku
Dane aktualne są dla napięcia znamionowego [U] 230 V. Przy napięciach odbiegających od powyższego i w przypadku modeli specyficznych dla danego kraju dane te mogą się różnić.

Informacja o poziomie hałasu

Typowy poziom ciśnienia akustycznego emisji hałasu, skorygowany charakterystyką częstotliwościową A nie przekracza 70 dB(A).

Montaż

- ▶ **Przed wszystkimi pracami przy elektronarzędziu należy wyciągnąć wtyczkę z gniazda.**

Rozwijanie przewodu tłoczego (zob. rys. A)

- Otworzyć kłamerę **21** i całkowicie odwinąć przewód tłoczny **2** z jednostki podstawowej **5**.
- Ponownie zamknąć kłamerę **21**.

Wskazówka: Jeżeli farba nakładana jest tylko przy pomocy narzędzia do nakładania farby **3** (bez przedłużki **1**), dla ułatwienia pracy wąż tłoczny **2** można zamocować w jednym z dwóch kanałów prowadzących **12**.

Montaż przedłużki (zob. rys. B1 – B2)

- Połączenie śrubowe **10** przedłużki wkręcić do narzędzia do nakładania farby **3**.
- Zamocować przewód tłoczny **2** do prostych kanałów prowadzących **12**, znajdujących się na narzędziu do nakładania farby **3** i na przedłużce **1**.

- Wyjąć pilot zdalnego sterowania **8** z narzędzia do nakładania farby **3** i wsunąć go do uchwytu **6** przedłużki **1**.

Praca

- ▶ **Przed wszystkimi pracami przy elektronarzędziu należy wyciągnąć wtyczkę z gniazda.**

Przygotowanie pracy

- ▶ **Nie wolno pracować na skraju wód powierzchniowych, na sąsiadujących z nimi powierzchniach, a także w ich dorzeczu.**

Kupując farby, należy zwrócić uwagę na ich przyjazność dla środowiska.

Przygotowywanie powierzchni pod malowanie

Powierzchnia przeznaczona do malowania musi być czysta, sucha i niezatłuszczona.

Podczas pracy we wnętrzach wszystkie nie zakryte powierzchnie mogą ulec zabrudzeniu. Dlatego też otoczenie powierzchni przeznaczonej do malowania należy starannie przygotować.

- Podłogi, meble, ościeżnice drzwi i okien itp. należy zakryć lub okleić taśmą.
- Pod wiadro z farbą i jednostkę podstawową należy dodatkowo podłożyć materiał ochronny (folię, karton itp.).

Przygotowywanie farby

- Farbę należy przygotować zgodnie z zaleceniami jej producenta.
 - Dokładnie wymieszać farbę i, w razie potrzeby, rozcieńczyć.
- Jeżeli wynik malowania nie jest zadowalający lub jeśli farba nie wychodzi z wałka: zob. „Usuwanie usterek”, str. 91.

Sprzęganie jednostki podstawowej i wiadra z farbą (zob. rys. C1 – C2)

- Jednostkę podstawową **5** ustawić płasko na podłożu obok otwartego wiadra z farbą.
- Przystawialny na wysokość sprzęg wiadra **29** należy przesunąć całkiem do góry.
- Podnieść uchwyt wiadra i wsunąć haki sprzęgu wiadra aż do krawędzi wiadra z farbą.
Uchwyt wiadra z farbą musi zawsze znajdować się między hakami sprzęgu wiadra z farbą.
- Zanurzyć filtr do farb **22** aż po dno wiadra z farbą.
- Zamocować przewód zasysający **4** w klipsie **28**.

Uruchamianie

- ▶ **Należy zwrócić uwagę na napięcie sieci! Napięcie źródła prądu musi zgadzać się z danymi na tabliczce znamionowej elektronarzędzia. Elektronarzędzia przeznaczone do pracy pod napięciem 230 V można przyłączyć również do sieci 220 V.**

- ▶ **Jednostkę podstawową i wiadro z farbą należy zawsze ustawiać na równym podłożu.** Podczas pracy na drabinie lub na podłożu leżącym pod skosem istnieje niebezpieczeństwo przewrócenia się i upadku jednostki podstawowej i wiadra z farbą. Może to spowodować obrażenia, a także zanieczyszczenie farby.

90 | Polski

- ▶ **Jednostki podstawowej nie należy przykrywać.** Ewentualne zakłócenia w funkcjonowaniu urządzenia mogłyby zostać nie zauważone.
- ▶ **Wszelkie inne urządzenia elektryczne należy trzymać z daleka od pracującego wałka malarskiego lub przykryć je w wystarczający sposób.** Ewentualnie występujące rozpryski farby mogą spowodować wypadek lub trwałe zanieczyszczenie urządzeń.
- ▶ **Należy zawsze dbać o dobrą wentylację lub regularne wietrzenie miejsca pracy, a także o wystarczającą ilość świeżego powietrza w całym pomieszczeniu.**
- ▶ **Należy nosić okulary ochronne.** Dzięki nim oczy będą chronione przed rozpryskującą lub wyciekającą farbą.

Należy nosić odpowiednią odzież roboczą. Farba nie daje się zbyt łatwo usunąć z ubrania.

Należy unikać przewężeń w systemie węzowym, np. przez zaciśnięcie, zagięcie lub rozciągnięcie! Nie wolno niczego stawić na przewodzie tłocznym **2**.

System węzowy należy trzymać z dala od źródeł ciepła.

Nie należy pociągać węży/przewodów. W szczególności należy unikać przesuwania jednostki podstawowej poprzez ciągnięcie jej za przewód tłoczny **2**. Jednostkę podstawową należy przenosić trzymając ją za uchwyt transportowy **19**.

Uruchomienie (zob. rys. D)

Aby zaoszczędzić energię elektryczną, elektronarzędzie należy włączać tylko wówczas, gdy jest ono używane.

- Włożyć wtyczkę sieciową do gniazda.
- Upewnić się, czy blokada pompy **23** jest zamknięta. 
- Aby **uruchomić** elektronarzędzie, należy przestawić włącznik/wyłącznik **18** na pozycję „I”.
- Uchwycić narzędzie do nakładania farby **3** lub przedłużkę **1** za uchwyt i skierować wałek malarski **16** na powierzchnię przeznaczoną do malowania.
- Nacisnąć przełącznik funkcyjny **7** na pilocie zdalnego sterowania **8**.

Wyłączenie

- Zwolnić przełącznik **7**.
- Aby **wyłączyć** elektronarzędzie, należy przestawić włącznik/wyłącznik **18** na pozycję „0”.
- Wyjąć wtyczkę sieciową z gniazda.
- Otworzyć blokadę pompy **23**. 

W razie potrzeby można – w celu odciążenia blokady – docisnąć pokrywę pompy **20** lekko do góry.

Wskazówki dotyczące pracy

Malowanie

Przed malowaniem należy nawilżyć wodą nowy lub suchy wałek.

Jeżeli wałek malarski jest nowy lub suchy, dopiero po pomalowaniu ok. 6 szerokości wałka możliwe jest równomierne rozłożenie farby (bez pasów).

Napełnienie pustego przewodu tłocznego trwa ok. jednej minuty.

- Wycisnąć za pomocą przełącznika funkcyjnego **7** wystarczającą ilość farby na wałek **16** i przesuwać wałek równomiernie do góry i w dół.
 - Należy unikać przerw podczas malowania jednej powierzchni.
- Jednorodną powierzchnię uzyskuje się przez równomierne prowadzenie wałka.

Regulacja ilości farby podczas malowania

Regulacja ilości farby odbywa się za pomocą przełącznika funkcyjnego.

- Tak długo naciskać przełącznik funkcyjny **7** aż do natożenia równomiernej powłoki.
- Po tym można zwolnić przełącznik, aż powłoka na malowanej powierzchni przestanie być kryjąca.
- Wówczas należy ponownie napełnić komorę farby wystarczającą ilością farby (przełącznik funkcyjny **7** naciskać przez ok. 5 sekund).

Wymiana wałka malarskiego (zob. rys. E1 – E2)

Wałek malarski należy wyjmować z narzędzia do nakładania farby w celu oczyszczenia lub wymiany (gdy wałek jest zużyty).

- Rozciągnąć uchwyty wałka **15**, tak aby wałek **16** wyslizgnął się z narzędzia do nakładania farby **3**.

Aby nasączony farbą wałek nie zasechł przed umyciem, najlepiej umieścić go w wiadrze z wodą.

Nowe, pasujące wałki malarskie można znaleźć w naszym katalogu osprzętu.

Możliwe jest też mocowanie wałków malarskich innych producentów. Należy jednak przestrzegać wymaganych wymiarów (zob. „Dane techniczne”, str. 89).

Nowy wałek osadzić w następujący sposób:

- Wyjąć oś wałka **17** ze starego wałka **16** i nasunąć nowy wałek na oś wałka.
- Umocować oś wałka **17** z jednej strony uchwytu wałka **15**.
- Wcisnąć wałek malarski do naprzeciwległego uchwytu wałka.

Wałek malarski musi móc się swobodnie obracać.

Odkładanie narzędzia do nakładania farby (zob. rys. F)

- Zawiesić narzędzie do nakładania farby **3** za pomocą nosnika **14** na krawędzi wiadra z farbą.

Usuwanie usterek

Problem	Przyczyna	Usuwanie błędu
Powłoka malarska nie wygląda zadawalająco.	Przewody są zablokowane. Farba nie jest tłoczona lub tłoczona jest jej zbyt mała ilość.	Upewnić się, czy żaden z przewodów nie jest zgnieciony lub zagięty.
	Farba jest zbyt gęsta, co utrudnia jej transport.	Farbę należy dokładnie przemieszać i w razie potrzeby rozcieńczyć 5 – 10 % wody.
	Blokada pompy 23 nie jest zamknięta.	Upewnić się, czy pokrywa pompy 20 jest właściwie zamocowana i zablokowana.
	Wiadro jest puste.	Napełnić wiadro świeżą farbą lub wymienić puste wiadro na pełne.
Z narzędzia do nakładania farby 3 nie występuje farba.	Farba jest zbyt gęsta i pompa nie jest w stanie jej zasysać.	Farbę należy dokładnie przemieszać i w razie potrzeby rozcieńczyć 5 – 10 % wody.
	Przewody są zatkane.	Udrożnić przewody (zob. „Czyszczenie”, str. 91).
	Przewody są zablokowane. Farba nie jest tłoczona lub tłoczona jest jej zbyt mała ilość.	Upewnić się, czy żaden z przewodów nie jest zgnieciony lub zagięty.
Pilot zdalnego sterowania 8 nie działa.	Jednostka podstawowa jest wyłączona.	Włączyć jednostkę podstawową (zob. „Uruchomienie”, str. 90).
	Bateria w pilocie zdalnego sterowania jest wyladowana.	Skontaktować się z autoryzowanym punktem serwisowym firmy Bosch. Zlecić wymianę uszkodzonego elementu. Wskazówka: Przy zastosowaniu zgodnym z przeznaczeniem nie ma konieczności wymiany baterii.

Konserwacja i serwis

- **Przed wszystkimi pracami przy elektronarzędziu należy wyciągnąć wtyczkę z gniazda.**

Czyszczenie

Po zakończeniu malowania system należy przetrzeć tak, aby był on całkowicie wolny od farby, a części prowadzące farbę należy oczyścić.

Czyszczenie systemu można przeprowadzić na dwa sposoby:

- **EasyClean:** System można podłączyć za pomocą uniwersalnych przyłączy do kranu i przepłukać.
- Możliwość alternatywna: System czyści się, pompując czystą wodę z wiadra.

Właściwe czyszczenie elektrycznego wałka malarskiego jest warunkiem jego bezbłędnej funkcjonalności. Szkody spowodowane nieczyszczeniem lub niewłaściwym czyszczeniem sprzętu nie są objęte gwarancją.

Należy stale dbać o czystość jednostki podstawowej, klipsa **28** i pilota zdalnego sterowania **8**. Urządzenia te należy czyścić za pomocą wilgotnej szmatki. Jednostki podstawowej i pilota zdalnego sterowania nie wolno zanurzać w wodzie.

Wałek malarski, narzędzie do nakładania farby i system węża należy czyścić przy użyciu wody.

Przygotowywanie

- Zawiesić narzędzie do nakładania farby **3** za pomocą nośnika **14** na krawędzi wiadra z farbą.
- Zwolnić podwójne przyłącze SDS **27** z klipsa **28** i wyjąć wąż zasysający **4** i filtr do farby **22** z wiadra.
- Wyjąć wałek malarski **16** z narzędzia do nakładania farby **3** (zob. „Wymiana wałka malarskiego”, str. 90).

- Narzędzie do nakładania farby **3** przytrzymać nad wiadrem i naciskać przełącznik funkcyjny **7** aż do całkowitego opróżnienia systemu wężowego (z narzędzia do nakładania farby przestaje wydostawać się farba).
- Zwolnić przełącznik funkcyjny **7** i wyłączyć elektronarzędzie.
- Wyjąć wtyczkę sieciową z gniazda.

EasyClean (zob. rys. G1 – G4)

Wskazówka: Podłączenie do zaopatrywania w wodę powinno się odbyć wyłącznie przy użyciu załączonych w dostawie węża i adaptera.

Przygotowanie baterii wodociągowej

- Za pomocą załączonego w dostawie klucza **30** lub innego odpowiedniego do tego celu narzędzia wykręcić dyszę mieszającą z wylewki.
- Wkręcić względnie nakręcić odpowiedni adapter **31** (z gwintem M22 lub M24) do wylewki/na wylewkę. Dodatkowe adaptery do wylewek dostępne są w ramach asortymentu uniwersalnego firmy Bosch.

Rozdzielanie elementów, przez które tłoczona jest farba:

- Otworzyć klamrę **21**.
- Otworzyć blokadę pompy **23**.

W razie potrzeby można – w celu odciążenia blokady – docisnąć pokrywę pompy **20** lekko do góry.

- Przesunąć pokrywę pompy **20** do oporu w dół, a następnie ostrożnie wyjąć ją z uchwytów obudowy jednostki podstawowej **5**.
- Zwolnić przyłącze SDS **32**, znajdujące się w dolnej części węża zasysającego **4**.

92 | Polski

Przepłukiwanie systemu:

- Zanieść narzędzie do nakładania farby **3**, przewód tłoczny **2**, pokrywę pompy **20** i wąż zasysający **4** do przygotowanej baterii wodociągowej. Należy przy tym liczyć się z wyciekami farby.
- Podwójne przyłącze SDS **27** nałożyć na adapter **31** zamocowany na wylewce.
- Narzędzie do nakładania farby **3** przytrzymać nad jakimś pojemnikiem (np. wiadrem).
- Ostrożnie odkręcić kurek i ustawić temperaturę wody tak, aby przez system przepływała letnia woda.
- Podczas przepłukiwania kilkakrotnie ścisnąć lekko wąż pompy **33**. Można w ten sposób osiągnąć lepszy efekt przepłukiwania. Oprócz tego oczyści się dzięki temu wąż wyrównujący ciśnienie **34**, którego zadaniem jest zapobieganie przeciężeniu wirnika w przypadku zbyt wysokiego ciśnienia w systemie węży.
- System należy przepłukiwać tak długo, aż z narzędzia do nakładania farby wydostawać się będzie czysta woda.
- Wyczyścić filtr do farby **22** i wąż zasysający **4** (przyłącze SDS **32** podłączyć do wylewki i przepłukać, filtr dodatkowo oczyścić szczotką).
- Wykręcić adapter **31** z wylewki i z podwójnego przyłącza SDS **27**. Ponownie przykręcić dyszę mieszającą na wylewkę.

Czyszczenie elementu do nakładania farby i wałka malarskiego:

- Zob. „Czyszczenie elementu do nakładania farby i wałka malarskiego”, str. 92.

Składanie osuszonych elementów:

- Wszystkie elementy należy pozostawić do dokładnego wyschnięcia. Wałek malarski **16** należy, w razie możliwości, suszyć w pozycji wiszącej. Gdy wałek malarski wyschnie na leżąco, runo ulegnie zgnieceniu. Dzięki temu przy następnym zastosowaniu mogą ewentualnie wystąpić trudności z uzyskaniem jednolitej powierzchni.
- Wąż zasysający **4** ponownie połączyć z przyłączem SDS **32** przy filtrze do farby **22**.
- Ręcznie obrócić wirnik **35** tak, aby znalazł się w pozycji ukazanej na rys. G4, aby uniknąć uszkodzeń węża pompy **33** podczas nakładania pokrywy pompy **20**.
- Ponownie osadzić pokrywę pompy **20** w mocowaniu w obudowie i przesunąć ją aż do oporu do góry.
- Zamknąć blokadę pompy **23** aż do zaskoczenia w zapadce.
- Ponownie zamknąć klamrę **21**.

Alternatywne czyszczenie: (zob. rys. H)

Wskazówka: Czyszczenie systemu trwa nieco dłużej niż w przypadku EasyClean.

- Sprząć jednostkę podstawową **5** z baterią wodociągową (zob. też „Sprzęganie jednostki podstawowej i wiadra z farbą”, str. 89).
- Zanurzyć filtr do farb **22** aż po dno wiadra z wodą.
- Zamocować przewód zasysający **4** w klipsie **28**.
- Włożyć wtyczkę sieciową do gniazda.
- Upewnić się, czy blokada pompy **23** jest zamknięta.



- Aby **uruchomić** elektronarzędzie, należy przestawić włącznik/wyłącznik **18** na pozycję „I”.
- Narzędzie do nakładania farby **3** przytrzymać nad odpowiednim pojemnikiem (np. wiadrem) i naciskać przełącznik funkcyjny **7** aż do momentu, gdy z narzędzia do nakładania farby wydostawać się będzie tylko czysta woda, a w wężach nie będzie już farby (kontrola wzrokowa). Należy przy tym lekko poruszać wężami. Można w ten sposób osiągnąć lepszy efekt przepłukiwania.
- Czyszczenie narzędzia do nakładania farby i wałka malarskiego: Zob. „Czyszczenie elementu do nakładania farby i wałka malarskiego”, str. 92.
- Wszystkie elementy należy pozostawić do dokładnego wyschnięcia. Wałek malarski **16** należy, w razie możliwości, suszyć w pozycji wiszącej. Gdy wałek malarski wyschnie na leżąco, runo ulegnie zgnieceniu. Dzięki temu przy następnym zastosowaniu mogą ewentualnie wystąpić trudności z uzyskaniem jednolitej powierzchni.

Czyszczenie elementu do nakładania farby i wałka malarskiego (zob. rys. I1 – I3)

Po przepłukaniu systemu poszczególne komponenty należy dodatkowo wyczyścić ręcznie.

- Usunąć za pomocą szczotki resztki farby z narzędzia do nakładania farby **3**.
- Wyjąć rozdzielacz farby **36** z komory **37**. Aby osiągnąć lepsze rezultaty czyszczenia rozdzielacz farby należy obrócić o 90°.
- Wyjąć płytę rozdzielacza **38** z rozdzielacza farby **36**. W tym celu należy płytę unieść z jednej strony i wyciągnąć bokiem z klamer mocujących.
- Za pomocą małej szczotki usunąć resztki farby z płyty rozdzielacza **38**, z rozdzielacza farb **36** i z komory **37**.
- Wałek malarski **16** należy dokładnie wymyć.

Przechowywanie

Przed przystąpieniem do przechowywania elektrycznego wałka malarskiego, wałek należy dokładnie oczyścić i wysuszyć wszystkie jego elementy składowe.

- Wsunąć płytę rozdzielacza **38** bokiem z klamer mocujących w rozdzielacz farby **36**.
- Wsunąć rozdzielacz farby **36** do komory farb **37**.
- Owinąć przewód tłoczny **2** dookoła jednostki podstawowej **5** i zamocować go za pomocą klamry **21**.
- Sprzęg wiadra z farbą **29** należy przesunąć całkiem w dół.
- Wałek malarski **16** osadzić w narzędziu do nakładania farby **3** (zob. „Wymiana wałka malarskiego”, str. 90).

Likwidacja materiałów

Farba i zaschnięte je resztki muszą zostać zlikwidowane w sposób przyjazny dla środowiska. Należy wziąć pod uwagę instrukcje producenta oraz lokalne przepisy dotyczące utylizacji odpadów niebezpiecznych.

Należy zdecydowanie zapobiec temu, by szkodliwe dla środowiska chemikalia mogły przedostać się do gleby, wód gruntowych, rzek i zbiorników wodnych. Nie wolno wylewać substancji, szkodliwych dla środowiska naturalnego do kanalizacji!

Konserwacja

Jeżeli konieczna okaże się wymiana przewodu przyłączeniowego, należy zlecić ją firmie Bosch lub w autoryzowanym przez firmę Bosch punkcie naprawy elektronarzędzi, co pozwoli uniknąć ryzyka zagrożenia bezpieczeństwa.

Obsługa klienta oraz doradztwo dotyczące użytkowania

Przy wszystkich zgłoszeniach oraz zamówieniach części zamiennych konieczne jest podanie 10-cyfrowego numeru katalogowego elektronarzędzia zgodnie z danymi na tabliczce znamionowej.

W punkcie obsługi klienta można uzyskać odpowiedzi na pytania dotyczące napraw i konserwacji nabytego produktu, a także dotyczące części zamiennych. Rysunki rozłożeniowe oraz informacje dotyczące części zamiennych można znaleźć również pod adresem:

www.bosch-pt.com

Nasz zespół doradztwa dotyczącego użytkowania odpowie na wszystkie pytania związane z produktami firmy Bosch oraz ich osprzętem.

Polska

Robert Bosch Sp. z o.o.
Serwis Elektronarzędzi
Ul. Szyszkowa 35/37
02-285 Warszawa
Tel.: 22 7154460
Faks: 22 7154441
E-Mail: bsc@pl.bosch.com
Infolinia Działu Elektronarzędzi: 801 100900
(w cenie połączenia lokalnego)
E-Mail: elektronarzedzia.info@pl.bosch.com
www.bosch.pl

Usuwanie odpadów

Elektronarzędzia, osprzęt i opakowanie należy poddać utylizacji zgodnie z obowiązującymi zasadami ochrony środowiska.

Nie wolno wyrzucać elektronarzędzi do odpadów z gospodarstwa domowego!

Tylko dla państw należących do UE:



Zgodnie z europejską wytyczną 2012/19/UE o starych, zużytych narzędziach elektrycznych i elektronicznych i jej stosowania w prawie krajowym, wyeliminowane, niezdatne do użycia elektronarzędzia należy zbierać osobno i doprowadzić do ponownego użytkowania zgodnego z zasadami ochrony środowiska.

Zastrzega się prawo dokonywania zmian.

Česky

Bezpečnostní upozornění



Čtěte všechna bezpečnostní upozornění a pokyny. Zanedbání při dodržování bezpečnostních upozornění a pokynů mohou způsobit zásah elektrickým proudem, požár a/nebo těžká poranění.

Všechna bezpečnostní upozornění a pokyny do budoucna uschovejte.

- ▶ **Udržujte své pracoviště čisté a dobře osvětlené.** Nepořádek nebo neosvětlené pracovní oblasti mohou vést k úrazům.
- ▶ **S elektronářadím nepracujte v prostředí ohroženém explozí, kde se nacházejí hořlavé kapaliny, plyny nebo prach.** Elektronářadí vytváří jiskry, které mohou prach nebo páry zapálit.
- ▶ **Připojovací zástrčka elektronářadí musí lícovat se zásuvkou. Zástrčka nesmí být žádným způsobem upravena. Společně s elektronářadím s ochranným uzemněním nepoužívejte žádné adaptérové zástrčky.** Neupravené zástrčky a vhodné zásuvky snižují riziko úderu elektrickým proudem.
- ▶ **Chraňte stroj před deštěm a vlhkem.** Vniknutí vody do elektronářadí zvyšuje riziko úderu elektrickým proudem.
- ▶ **Dbejte na účel kabelu, nepoužívejte jej k nošení či zavěšení elektronářadí nebo k vytažení zástrčky ze zásuvky. Udržujte kabel daleko od tepla, oleje, ostrých hran nebo pohyblivých dílů stroje.** Poškozené nebo spletené kabely zvyšují riziko úderu elektrickým proudem.
- ▶ **Pokud pracujete s elektronářadím venku, použijte pouze takové prodlužovací kabely, které jsou přípustné i pro venkovní prostředí.** Použití prodlužovacího kabelu, jež je vhodný pro venkovní prostředí, snižuje riziko úderu elektrickým proudem.
- ▶ **Pokud se nelze vyhnout provozu elektronářadí ve vlhkém prostředí, použijte proudový chránič.** Nasazení proudového chrániče snižuje riziko úderu elektrickým proudem.
- ▶ **Nepoužívejte žádné elektronářadí, jehož spínač je vadný.** Elektronářadí, které už nelze zapnout či vypnout, je nebezpečné a musí se opravit.
- ▶ **Dohlížejte na děti.** Tím bude zajištěno, že si děti s elektrickým malířským válečkem nehrají.
- ▶ **Děti a osoby, jež na základě svých fyzických, smyslových nebo duševních schopností či své nezkušenosti nebo neznalosti nejsou ve stavu elektrický malířský váleček bezpečně obsluhovat, nesmějí tento elektrický malířský váleček používat bez dozoru nebo pokynů zodpovědné osoby.** V opačném případě existuje nebezpečí nesprávné obsluhy a poranění.
- ▶ **Před každým použitím zkontrolujte základní jednotku, kabel a zástrčku. Jestliže zjistíte poškození, základní jednotku nepoužívejte. Základní jednotku sami neotvírejte a nechte ji opravit pouze kvalifikovaným odborným personálem a pouze originálními náhradními díly.**

94 | Český

Poškozená základní jednotka a poškozené kabely a zástrčky zvyšují riziko zásahu elektrickým proudem.

- ▶ **Používejte jen takové nátěrové hmoty, jež jsou uvedeny v určeném použití.** Nepřípustné nátěrové hmoty (jako např. laky, olejové barvy atd.) mohou elektrický malířský váleček poškodit.
- ▶ **Dejte pozor na možná ohrožení nátěrovou hmotou. Dbejte informací výrobce nátěrové hmoty.** Pokynů výrobce je třeba uposlechnout, aby se snížilo riziko zranění.
- ▶ **Dodávací hadici ved'te vždy pryč od sebe a nepracujte zejména na žebřících nebo lešeních.** Klopýtnutí o dodávací hadici může vést ke zraněním.
- ▶ **Čistěte pouze pomocí látek na bázi vody.** Těkavá odpařující se rozpouštědla vytvářejí výbušné prostředí a mohou elektrický malířský váleček poškodit.

Symbody

Následující symbody mohou mít význam při používání Vašeho elektronářadí. Zapamatujte si prosím symbody a jejich význam. Správný výklad symbolů Vám pomáhá elektronářadí lépe a bezpečněji používat.

Symbol

Význam



- ▶ **Vyčkejte, až se rotor zcela dostane do stavu klidu.** Dotek otáčejícího se rotoru může vést k poraněním.



Výškově nastavitelné spráhlo kbelíku barvy přizpůsobte na výšku kbelíku: Základní jednotka **musí vždy** stát rovně na podlaze.



vlevo
Zajištění pumpy uzavřeno (čerpací funkce je možná pouze v této poloze)



vpravo
Zajištění pumpy otevřeno

Popis výrobku a specifikací

Určené použití

Elektronářadí je určeno pouze pro natírání disperzních nátěrových barev na zdi na vodní bázi.

Elektronářadí používejte jen tehdy, pokud můžete plně odhadnout a bez omezení provést všechny funkce nebo jste obdrželi příslušné pokyny.

Zobrazené komponenty

Číslování zobrazených komponent se vztahuje na vyobrazení elektronářadí na obrázkových stranách.

- 1 Prodloužení nanášeče barvy
- 2 Dodávací hadice
- 3 Nanášeč barvy
- 4 Sací hadice
- 5 Základní jednotka

Nanášeč barvy

- 6 Upnutí dálkového ovládání
- 7 Ovládací spínač
- 8 Dálkové ovládání (PaintControl System)
- 9 Rukojeť prodloužení
- 10 Šroubovací spoj prodloužení
- 11 Rukojeť nanášeče barvy
- 12 Vodící kanál dodávací hadice
- 13 Přípojka dodávací hadice na nanášeči barvy
- 14 Přidržovací můstek
- 15 Upínání válečku
- 16 Malířský váleček
- 17 Osa válečku

Základní jednotka

- 18 Spínač
- 19 Nosné držadlo
- 20 Víko pumpy
- 21 Přidržovací spona
- 22 Filtr barvy
- 23 Zajištění pumpy
- 24 Základnová pata
- 25 Přípojka čerpací hadice
- 26 Přípojka dodávací hadice na základní jednotce
- 27 Dvojitá SDS přípojka
- 28 Přidržovací klips čerpací hadice
- 29 Výškově nastavitelné spráhlo kbelíku barvy

Komponenty pro čištění

- 30 Klíč na směšovací trysky
- 31 Adaptér na vodovodní kohout s těsněním
- 32 SDS přípojka na filtru barvy
- 33 Čerpací hadice
- 34 Vyrovnávací hadice
- 35 Rotor
- 36 Rozvaděč barvy
- 37 Komora na barvu
- 38 Rozvaděcí deska

***Zobrazené nebo popsání příslušenství nepatří k standardnímu obsahu dodávky. Kompletní příslušenství naleznete v našem programu příslušenství.**

Technická data

Elektrický malířský váleček		PPR 250
Objednávací číslo		3 603 BAO 0..
Jmenovitý příkon	W	35
Výkon čerpání barvy	ml/min	400
Spotřeba času pro nanášení 2 m ² barvy	min	1
Délka		
– Nanášec barvy	cm	40
– Nanášec barvy + prodloužení	cm	120
– Dodávací hadice	m	5
Rozměry malířského válečku		
– Šířka	cm	25
– Průměr stopky	mm	8
– Průměr válečku celkem (bez vlasu)	mm	45 – 50
– Výška vlasu	mm	11
– Materiál vlasu		Polyester
Hmotnost podle EPTA-Procedure 01/2003	kg	3,7
Třída ochrany		
– Základní jednotka		IP X4 *
– Ovládací spínač s dálkovým ovládním		IP X5 **

* Ochrana proti stříkající vodě ze všech směrů

** Ochrana proti proudu vody ze všech směrů

Údaje platí pro jmenovité napětí [U] 230 V. U odlišných napětí a podle země specifických provedení se mohou tyto údaje lišit.

Informace o hluku

Hodnocená hladina akustického tlaku A stroje je typicky menší než 70 dB(A).

Prohlášení o shodě 

Prohlašujeme ve výhradní zodpovědnosti, že v odstavci „Technická data“ popsaný výrobek je v souladu s následujícími normami nebo normativními dokumenty: EN 60335, EN 300 220-1:2006, EN 300 220-2:2007, EN 301 489-1:2008, EN 301 489-3:2002 podle ustanovení směrnice 2011/65/EU, 2006/95/ES, 2004/108/ES, 1999/5/ES.

CE 11

Henk Becker
Executive Vice President
Engineering

Helmut Heinzelmann
Head of Product Certification
PT/ETM9

Henk Becker i.V. *Helmut Heinzelmann*

Robert Bosch GmbH, Power Tools Division
D-70745 Leinfelden-Echterdingen
Leinfelden, 26.11.2013

Montáž

► **Před každou prací na elektronářadí vytáhněte zástrčku ze zásuvky.**

Odvinutí dodávací hadice (viz obr. A)

- Otevřete přídržovací sponu **21** a kompletně odvíte dodávací hadici **2** ze základní jednotky **5**.
- Přídržovací sponu **21** zase uzavřete.

Upozornění: Pokud natíráte pouze s nanášecem barvy **3** (bez prodloužení **1**), můžete kvůli pohodlné práci upevnit dodávací hadici **2** v jednom z obou vnějších vodicích kanálů **12**.

Montáž prodloužení (viz obr. B1 – B2)

- Šroubovací spoj **10** prodloužení našroubujte do nanášече barvy **3**.
- Dodávací hadici **2** upevněte do přímých vodicích kanálů **12** na nanášeci barvy **3** a na prodloužení **1**.
- Odejměte dálkové ovládání **8** z nanášече barvy **3** a připevněte jej do upnutí **6** na prodloužení **1**.

Provoz

► **Před každou prací na elektronářadí vytáhněte zástrčku ze zásuvky.**

Příprava práce

► **Práce na okraji vodních zdrojů nebo na přilehlých plochách v bezprostřední spádové oblasti je nepřipustná.**

Při nákupu barev dbejte na jejich snášenlivost se životním prostředím.

Příprava ploch k natírání

Plochy k natírání musejí být čisté, suché a bez tuků.

Při nasazení v interiérech mohou být všechny nekryté prvky znečištěny. Okolí natíraných ploch proto důkladně připravte:

- Podlahu, zařízení bytu, rámy dveří a oken atd. zakryjte nebo zalepte páskou.
- Kbelík barvy a základní jednotku navíc dostatečně podložte krycím materiálem (fólií, kartónem atd.).

Příprava barvy

- Barvu připravte podle pokynů výrobce.
- Barvu důkladně zamíchejte a případně ji rozředte.

Pokud není výsledek natírání uspokojivý nebo žádná barva nevytéká: viz „Odstranění poruch“, strana 97.

Spřažení základní jednotky a kbelíku barvy (viz obr. C1 – C2)

- Základní jednotku **5** postavte rovně na podlahu vedle otevřeného kbelíku barvy.
- Vytáhněte výškově nastavitelné spřáhlo kbelíku **29** zcela nahoru.
- Rukojeť kbelíku postavte a háčky spřáhla posuňte dolů až na okraj kbelíku.
Rukojeť kbelíku musí být vždy umístěná mezi háčky spřáhla kbelíku.
- Filtr barvy **22** ponořte až na dno do kbelíku s barvou.
- Sací hadici **4** upevněte do přídržovacího klipsu **28**.

Uvedení do provozu

- ▶ **Dbejte síťového napětí! Napětí zdroje proudu musí souhlasit s údaji na typovém štítku elektronářadí. Elektronářadí označené 230 V smí být provozováno i na 220 V.**
- ▶ **Základní jednotku a kbelík barvy postavte vždy na rovnou plochu.** Při provozu na žebříku nebo na šikmém podkladu existuje nebezpečí, že se základní jednotka a kbelík barvy převrátí nebo spadnou. To může vést ke zraněním a znečištění barvou.
- ▶ **Základní jednotku nezakrývejte.** Jinak nemůže být identifikována možná nesprávná funkce.
- ▶ **Jiná elektrická zařízení neponechávejte během používání malířského válečku v blízkosti nebo je dostatečně zakryjte.** Eventuálně se vyskytující stříkance barvy mohou vést k nehodám a ke znečištění.
- ▶ **Postarejte se o dobré, pravidelné větrání v pracovní oblasti a o dostatek čerstvého vzduchu v celém prostoru.**
- ▶ **Noste ochranné brýle.** Vaše oči tím budou chráněny před stříkající nebo vytékající barvou.

Noste adekvátní pracovní oděv. Barva jde těžko z oděvu zase odstranit.

Vyvarujte se zúžením hadicového systému, dané např. zmáčknutím, zlomením nebo vlečením! Nestůjte na dodávací hadici 2. Hadicový systém udržujte daleko od zdrojů tepla.

Netahejte za hadice. Zejména netahejte kvůli pohnutí základní jednotkou za dodávací hadici 2. Základní jednotku noste pouze za nosné držadlo 19.

Zapnutí (viz obr. D)

Aby se šetřila energie, zapínejte elektronářadí jen pokud jej používáte.

- Zastrčte síťovou zástrčku do zásuvky.
- Zabezpečte, aby bylo zajištění pumpy 23 uzavřené. 
- Pro **uvvedení do provozu** překlopte spínač 18 do polohy „I“.
- Vezměte nanášec barvy 3 nebo prodloužení 1 za příslušnou rukojeť do ruky a namiřte malířský váleček 16 na natíranou plochu.
- Stlačte ovládací spínač 7 na dálkovém ovládní 8.

Vypnutí

- Uvolněte ovládací spínač 7.
- Pro **vypnutí** elektronářadí překlopte spínač 18 do polohy „O“.
- Vytáhněte síťovou zástrčku ze zásuvky.
- Otevřete zajištění pumpy 23. 

Podle potřeby můžete kvůli odlehčení zajištění stlačit víko pumpy 20 lehce nahoru.

Pracovní pokyny

Natírání

Nové resp. suché malířské válečky před natíráním navlhčete vodou.

Pokud je malířský váleček nový resp. suchý, dosáhne se teprve po ca. šesti pruzích homogenní nános barvy bez šmouh. Naplnění prázdné dodávací hadice trvá ca. jednu minutu.

- Pomocí ovládacího spínače 7 dejte dostatečné množství barvy na malířský váleček 16 a pohybujte válečkem rovnoměrně nahoru a dolů.
- Vyhněte se přerušováním uvnitř natírané plochy. Stejněoměrné vedení malířského válečku poskytuje jednotnou kvalitu povrchu.

Regulace množství barvy během natírání

Množství barvy lze regulovat ovládacím spínačem.

- Ovládací spínač 7 stiskněte na tak dlouho, až nastane homogenní nános barvy.
- Potom můžete ovládací spínač uvolnit na dobu, než už nános barvy na natírané ploše nekryje.
- Poté naplňte komoru na barvu opět dostatečně barvou (stiskněte ovládací spínač 7 na ca. 5 sekund).

Výměna malířského válečku (viz obr. E1 – E2)

Malířský váleček odstraňte z nanášече barvy kvůli čištění nebo když je malířský váleček opotřebovaný.

- Roztáhněte upínání válečku 15 od sebe a nechte malířský váleček 16 vyklouznout ven z nanášече barvy 3.

Aby barvou nasycený malířský váleček až do vyprání nevy schnul, nechte jej nejlépe ponořený v kbelíku s vodou.

Vhodné, nové malířské válečky naleznete v našem programu příslušenství Bosch.

Mohou se nasadit i malířské válečky jiných výrobců. Přitom se musejí dodržet příslušné rozměry (viz „Technická data“, strana 95).

Nový malířský váleček nasad'te takto:

- Vytáhněte osu válečku 17 ze starého malířského válečku 16 a nový váleček souose opět nasuňte na osu válečku.
- Osu válečku 17 na jedné straně patřičně nasad'te do upínání válečku 15.
- Malířský váleček zatlačte do protilehlého upínání válečku. Malířský váleček se musí nechat volně otáčet.

Odložení nanášече barvy (viz obr. F)

- Nanášec barvy 3 zavěste pomocí přídržovacího můstku 14 na okraj kbelíku barvy.

Odstranění poruch

Problém	Příčina	Řešení
Nános barvy není uspokojivý.	Hadice jsou zablokované. Netransportuje se žádná barva nebo příliš málo.	Zajistěte, aby nebyla žádná hadice zmáčknutá nebo zlomená.
	Barva je příliš hustá a proto nemůže být transportována.	Barvu důkladně zamíchejte a případně ji zřed'te 5 – 10 % vody.
	Zajištění pumpy 23 není uzavřeno.	Zajistěte, aby bylo víko pumpy 20 správně nasazené a aby bylo zajištěné.
	Kbelík barvy je prázdný.	Kbelík barvy doplňte čerstvou barvou nebo vyměňte prázdný kbelík za plný.
Z nanášeče barvy 3 nevytéká žádná barva.	Barva je příliš hustá a nemůže být pumpou nasávána.	Barvu důkladně zamíchejte a případně ji zřed'te 5 – 10 % vody.
	Hadice jsou ucpané.	Vyčistěte hadicový systém (viz „Čištění“, strana 97).
	Hadice jsou zablokované. Netransportuje se žádná barva nebo příliš málo.	Zajistěte, aby nebyla žádná hadice zmáčknutá nebo zlomená.
Dálkové ovládání 8 nefunguje.	Základní jednotka je vypnutá.	Základní jednotku zapněte (viz „Zapnutí“, strana 96).
	Baterie dálkového ovládání je prázdná.	Kontaktujte autorizovaný servis Bosch. Součástku zde nechte vyměnit. Upozornění: Při normálním používání není nutné baterii vůbec vyměňovat.

Údržba a servis

- **Před každou prací na elektronářadí vytáhněte zástrčku ze zásuvky.**

Čištění

Po natírání musíte systém vypumpovat do prázdna a vyčistit díly vedoucí barvu.

Pro čištění systému jsou dvě možnosti:

- **EasyClean:** systém se pomocí univerzálních přípojek připojí na vodovodní kohoutek a propláche.
- Alternativní možnost: systém kvůli čištění přečerpá čistou vodu z kbelíku.

Řádné vyčištění je předpoklad pro bezvadný provoz elektrického malířského válečku. Při neprováděném nebo nepřiměřeném čištění nebudou přijaté žádné nároky na záruku.

Udržujte základní jednotku, přídržovací klips **28** a dálkové ovládání **8** čisté. Čistěte je vlhkým hadříkem. Základní jednotka a dálkové ovládání nesmějí být ponořeny do vody.

Malířský váleček, nanášec barvy a hadicový systém čistěte vždy vodou.

Příprava

- Nanášec barvy **3** zavěste pomocí přídržovacího můstku **14** na okraj kbelíku barvy.
- Uvolněte dvojitou SDS přípojku **27** z přídržovacího klipsu **28** a kompletně vytáhněte sací hadici **4** a filtr barvy **22** z kbelíku barvy.
- Odejměte malířský váleček **16** z nanášeče barvy **3** (viz „Výměna malířského válečku“, strana 96).
- Podržte nanášec barvy **3** nad kbelíkem barvy a na tak dlouho stiskněte ovládací spínač **7**, až je hadicový systém vyčerpán do prázdna a z nanášeče barvy už nevytéká žádná barva.

- Uvolněte ovládací spínač **7** a elektronářadí vypněte.
- Vytáhněte síťovou zástrčku ze zásuvky.

EasyClean (viz obr. G1 – G4)

Upozornění: Pro připojení na zdroj vody použijte pouze dodané hadice a adaptéry.

Příprava vodovodního kohoutku:

- Odšroubujte dodaným klíčem na směšovaci trysky **30** nebo jiným vhodným nástrojem směšovaci trysku z vodovodního kohoutku.
- Našroubujte vhodný adaptér **31** (závit M22 nebo M24) do kohoutku nebo na kohoutek. Doplnkové adaptéry na vodovodní kohoutky jsou k dispozici v programu příslušenství Bosch.

Rozpojení barvy vedoucích komponent:

- Otevřete přídržovací sponu **21**.
- Otevřete zajištění pumpy **23**.

Podle potřeby můžete kvůli odlehčení zajištění stlačit víko pumpy **20** lehce nahoru.

- Víko pumpy **20** posuňte až na doraz dolů a poté jej opatrně vyjměte ven z upnutí tělesa základní jednotky **5**.
- Uvolněte SDS přípojku **32** na spodním dílu sací hadice **4**.

Propláchnutí systému:

- Přeneste nanášec barvy **3**, dodávací hadici **2**, víko pumpy **20** a sací hadici **4** k připravenému vodovodnímu kohoutku. Dávejte pozor, ze systému může vytékat barva.
- Nastrčte dvojitou SDS přípojku **27** na adaptér **31** na vodovodním kohoutku.
- Podržte nanášec barvy **3** nad vhodnou sběrnou nádobou (např. kbelíkem).
- Opatrně otevřete vodovodní kohoutek a nechte systémem protékat vlažnou vodu.

98 | Český

- Při proplachování čerpací hadici **33** opakovaně lehce stlačujte v sobě. Tím se docílí lepší výsledek čištění. Kromě toho se tak vyčistí i vyrovnávací hadice **34**, která zabraňuje přetížení rotoru při příliš vysokém tlaku v hadicovém systému.
- Systém proplachujte tak dlouho, až z nanášedce barvy vytéká pouze čistá voda.
- Vyčistěte filtr barvy **22** a sací hadici **4** (SDS přípojku **32** připojte na vodovodní kohoutek a propláchněte; filtr barvy vyčistěte navíc kartáčem).
- Uvolněte adaptér **31** z vodovodního kohoutku a z dvojité SDS přípojky **27**. Opět našroubujte na vodovodní kohoutek směšovací trysku.

Vyčištění nanášedce barvy a malířského válečku:

- Viz „Vyčištění nanášedce barvy a malířského válečku“, strana 98.

Sestavení vysušených komponent:

- Všechny komponenty nechte pečlivě vyschnout. Podle možnosti sušte malířský váleček **16** zavěšený. Pokud malířský váleček při sušení leží, bude vlas smáčknutý. Z toho případně vyplývá při příštím nasazení nejednotná kvalita povrchu.
- Sací hadici **4** opět spojte s SDS přípojkou **32** na filtru barvy **22**.
- Otočte rotor **35** rukou až do zobrazené polohy (viz obrázek G4), aby se zabránilo poškozením čerpací hadice **33** při nasazování víka pumpy **20**.
- Víko pumpy **20** opět nasadte do upnutí tělesa a posuňte jej až na doraz nahoru.
- Uzavřete zajištění pumpy **23** až zaskočí.
- Přidržovací sponu **21** zase uzavřete.

Alternativní možnost čištění (viz obr. H)

Upozornění: Čištění systému trvá o něco déle, než u Easy-Clean.

- Spřáhněte základní jednotku **5** s kbelíkem vody (viz též „Spřažení základní jednotky a kbelíku barvy“, strana 95).
- Ponořte filtr barvy **22** až na dno do kbelíku vody.
- Sací hadici **4** upevněte do přídržovacího klipsu **28**.
- Zastrčte síťovou zástrčku do zásuvky.
- Zabezpečte, aby bylo zajištění pumpy **23** uzavřené.
- Pro **uvedení do provozu** překlopte spínač **18** do polohy „I“.
- Podržte nanášedce barvy **3** nad vhodnou sběrnou nádobou (např. kbelíkem) a na tak dlouho stiskněte ovládací spínač **7**, až z nanášedce barvy vytéká pouze čistá voda a v hadicích už není žádná barva (vizuální kontrola). Hadicemi přitom vždy lehce pohybujte. Tím se docílí lepší výsledek čištění.
- Vyčištění nanášedce barvy a malířského válečku: Viz „Vyčištění nanášedce barvy a malířského válečku“, strana 98.
- Všechny komponenty nechte pečlivě vyschnout. Podle možnosti sušte malířský váleček **16** zavěšený. Pokud malířský váleček při sušení leží, bude vlas smáčknutý. Z toho případně vyplývá při příštím nasazení nejednotná kvalita povrchu.

Vyčištění nanášedce barvy a malířského válečku (viz obr. 11 – 13)

Po propláchnutí systému musejí být některé komponenty ještě vyčištěny rukou.

- Kartáčem odstraňte zbytky barvy z nanášedce barvy **3**.
- Vytáhněte rozvaděč barvy **36** z komory na barvu **37**. Pro lepší vyčištění pootočte rozvaděč barvy o 90°.
- Vyjměte rozvaděcí desku **38** z rozvaděče barvy **36**. K tomu nadzdvihněte rozvaděcí desku na jedné straně a bokem ji vytáhněte z přídržovacích svorek.
- Kartáčem odstraňte zbytky barvy z rozvaděcí desky **38**, z rozvaděče barvy **36** a z komory na barvu **37**.
- Malířský váleček důkladně vymyjte **16**.

Uskladnění

Před uskladněním musí být elektrický malířský váleček náležitě vyčištěn a všechny komponenty musí být vysušené.

- Nasuňte rozvaděcí desku **38** bokem do přídržovacích svorek v rozvaděči barvy **36**.
- Přichyťte rozvaděč barvy **36** do komory na barvu **37**.
- Namotejte dodávací hadici **2** okolo základní jednotky **5** a zafixujte ji přídržovací sponou **21**.
- Posuňte spřáhlo kbelíku barvy **29** zcela dolů.
- Nasadte malířský váleček **16** do nanášedce barvy **3** (viz „Výměna malířského válečku“, strana 96).

Likvidace materiálu

Barva a vysušené zbytky barvy musejí být zlikvidovány v souladu se zásadami ochrany životního prostředí. Dbejte upozornění výrobce k likvidaci a místních předpisů pro likvidaci zvláštních odpadů.

Chemikálie poškozující životní prostředí nesmějí proniknout do půdy, do spodních vod nebo do vody. Nikdy nevylévejte chemikálie poškozující životní prostředí do kanalizace!

Údržba

Je-li nutné nahrazení přírodního kabelu, pak to nechte kvůli zamezení ohrožení bezpečnosti provést firmou Bosch nebo autorizovaným servisem pro elektronářadí Bosch.

Zákaznická a poradenská služba

Při všech dotazech a objednávkách náhradních dílů nezbytně prosím uvádějte 10-místné objednávací číslo podle typového štítku elektronářadí.

Zákaznická služba zodpoví Vaše dotazy k opravě a údržbě Vašeho výrobku a též k náhradním dílům. Technické výkresy a informace k náhradním dílům naleznete i na:

www.bosch-pt.com

Tým poradenské služby Bosch Vám rád pomůže při otázkách k našim výrobkům a jejich příslušenství.

Czech Republic

Robert Bosch odbytová s.r.o.

Bosch Service Center PT

K Vápence 1621/16

692 01 Mikulov

Tel.: 519 305700

Fax: 519 305705

E-Mail: servis.naradi@cz.bosch.com

www.bosch.cz

Zpracování odpadů

Elektronářadí, příslušenství a obaly by měly být dodány k opětovnému zhodnocení nepoškozujícím životní prostředí.

Neodhazujte elektronářadí do domovního odpadu!

Pouze pro země EU:



Podle evropské směrnice 2012/19/EU o starých elektrických a elektronických zařízeních a jejím prosazení v národních zákonech musí být neupotřebitelné elektronářadí rozebrané shromážděno a dodáno k opětovnému zhodnocení nepoškozujícím životní prostředí.

Změny vyhrazeny.

Slovensky

Bezpečnostné pokyny



Prečítajte si všetky bezpečnostné upozornenia a bezpečnostné pokyny. Nedostatky pri dodržiavaní bezpečnostných pokynov a upozornení môžu mať za následok zásah elektrickým prúdom, vznik požiaru a/alebo spôsobiť vážne poranenia osôb.

Uchovajte všetky Bezpečnostné pokyny a upozornenia na používanie v budúcnosti.

- ▶ **Svoje pracovisko udržiavajte v čistote a dobre osvetlené.** Neporiadok alebo neosvetlené priestory na pracovisku môžu byť príčinou rôznych úrazov.
- ▶ **Nepracujte s týmto náradím v prostredí ohrozenom výbuchom, v ktorom sa nachádzajú horľavé kvapaliny, plyny alebo horľavý prípadne výbušný prach.** Ručné elektrické náradie vytvára pri práci iskry, ktoré by mohli prach alebo pary zapáliť.
- ▶ **Zástrčka prívodnej šnúry náradia sa musí hodiť do použitej elektrickej zásuvky. Zástrčku v žiadnom prípade nesmiete nejakým spôsobom zmeniť. S uzemnenými druhmi ručného elektrického náradia nepoužívajte žiadne zástrčkové adaptéry.** Nezmenené zástrčky a vhodné zásuvky znižujú riziko zásahu elektrickým prúdom.
- ▶ **Chráňte ručné elektrické náradie pred účinkami dažďa a vlhkosti.** Vniknutie vody do ručného elektrického náradia zvyšuje riziko zásahu elektrickým prúdom.
- ▶ **Nepoužívajte prívodnú šnúru na iný účel, ako je určená, napríklad na prenášanie ručného elektrického náradia, ani na jeho zavesenie a zástrčku nevyberajte zo zásuvky ťahaním za prívodnú šnúru. Zabezpečte, aby sa sieťová šnúra nedostala do blízkosti horúceho telesa, ani do kontaktu s olejom, s ostrými hranami alebo pohybujúcimi sa súčiastkami náradia.** Poškodené alebo zauzlené prívodné šnúry zvyšujú riziko zásahu elektrickým prúdom.
- ▶ **Keď pracujete s ručným elektrickým náradím vonku, používajte len také predlžovacie káble, ktoré sú schválené aj na používanie vo vonkajších priestoroch.** Použitie predlžovacieho kábla, ktorý je vhodný na používanie vo vonkajšom prostredí, znižuje riziko zásahu elektrickým prúdom.

- ▶ **Ak sa nedá vyhnúť použitiu ručného elektrického náradia vo vlhkom prostredí, použite ochranný spínač pri poruchových prúdoch.** Použitie ochranného spínača pri poruchových prúdoch znižuje riziko zásahu elektrickým prúdom.
- ▶ **Nepoužívajte nikdy také ručné elektrické náradie, ktoré má pokazený vypínač.** Ručné elektrické náradie, ktoré sa už nedá zapnúť alebo vypnúť, je nebezpečné a treba ho zveriť do opravy odborníkovi.
- ▶ **Dávajte pozor na deti.** Takýmto spôsobom sa postaráte o to, aby sa deti nehrali s elektrickým maliarskym valcom.
- ▶ **Deti a osoby, ktoré na základe svojich fyzických, senzorických alebo duševných schopností alebo kvôli nedostatku skúseností alebo vedomostí nie sú v stave spoľahlivo obsluhovať tento elektrický maliarsky valec, nesmú používať tento elektrický maliarsky valec bez dozoru alebo pokynov nejakej zodpovednej osoby.** V opačnom prípade hrozí nebezpečenstvo nesprávnej obsluhy a poranenia.
- ▶ **Pred každým použitím prekontrolujte základnú jednotku, prívodnú šnúru aj elektrickú zástrčku spotrebiča. Nepoužívajte základnú jednotku v takom prípade, ak ste zistili nejaké poškodenie. Neotvárajte základnú jednotku sami a dávajte ju opravovať len kvalifikovanému personálu a výlučne iba s použitím originálnych náhradných súčiastok.** Poškodená základná jednotka, poškodené prívodné šnúry a zástrčky zvyšujú riziko zásahu elektrickým prúdom.
- ▶ **Používajte len také náterové hmoty (farby), ktoré sú uvedené v tomto Návode v časti Používanie podľa určenia.** Tie náterové hmoty, ktoré nie sú schválené (ako napríklad laky, olejové farby a podobné materiály), by mohli spôsobiť poškodenie elektrického maliarskeho valca.
- ▶ **Dávajte pozor na prípadné nebezpečenstvá spojené s náterovou hmotou. Prečítajte si a dodržiavajte informácie výrobcu o používaní náterovej hmoty.** Pokyny výrobcu je potrebné dodržiavať z toho dôvodu, aby sa znížilo riziko prípadného poranenia.
- ▶ **Prívodnú hadicu majte vždy v takej polohe, aby smerovala preč od Vás, a predovšetkým nepracujte na rebríkoch alebo na lešeníach.** Prípadné potknutie sa o prívodnú hadicu môže mať za následok poranenie.
- ▶ **Na čistenie používajte výlučne materiály na báze vody.** Prchavé rozpúšťadlá, ktoré sa ľahko vyparujú, vytvárajú výbušné prostredie a okrem toho môžu elektrický maliarsky valec poškodiť.

Symbody

Nasledujúce symbody môžu byť pre používanie Vášho ručného elektrického náradia dôležité. Zapamätajte si láskavo tieto symbody a ich významy. Správna interpretácia týchto symbolov Vám bude pomáhať lepšie a bezpečnejšie používať toto ručné elektrické náradie.

100 | Slovensky

Symbol

Význam



► **Počkajte dovtedy, kým sa rotor náradia úplne zastaví.** Dotyk rotora, ktoré sa ešte otáča, je nebezpečný a môže spôsobiť poranenie.



Prispôsobenie výškovo nastaviteľnej prípojky vedra na farbu výške vedra na farbu:
Základná jednotka **sa vždy musí nachádzať** v rovnej polohe na podlahe.

**vľavo**

Uzáver čerpadla je uzavretý (fungovanie čerpadla je možné iba v tejto polohe)

**vpravo**

Uzáver čerpadla je otvorený

Popis produktu a výkonu

Používanie podľa určenia

Toto ručné elektrické náradie je určené len na natieranie stien disperznými farbami na báze vody.

Ručné elektrické náradie používajte len vtedy, keď môžete spoľahlivo zhodnotiť všetky jeho funkcie a bez obmedzenia ich uskutočniť, alebo ak ste dostali príslušné pokyny.

Vyobrazené komponenty

Číslovanie jednotlivých komponentov sa vzťahuje na vyobrazenie elektrického náradia na grafickej strane tohto Návodu.

- 1 Predlžovací nástavec nanášača farby
 - 2 Prívodná hadica
 - 3 Nanášač farby
 - 4 Nasávací hadica
 - 5 Základná jednotka
- #### Nanášač farby
- 6 Držiak rádiového diaľkového ovládania
 - 7 Pracovný vypínač
 - 8 Rádiové diaľkové ovládanie (PaintControl System)
 - 9 Rukoväť predlžovacieho nástavca
 - 10 Skrutkovacia spojka predlžovacieho nástavca
 - 11 Rukoväť nanášača farby
 - 12 Vodiaci kanálik pre prívodnú hadicu
 - 13 Pripojenie prívodnej hadice k nanášaču farby
 - 14 Upevňovací pásik
 - 15 Držiak valca
 - 16 Natierací valec
 - 17 Oskva valca

Základná jednotka

- 18 Vypínač
- 19 Rukoväť

- 20 Veko čerpadla
- 21 Upevňovacia zvierka
- 22 Filter farby
- 23 Uzáver čerpadla
- 24 Podstavec
- 25 Prípojka pre hadicu čerpadla
- 26 Prípojka prívodnej hadice k základnej jednotke
- 27 Dvojité prípojky SDS
- 28 Upevňovacia spona pre hadicu čerpadla
- 29 Výškovo nastaviteľná prípojka vedra na farbu

Komponenty určené na čistenie

- 30 Kľúč na zmiešavacie dýzy
- 31 Adaptér pre vodovodný kohútik s tesnením
- 32 Prípojka SDS k filtru farby
- 33 Hadica čerpadla
- 34 Vyrovnávací hadica
- 35 Rotor
- 36 Rozdeľovač farby
- 37 Komôrka na farbu
- 38 Doska rozdeľovača farby

*Zobrazené alebo popísané príslušenstvo nepatrí celé do základnej výbavy produktu. Kompletné príslušenstvo nájdete v našom programe príslušenstva.

Technické údaje

Elektrický maliarsky valec	PPR 250	
Vecné číslo		3 603 BA0 0..
Menovitý príkon	W	35
Dopravný výkon čerpadla farby	ml/min	400
Časová náročnosť na nanosenie farby na 2 m ²	min	1
Dĺžka		
– Nanášač farby	cm	40
– Nanášač farby + predlžovací nástavec	cm	120
– Prívodná hadica	m	5
Rozmery natieracieho valca		
– Šírka	cm	25
– Priemer stopky	mm	8
– Priemer valčeka celkovo (bez vlasu)	mm	45 – 50
– Výška rúna	mm	11
– Materiál rúna		Polyester
Hmotnosť podľa EPTA-Procedure 01/2003	kg	3,7
Trieda ochrany		
– Základná jednotka		IP X4 *
– Pracovný vypínač s rádiovým diaľkovým ovládaním		IP X5 **

* Ochrana proti ostrekujúcej vode zo všetkých smerov

** Ochrana proti vodným lúčom zo všetkých smerov

Tieto údaje platia pre menovité napätie [U] 230 V. V takých prípadoch, keď má napätie odlišné hodnoty a pri vyhotoveniach, ktoré sú špecifické pre niektorú krajinu, sa môžu tieto údaje odlišovať.

Informácie o hlučnosti

Hodnotená hladina hluku A náradia je typicky nižšia ako 70 dB(A).

Vyhľadanie o konformite **CE**

Na vlastnú zodpovednosť vyhlasujeme, že tento výrobok, opísaný nižšie v časti „Technické údaje“ sa zhoduje s nasledujúcimi normami alebo normatívnymi dokumentmi: EN 60335, EN 300 220-1:2006, EN 300 220-2:2007, EN 301 489-1:2008, EN 301 489-3:2002 podľa ustanovení smerníc 2011/65/EÚ, 2006/95/ES, 2004/108/ES, 1999/5/ES.

CE 11

Henk Becker
Executive Vice President
Engineering

Helmut Heinzelmann
Head of Product Certification
PT/ETM9

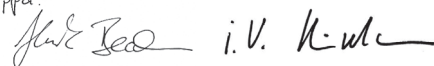
PPA.

Robert Bosch GmbH, Power Tools Division
D-70745 Leinfelden-Echterdingen
Leinfelden, 26.11.2013

Montáž

- **Pred každou prácou na ručnom elektrickom náradí vyťahnite zástrčku náradia zo zásuvky.**

Odvinutie prívodnej hadice (pozri obrázok A)

- Otvorte upevňovaciu zvierku **21** a celkom odmotajte prívodnú hadicu **2** zo základnej jednotky **5**.
- Upevňovaciu zvierku **21** znova uzavrite.

Upozornenie: Keď budete natierať iba pomocou nanášača farby **3** (bez predlžovacieho nástavca **1**), môžete si prácu spraviť pohodlnejšiu takým spôsobom, že prívodnú hadicu **2** upevníte do jedného z oboch vodiacich vonkajších kanálikov **12**.

Montáž predlžovacieho nástavca (pozri obrázky B1 – B2)

- Naskrutkujte skrutkovaciu spojku **10** predlžovacieho nástavca do nanášača farby **3**.
- Upevnite prívodnú hadicu **2** do rovných vodiacich kanálikov **12** na nanášači farby **3** a na predlžovacom nástavci **1**.
- Vyberte rádiové diaľkové ovládanie **8** z nanášača farby **3** a upevnite ho zavčiknutím spony do držiaka **6** predlžovacieho nástavca **1**.

Prevádzka

- **Pred každou prácou na ručnom elektrickom náradí vyťahnite zástrčku náradia zo zásuvky.**

Príprava práce

- **Farbu pripravte podľa údajov Vykonávanie prác náradím v blízkosti vodných zdrojov alebo na susedných plochách, ktoré sa nachádzajú v bezprostrednej spádovej oblasti vodných zdrojov nie je dovolené.**

Pri nákupe farieb si všimajte ich vlastnosti týkajúce sa ochrany životného prostredia.

Príprava natieranej plochy

Natieraná plocha musí byť čistá, suchá a zbavená mastnoty.

Pri práci s náradím vo vnútorných priestoroch sa môžu všetky nezakryté povrchové plochy znečistiť. Preto dôkladne pripravte okolie natieranej plochy:

- Podlahu, jednotlivé predmety zariadenia miestnosti, dvere, rámy dverí a okien a pod. dobre pozakrývajte alebo prelepte.
- Pod vedro na farbu a základnú jednotku podložte dostatočné množstvo krycieho materiálu (fóliu, kartón a pod.).

Príprava farby

- Farbu pripravte podľa údajov a odporúčaní výrobcu.
- Farbu dôkladne premiešajte a v prípade potreby ju aj zriedte.

Keď nie je výsledok natierania uspokojivý, alebo ak sa na valec nedostáva farba: Pozri odsek „Odstraňovanie porúch“, strana 102.

Prepojenie základnej jednotky a vedra na farbu (pozri obrázky C1 – C2)

- Postavte základnú jednotku **5** na rovnú podlahu vedľa otvoreného vedra na farbu.
- Potiahnite výškovo nastaviteľnú prípojku vedra na farbu **29** celkom smerom hore.
- Rúčku vedra na farbu zdvihnite hore a posuňte háčik prípojky vedra na farbu smerom dole až po okraj vedra na farbu. Rúčka vedra na farbu musí byť vždy umiestnená medzi háčik prípojky vedra na farbu.
- Ponorte filter farby **22** do vedra na farbu až dno.
- Upevnite nasávaciu hadicu **4** do upevňovacej spony **28**.

Uvedenie do prevádzky

- **Všimnite si napätie siete! Napätie zdroja prúdu musí mať hodnotu zodnú s údajmi na typovom štítku ručného elektrického náradia. Výrobky označené pre napätie 230 V sa smú používať aj s napätím 220 V.**
- **Základnú jednotku a vedro na farbu postavte vždy na nejakú rovnú plochu.** Pri používaní náradia na rebriku alebo na nejakom šikmom podklade hrozí nebezpečenstvo, že sa základná jednotka a vedro na farbu prevrátia alebo spadnú dole. To môže mať za následok poranenie a znečistenie farbou.
- **Základnú jednotku neprikrývajte.** V opačnom prípade by ste nemohli spoznať, že nefunguje správne.
- **Iné elektrické náradie a elektrické spotrebiče majte počas používania maliarskeho valca v dostatočnej vzdialenosti, alebo ich poriadne pozakrývajte.** Prípadné vystreknutie farby môže mať za následok úraz alebo spôsobíť znečistenie.
- **Postarajte sa o dobré vetranie v pracovnom priestore, aj o prívod dostatočného množstva čerstvého vzduchu do celej miestnosti.**
- **Používajte ochranné okuliare.** Vaše oči budú takýmto spôsobom chránené pred vystreknutou alebo vytečenou farbou.

102 | Slovensky

Pri práci noste vhodný pracovný odev. Farba sa dá z odevu odstrániť len veľmi ťažko.

Vyhýbajte sa zúženiu hadíc, napríklad stlačením, zlomením alebo prudkým potiahnutím! Nestúpajte na prírodnú hadicu **2**.

Postarajte sa o to, aby sa hadice nedostali do blízkosti horúcich zdrojov tepla.

Neťahajte za hadice. Predovšetkým pri premiestňovaní základnej jednotky neťahajte za prírodnú hadicu **2**. Základnú jednotku prenášajte len za rukoväť na prenášanie **19**.

Zapnutie (pozri obrázok D)

Aby ste ušetrili energiu, zapínajte ručné elektrické náradie iba vtedy, keď ho používate.

- Zasuňte zástrčku do zásuvky.
- Postarajte sa o to, aby bol uzáver čerpadla **23** uzavretý.
- Ručné elektrické náradie **zapnite** preklopením vypínača **18** do polohy „I“.
- Chytajte nanášač farby **3** alebo predlžovací nástavec **1** do ruky za príslušnú rukoväť a nasmerujte natierací valec **16** na plochu, ktorú budete natierať.
- Stlačte pracovný vypínač **7** na rádiovom diaľkovom ovládaní **8**.

Vypnutie

- Pracovný vypínač **7** uvoľnite.
- Ručné elektrické náradie **vypnite** preklopením vypínača **18** do polohy „0“.
- Vytiahnite zástrčku zo zásuvky.
- Otvorte uzáver čerpadla **23**.

V prípade potreby môžete na odľahčenie uzáveru jemne potlačiť veko čerpadla **20** smerom hore.

Pokyny na používanie**Natieranie**

Nové resp. suché natieracie valce zvlhčite pred samotným natieraním vodou.

Keď je natierací valec nový alebo suchý, dosiahne sa ním homogénny náter farby bez pruhov až po približne šiestich pásoch.

Naplnenie prázdnej prírodnej hadice trvá cca jednu minútu.

- Dodajte pomocou pracovného vypínača **7** dostatočné množstvo farby na natierací valec **16** a pohybujte natieracím valcom rovnomerne hore a dole.

Odstraňovanie porúch

Problém	Príčina	Odstánenie
Farbný náter nie je uspokojivý.	Hadice sú nejakým spôsobom zablokované. Neprívádza sa žiadna farba, alebo sa jej prívádza príliš málo.	Postarajte sa o to, aby žiadna hadica nebola na niektorom mieste stlačená alebo zlomená.
	Použitá farba je príliš hustá, a preto sa nedá čerpadlom transportovať.	Farbu dôkladne zamiešajte a prípadne ju zriedte 5 – 10 % vody.
	Uzáver čerpadla 23 nie je uzavretý.	Postarajte sa o to, aby bolo veko čerpadla 20 nasadené správnym spôsobom a aby bolo uzavreté.
	Vedro na farbu je prázdne.	Naplňte vedro na farbu čerstvou farbou alebo vymeňte prázdne vedro na farbu za plné.

- Vyhýbajte sa prerušeniu práce v rámci natierania jednej plochy.
Rovnomerné vedenie natieracieho valca zabezpečuje jednotnú kvalitu povrchu natieranej plochy.

Regulovanie množstva farby počas natierania

Množstvo farby sa dá regulovať pomocou pracovného vypínača.

- Držte pracovný vypínač **7** v stlačenej polohe dovtedy, až bude nanášanie farby rovnomerné.
- Potom môžete pracovný vypínač uvoľniť až dovtedy, kým prestane byť natieraná plocha dostatočne pokrytá farbou.
- Potom opätovne naplňte komôrku na farbu dostatočným množstvom farby (stlačte pracovný vypínač **7** na dobu cca 5 sekúnd).

Výmena natieracieho valca (pozri obrázky E1 – E2)

Natierací valec vymontujte z nanášača farby v takom prípade, keď natierací valec budete čistiť, alebo ak je natierací valec opotrebovaný.

- Odtiahnite držiaky valca **15** od seba a nechajte natierací valec **16** vyklznuť z nanášača farby **3**.

Aby natierací valec napitý farbou až do jeho vypratia nezaschol, najlepšie urobíte vtedy, ak ho vložíte do nejakého vedra s vodou.

Vhodné nové natieracie valce nájdete v našom programe príslušenstva Bosch.

Do náradia sa dajú použiť aj natieracie valce iných výrobcov. Prítom musíte dodržiavať príslušné rozmery (pozri k tomu odsek „Technické údaje“, strana 100).

Pri vkladaní nového valca postupujte nasledujúcim spôsobom:

- Vytiahnite osku valca **17** zo starého natieracieho valca **16** a nasuňte opäť nový natierací valec do stredovej polohy na osku valca.
- Zasuňte osku valca **17** vhodným spôsobom na jednej strane do držiaka valca **15**.
- Zatláčajte natierací valec do protiahlého držiaka valca. Natierací valec sa musí dať voľne pohybovať.

Odkladanie nanášača farby (pozri obrázok F)

- Zaveďte nanášač farby **3** pomocou upevňovacieho pásika **14** na okraj vedra na farbu.

Problém	Príčina	Odstránenie
Z nanášača farby 3 nevychádza žiadna farba.	Použitá farba je príliš hustá, a čerpadlo preto nie je v stave takúto farbu nasávať.	Farbu dôkladne zamiešajte a prípadne ju zriedte 5 – 10 % vody.
	Hadice sú upchaté.	Vyčistite celý hadicový systém (pozri odsek „Čistenie“, strana 103).
	Hadice sú nejakým spôsobom zablokované. Neprivádza sa žiadna farba, alebo sa jej privádza príliš málo.	Postarajte sa o to, aby žiadna hadica nebola na niektorom mieste stlačená alebo zlomená.
Rádiové diaľkové ovládanie 8 nefunguje.	Základná jednotka je vypnutá.	Zapnite základnú jednotku (pozri k tomu odsek „Zapnutie“, strana 102).
	Batéria rádiového diaľkového ovládania je vybitá.	Skontaktujte sa s autorizovaným strediskom náradia Bosch. Dajte si tam poškodenú súčiastku vymeniť. Upozornenie: Pri normálnom používaní nie je potrebné batériu vôbec vymieňať.

Údržba a servis

- **Pred každou prácou na ručnom elektrickom náradí vyťahnite zástrčku náradia zo zásuvky.**

Čistenie

Po vykonaní náteru musíte systém vyčerpať do prázdna a súčiastky, cez ktoré prechádzala farba, musíte vyčistiť.

Na vyčistenie systému sa ponúkajú dva možné spôsoby:

- **EasyClean:** Systém sa pomocou univerzálnych vodovodných prípojok pripojí na vodovodný kohútik a nechá sa prepláchnuť.
- Druhý alternatívny spôsob: Systém prečerpá na vyčistenie čistú vodu z nejakého vedra.

Vecne správne a dôkladné vyčistenie je zásadným predpokladom bezchybného fungovania elektrického maliarskeho valca. Ak sa čistenie neuskutočnilo, alebo ak sa uskutočnilo vecne nesprávne, výrobca neuzná žiadne nároky užívateľa vyplývajúce zo záruky výrobku.

Udržujte základnú jednotku, upevňovaciu sponu **28** a diaľkové ovládanie **8** v čistote. Čistite ich pomocou vlhkej handričky. Základná jednotka ani diaľkové ovládanie sa nesmú ponárať do vody.

Natierací valec, nanášač farby a hadicový systém náradia čistite vždy vodou.

Príprava

- Zavezte nanášač farby **3** pomocou upevňovacieho pásika **14** na okraj vedra na farbu.
- Uvoľnite dvojité prípojku SDS **27** z upevňovacej spony **28** a úplne vyťahnite nasávaciu hadicu **4** a filter farby **22** z vedra na farbu.
- Vyberte natierací valec **16** z nanášača farby **3** (pozri odsek „Výmena natieracieho valca“, strana 102).
- Podržte nanášač farby **3** nad vedrom na farbu a pracovný vypínač **7** podržte stlačený dovtedy, kým čerpadlo hadicový systém úplne vyprázdni a kým z nanášača farby prestane vytekať farba.
- Pracovný vypínač **7** uvoľnite a ručné elektrické náradie vypnite.
- Vyťahnite zástrčku zo zásuvky.

EasyClean (pozri obrázky G1 – G4)

Upozornenie: Na pripojenie na vodovodnú prípojku používajte výlučne iba hadice a adaptéry dodané s náradím.

Príprava vodovodného kohútika:

- Pomocou dodaného kľúča na zmiešavacie dýzy **30** alebo pomocou iného vhodného náradia vyskrutkujte zmiešavaciu dýzu z vodovodného kohútika.
- Naskrutkujte do vodovodného kohútika alebo na vodovodný kohútik vhodný adaptér **31** (závit M22 alebo M24). Prídavné adaptéry pre vodovodné kohútiky sú obsiahnuté v programe príslušenstva Bosch.

Odpojenie súčiastok, cez ktoré prechádzala farba:

- Otvorte upevňovaciu zvierku **21**.
- Otvorte uzáver čerpadla **23**.

V prípade potreby môžete na odľahčenie uzáveru jemne potlačiť veko čerpadla **20** smerom hore.

- Posuňte veko čerpadla **20** až na doraz smerom dole a potom ho opatrne vyberte z držiaka telesa základnej jednotky **5**.
- Uvoľnite prípojku SDS **32** na dolnej časti nasávacej hadice **4**.

Prepláchnutie systému:

- Preneste nanášač farby **3**, prírodnú hadicu **2**, veko čerpadla **20** a nasávaciu hadicu **4** k pripravenému vodovodnému kohútiku. Dávajte pritom pozor na to, aby mohla zo systému vychádzať farba.
- Nasuňte dvojité prípojku SDS **27** na adaptér **31** na vodovodnom kohútiku.
- Podržte nanášač farby **3** nad vhodnou zachytávacou nádobou (napríklad nad nejakým vedrom).
- Otvorte opatrne vodovodný kohútik a nechajte pretekať cez systém vlažnú vodu.
- Pri preplachovaní opakovane jemne stláčajte hadicu čerpadla **33**. Takýmto spôsobom dosiahnete lepší výsledok čistenia. Okrem toho sa takto vyčistí aj vyrovnávacia hadica **34**, ktorá zabráňuje preťaženiu rotora pri príliš vysokom tlaku v hadicovom systéme.
- Preplachujte systém až dovtedy, kým bude z nanášača farby vytekať už iba čistá voda.

104 | Slovensky

- Vyčistíte filter farby **22** a nasávaciu hadicu **4** (pripojte prípojku SDS **32** na vodovodný kohútik a prepláchnite ju; filter farby vyčistíte okrem toho aj kefou).
- Demontujte adaptér **31** z vodovodného kohútika a z dvojitej prípojky SDS **27**.
Zmiešavaciu dýzu naskrutkujte znova naspäť na vodovodný kohútik.

Čistenie nanášača farby a natieracieho valca:

- Pozri k tomu odsek „Čistenie nanášača farby a natieracieho valca“, strana 104.

Zmontovanie vysušených komponentov:

- Všetky komponenty nechajte dôkladne vysušiť. Podľa možnosti sušte natierací valec **16** zavesený. Ak sa natierací valec suší v ležiacej polohe, rúno zostane stlačené. To by mohlo mať pri najbližšom použití prípadne za následok nejednotnú kvalitu natieranej povrchovej plochy.
- Pripojte nasávaciu hadicu **4** opäť na prípojku SDS **32** na filtri farby **22**.
- Otáčajte rotor **35** rukou až po vyobrazenú polohu (pozri obrázky G4), aby ste zabránili poškodeniam hadice čerpadla **33** pri vkladaní (nasadzovaní) veka čerpadla **20**.
- Vložte veko čerpadla **20** opäť do držiaka telesa základnej jednotky a zasuňte ho až na doraz smerom hore.
- Uzavrite uzáver čerpadla **23** tak, aby zaskočil.
- Upevňovaciu zvierku **21** znova uzavrite.

Alternatívna možnosť čistenia (pozri obrázok H)

Upozornenie: Tento spôsob čistenia trvá o niečo dlhšie ako pri metóde EasyClean.

- Prepojte základnú jednotku **5** s vedrom na vodu (pozri k tomu aj odsek „Prepojenie základnej jednotky a vedra na farbu“, strana 101).
- Ponorte filter farby **22** do vedra na vodu až na dno.
- Upevnite nasávaciu hadicu **4** do upevňovacej spony **28**.
- Zasuňte zástrčku do zásuvky.
- Postarajte sa o to, aby bol uzáver čerpadla **23** uzavretý. 
- Ručné elektrické náradie **zapnite** preklopením vypínača **18** do polohy „I“.
- Podržte nanášač farby **3** nad vhodnou zachytávacou nádobou (napríklad nad nejakým vedrom) a pracovný vypínač **7** podržte v stlačenej polohe dovtedy, kým bude z nanášača farby vytekať už iba čistá voda a v hadiciach sa už nebude nachádzať žiadna farba (zraková kontrola). Pohybujte pritom jemne hadicami. Takýmto spôsobom dosiahnete lepší výsledok čistenia.
- Vyčistíte nanášač farby a natierací valec: Pozri k tomu odsek „Čistenie nanášača farby a natieracieho valca“, strana 104.
- Všetky komponenty nechajte dôkladne vysušiť. Podľa možnosti sušte natierací valec **16** zavesený. Ak sa natierací valec suší v ležiacej polohe, rúno zostane stlačené. To by mohlo mať pri najbližšom použití prípadne za následok nejednotnú kvalitu natieranej povrchovej plochy.

Čistenie nanášača farby a natieracieho valca (pozri obrázky I1 – I3)

Po prepláchnutí systému budete musieť rozličné komponenty vyčistiť ešte aj ručne.

- Pomocou kefy odstráňte zvyšky farby z nanášača farby **3**.
- Vytiahnite rozdeľovač farby **36** z komôrky na farbu **37**. Na dosiahnutie lepšieho vyčistenia otočte rozdeľovač farby o 90°.
- Vyberte dosku rozdeľovača farby **38** z rozdeľovača farby **36**. Na tento účel nadvihnite dosku rozdeľovača na jednej strane a vytiahnite ju bokom z upevňovacích zvierok.
- Pomocou malej kefy odstráňte zvyšky farby z dosky rozdeľovača **38**, z rozdeľovača farby **36** a z komôrky na farbu **37**.
- Natierací valec **16** dôkladne vyperete.

Skladovanie

Pred skladovaním je potrebné elektrický maliarsky valec správnym spôsobom vyčistiť a všetky komponenty nechať vyschnúť.

- Zasuňte dosku rozdeľovača **38** z bočnej strany do upevňovacích zvierok v rozdeľovači farby **36**.
- Rozdeľovač farby **36** upevnite zacviknutím do komôrky na farbu **37**.
- Oviňte prírodnú hadicu **2** okolo základnej jednotky **5** a zafixujte ju pomocou upevňovacej zvierky **21**.
- Prípojku vedra na farbu **29** zasuňte celkom smerom dole.
- Založte natierací valec **16** do nanášača farby **3** (pozri odsek „Výmena natieracieho valca“, strana 102).

Likvidácia materiálu

Farbu a suché zvyšky farby treba dať na likvidáciu zodpovedajúcu ochrane životného prostredia. Dodržiavajte pokyny výrobcu o likvidácii a domáce predpisy o likvidácii špeciálneho odpadu.

Chemikálie, ktoré ohrozujú životné prostredie, sa nesmú dostať do pôdy, do spodnej vody ani do vodných tokov. Nikdy nevyliievajte chemikálie, ktoré poškodzujú životné prostredie, do kanalizácie!

Údržba

Ak je potrebná výmena prírodnej šnúry, musí ju vykonať firma Bosch alebo niektoré autorizované servisné stredisko ručného elektrického náradia Bosch, aby sa zabránilo ohrozeniu bezpečnosti používateľa náradia.

Servisné stredisko a poradenstvo pri používaní

Pri všetkých dopytoch a objednávkach náhradných súčiastok uvádzajte bezpodmienečne 10-miestne vecné číslo uvedené na typovom štítku výrobku.

Servisné stredisko Vám odpovie na otázky týkajúce sa opravy a údržby Vášho produktu ako aj náhradných súčiastok. Rozložené obrázky a informácie k náhradným súčiastkam nájdete aj na web-stránke:

www.bosch-pt.com

Tím poradcov Bosch Vám s radosťou poskytne pomoc pri otázkach týkajúcich sa našich produktov a ich príslušenstva.

Slovakia

Tel.: (02) 48 703 800

Fax: (02) 48 703 801

E-Mail: servis.naradia@sk.bosch.com

www.bosch.sk

Likvidácia

Ručné elektrické náradie, príslušenstvo a obal treba dať na recykliáciu šetriacu životné prostredie.

Neodhadzujte ručné elektrické náradie do komunálneho odpadu!

Len pre krajinu EÚ:

Podľa Európskej smernice 2012/19/EÚ o starých elektrických a elektronických výrobkoch a podľa jej aplikácií v národnom práve sa musia už nepoužiteľné elektrické produkty zbierať separovane a dať na recykliáciu zodpovedajúcu ochrane životného prostredia.

Zmeny vyhradené.

Magyar**Biztonsági előírások**

Olvassa el valamennyi biztonsági előírást és utasítást. A biztonsági előírások és utasítások betartásának elmulasztása áramütésekhez, tűzhöz és/vagy súlyos testi sérülésekhez vezethet.

Őrizze meg a jövőbeli használatra is valamennyi biztonsági előírást és utasítást.

- ▶ **Tartsa tisztán a munkaterületét és gondoskodjon a jó megvilágításról.** Rendetlen vagy megvilágítatlan munkaterületek balesetekhez vezethetnek.
- ▶ **Ne dolgozzon az elektromos kéziszerszámmal olyan robbanásveszélyes környezetben, ahol éghető folyadékok, gázok vagy porok vannak.** Az elektromos kéziszerszámok szikrákat keltenek, amelyek a port vagy a gőzöket meggyújthatják.
- ▶ **Az elektromos kéziszerszám csatlakozó dugójának bele kell illeszkednie a dugaszolóaljzatba. A csatlakozó dugót semmilyen módon sem szabad megváltoztatni. Védőföldeléssel ellátott elektromos kéziszerszámokkal kapcsolatban ne használjon csatlakozó adaptert.** A változtatás nélküli csatlakozó dugók és a megfelelő dugaszoló aljzatok csökkentik az áramütés kockázatát.
- ▶ **Tartsa távol a készüléket az esőtől és a nedvesség határaitól.** Ha víz hatol be egy elektromos kéziszerszámba, ez megnöveli az áramütés veszélyét.
- ▶ **Ne használja a kábelt a rendeltetésétől eltérő célokra, vagyis az elektromos kéziszerszámot soha ne hordozza vagy akassza fel a kábelnél fogva, és soha húzza ki a hálózati csatlakozó dugót a kábelnél fogva. Tartsa távol a kábelt hőforrásoktól, olajtól, éles élektől és sarkaktól**

és mozgó gépalkatrészekről. Egy megrongálódott vagy csomókkal teli kábel megnöveli az áramütés veszélyét.

- ▶ **Ha egy elektromos kéziszerszámmal a szabad ég alatt dolgozik, munkák, csak a szabadban való használatra engedélyezett hosszabbítót használjon.** A szabadban való használatra engedélyezett hosszabbító használata csökkenti az áramütés veszélyét.
- ▶ **Ha nem lehet elkerülni az elektromos kéziszerszám nedves környezetben való használatát, alkalmazzon egy hibaáram-védőkapcsolót.** Egy hibaáram-védőkapcsoló alkalmazása csökkenti az áramütés kockázatát.
- ▶ **Ne használjon olyan elektromos kéziszerszámot, amelynek a kapcsolója elromlott.** Egy olyan elektromos kéziszerszám, amelyet nem lehet sem be-, sem kikapcsolni, veszélyes és meg kell javíttatni.
- ▶ **Ügyeljen a gyerekekre.** Ez biztosítja, hogy a gyerekek ne játszhassanak az elektromos görgős festőberendezéssel.
- ▶ **Ezt a görgős festőberendezést gyerekek és olyan személyek nem használhatják, akik a fizikai, érzékelési, vagy értelmi képességeik miatt, vagy a tapasztalatok vagy megfelelő ismeretek hiányában nem képesek a görgős festőberendezést biztonságosan használni, kivéve ha az ilyen személyekre a biztonságukért felelős más személy felügyel, vagy utasításokat ad arra, hogyan kell használni a görgős festőberendezést.** Ellenkező esetben hibás kezelés és sérülések veszélye áll fenn.
- ▶ **Az alapegységet, a kábelt és a csatlakozó dugót minden használat előtt ellenőrizni kell. Ne használja az alapegységet, ha ezek közül valamelyiken károsodás lépett fel. Sohase nyissa fel saját maga az alapegységet, és csak megfelelően kiképzett szakembereket bizzon meg a töltőkészülék javításával. A javításhoz csak eredeti alkatrészeket szabad használni.** Egy megrongálódott alapegység, kábel és csatlakozó dugó megnöveli az áramütés veszélyét.
- ▶ **Csak olyan festékeket használjon, amelyek a rendeltetészerű használat c. szakaszban leírásra kerültek.** A nem engedélyezett festékek (mint például lakkok, olajfestékek stb.) megrongálhatják az elektromos görgős festőberendezést.
- ▶ **Ügyeljen a festékek esetleges veszélyes tulajdonságaira. Vegye tekintetbe a gyártó által a festékekkel kapcsolatban kiadott információkat.** A személyi sérülések kockázatának csökkentésére tartsa be a gyártó cég utasításait.
- ▶ **A szállító tömlőt mindig csak saját magától eltávolodó irányban vezesse el és mindenképp előtt ne dolgozzon létrákon vagy állványokon.** Ha valaki megbotlik a szállító tömlőben, ez személyi sérülést okozhat.
- ▶ **A tisztításhoz csak víz alapú anyagokat használjon.** Az illékony, elpárolgó oldószerek robbanásveszélyes környezetet hoznak létre és megrongálhatják az elektromos görgős festőberendezést.

Jelképes ábrák

A következő szimbólumoknak komoly jelentőségük lehet az Ön elektromos kéziszerszámainak használatában. Jegyezze meg ezeket a szimbólumokat és jelentésüket. A szimbólumok helyes interpretálása segítségére lehet az elektromos kéziszerszám jobb és biztonságosabb használatában.

Jel

Magyarázat



► **Várja meg, amíg a forgórész teljesen leáll.** Egy forgásban lévő forgórész megérintése személyi sérülésekhez vezethet.



Állítsa be a festékvödör magasságának megfelelően a szabályozható magasságú festékvödör csatlakozót: Az **alapegységnek mindig vízszintes helyzetben** kell a padlón állnia.

**bal**

A szivattyú reteszelés zárva van (a szivattyúzási funkcióra csak ebben a helyzetben van lehetőség)

**jobbra**

A szivattyú reteszelés nyitva van

A termék és alkalmazási lehetőségeinek leírása

Rendeltetésszerű használat

Az elektromos kéziszerszám csak vizes alapú diszperziós fal-festékek felvitelére szolgál.

Csak akkor használja az elektromos kéziszerszámot, ha annak minden funkcióját meg tudja ítélni és megfelelően végre tudja hajtani, vagy ha erre megfelelő utasításokat kapott.

Az ábrázolásra kerülő komponensek

A készülék ábrázolásra kerülő komponenseinek sorszámozása az elektromos kéziszerszámnak az ábra-oldalakon található képeire vonatkozik.

- 1 A festék-felhordó egység hosszabbítója
- 2 Szállító tömlő
- 3 Festék-felhordó egység
- 4 Szivótömlő
- 5 Alapegység

Festék-felhordó egység

- 6 Rádió távirányító rögzítő
- 7 Kezelő kapcsoló
- 8 Rádió távirányító (PaintControl rendszer)
- 9 A hosszabbító fogantyúja

- 10 A hosszabbító menetes csatlakozója
- 11 A festék-felhordó egység fogantyúja
- 12 Vezető csatorna a szállító tömlőhöz
- 13 Szállító tömlő csatlakozó a festék-felhordó egységhez
- 14 Tartógerinc
- 15 Görgörögző
- 16 Festékgörgő
- 17 Görgőtengely

Alapegység

- 18 Be-/kikapcsoló
- 19 Tartófogantyú
- 20 Szivattyúfedél
- 21 Tartókapocs
- 22 Festékszűrő
- 23 Szivattyú reteszelés
- 24 Láb
- 25 Csatlakozó a szivattyú tömlőhöz
- 26 Csatlakozó a szállító tömlőnek az alapegységhez való csatlakoztatására
- 27 Kettős SDS-csatlakozó
- 28 Tartó kapocs a szivattyú tömlőhöz
- 29 Szabályozható magasságú festékvödör csatlakozó

Tisztítási komponensek

- 30 Keverőcső kulcs
- 31 Vízcsep adapter tömítéssel
- 32 SDS-csatlakozó a festékszűrőn
- 33 Szivattyú tömlő
- 34 Kiegészítő tömlő
- 35 Forgórész
- 36 Festékelosztó
- 37 Festékkamra
- 38 Elosztó lemez

*A képeken látható vagy a szövegben leírt tartozékok részben nem tartoznak a standard szállítmányhoz. Tartozékprogramunkban valóamennyi tartozék megtalálható.

Megfelelőségi nyilatkozat

Egyedüli felelőséggel kijelentjük, hogy a „Műszaki adatok” alatt leírt termék megfelel a következő szabványoknak, illetve irányadó dokumentumoknak: EN 60335, EN 300 220-1:2006, EN 300 220-2:2007, EN 301 489-1:2008 és EN 301 489-3:2002 a 2011/65/EU, 2006/95/EG, 2004/108/EG, 1999/5/EG irányelveknek megfelelően.

 11

Henk Becker
Executive Vice President
Engineering

Helmut Heinzelmann
Head of Product Certification
PT/ETM9

PPA.
 *i.v. K. Müller*

Robert Bosch GmbH, Power Tools Division
D-70745 Leinfelden-Echterdingen
Leinfelden, 26.11.2013

Műszaki adatok

Elektromos görgős festőberendezés		PPR 250
Cikkszám		3 603 BAO 0..
Névleges felvett teljesítmény	W	35
Festék szállítási teljesítmény	ml/perc	400
2 m ² felülethez szükséges festék felvitelének időtartama	perc	1
Hosszúság		
– Festék-felhordó egység	cm	40
– Festék-felhordó egység + hosszabbító	cm	120
– Szállító tömlő	m	5
A festékgörgő méretei		
– Szélesség	cm	25
– Szárátmérő	mm	8
– Teljes görgőátmérő (bunдарéteg nélkül)	mm	45 – 50
– A bunдарéteg magassága	mm	11
– A bunдарéteg anyaga		Poliészter
Súly az „EPTA-Procedure 01/2003” (2003/01 EPTA-eljárás) szerint	kg	3,7
Érintésvédelmi osztály		
– Alapegység		IP X4 *
– Kezelő kapcsoló rádió távirányítóval		IP X5 **

* fröccsenő víz ellen védett minden irányból
 ** vízugár ellen védett minden irányból
 Az adatok [U] = 230 V névleges feszültségre vonatkoznak. Ettől eltérő feszültségek esetén és az egyes országok számára készült különleges kivitelekben ezek az adatok változhatnak.

Zajkibocsátás

A készülék zajszintjének tipikus A-értéke kisebb mint 70 dB(A).

Összeszerelés

- ▶ **Az elektromos kéziszerszámon végzendő bármely munka megkezdése előtt húzza ki a csatlakozó dugót a dugaszolóaljzatból.**

Tekerje le a szállító tömlőt (lásd az „A” ábrát)

- Nyissa ki a **21** tartópántot és teljesen tekerje le a **2** szállító tömlőt az **5** alapegységről.
- Ismét zárja be a **21** tartópántot.

Megjegyzés: Ha csak a **3** festékfelhordó egységgel (az **1** hosszabbító nélkül) fest, akkor a **2** szállító tömlőt a munka megkönnyítésére a két külső **12** vezető csatornában rögzítheti.

A hosszabbító felszerelése (lásd a „B1” – „B2” ábrát)

- Csavarja bele a hosszabbító **10** menetes csatlakozóját a **3** festék-felhordó egységbe.
- A **2** szállító tömlőt a **3** festék-felhordó egységen és az **1** hosszabbítón található egyenes **12**.
- Vegye ki a **8** rádió távirányítót a **3** festék-felhordó egységből és kapcsolja bele az **1** hosszabbító **6** rádió távirányító rögzítőjébe.

Üzemeltetés

- ▶ **Az elektromos kéziszerszámon végzendő bármely munka megkezdése előtt húzza ki a csatlakozó dugót a dugaszolóaljzatból.**

A munka előkészítése

- ▶ **Folyó és állóvizek közvetlen közelében, vagy azok közvetlen vízgyűjtő területén dolgozni tilos.**

Ügyeljen a festékek beszerzésekor azok környezetbarát voltára.

A festési felület előkészítése

A festési felületnek tisztának, száraznak és zsírmentesnek kell lennie.

Zárt helyiségekben végzett munka esetén minden le nem fedett felület beszennyeződhet. Ezért alaposan készítse elő a festési felület környezetét:

- A padlót, a berendezési tárgyakat, az ajtó- és ablakkereteket stb. takarja le vagy ragassza le.
- A festékvödör és az alapegység alá tegyen kiegészítésként megfelelő fedőanyagot (fólia, karton stb.).

A festék előkészítése

- A gyártó adatainak megfelelően készítse elő a festéket.
- Alaposan keverje össze és szükség esetén hígítsa fel a festéket.

Ha a festés eredménye nem kielégítő, vagy nem lép ki festék: lásd „Az üzemzavarok elhárítása”, az 108. oldalon.

Az alapegység és a festékvödör összekapcsolása (lásd a C1 – C2 ábrát)

- Tegye az **5** alapegységet vízszintes helyzetben a padlóra a kinyitott festékvödör mellé.
- Húzza ki a legfelső helyzetbe a szabályozható magasságú **29** festékvödör csatlakozót.
- Állítsa fel a festékvödör fogantyúját és tolja le a festékvödör csatlakozó kampóit a festékvödör széléig. A festékvödör fogantyúját mindig a festékvödör csatlakozó kampói közé kell helyezni.
- Merítse bele a **22** festékszűrőt fenéig a festékvödörbe.
- Rögzítse a **4** kettős szívótömlőt a **28** tartó kapocsban.

Üzembe helyezés

- ▶ **Ügyeljen a helyes hálózati feszültségre! Az áramforrás feszültségének meg kell egyeznie az elektromos kéziszerszám típusábráján található adatokkal. A 230 V-os berendezéseket 220 V hálózati feszültségre is szabad üzemeltetni.**

- ▶ **Az alapegységet és a festékvödört mindig csak vízszintes helyzetben és csak egy egyenes felületre szabad felállítani.** Ha egy létrára vagy egy ferde alapra helyezi ezeket, akkor az alapegység és a festékvödör felborulhat vagy leeshet. Ez személyi sérülésekhez és a festékekkel való elszennyezéshez vezethet.

- ▶ **Ne takarja le az alapegységet.** Ellenkező esetben egy lehetséges működési hibát nem lehet felismerni.

- ▶ **A görgős festőberendezés használata közben tartsa távol, vagy megfelelő módon takarjon le minden más vilamos berendezést.** Az esetlegesen kifröccsenő festék balesetekhez és szennyeződésekhez vezethet.

108 | Magyar

► **Gondoskodjon a munkaterület jó, rendszeresen szel-
lőztetéséről és minden helyiség megfelelő mennyiségű
friss levegővel való ellátásáról.**

► **Viseljen védőszemüveget.** Ez védelmet nyújt a szeme
számára a kifröccsenő vagy kilépő festék ellen.

Viseljen megfelelő munkaruhát. A festéket nehezen lehet a ru-
hából ismét eltávolítani.

Kerülje el a tömlőrendszernek a becsípéssel, éles szögben való
behajtással vagy erős meghúzással való beszűkítését. So-
hase lépjen rá a 2 szállító tömlőre.

Tartsa távol a tömlőrendszer minden hőforrástól.

Ne húzza meg a tömlöket. Az alapegység elmozdításához sem-
miképpen se húzza azt el a 2 szállító tömlőnél fogva. Az alap-
egységet csak a 19 tartófogantyúnál fogva vigye.

Bekapcsolás (lásd a „D” ábrát)

Az energia megtakarítására az elektromos kéziszerszémot
csak akkor kapcsolja be, ha használja.

- Dugja be a hálózati csatlakozó dugót a dugaszolóaljzatba.
- Gondoskodjon arról, hogy a 23 szivattyú retesz-
lés zárva legyen.
- Az elektromos kéziszerszám **üzembe helyezéséhez** kap-
csolja át a 18 be-/kikapcsolót az „I” helyzetbe.
- Vegye a kezébe a 3 festék-felhordó egységet vagy a 1 hos-
szabbítót a mindenkori fogantyújánál fogva és irányítsa a
16 festékgörgőt a festési területre.
- Nyomja meg a 8 rádió távirányítón elhelyezett 7 kezelő
kapcsolót.

Kikapcsolás

- Engedje el a 7 rkezelő kapcsolót.
- Az elektromos kéziszerszám **kikapcsolásához** kapcsolja
át a 18 be-/kikapcsolót a „0” helyzetbe.
- Húzza ki a hálózati csatlakozó dugót a dugaszoló aljzataból.
- Nyissa ki a 23.
szivattyú reteszelt.
A reteszelés tehermentesítésére esetén tolja kissé fel a 20
szivattyúfedelelet.

Munkavégzési tanácsok

Festés

Az új, illetve a száraz festékgörgőket a festés előtt nedvesítse
vízzel be.

Az üzemzavarok elhárítása

Probléma	A hiba oka	Elhárítás módja
A festék felhordása nem kielégítő.	A tömlők el vannak dugulva. Egyáltalán nem, vagy csak kevés festék kerül továbbításra.	Gondoskodjon arról, hogy egyik tömlő se le- gyen becsípve vagy megtörve.
	A festék túl sűrűn folyós és ezért nem lehet to- vábbítani.	Alaposan keverje fel a festéket és szükség esetén higítsa fel 5 – 10 % vízzel.
	A 23 szivattyú reteszelés nincs lezárva.	Gondoskodjon arról, hogy a 20 szivattyúfedél helyesen legyen felhelyezve és reteszelve le- gyen.
	A festékvödör üres.	Töltse fel friss festékekkel a festékvödört, vagy cserélje ki az üres festékvödört egy tele fes- tékvödörré.

Ha a festékgörgő új, illetve száraz, csak kb. az első hat teljes
sáv felvitele után lehet homogén, sávmentes felületet elérni.

Egy üres szállító tömlő feltöltése kb. egy percig tart.

- Juttasson a 7 kezelő kapcsoló segítségével kielégítő fes-
tékmenyiséget a 16 festékgörgőre és mozgassa el egyen-
letesen fel és le a festékgörgőt.
- Kerülje el festési területen belül a megszakításokat.
A festékgörgő egyenletes vezetése egységes felületi minő-
séget eredményez.

A festékmenyiség szabályozása festés közben

A festékmenyiséget a kezelő kapcsolóval be lehet szabályozni.

- Tartsa addig benyomva a 7 kezelő kapcsolót, amíg homo-
gén festék-felhordásra kerül sor.
- Ezután elengedheti a kezelő kapcsolót, amíg a festék a fes-
tési felületet már nem fedi be.
- Ekkor töltse fel ismét elegendő festékkel a festékkamrát
(nyomja be kb. 5 másodpercre a 7 kezelő kapcsolót).

A festékgörgő kicserélése (lásd az „E1” – „E2” ábrát)

Vegye ki a festékgörgőt, ha meg akarja tisztítani a festék-fel-
hordó egységet, vagy ha a festékgörgő elkopott.

- Húzza szét a 15 görgörögzőtöket és csúsztassa ki a 16 fes-
tékgörgőt a 3 festék-felhordó egységéből.

Annak biztosítására, hogy a festékekkel átitatott festékgörgő a
kimosásig ne száradjon be, legcélszerűbb azt azonnal egy vi-
zes vödörbe csúsztatni.

Hozzáilló, új festékgörgők az átfogó Bosch tartozékprogram-
ban találhatóak.

A berendezésbe más cégek által gyártott festékgörgőket is be
lehet helyezni. Ekkor be kell tartani a megfelelő méreteket
(lásd „Műszaki adatok”, a 107. oldalon).

Az új festékgörgőt a következőképpen kell betenni:

- Húzza ki a 17 görgőtengelyt a 16 régi festékgörgőből és
csúsztassa rá központosan az új festékgörgőt a görgőten-
gelyre.
- Tegye bele a 17 görgőtengelyt az egyik oldalon a 15 görgő-
rögzőtöbe.
- Nyomja be a festékgörgőt a szemközt fekvő görgörögzőtöbe.
A festékgörgőnek szabadon kell forognia.

A festék-felhordó egység lerakása (lásd az „F” ábrát)

- Akassza bele a 3 festék-felhordó egységet a 14 tartógerinc
segítségével a festékvödör szélébe.

Probléma	A hiba oka	Elhárítás módja
Nem lép ki festék a 3 festék-felhordó egységből.	A festék túl sűrűn folyós és ezért a szivattyú nem tudja felszívni.	Alaposan keverje fel a festéket és szükség esetén higítsa fel 5 – 10 % vízzel.
	A tömlők eldugultak.	Tisztítsa meg a tömlőrendszert (lásd „Tisztítás”, a 109. oldalon).
	A tömlők el vannak dugulva. Egyáltalán nem, vagy csak kevés festék kerül továbbításra.	Gondoskodjon arról, hogy egyik tömlő se legyen becsipve vagy megtörve.
A 8 rádió távirányító nem működik.	Az alapegység ki van kapcsolva.	Kapcsolja be az alapegységet (lásd „Bekapcsolás”, a 108. oldalon).
	A rádió távirányító eleme kimerült.	Lépjen kapcsolatba egy Bosch elektromos szerszám ügyfélszolgálatával. Cseréltesse ki ott ezt az alkatrészt. Megjegyzés: Normális használat esetén az elemet sohasem kell kicserélni.

Karbantartás és szerviz

- **Az elektromos kéziszerszámon végzendő bármely munka megkezdése előtt húzza ki a csatlakozó dugót a dugaszolóaljzatból.**

Tisztítás

A festés befejezése után a rendszert szivattyúval ki kell üríteni és a festékvezető alkatrészeket meg kell tisztítani.

A rendszer tisztítására két lehetőség áll rendelkezésre:

- **EasyClean:** A rendszert ekkor az univerzális csatlakozók segítségével csatlakoztatni kell egy vízcsaphoz és át kell öblíteni.
- Alternatív lehetőség: A rendszer a tisztításhoz egy vödörből friss vizet szivattyúz.

Egy szakszerű tisztítás az elektromos görgős festőberendezés kifogástalan működésének elengedhetetlen előfeltétele. Hiányos vagy szakszerűtlen tisztítás esetén a garancia igényeket nem vesszük figyelembe.

Tartsa tisztán az alapegységet, a 28 tartó kapcsot és a 8 rádió távirányítót. A tisztításhoz egy megnevesített kendőt használjon. Az alapegységet és a rádió távirányítót nem szabad vízbe meríteni.

A festékgörgőt, a festék-felhordó egységet és a tömlőrendszert mindig vízzel tisztítsa.

Előkészítő műveletek

- Akassza bele a 3 festék-felhordó egységet a 14 tartógerinc segítségével a festékvödör szélébe.
- Lazítsa ki a 27 kettős SDS-csatlakozót a 28 tartó kapcsból és húzza ki teljesen a 4 szívótömlőt és a 22 festékszűrőt a festékvödörből.
- Vegye ki a 16 festékgörgőt a 3 festék-felhordó egységből (lásd „A festékgörgő kicserélése”, a 108. oldalon).
- Tartsa a 3 festék-felhordó egységet a festékvödör fölé és tartsa addig benyomva a 7 kezelő kapcsolót, amíg a szivattyú üresre szivattyúzza a tömlőrendszert és a festék-felhordó egységből már nem lép ki festék.
- Ismét engedje el a 7 kezelő kapcsolót és kapcsolja ki az elektromos kéziszerszámot.
- Húzza ki a hálózati csatlakozó dugót a dugaszoló aljzatból.

EasyClean (lásd az „G1” – „G4” ábrát)

Megjegyzés: A vízhálózathoz való csatlakoztatáshoz csak a berendezéssel szállított tömlőket és adaptereket használja.

A vízcsap előkészítése:

- Csavarja ki a készülékkel szállított 30 keverőcső kulccsal vagy egy másik megfelelő szerszámmal a keverőcsövet a vízcsapból.
- Csavarja bele a hozzáillő 31 adaptert (M22- vagy M24-menet) a vízcsapba, illetve csavarja rá azt a vízcsapra. Vízcsapadapterek a Bosch tartozékprogramban kaphatók.

A festékvezető komponensek szétválasztása:

- Nyissa ki a 21 tartópántot.
- Nyissa ki a 23. szivattyú reteszelt.  A reteszelés tehermentesítésére esetén tolja kissé fel a 20 szivattyúfedeletet.
- Tolja le ütközésig a 20 szivattyúfedelet és emelje óvatosan ki azt az 5 alapegység keretéből.
- Lazítsa ki a 4 szívótömlő alsó részén a 32 SDS-csatlakozót.

A rendszer átöblítése:

- Vigye oda a 3 festék-felhordó egységet, a 2 szállító tömlőt, a 20 szivattyúfedelet és a 4 szívótömlőt az előkészített vízcsaphoz. Ügyeljen arra, hogy eközben a rendszerből festék léphet ki.
- Illessze rá a 27 kettős SDS-csatlakozót a 31 adapterre a vízcsapon.
- Tartsa 3 a festék-felhordó egységet egy megfelelő felfogó tartály (például vödör) fölé.
- Nyissa ki óvatosan a vízcsapot és hagyja a langyos vizet átáramlani a rendszeren.
- Az öblítés során nyomja kissé össze néhányszor a 33 szivattyú tömlőt. Így jobb tisztítási eredményt érhet el. Ezen kívül így a 34 kiegyenlítő tömlő is megtisztításra kerül, amely a tömlőrendszerben fellépő túl magas nyomás esetén megakadályozza a forgórész túlterhelését.
- Addig öblítse a rendszert, amíg a festék-felhordó egységből már csak tiszta víz lép ki.
- Tisztítsa meg a 22 festékszűrőt és a 4 szívótömlőt (Csatlakoztassa az 32 SDS-csatlakozót egy vízcsaphoz és öblítse át; a festékszűrőt ezen felül egy kefével is tisztítsa meg).

110 | Magyar

- Válassza le az **31** adaptert a vízcsapról és a **27** kettős SDS-csatlakozóról.

Csavarja rá ismét a keverőcsövet a vízcsapra.

A festék-felhordó egység és a festékgörgő tisztítása:

- Lásd „A festék-felhordó egység és a festékgörgő tisztítása”, a 110. oldalon.

A megszáritott komponensek összeszerelése:

- Gondosan hagyja megszáradni valamennyi komponenset. A **16** festékgörgő lehetőség szerint felakasztott helyzetben szárítsa meg. Ha a festékgörgőt lefektetve szárítja, a bundaréteg benyomódik. Így a következő alkalmazás során esetleg nem lesz egyenletes a felület minősége.
- Kapcsolja ismét össze a **4** szívótömlőt a **22** festékszűrőn található **32** SDS-csatlakozóval.
- Forgassa el kézzel a **35** forgórészt az ábrán látható helyzetbe (lásd az G4 ábrát), hogy a **20** szivattyúfedél behelyezésekor megelőzze a **33** szivattyú tömlő megrongálódását.
- Tegye ismét fel a **20** szivattyúfedélet a ház megfelelő részére és tolja fel ütközésig a helyére.
- Zárja le a **23** szivattyú reteszelt, amíg az beugrik a reteszelési helyzetbe.
- Ismét zárja be a **21** tartópántot.

Alternatív tisztítási lehetőség (lásd a „H” ábrát)

Megjegyzés: A rendszer tisztítása kissé tovább tart, mint az EasyClean esetén.

- Kapcsolja össze az **5** alapegység a vizes vödörrel (lásd „Az alapegység és a festékvödör összekapcsolása”, az 107. oldalon is).
- Merítse bele a **22** festékszűrőt fenéig a vizes vödörbe.
- Rögzítse a **4** kettős szívótömlőt a **28** tartó kapocsban.
- Dugja be a hálózati csatlakozó dugót a dugaszolóaljzatba.
- Gondoskodjon arról, hogy a **23** szivattyú reteszelt zárva legyen.
- Az elektromos kéziszerszám **üzembe helyezéséhez** kapcsolja át a **18** be-/kikapcsolót az „I” helyzetbe.
- Tartsa a **3** festék-felhordó egységet egy megfelelő felfogó tartály (például vödör) és tartsa addig benyomva a **7** kezelő kapcsolót, amíg a festék-felhordó egységből már csak tiszta víz lép ki és a tömlőkben sem marad festék (szemrevételezéses vizsgálat).

Eközben mozgassa kissé a tömlőket.

Így jobb tisztítási eredményt érhet el.

- Tisztítsa meg a festék-felhordó egységet és a festékgörgőt. Lásd „A festék-felhordó egység és a festékgörgő tisztítása”, a 110. oldalon.
- Gondosan hagyja megszáradni valamennyi komponenset. A **16** festékgörgő lehetőség szerint felakasztott helyzetben szárítsa meg. Ha a festékgörgőt lefektetve szárítja, a bundaréteg benyomódik. Így a következő alkalmazás során esetleg nem lesz egyenletes a felület minősége.

A festék-felhordó egység és a festékgörgő tisztítása (lásd az I1 – I3 ábrát)

A rendszerek átöblítése után a különböző komponenseket még kézzel is meg kell tisztítani.

- Egy kefével távolítsa el a festékmaradékokat a **3** festék-felhordó egységről.
- Húzza ki a **36** festékelosztót a **37** festékkamrából. A hatékonyabb tisztításhoz forgassa el 90°-kal a festékelosztót.
- Vegye ki az **38** elosztó lemezt a **36** festékelosztóból. Ehhez emelje fel az elosztó lemez egyik oldalán, majd húzza ki oldalra a tartókapcsokból.
- Egy kis kefével távolítsa el a festékmaradékokat a **38** elosztó lemezről, a **36** festékelosztóról és a **37** festékkamráról.
- Alaposan mossa ki a **16** festékgörgőt.

Tárolás

A tárolás előtt az elektromos görgős festőberendezést szakszerűen meg kell tisztítani és minden komponensét meg kell szárítani.

- Tolja be oldalról a **38** elosztó lemezt a **36** festékelosztó tartókapcsaiba.
- Rögzítse a kapcsokkal a **36** festékelosztót a **37** festékkamrába.
- Tekerje rá a **2** szállító tömlőt az **5** alapegységre, majd a **21** tartópánttal rögzítse.
- Tolja el a legalsó helyzetbe a **29** festékvödör csatlakozót.
- Tegye be a **16** festékgörgőt a **3** festék-felhordó egységbe (lásd „A festékgörgő kicserélése”, a 108. oldalon).

A használt anyagok hulladékkezelése

A festéket és a beszáradt festékmaradékokat a környezetvédelmi szempontoknak megfelelően kell ártalmatlanítani. Tartsa be a különleges hulladékok kezelésére vonatkozó előírásokat: a gyártó által kiadott előírásokat és a helyi előírásokat.

A környezetkárosító hatású anyagoknak nem szabad a földre, a talajvízbe, vagy álló vagy folyóvízbe kerülniük. A környezetre káros vegyszereket ne öntse ki a csatornába!

Karbantartás

Ha a csatlakozó vezetékét ki kell cserélni, akkor a cserével csak a magát a Bosch elosztó, vagy egy Bosch elektromos kéziszerszám-műhely ügyfélszolgálatát szabad megbízni, nehogy a biztonságra veszélyes szituáció lépjen fel.

Vevőszolgálat és használati tanácsadó

Ha kérdései vannak, vagy pótalkatrészeket akar megrendelni, okvetlenül adja meg az elektromos kéziszerszám típus tábláján található 10-jegyű cikkszámot.

A Vevőszolgálat választ ad a termékének javításával és karbantartásával, valamint a pótalkatrészekkel kapcsolatos kérdéseire. A tartalékalkatrészekkel kapcsolatos robbantott ábrák és egyéb információk a címen találhatóak:

www.bosch-pt.com

A Bosch Használati Tanácsadó Team szívesen segít, ha termékeinkkel és azok tartozékaival kapcsolatos kérdései vannak.

Magyarország

Robert Bosch Kft.

1103 Budapest

Gyömri út. 120.

Tel.: (061) 431-3835

Fax: (061) 431-3888

Еltávolítás

Az elektromos kéziszerszámokat, a tartozékokat és a csomagolást a környezetvédelmi szempontoknak megfelelően kell újrafelhasználásra előkészíteni.

Ne dobja ki az elektromos kéziszerszámokat a háztartási szemétkébe!

Csak az EU-tagországok számára:



A használt villamos és elektronikus berendezésekre vonatkozó 2012/19/EU sz. Európai Irányelvnek és ennek a megfelelő országok jogharmonizációjának megfelelően a már használhatatlan elektromos kéziszerszámokat külön össze kell gyűjteni és a környezetvédelmi szempontból megfelelő újra felhasználásra le kell adni.

A változtatások joga fenntartva.

Русский



Сертификат о соответствии
No. RU C-DE.ME77.B.00720
Срок действия сертификата о соответствии по 30.08.2018

ООО «Центр по сертификации стандартизации и систем качества электро-машиностроительной продукции»
141400 Химки Московской области,
ул. Ленинградская, 29
Сертификаты о соответствии хранятся по адресу:
ООО «Роберт Бош»
ул. Акад. Королева, 13, стр. 5
Россия, 129515, Москва

Дата изготовления указана на последней странице обложки Руководства.
Контактная информация относительно импортера содержится на упаковке.

Указания по безопасности



Ознакомьтесь со всеми указаниями по технике безопасности и инструкциями. Игнорирование указаний по технике безопасности и инструкций может привести к электрическому удару, пожару и/или тяжелым травмам.

Сохраняйте все инструкции по безопасности и указания для дальнейшего пользования.

- ▶ **Содержите Ваше рабочее место в чистоте и хорошо освещенным.** Беспорядок или неосвещенные участки рабочего места могут привести к несчастным случаям.
- ▶ **Не работайте с электроинструментом во взрывоопасной среде, в которой находятся горючие жидкости, газы или пыль.** В электроинструменте могут образовываться искры, от которых может воспламениться пыль или пары.

- ▶ **Штепсельная вилка электроинструмента должна подходить к штепсельной розетке. Ни в коем случае не изменяйте штепсельную вилку. Не применяйте переходные штекеры для электроинструментов с защитным заземлением.** Неизмененные штепсельные вилки и подходящие штепсельные розетки снижают риск поражения электротоком.
- ▶ **Защищайте электроинструмент от дождя и сырости.** Проникновение воды в электроинструмент повышает риск поражения электротоком.
- ▶ **Не допускается использовать шнур не по назначению, например, для транспорта или подвески электроинструмента или для вытягивания вилки из розетки. Защищайте шнур от воздействия высоких температур, масла, острых кромок или подвижных частей инструмента.** Поврежденный или сжесточенный шнур повышает риск поражения электротоком.
- ▶ **При работе с электроинструментом под открытым небом применяйте кабели-удлинители, допущенные также для таких работ.** Применение пригодного для работы под открытым небом кабеля-удлинителя снижает риск поражения электротоком.
- ▶ **Если невозможно избежать применение электроинструмента в сыром помещении, то устанавливайте выключатель защиты от токов повреждения.** Выключатель защиты от токов повреждения снижает риск электрического поражения.
- ▶ **Не работайте с электроинструментом с неисправным выключателем.** Электроинструмент, который не поддается включению или выключению, опасен и должен быть отремонтирован.
- ▶ **Смотрите за детьми.** Дети не должны играть с электрическим малярным валиком.
- ▶ **Детям и лицам, которые в силу их физических, сенсорных или умственных способностей или отсутствия опыта или знаний не в состоянии безопасно работать с электрическим малярным валиком, запрещается пользоваться им без присмотра или инструктажа ответственного лица.** Иначе может возникнуть опасность неправильного использования или получения травм.
- ▶ **Перед каждым применением проверяйте базовый узел, шнур питания и сетевую вилку. Не используйте базовый узел, если Вы обнаружили повреждение. Не вскрывайте базовый узел самостоятельно, его ремонт разрешается выполнять только квалифицированному персоналу и только с использованием оригинальных запчастей.** Поврежденный базовый узел, шнур питания или сетевая вилка повышают риск поражения электрическим током.
- ▶ **Используйте только краски, указанные в разделе о назначении инструмента.** Не разрешенные краски (напр., лаки, масляные краски и т. п.) могут повредить электрический малярный валик.

112 | Русский

- ▶ **Примите во внимание возможные опасности, исходящие от красок. Принимайте во внимание информацию производителя краски.** Указания производителя необходимо соблюдать, что необходимо для сокращения риска получения травм.
- ▶ **Прокладывайте шланг для подачи краски всегда в направлении от себя и не работайте на стремянках и лесах.** Спотыкание о шланг для подачи краски чревато травмами.
- ▶ **Для очистки разрешается использовать только средства на водной основе.** Легкоиспаряющиеся растворители создают взрывоопасное окружение и могут повредить электрический малярный валик.

Символы

Следующие символы могут иметь значение для использования Вашего электроинструмента. Запомните, пожалуйста, эти символы и их значение. Правильное толкование символов поможет Вам лучше и надежнее работать с этим электроинструментом.

Символ

Значение



- ▶ **Подождите, пока ротор полностью не остановится.** Прикасание к вращающемуся ротору чревато травмами.



Регулируемое по высоте крепление для ведра с краской необходимо подогнать под высоту ведра: базовый узел **всегда должен** ровно стоять на полу.



слева
Фиксатор насоса закрыт (функция перекачки возможна только в этом положении)



справа
Фиксатор насоса открыт

Описание продукта и услуг

Применение по назначению

Электроинструмент предназначен только для нанесения водно-дисперсионных красок для стен.

Применяйте настоящий электроинструмент только, если Вы в состоянии полностью представить себе все функции и выполнить их без ограничений Вы получили соответствующие указания.

Изображенные составные части

Нумерация составных частей выполнена по изображению на странице с иллюстрациями.

- 1 Удлинитель узла для нанесения краски
 - 2 Шланг для подачи краски
 - 3 Узел для нанесения краски
 - 4 Всасывающий шланг
 - 5 Базовый узел
- ### Узел для нанесения краски
- 6 Крепление для дистанционного радиуправления
 - 7 Спускной рычаг
 - 8 Дистанционное радиуправление (PaintControl System)
 - 9 Рукоятка удлинителя
 - 10 Винтовое соединение удлинителя
 - 11 Рукоятка узла для нанесения краски
 - 12 Направляющий канал для шланга для подачи краски
 - 13 Патрубок для шланга для подачи краски на узле для нанесения краски
 - 14 Буртик
 - 15 Крепление валика
 - 16 Покрасочный валик
 - 17 Ось валика

Базовый узел

- 18 Выключатель
- 19 Ручка для переноса
- 20 Крышка насоса
- 21 Удерживающий зажим
- 22 Фильтр для краски
- 23 Фиксатор насоса
- 24 Ножка
- 25 Патрубок для подключения насосного шланга
- 26 Патрубок для подключения шланга для подачи краски на базовом узле
- 27 Двойной патрубок SDS
- 28 Крепление для насосного шланга
- 29 Регулируемое по высоте крепление для ведра с краской

Компоненты для очистки

- 30 Ключ для смесительных форсунок
- 31 Адаптер водопроводного крана с прокладкой
- 32 Патрубок SDS на фильтре для краски
- 33 Насосный шланг
- 34 Компенсационный шланг
- 35 Ротор
- 36 Распределитель краски
- 37 Камера для краски
- 38 Пластина распределителя краски

*Изображенные или описанные принадлежности не входят в стандартный объем поставки. Полный ассортимент принадлежностей Вы найдете в нашей программе принадлежностей.

Технические данные

Электрический малярный валик		PPR 250
Товарный №		3 603 BA0 0..
Ном. потребляемая мощность	Вт	35
Производительность по краске	мл/мин.	400
Затраты времени на покраску 2 м ²	мин	1
Длина		
– Узел для нанесения краски	см	40
– Узел для нанесения краски + удлинитель	см	120
– Шланг для подачи краски	м	5
Размеры покрасочного валика		
– Ширина	см	25
– Диаметр вала	мм	8
– Общий диаметр валика (без ворса)	мм	45 – 50
– Высота ворса	мм	11
– Ворсовый материал		Полиэфир
Вес согласно EPTA-Procedure 01/2003	кг	3,7
Класс защиты		
– Базовый узел		IP X4 *
– Переключатель с дистанционным радиоуправлением		IP X5 **

* Защита от брызг воды из любых направлений

** Защита от водной струи из любых направлений

Параметры указаны для номинального напряжения [U] 230 В. При других значениях напряжения, а также в специфическом для страны исполнении инструмента возможны иные параметры.

Данные о шуме

A-взвешенный уровень звукового давления инструмента обычно ниже 70 дБ (А).

Заявление о соответствии 

Мы заявляем с полной ответственностью, что описанный в «Технических данных» продукт отвечает следующим стандартам и нормативам: EN 60335, EN 300 220-1:2006, EN 300 220-2:2007, EN 301 489-1:2008, EN 301 489-3:2002 в соответствии с положениями директив 2011/65/EU, 2006/95/EC, 2004/108/EC, 1999/5/EC.

CE 11

Henk Becker
Executive Vice President
Engineering

Helmut Heinzelmann
Head of Product Certification
PT/ETM9

Henk Becker *i.v. Heinzelmann*

Robert Bosch GmbH, Power Tools Division
D-70745 Leinfelden-Echterdingen
Leinfelden, 26.11.2013

Сборка

- ▶ Перед любыми манипуляциями с электроинструментом вытаскивайте штепсель из розетки.

Разматывание шланга для подачи краски (см. рис. А)

- Откройте фиксатор **21** и полностью размотайте шланг для подачи краски **2** с базового узла **5**.
- Снова закройте фиксатор **21**.

Указание: Если Вы наносите краску только с помощью узла для нанесения краски **3** (без удлинителя **1**), шланг для подачи краски **2** можно закрепить для большего удобства в одном из направляющих каналов **12**.

Монтаж удлинителя (см. рис. В1 – В2)

- Закрутите винтовое соединение **10** удлинителя в узел для нанесения краски **3**.
- Закрепите шланг для подачи краски **2** в ровных направляющих каналах **12** на узле для нанесения краски **3** и на удлинителе **1**.
- Вытащите дистанционное радиоуправление **8** из узла для нанесения краски **3** и вставьте его в крепление **6** удлинителя **1**.

Работа с инструментом

- ▶ Перед любыми манипуляциями с электроинструментом вытаскивайте штепсель из розетки.

Подготовка к эксплуатации

- ▶ Работать на краю водоемов или на примыкающих к ним площадях в непосредственном бассейне водосбора запрещено.

При покупке красок обращайте внимание на их экологичность.

Подготовка окрашиваемой поверхности

Окрашиваемая поверхность должна быть чистой, сухой и нежирной.

При использовании электроинструмента в помещениях все неприкрытые поверхности могут загрязниться. Поэтому тщательно подготавливайте окружение окрашиваемой поверхности:

- Накройте или заклейте пол, предметы интерьера, дверные коробки, оконные рамы и т. п.
- Дополнительно застелите достаточным образом ведро для краски и базовый узел покрывным материалом (пленкой, картоном и т. п.).

Подготовка краски

- Подготовьте краску в соответствии с данными производителя.
- Тщательно перемешайте краску и при необходимости разбавьте ее.

Если результат окрашивания Вас не удовлетворяет или если краска не выступает: см. «Устранение неисправностей», стр. 115.

114 | Русский

Соединение базового узла и ведра с краской (см. рис. С1 – С2)

- Поставьте базовый узел **5** ровно на пол возле открытого ведра с краской.
- Потяните регулируемое по высоте крепление для ведра с краской **29** до упора вверх.
- Установите ручку ведра с краской вертикально и опустите крючки крепления для ведра с краской до края ведра.
Ручка ведра с краской должна всегда находиться между крючками крепления для ведра с краской.
- Погрузите фильтр для краски **22** в ведро с краской до самого дна.
- Закрепите всасывающий шланг **4** в креплении **28**.

Включение электроинструмента

- ▶ **Учитывайте напряжение сети! Напряжение источника тока должно соответствовать данным на заводской табличке электроинструмента. Электроинструменты на 230 В могут работать также и при напряжении 220 В.**
- ▶ **Всегда устанавливайте базовый узел и ведро с краской на ровную поверхность.** При работе на стремянке или на наклонной поверхности существует опасность того, что базовый узел и ведро с краской могут опрокинуться или упасть. Это чревато травмами и загрязнениями.
- ▶ **Ничем не накрывайте базовый узел.** Иначе Вы не заметите возможные сбои в работе.
- ▶ **При пользовании малярным валиком держите другие электрические приборы на расстоянии от него или достаточно накрывайте их.** Возможное разбрызгивание краски может стать причиной несчастных случаев и загрязнений.
- ▶ **Позаботьтесь о регулярном достаточном проветривании рабочей зоны и о достаточном доступе свежего воздуха во всем помещении.**
- ▶ **Одевайте защитные очки.** Так Вы защитите глаза от брызг и капель краски.

Надевайте подходящую защитную одежду. Краску трудно удалить с одежды.

Избегайте сужения шлангов, напр., вследствие сдавливания, перегибания или растягивания! Не становитесь на шланг для подачи краски **2**.

Держите шланги вдали от источников тепла.

Не тяните за шланги. Не тяните за шланг для подачи краски **2**, в частности, чтобы подтянуть базовый узел. Переносите базовый узел только за ручку для переноса **19**.

Включение (см. рис. D)

В целях экономии электроэнергии включайте электроинструмент только тогда, когда Вы собираетесь работать с ним.

- Вставьте вилку шнура сети в штепсельную розетку.
- Убедитесь в том, что фиксатор насоса **23** закрыт.



- Для **включения** электроинструмента поверните выключатель **18** в положение «I».
- Возьмите узел для нанесения краски **3** или удлинитель **1**, взявшись рукой за соответствующую рукоятку, и направьте покрасочный валик **16** на поверхность, которую Вы хотите красить.
- Нажмите на переключатель **7** на дистанционном радиопереключении **8**.

Выключение

- Отпустите переключатель **7**.
- Для **выключения** электроинструмента поверните выключатель **18** в положение «0».
- Выньте вилку шнура сети из штепсельной розетки.
- Откройте фиксатор насоса **23**.



При необходимости для снятия нагрузки с фиксатора крышки насоса **20** можно слегка прижать вверх.

Указания по применению**Нанесение краски**

Перед нанесением краски смачивайте новые или сухие покрасочные валики в воде.

Если покрасочный валик новый или сухой, равномерного нанесения краски без полосок можно достичь только после прилб. 6 проходов.

На заполнение пустого шланга для подачи краски требуется прилб. одна минута.

- Нанесите с помощью переключателя **7** достаточное количество краски на покрасочный валик **16** и равномерно перемещайте покрасочный валик вверх и вниз.
- Старайтесь не отрывать валик от поверхности на сплошном участке.
При равномерном ведении покрасочного валика достигается однородное качество покраски.

Регулирование количества краски при покраске

Количество краски можно регулировать с помощью переключателя.

- Нажимайте на переключатель **7** до тех пор, пока краска не будет наноситься однородным слоем.
- После этого можно отпустить переключатель до того момента, пока краска не перестанет ложиться укрывистым слоем.
- После этого снова наполните камеру для краски достаточным количеством краски (нажимайте на переключатель **7** на протяжении прилб. 5 секунд).

Замена покрасочного валика (см. рис. E1 – E2)

Вытащите покрасочный валик из узла для нанесения краски, чтобы очистить его или если покрасочный валик изношен.

- Раздвиньте крепление валика **15** и дайте покрасочному валику **16** выскользнуть из узла для нанесения краски **3**.

Чтобы пропитанный краской валик не засох до промывки, опустите его в ведро с водой.

Подходящие новые покрасочные валики Вы найдете в ассортименте принадлежностей Bosch.

Вы можете использовать также покрасочные валики других производителей. При этом должны быть выдержаны соответствующие размеры (см. «Технические данные», стр. 113).

Устанавливайте новый покрасочный валик следующим образом:

- Вытащите ось валика **17** из старого покрасочного валика **16** и наденьте новый покрасочный валик по центру на ось валика.

- Вставьте ось валика **17** с одной стороны в крепление валика **15**.
- Вдавите покрасочный валик в крепление с противоположной стороны. Покрасочный валик должен свободно вращаться.

Откладывание узла для нанесения краски (см. рис. F)

- Подвесьте узел для нанесения краски **3** буртиком **14** на край ведра с краской.

Устранение неисправностей

Проблема	Причина	Устранение
Вас не устраивает качество покраски.	Шланги не пропускают краску. Краска не подается или ее подается слишком мало.	Убедитесь в том, что никакой из шлангов не пережат или не перегнут.
	Краска слишком густая и поэтому не проходит.	Хорошо перемешайте краску и при необходимости разбавьте ее 5 – 10 % воды.
	Фиксатор насоса 23 не закрыт.	Убедитесь в том, что крышка насоса 20 установлена правильно и зафиксирована.
	Ведро для краски пустое.	Наполните ведро свежей краской или замените пустое ведро полным ведром с краской.
Из узла для нанесения краски 3 не выступает краска.	Краска слишком густая и поэтому насос не засасывает ее.	Хорошо перемешайте краску и при необходимости разбавьте ее 5 – 10 % воды.
	Шланги забились.	Прочистите шланги (см. «Очистка», стр. 115).
	Шланги не пропускают краску. Краска не подается или ее подается слишком мало.	Убедитесь в том, что никакой из шлангов не пережат или не перегнут.
Дистанционное радиуправление 8 не работает.	Базовый узел выключен.	Включите базовый узел (см. «Включение», стр. 114).
	Села батарейка дистанционного радиуправления.	Обратитесь в авторизованную сервисную мастерскую Bosch. Там должны заменить деталь. Указание: При нормальной эксплуатации необходимость в замене аккумуляторной батареи не возникает.

Техобслуживание и сервис

- ▶ **Перед любыми манипуляциями с электроинструментом вытаскивайте штепсель из розетки.**

Очистка

После покраски необходимо выкачать всю краску из системы и очистить детали, через которые проходила краска.

Для очистки системы есть две возможности:

- **EasyClean:** система подключается к водопроводному крану с помощью универсальных патрубков и промывается.
- Альтернативная возможность: для очистки система качает свежую воду из ведра.

Надлежащая очистка является обязательным условием для безупречной работы электрического малярного валика. При невыполнении очистки или неправильной очистке Вы теряете право на гарантийное обслуживание.

Держите базовый узел, крепление **28** и пульт дистанционного радиуправления **8** в чистоте. Очищайте их влажной тряпкой. Базовый узел и пульт дистанционного радиуправления нельзя окунать в воду.

Всегда очищайте покрасочный валик, узел для нанесения краски и шланги водой.

Подготовка

- Подвесьте узел для нанесения краски **3** буртиком **14** на край ведра с краской.
- Снимите двойной патрубок SDS **27** с крепления **28** и полностью вытащите всасывающий шланг **4** и фильтр для краски **22** из ведра с краской.
- Вытащите покрасочный валик **16** из узла для нанесения краски **3** (см. «Замена покрасочного валика», стр. 114).
- Держите узел для нанесения краски **3** над ведром с краской и нажимайте на переключатель **7** до тех пор, пока Вы полностью не выкачаете краску из шлангов и краска больше не будет выступать из узла для нанесения краски.

116 | Русский

- Отпустите переключатель **7** и выключите электроинструмент.
- Выньте вилку шнура сети из штепсельной розетки.

EasyClean (см. рис. G1 – G4)

Указание: Для подключения к системе водоснабжения используйте только прилагающиеся шланги и адаптеры.

Подготовка водопроводного крана:

- Открутите смесительную форсунку от водопроводного крана с помощью прилагаемого ключа для смесительных форсунок **30** или с помощью соответствующего инструмента.
- Закрутите/накрутите подходящий адаптер **31** (резьба M22 или M24) в/на водопроводный кран. Дополнительные адаптеры для водопроводных кранов можно приобрести в ассортименте принадлежностей Bosch.

Отсоединение компонентов, через которые проходит краска:

- Откройте фиксатор **21**.
- Откройте фиксатор насоса **23**.

При необходимости для снятия нагрузки с фиксатора крышку насоса **20** можно слегка прижать вверх.

- Передвиньте крышку насоса **20** до упора вниз и затем осторожно вытащите ее из крепления корпуса базового узла **5**.
- Ослабьте патрубком SDS **32** в нижней части всасывающего шланга **4**.

Промывка системы:

- Перенесите узел для нанесения краски **3**, шланг для подачи краски **2**, крышку насоса **20** и всасывающий шланг **4** к подготовленному водопроводному крану. Примите во внимание, что из системы может вытекать краска.
- Наденьте двойной патрубок SDS **27** на адаптер **31** водопроводного крана.
- Держите узел для нанесения краски **3** над подходящей сборной емкостью (напр., ведром).
- Осторожно откройте водопроводный кран и дайте умеренно теплой воде протечь по системе.
- При промывке несколько раз слегка сожмите шланг насоса **33**.

Этим Вы добьетесь лучшего результата очистки.

Кроме того, таким способом очищается также и компенсационный шланг **34**, который предотвращает перегрузку ротора при слишком большом давлении в шлангах.

- Промывайте систему до тех пор, пока из узла для нанесения краски не начнет вытекать только чистая вода.
- Очистите фильтр для краски **22** и компенсационный шланг **4** (подключите патрубок SDS **32** к водопроводному крану и промойте его; дополнительно очистите фильтр для краски с помощью щетки).
- Отсоедините адаптер **31** от водопроводного крана и двойного патрубка SDS **27**. Снова накрутите смесительную форсунку на водопроводный кран.

Очистка узла для нанесения краски и покрасочного валика:

- См. «Очистка узла для нанесения краски и покрасочного валика», стр. 116.

Монтаж просушенных компонентов:

- Тщательно просушите все компоненты. По возможности сушите покрасочный валик **16** в висающем положении. Если при сушке покрасочный валик лежит, ворс прижимается. Вследствие этого в следующий раз при использовании возможно неоднородное качество покраски.
- Снова соедините всасывающий шланг **4** с патрубком SDS **32** на фильтре для краски **22**.
- Поверните ротор **35** рукой до показанного положения (см. рис. G4), чтобы избежать повреждений насосного шланга **33** при установке крышки насоса **20**.
- Снова вставьте крышку насоса **20** в крепление корпуса и подвиньте ее до упора вверх.
- Закройте фиксатор насоса **23**, чтобы он вошел в зацепление.
- Снова закройте фиксатор **21**.

Альтернативная возможность очистки (см. рис. H)

Указание: Очистка системы длится несколько дольше, чем при очистке способом EasyClean.

- Присоедините базовый узел **5** к ведру с краской (см. также «Соединение базового узла и ведра с краской», стр. 114).
- Погрузите фильтр для краски **22** в ведро с водой до самого дна.
- Закрепите всасывающий шланг **4** в креплении **28**.
- Вставьте вилку шнура сети в штепсельную розетку.
- Убедитесь в том, что фиксатор насоса **23** закрыт.

- Для **включения** электроинструмента поверните выключатель **18** в положение «I».
- Держите узел для нанесения краски **3** над пригодной сборной емкостью (напр., ведром) и нажимайте до тех пор на переключатель **7**, пока из узла для нанесения краски не будет выступать только чистая вода и в шлангах больше не останется краски (визуальный контроль).

При этом всегда слегка перемещайте шланги.

Этим Вы добьетесь лучшего результата очистки.

- Очистите узел для нанесения краски и покрасочный валик: См. «Очистка узла для нанесения краски и покрасочного валика», стр. 116.
- Тщательно просушите все компоненты.

По возможности сушите покрасочный валик **16** в висающем положении.

Если при сушке покрасочный валик лежит, ворс прижимается. Вследствие этого в следующий раз при использовании возможно неоднородное качество покраски.

Очистка узла для нанесения краски и покрасочного валика (см. рис. I1 – I3)

После промывки системы необходимо очистить различные компоненты еще и вручную.

- Удалите с помощью щетки остатки краски из узла для нанесения краски **3**.

- Вытащите распределитель краски **36** из камеры для краски **37**.
Для лучшей очистки поверните распределитель краски на 90°.
- Снимите пластину распределителя краски **38** с распределителя краски **36**.
Для этого приподнимите пластину распределителя краски с одной стороны и, потянув ее в сторону, снимите ее с крепежных скоб.
- Удалите с помощью небольшой щетки остатки краски с пластины распределителя краски **38**, с распределителя краски **36** и с камеры для краски **37**.
- Тщательно промойте покрасочный валик **16**.

Хранение

Перед хранением электрический малярный валик необходимо очистить надлежащим способом и просушить все компоненты.

- Вставьте пластину распределителя краски **38** сбоку в крепежные скобы распределителя краски **36**.
- Вставьте распределитель краски **36** в камеру для краски **37**.
- Обмотайте шланг для подачи краски **2** вокруг базового узла **5** и зафиксируйте его с помощью фиксатора **21**.
- Опустите крепление для ведра с краской **29** до упора вниз.
- Вставьте покрасочный валик **16** в узел для нанесения краски **3** (см. «Замена покрасочного валика», стр. 114).

Утилизация материала

Краску и сухие остатки краски нужно утилизировать экологически чистым способом. Соблюдайте указания производителя относительно утилизации и местные предписания относительно утилизации специальных отходов.

Вредные для окружающей среды реактивы не должны попадать в грунтовые воды или в водоемы. Не выливайте вредные для окружающей среды реактивы в канализацию!

Техническое обслуживание

Если требуется поменять шнур, обращайтесь на фирму Bosch или в авторизованную сервисную мастерскую для электроинструментов Bosch.

Сервис и консультирование на предмет использования продукции

Пожалуйста, во всех запросах и заказах запчастей обязательно указывайте 10-значный товарный номер по заводской табличке электроинструмента.

Сервисная мастерская ответит на все Ваши вопросы по ремонту и обслуживанию Вашего продукта и по запчастям. Монтажные чертежи и информацию по запчастям Вы найдете также по адресу:

www.bosch-pt.com

Коллектив сотрудников Bosch, предоставляющий консультации на предмет использования продукции, с удовольствием ответит на все Ваши вопросы относительно нашей продукции и ее принадлежностей.

Для региона: Россия, Беларусь, Казахстан

Гарантийное обслуживание и ремонт электроинструмента, с соблюдением требований и норм изготовителя производятся на территории всех стран только в фирменных или авторизованных сервисных центрах «Роберт Бош».

ПРЕДУПРЕЖДЕНИЕ! Использование контрафактной продукции опасно в эксплуатации, может привести к ущербу для Вашего здоровья. Изготовление и распространение контрафактной продукции преследуется по Закону в административном и уголовном порядке.

Россия

ООО «Роберт Бош»
Сервисный центр по обслуживанию электроинструмента
ул. Академика Королева, стр. 13/5
129515, Москва
Россия

Тел.: 8 800 100 8007

E-Mail: pt-service.ru@bosch.com

Полную информацию о расположении сервисных центров Вы можете получить на официальном сайте www.bosch-pt.ru либо по телефону справочно-сервисной службы Bosch 8-800-100-8007 (звонок бесплатный).

Беларусь

ИП «Роберт Бош» ООО
Сервисный центр по обслуживанию электроинструмента
ул. Тимирязева, 65А-020
220035, г. Минск
Беларусь

Тел.: +375 (17) 254 78 71

Тел.: +375 (17) 254 79 15/16

Факс: +375 (17) 254 78 75

E-Mail: pt-service.by@bosch.com

Официальный сайт: www.bosch-pt.by

Казахстан

ТОО «Роберт Бош»
Сервисный центр по обслуживанию электроинструмента
г. Алматы
Казахстан
050050

пр. Райымбека 169/1

уг. ул. Коммунальная

Тел.: +7 (727) 232 37 07

Факс: +7 (727) 233 07 87

E-Mail: info.powertools.ka@bosch.com

Официальный сайт: www.bosch.kz; www.bosch-pt.kz

Утилизация

Отслужившие свой срок электроинструменты, принадлежности и упаковку следует сдавать на экологически чистую рекуперацию отходов.

Не выбрасывайте электроинструменты в бытовой мусор!

118 | Українська

Тільки для стран-членов ЕС:



Согласно Европейской Директиве 2012/19/EU о старых электрических и электронных инструментах и приборах и адекватному предписанию национального права, отслужившие свой срок электроинструменты должны отдельно собираться и сдаваться на экологически чистую утилизацию.

Возможны изменения.

Українська

Вказівки з техніки безпеки



Прочитайте всі правила з техніки безпеки і вказівки. Невиконання правил та вказівок з техніки безпеки може призводити до ураження електричним струмом, пожежі та/або важких серйозних травм.

Зберігайте всі правила з техніки безпеки і вказівки на майбутнє.



- ▶ **Тримайте робоче місце у чистоті та слідкуйте за його добрим освітленням.** Безлад або погане освітлення на робочому місці можуть призводити до нещасних випадків.
- ▶ **Не працюйте з машиною у середовищі, де існує небезпека вибуху внаслідок присутності горючих рідин, газів або пилу.** Электроинструменты породжують іскри, від яких може займатися пил або пари.
- ▶ **Штепсель електроприладу повинен пасувати до розетки. Не дозволяється що-небудь міняти в штепселі. Для роботи з електроприладами, що мають захисне заземлення, не використовуйте адаптери.** Використання оригінального штепселя та належної розетки зменшує ризик удару електричним струмом.
- ▶ **Захищайте прилад від дощу та вологи.** Потраплення води в електроприлад збільшує ризик удару електричним струмом.
- ▶ **Не використовуйте кабель для перенесення і підвішування електроприладу або витягування штепселя з розетки. Захищайте шнур від високої температури, олії, гострих країв та деталей приладу, що рухаються.** Пошкоджений або закручений шнур збільшує ризик удару електричним струмом.
- ▶ **Для зовнішніх робіт обов'язково використовуйте лише такий подовжувач, що допущений для зовнішніх робіт.** Використання подовжувача, що розрахований на зовнішні роботи, зменшує ризик удару електричним струмом.
- ▶ **Якщо не можна запобігти використанню електроприладу у вологому середовищі, використовуйте захисний автомат (FI).** Використання захисного автомата (FI) зменшує ризик удару електричним струмом.

- ▶ **Не користуйтеся електроприладом з пошкодженням вимикачем.** Прилад, що не вмикається або не вимикається, є небезпечним і потребує ремонту.
- ▶ **Дивіться за дітьми.** Діти не повинні гратися з електричним малярним валиком.
- ▶ **Дітям та особам, які внаслідок їх фізичних, сенсорних або розумових здібностей чи відсутності досвіду або знань не в стані безпечно працювати з електричним малярним валиком, забороняється користуватися ним без нагляду або інструктажу відповідальної особи.** Інакше можливе неправильне використання та небезпека одержання травм.
- ▶ **Кожного разу перед використанням перевіряйте базовий вузол, кабель і штепсель. Не користуйтеся базовим вузлом в разі пошкодження. Не розкривайте базовий вузол самостійно, ремонтувати його дозволяється лише кваліфікованим фахівцем з використанням оригінальних запчастин Bosch.** Пошкоджений базовий вузол, шнур живлення або штепсель збільшують ризик ураження електричним струмом.
- ▶ **Використовуйте лише фарби, що зазначені в розділі про призначення інструменту.** Не дозволені фарби (напр., лаки, олійні фарби тощо) можуть пошкодити електричний малярний валик.
- ▶ **Зважайте на небезпеки, що можуть бути пов'язані з фарбами. Зважайте на інформацію виробника фарби.** Вказівок виробника потрібно дотримуватися для зменшення ризику травм.
- ▶ **Прокладайте шланг для подачі фарби завжди у напрямку від себе і не працюйте на драбинах або риштованні.** Перечеплення через шланг для подачі фарби може мати своїм наслідком травми.
- ▶ **Для очищення дозволяється використовувати лише засоби на водній основі.** Легколетучі розчинники, що випарувалися, створюють вибухонебезпечне середовище і можуть пошкодити електричний малярний валик.

СИМВОЛИ

Нижчеподані символи можуть знадобитися Вам при користуванні Вашим електроприладом. Будь ласка, запам'ятайте ці символи та їх значення. Правильне розуміння символів допоможе Вам правильно та безпечно користуватися електроприладом.

Символ	Значення
	▶ Зачекайте, поки ротор повністю не зупиниться. При доторканні до ротора, що обертається, можливі травми.

Символ	Значення
	Регульоване по висоті кріплення для відра з фарбою потрібно підігнати під висоту відра: базовий вузол завжди повинен рівно стояти на підлозі.
	зліва Фіксатор помпи закритий (функція перекачування можлива лише в цьому положенні)
	справа Фіксатор помпи відкритий

Опис продукту і послуг

Призначення приладу

Електроінструмент призначений лише для нанесення водно-дисперсійних фарб для стін.
Використовуйте електроприлад лише у тому випадку, якщо всі функції знаходяться у Вас повністю під контролем і Ви не вбачаєте обмежень в їх використанні або отримали відповідні вказівки.

Зображені компоненти

Нумерація зображених компонентів посилається на зображення електроприладу на сторінках з малюнками.

- 1 Подовжувач вузла для нанесення фарби
- 2 Шланг для подачі фарби
- 3 Вузол для нанесення фарби
- 4 Всмоктувальний шланг
- 5 Базовий вузол

Вузол для нанесення фарби

- 6 Кріплення для дистанційного радіоуправління
- 7 Спусковий важіль
- 8 Дистанційне радіоуправління (PaintControl System)
- 9 Рукоятка подовжувача
- 10 Гвинтове з'єднання подовжувача
- 11 Рукоятка вузла для нанесення фарби
- 12 Направляючий канал для шланга подачі фарби
- 13 Патрубок для шланга подачі фарби на вузлі для нанесення фарби
- 14 Буртик
- 15 Кріплення валика
- 16 Фарбувальний валик
- 17 Вісь валика

Базовий вузол

- 18 Вимикач
- 19 Переносна рукоятка
- 20 Кришка помпи
- 21 Фіксатор
- 22 Фільтр для фарби
- 23 Фіксатор помпи
- 24 Ніжка
- 25 Патрубок для під'єднання шланга помпи
- 26 Патрубок для під'єднання шланга подачі фарби на базовому вузлі
- 27 Подвійний патрубок SDS
- 28 Кріплення для шланга помпи
- 29 Регульоване по висоті кріплення для відра з фарбою

Компоненти для очищення

- 30 Ключ для змішувальних форсунок
- 31 Адаптер водопровідного крана з прокладкою
- 32 Патрубок SDS на фільтрі для фарби
- 33 Шланг помпи
- 34 Компенсаційний шланг
- 35 Ротор
- 36 Розподілювач фарби
- 37 Камера для фарби
- 38 Пластина розподілювача фарби

*Зображене або описане приладдя не входить в стандартний обсяг поставки. Повний асортимент приладдя Ви знайдете в нашій програмі приладдя.



Заява про відповідність

Ми заявляємо під нашу виключну відповідальність, що описаний в «Технічних даних» продукт відповідає таким нормам або нормативним документам: EN 60335, EN 300 220-1:2006, EN 300 220-2:2007, EN 301 489-1:2008, EN 301 489-3:2002 у відповідності до положень директив 2011/65/EU, 2006/95/EC, 2004/108/EC, 1999/5/EC.

 11

Henk Becker
Executive Vice President
Engineering

Helmut Heinzelmann
Head of Product Certification
PT/ETM9

Robert Bosch GmbH, Power Tools Division
D-70745 Leinfelden-Echterdingen
Leinfelden, 26.11.2013

120 | Українська**Технічні дані**

Електричний малярний валик		PPR 250
Товарний номер		3 603 BA0 0..
Ном. споживана потужність	Вт	35
Продуктивність подачі фарби	мл/хвил.	400
Витрати часу на 2 м ² фарбового покриття	хвил.	1
Довжина		
– Вузол для нанесення фарби	см	40
– Вузол для нанесення фарби + подовжувач	см	120
– Шланг для подачі фарби	м	5
Розмір фарбувального валика		
– Ширина	см	25
– Діаметр валу	мм	8
– Загальний діаметр валика (без ворси)	мм	45 – 50
– Висота ворси	мм	11
– Ворсовий матеріал		Поліефір
Вага відповідно до ЕРТА-Procedure 01/2003	кг	3,7
Клас захисту		
– Базовий вузол		IP X4 *
– Перемикач з дистанційним радіоуправлінням		IP X5 **

* Захист від бризок води з усіх напрямків

** Захист від водного струменя з усіх напрямків

Параметри зазначені для номінальної напруги [U] 230 В. При інших значеннях напруги, а також у специфічному для країни виконанні можливі інші параметри.

Інформація щодо шуму

A-зважений рівень звукового тиску від приладу, як правило, нижчий за 70 dB (A).

Монтаж

► **Перед будь-якими маніпуляціями з електроприладом витягніть штепсель з розетки.**

Розмотування шланга для подачі фарби (див. мал. А)

- Відкрийте фіксатор **21** і повністю розмотайте шланг для подачі фарби **2** з базового вузла **5**.
- Знову закрийте фіксатор **21**.

Вказівка: Якщо Ви наносите фарбу лише за допомогою вузла для нанесення фарби **3** (без подовжувача **1**), шланг для подачі фарби **2** можна закріпити для більшої зручності в одному із зовнішніх направляючих каналів **12**.

Монтаж подовжувача (див. малюнки В1 – В2)

- Закрутіть гвинтове з'єднання **10** подовжувача в вузол для нанесення фарби **3**.
- Закріпіть шланг для подачі фарби **2** в рівних направляючих каналах **12** на вузлі для нанесення фарби **3** та на подовжувачі **1**.

- Вийміть дистанційне радіоуправління **8** із вузла для нанесення фарби **3** і вставте його в кріплення **6** подовжувача **1**.

Робота

► **Перед будь-якими маніпуляціями з електроприладом витягніть штепсель з розетки.**

Підготовка до роботи

► **Працювати на краю водоймищ або на сусідніх ділянках в безпосередньому басейні водозбору заборонено.**

При покупці фарб звертайте увагу на їх екологічність.

Підготовка поверхні під фарбування

Поверхня, що буде фарбуватися, має бути чистою, сухою і нежирною.

При використанні електроінструменту в приміщеннях всі неприкриті поверхні можуть забруднитися. Тому ретельно підготуйте оточення ділянок, що будуть фарбуватися:

- Накрийте або заклейте підлогу, предмети інтер'єру, дверні коробки і віконні рами тощо.
- Додатково застеліть достатнім чином відро для фарби та базовий вузол покривним матеріалом (плівкою, картоном тощо).

Підготовка фарби

- Підготуйте фарбу у відповідності до даних виробника.
- Ретельно перемішайте фарбу і при необхідності розбавте її.

Якщо результат фарбування Вас не задовольняє або якщо фарба не витікає: див «Усунення несправностей», стор. 122.

З'єднання базового вузла з відром з фарбою (див. малюнки С1 – С2)

- Поставте базовий вузол **5** рівно на підлогу поряд із відкритим відром з фарбою.
- Потягніть регульоване по висоті кріплення для відра з фарбою **29** до упору вверх.
- Поставте дужку відра з фарбою вертикально і посуňte гачки кріплення для відра з фарбою до краю відра. Дужка відра з фарбою повинна завжди знаходитися між гачками кріплення для відра з фарбою.
- Опустіть фільтр для фарби **22** у відро з фарбою до самого дна.
- Закріпіть всмоктувальний шланг **4** в кріпленні **28**.

Початок роботи

► **Зважайте на напругу в мережі! Напруга джерела струму повинна відповідати значенню, що зазначене на таблиці з характеристиками електроприладу. Електроприлад, що розрахований на напругу 230 В, може працювати також і при 220 В.**

► **Завжди установлюйте базовий вузол та відро з фарбою на рівну поверхню.** При роботі на драбині або на похилій поверхні існує небезпека того, що базовий вузол та відро з фарбою можуть перекинутися

або власти додолу. Це може призвести до одержання травм та забруднення фарбою.

- ▶ **Нічим не накривайте базовий вузол.** Інакше Ви не помітите можливі збої в роботі.
- ▶ **Під час використання фарбувального валика тримайте інші електричні прилади подалі від нього або достатньо накривайте їх.** Можливе розбризкування фарби може спричинити нещасні випадки та забруднення.
- ▶ **Попіклуйтеся про регулярне, добре провітрювання робочої зони та про достатній доступ свіжого повітря у всьому приміщенні.**
- ▶ **Вдягайте захисні окуляри.** Так Ви захистите очі від бризок або краплин фарби.

Вдягайте відповідний захисний одяг. Фарбу важко видалити з одягу.

Уникайте звуження шлангів, напр., внаслідок здавлювання, перегинання або розтягування! Не ставайте на шланг для подачі фарби **2**.

Тримайте шланги подалі від джерел тепла.

Не тягніть за шланги. Не тягніть за шланг для подачі фарби **2**, зокрема, з метою пересування базового вузла. Переносьте базовий вузол лише за переносну рукоятку **19**.

Вмикання (див. мал. D)

З міркувань заощадження електроенергії вмикайте електроінструмент лише тоді, коли Ви збираєтесь користуватися ним.

- Встроміть штепсель в розетку.
- Впевніться, що фіксатор помпи **23** закритий. 
- Щоб **увімкнути** електроприлад, притисніть вимикач **18** в положення «I».
- Візьміть вузол для нанесення фарби **3** або подовжувач **1**, взявшись рукою за відповідну рукоятку, та направте фарбувальний валик **16** на поверхню, яку Вам треба фарбувати.
- Натисніть перемикач **7** на дистанційному радіоуправлінні **8**.

Вимикання

- Відпустіть перемикач **7**.
- Щоб **вимкнути** електроприлад, притисніть вимикач **18** в положення «0».
- Витягніть штепсель з розетки.
- Відкрийте фіксатор помпи **23**. 

За необхідністю для зняття навантаження із фіксатора кришки помпи **20** можна злегка притиснути вгору.

Вказівки щодо роботи

Фарбування

Перед фарбуванням змочуйте нові або сухі фарбувальні валики у воді.

Якщо фарбувальний валик новий або сухий, рівномірне нанесення фарби без смуг досягається лише після прибл. 6 проходів.

Наповнення порожнього шланга для подачі фарби триває прибл. одну хвилину.

- Нанесіть за допомогою перемикача **7** достатню кількість фарби на фарбувальний валик **16** і рівномірно переміщайте валик вгору і вниз.
- Намагайтеся на відривати валик від поверхні на суцільній ділянці.
При рівномірному веденні фарбувального валика досягається однорідна якість фарбування.

Регулювання кількості фарби під час фарбування

Кількість фарби можна регулювати за допомогою перемикача.

- Натискуйте на перемикач **7** до тих пір, поки фарба не буде наноситися однорідним шаром.
- Після цього можна відпустити перемикач, поки фарба не перестане лягати покривним шаром.
- Після цього знову наповніть камеру для фарби достатньою кількістю фарби (натискуйте на перемикач **7** протягом прибл. 5 секунд).

Заміна фарбувального валика (див. мал. E1 – E2)

Вийміть фарбувальний валик із вузла для нанесення фарби, щоб очистити його або якщо валик зносився.

- Розтягніть кріплення валика **15** і дайте фарбувальному валику **16** вислизнути з вузла для нанесення фарби **3**.
- Щоб просочений фарбою валик не засох до промивання, опускайте його у відро з водою.

Придатні нові фарбувальні валики Ви знайдете в асортименті приладдя Bosch.

Ви можете використовувати також і фарбувальні валики інших виробників. В цьому випадку повинні бути витримані відповідні розміри (див. «Технічні дані», стор. 120).

Вставляйте новий фарбувальний валик наступним чином:

- Витягніть вісь валика **17** із старого фарбувального валика **16** і надіньте на вісь по центру новий фарбувальний валик.
- Вставте вісь валика **17** з одного боку в кріплення валика **15**.
- Притисніть фарбувальний валик в кріплення з протилежного боку.
Фарбувальний валик повинен вільно обертатися.

Відкладання вузла для нанесення фарби (див. мал. F)

- Підвісьте вузол для нанесення фарби **3** буртиком **14** на край відра з фарбою.

122 | Українська

Усунення несправностей

Проблема	Причина	Що робити
Вас не задовольняє якість фарбування.	Шланги не пропускають фарбу. Фарба не подається або подається в занадто малій кількості.	Впевніться, що жоден шланг не здавлений і не зігнутий.
	Фарба занадто густа і тому не перекачується.	Добре перемішайте фарбу і, за необхідністю, розбавте 5 – 10 % води.
	Фіксатор помпи 23 не закритий.	Впевніться, що кришка помпи 20 вставлена правильно і зафіксована.
	Відро для фарби порожнє.	Наповніть відро свіжою фарбою або замініть порожнє відро повним відром із фарбою.
Із вузла для нанесення фарби 3 не виходить фарба.	Фарба занадто густа і тому насос не всмоктує її.	Добре перемішайте фарбу і, за необхідністю, розбавте 5 – 10 % води.
	Шланги забилися.	Прочистіть шланги (див. «Очищення», стор. 122).
	Шланги не пропускають фарбу. Фарба не подається або подається в занадто малій кількості.	Впевніться, що жоден шланг не здавлений і не зігнутий.
Дистанційне радіоуправління 8 не працює.	Базовий вузол вимкнений.	Увімкніть базовий вузол (див. «Вмикання», стор. 121).
	Сіла батарейка дистанційного радіоуправління.	Зверніться в авторизовану сервісну майстерню Bosch. Там повинні замінити деталь. Вказівка: При правильній експлуатації необхідність у заміні акумуляторної батареї ніколи не виникає.

Технічне обслуговування і сервіс

- **Перед будь-якими маніпуляціями з електроприладом витягніть штепсель з розетки.**

Очищення

Після фарбування потрібно викачати всю фарбу із системи і очистити деталі, через які проходила фарба.

Для очищення системи існує дві можливості:

- **EasyClean:** система підключається до водопровідного крана за допомогою універсальних патрубків та промивається.
- Альтернативна можливість: для очищення система качає свіжу воду із відра.

Належне очищення є обов'язковою умовою для бездоганної роботи електричного малярного валика. При невиконанні очищення або неправильному очищенні Ви втрачаєте право на гарантійне обслуговування.

Тримайте базовий вузол, кріплення **28** та пульт дистанційного радіоуправління **8** в чистоті. Очищайте їх вологою ганчіркою. Базовий вузол та пульт дистанційного радіоуправління не можна занурювати у воду.

Завжди очищайте фарбувальний валик, вузол для нанесення фарби та шланги водою.

Підготовка

- Підвісьте вузол для нанесення фарби **3** буртиком **14** на край відра з фарбою.
- Зніміть подвійний патрубок SDS **27** із кріплення **28** і повністю витягніть всмоктувальний шланг **4** та фільтр для фарби **22** із відра з фарбою.
- Вийміть фарбувальний валик **16** із вузла для нанесення фарби **3** (див. «Заміна фарбувального валика», стор. 121).
- Тримайте вузол для нанесення фарби **3** над відром з фарбою та натискуйте на перемикач **7** до тих пір, поки Ви повністю не викачаєте фарбу із шлангів і фарба більше не буде виходити із вузла для нанесення фарби.
- Відпустіть перемикач **7** і вимкніть електроінструмент.
- Витягніть штепсель з розетки.

EasyClean (див. мал. G1 – G4)

Вказівка: Для під'єднання до системи водопостачання використовуйте лише додані шланги та адаптери.

Підготовка водопровідного крана:

- Відкрутіть від водопровідного крана змішувальну форсунку за допомогою доданого ключа для змішувальних форсунок **30** або за допомогою відповідного інструмента.
- Закрутіть/накрутіть придатний адаптер **31** (різьба M22 або M24) в/на водопровідний кран.
Додаткові адаптери для водопровідних кранів можна придбати в асортименті приладдя Bosch.

Від'єднання компонентів, через які проходить фарба:

- Відкрийте фіксатор **21**.
- Відкрийте фіксатор помпи **23**.

За необхідністю для зняття навантаження із фіксатора кришку помпи **20** можна злегка притиснути вгору.

- Посуньте кришку помпи **20** до упору вниз і після цього обережно витягніть її із кріплення корпусу базового вузла **5**.
- Послабте патрубок SDS **32** в нижній частині всмоктувального шланга **4**.

Промивання системи:

- Перенесіть вузол для нанесення фарби **3**, шланг для подачі фарби **2**, кришку помпи **20** та всмоктувальний шланг **4** до підготовленого водопровідного крана. При цьому зважайте на те, що з системи може витікати фарба.
- Надіньте подвійний патрубок SDS **27** на адаптер **31** на водопровідному крані.
- Тримайте вузол для нанесення фарби **3** над придатною збірною ємністю (напр., над відром).
- Обережно відкрийте водопровідний кран та дайте помірно теплої воді протекти по системі.
- При промиванні декілька разів злегка стисніть шланг помпи **33**.

Цим Ви досягнете кращого результату очищення.

Крім того, в такий спосіб очищається також і компенсаційний шланг **34**, який запобігає перевантаженню ротора при занадто високому тиску в шлангах.

- Промивайте систему до тих пір, поки із вузла для нанесення фарби не почне витікати лише чиста вода.
- Очистіть фільтр для фарби **22** та всмоктувальний шланг **4** (під'єднайте патрубок SDS **32** до водопровідного крана та промийте його; додатково очистіть фільтр для фарби за допомогою щітки).
- Від'єднайте адаптер **31** від водопровідного крана та від подвійного патрубку SDS **27**. Знову накрутіть змішувальну форсунку на водопровідний кран.

Очищення вузла для нанесення фарби та фарбувального валика:

- Див. «Очищення вузла для нанесення фарби та фарбувального валика», стор. 123.

Монтаж просохлих компонентів:

- Дайте всім компонентам ретельно просохнути. По можливості сушіть фарбувальний валик **16** у висячому положенні. Якщо під час сушіння фарбувальний валик лежить, ворса притискується. Внаслідок цього при наступному використанні можлива неоднорідна якість фарбування.
- Знову з'єднайте всмоктувальний шланг **4** з патрубком SDS **32** на фільтрі для фарби **22**.
- Поверніть ротор **35** від руки до зображеного положення (див. мал. G4), щоб уникнути пошкодження шланга помпи **33** при встановленні кришки помпи **20**.

- Знову вставте кришку помпи **20** в кріплення корпусу та посуňte її до упору вгору.
- Закрийте фіксатор помпи **23**, щоб він увійшов у зачеплення.
- Знову закрийте фіксатор **21**.

Альтернативна можливість очищення: (див. мал. H)

Вказівка: Очищення системи триває дещо довше, ніж при очищенні способом EasyClean.

- З'єднайте базовий вузол **5** з відром з фарбою (див. також «З'єднання базового вузла з відром з фарбою», стор. 120).
- Опустіть фільтр для фарби **22** у відро з водою до самого дна.
- Закріпіть всмоктувальний шланг **4** в кріпленні **28**.
- Встроміть штепсель в розетку.
- Впевніться, що фіксатор помпи **23** закритий.

– Щоб **увімкнути** електроприлад, притисніть вимикач **18** в положення «I».

– Тримайте вузол для нанесення фарби **3** над придатною збірною ємністю (напр. відром) і натискуйте до тих пір на перемикач **7**, поки із вузла для нанесення фарби не буде витікати лише чиста вода і в шлангах не залишиться більше фарби (візуальний контроль). При цьому завжди злегка рухайте шланги.

Цим Ви досягнете кращого результату очищення.

– Очистіть вузол для нанесення фарби та фарбувальний валик: Див. «Очищення вузла для нанесення фарби та фарбувального валика», стор. 123.

– Дайте всім компонентам ретельно просохнути.

По можливості сушіть фарбувальний валик **16** у висячому положенні.

Якщо під час сушіння фарбувальний валик лежить, ворса притискується. Внаслідок цього при наступному використанні можлива неоднорідна якість фарбування.

Очищення вузла для нанесення фарби та фарбувального валика (див. мал. I1 – I3)

Після промивання системи необхідно очистити різні компоненти іще і вручну.

- Видаліть за допомогою щітки рештки фарби із вузла для нанесення фарби **3**.
- Витягніть розподілювач фарби **36** із камери для фарби **37**. Для кращого очищення поверніть розподілювач фарби на 90°.
- Вийміть пластину розподілювача фарби **38** із розподілювача фарби **36**. Підніміть для цього пластину розподілювача фарби з одного боку і витягніть її боком із затиснених дужок.
- Видаліть за допомогою невеликої щітки рештки фарби із пластини розподілювача фарби **38**, із розподілювача фарби **36** та з камери для фарби **37**.
- Ретельно промийте фарбувальний валик **16**.

124 | Қазақша**Зберігання**

Перед зберіганням електричний малярний валик необхідно очистити належним чином і просушити всі компоненти.

- Вставте пластину розподілювача фарби **38** збоку в затискні дужки в розподілювачі фарби **36**.
- Вставте розподілювач фарби **36** в камеру для фарби **37**.
- Обмотайте шланг для подачі фарби **2** навколо базового вузла **5** та зафіксуйте його за допомогою фіксатора **21**.
- Посуньте кріплення для відра з фарбою **29** до упору вниз.
- Вставте фарбувальний валик **16** в вузол для нанесення фарби **3** (див. «Заміна фарбувального валика», стор. 121).

Видалення матеріалів

Фарбу та сухі рештки фарби треба утилізувати екологічно чистим способом. Зважайте на вказівки виробника щодо утилізації і місцеві приписи щодо утилізації особливого сміття.

Хімікати, шкідливі для навколишнього середовища, не повинні потрапляти в землю, ґрунтові води і у водоймища. Ніколи не зливайте хімікати, шкідливі для навколишнього середовища, в каналізацію!

Технічне обслуговування

Якщо треба поміняти під'єднувальний кабель, це треба робити на фірмі Bosch або в сервісній майстерні для електроінструментів Bosch, щоб уникнути небезпек.

Сервіс та надання консультацій щодо використання продукції

При всіх запитаннях і при замовленні запчастин, будь ласка, обов'язково зазначайте 10-значний товарний номер, що знаходиться на заводській табличці електроприладу.

Сервісна майстерня відповість на запитання стосовно ремонту і технічного обслуговування Вашого виробу. Малюнки в деталях і інформацію щодо запчастин можна знайти за адресою:

www.bosch-pt.com

Команда співробітників Bosch з надання консультацій щодо використання продукції із задоволенням відповість на Ваші запитання стосовно нашої продукції та приладдя до неї.

Гарантійне обслуговування і ремонт електроінструменту здійснюються відповідно до вимог і норм виготовлювача на території всіх країн лише у фірмових або авторизованих сервісних центрах фірми «Роберт Бош». **ПОПЕРЕДЖЕННЯ!** Використання контрафактної продукції небезпечно в експлуатації і може мати негативні наслідки для здоров'я. Виготовлення і розповсюдження контрафактної продукції переслідується за Законом в адміністративному і кримінальному порядку.

Україна

ТОВ «Роберт Бош»
Сервісний центр електроінструментів
вул. Крайня, 1, 02660, Київ-60
Україна
Тел.: (044) 4 90 24 07 (багатоканальний)
E-Mail: pt-service.ua@bosch.com
Офіційний сайт: www.bosch-powertools.com.ua
Адреса Регіональних гарантійних сервісних майстерень зазначена в Національному гарантійному талоні.

Утилізація

Електроприлади, приладдя і упаковку треба здавати на екологічно чисту повторну переробку.

Не викидайте електроінструменти в побутове сміття!

Лише для країн ЄС:

Відповідно до європейської директиви 2012/19/EU про відпрацьовані електро- і електронні прилади і її перетворення в національному законодавстві електроприлади, що вийшли з вживання, повинні здаватися окремо і утилізуватися екологічно чистим способом.

Можливі зміни.**Қазақша**

Сәйкестік туралы сертификат Нөмірі
RU C-DE.ME77.B.00720

Сәйкестік туралы сертификаттың
қолданылу мерзімі 30.08.2018 дейін

ООО «Центр по сертификации стандартизации и систем
качества электро-машиностроительной продукции»

141400 Химки Московской области,
ул. Ленинградская, 29

Сәйкестік туралы сертификаттар мына мекенжайда
сақталады:

ТОО „Роберт Бош“

050050, Қазақстан, г.Алматы,

пр-т Райымбека, уг.ул.Коммунальная, 169/1

Өндіру күні нұсқаулықтың соңғы, мұқабә бетінде
көрсетілген.

Импорттаушы контакттік мәліметін орамада табу мүмкін.

Қауіпсіздік нұсқаулары

Барлық қауіпсіздік нұсқаулықтарын және ескертпелерді оқыңыз. Техникалық қауіпсіздік нұсқаулықтарын және ескертпелерді сақтамау тоқтың соғуына, өрт және/немесе ауыр жарақаттануларға алып келуі мүмкін.

Болашақ жұмыстар үшін қауіпсіздік нұсқаулықтары мен ескертпелерді сақтап қойыңыз.





- ▶ **Жұмыс орнын таза және жақсы жарықталған жағдайда ұстаңыз.** Тәртіп немесе жарық болмаған жұмыс аймақтары жазатайым оқиғаларға алып келуі мүмкін.
- ▶ **Жанатын сұйықтықтар, газдар немесе шаң жылған жарылыс қаупі бар ортада электр құралын пайдаланбаңыз.** Электр құралдары ұшқын шығарып, шаңды жандырып, өрт тудыруы мүмкін.
- ▶ **Электр құрал штепселінің айыры розеткаға сыюы қажет. Айырды ешқандай өзгерту мүмкін емес. Жерге қосулы электр құралдармен бірге ешқандай адаптерлік айырды пайдаланбаңыз.** Өзгертілмеген айыр және жарамды розеткаларды пайдалану электр тоғының соғу қаупін төмендетеді.
- ▶ **Құрылғыны жаңбырдан, сыздан қорғаңыз.** Электр құралының ішіне су кірсе, ол электр тоғының соғу қаупін арттырады.
- ▶ **Электр сымын орынды қолданыңыз, электр құралын тасымалдау, асып қою немесе айырын розеткадан шығару үшін пайдаланбаңыз. Электр сымын жоғары температурадан, майдан, өткір қырлардан, электр құралының қозғалмалы бөлігінен қорғаңыз.** Зақымдалған немесе шиеленіскен кабель электр тоғының соғу қаупін арттырады.
- ▶ **Электр құралымен ашық аспан астында жұмыс істесеңіз, тек сыртта пайдалануға рұқсат етілген ұзартқыш кабельді пайдаланыңыз.** Сыртта пайдалануға арналған ұзартқыш - кабельді пайдалану электр тоғының соғу қаупін төмендетеді.
- ▶ **Электр құралын ылғалды ортада пайдалану қажет болса, онда оны автоматты сақтандырғыш ажыратқышы арқылы қосыңыз.** Автоматты сақтандырғыш ажыратқышын пайдалану тоқ соғу қаупін төмендетеді.
- ▶ **Ажыратқышы дұрыс емес электр құралын пайдаланбаңыз.** Қосылмайтын немесе өшірілмейтін электр құралын пайдалану қауіпті. Оны жөндету қажет.
- ▶ **Балаларға абай болыңыз.** Балалардың электр бояу білікшесімен ойнамауына көз жеткізіңіз.
- ▶ **Балалардың немесе дене, сезім немесе ойлау қабілеттері шектеулі, не тәжірибесі мен білімі аз, электр бояу білікшесін дербес әрі дұрыс басқара алмайтын адамдардың электр бояу білікшесіне жауапты адамның бақылауынсыз және нұсқауынсыз пайдалануына жол бермеңіз.** Кері жағдайда дұрыс пайдаланбау және жарақаттанулар қаупі пайда болады.
- ▶ **Әр пайдаланудан алдын негізгі бөлігін, кабельді және айырды тексеріңіз. Ақауды байқасаңыз негізгі бөлікті пайдаланбаңыз. Негізгі бөлікті өзіңіз ашпаңыз, оны тек білікті маманға және түпнұсқалы бөлшектермен жөндетіңіз.** Зақымдалған негізгі бөлік пен, зақымдалған кабель және айыр электр тоғының соғу қаупін арттырады.
- ▶ **Пайдалану нұсқаулығында жазылған бояуларды пайдаланыңыз.** Рұқсат етілмеген бояулар (мысалы

лак, май бояулары т.б.) электр бояу білікшесін зақымдауы мүмкін.

- ▶ **Бояудың қауіптерін ескеріңіз. Бояу бойынша өндіруші ақпараттарын ескеріңіз.** Өндіруші нұсқауларын орындау жарақаттану қаупін төмендетуі мүмкін.
- ▶ **Тасымал шлангін өзіңізден ары бағыттаңыз және әсіресе басқыштарда немесе қанқаларда жұмыс істемеңіз.** Тасымал шлангіне қағылып тұсу жарақаттануларға алып келуі мүмкін.
- ▶ **Тек су негізіндегі материалдармен тазалаңыз.** Ұшап буланатын еріткіштер жарылатын қоршауды жаратып электр бояу білікшесін зақымдауы мүмкін

Белгілер

Төмендегі белгілер электр құралды пайдалануда маңызды болуы мүмкін. Белгілер менен олардың мағыналарын жаттап алыңыз. Белгілерді дұрыс түсіну сізге электр құралын дұрыс әрі сенімді пайдалануға көмектеседі.

Белгі	Мағына
	▶ Ротор толық тоқтағанша күте тұрыңыз. Айналып тұрған роторға тию жарақаттануларға алып келуі мүмкін.
	Биіктігі реттелетін бояу шелегінің ілмегін бояу шелегінің биіктігіне лайықтандырыңыз: Негізгі бөлік muss immer еденде теріс тұру.
	солда Сорғыш ысырмасы жабық (Сору функциясы тек осы күйде мүмкін)
	онда Сорғыш ысырмасы ашық

Өнім және қызмет сипаттамасы

Тағайындалу бойынша қолдану

Электр құралы тек су негізіндегі дисперсиялық қабырға бояуларымен бояуға арналған.

Электр құралын тек барлық қызметтерін толық бағалап, оларды орындай алатыныңызға сенімді болғанда немесе тиісті нұсқаулықтарды алғаннан соң пайдалану керек.

Бейнеленген құрамды бөлшектер

Көрсетілген құрамдастар нөмірлері суреттері бар беттегі электр құралының сипаттамасына негізделген.

- 1 Бояғыштың ұзартқышы
- 2 Тасымал шлангі

126 | Қазақша

- 3 Бояғыш
- 4 Сорғыш шланг
- 5 Негізгі бөлік

Henk Becker
Executive Vice President
Engineering

Helmut Heinzelmann
Head of Product Certification
PT/ETM9

Бояғыш

- 6 Басқару құрылғысының қабылдауы
- 7 Басқару қосқышы
- 8 Басқару құрылғысы (PaintControl System)
- 9 Ұзартқыштың тұтқасы
- 10 Ұзартқыштың бұрындалы біріктірмесі
- 11 Бояғыштың тұтқасы
- 12 Тасымал шлангі үшін басқару каналы
- 13 Бояғыштағы тасымал шлангі үшін қосқыш
- 14 Траверс
- 15 Білікше ұстағышы
- 16 Бояу білікшесі
- 17 Білікше осі

Негізгі бөлік

- 18 Қосқыш/өшіргіш
- 19 Тұтқа
- 20 Сорғыш қақпағы
- 21 Ұстағыш қамыт
- 22 Бояу сүзгісі
- 23 Сорғыш ысырмасы
- 24 Тіреу
- 25 Сорғыш шлангінің қосқышы
- 26 Негізгі бөліктегі тасымал шлангінің қосқышы
- 27 Қос SDS қосқышы
- 28 Сорғыш шлангі үшін ұстағыш қысқыш
- 29 Биіктігі өзгерілетін бояу шелегінің ілмегі

Тазалау құрамдастары

- 30 Араластырғыш кілті
- 31 Тығыздауыш су шүмегінің адаптері
- 32 Бояу сүзгісінің SDS қосқышы
- 33 Сорғыш шлангі
- 34 Теңету шлангі
- 35 Ротор
- 36 Бояу таратушысы
- 37 Бояу камерасы
- 38 Таратушы пластинасы

*Бейнеленген немесе сипатталған жабдықтар стандартты жеткізу көлемімен қамтылмайды. Толық жабдықтарды біздің жабдықтар бағдарламамыздан табасыз.

Сәйкестік мәлімдемесі **CE**

„Техникалық“ мәліметтер де сипатталған өнім төмендегі ереже немесе нормативті құжаттарға сай екендігіне толықтай кепілдік береміз: 2011/65/EU, 2006/95/EG, 2004/108/EG, 1999/5/EG ережелеріндегі анықтамалары бойынша EN 60335, EN 300 220-1:2006, EN 300 220-2:2007, EN 301 489-1:2008, EN 301 489-3:2002.

CE 11

PPR
Henk Becker *i.V. Heinzelmann*

Robert Bosch GmbH, Power Tools Division
D-70745 Leinfelden-Echterdingen
Leinfelden, 26.11.2013

Техникалық мәліметтер

Электр бояу білікшесі	PPR 250	
Өнім нөмірі	3 603 BA0 0..	
Кесімді қуатты пайдалану	Вт	35
Бояуды тасымалдау қуаты	мл/мин	400
2 м ² бояудың жағылуына кететін уақыт	мин	1
Ұзындық		
– Бояғыш	см	40
– Бояуыш + ұзартқыш	см	120
– Тасымал шлангі	м	5
Бояу білікшесінің өлшемдері		
– Ені	см	25
– Тұтқаның диаметрі	мм	8
– Білікше жалпы диаметрі (түксіз)	мм	45 – 50
– Түк ұзындығы	мм	11
– Түк материалы	Полиэстер	
EPTA-Procedure 01/2003 құжатына сай салмағы	кг	3,7
Сақтық сыныпы		
– Негізгі бөлік		IP X4 *
– Басқару құрылғысы бар басқару қосқышы		IP X5 **

* Барлық бағыттардағы шашырайтын судан қорғау

* Барлық бағыттардағы ағатын судан қорғау

Мәліметтер [U] 230 В кесімді кернеуге арналған. Басқа кернеу және елде қабылданған заңдар бұл мәліметтерді өзгертуі мүмкін.

Шуыл бойынша ақпарат

A-мен белгіленген құрылғының дыбыс күші әдетте 70 дБ(A)-ден аз болады.

Жинау

- ▶ Барлық жұмыстардан алдын электр құралының желілік айырын розеткадан шығарыңыз.

Тасымал шлангін орау (А суретін қараңыз)

- Ұстағыш қамытты **21** ашып тасымал шлангін **2** негізгі бөліктен **5** толық шығарыңыз.
- Ұстағыш қамытты **21** қайта жабыңыз.

Ескертпе: Егер тек бояуышпен **3** (ұзартқышсыз **1**) боясаңыз, оңай жұмыс істеу үшін шлангін **2** екі сыртқы басқару каналдарының біреуінде **12** бекітіңіз.

Ұзартқышты орнату (В1 – В2 суреттерін қараңыз)

- Ұзартқыш бұрандасын **10** бояуышқа **3**бұраңыз.
- Тасымал шлангін **2** тура басқару каналдарына **12** бояуышта **3** және ұзартқышта **1**бекітіңіз.
- Басқару құрылғысын **8** бояуыштан **3** алып ұзартқыштың **1** ұстағышын **6** қысыңыз.

Пайдалану

- ▶ **Барлық жұмыстардан алдын электр құралының желілік айырын розеткадан шығарыңыз.**

Жұмыс істеуге дайындау

- ▶ **Суға жақын жерде немесе тікелей әсер ететін жайға жақын жерде жұмыс істеу мүмкін емес.**

Бояуларды сатып алуда қоршаған ортаға әсерін ескеріңіз.

Бояу аймағын дайындау

Боялатын жерлер таза, құрғақ және майсыз болуы қажет. Ішкі бөлмелерде пайдаланған кезде қапталмаған беттер ластануы мүмкін. Сол үшін боялатын аймақтың қоршауын әбден дайындаңыз:

- Еденді, интерьер заттарын, есік пен терезе рамаларын және т.б. қаптаңыз немесе жабыстырып шығыңыз.
- Бояу шелегі мен негізгі бөлікті қосымша қаптама материалмен (пленка, картон т.б.) қаптаңыз.

Бояуды дайындаңыз

- Бояуды өндіруші деректеріне сәй ретте дайындаңыз.
- Бояуды әбден араластырып керек болса ерітіңіз.

Егер бояу нәтижесі дұрыс болмаса немесе реңі шықпаса: „Ақаулықтарды жою“ 128 бетін қараңыз.

Негізгі бөлікпен бояу шелегін біріктіріңіз (С1 – С2 суреттерін қараңыз)

- Негізгі бөлікті **5** еденге тегіс ашық бояу шелегіне жақын қойыңыз.
- Биіктігі өзгертілетін бояу шелегінің ілмегін **29** жоғарыға толық тартыңыз.
- Бояу шелегінің тұтқасын көтеріп бояу шелегі ілмегінің ілгектерін бояу шелегінің шетіне дейін жылжытыңыз. Бояу шелегінің тұтқасын әрдайым ілгектер арасында орналастыру керек.
- Бояу сүзгісін **22** бояу шелегінің түбіне дейін батырыңыз.
- Сорғыш шлангін **4** ұстағыш қысқышта бекітіңіз **28**.

Пайдалануға ендіру

- ▶ **Желі қуатына назар аударыңыз! Тоқ көзінің қуаты электр құралдың зауыттық тақтайшасындағы мәліметтеріне сай болуы қажет. 230 В белгісімен белгіленген электр құралдары 220 В жұмыс істеуі мүмкін.**
- ▶ **Негізгі бөлік пен бояу шелегін әрдайым тегіс жерге қойыңыз.** Басқышта немесе қысық жерде жұмыс істегенде негізгі бөлік пен бояу шелегі аударылуы немесе құлауы мүмкін. Бұл жарақат немесе бояу ластануға алып келуі мүмкін.

- ▶ **Негізгі бөлікті қаптаңыз.** Мүмкін қателікті айқындау мүмкін болмайды.
- ▶ **Бояу білікшесін пайдалану кезінде басқа электр құралдарды алыс ұстаңыз немесе оларды жетерлік ретте қаптаңыз.** Мүмкін пайда болатын бояу тамшылары сәтсіз оқиға немесе ластануларға алып келуі мүмкін.

- ▶ **Жұмыс аймағын жақсы, жүйелі түрде желдетуді және бөлмеде жетерлік таза ауа болуын қамтамасыз етіңіз.**

- ▶ **Қорғаныш көзілдірікті киіңіз.** Көзіңіз осылай шашыраған немесе шыққан бояудан қорғалады.

Тиісті жұмыс киімін киіңіз. Бояуды киімнен кетіру қиын болады.

Шлангтар жүйесінің жаншылмауына, иілмеуіне немесе жыртылмауына көз жеткізіңіз! Тасымал шлангін **2**тұрмаңыз.

Шлангтік жүйені қыздыру көздерінен алыс ұстаңыз.

Шлангтарды тартпаңыз. Әсіресе негізгі бөлікті жылжыту үшін тасымал шлангін **2**тартпаңыз. Негізгі бөлікті тек тасымалдау тұтқасынан **19**көтеріңіз.

Қосу (D суретін қараңыз)

Энергия қуатын үнемдеу үшін электр құралын тек пайдаланарда қосыңыз.

- Желі айырын розеткаға салыңыз.
- Сорғыш ысырмасының **23** жабық болуына көз жеткізіңіз.
- Электр құралын **іске қосу** үшін қосқыш/өшіргішті **18 „1“** күйіне жылжытыңыз.
- Бояуышты **3** немесе ұзартқышты **1** тұтқасынан ұстап бояу білікшесін **16** бояу аймағына бағыттаңыз.
- Басқару қосқышын **7** басқару құралында **8**басыңыз.

Өшіру

- Басқару қосқышын **7** жіберіңіз.
- Электр құралын **өшіру** үшін қосқыш/өшіргішті **18 „0“** күйіне жылжытыңыз.
- Желі айырын розеткадан шығарыңыз.
- Сорғыш ысырмасын **23**ашыңыз.

Керек болса ысырманы босату үшін сорғыш қақпағын **20** аздап басыңыз.

Пайдалану нұсқаулары

Бояу

Жаңа немесе құрғақ бояу білікшелерін бояудан алдын сулаңыз.

Бояу білікшесі жаңа немесе құрғақ болып тұрса шамамен алты жүрістен соң бір қалыпты жолақсыз бояу болады.

Бос тасымал шлангін толтыру шамамен бір минут алады.

- Басқару қосқышы **7** көмегімен бояу білікшесіне **16** жетерлік бояу көлемін беріп бояу білікшесін бір қалыпта жан-жаққа жылжытыңыз.
- Бояу аймағының ішінде үзілістерді қалдырмаңыз. Бояу білікшесін бір қалыпта жүргізу бір қалыпты бет сапасына алып келеді.

128 | Қазақша**Бояу кезінде бояу көлемін реттеңіз**

Бояу көлемін басқару қосқышы арқылы реттеу мүмкін.

- Басқару қосқышын **7** бояу бір қалыпты жатқаныша басыңыз.
- Сосын басқару қосқышын жіберу мүмкін, бояу бояу аймағында қаптап жатпағанынша дейін.
- Сосын бояу камерасын бояумен жетерлік толтырыңыз (басқару қосқышын **7** шам. 5 секунд басыңыз).

Бояу білікшесін алмастыру (E1 – E2 суреттерін қараңыз)

Бояу білікшесін бояуыштан тазалау үшін немесе бояу білікшесі тозғанда алып қойыңыз.

- білікше ұстағыштарын **15** бір-бірінен тартып бояу білікшесін **16** бояуыштан **3** шығарыңыз.

Бояуға жібітілген бояу белдеушесін жуудан алдын құрғақ болмауы үшін оны су шелегіне салыңыз.

Сәйкес жаңа бояу білікшелерін біздің Bosch керек-жарақтар бағдарламамыздан алуыңызға болады. Басқа өндірушінің бояу білікшелерін да пайдалану мүмкін. Осында тиісті өлшемдерді сақтау керек („Техникалық мәліметтер“ 126 бетінде қараңыз).

Жаңа бояу білікшесін төмендегідей орнатыңыз:

- Білікше осін **17** ескі бояу білікшесінен **16** шығарып жаңа бояу белдішесін ортасынан білікше осіне жылжытыңыз.
 - Білікше осін **17** білікше ұстағышының **15** бір жағында лайықтап орнатыңыз.
 - Бояу білікшесін қарсы тұрған білікше ұстағышына басыңыз.
- Білікше ұстағышы еркін айналуы керек.

Бояуышты алып қою (F суретін қараңыз)

- Бояуышты **3** траверс **14** көмегімен бояу шелегінің шетіне асыңыз.

Ақаулықтарды жою

Ақау	Себебі	Шешімі
Бояу жатысы жетерлік емес.	Шланг бұғатталған. Бояу жүрмей немесе аз көлемде тасымалданып жатыр.	Ешбір шланг жаншылмасын немесе иілмесін.
	Бояу өте қою болғандықтан тасымалданбай жатыр.	Бояуды әбден араластырып, керек болса 5 – 10 % сумен ерітіңіз.
	Сорғыш ысырмасы 23 жабылмаған.	Сорғыш қақпағы 20 дұрыс орнатылып бұғатталуына көз жеткізіңіз.
	Бояу шелегі бос.	Бояу шелегін жаңа бояумен толтырыңыз немесе бос шелекті толығымен алмастырыңыз.
Бояуыштан 3 бояу шықпай жатыр.	Бояу қою болып сорғышпен сорылмай жатыр.	Бояуды әбден араластырып, керек болса 5 – 10 % сумен ерітіңіз.
	Шлангтар бітелген.	Шлангтік жүйені тазалаңыз („Тазалау“ 128 бетінде қараңыз).
	Шланг бұғатталған. Бояу жүрмей немесе аз көлемде тасымалданып жатыр.	Ешбір шланг жаншылмасын немесе иілмесін.
Басқару құрылғысы 8 істемей жатыр.	Негізгі бөлік өшірілген.	Негізгі бөлікті қосыңыз („Қосу“ 127 бетін қараңыз).
	Басқару құрылғысы батареясының заряды жоқ.	Bosch өкілетті сервистік орталығына хабарласыңыз. Сол жерде бөлікті алмастырыңыз. Ескерте: Қалыпты пайдалануда батареяны ешқашан алмастыру керек болмайды.

Техникалық күтім және қызмет**► Барлық жұмыстардан алдын электр құралының желілік айырын розеткадан шығарыңыз.****Тазалау**

Бояудан соң жүйені сорып босатып бояуды өткізетін бөліктерді тазалау керек.

Жүйені тазалау үшін екі мүмкіндік бар:

- **EasyClean:** жүйе әмбебап қосқыштармен су шүмегіне қосылып шайылады.

- Баламалы мүмкіндік: жүйе тазалайтын таза суды шелектен алады.

Тиісті тазалау электр бояу білікшесінің кедергісіз жұмыс істеуінің алғышарты болып қалады. Тазалау болмаған немесе тиісті ретте орындалмаған жағдайда кепілдік мойындалмайды.

Негізгі бөлікті, ұстау қысқышын **28** және басқару құрылғысын **8** таза ұстаңыз. Ылғал шүберекпен тазалаңыз. Негізгі бөлік пен басқару құрылғысын суға батыру мүмкін емес.

Бояу білікшесін, бояуыш және шланг жүйесін әрдайым сумен тазалаңыз.

Дайындау

- Бояуышты **3** траверс **14** көмегімен бояу шелегінің шетіне асыңыз.
- Қос SDS қосқышын **27** ұстау қысқышынан **28** босатып сорғыш шланг **4** пен бояу сүзгісін **22** бояу шелегінен толық шығарыңыз.
- Бояу білікшесін **16** бояуыштан **3** алыңыз („Бояу білікшесін алмастыру“ 128 бетінде қараңыз).
- Бояуышты **3** бояу шелегінің үстінен ұстап басқару қосқышын **7** шланг жүйесі босатылып бояуыштан ешқандай бояу шықпағаныша басыңыз.
- Басқару қосқышын **7** жіберіп электр құралын өшіріңіз.
- Желі айырын розеткадан шығарыңыз.

EasyClean (G1 – G4 суреттерін қараңыз)

Ескертпе: Су құбырларына қосу үшін тек жинақтағы шлангтар мен адаптерді пайдаланыңыз.

Су шүмегін дайындау:

- Жинақтағы араластырғыш кілтімен **30** немесе сәйкес аспаппен араластырғышты су шүмегінен бұрап шығарыңыз.
 - Сәйкес адаптерді **31** (M22 немесе M24 бұрандасы) ушүмегіне бұрап бекітіңіз.
- Қосымша су шүмегінің адаптерлерін Bosch керек-жарақтар бағдарламасында алу мүмкін емес.

Бояу өткізетін компоненттерді ажырату:

- Ұстағыш қамытты **21** ашыңыз.
- Сорғыш ысырмасын **23** ашыңыз.



Керек болса ысырманы босату үшін сорғыш қақпағын **20** аздап басыңыз.

- Сорғыш қақпағын **20** тірелгенше төменге жылжытып сосын абайлап негізгі бөлік **5** қаптамасының ұстағышынан шығарыңыз.
- SDS қосқышын **32** сорғыш шлангінің **4** төменгі бөлегінен босатыңыз.

Жүйені шаю:

- Бояуыш **3**, тасымал шлангін **2**, сорғыш қақпағын **20** және сорғыш шлангті **4** дайын су шүмегіне апарыңыз. Жүйеден бояу шығуы мүмкіндігін ескеріңіз.
- Қос SDS қосқышын **27** су шүмегіндегі адаптерге **31** салыңыз.
- Бояуышты **3** тиісті ұстау ыдысының үстінен (мысалы, шелек) ұстаңыз.
- Абайлап су шүмегін ашып жылы суды жүйеден ағызыңыз.
- Шаюда сорғыш шлангін **33** жай қайта қосыңыз. Осылай дұрысрақ тазалау нәтижесіне жетесіз. Бұдан басқа теңейту шлангі **34** тазаланады, ол шланг жүйесінде қатты қысым болғанда ротордың артық жүктелуіне жол бермейді.
- Жүйені бояуыштан тек таза су шыққаныша шайыңыз.
- Бояу сүзгісі **22** мен сорғыш шлангті **4** (SDS қосқышын **32** су шүмегіне қосып шайыңыз; бояу сүзгісін қосымша қылшақпен тазалаңыз).
- Таратушы пластинасын **38** бояу таратушысынан **36**

- Адаптерді **31** су шүмегінен және қос SDS қосқышынан **27** босатыңыз.

Араластырғышты су шүмегіне бұрап бекітіңіз.

Бояуыш пен бояу білікшесін тазалаңыз:

- „Бояуыш пен бояу білікшесін тазалау“, 129 бетінде қараңыз.

Құрғатылған компоненттерді біріктіріңіз:

- Барлық компоненттерді әбден құрғатыңыз. Мүмкіншілік бойынша бояу білікшесін **16** асып кептіріңіз.
- Егер кептіруде бояу білікшесі жатса түгі басылып қалады. Осы себептен келесі жұмыста бір қалыпты бет сапасы болмауы мүмкін.
- Сорғыш шлангті **4** SDS қосқышымен **32** бояу сүзгісіне **22** біріктіріңіз.
- Роторді **35** қолмен суреттегі күйге бұрап (G4 суретін қараңыз) сорғыш шлангінің зақымдалуына **33** сорғыш қақпағы қойылғанда **20** жол бермейсіз.
- Сорғыш қақпағын **20** қаптама ұстағышына қайта салып тірелгенше жоғарыға жылжытыңыз.
- Сорғыш ысырмасын **23** тірелгенше жабыңыз.
- Ұстағыш қамытты **21** қайта жабыңыз.

Баламалы тазалау мүмкіндігі (H суретін қарау)

Ескертпе: Жүйені тазалау EasyClean режимінен ұзақ болады.

- Негізгі бөлікті **5** су шелегімен („Негізгі бөлікпен бояу шелегін біріктіріңіз“ 127 бетінде қараңыз) біріктіріңіз.
- Бояу сүзгісін **22** су шелегінің түбіне шейін батырыңыз.
- Сорғыш шлангін **4** ұстағыш қысқышта бекітіңіз **28**.
- Желі айырын розеткаға салыңыз.
- Сорғыш ысырмасының **23** жабық болуына көз жеткізіңіз.
- Электр құралын **іске қосу** үшін қосқыш/өшіргішті **18** „I“ күйіне жылжытыңыз.
- Бояуышты **3** сәйкес ұстағыш ыдысының үстінен ұстап (мысалы, шелек) басқару қосқышын **7** бояуыштан тек таза су шығып шлангтарда басқа бояу қалмағаныша басыңыз (қарап тексеру). Осында әрдайым шлангтарды аз жылжытыңыз. Осылай дұрысрақ тазалау нәтижесіне жетесіз.
- Бояуыш пен бояу білікшесін тазалаңыз: „Бояуыш пен бояу білікшесін тазалау“, 129 бетінде қараңыз.
- Барлық компоненттерді әбден құрғатыңыз. Мүмкіншілік бойынша бояу білікшесін **16** асып кептіріңіз.
- Егер кептіруде бояу білікшесі жатса түгі басылып қалады. Осы себептен келесі жұмыста бір қалыпты бет сапасы болмауы мүмкін.

Бояуыш пен бояу білікшесін тазалау (I1 – I3 суреттерін қараңыз)

Жүйені шайып тастағаннан соң түрлі компоненттерді қолмен тазалау керек.

- Қылшақпен бояу қалдықтарын бояуыштан **3** жойыңыз.
- Бояу таратушысын **36** бояу камерасынан **37** тартып алыңыз.
- Дұрыс тазалау үшін бояу таратушысын **90°** бұраңыз. алыңыз.

130 | Română

Ол үшін таратушы пластинасын бір жағынан көтеріп ұстағыш қапсырмаларынан тартып алыңыз.

- Кіші қылшақпен таратушы пластинасынан **38**, бояу таратушысынан **36** және бояу камерасынан **37** бояу қылдықтарын жойыңыз.
- Бояу білікшесін **16** әбден тазалаңыз.

Сақтау

Сақтаудан алдын электр бояу білікшесі тиісті ретте тазаланып барлық компоненттер құрғатылуы керек.

- Таратушы пластинасын **38** шетке бояу таратушысындағы **36** ұстағыш қапсырмаларына жылжытыңыз.
- Бояу таратушысын **36** бояу камерасына **37** қысыңыз.
- Тасымал шлангін **2** негізгі бөлікке орап **5** ұстағыш қамытпен **21** бекітіңіз.
- Бояу шелегінің ілмегін **29** толық төменге жылжытыңыз.
- Бояу білікшесін **16** бояуышқа **3** салыңыз („Бояу білікшесін алмастыру“ 128 бетінде қараңыз).

Материалдарды кәдеге жарату

Бояу мен құрғақ бояу қалдықтарын қорғашан ортаны сақтайтын ретте утилизациялау керек. Өндірушінің кәдеге жарату нұсқаулары мен арнайы қоқыс бойынша жергілікті ережелерді ескеріңіз.

Қоршаған орта үшін зиянды химикаттарды жерге, жер астындағы суға немесе суаттарға түсуі мүмкін емес. Қоршаған орта үшін зиянды химикаттарды ешқашан канализацияға тастамаңыз!

Қызмет көрсету

Егер байланыс сымын алмастыру қажет болса, қауіпсіздіктің төмендеуіне жол бермес үшін алмастыруды тек Bosch немесе Bosch электр құралдарының авторизацияланған клиенттерге қызмет көрсету орталықтарында орындаңыз.

Тұтынушыға қызмет көрсету және пайдалану кеңестері

Барлық сұраулар мен қосалқы бөлшектерге тапсырыс беру кезінде міндетті түрде электр құрал зауыттық тақтайшасындағы 10-орынды өнім нөмірін жазыңыз.

Қызмет көрсету шеберханасы өнімді жөндеу және күту, сондай-ақ қосалқы бөлшектер туралы сұрақтарға жауап береді. Қажетті сызбалар мен қосалқы бөлшектер туралы ақпаратты мына мекенжайдан табасыз:

www.bosch-pt.com

Кеңес беруші Bosch қызметкерлері өнімді пайдалану және олардың қосалқы бөлшектері туралы сұрақтарыңызға тиянақты жауап береді.

Өндіруші талаптары мен нормаларының сақталуымен электр құралын жөндеу және кепілді қызмет көрсету барлық мемлекеттер аумағында тек „Роберт Бош“ фирмалық немесе авторизацияланған қызмет көрсету орталықтарында орындалады.

ЕСКЕРТУ! Заңсыз жолмен әкелінген өнімдерді пайдалану қауіпті, денсаулығыңызға зиян келтіруі мүмкін. Өнімдерді заңсыз жасау және тарату әкімшілік және қылмыстық тәртіп бойынша Заңмен қудаланады.

Қазақстан

ЖШС „Роберт Бош“

Электр құралдарына қызмет көрсету орталығы

Алматы қаласы

Қазақстан

050050

Райымбек данғылы

Коммунальная көшесінің бұрышы, 169/1

Тел.: +7 (727) 232 37 07

Факс: +7 (727) 233 07 87

E-Mail: info.powertools.ka@bosch.com

Ресми сайты: www.bosch.kz; www.bosch-pt.kz

Кәдеге жарату

Электр құралдар, жабдықтар және бумаларын айналыны қорғайтын кәдеге жаратуға апару қажет.

Электр құралдарды үй қоқысына тастамаңыз!

Тек қана ЕО елдері үшін:

Электр және электрондық ескі құралдар бойынша Еуропа 2012/19/EU ережесі және оның ұлттық заңдарда орындалуы бойынша басқа пайдаланып болмайтын электр құралдар бөлек жиналып кәдеге жаратылуы қажет.

Техникалық өзгерістер енгізу құқығы сақталады.

Română**Instrucțiunile privind siguranța și protecția muncii**

Citiți toate instrucțiunile și educațiile de siguranță. Nerespectarea instrucțiunilor și indicațiilor de siguranță poate cauza electrocutare, incendiu și/sau răniiri grave.

Păstrați în vederea unei utilizări ulterioare instrucțiunile și indicațiile de siguranță.

- **Păstrați-vă locul de muncă curat și bine iluminat.** Dezordinea și sectoarele de lucru neiluminate pot duce la accidente.
- **Nu lucrați cu scula electrică în mediu cu pericol de explozie în care se află lichide, gaze sau pulberi inflamabile.** Sculele electrice produc scântei care pot aprinde praful sau vaporii.
- **Ștecherul de racordare al sculei electrice trebuie să se potrivească cu priza de curent. Nu este permisă sub nicio formă modificarea ștecherului. Nu folosiți fișe adaptare împreună cu scule electrice împământate de protecție.** Ștecherule nemodificate și prizele de curent potrivite reduc riscul de electrocutare.
- **Nu expuneți scula electrică acțiunii ploii sau umezelii.** Pătrunderea apei într-o sculă electrică mărește riscul de electrocutare.

- ▶ **Nu schimbați destinația cablului și nu-l folosiți pentru a transporta, a suspenda scula electrică sau a extrage ștecherul din priză. Feriți cablul de căldură, ulei, muchii ascuțite sau componente ale sculei electrice aflate în mișcare.** Cablurile deteriorate sau răsucite măresc riscul de electrocutare.
- ▶ **Atunci când lucrați cu o sculă electrică în aer liber folosiți numai cabluri prelungitoare autorizate și pentru mediul exterior.** Folosirea unui cablu prelungitor adecvat pentru mediul exterior reduce riscul de electrocutare.
- ▶ **Dacă nu poate fi evitată exploatarea sculei electrice în mediu umed folosiți un întrerupător automat de protecție.** Folosirea unui întrerupător automat de protecție reduce riscul de electrocutare.
- ▶ **Nu folosiți o scula electrică care prezintă întrerupătorul defect.** O sculă electrică, care nu mai poate fi pornită sau oprită, este periculoasă și trebuie reparată.
- ▶ **Supravegheați copiii.** Astfel veți fi siguri că, copiii nu se joacă cu trafaletul electric.
- ▶ **Copiii și persoanele care din cauza unor deficiențe fizice, senzoriale sau intelectuale sau din cauza lipsei de experiență sau de cunoștințe corespunzătoare nu sunt în situația de a lucra în condiții de siguranță cu trafaletul electric, nu au voie să folosească acest trafalet electric decât sub supraveghere sau cu instruire din partea unei persoane responsabile.** În caz contrar există pericol de manevrare greșită și vătămări corporale.
- ▶ **Verificați înainte de fiecare utilizare unitatea de bază, cablul și ștecherul. Nu folosiți unitatea de bază în cazul în care constatați defecțiuni la aceasta. Nu deschideți singuri unitatea de bază și nu permiteți repararea acesteia decât de către personal de specialitate corespunzător calificat și numai cu piese de schimb originale.** O unitate de bază defectă, un cablu și un ștecher deteriorate măresc riscul de electrocutare.
- ▶ **Folosiți numai vopselele specificate la paragraful Utilizare conform destinației.** Vopselele care nu sunt admise (ca de exemplu lacuri, vopsele pe bază de ulei, etc.) pot deteriora trafaletul electric.
- ▶ **Țineți seama de eventualele pericole ale vopselei utilizate. Respectați informațiile producătorului vopselei respective.** Respectați indicațiile producătorului pentru a evita riscul de vătămări corporale.
- ▶ **Direcționați furtunul de alimentare întotdeauna în direcție opusă dumneavoastră și mai ales nu lucrați pe scări au schele.** Dacă v-ați împiedica de furtunul de alimentare v-ați putea răni.
- ▶ **Curățați trafaletul numai cu materiale pe bază de apă.** Solvenții volatili, care se evaporă ușor, crează un mediu exploziv și pot deteriora trafaletul electric.

Simboluri

Simbolurile care urmează pot fi importante pentru utilizarea sculei dumneavoastră electrice. Vă rugăm să rețineți simbolurile și semnificația acestora. Interpretarea corectă a simbolurilor vă ajută să utilizați mai bine și mai sigur scula electrică.

Simbol	Semnificație
	▶ Așteptați până când rotorul se oprește complet. Atingerea unui rotor care se rotește poate duce la răniri.
	Potrivii cuplajul cu înălțime reglabilă pentru găleata de vopsea la înălțimea găleții de vopsea: unitatea de bază trebuie întotdeauna să fie așezată plan pe podea.
	stânga dispozitivul de blocare a pompei închis (funcționarea pompei este posibilă numai în această poziție)
	dreapta dispozitivul de blocare a pompei deschis

Descrierea produsului și a performanțelor

Utilizare conform destinației

Scula electrică este destinată zugrăvirii cu vopsele lavabile de dispersie, pe bază de apă.

Folosiți scula electrică numai dacă puteți evalua în întregime toate funcțiile acesteia și le puteți executa fără restricții sau dacă ați primit îndrumări corespunzătoare în acest sens.

Elemente componente

Numerotarea elementelor componente se referă la schițele sculei electrice de la paginile grafice.

- 1 Tijă prelungitoare trafalet (aplicator vopsea)
- 2 Furtun de alimentare
- 3 Trafalet
- 4 Furtun de aspirare
- 5 Unitate de bază

Trafalet

- 6 Prindere telecomandă radio
- 7 Întrerupător de control
- 8 Telecomandă radio (PaintControl System)
- 9 Mâner tijă prelungitoare
- 10 Șurub pentru îmbinarea tijei prelungitoare

132 | Română

- 11** Mâner trafalet
 - 12** Canal de ghidare penru furtunul de alimentare
 - 13** Racord pentru furtunul de alimentare pe trafalet
 - 14** Eclisă de fixare
 - 15** Sistem de prindere rolă pentru vopsit
 - 16** Rolă pentru vopsit
 - 17** Ax rolă
- Unitate de bază**
- 18** Întrerupător pornit/oprit
 - 19** Mâner de transport
 - 20** Capacul pompei
 - 21** Clemă de fixare
 - 22** Filtru vopsea
 - 23** Dispozitiv blocare pompă
 - 24** Suport cu picior
 - 25** Racord pentru furtunul de pompare
 - 26** Racord pentru furtunul de alimentare pe unitatea de bază
 - 27** Racord SDS cu corp dublu
 - 28** Clip de fixare pentru furtunul de pompare
 - 29** Cuplaj cu înălțime reglabilă pentru găleata de vopsea

Componente pentru curățare

- 30** Cheie pentru duze de amestecare
- 31** Adaptor robinet de apă cu garnitură
- 32** Racord SDS la filtrul de vopsea
- 33** Furtun de pompare
- 34** Furtun de compensare
- 35** Rotor
- 36** Distribuitor vopsea
- 37** Rezervor vopsea
- 38** Placă de repartizare

* **Accesoriiile ilustrate sau descrise nu sunt cuprinse în setul de livrare standard. Puteți găsi accesoriiile complete în programul nostru de accesorii.**

Declarație de conformitate 

Declaram pe proprie răspundere că produsul descris la paragraful Date tehnice „corespunde următoarelor standarde sau documente normative”: EN 60335, EN 300 220-1:2006, EN 300 220-2:2007, EN 301 489-1:2008, EN 301 489-3:2002 conform prevederilor Directivelor 2011/65/EU, 2006/95/CE, 2004/108/CE, 1999/5/CE

CE 11

Henk Becker
Executive Vice President
Engineering

Helmut Heinzelmann
Head of Product Certification
PT/ETM9

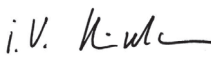
PPA
 i.V. 

Robert Bosch GmbH, Power Tools Division
D-70745 Leinfelden-Echterdingen
Leinfelden, 26.11.2013

Date tehnice

Trafalet electric	PPR 250	
Număr de identificare		3 603 BAO 0..
Putere nominală	W	35
Debit pompare vopsea	ml/min	400
Timpt necesar pentru vopsirea unei suprafețe de 2 m ²	min	1
Lungime		
– Trafalet	cm	40
– Trafalet + tijă prelungitoare	cm	120
– Furtun de alimentare	m	5
Dimensiuni rolă pentru vopsit		
– Lățime	cm	25
– Diametru tijă	mm	8
– Diametru rolă în total (fără fibre)	mm	45 – 50
– Înălțime fibre	mm	11
– Material fibre		poliester
Greutate conform EPTA-Procedure 01/2003	kg	3,7
Clasa de protecție		
– Unitate de bază		IP X4 *
– Întrerupător de control cu telecomandă radio		IP X5 **

* protecție împotriva stropilor de apă din toate direcțiile

** protecție împotriva jeturilor de apă din toate direcțiile

Specificațiile sunt valabile pentru o tensiune nominală [U] de 230 V. În cazul unor tensiuni diferite și al unor modele de execuție specifice anumitor țări, aceste specificații pot varia.

Informație privind zgomotele

Nivelul presiunii sonore evaluat A al sculei electrice este în mod normal inferior valorii de 70 dB(A).

Montare

- ▶ **Înainte oricăror intervenții asupra sculei electrice scoateți cablul de alimentare afară din priză.**

Derularea furtunului de alimentare (vezi figura A)

- Deschideți clemă de fixare **21** și derulați complet furtunul de alimentare **2** de la unitatea de bază **5 a**
- Închideți la loc clemă de fixare **21**.

Indicație: Dacă zugrăviți numai cu trafaletul **3** (fără tijă prelungitoare **1**), pentru a lucra mai comod, puteți fixa furtunul de alimentare **2** în unul din cele două canale de ghidare exterioare **12**.

Montarea tijei prelungitoare (vezi figurile B1 – B2)

- Înșurubați șurubul de îmbinare **10** al tijei prelungitoare în trafaletul **3**.
- Fixați furtunul de alimentare **2** în canalele de ghidare drepte **12** de pe trafaletul **3** și de pe tijă prelungitoare **1**.
- Scoateți telecomanda radio **8** din trafaletul **3** și montați-o prin clipsare în sistemul de prindere **6** al tijei prelungitoare **1**.

Funcționare

- ▶ **Înainte oricăror intervenții asupra sculei electrice scoateți cablul de alimentare afară din priză.**

Pregătirea lucrului

- ▶ **Este interzis să se lucreze la marginea apelor sau pe suprafețele învecinate acestora, în imediata apropiere a zonelor de prelevare a apei.**

Atunci când cumpărați vopselele, aveți grijă ca acestea să fie compatibile cu mediul ambiant.

Pregătirea suprafeței pentru vopsire

Suprafața ce urmează a fi vopsită trebuie să fie curată, uscată și degresată.

În cazul utilizării în spații interioare, toate suprafețele neacoperite ar putea fi murdărite. De aceea pregătiți temeinic zonele învecinate suprafeței ce urmează a fi vopsită:

- acoperiți sau mascați cu bandă adezivă podeaua, obiectele de mobilier, tocurile ușilor și ale ferestrelor etc.
- În mod suplimentar, puneți suficient material de mascare (folie, carton) sub găleata de vopsea și sub unitatea de bază.

Pregătirea vopselei

- Pregătiți vopseaua conform specificațiilor producătorului.
- Agitați și amestecați temeinic vopseaua și dacă este necesar, diluați-o.

Dacă rezultatul vopsirii nu est satisfăcător sau dacă nu curge vopsea: vezi „Remedierea deranjamentelor”, pagina 134.

Cuplarea unității de bază cu găleata de vopsea (vezi figurile C1 – C2)

- Așezați unitatea de bază **5** plan pe podea, lângă găleata de vopsea deschisă.
- Trageți complet în sus cuplajul cu înălțime reglabilă pentru găleata de vopsea **29**.
- Ridicați mânerul găleții de vopsea și împingeți în jos cârligele cuplajului pentru găleata de vopsea până la marginea acesteia.
Mânerul găleții de vopsea trebuie să fie întotdeauna poziționat între cârligele cuplajului pentru găleata de vopsea.
- Scufundați filtrul de vopsea **22** până la fund, în găleata de vopsea.
- Prindeți furtunul de aspirare **4** în clipul de fixare **28**.

Punere în funcțiune

- ▶ **Atenție la tensiunea rețelei de alimentare! Tensiunea sursei de curent trebuie să coincidă cu datele de pe plăcuța indicatoare a tipului sculei electrice. Sculele electrice inscripționate cu 230 V pot funcționa și racordate la 220 V.**
- ▶ **Așezați întotdeauna unitatea de bază și găleata de vopsea pe o suprafață plană.** În cazul utilizării pe o scară sau pe o suprafață înclinată există pericolul ca unitatea de bază sau găleata cu vopsea să se răstoarne sau să cadă. Aceasta poate duce la vătămări corporale și mudărire cu vopsea.
- ▶ **Nu acoperiți unitatea de bază.** În caz contrar nu veți putea sesiza un eventual deranjament funcțional.

- ▶ **Țineți departe sau acoperiți suficient de bine alte scule electrice în timpul utilizării trafaletului electric.** Eventualii stropi de vopsea ar putea provoca accidente sau murdări ale acestor scule electrice.

- ▶ **Asigurați aerisirea corespunzătoare, regulată în sectorul de lucru și suficient aer proaspăt în întreaga încăpere.**

- ▶ **Purtați ochelari de protecție.** Astfel ochii vă vor fi protejați de stropii sau scurgerile de vopsea.

Purtați îmbrăcăminte de lucru corespunzătoare. Petele de vopsea pot fi îndepărtate numai cu dificultate de pe haine.

Evitați strangulările sistemului de furtunuri, de exemplu prin strivire, îndoire sau tragere! Nu vă așezați pe furtunul de alimentare **2**.

Feriți sistemul de furtunuri de sursele de căldură.

Nu trageți de furtunuri. Mai ales nu trageți de furtunul de alimentare **2** pentru a deplasa unitatea de bază. Transportați unitatea de bază numai ținând-o de mânerul de transport **19**.

Pornire (vezi figura D)

Pentru a economisi energie, țineți scula electrică pornită numai atunci când o folosiți.

- Introduceți în priză ștecherul de la rețea.
- Asigurați-vă că dispozitivul de blocare a pompei **23** este închis.
- Pentru **punerea în funcțiune** a sculei electrice basculați întrerupătorul pornit/oprit **18** aducându-l în poziția „I”.
- Prindeți cu mâna trafaletul **3** sau tija prelungitoare **1** ținându-le de mânerul respectiv și îndreptați rola pentru vopsit **16** asupra suprafeței ce urmează a fi zugrăvită.
- Apăsăți întrerupătorul de control **7** al telecomenzii radio **8**.

Oprire

- Eliberați întrerupătorul de control **7**.
- Pentru **oprirea** sculei electrice basculați întrerupătorul pornit/oprit **18** aducându-l în poziția „0”.
- Scoateți din priză ștecherul de la rețea.
- Deschideți dispozitivul de blocare a pompei **23**.

Dacă este necesar, pentru ușurarea deblocării, împingeți puțin în sus capacul pompei **20**.

Instrucțiuni de lucru

Zugrăvire

Înainte de zugrăvire umeziți cu apă rolele pentru vopsit noi respectiv uscate.

Dacă rola pentru vopsit este nouă respectiv uscată, numai după aproximativ șase treceri ale acesteia se va obține o aplicare în strat omogen, fără dungii.

Umplerea cu vopsea a furtunului de alimentare gol durează aproximativ un minut.

- Aplicați, prin acționarea întrerupătorului de control **7**, o cantitate suficientă de vopsea pe rola pentru vopsit **16** și deplasați-o uniform în sus și în jos.
- Evitați întreruperile pe suprafața zugrăvită.
Trecerea uniformă a rolei pentru vopsit duce la obținerea unei calități constante a suprafeței zugrăvite.

134 | Română**Reglarea cantității de vopsea în timpul zugrăvirii**

Cantitatea de vopsea poate fi reglată prin acționarea întrerupătorului de control.

- Apăsați întrerupătorul de control **7**, până când obțineți un strat omogen de vopsea.
- Apoi puteți elibera întrerupătorul de control, până în momentul în care stratul de vopsea nu mai acoperă suprafața de zugrăvit.
- Umpleți din nou rezervorul cu suficientă vopsea (apăsați întrerupătorul de control **7** aproximativ 5 secunde).

Schimbarea rolei pentru vopsit (vezi figurile E1 – E2)

Scoateți rola pentru vopsit din trafalet pentru a o curăța sau atunci când s-a uzat.

- Deschideți sistemul de prindere ale rolei **15** și lăsați rola pentru vopsit **16** să alunece afară din trafaletul **3**.

Pentru ca rola pentru vopsit îmbibată cu vopsea să nu se usuce până când va fi spălată, cel mai bine lăsați-o într-un lighean cu apă.

Remediarea deranjamentelor

Problemă	Cauză	Remediere
Vopsirea nu este satisfăcătoare.	Furtunurile sunt blocate. Vopseaua nu este transportată deloc sau doar în cantitate prea mică.	Asigurați-vă că furtunurile nu sunt strivite sau îndoite.
	Vopseaua este prea vâscoasă și de aceea nu poate fi transportată.	Amestecați bine vopseaua, eventual diluați cu 5 – 10 % apă.
	Dispozitivul de blocare a pompei 23 nu este închis.	Asigurați-vă că, capacul pompei 20 este montat corect și este blocat.
	Găleata de vopsea este goală.	Umpleți găleata cu vopsea proaspătă sau înlocuiți găleata goală cu alta plină cu vopsea.
Nu curge vopsea la trafaletul 3 .	Vopseaua este prea vâscoasă și nu poate fi absorbită de pompă.	Amestecați bine vopseaua, eventual diluați cu 5 – 10 % apă.
	Furtunurile sunt infundate.	Curățați sistemul de furtunuri (vezi „Curățare”, pagina 134).
	Furtunurile sunt blocate. Vopseaua nu este transportată deloc sau doar în cantitate prea mică.	Asigurați-vă că furtunurile nu sunt strivite sau îndoite.
Telecomanda radio 8 nu funcționează.	Unitatea de bază este deconectată.	Conectați unitatea de bază (vezi „Pornire”, pagina 133).
	Bateria telecomenzii radio este descărcată.	Contactați un centru de asistență tehnică post-vânzări autorizat Bosch. Cereți să vi se schimbe componenta defectă. Indicație: În cazul unei utilizări normale, bateria nu trebuie schimbată niciodată.

Întreținere și service

- ▶ **Înainte oricăror intervenții asupra sculei electrice scoateți cablul de alimentare afară din priză.**

Curățare

După zugrăvire trebuie să goliți prin pompare sistemul și să curățați componentele prin care trece vopseaua.

Există două posibilități de curățare a sistemului:

Găsiți role pentru vopsit potrivite, noi, în programul nostru de accesorii Bosch.

Pot fi folosite și role pentru vopsit ale altor producători. În acest caz trebuie alese dimensiunile corespunzătoare (vezi „Date tehnice”, pagina 132).

Montați după cum urmează o rolă pentru vopsit nouă:

- Scoateți axul rolei **17** din rola pentru vopsit veche **16** și împingeți centrul rola pentru vopsit nouă pe axul rolei.
 - Introduceți axul rolei **17** privindul într-o parte în locașul sistemului de prindere al rolei **15**.
 - Apăsați și împingeți rola pentru vopsit în locașul opus al sistemului de prindere al rolei.
- Rola pentru vopsit trebuie să se poată roti liber.

Așezarea trafaletului (vezi figura F)

- Agățați trafaletul **3** cu ajutorul dispozitivului de fixare **14** de marginea găleții cu vopsea.

- **EasyClean:** sistemul se racordează, prin intermediul racordurilor universale, la un robinet de apă și se clătește bine.
- Posibilitate alternativă: sistemul pompează, pentru curățare, apă curată dintr-un lighean.

Curățarea corespunzătoare este premisa bunei funcționări a trafaletului electric. Pretențiile privind eventuale reparații în garanție vor fi respinse în cazul în care trafaletul nu se curăță deloc sau curățarea nu a fost efectuată în mod corespunzător.

Păstrați curate unitatea de bază, clipul de fixare **28** și telecomanda radio **8**. Curățați-le cu o lavetă umedă. Nu este permisă cufundarea în apă a unității de bază și telecomanda radio.

Curățați întotdeauna cu apă rola pentru vopsit, trafaletul și sistemul de furtunuri.

Pregătire

- Agățați trafaletul **3** cu ajutorul dispozitivului de fixare **14** de marginea găleții cu vopsea.
- Desprindeți racordul SDS cu corp dublu **27** din clipul de fixare **28** și scoateți complet furtunul de aspirare **4** și filtrul de vopsea **22** din găleata de vopsea.
- Scoateți rola pentru vopsit **16** din trafaletul **3** (vezi „Schimbarea rolei pentru vopsit”, pagina 134).
- Țineți trafaletul **3** deasupra găleții cu vopsea și apăsați întrerupătorul de control **7**, până când sistemul de furtunuri va fi golit prin pompare iar din trafalet nu va mai curge deloc vopsea.
- Eliberați întrerupătorul de control **7** și deconectați scula electrică.
- Scoateți din priză ștecherul de la rețea.

EasyClean (vezi figurile G1 – G4)

Indicație: Pentru racordare la rețeaua de alimentare cu apă folosiți numai furtunurile și adaptoarele din setul de livrare.

Pregătiți robinetul de apă:

- Deșurubați cu cheia pentru duze de amestecare din setul de livrare **30** sau cu o unealtă adecvată, duza de amestecare din robinetul de apă.
- Înșurubați adaptorul potrivit **31** (filet M22 sau M24) în sau pe robinetul de apă.
- Alte adaptoare pentru robinete de apă sunt disponibile în programul de accesorii Bosch.

Demontați componentele prin care trece vopseaua:

- Deschideți clema de fixare **21**.
- Deschideți dispozitivul de blocare a pompei **23**.

Dacă este necesar, pentru ușurarea deblocării, împingeți puțin în sus capacul pompei **20**.

- Împingeți în jos, până la punctul de oprire, capacul pompei **20** și apoi ridicați-l cu grijă și scoateți-l din carcasa unității de bază **5**.
- Slăbiți racordul SDS **32** de pe partea inferioară a furtunului de aspirare **4**.

Clătirea sistemului:

- Transportați trafaletul **3**, furtunul de alimentare **2**, capacul de pompă **20** și furtunul de aspirare **4** la robinetul de apă deja pregătit.
- Țineți seama de faptul că din sistem se poate scurge vopsea.
- Montați racordul SDS cu corp dublu **27** pe adaptorul **31** de pe robinetul de apă.
- Țineți trafaletul **3** deasupra unui recipient adecvat de colectare (de exemplu un lighean).
- Deschideți cu grijă robinetul de apă și lăsați să curgă prin sistem apă caldă.
- În timpul clătirii presați ușor în mod repetat furtunul de pompare **33**. Astfel veți obține un rezultat mai bun de curățare. În plus, se va curăța și furtunul de compensare **34**, care îm-

pedică suprasolicitarea rotorului în caz de presiune prea mare în sistemul de furtunuri.

- Clătiți bine sistemul până când din trafalet se va scurge apă curată.
- Curățați filtrul de vopsea **22** și furtunul de aspirare **4** (montați racordul SDS **32** la robinetul de apă și clătiți; curățați în mod suplimentar cu o perie filtrul de vopsea).
- Demontați adaptorul **31** de pe robinetul de apă și desprindeți-l de racordul SDS cu corp dublu **27**.
- Înșurubați din nou duza de amestecare pe robinetul de apă.

Curăți trafaletul și rola pentru vopsit:

- Vezi „Curățarea trafaletului și a rolei pentru vopsit”, pagina 136.

Asamblarea componentelor uscate:

- Lăsați mai întâi componentele să se usuce bine. Dacă este posibil, lăsați rola pentru vopsit **16** să se usuce în poziție suspendată. Dacă rola pentru vopsit este lăsată la uscat în poziție așezată, fibrele acesteia vor rămâne presate înăuntru. Din aceeași cauză, la următoarea utilizare, eventual nu se va obține o calitate uniformă a suprafeței vopsite.
- Conectați din nou furtunul de aspirare **4** la racordul SDS **32** de pe filtrul de vopsea **22**.
- Învârțiți manual rotorul **35** și aduceți-l în poziția din imagine (vezi figura G4) pentru a evita deteriorările furtunului de pompare **33** în momentul montării capacului de pompă **20**.
- Introduceți din nou capacul de pompă **20** în carcasa și împingeți-l în sus, până la punctul de oprire.
- Închideți dispozitivul de blocare al pompei **23** până când acesta se închidează.
- Închideți la loc clema de fixare **21**.

Posibilitate alternativă de curățare (vezi figura H)

Indicație: Curățarea sistemului durează ceva mai mult decât la EasyClean.

- Cuplați unitatea de bază **5** cu o găleată cu apă (vezi și „Cuplarea unității de bază cu găleata de vopsea”, pagina 133).
- Scufundați filtrul de vopsea **22** până la fund în găleata cu apă.
- Prindeți furtunul de aspirare **4** în clipul de fixare **28**.
- Introduceți în priză ștecherul de la rețea.
- Asigurați-vă că dispozitivul de blocare a pompei **23** este închis.
- Pentru **punerea în funcțiune** a sculei electrice basculați întrerupătorul pornit/oprit **18** aducându-l în poziția „I”.
- Țineți trafaletul **3** deasupra unui recipient adecvat de colectare (de exemplu un lighean) și apăsați întrerupătorul de control **7**, până când din trafalet se mai scurge numai apă curată și nu mai există vopsea în furtunuri (control vizual). Mișcați întotdeauna puțin furtunurile.
- Astfel veți obține un rezultat mai bun de curățare.
- Curățați trafaletul și rola pentru vopsit: Vezi „Curățarea trafaletului și a rolei pentru vopsit”, pagina 136.
- Lăsați mai întâi componentele să se usuce bine. Dacă este posibil, lăsați rola pentru vopsit **16** să se usuce în poziție suspendată. Dacă rola pentru vopsit este lăsată la uscat în poziție așezată, fibrele acesteia vor rămâne presate înăuntru. Din aceeași cauză, la următoarea utilizare, eventual nu se va obține o calitate uniformă a suprafeței vopsite.

136 | Български

Curățarea trafaletului și a rolei pentru vopsit (vezi figurile 11 – 13)

După clătirea sistemului, diferite componente mai trebuie curățate și manual.

- Îndepărtați cu o perie resturile de vopsea de pe trafaletul **3**.
- Scoateți distribuitorul de vopsea **36** din rezervorul de vopsea **37**.
Pentru o mai bună curățare răsuciți distribuitorul de vopsea la 90°.
- Scoateți placa de repartizare **38** din distribuitorul de vopsea **36**.
Ridicați în acest scop, într-o parte, placa de repartizare și scoateți-o lateral din clemele de fixare.
- Îndepărtați cu o perie mică resturile de vopsea de pe placa de repartizare **38**, de pe distribuitorul de vopsea **36** și din rezervorul de vopsea **37**.
- Spălați bine rola pentru vopsit **16**.

Depozitare

Înainte de depozitare, trafaletul electric trebuie curățat în mod corespunzător și toate componentele trebuie bine uscate.

- Împingeți din lateral placa de repartizare **38** în clemele de fixare din distribuitorul de vopsea **36**.
- Montați prin clipsare distribuitorul de vopsea **36** în rezervorul de vopsea **37**.
- Înfașurați furtunul de alimentare **2** în jurul unității de bază **5** și fixați-l cu clema de blocare **21**.
- Împingeți complet în jos cuplajul pentru găleata de vopsea **29**.
- Introduceți rola pentru vopsit **16** în trafaletul **3** (vezi „Schimbarea rolei pentru vopsit“, pagina 134).

Eliminarea produselor

Vopseaua și resturile de vopsea uscată trebuie eliminate ecologic. Respectați indicațiile de eliminare ale producătorului cât și prescripțiile locale privind eliminarea deșeurilor periculoase. Chimicalele care dăunează mediului înconjurător nu trebuie să ajungă în sol, în apa freatică sau în apele de suprafață. Nu deversați chimicalele care dăunează mediului înconjurător în canalizare!

Întreținere

Dacă este necesară înlocuirea cablului de racordare, pentru a evita punerea în pericol a siguranței exploatarei, această operație se va executa de către Bosch sau de către un centru autorizat de asistență tehnică post-vânzări pentru scule electrice Bosch.

Asistență clienți și consultanță privind utilizarea

În caz de reclamații și comenzi de piese de schimb vă rugăm să indicați neapărat numărul de identificare compus din 10 cifre, conform plăcuței indicatoare a tipului sculei electrice.

Serviciul de asistență clienți vă răspunde la întrebări privind repararea și întreținerea produsului dumneavoastră cât și piesele de schimb. Găsiți desenele de ansamblu și informații privind piesele de schimb și la:

www.bosch-pt.com

Echipa de consultanță Bosch vă răspunde cu plăcere la întrebări privind produsele noastre și accesoriile acestora.

România

Robert Bosch SRL
Centru de service Bosch
Str. Horia Măcelariu Nr. 30 – 34
013937 București
Tel. service scule electrice: (021) 4057540
Fax: (021) 4057566
E-Mail: infoBSC@ro.bosch.com
Tel. consultanță clienți: (021) 4057500
Fax: (021) 2331313
E-Mail: infoBSC@ro.bosch.com
www.bosch-romania.ro

Eliminare

Sculele electrice, accesoriile și ambalajele trebuie direcționate către o stație de revalorificare ecologică.

Nu aruncați sculele electrice în gunoii menajer!

Numai pentru țările UE:

Conform Directivei Europene 2012/19/UE privind mașinile și aparatele electrice și electronice uzate și transpunerea acesteia în legislația națională, sculele electrice scoase din uz trebuie colectate separat și direcționate către o stație de revalorificare ecologică.

Sub rezerva modificărilor.**Български****Указания за безопасна работа**

Прочетете всички указания за безопасност и за работа с електроинструмента. Пропуски при спазването на указанията за безопасност и за работа с електроинструмента могат да предизвикат токов удар, пожар и/или тежки травми.

Съхранявайте всички указания за безопасност и за работа с електроинструмента за ползване в бъдеще.

- ▶ **Поддържайте зоната на работа чиста и добре осветена.** Безпорядъкът или недоброто осветление могат да предизвикат трудови злополуки.
- ▶ **Не работете с електроинструмента във взривоопасна среда и в близост до леснозапалими течности, газове или прахове.** Електроинструментите създават искри, които могат да възпламенят прахове или пари.
- ▶ **Щецелът трябва да е подходящ за ползвания контакт. Не се допуска никакво изменение на конструкцията на щецела. При работа с електроинструменти със защитен заземяващ проводник не използвайте адаптери за контактите.** Оригинални щецели и подходящи контакти намаляват риска от възникване на токов удар.
- ▶ **Пазете електроинструмента от дъжд и го предпазвайте от овлажняване.** Проникването на вода в електроинструмент увеличава опасността от токов удар.

- ▶ **Не използвайте кабела за дейности, за които той не е предвиден, напр. да носите електроинструмента, като го държите за него, да го окачвате или да изваждате щепсела от контакта. Предпазвайте кабела от нагряване, омасляване, допир до остри ръбове или движещи се звена на електроинструменти.** Повредени или усукани кабели увеличават риска от възникване на токов удар.
- ▶ **Когато работите с електроинструмент на открито, използвайте само удължителни кабели, които са предназначени и допуснати за работа на открито.** Използването на захранващ кабел, предназначен за работа на открито, намалява риска от токов удар.
- ▶ **Ако използването на електроинструмента във влажна среда не може да бъде избягнато, използвайте предпазен прекъсвач за утечни токове.** Използването на прекъсвач за утечни токове намалява риска от токов удар.
- ▶ **Не използвайте електроинструмент, чийто пусков прекъсвач е повреден.** Електроинструмент, който не може да бъде включен или изключен по предвидения от производителя начин, е опасен и трябва да бъде ремонтиран.
- ▶ **Внимавайте за деца.** Така ще предотвратите опасността деца да играят с електрическото бояджийско мече.
- ▶ **Деца и лица, които поради психическото си, сензорно-моторното или душевното си състояние или поради липса на знания или опит не са в състояние да обслужват електрическото бояджийско мече сигурно, не трябва да работят с него без непосредствен контрол или надзор от отговорно лице.** В противен случай съществува опасност от грешки при ползването и трудови злополуки.
- ▶ **Винаги преди употреба проверявайте основния модул, захранващия кабел и щепсела.** Ако установите повреда, не използвайте основния модул. Не отваряйте сами основния модул и допускате ремонтът му да бъде извършван само от квалифицирани специалисти и само с оригинални резервни части. Повредени основен модул, захранващ кабел или щепсел увеличават опасността от токов удар.
- ▶ **Използвайте само бои, които са изрично посочени в раздела Предназначение на електроинструмента.** Бои, за които електрическото бояджийско мече не е предвидено (напр. лакове, маслени бои и др.п.) могат да го повредят.
- ▶ **Внимавайте за всички опасности, породени от ползваната боя.** Съобразявайте се с информацията на производителя на боята. Указанията на производителя трябва да се спазват стриктно, за да бъдат ограничени опасностите от трудови злополуки и наранявания.
- ▶ **Отвеждайте шланга настрана от себе си и не работете върху стълби или бояджийски скелета.** Препъването в шланга може да стане причина за тежки наранявания.
- ▶ **Почиствайте само с материали на водна основа.** Летливите разтворители създават предпоставки за експлозии и могат да повредят електрическото бояджийско мече.

Символи

Следните символи могат да бъдат важни в процеса на експлоатация на Вашия електроинструмент. Моля, запомнете символите и значението им. Правилното интерпретиране на символите и тяхното значение ще Ви помогнат при добротото и по-сигурно ползване на електроинструмента.

Символ	Значение
	▶ Изчакайте, докато въртенето спре напълно. Допирането на въртящо се звено може да предизвика наранявания.
	Настройвайте височината на капака за съда за боя спрямо конкретните условия: Основният модул трябва винаги да е поставен на пода.
	наляво Заклучващият механизъм на помпата затворен (изпомпването е възможно само в тази позиция)
	надясно Заклучващият механизъм на помпата отворен

Описание на продукта и възможностите му

Предназначение на електроинструмента

Електроинструментът е предназначен за нанасяне само на дисперсионни бои за стени на водна основа.

Използвайте електроинструмента само ако познавате добре и можете да работите без ограничения с всички негови функции или ако сте получили съответното обучение.

Изобразени елементи

Номерирането на изобразените модули се отнася до фигурите на електроинструмента на графичните страници.

- 1 Удължител на кракяника
- 2 Транспортирач маркуч
- 3 Мече
- 4 Засмукващ маркуч
- 5 Основен модул
- 6 Гнездо за закачане на дистанционното управление
- 7 Спусък
- 8 Дистанционно управление (Система PaintControl)
- 9 Ръкохватка на удължителната тръба
- 10 Винтово съединение за удължителната тръба

138 | Български

- 11** Ръкохватка на мечето
- 12** Направляващ канал за транспортиращия маркуч
- 13** Щуцер на мечето за транспортиращия маркуч
- 14** Зъб за окачване
- 15** Отвори за захващане на ролката
- 16** Ролка за боядисване
- 17** Ос на ролката

Основен модул

- 18** Пусков прекъсвач
- 19** Ръкохватка за пренасяне
- 20** Капак на помпата
- 21** Придържача скоба
- 22** Филтър за боя
- 23** Механизъм за застопоряване на помпата
- 24** Крак
- 25** Щуцер за маркуча на помпата
- 26** Щуцер на основния модул за транспортния маркуч
- 27** Двоен SDS съединител
- 28** Скоба за захващане на маркуча на помпата
- 29** Регулируем по височина механизъм за захващане на съда за боя

Модули за почистване

- 30** Ключ за дюзата на смесителя
- 31** Адаптер за чешма с уплътнителен пръстен
- 32** Съединител SDS за включване на филтъра за боя
- 33** Маркуч на помпата
- 34** Изравнителен маркуч
- 35** Ротор
- 36** Дистрибутор
- 37** Камера за боя
- 38** Дистрибуторна плоча

*Изобразените на фигурите и описаните допълнителни приспособления не са включени в стандартната окомплектовка на уреда. Изчерпателен списък на допълнителните приспособления можете да намерите съответно в каталога ни за допълнителни приспособления.

Декларация за съответствие 

С пълна отговорност ние декларираме, че описаният в раздела «Технически данни» продукт съответства на следните стандарти или нормативни документи: EN 60335, EN 300 220-1:2006, EN 300 220-2:2007, EN 301 489-1:2008, EN 301 489-3:2002 съгласно изискванията на Директиви 2011/65/EC, 2006/95/EO, 2004/108/EO, 1999/5/EO.

CE 11

Henk Becker
Executive Vice President
Engineering

Helmut Heinzelmann
Head of Product Certification
PT/ETM9

Henk Becker *i.v. Heinzelmann*

Robert Bosch GmbH, Power Tools Division
D-70745 Leinfelden-Echterdingen
Leinfelden, 26.11.2013

Технически данни

Електрическо бояджийско мече		PPR 250
Каталожен номер		3 603 BA0 0..
Номинална консумирана мощност	W	35
Дебит на боя	ml/min	400
Време за боядисване на 2 m ²	min	1
Дължина		
– Мече	cm	40
– Мече + удължителна тръба	cm	120
– Транспортиращ маркуч	m	5
Размери на ролката		
– Ширина	cm	25
– Диаметър на опашката	mm	8
– Диаметър на ролката, общо (без кече)	mm	45 – 50
– Дебелина на кечето	mm	11
– Материал на кечето		Полиестер
Маса съгласно EPTA-Procedure 01/2003	kg	3,7

Клас на защита		
– Основен модул		IP X4 *
– Пусков прекъсвач с дистанционно управление		IP X5 **

* Защита срещу напръскване с вода от всички страни

** Защита срещу обливане с вода от всички страни
Данните се отнасят до номинално напрежение [U] 230 V. При различно напрежение, както и при специалните изпълнения за някои страни данните могат да се различават.

Информация за излъчван шум

Равнището A на звуковото налягане на електроинструмента обикновено е по-малко от 70 dB(A).

Монтиране

- ▶ **Преди извършване на каквито и да е дейности по електроинструмента изключвайте щепсела от захранващата мрежа.**

Размотаване на транспортиращия маркуч (вижте фиг. А)

- Отворете придържачата скоба **21** и развийте напълно транспортиращия маркуч **2** от основния модул **5**.
- Отново затворете придържачата скоба **21**.

Упътване: Ако работите само с мечето **3** (без удължителната тръба **1**), за по-голямо удобство можете да закрепите транспортиращия маркуч **2** в един от двата външни направляващи канала **12**.

Монтиране на удължителната тръба (вижте фигури В1 – В2)

- Навийте края с резбата **10** на удължителната тръба в мечето **3**.
- Закрепете транспортиращия маркуч **2** в правите направляващи канали **12** на мечето **3** и на удължителната тръба **1**.

- Извадете дистанционното управление **8** от мечето **3** и го захванете с прещракване в гнездото **6** на удължителната тръба **1**.

Работа с електроинструмента

- ▶ **Преди извършване на каквито и да е дейности по електроинструмента изключвайте щепсела от захранващата мрежа.**

Подготовка за работа

- ▶ **Не се допуска работа в непосредствена близост до водоеми и в зоната около тях.**

При закупуване на бои обръщайте внимание на безопасността им за околната среда.

Подготовка на боядисваната повърхност

Боядисваната повърхност трябва да е чиста, суха и обезмаслена.

При работа в затворени помещения е възможно всички непокрити повърхности да бъдат замърсени. Затова предварително подгответе грижливо зоната около боядисваната повърхност:

- покривайте или облепайте пода, мебели и предмети, дограма на врати и прозорци и т.н.
- поставяйте допълнителна стабилна подложка под съда за боята и основния модул (фолио, картон и др.п.).

Подготовка на боята

- Подгответе боята съгласно указанията на производителя.
- Разбърквайте боята достатъчно интензивно и при необходимост я разреждате.

Ако резултатът от боядисването не е задоволителен или не се подава боя, вижте «Отстраняване на повреди», страница 140.

Захващане на съда за боя към основния модул (вижте фигури С1 – С2)

- Поставете основния модул **5** на пода до отворения съд с боята.
- Издърпайте докрай нагоре регулируемия механизъм **29** за захващане на съда с боя.
- При необходимост повдигнете дръжката на съда с боя и свалете надолу кукиите на механизма за захващане до ръба на съда за боя. Дръжката на съда за боя трябва винаги да е между кукиите на механизма за захващане.
- Потопете филтъра за боя **22** до дъното на съда за боя.
- Захванете засмукващия маркуч **4** с придържащата скоба **28**.

Пускане в експлоатация

- ▶ **Внимавайте за напрежението на захранващата мрежа! Напрежението на захранващата мрежа трябва да съответства на данните, посочени на табелката на електроинструмента. Уреди, обозначени с 230 V, могат да бъдат захранвани и с напрежение 220 V.**

- ▶ **Винаги поставяйте основния модул и съда за боя на равна повърхност.** При работа върху стълба или на повърхност под наклон съществува опасност от преобръщане и падане на основния модул и съда с боя. Това може да предизвика наранявания и замърсяване с боя.

- ▶ **Не покривайте основния модул.** В противен случай няма да можете да установите навреме евентуално появили се смущения в правилното функциониране на модула.

- ▶ **По време на работа с електрическото мече дръжте други електрически уреди на безопасно разстояние или ги покривайте грижливо.** Разпръснати капчици от боята могат да предизвикат злополуки и замърсявания.

- ▶ **Осигурявайте достатъчно и постоянно проветряване на работната зона и достатъчно количество пресен въздух за цялото помещение.**

- ▶ **Работете с предпазни очила.** Така очите Ви са предпазени от пръски или изтичаща боя.

Носете подходящо работно облекло. Боята трудно се отстранява от дрехите.

Избягвайте прещипвания на маркучите, напр. вследствие на притискане, огъване или обтягане! Внимавайте да не стъпвате върху транспортния маркуч **2**.

Дръжте маркучите на безопасно разстояние от отоплителни тела.

Не дърпайте маркучите. В никакъв случай не теглете основния модул, като го дърпате за транспортиращия маркуч **2**. При пренасяне дръжте основния модул само за предвидената за целта ръкохватка **19**.

Включване (вижте фиг. D)

За да пестите енергия, дръжте електроинструмента включен само когато го ползвате.

- Включете щепсела в контакта.
- Уверете се, че механизмът за захващане на помпата **23** е затворен.
- За **включване** на електроинструмента преместете пусковия прекъсвач **18** в позиция «I».
- Захванете мечето **3** или удължителната тръба **1** за ръкохватката и доближете боядисващата ролка **16** до боядисваната повърхност.
- Натиснете пусковия прекъсвач **7** на дистанционното управление **8**.

Изключване

- Отпуснете пусковия прекъсвач **7**.
- За **изключване** на електроинструмента преместете пусковия прекъсвач **18** в позиция «0».
- Изключете щепсела от контакта.
- Отворете механизма за затваряне на помпата **23**.

При необходимост за освобождаване на механизма можете да притиснете капака на помпата **20** леко нагоре.

140 | Български

Указания за работа**Боядисване**

Преди боядисване навлажнявайте с вода нови или изсъхнали ролки за боядисване.

Ако ролката за боядисване е нова или е изсъхнала, се постига хомогенен слой без оставяне на следи едва след припл. 6 пътечки.

Запълването на празен транспортиращ маркуч продължава припл. една минута.

- С помощта на пусковия прекъсвач **7** подайте достатъчно количество боя върху боядисващата ролка **16** и придвижете ролката равномерно напред и назад.
- Избягвайте прекъсване на следата върху боядисваната повърхност.
Равномерното водене на боядисващата ролка осигурява постоянно качество на повърхността.

Регулиране на количеството боя по време на боядисване

Количеството боя може да бъде регулирано с помощта на пусковия прекъсвач.

- Натиснете пусковия прекъсвач **7** до получаване на равномерен слой боя.
- След това можете да отпуснете пусковия прекъсвач, докато нанасяния слой престане да бъде плътен.
- След това отново запълнете камерата за боя с достатъчно количество боя (натиснете и задръжте пусковия прекъсвач **7** припл. 5 секунди).

Отстраняване на повреди

Проблем	Причина	Отстраняване
Нанесения слой боя е с незадоволително качество.	Маркучите са запушени. Не се подава или се подава твърде малко количество боя.	Уверете се, че няма притиснати или прегънати маркуч.
	Боята е с твърде голям вискозитет и не може да бъде подавана.	Разбъркайте добре боята и при необходимост я разрежете с 5 – 10 % вода.
	Механизмът за затваряне на помпата 23 не е затворен.	Уверете се, че капакът на помпата 20 е поставен и затворен правилно.
До мечето 3 не достига боя.	Съдът с боя е празен.	Напълнете съда с боя или го заменете с плътен.
	Боята е с твърде голям вискозитет и не може да бъде засмуквана от помпата.	Разбъркайте добре боята и при необходимост я разрежете с 5 – 10 % вода.
	Маркучите са запушени.	Почистете маркучите (вижте «Почистяване», страница 141).
Дистанционното управление 8 не работи.	Маркучите са запушени. Не се подава или се подава твърде малко количество боя.	Уверете се, че няма притиснат или прегънат маркуч.
	Основният модул е изключен.	Включете основния модул (вижте «Включване», страница 139).
	Батерията на дистанционното управление е изтощена.	Обърнете се към оторизиран сервиз за електроинструменти на Бош. Детайлът трябва да бъде заменен. Упътване: При нормално ползване не се налага замяната на батерията.

Смяна на боядисващата ролка (вижте фигури E1 – E2)

Когато боядисващата ролка трябва да бъде почистена или се износи и трябва да бъде заменена, я извадете от мечето.

- Разтворете отворите за захващане на ролката **15** и извадете боядисващата ролка **16** от мечето **3**.

За да не засъхва напоената с боя ролка до измиването, е най-добре да я натопите в кофа с вода.

Подходящи нови боядисващи ролки можете да намерите в производствената гама допълнителни приспособления на Бош.

Възможно е и използването на боядисващи ролки на други производители. При това трябва обаче да бъдат спазвани съответните размери (вижте «Технически данни», страница 138).

Поставянето на нова боядисваща ролка се извършва, както следва:

- Издърпайте оста **17** от старата ролка **16** и поставете новата ролка върху оста припл. по средата.
- Поставете оста на ролката **17** от едната страна в отвора за захващане на ролката **15**.
- Притиснете ролката за боядисване в другия край, докато оста влезе в отвора.
Ролката за боядисване трябва да може да се върти свободно.

Оставяне на мечето (вижте фигура F)

- Окачете мечето на ръба на съда за боя **3** с помощта на задържащия зъб **14**.

Поддържане и сервис

- ▶ **Преди извършване на каквито и да е дейности по електроринструмента изключвайте щепсела от захранващата мрежа.**

Почистване

След приключване на боядисването трябва да изпомпате наличната в системата боя и да почистите модулите, подаващи боя.

За почистване на системата има две възможности:

- **EasyClean:** с помощта на универсални арматурни модули системата се включва към битов смесител от водопроводната система и се изплаква.
- Алтернативна възможност: за почистване системата се оставя да изпомпва чиста вода от кофа.

Грижливото почистване е важна предпоставка за безпречното функциониране на електрическото бояджийско мече. При неправилно или некомпетентно почистване гаранционни претенции не се приемат.

Поддържайте чисти основния модул, скобата за захващане **28** и дистанционното управление **8**. Почиствайте ги с мека влажна кърпа. Основният модул и дистанционното управление не трябва да бъдат потапяни във вода.

Винаги почиствайте ролката за боядисване, мечето и маркучите с вода.

Подготовка

- Окачете мечето на ръба на съда за боя **3** с помощта на задържащия зъб **14**.
- Освободете двойното SDS съединение **27** от придържащата скоба **28** и извадете напълно от кофата засмукващия маркуч **4** и филтъра за боя **22**.
- Извадете ролката за боядисване **16** от мечето **3** (вижте «Смяна на боядисващата ролка», страница 140).
- Задръжте мечето **3** над съда с боя и натиснете и задръжте пусковия прекъсвач **7**, докато боята от маркучите бъде изпомпана напълно и от мечето спре да тече боя.
- Отпуснете пусковия прекъсвач **7** и изключете електроринструмента.
- Изключете щепсела от контакта.

EasyClean (вижте фигури G1 – G4)

Упътване: За присъединяване към водопроводната мрежа използвайте само включените в окомплектовката маркучи и адаптер.

Подготовка на чешмата:

- С помощта на включения в окомплектовката ключ за дюзата за смесителя **30** или с подходящ инструмент развийте успокоителната дюза на смесителя на чешма.
 - Навийте подходящ адаптор **31** (резба M22 или M24) в или на чешмата.
- В производствената гама на Бош за допълнителни приспособления можете да намерите други адаптори.

Разглобяване на подаващите боя модули:

- Отворете придържащата скоба **21**.
- Отворете механизма за затваряне на помпата **23**.



При необходимост за освобождаване на механизма можете да притиснете капака на помпата **20** леко нагоре.

- Плъзнете капака на помпата **20** до упор надолу и след това внимателно го извадете от леглото му в основния модул **5**.
- Отворете съединението SDS **32** в долния край на засмукващия маркуч **4**.

Изплакване на системата:

- Занесете мечето **3**, транспортиращия маркуч **2**, капака на помпата **20** и засмукващия маркуч **4** до предварително подготвената чешма.
- При това внимавайте, тъй като от тях може да изтече боя.
- Включете двойния SDS адаптор **27** към адаптора **31** на чешмата.
 - Задръжте мечето **3** над подходящ съд за събиране на водата (напр. кофа).
 - Внимателно отворете крана на чешмата и пуснете хладка вода да тече през системата.
 - По време на изплакването многократно стискайте леко маркуча на помпата **33**.
- Така ефектът от почистването е по-добър.
- Освен това така се почиства и изравняващия маркуч **34**, който предотвратява претоварване на ротора при твърде голямо налягане в транспортиращата система.
- Промивайте системата, докато от мечето започне да изтича чиста вода.
 - Почистете филтъра за боя **22** и засмукващия маркуч **4** (включете съединителя SDS **32** към чешмата и ги изплакнете; допълнително почистете филтъра за боя с мека четка).
 - Развийте адаптера **31** от чешмата и от двойния SDS съединител **27**.
- Навийте отново успокоителната дюза на смесителя.

Почистване на мечето и ролката за боядисване:

- Вижте «Почистване на мечето и ролката за боядисване», страница 142.

Сглобяване на изсушените модули:

- Изчакайте всички модули да изсъхнат напълно.
- По възможност ролката за боядисване **16** трябва да съхне окачена.
- Ако по време на съхнене ролката за боядисване е поставена върху повърхност, кечето се сплесква. Така при следващото боядисване е възможно да не получите равно разпределение на боята по повърхността.
- Отново включете засмукващия маркуч **4** с помощта на съединителя SDS **32** към филтъра за боя **22**.
 - Завъртете ротора **35** на ръка до позицията, показана на фигурата (вижте фигура G4) за да избегнете повреждане на маркуча на помпата **33** при поставяне на капака на помпата **20**.
 - Поставете отново капака на помпата **20** в леглото в корпуса и го плъзнете до упор нагоре.
 - Затворете механизма за застопоряване на помпата **23**, докато усетите прещракване.
 - Отново затворете придържащата скоба **21**.

142 | Български

**Алтернативна процедура за почистване
(вижте фигура Н)**

Упътване: Почистването на системата е малко по-продължително, отколкото при EasyClean.

- Захванете основния модул **5** към кофа с вода (вижте също «Захващане на съда за боя към основния модул», страница 139).
- Потопете филтъра за боя **22** до дъното в кофата с вода.
- Захванете засмукващия маркуч **4** с придържащата скоба **28**.
- Включете щепсела в контакта.
- Уверете се, че механизмът за захващане на помпата **23** е затворен.
- За **включване** на електроинструмента преместете пусковия прекъсвач **18** в позиция «I».
- Задръжте мечето **3** над подходящ съд за събиране на водата (напр. кофа) и натиснете и задръжте пусковия прекъсвач **7**, докато от мечето започне да изтича чиста вода и в маркучите не остане боя (контрол чрез външен оглед).
- При това постоянно леко раздвижвайте маркучите. Така ефектът от почистването е по-добър.
- Почистете мечето и ролката за боядисване: Вижте «Почистване на мечето и ролката за боядисване», страница 142.
- Изчакайте всички модули да изсъхнат напълно. По възможност ролката за боядисване **16** трябва да съхне окачена.
- Ако по време на съхнене ролката за боядисване е поставена върху повърхност, кечето се сплесква. Така при следващото боядисване е възможно да не получите равно разпределение на боята по повърхността.

**Почистване на мечето и ролката за боядисване
(вижте фигури I1 – I3)**

След изплакването на системата различни модули трябва да бъдат почистени допълнително на ръка.

- С помощта на четка отстранете остатъци от боя от мечето **3**.
- Извадете дистрибутора за боя **36** от камерата **37**. За по-добро почистване завъртете дистрибутора за боя на 90°.
- Извадете плочата на дистрибутора е **38** от дистрибутора **36**. За целта повдигнете леко плочата на дистрибутора в единия край и я издръпайте настрани от захващащите я скоби.
- С помощта на малка четка отстранете остатъци от боя от плочата на дистрибутора **38**, от дистрибутора **36** и от камерата **37**.
- Измийте грижливо ролката за боядисване **16**.

Съхраняване

Преди прибиране за съхраняване електрическото бояджийско мече трябва да бъде почистено съгласно инструкцията и всички модули трябва да са изсъхнали.

- Вкарайте плочата на дистрибутора **38** отстрани в захващащите скоби в дистрибутора **36**.
- Захванете дистрибутора за боя **36** в камерата **37**.

- Навийте транспортиращия маркуч **2** около основния модул **5** и го захванете с придържащата скоба **21**.
- Спуснете захващащия механизъм за съда за боя **29** до край надолу.
- Монтирайте ролката за боядисване **16** в мечето **3** (вижте «Смяна на боядисващата ролка», страница 140).

Изхвърляне на използваните материали

Боята и изсъхналите остатъци от боя трябва да се изхвърлят по начин, който не замърсява околната среда. Спазвайте указанията за изхвърляне на производителя на боята и местните нормативни документи, касаещи изхвърлянето на специални отпадъци.

Вредни за околната среда химикали не трябва да проникват в почвата, подпочвените води или в открити водни басейни. Никога не изсипвайте вредни за околната среда химикали в битовата канализация!

Поддръжане

Когато е необходима замяна на захванващия кабел, тя трябва да се извърши в оторизиран сервиз за електроинструменти на Бош, за да се запази нивото на безопасност на електроинструмента.

Сервиз и технически съвети

Когато се обръщате с Въпроси към представителите, моля, непременно посочвайте 10-цифрения каталожен номер, означен на табелката на електроинструмента.

Отговори на въпросите си относно ремонта и поддръжката на Вашия продукт можете да получите от нашия сервизен отдел. Монтажни чертежи и информация за резервни части можете да намерите също на адрес:

www.bosch-pt.com

Екипът на Бош за технически съвети и приложения ще отговори с удоволствие на въпросите Ви относно нашите продукти и допълнителните приспособления за тях.

Роберт Бош ЕООД – България

Бош Сервиз Център
Гаранционни и извънгаранционни ремонти
бул. Черни връх 51-Б
FPI Бизнес център 1407
1907 София
Тел.: (02) 9601061
Тел.: (02) 9601079
Факс: (02) 9625302
www.bosch.bg

Бракуване

С оглед опазване на околната среда електроинструментът, допълнителните приспособления и опаковката трябва да бъдат подложени на подходяща преработка за повторното използване на съдържащите се в тях суровини.

Не изхвърляйте електроинструменти при битовите отпадъци!

Само за страни от ЕС:

Съгласно Директивата на ЕС 2012/19/ЕС относно бракувани електрически и електронни устройства и утвърждаването ѝ като национален закон електроинструментите, които не могат да се използват повече, трябва да се събират отделно и да бъдат подлагани на подходяща преработка за оползотворяване на съдържанието се в тях вторични суровини.

Правата за изменения запазени.

Македонски

Безбедносни напомени



Прочитајте ги сите напомени и упатства за безбедност. Грешките настанати како резултат од непридржување до безбедносните напомени и упатства може да предизвикаат електричен удар, пожар и/или тешки повреди.

Зачувајте ги безбедносните напомени и упатства за користење и за во иднина.

- ▶ **Работниот простор секогаш нека биде чист и добро осветлен.** Неуредниот или неосветлен работен простор може да доведе до несреќи.
- ▶ **Не работете со електричниот апарат во околина каде постои опасност од експлозија, каде има запаливи течности, гас или прашина.** Електричните апарати создаваат искри, кои може да го запалат правот или пареата.
- ▶ **Приклучокот на електричниот апарат мора да одговара на приклучокот во ѕидната дозна. Приклучокот во никој случај не смее да се менува. Не употребувајте прекинувач со адаптер заедно со заземјениот електричен апарат.** Неминувањето на прекинувачот и соодветните ѕидни дозни го намалуваат ризикот од електричен удар.
- ▶ **Уредот држете го подалеку од дожд и влага.** Навлегувањето на вода во електричниот апарат го зголемува ризикот од електричен удар.
- ▶ **Не го користите кабелот за друга намена, за да го носите електричниот апарат, за да го закачите или да го влечете приклучокот од ѕидната дозна. Држете го кабелот понастрана од топлина, масло, остри рабови или подвижните компоненти на уредот.** Оштетениот или свиткан кабел го зголемува ризикот за електричен удар.
- ▶ **Доколку со електричниот апарат работите на отворено, користете само продолжен кабел што е дозволив за користење на надворешен простор.** Користењето на соодветен продолжен кабел на отворено го намалува ризикот од електричен удар.
- ▶ **Доколку користењето на електричниот апарат во влажна околина не може да се избегне, користете**

заштитен уред со диференцијална струја.

Употребата на заштитниот уред со диференцијална струја го намалува ризикот од електричен удар.

- ▶ **Не користете го електричниот апарат, доколку има дефектен прекинувач.** Апаратот кој повеќе не може да се вклучи или исклучи, ја загрозува безбедноста и мора да се поправи.
- ▶ **Не ги оставајте децата без надзор.** Така ќе се уверите дека децата нема да си играат со електричниот ваљак.
- ▶ **Децата и лицата, кои поради нивните физички, сензорни или духовни способности или нивно неискуство или непознавање не се во состојба, безбедно да ракуваат со електричниот ваљак, не смеат да го користат истиот без надзор или инструкции од страна на одговорно лице.** Инаку постои опасност од погрешна употреба и повреди.
- ▶ **Пред секое користење, проверете ја базната единица, кабелот и приклучокот. Не ја користете базната единица, доколку приметите оштетувања. Не ја отворајте сами базната единица и оставете го на поправка кај квалификуван стручен персонал кој ќе користи само оригинални резервни делови.** Оштетена базна единица и оштетен кабел и приклучок ја зголемуваат опасноста на електричен удар.
- ▶ **Употребете само бои, кои се дадени во наменската употреба.** Недозволиви бои (како на пр. лакови, маслени бои и др.) може да го оштетат електричниот ваљак.
- ▶ **Внимавајте на евентуалните опасности на бојата. Имајте ги предвид информациите на производителот на бојата.** За намалување на опасноста од повреди, треба да се придржуваме кон упатствата на производителот.
- ▶ **Постојано оддалечете го од себе цревозо за снабдување и не работете на скали или скеле.** Сопнувањето на цревозо за снабдување може да доведе до повреди.
- ▶ **Чистете само со средства врз база на вода.** Лесно испарливите растворувачи создаваат експлозивна околина и може да го оштетат електричниот ваљак

Ознаки

Следните ознаки се од големо значење за користењето на вашиот електричен апарат. Ве молиме запаметете ги ознаките и нивното значење. Вистинската интерпретација на ознаките Ви помага подобро и побезбедно да го користите електричниот апарат.

Ознака

Значење



- ▶ **Почекајте додека роторот целосно не дојде во состојба на мирување.** Допирот на роторот кој се врти може да доведе до повреди.

144 | Македонски

Ознака	Значење
	Спојката за кофата со боја која се прилагодува по висина, прилагодувајте ја според висината на кофата за боја: muss immer Базната единица стои рамно на подот.
	лево Механизмот за заклучување на пумпата затворен (Функционирањето на пумпата е можна само во ова положба)
	десно Механизмот за заклучување на пумпата отворен

Опис на производот и моќноста**Употреба со соодветна намена**

Електричниот апарат е наменет само за бојадисување со дисперзирани сидни бои врз база на вода.

Користете го електричниот апарат само откако ќе ги прочитате сите функции и може да ги примените истите без ограничувања или откако ќе ги добиете потребните упатства.

Илустрација на компоненти

Нумерирањето на сликите со компоненти се однесува на приказот на електричните апарати на графичката страница.

- 1 Продолжеток на наносувачот на бојата
- 2 Црево за снабдување
- 3 Нанесувач на боја
- 4 Црево за вшмукување
- 5 Базна единица

Нанесувач на боја

- 6 Прифат за далечинското управување
- 7 Прекинувач
- 8 Далечински управувач (PaintControl System)
- 9 Рачка на продолжетокот
- 10 Завртка на продолжетокот
- 11 Рачка на наносувачот на боја
- 12 Канал за проследување на цревето за снабдување
- 13 Приклучок за цревето за снабдување на наносувачот на бојата
- 14 Сегмент за држење
- 15 Прифат на ваљакот
- 16 Ваљак за боја
- 17 Оска на ваљакот

Базна единица

- 18 Прекинувач за вклучување/исклучување
- 19 Рачка за носење
- 20 Поклопец на пумпата
- 21 Копче за држење
- 22 Филтер за боја
- 23 Механизам за заклучување на пумпата
- 24 Подножје за стоење
- 25 Приклучок за цревето на пумпата
- 26 Приклучок за цревето за снабдување на базната единица
- 27 Двоен-SDS-приклучок
- 28 Држач за цревето на пумпата
- 29 Спојка за кофата со боја која се прилагодува по висина

Компоненти за чистење

- 30 Клуч на млазницата за мешање
- 31 Адаптер за чешма со дихтунг
- 32 SDS-приклучок на филтерот за боја
- 33 Црево на пумпата
- 34 Компензационо црево
- 35 Ротор
- 36 Разводник на боја
- 37 Комора за боја
- 38 Разводна плоча

*Опишаната опрема прикажана на сликите не е дел од стандардниот обем на испорака. Комплетната опрема може да ја најдете во нашата Програма за опрема.

Изјава за сообразност 

Изјавуваме на наша одговорност, дека опишаните производи во Технички податоци се во согласност со следните норми или нормативни документи,": EN 60335, EN 300 220-1:2006, EN 300 220-2:2007, EN 301 489-1:2008, EN 301 489-3:2002 според одредбите на регулативите 2011/65/EU, 2006/95/EG, 2004/108/EG, 1999/5/EG.

CE 11

Henk Becker
Executive Vice President
Engineering

Helmut Heintelmann
Head of Product Certification
PT/ETM9

PPA.
 *i.V. K. W.*

Robert Bosch GmbH, Power Tools Division
D-70745 Leinfelden-Echterdingen
Leinfelden, 26.11.2013

Технички податоци

Електричен ваљак		PPR 250
Број на дел/артикл		3 603 BA0 0..
Номинална јачина	W	35
Капацитет на снабдување со боја	ml/min	400
Потрошување на време за нанесување на боја на 2 m ²	мин	1
Должина		
– Нанесувач на боја	см	40
– Нанесувач на боја + продолжеток	см	120
– Црево за снабдување	м	5
Димензија на ваљакот		
– Ширина	см	25
– Дијаметар на оската	мм	8
– Вкупниот дијаметар на ваљакот (без горниот слој)	мм	45 – 50
– Висина на горниот слој	мм	11
– Материјал на горниот слој		Полиестер
Тежина согласно ЕРТА-Procedure 01/2003	кг	3,7
Класа на заштита		
– Базна единица		IP X4 *
– Прекинувач со далечински управувач		IP X5 **

* Заштита од прскање на вода од сите правци

** Заштита од млаз на вода од сите правци

Податоците важат за номинален напон [U] од 230 волти. Овие податоци може да отстапуваат при различни напони, во зависност од изведбата во односната земја.

Информација за бучава

Нивото на звучниот притисок на уредот, оценето со А, типично е помало од 70 dB(A).

Монтажа

- **Пред било каква интервенција на електричниот апарат, извлекете го струјниот приклучок од сидната дозна.**

Одмотајте го цревото за снабдување (види слика А)

- Отворете го копчето за држење **21** и одмотајте го цревото за снабдување **2** целосно од базната единица **5**.
- Затворете го повторно копчето за држење **21**.

Напомена: Доколку бојадисувате само со нанесувачот на боја **3** (без продолжеток **1**), за полесно да работите, цревото за снабдување **2** можете да го прицврстите на еден од двете надворешни канали за проследување **12**.

Монтирање на продолжетокот (види слики В1 – В2)

- Прицврстете ја завртката **10** на продолжетокот во нанесувачот на боја **3**.
- Прицврстете го цревото за снабдување **2** во правите канали за проследување **12** на нанесувачот на боја **3** и на продолжетокот **1**.

- Извадете го далечинското управување **8** од нанесувачот на боја **3** и прикачете го на прифатот **6** на продолжетокот **1**.

Употреба

- **Пред било каква интервенција на електричниот апарат, извлекете го струјниот приклучок од сидната дозна.**

Подготовка за работа

- **Работи на работ на отпадните води или на соседните површини во непосредното подрачје на одводот не се дозволени.**

При купување на бои внимавајте на нивната подносливост за животната средина.

Припрема на површината за бојадисување

Површината за бојадисување мора да биде чиста, сува и да не е замастена.

При употреба во внатрешните простории можат сите непокриени површини да се извалкат. Затоа темелно припремете ја околината на површината за бојадисување:

- Подови, мебелот, покријте ги или залепете лента на рамките на вратите и прозорците итн.
- Кофата за боја и базната единица дополнително да се опремаат со доволен материјал за покривање (фолија, картон итн.).

Припрема на боја

- Припремете ја бојата според податоците на производителот.
- Промешајте ја темелно бојата и евентуално разредете ја.

Доколку резултатот на бојадисувањето не е задоволителен или бојата не излегува: види „Отстранување на пречки“, страна 147.

Спојување на базната единица и кофата за боја (погледнете ги сликите С1 – С2)

- Ставете ја базната единица **5** рамно на подот до отворената кофа за боја.
- Повлечете ја спојката за кофата со боја која се прилагодува по висина **29** сосема горе.
- Подигнете ја горе рачката на кофата за боја и бутнете ја надолу куката на спојката за кофата со боја до работ на кофата. Рачката на кофата за боја мора постојано да биде позиционирана помеѓу куката на спојката за кофата со боја.
- Потопете го филтерот за боја **22** до дното на кофата за боја.
- Прицврстете го цревото за вшмукување **4** на држачот за црево **28**.

Ставање во употреба

- **Внимавајте на електричниот напон! Напонот на изворот на струја мора да одговара на оној кој е наведен на спецификационата плочка на електричниот уред. Електричните апарати означени со 230 волти исто така може да се користат и на 220 волти.**

146 | Македонски

- ▶ **Ставете ги базната единица и кофата за боја постојано на рамна површина.** При работа на скали или на косо тло постои опасноста, базната единица или кофата за боја да се превртат или да паднат. Ова може да доведе до повреди и валкање со боја.
- ▶ **Не ја покривајте базната единица.** Инаку нема да може да се препознава можен дефект.
- ▶ **При употреба на ваљакот за боја другите електрични уреди држете ги далеку или покриете ги доволно.** Евентуално појавените прскања на боја може да доведат до незгоди и валкања.
- ▶ **Обезбедете добра, редовно проветрување во работното подрачје и доволен чист воздух во целата просторија.**
- ▶ **Носете заштитни очила.** На тој начин вашите очи ќе бидат заштитени од испскана или излезена боја.

Носете соодветна работна облека. Бојата тешко се отстранува од облеката.

Избегнувајте стеснување на системот на црева, на пр. со притискање, превиткување или истегнување! Не газете на цревата за снабдување **2**.

Држете го системот на црева далеку од изворот на топлина.

Не влечете за црева. За движење на базната единица не влечете за цревата за снабдување **2**. Носете ја базната единица само за рачката за носење **19**.

Вклучување (види слика D)

За да се заштеди енергија, вклучувајте го електричниот алат само доколку го користите.

- Ставете го мрежниот приклучок во сидната дозна.
- Осигурете се, дека механизмот за заклучување на пумпата **23** е затворен. 
- За **ставање во употреба** на електричниот апарат, навалете го прекинувачот за вклучување/исклучување **18** во позиција „I“.
- Земете го нанесувачот на боја **3** или продолжетокот **1** на рака за соодветната рачка и исправете го ваљакот за боја **16** на површината за бојадисување.
- Притиснете до прекинувачот **7** на далечинскиот управувач **8**.

Исклучување

- Ослободете го прекинувачот **7**.
- За да го **исклучите** електричниот апарат, навалете го прекинувачот за вклучување/исклучување **18** во позиција „0“.
- Влечете го мрежниот приклучок од сидната дозна.
- Отворете го механизмот на заклучување на пумпата **23**. 
- По потреба можете за олеснување на механизмот за заклучување на поклопецот на пумпата **20** да го притиснете лесно нагоре.

Совети при работењето

Бојадисување

Навлажнете ги со вода новите односно сувите ваљаци за боја пред бојадисување.

Доколку ваљакот за боја е нов односно сув, дури после околу шест ленти ќе се постигне хомогена нанесување на боја без повлечени линии.

Полнењето на празно црево за снабдување трае околу една минута.

- Со помош на прекинувачот **7** внесете доволна количина боја на ваљакот за боја **16** и придвижете го ваљакот за боја рамномерно горе долу.
- Избегнувајте прекини внатре во површината за бојадисување. Рамномерното водење на ваљакот за боја дава единствен квалитет на површината.

Регулирање на количината на боја за време на бојадисувањето

Количината на боја може да се регулира преку прекинувачот.

- Притиснете толку долго на прекинувачот **7**, додека не следува хомогено нанесување на боја.
- Потоа прекинувачот можете да го ослободите, додека нанесувањето на боја на површината за бојадисување не престанува да покрива.
- Потоа полнете ја кофата за боја повторно доволно со боја (Прекинувачот **7** притиснете го околу 5 секунди).

Промена на ваљакот (види слики E1 – E2)

Извадете го ваљакот за боја од нанесувачот на боја поради чистење или кога ваљакот за боја е истрошен.

- Раздвојте ги прифатите на ваљакот **15** и оставете го ваљакот за боја **16** да се лизне од нанесувачот на боја **3**.
- Ваљакот за боја кој е топен со боја, за да не се исуши до неговото миење, подобро ставете го во кофа со вода.

Соодветни, нови валјаци за боја ќе најдете во нашата Bosch програма за прибор.

Може да се употребат и валјаци за боја од други производители. При тоа мора да се придржуваме до соодветните димензии (види „Технички податоци“, страна 145).

Ставете го новиот ваљак како што следи:

- Повлечете ја оската на ваљакот **17** од стариот ваљак **16** и вметнете го новиот ваљак повторно по средината на оската на ваљакот.
- Ставете ја оската на ваљакот **17** на едната страна во прифатот на ваљакот **15** како што треба.
- Притиснете го ваљакот за боја во спротивниот прифат на ваљакот. Ваљакот за боја мора слободно да се врти.

Одложување на нанесувачот на боја (види слика F)

- Закачете го нанесувачот на боја **3** со помош на сегментот за држење **14** на работ на кофата за боја.

Отстранување на пречки

Проблем	Причина	Помош
Нанесувањето на боја не е задоволувачка.	Цревата се блокирани. Не се транспортира или се транспортира многу малку боја.	Уверете се дека цревата не е притискана или превиткана.
	Бојата е густа и не може да се транспортира.	Измешајте ја темелно бојата и евентуално разредете ја со 5 – 10 % вода.
	Механизмот за заклучување на пумпата 23 не е затворен.	Уверете се дека поклопецот на пумпата 20 е правилно поставен и е заклучен.
	Кофата за боја е празна.	Полнете ја кофата за боја со свежа боја или сменете ја празната кофа за боја со нова.
Нема боја на наносувачот на боја 3 .	Бојата е густа и пумпата не може да ја вшмукувана.	Измешајте ја темелно бојата и евентуално разредете ја со 5 – 10 % вода.
	Цревата се затнати.	Чистете го системот на црева (види „Чистење“, страна 147).
	Цревата се блокирани. Не се транспортира или се транспортира многу малку боја.	Уверете се дека цревата не е притискана или превиткана.
Далечинскиот управувач 8 не функционира.	Базната единица е исклучена.	Вклучете ја базната единица (види „Вклучување“, страна 146).
	Батеријата на далечинскиот управувач е празна.	Контактирајте ја овластената сервисна служба на Bosch. Оставете таму да се замени тој дел. Напомена: При нормална употреба батеријата никогаш не мора да се замени.

Одржување и сервис

- **Пред било каква интервенција на електричниот апарат, извлекете го струјниот приклучок од сидната дозна.**

Чистење

По бојадисувањето мора да го испразните системот и да ги чистите деловите кои носат боја.

За чистење на системот има две можности:

- **EasyClean:** Системот се приклучува на чешма за вода со помош на универзалните приклучоци и се измие.
- Алтернативна можност: Системот поради чистење пумпува свежа вода од кофа.

Едно стручно чистење е предуслов за беспрекорна работа на електричниот ваљак. При недостиг или нестручно чистење нема да се презема право на гаранција.

Држете ги чисти базната единица, држачот **28** и далечинскиот управувач **8**. Чистете ги со влажна крпа. Базната единица и далечинскиот управувач не смее да ги потопете во вода.

Чистете го ваљакот за боја, наносувачот на боја и системот на црева со вода.

Припрема

- Закачете го наносувачот на боја **3** со помош на сегментот за држење **14** на работ на кофата за боја.
- Ослободете го двојниот-SDS-приклучок **27** од држачот **28** и повлечете го цревата за вшмукување **4** и филтерот за боја **22** комплетно од кофата за боја.

- Извадете го ваљакот за боја **16** од наносувачот на боја **3** (види „Промена на ваљакот“, страна 146).
- Држете го наносувачот на боја **3** над кофата за боја и притиснете толку долго на прекинувачот **7**, се додека системот на црева не се испразни и повеќе не излегува боја од наносувачот на боја.
- Ослободете го прекинувачот **7** и исклучете го електричниот апарат.
- Влечете го мрежниот приклучок од сидната дозна.

EasyClean (види слики G1 – G4)

Напомена: Употребете за приклучок на чешма за вода само испорачените црева и адаптер.

Припремете ја чешмата за вода:

- Одвртете со испорачениот клуч на млазницата за мешање **30** или со соодветен алат млазницата од чешмата за вода.
- Ставете го соодветниот адаптер **31** (M22- или M24-навој) во или на чешмата за вода. Дополнителни адаптери за чешма за вода се достапни на Bosch програмата за опрема.

Издвојте ги компонентите кои пренесуваат боја:

- Отворете го копчето за држење **21**.
- Отворете го механизмот на заклучување на пумпата **23**.
По потреба можете за олеснување на механизмот за заклучување на поклопецот на пумпата **20** да го притиснете лесно нагоре.

148 | Македонски

- Притисни го поклопецот на пумпата **20** надолу до граничникот и повлечете го на крај внимателно од прифатот на кучиштето на базната единица **5**.
- Ослободете го SDS-приклучокот **32** на долниот дел на цревото за вшмукување **4**.

Миене на системот:

- Однесете го наносувачот на боја **3**, цревото за снабдување **2**, поклопецот на пумпата **20** и цревото за вшмукување **4** до припремената чешма за вода. Внимавајте притоа, дека од системот може да излегува боја.
- Ставете го двојниот-SDS-приклучок **27** на адаптерот **31** на чешмата за вода.
- Држете го наносувачот на боја **3** над еден соодветен резервоар за собирање (на пр. кофа).
- Отворете ја чешмата за вода и оставете низ системот да тече млака вода.
- При миенето лесно притиснете го повеќе пати цревото на пумпата **33**.
На тој начин ќе постигнете подобри резултати на чистењето.
Освен тоа така ќе се чисти и компензационото црево **34**, кое спречува преоперетување на роторот при превисок притисок во системот на црева.
- Измијте го системот толку долго, се додека од наносувачот на боја не тече бистра вода.
- Чистете го филтерот за боја **22** и цревото за вшмукување **4** (SDS-приклучок **32** приклучете го на чешмата за вода и измијте го; Филтерот за боја дополнително да се чисти со четка).
- Ослободете го адаптерот **31** од чешмата за вода и двојниот-SDS-приклучок **27**.
- Завртете ја млазницата повторно на чешмата за вода.

Чистете го наносувачот на боја и ваљакот за боја:

- Види „Чистете го наносувачот на боја и ваљакот за боја“, страна 148.
- Составете ги исушените компоненти:
- Оставете ги сите компоненти внимателно да се исушат. По можност ваљакот за боја исушете го **16** висечки. Ако ваљакот за боја стои при сушење, ќе се притисне материјалот на горниот слој. На тој начин при следната употреба евентуално квалитетот на површината ќе биде нерамномерен.
 - Поврзете го цревото за вшмукување **4** повторно со SDS-приклучокот **32** на филтерот за боја **22**.
 - Вртете го роторот **35** рачно до позицијата на сликата (види слика G4) за да се избегнат оштетувања на цревото на пумпата **33** при употреба на поклопецот на пумпата **20**.
 - Ставете го поклопецот на пумпата **20** повторно во прифатот на кучиштето и притиснете го нагоре до граничникот.
 - Затворете го механизмот за заклучување на пумпата **23** се додека не скокне на свое место.
 - Затворете го повторно копчето за држење **21**.

Алтернативна можност за чистење (види слика H)

Напомена: Чистењето на системот трае нешто подолго од EasyClean.

- Поврзете ја базната единица **5** со кофата со вода (види истотак „Спојување на базната единица и кофата за боја“, страна 145).
- Потопете го филтерот за боја **22** до дното на кофата со вода.
- Прицврстете го цревото за вшмукување **4** на држачот за црево **28**.
- Ставете го мрежниот приклучок во сидната дозна.
- Осигурете се, дека механизмот за заклучување на пумпата **23** е затворен.
- За **ставање во употреба** на електричниот апарат, навалете го прекинувачот за вклучување/исклучување **18** во позиција „I“.
- Држете го наносувачот на боја **3** над еден соодветен резервоар за собирање (на пр. кофа) и притиснете толку долго на прекинувачот **7**, додека не тече бистра вода од наносувачот на боја и нема веќе боја во цревата (визуелна контрола).
Притоа лесно движете ги цревата.
На тој начин ќе постигнете подобри резултати на чистењето.
- Чистете го наносувачот и ваљакот за боја: Види „Чистете го наносувачот на боја и ваљакот за боја“, страна 148.
- Оставете ги сите компоненти внимателно да се исушат. По можност ваљакот за боја исушете го **16** висечки. Ако ваљакот за боја стои при сушење, ќе се притисне материјалот на горниот слој. На тој начин при следната употреба евентуално квалитетот на површината ќе биде нерамномерен.

Чистете го наносувачот на боја и ваљакот за боја (види слики I1 – I3)

По миенето на системот одделни компоненти мора рачно да се чистат.

- Отстранете ги со четка остатоците од боја од наносувачот на боја **3**.
- Повлечете го разводникот на боја **36** од комората за боја **37**.
За подобро чистење вртете го разводникот на боја за 90°.
- Извлечете ја разводната плоча **38** од разводникот на боја **36**.
Подигнете ја разводната плоча на едната страна и повлечете ја странично од држачите.
- Отстранете ги со една мала четка остатоците од боја од разводната плоча **38**, од разводникот на боја **36** и од комората за боја **37**.
- Измијте го ваљакот за боја **16** темелно.

Чување

Пред складирање електричниот ваљак мора стручно да се чисти и сите компоненти да се исушат.

- Притиснете ја разводната плоча **38** странично во држачите на разводникот на бојата **36**.
- Прикачете го разводникот на бојата **36** во комората за боја **37**.

- Виткајте го цреволото за снабдување **2** околу базната единица **5** и прицврстете го со копчето за држење **21**.
- Притиснете ја спојката за кофата со боја **29** сосема надолу.
- Ставете го ваљакот за боја **16** на наносувачот на боја **3** (види „Промена на ваљакот“, страна 146).

Депонирање на материјалот

Бојата и суви остатоци од бојата мора еколошки да се депонираат. Внимавајте на упатствата на производителот за депонирање и месните прописи за посебно депонирање на отпадот.

Хемикалии штетни за околината не смеат да достигнат на земјата, во подземни води или во површински води. Хемикалиите штетни за околината никогаш не ги фрлајте во канализација!

Одржување

Доколку е потребно користење на приклучен кабел, тогаш набавете го од Bosch или специјализирана продавница за Bosch-електрични апарати, за да го избегнете загрозувањето на безбедноста.

Сервисна служба и совети при користење

За сите прашања и нарачки на резервни делови, Ве молиме наведете го 10-цифрениот број од спецификационата плочка на уредот.

Сервисната служба ќе одговори на Вашите прашања во врска со поправката и одржувањето на Вашиот производ како и резервните делови. Експлозивен цртеж и информации за резервни делови ќе најдете на:

www.bosch-pt.com

Тимот за советување при користење на Bosch ќе ви помогне доколку имате прашања за нашите производи и опрема.

Македонија

Д.Д.Електрис
Сава Ковачевиќ 47Њ, број 3
1000 Скопје

Е-пошта: dimce.dimcev@servis-bosch.mk

Интернет: www.servis-bosch.mk

Тел./факс: 02/ 246 76 10

Моб.: 070 595 888

Отстранување

Електричните апарати, опремата и амбалажите треба да се отстранат на еколошки прифатлив начин.

Не ги фрлајте електричните апарати во домашната канта за ѓубре!

Само за земји во рамки на ЕУ



Според Европската регулатива 2012/19/EU за електрични и електронски уреди и нивна национална употреба, електричните апарати што се вон употреба мора одделно да се собираат и да се рециклираат на еколошки прифатлив начин.

Се задржува правото на промена.

Srpski

Uputstva o sigurnosti



Čitajte sva sigurnosna upozorenja i uputstva.

Propusti kod pridržavanja sigurnosnih upozorenja i uputstava mogu prouzrokovati električni udar, požar i/ili teške povrede.

Čuvajte sva sigurnosna upozorenja i uputstva za budućnost.

- **Održavajte Vaše radno područje čisto i dobro osvetljeno.** Nered ili neosvetljena radna područja mogu uticati na nesreće.
- **Ne radite sa električnim alatom u okolini ugroženoj eksplozijom, u kojoj se nalaze zapaljive tečnosti, gasovi ili prašine.** Električni alati proizvode varnice, koje mogu zapaliti prašinu ili isparenja.
- **Priključni utikač električnog alata mora odgovarati utičnici. Na utikaču se ni na koji način ne smeju izvoditi izmene. Ne koristiti adapterski utikač zajedno sa zaštitno uzemljenim električnim alatom.** Utikač na kojem nisu vršene izmene i odgovarajuća utičnica smanjuju opasnost od električnog udara.
- **Uređaj držite dalje od kiše ili vlage.** Prodiranje vode u električni alat povećava opasnost od električnog udara.
- **Ne koristite priključni kabl za nošenje, vešanje električnog alata ili za izvlačenje utikača iz mrežne utičnice. Priključni kabl držite dalje od izvora toplote, ulja, oštih ivica ili pomičnih delova uređaja.** Oštećen ili usukan priključni kabl povećava opasnost od strujnog udara.
- **Ako sa električnim alatom radite na otvorenom, koristite samo produžni kabl koji je pogodan za upotrebu na otvorenom prostoru.** Primena produžnog kabla pogodnog za rad na otvorenom prostoru smanjuje opasnost od električnog udara.
- **Ako se ne može izbeći upotreba električnog alata u vlažnom prostoru, koristite zaštitnu sklopku struje u kvaru.** Primenom zaštitne sklopke struje u kvaru smanjuje se opasnost od električnog udara.
- **Ne koristite električni alat čiji je prekidač neispravan.** Električni alat koji se više ne može uključivati i isključivati opasan je i mora se popraviti.
- **Pazite na decu.** Time se obezbeđuje, da se deca ne igraju sa električnim valjkom za bojenje.
- **Deca i osobe koje na osnovu svojih fizičkih, osećajnih ili duševnih sposobnosti ili svoga iskustva ili neznanja nisu u situaciji da sigurno rade sa električnim valjkom za bojenje, ne smeju koristiti ovaj električni valjak za bojenje bez nadzora ili upućivanja odgovorne osobe.** U drugom slučaju postoji opasnost od pogrešnog rada i povreda.
- **Prekontrolišite pre svakog korišćenja baznu jedinicu, kabl i utikač. Ne koristite baznu jedinicu, ako utvrdite oštećenja. Ne otvarajte baznu jedinicu sami i neka Vam je popravlja samo stručno osoblje i samo sa originalnim**

150 | Srpski

rezervnih delovima. Oštećena bazna jedinica i oštećeni kablovi i utikači povećavaju rizik od električnog udara.

- ▶ **Upotrebljavajte samo premaze koji su navedeni u preporuci za korišćenje.** Premazi koji nisu dozvoljeni (kao na primer lakovi, uljne boje itd.) mogu oštetiti valjak za bojenje.
- ▶ **Obratite pažnju na eventualne opasnosti premaza. Pazite na informaciju proizvođača maziva.** Morate obratiti pažnju na uputstva proizvođača da bi smanjili rizik od povreda.
- ▶ **Sprovedite transportno crevo uvek dalje od sebe i posebno ne radite na merdevinama ili podestima.** Spoticanje preko transportnog creva može uticati na povrede.
- ▶ **Čistite samo sa materijalima na bazi vode.** Lako isparljivi rastvarači stvaraju eksplozivnu okolinu i mogu oštetiti električni valjak za bojenje.

Simboli

Sledeći simboli mogu biti od značaja za upotrebu Vašeg električnog alata. Zapamtite molimo simbole i njihovo značenje. Prava interpretacija simbola pomoći će Vam da bolje i sigurnije koristite električni alat.

Simbol

Značenje



- ▶ **Sačekajte dok se rotor kompletno ne umiri.** Dodirivanje rotora koji se okreće može uticati na povrede.



Priključak boje sa kofom koja se podešava po visini podešite prema visini kofe sa bojom:
Bazna jedinica **mora uvek** da stoji ravno na tlu.



levo
Blokada pumpe je zatvorena (Funkcija pumpe je moguća samo u ovom položaju)



desno
Blokada pumpe je otvorena

Opis proizvoda i rada

Upotreba prema svrsi

Električni alat je samo zamišljen za premaze disperzionih zidnih boja sa vodenom podlogom.

Koristite električni alat samo, ako sve funkcije u potpunosti možete proceniti i bez ograničenja izvoditi ili ako ste dobili odgovarajuća uputstva.

Komponente sa slike

Označavanje brojevima komponenti sa slika odnosi se na prikaz električnog alata na grafičkim stranama.

- 1 Produžetak nosača boje
- 2 Transportno crevo
- 3 Nosač boje
- 4 Crevo za usisavanje
- 5 Bazna jedinica

Nosač boje

- 6 Prikvat daljinske komande
- 7 Prekidač
- 8 Daljinska komanda (PaintControl System)
- 9 Ručka produžetka
- 10 Veza zavrtnjima produžetka
- 11 Rukna nosača boje
- 12 Kanal za provodjenje transportnog creva
- 13 Priključak transportnog creva na nosaču za boju
- 14 Segment za držanje
- 15 Prikvat valjka
- 16 Valjak za boju
- 17 Osovina valjka

Bazna jedinica

- 18 Prekidač za uključivanje-isključivanje
- 19 Hvataljka za nošenje
- 20 Poklopac pumpe
- 21 Kopča za držanje
- 22 Filter za boju
- 23 Blokada pumpe
- 24 Podnožje za stajanje
- 25 Priključak za crevo pumpe
- 26 Priključak za transportno crevo na baznu jedinicu
- 27 Dvostruki-SDS-priključak
- 28 Držać za crevo pumpe
- 29 Spoj kofe za boju koja se može podešavati po visini

Komponente za čišćenje

- 30 Ključ mlaznice za mešanje
- 31 Ručni adapter za vodu sa zaptivačem
- 32 SDS-priključak na filter za boju
- 33 Crevo pumpe
- 34 Kompenzaciono crevo
- 35 Rotor
- 36 Razvodnik boje
- 37 Komora za boju
- 38 Razvodna ploča

*Prikazani ili opisani pribor ne spada u standardno pakovanje.
Kompletni pribor možete da nadete u našem programu pribora.

Tehnički podaci

Električni valjak za boju		PPR 250
Broj predmeta		3 603 BAO 0..
Nominalna primljena snaga	W	35
Kapacitet transporta boje	ml/min	400
Utrošak vremena na 2 m ² nanos boje	min	1
Dužina		
– Nosač boje	cm	40
– Nosač boje + produžetak	cm	120
– Transportno crevo	m	5
Dimenzija valjka za boju		
– Širina	cm	25
– Presek rukavca	mm	8
– Prečnik valjka ukupno (bez dlačica)	mm	45 – 50
– Visina gornjeg sloja	mm	11
– Materijal gornjeg sloja		Polyester
Težina prema EPTA-Procedure 01/2003	kg	3,7
Klasa zaštite		
– Bazna jedinica		IP X4 *
– Prekidač za rad sa daljinskom komandom		IP X5 **

* Zaštita od prskanja vode iz svih pravaca

** Zaštita od mlaza vode iz svih pravaca

Podaci važe za nominalne napone [U] od 230 V. Kod napona koji odstupaju i izvođenja specifičnih za zemlje mogu ovi podaci varirati.

Informacija o šumovima

Nivo pritiska zvuka uređaja vrednovanog sa A je tipično niži od 70 dB(A).



Izjava o usaglašenosti

Izjavljujemo na vlastitu odgovornost, da je proizvod opisan pod „Tehnički podaci“ usaglašen sa sledećim standardima ili normativnim dokumentima: EN 60335, EN 300 220-1:2006, EN 300 220-2:2007, EN 301 489-1:2008, EN 301 489-3:2002 prema odredbama smernica 2011/65/EU, 2006/95/EG, 2004/108/EG, 1999/5/EG.

 11

Henk Becker
Executive Vice President
Engineering

Helmut Heinzelmann
Head of Product Certification
PT/ETM9

PPA
 i.V. 

Robert Bosch GmbH, Power Tools Division
D-70745 Leinfelden-Echterdingen
Leinfelden, 26.11.2013

Montaža

► **Izvucite pre svih radova na električnom alatu mrežni utikač iz utičnice.**

Odmotavanje transportnog creva (pogledajte sliku A)

- Otvorite kopču za držanje **21** i odmotajte transportno crevo **2** kompletno sa bazne jedinice **5**.
- Zatvorite ponovo kopču za držanje **21**.

Uputstvo: Ako premazujete samo sa nosačem boje **3** (bez produžetka **1**), možete za udobniji rad pričvrstiti transportno crevo **2** na jedan od dva spoljna kanala za vodjenje **12**.

Montiranje produžetka (pogledajte slike B1 – B2)

- Uvrnite vezu sa zavrtnjima **10** produžetka u nosač boje **3**.
- Pričvrstite crevo za transport **2** u prave kanale za vodjenje **12** na nosaču boje **3** i na produžetku **1**.
- Skinite daljinsku komandu **8** sa nosača boje **3** i utaknite u prihvat **6** produžetka **1**.

Rad

► **Izvucite pre svih radova na električnom alatu mrežni utikač iz utičnice.**

Priprema za rad

► **Radovi na ivici otpadnih voda ili na susednim površinama u neposrednom području odvoda nisu dozvoljeni.**

Pazite kod kupovine boja na zaštitu čovekove sredine.

Priprema površine premaza

Površina premaza mora biti čista, suva i obezmašćena.

Kod upotrebe u unutrašnjim prostorijama mogu se sve površine koje nisu pokrivene isprljati. Pripremite stoga temeljno okolinu površine premaza:

- Podove, predmete nameštaja, okvire vrata i prozora itd. pokrite ili oblepiti.
- Kofu za boju i baznu jedinicu dodatno opremiti sa dovoljno materijala za pokrivanje (folijom, kartonom itd.)

Priprema boje

- Pripremite boju prema podacima proizvođača.
- Izmešajte temeljno boju i razblažite u datom slučaju.

Ako rezultat premaza nije zadovoljavajući ili ne izlazi boja pogledajte „Otklanjanje smetnji u radu“, Stranu 153.

Spajanje bazne jedinice i kofe za boju (pogledajte slike C1 – C2)

- Stavite baznu jedinicu **5** ravno na pod pored otvorene kofe sa bojom.
- Povucite spoj kofe sa bojom koji se može podešavati po visini **29** sasvim uvis.
- Podignite uvis dršku kofe za boju i pomaknite nadole kuku spojnice kofe za boju do ivice kofe.
Drška kofe za boju mora se uvek pozicionirati između kuka spojnice kofe za boju.
- Uronite filter za boju **22** do dna u kofu za boju.
- Pričvrstite usisno crevo **4** u klemi držaču **28**.

152 | Srpski

Puštanje u rad

- ▶ **Obratite pažnju na napon mreže! Napon strujnog izvora mora biti usaglašen sa podacima tipske tablice električnog alata. Električni alati označeni sa 230 V mogu da rade i sa 220 V.**
- ▶ **Postavite baznu jedinicu i kofu za boju uvek na ravnu površinu.** Pri radu na merdevinama ili na kosoj podlozi postoji opasnost da se bazna jedinica i kofa za boju prevrnu ili padnu dole. Ovo može uticati na povrede i prljanja boje.
- ▶ **Ne otvarajte baznu jedinicu.** Inače se ne može prepoznati moguće pogrešno funkcionisanje.
- ▶ **Držite druge električne uredjaje podalje za vreme korišćenja valjka za boju ili ih dovoljno pokrijte.** Prskanja bojom koja eventualno mogu nastati mogu uticati na nesreće ili prljanja.
- ▶ **Pobninite se za dobru i redovnu ventilaciju u radnom području i za dovoljno svežeg vazduha u celoj prostoriji.**
- ▶ **Nosite zaštitne naočare.** Vaše oči se tako štite od boje koja može prskati ili izaći napolje.

Nosite odgovarajuće radno odelo. Boja se može ponovo teško ukloniti sa odela.

Izbegavajte sužavanja crevnog sistema, na primer usled pritiskanja, lomljenja ili vučenja. Ne gazite po transportnom crevu **2**.

Držite sistem creva dalje od izvora toplote.

Ne vucite za creva. Ne vucite posebno radi pomeranja bazne jedinice za transportno crevo **2**. Nosite baznu jedinicu samo za dršku za nošenje **19**.

Uključivanje (pogledajte sliku D)

Da bi štedeli energiju, uključujte električni alat samo kada ga koristite.

- Utkinite mrežni utikač u utičnicu.
- Uverite se da je blokada pumpe zatvorena **23**. 
- Uključite za **puštanje u rad** električnog alata prekidač za uključivanje-isključivanje **18** u poziciju „I“.
- Uzmite nanosač boje **3** ili produžetak **1** za ručku u ruku i usmerite valjak za boju **16** na površinu za premazivanje.
- Pritisnite prekidač za rad **7** na daljinskoj komandi **8**.

Isključivanje

- Pustite prekidač za rad **7**.
- Da bi električni alat **isključili** uključite prekidač za uključivanje-isključivanje **18** u poziciju „0“.
- Izvucite mrežni utikač iz utičnice.
- Otvorite blokadu pumpe **23**. 

Pri potrebi možete radi rasterećenja blokade lako pritisnuti poklopac pumpe **20** uvis.

Uputstva za rad**Premazivanje**

Navlažite sa vodom nove odnosno suve valjke za boju pre premazivanja.

Ako je valjak za boju nov odnosno suv, postići će tek posle ca. šest traka jedno homogeno nanošenje boje bez traka.

Punjenje praznog transportnog creva traje ca. jedan minut.

- Pomoću prekidača za rad **7** nanesite dovoljnu količinu boje na valjak za bojenje **16** i pokrećite valjak za bojenje ravnomerno gore dole.
- Izbegavajte prekide unutar površine premazivanja. Ravnomerno vođenje valjka za bojenje daje jedinstveni kvalitet površini.

Regulisanje količine boje za vreme premazivanja

Količina boje se može regulisati sa prekidačem za rad.

- Pritisnite toliko dugo na prekidač za rad **7**, sve dok ne usledi homogeno nanošenje boje.
- Posle toga možete pustiti prekidač za rad, sve dok nanošenje boje na površini premeza ne prestane da pokriva.
- Puniti potom komoru za boju ponovo i dovoljno sa bojom (prekidač za rad **7** pritiskajte ca. 5 sekundi).

Promena valjka za bojenje (pogledajte slike E1 – E2)

Skinite valjak za boju sa nosača radi čišćenja ili kada je valjak za boju izlizan.

- Rastavite držače valjaka **15** i pustite da valjak za bojenje **16** isklizne napolje iz nosača **3**.

Da se valjak za bojenje koji je natopljen sa bojom do pranja ne bi osušio, spustite ga najbolje u neku kofu sa vodom.

Odgovarajuće nove valjke za bojenje naći ćete u našem Bosch programu pribora.

Mogu se upotrebljavati i valjci za bojenje drugih proizvođača. Pritom se mora paziti na odgovarajuće dimenzije (pogledajte „Tehnički podaci“, Stranu 151).

Ubacite novi valjak za bojenje na sledeći način:

- Izvucite osovinu valjka **17** iz starog valjka za bojenje **16** i ugurajte novi valjak za bojenje ponovo po sredini na osovinu valjka.
- Ugurajte osovinu valjka **17** na jednoj strani u prihvat valjka **15** kako treba.
- Pritisnite valjka za bojenje u suprotni držač valjka. Valjak za bojenje se mora slobodno okretati.

Ostavljanje nanosača boje (pogledajte sliku F)

- Obesite nanosač boje **3** pomoću segmenta za držanje **14** na ivicu kofe sa bojom.

Otklanjanje smetnji u radu

Problem	Uzrok	Pomoć
Nanošenje boje nije zadovoljavajuće.	Creva su blokirana. Transportuje se ili malo boje ili ništa.	Uverite se da crevo nije prignječeno ili prelomljeno.
	Boja je gusta i ne može se stoga transportovati.	Temeljno promešajte boju i razredite je po potrebi sa 5 – 10 % vode.
	Blokada pumpe 23 nije zatvorena.	Uverite se da li je puklopac pumpe 20 dobro postavljen i blokirana.
	Kofa za boju je prazna.	Napunite kofu za boju sa svežom bojom ili zamenite praznu kofu za boju sa punom.
Nema boje na nanosaču za boju 3 .	Boja je gusta i pumpa nemože da je usisava.	Temeljno promešajte boju i razredite je po potrebi sa 5 – 10 % vode.
	Creva su zapušena.	Čistite sistem creva (pogledajte „Čišćenje“, Stranu 153).
	Creva su blokirana. Transportuje se ili malo boje ili ništa.	Uverite se da crevo nije prignječeno ili prelomljeno.
Daljinska komanda 8 ne funkcioniše.	Bazna jedinica je isključena.	Uključite baznu jedinicu (pogledajte „Uključivanje“, Stranu 152).
	baterija daljinske komande je prazna.	Kontaktirajte jedan stručan Bosch-servis. Neka Vam oni zamene ovaj deo. Uputstvo: U slučaju normalne upotrebe bateriju ne morate nikada da menjate.

Održavanje i servis

- ▶ Izvucite iz svih radova na električnom alatu mrežni utikač iz utičnice.

Čišćenje

Posle premazivanja se sistem mora izpumpati da bude prazan i delove koji su bili u dodiru sa bojom očistiti.

Za čišćenje sistema ima dve mogućnosti:

- **EasyClean:** Sistem se priključuje pomoću univerzalnih priključaka na neku slavinu za vodu i ispira.
- Alternativna mogućnost: Sistem pumpa svežu vodu iz kofe radi čišćenja.

Jedno stručno čišćenje je uslov za besprekoran rad električnog valjka za bojenje. Za nestručno ili nedostajuće čišćenje ne priznajemo nikakva prava iz garancije.

Držite čiste baznu jedinicu, klip za držanje **28** i daljinsku komandu **8**. Čistite ih sa nekom vlažnom krpom. Baznu jedinicu i daljinsku komandu ne smete uranjati u vodu.

Uvek čistite valjak za bojenje, nanosač boje i sistem creva sa vodom.

Priprema

- Obesite nanosač boje **3** pomoću segmenta za držanje **14** na ivicu kofe sa bojom.
- Osloboдите dvostruki-SDS-priključak **27** držača **28** i izvucite crevo za usisavanje **4** i filter za boju **22** kompletno iz kofe za boju.
- Uklonite valjka za bojenje **16** iz nanosača boje **3** (pogledajte „Promena valjka za bojenje“, Stranu 152).
- Držite nanosač boje **3** iznad kofe za boju i pritisakajte toliko dugo na prekidač za rad **7**, sve dok se sistem creva ne isprazni pumpanjem i više ne izlazi boja iz nanosača boje.

- Pustite prekidač za rad **7** i isključite električni alat.
- Izvucite mrežni utikač iz utičnice.

EasyClean (pogledajte slike G1 – G4)

Uputstvo: Upotrebljavajte za priključak na snabdevanje vodom samo isporučena creva i adapter.

Pripremite slavinu za vodu:

- Odvrnite sa isporučenim ključem diznu za mešanje **30** ili sa nekim pogodnim alatom diznu za mešanje iz slavine za vodu.
 - Uvrnite odgovarajući adapter **31** (M22- ili M24-navoj) u ili na slavinu za vodu.
- Dodatni adapteri slavine za vodu mogu se dobiti u Bosch-programu pribora.

Razdvojiti komponente koje provode boju:

- Otvorite kopču držača **21**.
- Otvorite blokadu pumpe **23**.



Pri potrebi možete radi rasterećenja blokade lako pritisnuti poklopac pumpe **20** uvis.

- Gurnite poklopac pumpe **20** nadole do graničnika i podignite ga na kraju oprezno iz prihvata kućišta bazne jedinice **5**.
- Odvojite SDS-priključak **32** na donjem delu usisnog creva **4**.

Sistem isprati :

- Odnosite nanosač boje **3**, transportno crevo **2**, poklopac pumpe **20** i usisno crevo **4** do pripremljene slavine za vodu.
- Pazite pritom na to, da iz sistema može curiti boja.
- Natakните dvostruki-SDS-priključak **27** na adapter **31** na slavini za vodu.
- Držite nanosač boje **3** iznad pogodnog rezervoara za skupljanje (na primer kofa).

154 | Srpski

- Otvorite oprezno slavinu za vodu i pustite blago toplu vodu da teče kroz sistem.
- Pritiskajte lako pri ispiranju više puta crevo pumpe **33**. Na taj način postićete bolji rezultat pranja. Osim toga se tako pere i crevo za kompenzaciju **34** koje sprečava preopterećenje rotora pri suviše visokom pritisku u sistemu creva.
- Ispirajte sistem toliko dugo, sve dok ne poteče bistra voda iz nanosača boje.
- Očistite filter za boju **22** i usisno crevo **4** (SDS-priključak **32** priključiti na slavinu za vodu i isprati, dok filter za boju dodatno očistite sa četkom).
- Odvojite adapter **31** od slavine za vodu i od dvostrukog - SDS-priključka **27** i zavrnite diznu za mešanje ponovo na slavinu za vodu.

Operite nanosač boje i valjak za boju:

- Pogledajte „Čišćenje nanosača boje i valjka za bojenje“, Stranu 154.

Sasvavite osušene komponente:

- Ostavite sve komponente da se brižljivo osuše. Prema mogućnostima osušite valjak za bojenje **16** u visećem položaju. Ako valjak pri sušenju bude u horizontali, biće materijal utisnut. Na taj način kod sledeće upotrebe biće eventualno kvalitet površine neravnomeran.
- Povežite usisno crevo **4** ponovo sa SDS-priključkom **32** na filteru za boju **22**.
- Okrenite rotor **35** rukom do pozicije na slici (pogledajte sliku G4) da bi izbegli oštećenja creva pumpe **33** pri upotrebi poklopca pumpe **20**.
- Postavite poklopac pumpe **20** ponovo u prihvata kućišta i gurnite ga do graničnika uvis.
- Zatvorite blokadu pumpe **23** tako da uskoči na svoje mesto.
- Zatvorite ponovo kopču za držanje **21**.

Alternativna mogućnosti čišćenja (pogledajte sliku H)

Uputstvo: Čišćenje sistema traje nešto duže nego kod EasyClean.

- Povežite baznu jedinicu **5** sa slavinom za vodu (pogledajte i „Spajanje bazne jedinice i kofe za boju“, Stranu 151).
- Uronite filter za boju **22** do dna kofe za vodu.
- Pričvrstite usisno crevo **4** u klemi držaču **28**.
- Utaknite mrežni utikač u utičnicu.
- Uverite se da je blokada pumpe zatvorena **23**.
- Uključite za puštanje u rad električnog alata prekidač za uključivanje-isključivanje **18** u poziciju „I“.
- Držite nanosač boje **3** iznad pogodnog rezervoara za sakupljanje (na primer kofe) i pritiskajte toliko dugo na prekidač za rad **7**, sve dok ne počne izlaziti bistra voda iz nanosača boje i boja prestane izlaziti iz creva (vizuelna kontrola). Uvek pritom lako pokrećite creva. Na taj način postićete bolji rezultat pranja.
- Perite nanosač boje i valjak za bojenje: Pogledajte „Čišćenje nanosača boje i valjka za bojenje“, Stranu 154.
- Ostavite sve komponente da se brižljivo osuše.

Prema mogućnostima osušite valjak za bojenje **16** u visećem položaju.

Ako valjak pri sušenju bude u horizontali, biće materijal utisnut. Na taj način kod sledeće upotrebe biće eventualno kvalitet površine neravnomeran.

Čišćenje nanosača boje i valjka za bojenje (pogledajte slike I1 – I3)

Posle ispiranja sistema moraju se još razne komponente očistiti rukom.

- Uklonite sa nekom četkom ostatke boje sa nanosača boje **3**.
- Izvucite razdelnik za boju **36** iz komore za boju **37**. Radi boljeg čišćenja okrenite razdelnik za boju za 90°.
- Izvadite ploču razdelnika **38** iz razdelnika za boju **36**. Podignite za ovo ploču razdelnika na jednoj strani i izvucite je bočno iz komora držača.
- Uklonite sa nekom malom četkom ostatke boje sa ploče razdelnika **38**, sa razdelnika za boju **36** i sa komore za boju **37**.
- Operite valjak za bojenje temeljno **16**.

Čuvanje

Pre čuvanja mora se električni valjak za bojenje stručno očistiti i sve komponente osušiti.

- Pomaknite ploču razdelnika **38** bočno u komoru držača u razdelniku za boju **36**.
- Ubacite razdelnik za boju **36** u komoru za boju **37**.
- Namotajte transportno crevo **2** oko bazne jedinice **5** i fiksirajte ga sa kopčom držača **21**.
- Pomerite spoj kofe sa bojom **29** sasvim dole.
- Stavite valjak za boju **16** u nanosač boje **3** (pogledajte, stranu „Promena valjka za bojenje“ 152).

Uklanjanje materijala u otpad

Boja i osušeni ostaci boje moraju se uklanjati prema zaštiti čovekove okoline. Obratite pažnju na uputstva proizvođača za uklanjanje djubreta i mesne propisa za posebno uklanjanje djubreta.

Hemikalije štetne za sredinu ne smeju dospeti u zemlju, u podzemne vode ili u površinske vode. Ekološki štetne hemikalije ne sipajte u kanalizaciju!

Održavanje

Ako je potrebna zamena za priključni vod, onda to mora izvesti Bosch ili stručan servis za Bosch-električne alata da bi se izbegle opasnosti po sigurnost.

Servisna služba i savetovanje o upotrebi

Molimo navedite neizostavno kod svih pitanja i naručivanja rezervnih delova broj predmeta sa 10 broječnih mesta prema tipskoj tablici električnog alata.

Servisna služba odgovoriće na vaša pitanja o popravcima i održavanju vašeg proizvoda i o rezervnim delovima. Uvećane crteže i informacije o rezervnim delovima možete naći na našoj adresi:

www.bosch-pt.com

Bosch tim za savetovanje o upotrebi će vam rado pomoći ako imate pitanja o našim proizvodima i priborom.

Srpski

Bosch-Service
Dimitrija Tucovića 59
11000 Beograd
Tel.: (011) 2448546
Fax: (011) 2416293
E-Mail: asboschz@EUnet.yu

Uklanjanje djubreta

Električni pribori, pribor i pakovanja treba da se odvoze regeneraciji koja odgovara zaštititi človekove sredine. Ne bacajte električni alat u kučno djubre!

Samo za EU-zemlje:

Prema evropskim smernicama 2012/19/EU o starim električnim i elektronskim uređajima i njihovim pretvaranju u nacionalno dobro ne moraju više neupotrebilivi električni pribori da se odvojeno sakupljaju i odvoze nekoj reciklaži koja odgovara zaštititi človekove okoline.

Zadržavamo pravo na promene.

Slovensko**Varnostna navodila**

Preberite vsa varnostna opozorila in navodila. Zamujene dolžnosti pri upoštevanju varnostnih navodil in napotkov lahko povzročijo električni udar, požar in/ali težke poškodbe.

Shranite vsa varnostna navodila in napotke za prihodnost.

- ▶ **Poskrbite za to, da bo delovno območje čisto in dobro osvetljeno.** Nered ali neosvetljena delovna območja lahko privedejo do nesreč.
- ▶ **Z merilnim električnim orodjem ne smete delati v okolju, kjer je nevarnost eksplozije in kjer se nahajajo gorljive tekočine, plini ali prah.** Električno orodje povzroči iskre, ki lahko vneme prah ali hlape.
- ▶ **Priključni vtič električnega orodja se mora prilegati vtičnici. Vtiča na noben način ne smete spremeniti. Ne uporabljajte prilagodilnih vtičev skupaj z zaščitno ozemljenimi električnimi orodji.** Nespremenjeni vtiči in ustrezne vtičnice zmanjšajo tveganje električnega udara.
- ▶ **Aparat zaščitite pred dežjem in vlago.** Vdor vode v električno orodje poveča tveganje električnega udara.
- ▶ **Ne uporabite kabla za druge namene, npr. za nošenje ali obešanje električnega orodja ali da bi s potegom za kabel odstranili vtič iz vtičnice. Kabel zavarujte pred vročino, oljem, ostrimi robovi ali premikajočimi se deli naprave.** Poškodovani ali zamotani kabli povečajo tveganje električnega udara.
- ▶ **Kadar uporabljate električno orodje na prostem, uporabljajte samo kableske podaljške, ki so namenjeni za delo na prostem.** Uporaba kableskega podaljška, ki je pri-

meren za delo na prostem, zmanjšuje tveganje električnega udara.

- ▶ **Če je uporaba električnega orodja v vlažnem okolju neizogibna, uporabljajte stikalo za zaščito pred jalovim tokom.** Uporaba stikala za zaščito pred jalovim tokom zmanjša tveganje električnega udara.
- ▶ **Ne uporabljajte električnega orodja s pokvarjenim stikalom.** Električno orodje, ki ga ni več moč vklopiti ali izklopiti, je nevarno in je potrebno popraviti.
- ▶ **Nadzorujte otroke.** S tem je zagotovljeno, da se otroci ne igrajo z električnim valjem za nanos barve.
- ▶ **Otroci in osebe, ki zaradi svojih psihičnih, senzoričnih ali umskih sposobnosti ali njihove neizkušenosti ter neopoznavanja niso sposobne, da bi pravilno uporabljale električni valj za nanos barve, tega električnega valja za nanos barve ne smejo uporabljati brez nadzora ali navodila s strani odgovorne osebe.** V nasprotnem primeru obstaja nevarnost napačne uporabe in poškodb.
- ▶ **Pred vsako uporabo preizkusite osnovno enoto, kabel in vtič. Če ugotovite poškodbe na osnovni enoti, je ne vzemite v uporabo. Ne odpirajte osnovne enote. Le kvalificiranim strokovnjakom dovolite popravilo z originalnimi rezervnimi deli.** Poškodovana osnovna enota in poškodovani kabli in vtiči povečajo tveganje električnega udara.
- ▶ **Uporabljajte samo sredstva za barvanje, ki so navedena v okviru namenske uporabe.** Nedovoljena sredstva za barvanje (kot npr. laki, oljne barve ipd.) lahko poškodujejo električni valj za barvanje.
- ▶ **Pri tem bodite pozorni na morebitne nevarnosti, ki izhajajo iz sredstva za barvanje. Upošteвайте informacije izdelovalca sredstva za barvanje.** Upošteвайте navodila proizvajalca, da bi zmanjšali tveganje poškodb.
- ▶ **Vodite črpalno gibko cev vedno stran od sebe in med delom nikakor ne stojte na lestvah ali odrih.** Če se spataknete ob črpalno gibko cev, lahko to vodi do poškodb.
- ▶ **Čistite izključni z materiali na osnovi vode.** Lahko hlapljiva izhlapevajoča topila ustvarjajo eksplozivno okolico in bi lahko poškodovala električni valj za nanos barve.

Simboli

Simboli, ki sledijo, so lahko pomembni za uporabo Vašega električnega orodja. Zapomnite si, prosimo, simbole in njihov pomen. Pravilna razlaga simbolov Vam pomaga, da električno orodje bolje in varneje uporabljate.

Simbol**Pomen**

- ▶ **Počakajte na to, da se rotor popolnoma ustavi.** Dotik vrtečega se rotorja lahko vodi do poškodb.

156 | Slovensko

Simbol

Pomen



Prilagoditev višinsko nastavljivega priključka vedra z barvo na višino vedra: Osnovna enota **mora vedno** stati ravno na tleh.

**levo**

Zaprta blokada črpalke (delovanje črpalke je možno izključno v tem položaju)

**desno**

Odrpna blokada črpalke

Opis in zmogljivost izdelka

Uporaba v skladu z namenom

Električno orodje je namenjeno izključno za nanos disperzijskih zidnih barv.

Električno orodje uporabite samo, če lahko vse funkcije v celoti preценite in jih lahko brez omejitev izvajate ali če ste preli ustrezna navodila.

Komponente na sliki

Oštevilčenje komponent na sliki se nanaša na predstavitev orodja na strani z grafiko.

- 1 Podaljšek nanašalca barve
- 2 Črpalna gibka cev
- 3 Nanašalec barve
- 4 Sesalna gibka cev
- 5 Osnovna enota

Nanašalec barve

- 6 Prijemalo daljinskega upravljalca
- 7 Stikalo za upravljanje
- 8 Daljinski upravljalac (PaintControl System)
- 9 Ročaj podaljška
- 10 Vijačna zveza podaljška
- 11 Ročaj nanašalca barve
- 12 Vodilni kanal za črpalno gibko cev
- 13 Priključek za črpalno gibko cev na nanašalcu barve
- 14 Držalna prečka
- 15 Valjčno prijemalo
- 16 Valj za nanos barve
- 17 Valjčna os

Osnovna enota

- 18 Vklonno/izklonno stikalo
- 19 Ročaj za nošenje
- 20 Pokrov črpalke
- 21 Držalna sponka
- 22 Filter za barvo
- 23 Blokada črpalke

- 24 Stojna noga
- 25 Priključek za gibko cev črpalke
- 26 Priključek za črpalno gibko cev na osnovni enoti
- 27 Dvojni-SDS-priključek
- 28 Držalna spojka za gibko cev črpalke
- 29 Višinsko nastavljiv priključek vedra z barvo

Komponente za čiščenje

- 30 Ključ za mešalno šobo
- 31 Adapter za vodno pipo s tesnilom
- 32 SDS-priključek na filtru za barvo
- 33 Gibka cev črpalke
- 34 Izravnalna gibka cev
- 35 Rotor
- 36 Razdelilnik barve
- 37 Komora za barvo
- 38 Razdelilna plošča

*Prikazan ali opisan pribor ni del standardnega obsega dobave. Celoten pribor je del našega programa pribora.

Tehnični podatki

Električni valj za nanos barve	PPR 250	
Številka artikla		3 603 BA0 0..
Nazivna odjemna moč	W	35
Črpalna zmogljivost barve	ml/min	400
Čas za nanos 2 m ² barve	min	1
Dolžina		
– Nanašalec barve	cm	40
– Nanašalec barve + podaljšek	cm	120
– Črpalna gibka cev	m	5
Mere valja za nanos barve		
– Širina	cm	25
– Premer držaja	mm	8
– Premer valjčka (brez flora)	mm	45 – 50
– Višina tekstilne obloge	mm	11
– Material tekstilne obloge		Poliester
Teža po EPTA-Procedure 01/2003	kg	3,7
Zaščitni razred		
– Osnovna enota		IP X4 *
– Stikalo za upravljanje z daljinskim upravljalcem		IP X5 **

* Zaščita proti škropljenju iz vseh smeri

** Zaščita proti curku vode iz vseh smeri

Navedbe veljajo za nazivne napetosti [U] 230 V. Pri drugih napetostih in državno specifičnih izvedbah lahko te navedbe variirajo.

Informacija glede hrupa

Z A-ocenjeni nivo hrupa naprave je tipično manjši kot 70 dB(A).



Izjava o skladnosti

Izjavljamo pod izključno odgovornostjo, da proizvod, ki je opisan pod razdelkom „Tehnični podatki“ ustreza naslednjim standardom oz. standardiziranim dokumentom: EN 60335, EN 300 220-1:2006, EN 300 220-2:2007, EN 301 489-1:2008, EN 301 489-3:2002 v skladu z določili Direktiv 2011/65/EU, 2006/95/ES, 2004/108/ES, 1999/5/ES.

CE 11

Henk Becker
Executive Vice President
Engineering

Helmut Heinzelmann
Head of Product Certification
PT/ETM9

PPA.
 i. V. 

Robert Bosch GmbH, Power Tools Division
D-70745 Leinfelden-Echterdingen
Leinfelden, 26.11.2013

Priprava barve

- Pripravite barvo ustrezno z navedbami proizvajalca.
 - Skrbno umešajte barvo in jo po potrebi razredčite.
- Če rezultat pleskanja ni zadovoljiv ali če ne pride do izstopanja barve: glejte „Odprava motenj“, stran 158.

Priključitev osnovne enote in vedra z barvo (glejte slike C1 – C2)

- Postavite osnovno enoto **5** ravno na tla poleg odprtega vedra z barvo.
- Potegnite višinsko nastavljiv priključek vedra z barvo **29** do konca navzgor.
- Postavite ročaj vedra z barvo in potisnite kavelj priključka vedra z barvo do roba vedra z barvo navzdol. Ročaj vedra z barvo mora biti nameščen vedno med kavlji priključka vedra z barvo.
- Potopite filter za barvo **22** do tal v vedro z barvo.
- Pritrdite sesalno gibko cev **4** v držalni spojki **28**.

Zagon

- ▶ **Upoštevajte omrežno napetost! Napetost vira električne energije se mora ujemati s podatki na tipski ploščici električnega orodja. Orodje, ki je označeno z 230 V, lahko priključite tudi na napetost 220 V.**
- ▶ **Postavite osnovno enoto in vedro z barvo vedno na ravno površino.** Pri obratovanju na lestvi ali poševni podlagi obstaja nevarnost prevrnitve ali padca osnovne enote in vedra z barvo navzdol. To lahko povzroči poškodbe in onesnaženje z barvo.
- ▶ **Ne prekrijte osnovne enote.** Drugače ne boste mogli prepoznati napačnega delovanja.
- ▶ **Poskrbite za to, da se bodo druge električne naprave med uporabo valja za nanos barve nahajale vstran od valja ali pa jih zadostno prekrijte.** Morebitni nastali madeži barve lahko vodijo do nesreč in onesnaženja.
- ▶ **Poskrbite za dobro, redno zračenje v delovnem območju in za zadostno količino svežega zraka v celotnem prostoru.**
- ▶ **Nosite zaščitna očala.** Tako boste svoje oči zaščitili pred brizljaji barve ali izstopajočo barvo.

Nosite ustrezno delovno obleko. Barvo boste le stežka ponovno odstranili iz oblačil.

Izognite se zoženju sistema gibkih cevi, npr. zaradi stiskanja, upogiba ali natega! Ne postavite se na črpalno gibko cev **2**.

Poskrbite, da bo sistem gibkih cevi oddaljen od toplotnih virov. Ne vlecite za gibke cevi. Še posebej ne smete vleči za črpalno gibko cev **2**, če želite premakniti osnovno enoto. Nosite osnovno enoto le z nosilnim ročajem **19**.

Vklop (glejte sliko D)

Da bi privarčevali z energijo, vklopite električno orodje le takrat, ko ga boste uporabljali.

- Vtaknite omrežni vtič v vtičnico.
- Poskrbite za to, da bo blokada črpalke **23** zaprta. 
- Za **zagon** električnega orodja postavite vklopno/izklopno stikalo **18** v pozicijo „I“.

Montaža

- ▶ **Pred začetkom kakršnih koli del na električnem orodju izvlecite omrežni vtičak iz vtičnice.**

Odvijanje črpalne gibke cevi (glejte sliko A)

- Odprite držalno sponko **21** in odvijte črpalno gibko cev **2** celoti iz osnovne enote **5**.
- Ponovno zaprite držalno sponko **21**.

Opozorilo: Če pleskate samo z nanašalcem barve **3** (brez podaljška **1**), lahko zaradi povečanja delovnega udobja črpalno gibko cev **2** pritrdite v enem obeh zunanjih vodilnih kanalov **12**.

Montaža podaljška (glejte slike B1 – B2)

- Privijte vijako zvezo **10** podaljška v nanašalec barve **3**.
- Pritrdite črpalno gibko cev **2** v ravnih vodilnih kanalih **12** ob nanašalec barve **3** in podaljšek **1**.
- Vzemite daljinski upravljaliec **8** iz nanašalca barve **3** in ga klipsnite v prijemalo **6** podaljška **1**.

Delovanje

- ▶ **Pred začetkom kakršnih koli del na električnem orodju izvlecite omrežni vtičak iz vtičnice.**

Priprava dela

- ▶ **Ob robu vodotokov ali na površinah v neposredni bližini uporaba v namen opravljanja del ni dovoljena.**

Pri nakupu barv pazite na to, da bodo okolju prijazna.

Priprava površine za pleskanje

Površina, ki se pleska, mora biti čista, suha in brez maščobe.

Pri uporabi v notranjih prostorih se lahko vse nepokrite površine umažejo. Zaradi tega temeljito pripravite okolico površine za pleskanje:

- Prekrijte ali prelepote tla, vse dele opreme, okvirje vrat in oken ipd.
- Vedra z barvo in osnovno enoto dodatno zadostno podložite s prekrivnim materialom (folijo, kartonom ipd.).

158 | Slovensko

- Vzemite nanašalec barve **3** ali podaljšek **1** z ustreznim ročajem v roko in naravnajte valj za nanos barve **16** na površino za pleskanje.
- Pritisnite stikalo za upravljanje **7** na daljinskem upravljalcu **8**.

Izklop

- Spustite stikalo za upravljanje **7**.
- Če hočete električno orodje **izključiti**, postavite vklopno/izklopno stikalo **18** v pozicijo „0“.
- Potegnite vtič iz vtičnice.
- Odprite blokado črpalke **23**. 

Po potrebi lahko za razbremenitev blokade lahko nalahno potisnete pokrov črpalke **20** navzgor.

Navodila za delo**Pleskanje**

Navlažite nove oz. suhe valje za nanos barve pred pleskanjem z vodo.

Če je valj za nanos barve nov oz. suh, boste šele po ca. šestih progah dosegli homogeni nanos barve brez prog.

Napolnitev prazne črpalne gibke cevi traja pribl. eno minuto.

- S pomočjo stikala za upravljanje **7** nanesite zadostno količino barve na valj za nanos barve **16** in premikajte valj enakomerno navzgor in navzdol.
- Izogibajte se prekinitvi dela med eno površino za pleskanje. Z enakomernim vodenjem valja za nanos barve dosežete enakomerno kakovost površinskega nanosa.

Regulacija količine barve med pleskanjem

Količino barve lahko regulirate s stikalom za upravljanje.

- Pritisnite tako dolgo na stikalo za upravljanje **7**, da se pojavi homogeni nanos barve.
- Nato lahko spustite stikalo za upravljanje, dokler nanos barve na površini za pleskanje ne prekriva več.
- Ponovno napolnite barvno komoro v zadostni količini z barvo (stikalo za upravljanje **7** ca. 5 sekund).

Menjava valja (glejte slike E1 – E2)

Snemite valj za nanos barve iz nanašalca barve za čiščenje ali kadar je valj obrabljen.

- Potegnite valjična prijemala **15** narazen in pustite, da valj za nanos barve **16** spolzi iz nanašalca barve **3**.

Da se valj, ki je napolnjen z barvo, do izpiranja ne bi posušil, ga najbolje pustite, da spolzi v vedro z vodo.

Ustrezne nove valje najdete v našem programu pribora Bosch.

Lahko vstavite tudi valje drugih proizvajalcev. Pri tem morate upoštevati ustrezne dimenzije (glejte „Tehnični podatki“, stran 156).

Nov valj vstavite, kot sledi:

- Potegnite valjično os **17** iz starega valja **16** in potisnite nov valj ponovno v sredini na valjično os.
- Ustrezno vstavite valjično os **17** na eni strani in valjično prijemalo **15**.
- Potisnite valj v nasproti ležeče valjično prijemalo. Valj mora biti prosto vrtljiv.

Odložitev nanašalca barve (glejte sliko F)

- Obesite nanašalec barve **3** s pomočjo držalne prečke **14** na rob vedra z barvo.

Odprava motenj

Problem	Vzrok	Pomoč
Izvedba barvnega nanosa ni zadovoljiva.	Gibke cevi so blokirane. Barva se ne črpa ali pa se črpa premalo barve.	Prepričajte se, da se nobena gibka cev ne bo stisnila ali upognila.
	Barva je pregosto tekoča in se zaradi tega ne more prečrpavati.	Temeljito premešajte barvo in jo po potrebi razredčite s 5 – 10 % vode.
	Blokada črpalke 23 ni zaprta.	Prepričajte se, da je pokrov črpalke 20 pravilno vstavljen in blokiran.
	Vedro z barvo je prazno.	Napolnite vedro s svežo barvo ali pa zamenjajte prazno vedro s polnim.
Iz nanašalca barve 3 barva ne izstopa.	Barva je pregosto tekoča, zaradi tega je črpalka ne more sesati.	Temeljito premešajte barvo in jo po potrebi razredčite s 5 – 10 % vode.
	Gibke cevi so zamašene.	Očistite sistem gibkih cevi (glejte „Čiščenje“, stran 159).
	Gibke cevi so blokirane. Barva se ne črpa ali pa se črpa premalo barve.	Prepričajte se, da se nobena gibka cev ne bo stisnila ali upognila.
Daljinski upravljalac 8 ne deluje	Osnovna enota je izklopljena.	Vklopite osnovno enoto (glejte „Vklop“, stran 157).
	Baterija daljinskega upravljalca je prazna.	Kontaktirajte pooblaščen servis podjetja Bosch. Tam vam naj del zamenjajo. Opozorilo: Pri običajni uporabi baterije ni treba nikoli menjati.

Vzdrževanje in servisiranje

- **Pred začetkom kakršnih koli del na električnem orodju izvalcite omrežni vtičnik iz vtičnice.**

Čiščenje

Po pleskanju morate s črpanjem izprazniti sistem in očistiti dele, po katerih se pretaka barva.

Pri čiščenju sistema obstajata dve možnosti:

- **EasyClean:** Sistem se s pomočjo univerzalnih priključkov priključi na pipo z vodo in se izpere.
- Alternativna možnost: Za čiščenje sistem črpa svežo vodo iz vedra.

Pravilno čiščenje je predpogoj za neoporečno delovanje električnega valja za nanos barve. V primeru nepravilnega ali nestrokovnega čiščenja ne priznavamo reklamacij.

Poskrbite za stalno čistočo osnovne enote, držajne spojke **28** in daljinskega upravljalca **8**. Očistite jih z vlažno krpo. Osnovne enote in daljinskega upravljalca ne smete potopiti v vodo.

Valj za nanos bare, nanašalec barve in sistem gibkih cevi vselej očistite z vodo.

Priprava

- Obesite nanašalec barve **3** s pomočjo držalne prečke **14** na rob vedra z barvo.
- Sprostite dvojni SDS-priključek **27** iz držalne spojke **28** in potegnite sesalno gibko cev **4** in filter za barvo **22** v celoti iz vedra z barvo.
- Snemite valj **16** iz nanašalca barve **3** (glejte „Menjava valja“, stran 158).
- Pridržite nanašalec barve **3** nad vedrom z barvo in pritisnite tako dolgo na stikalo za upravljanje **7**, da bo sistem gibkih cevi izčrpan do konca in iz nanašalca za barvo.
- Spustite stikalo za upravljanje **7** in izklopite električno orodje.
- Potegnite vtič iz vtičnice.

EasyClean (glejte slike G1 – G4)

Opozorilo: Za priključitev na oskrbovanje z vodo uporabljajte samo priložene gibke cevi in adapter.

Priprava pipe za vodo:

- Odvijte s priloženim ključem za mešalno šobo **30** ali s primernim orodjem mešalno šobo iz pipe za vodo.
- Privijte ustrežni adapter **31** (navoj M22 ali M24) v/na pipo za vodo. Dodatne adapterje za pipo lahko najdete v programu pri-bora Bosch.

Ločitev komponent, po katerih se pretaka barva:

- Odprite držalno sponko **21**.
- Odprite blokado črpalke **23**. 

Po potrebi lahko za razbremenitev blokade lahko nalahno potisnete pokrov črpalke **20** navzgor.

- Potisnite pokrov črpalke **20** do prislona navzdol in ga nato počasi previdno vzemite iz prijemala za ohišje osnovne enote **5**.
- Sprostite SDS-priključek **32** na spodnjem delu sesalne gibke cevi **4**.

Pri tem vedno nalahno premikajte gibke cevi.

Izpiranje sistema:

- Nesite nanašalec barve **3**, črpalno gibko cev **2**, pokrov črpalke **20** in sesalno gibko cev **4** pripravljeni pipi za vodo. Pri tem pazite na to, da bi lahko barva izstopila iz sistema.
- Natakните dvojni SDS-priključek **27** na adapter **31** pipe za vodo.
- Držite nanašalec barve **3** nad primerno prestrezno posodo (npr. vedro).
- Previdno odprite pipo za vodo in pustite, da mlačna voda teče skozi sistem.
- Pri izpiranju ponovno stisnite črpalno gibko cev **33** rahlo skupaj. Tako boste dosegli boljši rezultat čiščenja. Poleg tega se pri tem očisti tudi izravnalna gibka cev **34**, ki prepreči preobremenitev rotorja pri previsokem tlaku v sistemu gibke cevi.
- Izpirajte sistem tako dolgo, da bo tekla le prozorna voda iz nanašalca barve.
- Očistite filter za barvo **22** in sesalno gibko cev **4** (priključite SDS-priključek **32** na pipo z vodo in ga izperite, dodatno s krtačo očistite filter za barvo).
- Sprostite adapter **31** iz pipe za vodo in dvojnega SDS-priključka **27**. Ponovno privijte mešalno šobo na pipo z vodo.

Očistite nanašalec barve in valj:

- Glejte „Očistite nanašalec barve in valj“, stran 160.

Sestava posušenih komponent:

- Pustite, da se vse komponente skrbno posušijo. Po možnosti posušite valj **16** tako, da ga obesite. Če valj pri sušenju leži, se tekstilna obloga vtisne. Tako se lahko zgodi, da pri naslednji uporabi ne dosežete enakomerne kakovosti površine.
- Ponovno povežite sesalno gibko cev **4** s SDS-priključkom **32** na filtru za barvo **22**.
- Zasukajte rotor **35** z roko do prikazanega položaja (glejte sliko G4), da bi preprečili poškodbe črpalne gibke cevi **33** pri vstavljanju pokrova črpalke **20**.
- Ponovno namestite pokrov črpalke **20** v prijemalo ohišja in ga potisnite do prislona navzgor.
- Zaprite blokado črpalke **23**, dokler ne zaskoči.
- Ponovno zaprite držalno sponko **21**.

Alternativna možnost čiščenja (glejte sliko H)

Opozorilo: Čiščenje sistema traja nekaj dlje časa kot pri EasyClean.

- Priključite osnovno enoto **5** z vedrom za vodo (glejte tudi „Priključitev osnovne enote in vedra z barvo“, stran 157).
- Potopite filter za barvo **22** do tal v vedro vode.
- Pritrdite sesalno gibko cev **4** v držalni spojki **28**.
- Vtakните omrežni vtič v vtičnico.
- Poskrbite za to, da bo blokada črpalke **23** zaprta. 
- Za **zagon** električnega orodja postavite vklopno/izklopno stikalo **18** v pozicijo „I“.
- Pridržite nanašalec barve **3** nad primerno prestrezno posodo (npr. vedro) in pritisnite tako dolgo na stikalo za upravljanje **7**, da bo samo čista voda tekla iz nanašalca barve in v posodi ne bo več barve. Tako boste dosegli boljši rezultat čiščenja.

160 | Hrvatski

- Očistite nanašalec barve in valj: Glejte „Očistite nanašalec barve in valj“, stran 160.
- Pustite, da se vse komponente skrbno posušijo. Po možnosti posušite valj **16** tako, da ga obesite. Če valj pri sušenju leži, se tekstilna obloga vtisne. Tako se lahko zgodi, da pri naslednji uporabi ne dosežete enakomerne kakovosti površine.

Očistite nanašalec barve in valj (glejte slike I1 – I3)

Po izpiranju sistema morate različne komponente očistiti še z roko.

- S krtačo odstranite ostanke barve z nanašalca barve **3**.
- Potegnite razdelilnik barve **36** iz komore za barvo **37**. Za boljše čiščenje zasukajte razdelilnik barve za 90°.
- Vzemite razdelilno ploščo **38** z razdelilnika barve **36**. V ta namen privzdignite razdelilno ploščo na eni strani in jo stransko potegnite iz držalnih spojk.
- Z majhno krtačo odstranite ostanke barve z razdelilne plošče **38**, z razdelilnika barve **36** in komore z barvo **37**.
- Temeljito izperite valj **16**.

Skladiščenje

Pred skladiščenjem morate električni valj za nanos barve pravilno očistiti in posušiti vse komponente.

- Potisnite razdelilno ploščo **38** stransko v držalne spojke v razdelilniku barve **36**.
- Vpnite razdelilnik barve **36** v komoro za barvo **37**.
- Ovijte črpalno gibko cev **2** okoli osnovne enote **5** in jo fiksirajte z držalno sponko **21**.
- Potisnite priključek vedra z barvo **29** do konca navzdol.
- Vstavite valj **16** v nanašalec barve **3** (glejte „Menjava valja“, stran 158).

Odstranjevanje

Barvo in posušene ostanke barve morate odstraniti v skladu s pravili o varstvu okolja. Upoštevajte proizvajalčeva navodila za odstranjevanje odpadkov in krajevne predpise za odstranjevanje posebnih odpadkov.

Okolju nevarne kemikalije ne smejo prodreti v tla, v podtalnico ali v druge vode. Okolju nevarne kemikalije nikoli ne izlijte v kanalizacijo!

Vzdrževanje

Da bi se izognili ogrožanju varnosti v primeru, da morate nadomestiti priključni kabel, mora to storiti servis podjetja Bosch ali pooblaščen servis za električna orodja Bosch.

Servis in svetovanje o uporabi

V primeru dodatnih vprašanj in pri naročanju nadomestnih delov brezpogojno navedite 10-mestno številko artikla, ki je navedena na tipski ploščici naprave.

Servis Vam bo dal odgovore na Vaša vprašanja glede popravila in vzdrževanja izdelka ter nadomestnih delov. Risbe razstavljenega stanja in informacije o nadomestnih delih se nahajajo tudi na spletu pod:

www.bosch-pt.com

Skupina svetovalcev o uporabi podjetja Bosch Vam bo z veseljem v pomoč pri vprašanjih o naših izdelkih in njihovega pribora.

Slovensko

Top Service d.o.o.
Celovška 172
1000 Ljubljana
Tel.: (01) 519 4225
Tel.: (01) 519 4205
Fax: (01) 519 3407

Odlaganje

Električno orodje, pribor in embalažo je treba dostaviti v okolju prijazno ponovno predelavo.

Električnih orodij ne vrzite med gospodinjske odpadke!

Samo za države EU:

V skladu z Direktivo 2012/19/EU Evropskega Parlamenta in Sveta o odpadni električni in elektronski opremi (OEEO) in njeni urensčitvi v nacionalnem pravu se morajo električna orodja, ki niso več v uporabi, ločeno zbirati ter okolju prijazno reciklirati.

Pridržujemo si pravico do sprememb.

Hrvatski**Upute za sigurnost****Pročitajte sve upute za sigurnost i za uporabu.**

Propusti u pridržavanju uputa za sigurnost i uputa za uporabu mogu rezultirati strujnim udarom, požarom i/ili teškim ozljedama.

Upute za sigurnost i upute za uporabu spremite na sigurno mjesto za kasniju uporabu.

- ▶ **Vaše radno područje održavajte čistim i dobro osvijetljenim.** Nered ili neosvijetljeno radno područje mogu dovesti do nezgoda.
- ▶ **S električnim alatom ne radite u radnoj okolini ugroženoj eksplozijom, u prostoru sa zapaljivim tekućinama, plinovima ili prašinom.** Električni alati stvaraju iskre koje mogu zapaliti prašinu ili pare.
- ▶ **Priključni utikač električnog alata mora odgovarati utičnici. Na utikaču se ni na koji način ne smiju izvoditi izmjene. Ne koristiti adapterski utikač zajedno sa zaštitno uzemljenim električnim alatom.** Utikač na kojem nisu vršene izmjene i odgovarajuća utičnica smanjuju opasnost od strujnog udara.
- ▶ **Uređaj držite dalje od kiše ili vlage.** Prodiranje vode u električni alat povećava opasnost od strujnog udara.
- ▶ **Ne koristite priključni kabel za nošenje, vješanje električnog alata ili za izvlačenje utikača iz mrežne utičnice. Priključni kabel držite dalje od izvora topline, ulja, oštih rubova ili pomičnih dijelova uređaja.** Oštećen ili usukan priključni kabel povećava opasnost od električnog udara.

- ▶ **Ako sa električnim alatom radite na otvorenom, koristite samo produžni kabel odobren za uporabu na otvorenom.** Primjena produžnog kabela prikladnog za rad na otvorenom smanjuje opasnost od električnog udara.
- ▶ **Ako se ne može izbjeći uporaba električnog alata u vlažnoj okolini, koristite zaštitnu sklopku struje kvara.** Primjenom zaštitne sklopke struje kvara smanjuje se opasnost od strujnog udara.
- ▶ **Ne koristite električni alat čiji je prekidač neispravan.** Električni alat koji se više ne može uključivati i isključivati opasan je i mora se popraviti.
- ▶ **Obratite pozornost na djecu.** Morate spriječiti igranje djece s električnim valjkom za bojanje.
- ▶ **Djeca i osobe koje zbog svojih fizičkih i senzornih ili duševnih sposobnosti ili svojeg neiskustva ili neznanja nisu u stanju sigurno rukovati s električnim valjkom za bojanje, ovaj električni valjak za bojanje ne smiju koristiti bez nadzora ili uputa od strane odgovorne osobe.** Inače postoji opasnost od pogrešnog rukovanja i ozljeda.
- ▶ **Prije svakog korištenja provjerite baznu jedinicu, priključni kabel i utikač. Baznu jedinicu ne koristite ako ste na njoj pronašli oštećenje. Ne otvarajte sami baznu jedinicu i popravak prepustite samo kvalificiranom stručnom osoblju i samo s originalnim rezervnim dijelovima.** Oštećena bazna jedinica i oštećeni kabel i utikač povećavaju opasnost od strujnog udara.
- ▶ **Koristite samo boje koje su navedene u području primjene za određenu namjenu.** Neodobreni premazi (npr. lakovi, uljane boje, itd.) mogli bi oštetiti električni valjak za bojanje.
- ▶ **Obratite pozornost na eventualne opasnosti kod rada s bojom.** Pridržavajte se informacija proizvođača prema za. Uputa proizvođača se treba pridržavati kako bi se smanjila opasnost od ozljeda.
- ▶ **Opskrbno crijevo uvijek povlačite dalje od sebe i osobito s ovim valjkom za bojanje ne radite na ljestvama ili skelama.** Spoticanje na opskrbno crijevo može prouzročiti ozljede.
- ▶ **Čišćenje izvodite samo s materijalima na bazi vode.** Lako hlapiva, ispariva otapala mogu stvoriti eksplozivnu radnu okolinu i oštetiti električni valjak za bojanje.

Simboli

Donji simboli mogu biti od značaja za uporabu vašeg električnog alata. Molimo zapamtite simbole i njihovo značenje. Odgovarajuće tumačenje simbola će vam pomoći da električni alat bolje i sigurnije koristite.

Simbol

Značenje



- ▶ **Pričekajte da se rotor potpuno zaustavi.** Dodirivanje rotora koji rotira može rezultirati ozljedama.

Simbol

Značenje



Visinski podesivi priključak kante za boju treba prilagoditi visini kante za boju: Bazna jedinica **mora se uvijek** nalaziti ravno na podu.



lijevo

Zabrava crpke je zatvorena (rad crpke je moguć samo u ovom položaju)



desno

Zabrava crpke je otvorena

Opis proizvoda i radova

Uporaba za određenu namjenu

Električni alat predviđen je samo za bojanje disperzijskim zidnim bojama na bazi vode.

Električni alat koristite samo ako ste potpuno procijenili sve njegove funkcije i ako ih možete provesti bez ograničenja ili održati odgovarajuće upute.

Prikazani dijelovi uređaja

Numeriranje prikazanih komponenti odnosi se na prikaz električnog alata na stranicama sa slikama.

- 1 Produžetak sklopa za nanošenje boje
- 2 Opskrbno crijevo
- 3 Sklop za nanošenje boje
- 4 Usisno crijevo
- 5 Bazna jedinica

Sklop za nanošenje boje

- 6 Prihvat bežičnog daljinskog upravljača
- 7 Prekidač
- 8 Bežični daljinski upravljač (sustav PaintControl)
- 9 Ručka produžetka
- 10 Vijčani spoj produžetka
- 11 Ručka sklopa za nanošenje boje
- 12 Vodeći kanal za opskrbno crijevo
- 13 Priključak opskrbnog crijeva na sklopu za nanošenje boje
- 14 Pridržni segment
- 15 Prihvat valjaka
- 16 Valjak za bojanje
- 17 Osovina valjka

Bazna jedinica

- 18 Prekidač za uključivanje/isključivanje
- 19 Ručka za prenošenje
- 20 Poklopac pumpe
- 21 Kopča za držanje
- 22 Filtar za boju
- 23 Zabrava crpke
- 24 Podnožje za stajanje

162 | Hrvatski

- 25 Priključak za crijevo crpke
- 26 Priključak za opskrbno crijevo na baznoj jedinici
- 27 Dvostruki SDS-priključak
- 28 Pridržni osigurač za crijevo crpke
- 29 Visinski podesivi priključak kante za boju

Dijelovi za čišćenje

- 30 Ključ sapnica za miješanje
- 31 Adapter slavine za vodu s brtvom
- 32 SDS-priključak na filtru za boju
- 33 Crijevo crpke
- 34 Kompenzacijsko crijevo
- 35 Rotor
- 36 Razdjelnik boje
- 37 Komora za boju
- 38 Razdjelna ploča

*Prikazan ili opisan pribor ne pripada standardnom opsegu isporuke. Potpuni pribor možete naći u našem programu pribora.

Tehnički podaci

Električni valjak za bojanje		PPR 250
Kataloški br.		3 603 BA0 0..
Nazivna primljena snaga	W	35
Učinak opskrbe bojom	ml/min	400
Utrošeno vrijeme za prskanje površine od 2 m ²	min	1
Dužina		
– Sklop za nanošenje boje	cm	40
– Sklop za nanošenje boje + produžetak	cm	120
– Opskrbno crijevo	m	5
Dimenzije valjka za bojanje		
– Širina	cm	25
– Promjer drške	mm	8
– Promjer valjka ukupno (bez flora)	mm	45 – 50
– Visina flora	mm	11
– Materijal flora		poliester
Težina odgovara EPTA-Procedure 01/2003	kg	3,7
Klasa zaštite		
– Bazna jedinica		IP X4 *
– Prekidač s bežičnim daljinskim upravljačem		IP X5 **

* Zaštita od prskanja vode iz svih smjerova

** Zaštita od mlaza vode iz svih smjerova

Podaci vrijede za nazivni napon [U] od 230 V. U slučaju odstupanja napona i u izvedbama specifičnim za dotičnu zemlju, ovi podaci mogu varirati.

Informacija o buci

Razina zvučnog tlaka uređaja vrednovana sa A obično je niža od 70 dB(A).

Izjava o usklađenosti 

Izjavljujemo uz punu odgovornost da je proizvod opisan u „Tehničkim podacima“ usklađen sa sljedećim normama ili normativnim dokumentima: EN 60335, EN 300 220-1:2006, EN 300 220-2:2007, EN 301 489-1:2008, EN 301 489-3:2002 prema odredbama Direktiva 2011/65/EU, 2006/95/EZ, 2004/108/EZ, 1999/5/EZ.

CE 11

Henk Becker
Executive Vice President
Engineering

Helmut Heinzelmann
Head of Product Certification
PT/ETM9

PPA.
 *i. V. Heinzelmann*

Robert Bosch GmbH, Power Tools Division
D-70745 Leinfelden-Echterdingen
Leinfelden, 26.11.2013

Montaža

- Prije svih radova na električnom alatu izvucite mrežni utikač iz utičnice.

Odmotavanje opskrbnog crijeva (vidjeti sliku A)

- Otvorite kopču za držanje **21** i opskrbno crijevo **2** kompletno odmotajte sa bazne jedinice **5**.
- Ponovno zatvorite kopču za držanje **21**.

Napomena: Kada nanosite premaz samo sa sklopom za nanošenje boje **3** (bez produžetka **1**), za jednostavniji rad opskrbno crijevo **2** možete pričvrstiti u jednom od oba vanjska vodeća kanala **12**.

Montaža produžetka (vidjeti slike B1 – B2)

- Vijčano stegnite vijčani spoj **10** produžetka u sklopu za nanošenje boje **3**.
- Opskrbno crijevo **2** pričvrstite u ravnim vodećim kanalima **12** na sklopu za nanošenje boje **3** i na produžetku **1**.
- Uklonite bežični daljinski upravljač **8** iz sklopa za nanošenje boje **3** i čvrsto ugradite prihvat **6** produžetka **1**.

Rad

- Prije svih radova na električnom alatu izvucite mrežni utikač iz utičnice.

Priprema za rad

- **Ne dopušta se rad na rubu vodene površine ili na susjednim površinama, u neposrednom području uvlačanja.**

Kod kupnje boja obratite pozornost na njihovu ekološku prihvatljivost.

Priprema površine za bojanje

Površina za bojanje mora biti čista, suha i odmašćena.

Kod primjene u zatvorenim prostorima sve nepokrivene površine se mogu zagaditi. Zbog toga temeljito pripremite okolinu površine koja će se bojati:

- Podove, namještaj, okvire vrata i prozora, itd. treba pokriti ili oblijepiti.
- Posudu za boju i baznu jedinicu, dodatno treba zadovoljavajuće pokriti pokrivnim materijalom (folija, karton, itd.).

Priprema boje

- Boju pripremite prema podacima proizvođača.
- Boju temeljito promiješajte i prema potrebi je razrijedite.

Ako rezultat bojanja nije zadovoljavajući ili ne izlazi nikakva boja: vidjeti „Otklanjanje smetnji u radu“, stranica 164.

Spajanje bazne jedinice i kante za boju (vidjeti slike C1 – C2)

- Baznu jedinicu **5** stavite ravno na pod, pored otvorene kante za boju.
- Povucite visinski podesiv priključak kante za boju **29** do kraja prema gore.
- Stavite ručku kante za boju i povucite kuku priključka kante za boju, do ruba kante za boju prema dolje.
Ručka kante za boju mora se uvijek nalaziti između kuka priključka kante za boju.
- Filtar za boju **22** uronite do dna u kantu za boju.
- Usisno crijevo **4** pričvrstite u pridržni osigurač **28**.

Puštanje u rad

- ▶ **Pridržavajte se mrežnog napona! Napon izvora struje mora se podudarati s podacima na tipskoj pločici električnog alata. Električni alati označeni s 230 V mogu raditi i na 220 V.**
- ▶ **Baznu jedinicu i kantu za boju uvijek stavite na ravnu površinu.** Pri radu na ljestvama i na kosim površinama postoji opasnost od prevrtanja ili pada bazne jedinice i kante za boju. To može rezultirati ozljedama i zaprljanošću bojom.
- ▶ **Baznu jedinicu ne pokrivajte.** Inače se neće moći uočiti eventualna pogrešna funkcija.
- ▶ **Tijekom rada s valjkom za bojanje ostale električne aparate držite dalje ili ih odgovarajuće pokrijte.** Eventualno prskanje boje moglo bi dovesti do nezgoda i zaprljanosti.
- ▶ **Osigurajte dobro i redovito provjetranje u radnom prostoru i osigurajte dovoljno svježeg zraka u čitavoj prostoriji.**
- ▶ **Nosite zaštitne naočale.** Na taj će se način vaše oči zaštititi od boje koja pršti i izlazi van.

Nosite odgovarajuću radnu odjeću. Boja se otežano skida sa radne odjeće.

Izbjegavajte suženja na sustavu crijeva, npr. zbog prignječena, oštirih pregiba ili istezanja! Ne stavljajte ništa na opskrbno crijevo **2**.

Sustav crijeva držite dalje od izvora topline.

Ne potežite crijeva. Kod premještanja bazne jedinice ne potežite za opskrbno crijevo **2**. Baznu jedinicu nosite samo držeći je za ručku za prenošenje **19**.

Uključivanje (vidjeti sliku D)

Za štednju električne energije, električni alat uključite samo ako ćete ga koristiti.

- Utaknite mrežni utikač u utičnicu.
- Zabrava crpke **23** mora biti zatvorena.



- Za **puštanje u rad** električnog alata nagnite prekidač za uključivanje/isključivanje **18** u položaj „I“.
- Na pripadajućoj ručki uzmite u ruku sklop za nanošenje boje **3** ili produžetak **1** i valjak za bojanje **16** usmjerite na površinu bojanja.
- Pritisnite prekidač **7** na bežičnom daljinskom upravljaču **8**.

Isključivanje

- Otpustite prekidač **7**.
- Za **isključivanje** električnog alata nagnite prekidač za uključivanje/isključivanje **18** u položaj „0“.
- Izvucite mrežni utikač iz utičnice.
- Otvorite zabavu crpke **23**.



U slučaju potrebe, u svrhu rasterećenja zabrave, poklopac crpke **20** možete lagano pritisnuti prema gore.

Upute za rad

Bojanje

Prije bojanja namočite vodom novi odnosno suhi valjak za bojanje.

Ako je valjak za bojanje nov odnosno suh, tek nakon cca. šest staza bojanja postići će se homogeni sloj boje bez stvaranja pruga.

Punjenje praznog opskrbnog crijeva traje cca. jednu minutu.

- Pomoću prekidača **7** nanesite dovoljnu količinu boje na valjak za bojanje **16** i valjak za bojanje pomikajte jednolično prema gore i dolje.
- Izbjegavajte prekide u bojanju jedne određene površine bojanja.
Jednoličnim vođenjem valjka za bojanje postiže se jedinstveno kvaliteta obojane površine.

Reguliranje količine boje tijekom bojanja

Količina boje se može regulirati pomoću prekidača.

- Prekidač **7** pritišćite sve dok se ne dobije homogeni sloj boje.
- Nakon toga prekidač možete otpustiti, sve dok sloj boje na površini bojanja više nije pokriven.
- Nakon toga komoru za boju ponovno napunite s dovoljnom količinom boje (prekidač **7** pritiscati u trajanju cca. 5 sekundi).

Zamjena valjka za bojanje (vidjeti slike E1 – E2)

Uklonite valjak za bojanje iz sklopa za nanošenje boje, u svrhu čišćenja ili ako bi se valjak za bojanje začepio.

- Razmaknite prihvat valjka **15** i valjak za bojanje **16** uklonite iz sklopa za nanošenje boje **3**.

Kako se s bojom natopljeni valjak za bojanje ne bi osušio sve do ispiranja, najbolje ga je uroniti u posudu s vodom.

Odgovarajuće nove valjke za bojanje možete naći u našem Bosch programu pribora.

164 | Hrvatski

Mogu se koristiti valjci za bojanje i drugih proizvođača. Pri tome se moraju poštivati odgovarajuće dimenzije (vidjeti „Tehnički podaci“, stranica 162).

Novi valjak za bojanje ugradite na sljedeći način:

- Izvadite osovinu valjka **17** iz starog valjka za bojanje **16** i novi valjak za bojanje ponovno po sredini navucite na osovinu valjka.

- Osovinu valjka **17** na jednoj strani odgovarajuće umetnite u prihvat valjka **15**.
- Valjak za bojanje pritisnite prema nasuprotnom prihvat valjka.
Valjak za bojanje mora se moći slobodno vrtjeti.

Odlaganje sklopa za nanošenje boje (vidjeti sliku F)

- Sklop za nanošenje boje **3** pomoću pridrznog segmenta **14** zahvatite na rub kante za boju.

Otklanjanje smetnji u radu

Smetnja	Uzrok	Otklanjanje
Sloj boje nije zadovoljavajući.	Crijeva su začepljena. Nema opskrbe bojom ili je nedovoljna.	Niti jedno crijevo ne smije biti prignječeno ili s oštrim pregibom.
	Boja je gusta i zbog toga se ne može transportirati.	Temeljito izmiješajte boju i razrijedite je po potrebi s 5 – 10 % vode.
	Zabrava crpke 23 nije zatvorena.	Poklopac crpke 20 mora biti ispravno ugrađen i zabavljen.
	Kanta za boju je prazna.	Kantu za boju napunite svježom bojom ili zamijenite praznu kantu za boju s punom.
Na sklopu za nanošenje boje 3 ne izlazi nikakva boja.	Boja je suviše gusta i crpka je ne može usisati.	Temeljito izmiješajte boju i razrijedite je po potrebi s 5 – 10 % vode.
	Crijeva su začepljena.	Očistite sustav crijeva (vidjeti „Čišćenje“, stranica 164).
	Crijeva su začepljena. Nema opskrbe bojom ili je nedovoljna.	Niti jedno crijevo ne smije biti prignječeno ili s oštrim pregibom.
Ne radi bežični daljinski upravljač 8 .	Bazna jedinica je isključena.	Uključite baznu jedinicu (vidjeti „Uključivanje“, stranica 163).
	Prazna je baterija daljinskog upravljača.	Zatražite pomoć ovlaštenog Bosch servisa. Tamo zatražite zamjenu dijela. Napomena: Kod normalne uporabe baterija se ne mora nikada zamijeniti.

Održavanje i servisiranje

- **Prije svih radova na električnom alatu izvucite mrežni utikač iz utičnice.**

Čišćenje

Nakon bojanja sustav morate isprazniti crpljenjem i očistiti dijelove koji su bili u kontaktu s bojom.

Za čišćenje sustava postoje dvije mogućnosti:

- **EasyClean:** Sustav se pomoću univerzalnih priključaka priključuje na slavinu za vodu i ispire.
- Alternativna mogućnost: Sustav u svrhu čišćenja čistu vodu iz kante.

Stručno čišćenje preduvjet je za besprijekoran rad električnog valjka za bojanje. Ako bi se čišćenje izvršilo manjkavo ili nestručno, neće se priznati pravo na jamstvo.

Baznu jedinicu, pritezni osigurač **28** i daljinski upravljač **8** treba održavati čistim. Čistite ih vlažnom krpom. Bazna jedinica i daljinski upravljač ne smiju se uranjati u vodu.

Valjak za bojanje, sklop za nanošenje boje i sustav crijeva uvijek čistite s vodom.

Priprema

- Sklop za nanošenje boje **3** pomoću pridrznog segmenta **14** zahvatite na rub kante za boju.
- Oslobodite dvostruki SDS-priključak **27** iz pridrznog osigurača **28** i usisno crijevo **4** i filter za boju **22** do kraja izvadite iz kante za boju.
- Valjak za bojanje **16** uklonite iz sklopa za nanošenje boje **3** (vidjeti „Zamjena valjka za bojanje“, stranica 163).
- Sklop za nanošenje boje **3** držite iznad kante za boju i pritisnite prekidač **7** sve dok se sustav crijeva ne isprazni crpljenjem i dok više nikakva boja ne istječe iz sklopa za nanošenje boje.
- Oslobodite prekidač **7** i isključite električni alat.
- Izvucite mrežni utikač iz utičnice.

EasyClean (vidjeti slike G1 – G4)

Napomena: Za priključak na opskrbu vodom koristite samo isporučena crijeva i adaptere.

Priprema slavine za vodu:

- S isporučenim ključem **30** sapnice za miješanje ili s prikladnim alatom, sapnicu za miješanje odvijte iz slavine za vodu.
- Uvijte prikladan adapter **31** (navoj M22 ili M24) ili navrnite na slavinu za vodu.

Dodatni adapteri slavine za vodu sadržani su u Bosch programu isporuke.

Odvajanje dijelova koji dolaze u kontakt s bojom:

- Otvorite kopču za držanje **21**.
- Otvorite zabravu crpke **23**.



U slučaju potrebe, u svrhu rasterećenja zabrave, poklopac crpke **20** možete lagano pritisnuti prema gore.

- Pomaknite poklopac crpke **20** do graničnika prema dolje i nakon toga ga oprezno uklonite iz prihvaća kućišta bazne jedinice **5**.
- Otpustite SDS-priključak **32** na donjem dijelu usisnog crijeva **4**.

Ispiranje sustava:

- Do pripremljene slavine za vodu odnesite sklop za nanošenje boje **3**, opskrbno crijevo **2**, poklopac crpke **20** i usisno crijevo **4**.
- Pri tome pazite da iz sustava ne može isteći boja.
- Natakните dvostruki SDS-priključak **27** na adapter **31** na slavini za vodu.
- Držite sklop za nanošenje boje **3** iznad prikladne posude za hvatanje (npr. kante).
- Opresno otvorite slavinu za vodu i pustite mlaku vodu da teče kroz sustav.
- Kod ispiranja ponavljano malo pritisćite crijevo crpke **33**. Time se postiže bolji rezultat čišćenja.
- Pored toga se čisti i kompenzacijsko crijevo **34** koje sprječava preopterećenje rotora kod previsokog tlaka u sustavu crijeva.
- Sustav ispirite sve dok iz sklopa za nanošenje boje ne počne teći čista voda.
- Očistite filtar za boju **22** i usisno crijevo **4** (SDS-priključak **32** priključiti na slavinu za vodu i isprati; filtar za boju dodatno očistiti četkom).
- Oslobodite adapter **31** od slavine za vodu i od dvostrukog SDS-priključka **27**.

Sapnicu za miješanje ponovno navrnite na slavinu za vodu.

Čišćenje sklopa za nanošenje boje i valjka za bojanje:

- Vidjeti „Čišćenje sklopa za nanošenje boje i valjka za bojanje“, stranica 165.

Sastavljanje osušenih dijelova:

- Ostavite da se dijelovi brižljivo osuše. Po mogućnosti valjak za bojanje **16** osušite u visećem položaju. Ako bi valjak za bojanje pri sušenju bio u ležećem položaju, utisnut će se flor. Zbog toga se kod slijedeće primjene eventualno neće dobiti jedinstvena kvaliteta površine.
- Usisno crijevo **4** ponovno spojite sa SDS-priključkom **32** na filtru za boju **22**.
- Rotor **35** okrenite rukom sve do prikazanog položaja (vidjeti sliku G4) kako bi se izbjegla oštećenja na crijevu pumpe **33** kod primjene poklopca crpke **20**.
- Poklopac crpke **20** ponovno stavite u prihvat kućišta i pomaknite ga do graničnika prema gore.
- Zatvorite zabravu crpke **23**, sve dok ne uskoči na svoje mjesto.
- Ponovno zatvorite kopču za držanje **21**.

Alternativna mogućnost čišćenja (vidjeti sliku H)

Napomena: Čišćenje sustava traje nešto dulje nego kod E-asyClean.

- Spojite baznu jedinicu **5** s kantom za vodu (vidjeti i „Spajanje bazne jedinice i kante za boju“, stranica 163).
- Filtar za boju **22** do dna uronite u kantu za vodu.
- Usisno crijevo **4** pričvrstite u pridržni osigurač **28**.
- Utaknite mrežni utikač u utičnicu.
- Zabrava crpke **23** mora biti zatvorena.



- Za **puštanje u rad** električnog alata nagnite prekidač za uključivanje/isključivanje **18** u položaj „I“.
- Sklop za nanošenje boje **3** držite iznad prikladne posude za hvatanje (npr. kante) i pritisćite na prekidač **7** sve dok iz sklopa za nanošenje boje ne počne istjecati samo čista voda i dok u crijevima više nema nikakve boje (vizualna kontrola). Pri tome uvijek lagano pomičite crijevo. Time se postiže bolji rezultat čišćenja.
- Očistite sklop za nanošenje boje i valjak za bojanje: Vidjeti „Čišćenje sklopa za nanošenje boje i valjka za bojanje“, stranica 165.
- Ostavite da se dijelovi brižljivo osuše. Po mogućnosti valjak za bojanje **16** osušite u visećem položaju. Ako bi valjak za bojanje pri sušenju bio u ležećem položaju, utisnut će se flor. Zbog toga se kod slijedeće primjene eventualno neće dobiti jedinstvena kvaliteta površine.

Čišćenje sklopa za nanošenje boje i valjka za bojanje (vidjeti slike I1 – I3)

Nakon ispiranja sustava, različiti dijelovi se moraju još očistiti rukom.

- Četkom odstranite ostatke boje sa sklopa za nanošenje boje **3**.
- Izvadite razdjelnik boje **36** iz komore za boju **37**. Za bolje čišćenje razdjelnik boje okrenite za 90°.
- Uklonite razdjelnu ploču **38** iz razdjelnika boje **36**. U tu svrhu podignite razdjelnu ploču na jednoj strani i bočno je izvucite iz pridržnih stega.
- Malom četkom odstranite ostatke boje sa razdjelne ploče **38**, razdjelnika boje **36** i sa komore za boju **37**.
- Temeljito isperite valjak za bojanje **16**.

Spremanje

Prije spremanja električni valjak za bojanje mora se propisno očistiti i svi njegovi dijelovi se moraju osušiti.

- Pomaknite razdjelnu ploču **38** bočno u pridržne stege u razdjelniku boje **36**.
- Učvrstite osiguračima razdjelnik boje **36** u komori za boju **37**.
- Namotajte opskrbno crijevo **2** oko bazne jedinice **5** i učvrstite ga s kopčom za držanje **21**.
- Priključak kante za boju **29** pomaknite do kraja prema dolje.
- Umetnite valjak za bojanje **16** u sklop za nanošenje boje **3** (vidjeti „Zamjena valjka za bojanje“, stranica 163).

Zbrinjanje materijala

Boja i osušeni ostaci boje moraju se ekološki prihvatljivo zbrinuti u otpad. Pridržavajte se uputa za zbrinjanje u otpad, proizvođača boje i važećih propisa za zbrinjanje specijalnog otpada.

Kemikalije štetne za okoliš ne smiju dospjeti u tlo, u podzemne vode ili u površinske vode. Ekološki štetne kemikalije ne izlijevajte u kanalizaciju!

Održavanje

Ako je potrebna zamjena priključnog kabela, tada je treba povesti u Bosch servisu ili u ovlaštenom servisu za Bosch električne alate, kako bi se izbjeglo ugrožavanje sigurnosti.

Servisiranje i savjetovanje o primjeni

Za slučaj povratnih upita ili naručivanja rezervnih dijelova, molimo vas neizostavno navediti 10-znamenasti kataloški broj sa tipske pločice električnog alata.

Ovlašteni servis će odgovoriti na vaša pitanja o popravcima i održavanju vašeg proizvoda te o rezervnim dijelovima. Povećane crteže i informacije o rezervnim dijelovima možete naći na adresi:

www.bosch-pt.com

Bosch tim za savjetovanje o primjeni rado će vam pomoći odgovorom na pitanja o našim proizvodima i priboru.

Hrvatski

Robert Bosch d.o.o.
Kneza Branimira 22
10040 Zagreb
Tel.: (01) 2958051
Fax: (01) 2958050

Zbrinjanje

Električni alat, pribor i ambalažu treba dovesti na ekološki prihvatljivo ponovnu primjenu.

Električne alate ne bacajte u kućni otpad!

Samo za zemlje EU:



Prema Europskim smjernicama 2012/19/EU za električne i elektroničke stare uređaje, električni alati koji više nisu uporabivi moraju se odvojeno sakupiti i dovesti na ekološki prihvatljivo ponovnu primjenu.

Zadržavamo pravo na promjene.

Eesti

Ohutusnõuded



Lugege läbi kõik ohutusnõuded ja juhised.

Ohutusnõuete ja juhiste eiramine võib põhjustada elektrilöögi, tulekahju ja/või raskeid vigastusi.

Hoidke kõik ohutusnõuded ja juhised alles hilisemaks kasutamiseks.

- ▶ **Töökoht peab olema puhas ja hästi valgustatud.** Töökohtas valitsev segadus ja hämarus võib põhjustada õnnetusi.
- ▶ **Ärge töötage elektrilise tööriistaga plahvatusohtlikus keskkonnas, kus leidub kergesti süttivaid vedelikke, gaase või tolmu.** Elektrilised tööriistad tekitavad sädemeid, mille toimel võib tolm või aur süttida.
- ▶ **Elektrilise tööriista toitepistik peab pistikupesasa sobima.** Pistikut ei tohi mingil viisil modifitseerida. Ärge kasutage kaitsemaandusega elektriliste tööriistade puhul adapterpistikuid. Modifitseerimata pistikud ja sobivad pistikupesad vähendavad elektrilöögi ohtu.
- ▶ **Ärge jätke seadet vihma ega niiskuse kätte.** Vee sissetungimine elektrilisse tööriista suurendab elektrilöögi ohtu.
- ▶ **Ärge kasutage toitejuhet seadme kandmiseks ega ülesriputamiseks.** Pistiku eemaldamiseks pistikupesast ärge tõmmake toitejuhtmest. Hoidke toitejuhet kuumuse, õli, teravate servade ja seadme liikuvate osadega kokkupuute eest. Vigastatud või keerduläänud toitejuhe suurendab elektrilöögi ohtu.
- ▶ **Kui töötate elektrilise tööriistaga väljas, kasutage üksnes pikendusjuhtmeid, mis on ette nähtud kasutamiseks välistingimustes.** Välistingimustes kasutamiseks sobiv pikendusjuhe vähendab elektrilöögi ohtu.
- ▶ **Kui elektrilise tööriista kasutamine niiskes keskkonnas ei ole välditav, kasutage rikkevoolukaitselülilit.** Rikkevoolukaitselüliti kasutamine vähendab elektrilöögi ohtu.
- ▶ **Ärge kasutage elektrilist tööriista, mida ei saa lülitist korralikult sisse ja välja lülitada.** Elektriline tööriist, mida ei saa enam sisse ja välja lülitada, on ohtlik ja tuleb toimetada parandusse.
- ▶ **Ärge jätke lapsi järelevalveta.** Nii tagate, et lapsed ei hakka elektrilise värvirulliga mängima.
- ▶ **Lapsed ja isikud, kes ei ole oma füüsiliste või vaimsete võimete tõttu suutelised elektrilist värvirulliohtult käsitsema või kellel puuduvad selleks vajalikud teadmised või kogemused, tohivad elektrist värvirulli kasutada üksnes juhul, kui nende üle teostab järelevalvet või neid juhendab nende eest vastutav isik.** Vastasel korral tekib vale käsitsemise ja sellest tingitud vigastuste oht.
- ▶ **Iga kord enne kasutamist kontrollige põhirikist, toitejuhet ja pistikut.** Vigastuste tuvastamisel ärge raken-dage põhirikist tööle. Ärge avage põhirikist ise ja laske seda parandada üksnes asjaomase väljaõppega isikutel, kes kasutavad originaalvaruosi. Defektned põhirikisid ja vigastatud toitejuhe suurendavad elektrilöögi ohtu.

- ▶ **Kasutage üksnes punktis "Nõuetekohane kasutamine" nimetatud värve.** Värvid, mille kasutamine ei ole lubatud (nt lakid, õlivärvid jmt) võivad elektrilist värvirulli kahjustada.
- ▶ **Pöörake tähelepanu võimalikele värviga seotud ohtudele. Pidage kinni värvi tootja juhistest.** Värv tootja juhiste järgimine on vajalik vigastuste ohu vältimiseks.
- ▶ **Suunake värvivoolik alati endast eemale ja ärge kasutage värvirullil redelil või tellingutel seistes.** Värvivooliku taha komistades ja kukkudes võite ennast vigastada.
- ▶ **Töötage üksnes vesialuseliste värvidega.** Kergesti lenduvad aurustuvad lahustid tekitavad plahvatusohtliku keskkonna ja võivad elektrilist värvirulli kahjustada.

Sümbolid

Järgnevad sümbolid võivad olla seadme kasutamisel olulised. Pidage palun sümbolid ja nende tähendus meeles. Sümbolite õige tõlgendus aitab. Teil seadet käsitseda paremini ja ohutult.

Sümbol	Tähendus
	▶ Oodake, kuni rootor on täielikult seiskunud. Pöörleva rootori puudutamine võib põhjustada vigastusi.
	Seadke reguleeritava kõrgusega värvi-ämbradapter värviämbr kõrgusele: põhirakis peab alati paiknema stabiilsel ja ühetasasel aluspinnal.
	vasakule pumbalukustus on suletud (pumbafunktsioon on võimalik vaid selles asendis)
	paremale pumbalukustus on avatud

Seadme ja selle funktsioonide kirjeldus

Nõuetekohane kasutamine

Elektriline tööriist on ette nähtud vesialuseliste dispersioonseinavärvide pealekandmiseks.

Kasutage seadet üksnes siis, kui Teil on täielik ülevaade seadme kõikidest funktsioonidest ning suudate seadet piiranguteta kasutada või kui olete saanud asjaomase väljaõppe.

Seadme osad

Seadme osade numeratsiooni aluseks on jooniste lehekülgedel toodud numbrid.

- 1 Värv pealekandja pikendus
- 2 Värvivoolik
- 3 Värv pealekandja
- 4 Imivoolik
- 5 Põhirakis

Värvi pealekandja

- 6 Kaugjuhtimispuldi liitmik
- 7 Käsitluslüli
- 8 Kaugjuhtimine (PaintControl System)
- 9 Pikenduse käepide
- 10 Pikenduse kruviühendus
- 11 Värv pealekandja käepide
- 12 Värvivooliku juhtkanal
- 13 Värvivooliku liitmik värvi pealekandjal
- 14 Hoidekaar
- 15 Rullikinnitus
- 16 Värvirull
- 17 Rullitelg

Põhirakis

- 18 Lüli (sisse/välja)
- 19 Kande käepide
- 20 Pumba kaas
- 21 Hoideklamber
- 22 Värvifilter
- 23 Pumbalukustus
- 24 Alus
- 25 Pumbavooliku liitmik
- 26 Värvivooliku liitmik põhirakisel
- 27 Topelt-SDS-liitmik
- 28 Hoideklamber pumbavoolikule
- 29 Reguleeritava kõrgusega värviämbradapter

Osad puhastamiseks

- 30 Segamisotsaku võti
- 31 Veekraaniadapter koos tihendusega
- 32 SDS-liitmik värvifiltril
- 33 Pumbavoolik
- 34 Tasakaalustusvoolik
- 35 Rootor
- 36 Värvijaotur
- 37 Värvikamber
- 38 Jaotusplaat

*Tarnekomplekt ei sisalda kõiki kasutusjuhendis olevatel joonistel kujutatud või kasutusjuhendis nimetatud lisatarvikuid. Lisatarvikute täieliku loetelu leiate meie lisatarvikute kataloogist.

168 | Eesti

Tehnilised andmed

Elektriline värvivoolik	PPR 250	
Tootenumber		3 603 BAO 0..
Nimivõimsus	W	35
Värvide edasitoimetamine	ml/min	400
Ajakulu 2 m ² katmiseks värviga	min	1
Pikkus		
- Värvide pealekandja	cm	40
- Värvide pealekandja + pikendus	cm	120
- Värvivoolik	m	5
Värvivooliku mõõtmed		
- Laius	cm	25
- Saba läbimõõt	mm	8
- Rulliku läbimõõt (ilma karvata)	mm	45 – 50
- Karva kõrgus	mm	11
- Karva materjal		Polüester
Kaal EPTA-Procedure 01/2003 järgi	kg	3,7
Kaitseaste		IP X4 *
- Põhirakis		
- Kaugjuhtimisega lüliti		IP X5 **

* Kaitse mis tahes suunast tulevate veepritsmete eest

** Kaitse mis tahes suunast tulevate veejoo eest

Andmed kehtivad nimipingel [U] 230 V. Teistsuguste pingete ja kasutusriigis spetsiifiliste mudelite puhul võivad toodud andmed varieeruda.

Andmed müra kohta

Sagedusarakteristikul A mõõdetud helirõhu tase on üldjuhul alla 70 dB(A).

Vastavus normidele 

Kinnitame ainuvastutajatena, et punktis „Tehnilised andmed“ kirjeldatud toode vastab järgmistele standarditele ja normatiivsetele dokumentidele: EN 60335, EN 300 220-1:2006, EN 300 220-2:2007, EN 301 489-1:2008, EN 301 489-3:2002 kooskõlas direktiivide 2011/65/EL, 2006/95/EÜ, 2004/108/EÜ, 1999/5/EÜ sätetega.

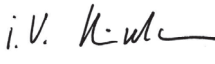
CE 11Henk Becker
Executive Vice President
EngineeringHelmut Heinzemann
Head of Product Certification
PT/ETM9

Robert Bosch GmbH, Power Tools Division
D-70745 Leinfelden-Echterdingen
Leinfelden, 26.11.2013**Montaaž****► Enne mistahes tööde teostamist elektrilise tööriista kallal tõmmake pistik pistikupesast välja.****Värvivooliku lahtirullimine (vt joonist A)**

- Avage hoideklamber **21** ja rullige värvivoolik **2** põhirakiselt **5** täies ulatuses maha.
- Sulgege hoideklamber **21** uuesti.

Märkus: Kui töotate üksnes värvi pealekandjaga **3** (ilma pikenduseta **1**), võite värvivooliku **2** mugavama töötamise huvi des kinnitada ühte kahest välimisest juhtkanalist **12**.**Pikenduse paigaldamine (vt jooniseid B1 – B2)**

- Kinnitage pikenduse kruviühendus **10** värvi pealekandjaga **3**.
- Ühendage värvivoolik **2** sirgetes juhtkanalites **12** värvi pealekandja **3** ja pikendusega **1**.
- Võtke kaugjuhtimispuult **8** värvi pealekandjast **3** välja ja kinnitage see liitmikku **6** pikenduses **1**.

Kasutus**► Enne mistahes tööde teostamist elektrilise tööriista kallal tõmmake pistik pistikupesast välja.****Töö ettevalmistus****► Töötamine on keelatud veekogude ääres ja veekogude valgaladega vahetult külgenevates piirkondades.**

Värvide ostmisel pöörake tähelepanu nende keskkonnasõbralikkusele.

Värvitava pinna ettevalmistamine

Värvitav pind peab olema puhas, kuiv ja rasvavaba.

Siseruumides kasutamisel võivad värviga kokku saada kõik katmata pinnad. Seetõttu valmistage värvitava pinna ümbrus hoolikalt ette:

- Katke kinni põrandad, mööbliesemed, ukse- ja aknaraamid jmt.
- Asetage värviambri ja põhirakise alla lisaks piisavalt kattematerjali (foolium, papp vmt).

Värvi ettevalmistamine

- Valmistage värv vastavalt tootja andmetele ette.
- Segage värv põhjalikult läbi ja lahustage seda vajaduse korral.

Kui värvimistulemus ei ole rahuldav või kui värvirullist ei eraldu värvi: (vt „Häirete kõrvaldamine“, lk 170)

Põhirakise ja värviambri ühendamine (vt jooniseid C1 – C2)

- Asetage põhirakis **5** põrandale avatud värviambri kõrvale, nii et see on stabiilses asendis.
- Tõmmake reguleeritava kõrgusega värviambriadapter **29** täiesti üles.
- Tõstke värviambri sang üles ja lükake värviambriadapteri konks kuni värviambri servani alla.
Värviambri sang peab alati olema värviambriadapteri kahe konksu vahel.
- Lükake värvifilter **22** värviambri põhja.
- Kinnitage imivoolik **4** klambri **28** külge.

Seadme kasutuselevõtt

- ▶ **Pöörake tähelepanu võrgupingele! Võrgupinge peab ühtima tööriista andmesildil märgitud pingega. Andmesildil toodud 230 V seadmeid võib kasutada ka 220 V võrgupinge korral.**
- ▶ **Asetage põhirakis ja värviämber alati ühetasasele pinnale.** Redelil või kaldpinnal töötades on oht, et põhirakis ja värviämber lähevad ümber või kukuvad alla. Selle tagajärjeks võivad olla vigastused ja pindade kokkusaamine värviga.
- ▶ **Ärge katke põhirakist kinni.** Vastasel korral ei ole võimalik tuvastada häiret seadme töös.
- ▶ **Värvirulliga töötamise ajaks paigutage teised elektriseadmed eemale või katke need hoolikalt kinni.** Seadmetele sattuda võivad värvipritsmesid võivad põhjustada õnnetusi ja seadmeid määrada.
- ▶ **Tagage tööpiirkonnas hea ventilatsioon ning piisava hulga värsket õhu juurdevool tööruumi.**
- ▶ **Kandke kaitseprille.** Need kaitsevad teie silmi värvipritsmete eest.

Kandke sobivat tööriietust. Värvil on rõivaste küljest raske eemaldada.

Vältige voolikusüsteemi kokkupigistamist, kokkumurdmist ja rebimist! Ärge seiske värvivooliku **2** peal.

Hoidke voolikusüsteemi eemal küttekolletest.

Ärge tõmmake voolikutest. Põhirakise liigutamiseks ärge tõmmake värvivoolikut **2**. Kandke põhirakist ainult kandekäepidemest **19**.

Sisselülitamine (vt joonist D)

Energia säästmiseks lülitage elektriline tööriist sisse vaid siis, kui seda kasutate.

- Ühendage võrgupistik pistikupesassa.
- Veenduge, et pumbalukustus **23** on suletud. 
- Seadme **sisselülitamiseks** viige lüliti (sisse/välja) **18** asendisse „I“.
- Võtke värvil pealekandja **3** või pikendus **1** kätte, hoides neid vastavast käepidemest, ja suunake värvirull **16** värvitavale pinnale.
- Vajutage käsitsuslülitile **7** kaugjuhtimispuldil **8**.

Väljalülitamine

- Vabastage lüliti **7**.
- Seadme **väljalülitamiseks** viige lüliti (sisse/välja) **18** asendisse „0“.
- Tõmmake võrgupistik pistikupesast välja.
- Avage pumbalukustus **23**. 

Vajaduse korral võite lukustusele avalduva koormuse vähendamiseks suruda pumba kaant **20** veidi üles.

Tööjuhised

Värvimine

Enne värvil pealekandmist niisutage uut või kuivanud värvirulli vees.

Kui värvirull on uus või kuivanud, on pealekantav värvikiht alles pärast umbes kuue paani pealekandmist ühtlane ja triipudeta.

Tühja värvirulli täitmine võtab aega umbes ühe minuti.

- Kandke lüliti **7** piisav värvikogus värvirullile **16** ja liigutage värvirulli ühtlaselt üles ja alla.
- Vältige töö katkestamist töödeldava pinna piires. Värvirulli ühtlane juhtimine tagab värvitava pinna ühtlase kvaliteedi.

Värvikoguse reguleerimine värvimise ajal

Värvikogust saab reguleerida käsitsuslülitit kaudu.

- Vajutage käsitsuslülitile **7** seni, kuni eraldub värvist tekitab ühtlane kiht.
- Seejärel võite lüliti vabastada seniks, kuni värvikiht värvitava pinnal ei ole enam kattev.
- Täitke värvikamber uuesti piisavas koguses värviga (vajutage käsitsuslülitile **7** umbes 5 sekundit).

Värvirulli vahetamine (vt jooniseid E1 – E2)

Võtke värvirull värvil pealekandjast välja puhastamiseks või juhul, kui värvirull on kulunud.

- Tõmmake rullikinnitused **15** lahti ja laske värvirullil **16** värvil pealekandjast **3** välja libiseda.

Selleks et värviga immutatud värvirull enne puhtakesemist ei kuivaks, asetage värvirull veeämbrisse.

Sobivad uued värvirullid leiata Boschi lisatarvikute valikust. Kasutada võib ka teiste tootjate värvirulle. Seejuures tuleb valida sobivate mootmetega värvirullid (vt „Tehnilised andmed“, lk 168).

Asetage uus värvirull kohale järgmiselt:

- Tõmmake rullitelg **17** vanast värvirullist **16** välja ja lükake uus värvirull tsentreeritult rulliteljele.
- Asetage rullitelg **17** ühelt poolt rullikinnitusse **15**.
- Suruge värvirull vastasküljel olevasse rullikinnitusse. Värvirull peab vabalt pöörlema.

Värvil pealekandja käestpanek (vt joonist F)

- Asetage värvil pealekandja **3** hoidekaare **14** abil värviambril servale.

170 | Eesti

Häirete kõrvaldamine

Probleem	Põhjus	Vea kõrvaldamine
Ei eraldu piisavalt värvi.	Voolikud on blokeeritud. Värv ei ole võimalik üldse või piisaval määral edasi pumbata.	Veenduge, et ühtegi voolikut ei ole kokku pigistatud.
	Värv on liiga paks ja seetõttu ei ole seda võimalik edasi pumbata.	Segage värv hästi läbi ja vajaduse korral lahjendage seda 5 – 10% veega.
	Pumbalukustus 23 ei ole suletud.	Veenduge, et pumba kaas 20 on õigesti kohale asetatud ja suletud.
	Värviämber on tühi.	Täitke värviämber värviga või vahetage tühi värviämber värviga täidetud ämbri vastu.
Värvi pealekandjast 3 ei eraldu värvi.	Värv on liiga paks ja pump ei saa seda sisse imeda.	Segage värv hästi läbi ja vajaduse korral lahjendage seda 5 – 10% veega.
	Voolikud on ummistunud.	Puhastage voolikusüsteem (vt „Puhastus“, lk 170).
	Voolikud on blokeeritud. Värv ei ole võimalik üldse või piisaval määral edasi pumbata.	Veenduge, et ühtegi voolikut ei ole kokku pigistatud.
Kaugjuhtimine 8 ei toimi.	Põhirakis on välja lülitatud.	Lülitage põhirakis sisse (vt „Sisselülitamine“, lk 169).
	Kaugjuhtimispldi patarei on tühi.	Võtke ühendust Boschi volitatud remonditöökojaga. Laske detail seal välja vahetada. Märkus: Tavakasutuse korral ei ole patareid vaja kurnagi välja vahetada.

Hooldus ja teenindus

► Enne mistahes tööde teostamist elektrilise tööriista kallal tõmmake pistik pistikupesast välja.

Puhastus

Pärast värvi pealekandmist peate süsteemi tühjaks pumpama ja puhastama värvi edasijuhtivad osad.

Süsteemi puhastamiseks on kaks võimalust:

- **EasyClean:** Süsteem ühendatakse universaalsete liitmike abil veekraaniga ja loputatakse läbi.
- Alternatiivne võimalus: Süsteem pumpab puhastamiseks puhast vett ämbri.

Nõuetekohane puhastamine on elektrilise värvirulli veatu töö eeldus. Puuduliku või asjatundmatu puhastamise korral kustub õigus garantiinõuete esitamiseks.

Veenduge, et põhirakis, kinnitusklamber **28** ja kaugjuhtimispld **8** on puhtad. Puhastage neid niiske lapiga. Põhirakist ja kaugjuhtimispldi ei tohi kasta vette.

Puhastage värvirulli, värvi pealekandjat ja voolikusüsteemi alati veega.

Ettevalmistus

- Asetage värvi pealekandja **3** hoidekaare **14** abil värviämbrile servale.
- Vabastage topelt-SDS-liitmik **27** hoideklambri **28** ja tõmmake imivoolik **4** ja värvifilter **22** üheskoos värviämbrist välja.
- Eemaldage värvirull **16** värvi pealekandjast **3** (vt „Värvirulli vahetamine“, lk 169).
- Hoidke värvi pealekandjat **3** värviämbril kohal ja vajutage lülile **7** seni, kuni voolikusüsteem on tühjaks pumbatud ja värvi pealekandjast ei eraldu enam värvi.

- Vabastage lüliti **7** ja lülitage elektriline tööriist välja.
- Tõmmake võrgupistik pistikupesast välja.

EasyClean (vt jooniseid G1 – G4)

Märkus: Veevarustusega ühendamiseks kasutage üksnes tarnekomplekti kuuluvaid voolikuid ja adaptereid.

Veekraani ettevalmistamine:

- Keerake komplekti kuuluva segamisotsaku võtmega **30** või sobiva tööriistaga segamisotsak veekraanist välja.
- Keerake sobiv adapter **31** (M22- või M24-keere) veekraani sisse või peale.
- Täiendavad veekraaniadapterid leiab Boschi lisatarvikute valikust.

Värvijuhtivate osade lahtivõtmine:

- Avage hoideklamber **21**.
- Avage pumbalukustus **23**.

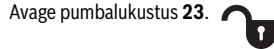

Vajaduse korral võite lukustusele avalduva koormuse vähendamiseks suruda pumba kaant **20** veidi üles.

- Lükake pumba kaas **20** lõpuni alla ja tõstke see seejärel etevaatlilikult põhirakise **5** korpusekinnitusest välja.
- Vabastage SDS-liitmik **32** imivooliku **4** alumises osas.

Süsteemi läbilõputamine:

- Toimetage värvi pealekandja **3**, värvivoolik **2**, pumba kaas **20** ja imivoolik **4** ettevalmistatud veekraani juurde.
- Seejuures veenduge, et värvil on võimalik süsteemist väljuda.
- Ühendage topelt-SDS-liitmik **27** adapteriga **31** veekraani küljes.
- Hoidke värvi pealekandjat **3** sobiva kogumismahuti (nt ämbri) kohal.
- Avage ettevaatlilikult veekraan ja laske leigel veel voolata läbi süsteemi.

- Loputamisel suruge pumbavoolikut **33** mitu korda kergelt kokku. Seeläbi saavutate parema puhastustulemuse. Lisaks saab nii puhtaks ka tasakaalustamisvoolik **34**, mis hoiab ära rootori ülekoormuse voolikusüsteemi liiga suure surve korral.
- Loputage süsteemi seni, kuni värvi pealekandjast eraldu üksnes puhast vett.
- Puhastage värvifilter **22** ja imivoolik **4** (ühendage SDS-liitmik **32** veekraaniga ja loputage; puhastage värvifiltrit li-saks harjaga).
- Ühendage adapter **31** veekraani ja topelt-SDS-liitmiku **27** küljest lahti. Keerake segamisotsak uuesti veekraani külge.

Värvi pealekandja ja värvirulli puhastamine:

- vt „Värvi pealekandja ja värvirulli puhastamine“, lk 171.

Kuivanud osade kokkupanek:

- Laske kõikidel osadel korralikult kuivada. Võimaluse korral laske värvirullil **16** kuivada rippudes. Kui värvirull on kuivamisel lamavas asendis, tekib surve karvale. Seetõttu ei pruugi pealekantav värvikiht olla järgmisel värvimisel ühtlane.
- Ühendage imivoolik **4** uuesti SDS-liitmikuga **32** värvifiltril **22**.
- Keerake rootorit **35** käsitsi kuni joonisel näidatud asendini (vt joonis G4), et vältida pumbavooliku **33** kahjustamist pumba kaane **20** pealepanekul.
- Asetage pumba kaas **20** uuesti korpusekinnitusse ja lükake see lõpuni üles.
- Sulgege pumbalukustus **23** ja laske sellel fikseeruda.
- Sulgege hoideklamber **21** uuesti.

Alternatiivne puhastamisvõimalus (vt joonist H)

Märkus: Süsteemi puhastamine võtab veidi rohkem aega kui EasyClean puhul.

- Ühendage põhirakis **5** veeämbriga (vt ka „Põhirakise ja värviambri ühendamine“, lk 168).
 - Lükake värvifilter **22** värviambri põhja.
 - Kinnitage imivoolik **4** klambri **28** külge.
 - Ühendage võrgupistik pistikupespa.
 - Veenduge, et pumbalukustus **23** on suletud.
- 
- Seadme **sisselülitamiseks** viige lüliti (sisse/välja) **18** asendisse „I“.
 - Hoidke värvi pealekandjat **3** sobiva kogumismahuti (nt ämbri) kohal ja vajutage käsitsuslülitile **7** seni, kuni värvi pealekandjast tuleb välja üksnes puhast vett ja voolikutest ei ole enam värvi (visuaalne kontroll). Seejuures liigutage voolikuid kergelt. Seeläbi saavutate parema puhastustulemuse.
 - Puhastage värvi pealekandjat ja värvirulli: vt „Värvi pealekandja ja värvirulli puhastamine“, lk 171.
 - Laske kõikidel osadel korralikult kuivada. Võimaluse korral laske värvirullil **16** kuivada rippudes. Kui värvirull on kuivamisel lamavas asendis, tekib surve karvale. Seetõttu ei pruugi pealekantav värvikiht olla järgmisel värvimisel ühtlane.

Värvi pealekandja ja värvirulli puhastamine (vt jooniseid I1 – I3)

Pärast süsteemi läbiloputamist tuleb erinevaid komponente veel käsitsi puhastada.

- Eemaldage värvi pealekandjalt **3** harja abil värvijäägid.
- Tõmmake värvijaotur **36** värvikambri **37** välja. Puhastamise hõlbustamiseks keerake värvijaoturit 90°.
- Võtke jaotusplaat **38** värvijaoturist **36** välja. Selleks kergitage jaotusplaati ühelt poolt ja tõmmake see külgmistest hoideklambritest välja.
- Väikese harja abil eemaldage värvijäägid jaotusplaadilt **38**, värvijaoturilt **36** ja värvikambri **37**.
- Peske värvirull **16** hoolikalt puhtaks.

Hoidmine

Enne hoiulepanekut tuleb elektriline värvirull nõuetekohaselt puhastada ja lasta kõikidel osadel kuivada.

- Lükake jaotusplaat **38** värvijaoturi **36** külgmistesse hoideklambritesse.
- Kinnitage värvijaotur **36** värvikambri **37**.
- Mähkige värvivoolik **2** põhirakise **5** ümber ja kinnitage hoideklambri **21**.
- Lükake värviambriadapter **29** täiesti alla.
- Asetage värvirull **16** värvi pealekandjasse **3** (vt „Värvirulli vahetamine“, lk 169).

Aine kõrvaldamine

Värv ja kuivanud värvijäägid tuleb keskkonnahoidlikult kõrvaldada. Järgige tootja juhiseid ja kehtivaid ohlikke jätmete kõrvaldamise eeskirju.

Keskkonnohhtlikud kemikaalid ei tohi sattuda pinnasesse, põhjavette ega veekogudesse. Ärge kunagi valage keskkonnohhtlike kemikaale kanalisatsiooni!

Hooldus

Tööohutuse tagamiseks tuleb toitejuhe lasta vajaduse korral vahetada Boschi elektriliste tööriistade volitatud parandustöökojas.

Klienditeenindus ja müüjijärgne nõustamine

Järelepärimiste esitamisel ja tagavaraosade tellimisel näidake kindlasti ära seadme andmesildil olev 10-kohaline tootenumber.

Klienditeeninduses vastatakse toote paranduse ja hoolduse ning varuosade kohta esitatud küsimustele. Joonised ja teabe varuosade kohta leiata ka veebisaidilt:

www.bosch-pt.com

Boschi nõustajad osutavad Teile toodete ja tarvikute küsimustes meeleldi abi.

Eesti Vabariik

Mercantile Group AS

Boschi elektriliste käsitööriistade remont ja hooldus

Pärnu mnt. 549

76401 Saue vald, Laagri

Tel.: 679 1122

Faks: 679 1129

172 | Latviešu

Kasutuskõlbatuks muutunud seadmete kāitlus

Elektriseadmed, lisatarvikud ja pakendid tuleks keskkonnasāastlikult ringlusse vōtta.

Ārge visake kasutusressursi ammendanud elektrilisi tōōriistu olmejāātmete hulka!

Ūksnes EL liikmesriikidele:

Vastavalt Euroopa Parlamendi ja nōukogu direktiivile 2012/19/EL elektri- ja elektroonikaseadmete jāātmete kohta ning direktiivi kohaldamisele liikmesriikides tuleb kasutuskõlbatuks muutunud elektrilised tōōriistad eraldi kokku koguda ja keskkonnasāastlikult korduskasutada vōi ringlusse vōtta.

Tootja jātab endale ōiguse muudatuste tegemiseks.

Latviešu**Drošības noteikumi**

Uzmanīgi izlasiet visus drošības noteikumus un norādījumus. Drošības noteikumu un norādījumu neievērošana var izraisīt aizdegšanos un kļūt par cēloni elektriskajam triecienam un/vai smagam savainojumam.

Uzglabājiet drošības noteikumus un norādījumus turpmākai izmantošanai.

- ▶ **Uzturiet darba vietu tīru un sekojiet, lai tā būtu labi apgaismota.** Nekārtīgā darba vietā un sliktā apgaismojumā var viegli notikt nelaimes gadījums.
- ▶ **Nestrādājiet ar elektroinstrumentu sprādzienbīstamās vietās, kur atrodas viegli degoši šķidrumi, gāzes vai putekļi.** Elektroinstrumentu darbības laikā rodas dzirksteles, kas var aizdedzināt putekļus vai tvaikus.
- ▶ **Elektroinstrumenta kontaktdakšai jābūt piemērotai elektrotīkla kontaktlīgzdai. Kontaktdakšas konstrukciju nedrīkst nekādā veidā mainīt. Nelietojiet kontaktdakšas salāgotājus, ja elektroinstrumenti caur kabeli tiek savienoti ar aizsargzēmējuma ķēdi.** Neizmainītas konstrukcijas kontaktdakša, kas piemērota elektrotīkla kontaktlīgzdai, ļauj samazināt elektriskā trieciena saņemšanas risku.
- ▶ **Nelietojiet elektroinstrumentu lietus laikā, neturiet to mitrumā.** Mitrumam iekļūstot elektroinstrumentā, pieaug risks saņemt elektrisko triecienu.
- ▶ **Neizmantojiet elektrokabeli elektroinstrumenta pārnesšanai un piekāršanai, neraujiet aiz elektrokabeļa, ja vēlaties atvienot tā kontaktdakšu no elektrotīkla kontaktlīgzdas. Sargājiet elektrokabeli no karstuma, eļļas, asām šķautnēm un elektroinstrumenta kustīgajām daļām.** Bojāts vai samezģojies elektrokabelis paaugstina elektriskā trieciena risku.

- ▶ **Darbinot elektroinstrumentu ārpus telpām, izmantojiet tā pievienošanai vienīgi tādu pagarinātājkabeli, kura lietošana ārpus telpām ir atļauta.** Lietojot pagarinātājkabeļus, kas piemēroti darbam ārpus telpām, samazinās risks saņemt elektrisko triecienu.
- ▶ **Ja elektroinstrumentu tomēr nepieciešams lietot vietās ar paaugstinātu mitrumu, izmantojiet tā pievienošanai noplūdes strāvas aizsargreleju.** Lietojot noplūdes strāvas aizsargreleju, samazinās risks saņemt elektrisko triecienu.
- ▶ **Nelietojiet elektroinstrumentu, ja ir bojāts tā ieslēdzējs.** Elektroinstrumenti, ko nevar ieslēgt un izslēgt, ir bīstams lietošanai un to nepieciešams remontēt.
- ▶ **Uzraugiet bērņus.** Tas ļaus nodrošināt, lai bērņi nerotaļotos ar elektrisko krāsošanas rullīti.
- ▶ **Bērņi un personas, kas savu ierobežoto psihisko, sensoro vai garīgo spēju un pieredzes vai zināšanu trūkuma dēļ nespēj droši apkalpot krāsošanas rullīti, nedrīkst šo krāsošanas rullīti lietot bez atbildīgās personas uzraudzības un norādījumu saņemšanas no tās.** Pretējā gadījumā pastāv savainojumu rašanās risks nepareizas apiešanās dēļ.
- ▶ **Ik reizi pirms lietošanas pārbaudiet bāzes bloku, tā elektrokabeli un kontaktdakšu. Nelietojiet bāzes bloku, ja tiek atklāti bojājumi. Neatveriet bāzes bloku saviem spēkiem, bet nodrošiniet, lai tā remontu veiktu kvalificēti speciālisti, nomainīti izmantojot vienīgi oriģinālās rezerves daļas.** Ja ir bojāts bāzes bloks, elektrokabelis vai kontaktdakša, pieaug risks saņemt elektrisko triecienu.
- ▶ **Izmantojiet tikai krāsošanas līdzekli, kas ir norādīts sadaļā par izstrādājuma pareizu lietošanu.** Izmantošanai neatļautie krāsošanas līdzekļi (piemēram, laka, eļļa krāsas u.c.) var sabojāt elektrisko krāsošanas rullīti.
- ▶ **Nemiet vērā krāsošanas līdzekļa iespējamo bīstamību. Ievērojiet krāsošanas līdzekļa ražotāja sniegtos norādījumus.** Ražotāja sniegto norādījumu ievērošana ļauj samazināt savainojuma rašanās risku.
- ▶ **Sekojiet, lai padeves šļūtene virzītos prom no jums, un nekādā gadījumā nestrādājiet, stāvot uz kāpnēm vai sastatnēm.** Nejauši uzminot uz padeves šļūtenes, var sāties savainojums.
- ▶ **Izmantojiet tīrīšanai vienīgi materiālu šķīdumus uz ūdens bāzes.** Viegli gaistošie šķīdinātāji iztvaikojot rada paaugstinātu sprādzienbīstamību, kā rezultātā elektriskais krāsošanas rullītis var tikt bojāts.

Simboli

Šeit ir aplūkoti daži apzīmējumi, kuru nozīmi ir svarīgi zināt, lietojot elektroinstrumentu. Tāpēc lūdzam iegaumēt šos apzīmējumus un to nozīmi. Apzīmējumu pareiza interpretācija ļaus vieglāk un drošāk strādāt ar elektroinstrumentu.

Simbols

Nozīme



► **Nogaidiet, līdz rotors ir pilnīgi apstājies.** Pieskaršanās rotoram laikā, kamēr tas vēl griežas, var radīt savainojumus.



Noregulējiet krāsas spaiņa sakabes augstumu atbilstoši spaiņa augstumam. Bāzes blokam **viemēr** jābūt līmeniski novietotam uz grīdas.



Pa kreisi

Sūkņa slēgs ir slēgts (sūkņa funkcionēšana ir iespējama tikai šajā stāvoklī)



Pa labi

Sūkņa slēgs ir atvērts

Izstrādājuma un tā darbības apraksts

Pielietojums

Elektroinstrumentu ir paredzēts vienīgi uz ūdens bāzes sagatavotu dispero sienu krāsu uzklāšanai.

Lietojiet elektroinstrumentu tikai tad, ja esat pilnībā iepazinis ar visām tā funkcijām un spējāt tās pielietot bez ierobežojumiem vai arī esat pienācīgi apmācīts darbam ar to.

Attēlotās sastāvdaļas

Attēloto sastāvdaļu numerācija atbilst elektroinstrumenta attēliem, kas sniegti lietošanas pamācības grafiskajā daļā.

- 1 Krāsas uzklājēja pagarinātājs
- 2 Padeves šļūtene
- 3 Krāsas uzklājējs
- 4 Iesūkšanas šļūtene
- 5 Bāzes bloks

Krāsas uzklājējs

- 6 Tālvadības pults stiprinājums
- 7 Palaišanas slēgs
- 8 Tālvadības pults (PaintControl System)
- 9 Pagarinātāja rokturis
- 10 Pagarinātāja vītne
- 11 Krāsas uzklājēja rokturis
- 12 Pīvadkanāls padeves šļūtenes iestiprināšanai

13 Savienotājs padeves šļūtenes pievienošanai krāsas uzklājējam

14 Noturlaipa

15 Rullīša turētājs

16 Krāsošanas rullītis

17 Rullīša ass

Bāzes blokam

18 Ieslēdzējs

19 Rokturis pārnesšanai

20 Sūkņa vāks

21 Noturplāksne

22 Krāsas filtrs

23 Sūkņa slēga rokturis

24 Balsts

25 Savienotājs sūkņa šļūtenes pievienošanai

26 Savienotājs padeves šļūtenes pievienošanai bāzes blokam

27 Divpusējs SDS savienotājs

28 Sūkņa šļūtenes turētājs

29 Krāsas spaiņa sakabe ar regulējamu augstumu

Sastāvdaļas tīrīšanai

30 Sajaucēja sprauslu atslēga

31 Ūdens krāna adapters ar blīvi

32 Krāsu filtra SDS savienotājs

33 Sūkņa šļūtene

34 Izlīdzinošā šļūtene

35 Rotors

36 Krāsas sadalītājs

37 Krāsas kamera

38 Sadalītāja plāksne

*Šeit attēlotie vai aprakstītie piederumi neietilpst standarta piegādes komplektā. Pilns pārskats par izstrādājuma piederumiem ir sniegts mūsu piederumu katalogā.

Atbilstības deklarācija

Mēs ar pilnu atbildību paziņojam, ka sadaļā „Tehniskie parametri” aprakstītais izstrādājums atbilst šādiem standartiem vai normatīvajiem dokumentiem: EN 60335, EN 300 220-1:2006, EN 300 220-2:2007, EN 301 489-1:2008 un EN 301 489-3:2002, kā arī direktīvām 2011/65/EK, 2006/95/EK, 2004/108/EK un 1999/5/EK.

 11

Henk Becker
Executive Vice President
Engineering

Helmut Heinzelmann
Head of Product Certification
PT/ETM9

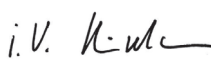
PPA
 i.V. 

Robert Bosch GmbH, Power Tools Division
D-70745 Leinfelden-Echterdingen
Leinfelden, 26.11.2013

174 | Latviešu

Tehniskie parametri

Elektrisks krāsošanas rullītis	PPR 250	
Izstrādājuma numurs	3 603 BA0 0..	
Nominālā patērējamā jauda	W	35
Krāsas padeve	ml/min.	400
Laika patēriņš 2 m ² virsmas pārklāšanai ar krāsu	min.	1
Garums		
– Krāsas uzklājējs	cm	40
– krāsas uzklājējam + pagarinātājam	cm	120
– padeves šļūtenei	m	5
Krāsošanas rullīša izmēri		
– platums	cm	25
– Kāta diametrs	mm	8
– rullīša kopējais diametrs (bez pārklājuma)	mm	45 – 50
– pārklājuma biezums	mm	11
– pārklājuma materiāls	poliesters	
Svars atbilstoši EPTA-Procedure 01/2003	kg	3,7
Elektroaizsardzības klase		
– Bāzes blokam	IP X4 *	
– vadības slēdzim un tālvadības pultij	IP X5 **	

* aizsardzība pret ūdens šļakatām no visām pusēm

** aizsardzība pret ūdens strūkām no visām pusēm

Šādi parametri tiek nodrošināti pie nominālā elektrobarošanas sprieguma [U] 230 V. Iekārtām, kas paredzētas citam spriegumam vai ir modificētas atbilstoši nacionālajiem standartiem, šie parametri var atšķirties.

Informācija par troksni

Instrumenta radītā pēc raksturlielnes A izsvērtā trokšņa skaņas spiediena līmeņa tipiskā vērtība nepārsniedz 70 dB(A).

Montāža

- **Pirms elektroinstrumenta apkopes vai apkalpošanas izvelciet tā elektrokabeļa kontaktdakšu no barojošā elektrotīkla kontaktligzdas.**

Padeves šļūtenes iztīšana (attēls A)

- Atveriet noturplāksni **21** un pilnīgi iztīniet padeves šļūteni **2** no bāzes bloka **5**.
- No jauna aizveriet noturplāksni **21**.

Piezīme. Ja krāsošana notiek tikai ar krāsas uzklājēju **3** (bez pagarinātāja **1**), padeves šļūteni **2** var iestiprināt vienā no abiem ārējiem pievadkanāliem **12**, šādi atvieglojot darbu.

Pagarinātāja montāža (attēli B1 – B2)

- Ieskrūvējiet pagarinātāja vitni **10** krāsas uzklājējā **3**.
- Iestipriniet padeves šļūteni **2** taisnajos pievadkanālos **12** uz krāsas uzklājēja **3** un uz pagarinātāja **1**.
- Izņemiet tālvadības pulti **8** no krāsas uzklājēja **3** un iestipriniet to stiprinājumā **6** uz pagarinātāja **1**.

Lietošana

- **Pirms elektroinstrumenta apkopes vai apkalpošanas izvelciet tā elektrokabeļa kontaktdakšu no barojošā elektrotīkla kontaktligzdas.**

Sagatavošana darbam

- **Nav atļauts veikt darbu ūdenskrātuvju malās un to tuvumā, kā arī ūdens iesūkņēšanas vietu tiešā tuvumā.**

Iegādājoties krāsas, ņemiet vērā to iespējamo ietekmi uz apkārtējo vidi.

Krāsojamās virsmas sagatavošana

Krāsojamajai virsmai jābūt tīrai, sausai un brīvai no eļļas un smērvielām.

Veicot krāsošanu telpās, visas nenosegtās virsmas var kļūt netīras. Tāpēc rūpīgi sagatavojiet visus krāsojamās virsmas tuvumā esošos objektus.

- Nosedziet vai aplīmējiet telpā esošos priekšmetus, durvju un logu rāmjus u.c. objektus.
- Novietojiet zem krāsas spaiņa un bāzes bloka nosedzošu materiālu (foliju, kartonu u.c.).

Krāsas sagatavošana

- Veiciet krāsas sagatavošanu atbilstoši tās ražotāja sniegtajiem norādījumiem.
- Pamatīgi samaisiet krāsu un vajadzības gadījumā to atšķaidiet.

Ja krāsošanas rezultāti nav apmierinoši vai krāsa neizplūst, rīkojieties, kā aprakstīts sadaļā „Kļūmju novēršana” lappusē 176.

Bāzes bloka un krāsas spaiņa savienošana (attēli C1 – C2)

- Novietojiet bāzes bloku **5** līmeniski uz grīdas blakus atvērta krāsas spainim.
- Izvelciet regulējamo krāsas spaiņa sakabi **29** līdz galam augšup.
- Paceliet krāsas spaiņa rokturi un tad pārvietojiet krāsas spaiņa sakabes āķus lejup, līdz tie novietojas uz krāsas spaiņa malas. Krāsas spaiņa rokturim vienmēr jāatrodas starp abiem krāsas spaiņa sakabes āķiem.
- Iegremdējiet krāsas filtru **22** krāsas spainī līdz pat tā dibenam.
- Iestipriniet iesūkšanas šļūteni **4** sūkņa šļūtenes turētājā **28**.

Uzsākot lietošanu

- **Pievadiet instrumentam pareizu spriegumu! Spriegumam elektrotīklā jāatbilst vērtībai, kas norādīta instrumenta marķējuma plāksnītē. Elektroinstrumenti, kas paredzēti 230 V spriegumam, var darboties arī no 220 V elektrotīkla.**

- **Bāzes blokam un krāsas spainim vienmēr jābūt novietotam uz līdzenas, līmeniskas virsmas.** Strādājot uz kāpņēm vai uz slīpas virsmas, bāzes bloks un krāsas spainis var apgāzties. Tas var radīt savainojumus, un tuvumā esošie objekti var tikt notraipīti ar krāsu.

- **Nenosedziet bāzes bloku.** Tādā gadījumā var palikt nepamanīta bloka nepareiza funkcionēšana.

- ▶ **Lietojot krāsošanas rullīti, sekojiet, lai tuvumā neatrastos citas elektroiekārtas, vai arī tās pietiekoši nosedziet.** Izplūstošā krāsa var izraisīt nelaimes gadījumus un notraipīt tuvumā esošos objektus.
- ▶ **Nodrošiniet darba vietā labu, regulāru ventilāciju un parūpējieties, lai telpā tiktu pietiekošā daudzumā ievadīts svaigs gaiss.**
- ▶ **Nēsājiet aizsargbrilles.** Tās pasargās Jūsu acis no izsmidzināmās vai izplūstošās krāsas.

Nēsājiet piemērotu darba tērpu. Krāsa no drēbēm ir ļoti grūti notīrāma.

Nepieļaujiet šļūtenu sistēmas sašaurināšanos, piemēram, ja šļūtenes tiek saspiestas, pārlocītas vai izstieptas. Neuzminiet uz padeves šļūtenes **2**.

Nenovietojiet šļūtenu sistēmu siltumavotu tuvumā.

Nevelciet aiz šļūtenēm. Ja vēlaties pārvietot bāzes bloku, nevelciet aiz padeves šļūtenes **2**. Pārsniet bāzes bloku tikai aiz roktura **19**.

Ieslēgšana (attēls D)

Lai taupītu enerģiju, ieslēdziet elektroinstrumentu tikai tad, kad tas tiek lietots.

- Pievienojiet elektroinstrumenta kontaktdakšu elektrotīkla kontaktligzdai.
- Pārlicinieties, ka sūkņa slēga rokturis **23** atrodas stāvoklī „Slēgts”.
- Lai **ieslēgtu** elektroinstrumentu, pārvietojiet ieslēdzēju **18** stāvoklī „I”.
- Saņemiet rokā krāsas uzklājēja **3** vai pagarinātāja **1** rokturi un vēršiet krāsošanas rullīti **16** pret krāsojamo virsmu.
- Nospiediet vadības slēdzi **7** uz tālvadības pults **8**.

Izslēgšana

- Atlaidiet vadības slēdzi **7**.
- Lai **izslēgtu** elektroinstrumentu, pārvietojiet ieslēdzēju **18** stāvoklī „0”.
- Atvienojiet elektroinstrumenta kontaktdakšu no elektrotīkla kontaktligzdas.
- Pārvietojiet sūkņa slēga rokturi **23** stāvoklī „Atvērts”.
Vajadzības gadījumā var atslēgt sūkņa slēga rokturi, nedaudz paspiežot augšup sūkņa vāku **20**.

Norādījumi darbam

Krāsošana

Pirms krāsošanas samitriniet ar ūdeni jaunu vai sausu krāsošanas rullīti.

Ja krāsošanas rullītis ir jauns vai sauss, tas nodrošina homogēnu krāsas pārklājumu bez svītrām tikai pēc aptuveni sešiem pārvilcieniem.

Tukšas padeves šļūtenes piepildīšanās ilgst aptuveni vienu minūti.

- Ar vadības slēdža **7** palīdzību nodrošiniet pietiekošu krāsas daudzuma pievadīšanu krāsošanas rullītim **16** un vienmērīgi pārvietojiet krāsošanas rullīti uz priekšu un atpakaļ.

- Nepieļaujiet pārtraukumus laikā, kad krāsošanas rullītis skar krāsojamo virsmu.
Pārvietojot krāsošanas rullīti ar pastāvīgu ātrumu, tiek nodrošināts vienmērīgs krāsas uzklājums un augsta apstrādes kvalitāte.

Krāsas padeves regulēšana krāsošanas laikā

Krāsas padeve tiek regulēta ar vadības slēdža palīdzību.

- Nospiediet vadības slēdzi **7** un turiet to nospiestu, līdz tiek iegūts homogēns krāsas uzklājums.
- Pēc tam vadības slēdzi var atlaist līdz brīdim, kad krāsas uzklājums vairs pilnīgi nenosedz krāsojamo virsmu.
- Tad no jauna iepildiet krāsas kamerā pietiekošu krāsas daudzumu (aptuveni 5 sekundes ilgi nospiediet vadības slēdzi **7**).

Krāsošanas rullīša nomaīņa (attēli E1 – E2)

Izņemiet krāsošanas rullīti no krāsas uzklājēja tad, ja to nepieciešams tīrīt, kā arī tad, ja krāsošanas rullītis ir nolietojies.

- Atvelciet rullīša turētājus **15** vienu no otra un ļaujiet krāsošanas rullītim **16** izslīdēt no krāsas uzklājēja **3**.

Neļaujiet ar krāsu piesūcinātajam krāsošanas rullītim pirms mazgāšanas sažūt; lai tas nenotiktu, rullīti ieteicams ievietot spainī ar ūdeni.

Jaunus, piemērotus krāsošanas rullīšus var atrast firmas Bosch piederumu katalogā.

Izstrādājumā var iestiprināt arī citu ražotāju izgatavotos krāsošanas rullīšus. Šādā gadījumā krāsošanas rullīša izmēriem jāatbilst šeit norādītajām vērtībām (skatīt sadaļu „Tehniskie parametri” lappusē 174).

Iestiprinot jauno krāsošanas rullīti, rīkojieties šādi.

- Izvelciet rullīša asi **17** no nolietotā krāsošanas rullīša **16** un uzbidiet uz ass jauno krāsošanas rullīti, ievērojot centrējumu.
- Ievietojiet vienu rullīša ass **17** galu rullīša **15** turētājā.
- Tad ievietojiet krāsošanas rullīša ass otru galu pretējā rullīša turētājā.
Krāsošanas rullītim jāspēj brīvi griezties.

Krāsas uzklājēja novietošana (attēls F)

- Uzkariniet krāsas uzklājēja **3** noturlaipu **14** uz krāsas spaiņa malas.

176 | Latviešu

Kļūmju novēršana

Kļūme	Kļūmes cēlonis	Novēršana
Krāsas uzklāšana notiek neapmierinoši.	Ir nosprostotas šļūtenes. Krāsas transportēšana nenotiek vai ir nepietiekama.	Nodrošiniet, lai neviena no šļūtenēm netiktu saspiesta vai pārlocīta.
	Krāsa ir pārāk bieža un tāpēc netiek transportēta.	Pamatīgi samaisiet krāsu un vajadzības gadījumā atšķaidiet to ar 5 – 10 % ūdens.
	Sūkņa slēga rokturis 23 neatrodas stāvoklī „Slēgts“.	Pārlicinieties, ka sūkņa vāks 20 ir pareizi novietots un fiksēts.
	Krāsas spainis ir tukšs.	Piepildiet krāsas spaini ar svaigu krāsu vai arī nomainiet tukšo krāsas spaini pret pilnu.
No krāsas uzklājēja 3 neizplūst krāsa.	Krāsa ir pārāk bieža, un tāpēc sūknis to nespēj iesūkt.	Pamatīgi samaisiet krāsu un vajadzības gadījumā atšķaidiet to ar 5 – 10 % ūdens.
	Ir nosprostotas šļūtenes.	Iztīriet šļūteņu sistēmu (skatīt sadaļu „Tīrīšana“ lappusē 176).
	Ir nosprostotas šļūtenes. Krāsas transportēšana nenotiek vai ir nepietiekama.	Nodrošiniet, lai neviena no šļūtenēm netiktu saspiesta vai pārlocīta.
Nedarbojas tālvadības pults 8 .	Ir izslēgts bāzes bloks.	Ieslēdziet bāzes bloku (skatīt sadaļu „Ieslēgšana“ lappusē 175).
	Ir nolietojusies tālvadības pults baterija.	Griezieties Bosch pilnvarotā remonta darbnīcā. Nodrošiniet, lai bojātā daļa tiktu nomainīta. Piezīme. Normālas lietošanas gadījumā baterija nav jāmaina.

Apkalpošana un apkope

- **Pirms elektroinstrumenta apkopes vai apkalpošanas izvelciet tā elektrokabeļa kontaktdakšu no barojošā elektrotīkla kontaktligzdas.**

Tīrīšana

Pēc krāsošanas sistēmu nepieciešams izsūknēt un iztīrīt tās krāsu nesošās daļas.

Sistēmas tīrīšanai ir lietojamas divas metodes.

- **Vieglās tīrīšanas metode (Easy Clean):** sistēma ar universālo savienotāju palīdzību tiek pievienota ūdens krānam un caurskalota.
- Alternatīvā tīrīšanas metode: sistēmas tīrīšana notiek, sūknējot tīru ūdeni no spaiņa.

Pienācīga tīrīšana ir priekšnoteikums elektriskā krāsošanas rullīša nevainojamai darbībai. Nepareizas vai nepietiekamas tīrīšanas gadījumā garantijas saistības zaudē spēku.

Uzturiet tīru bāzes bloku, šļūtenes turētāju **28** un tālvadības pulti **8**. Izmantojiet šo ierīču tīrīšanai mitru audumu. Bāzes bloku un tālvadības pulti nedrīkst iegremdēt ūdenī.

Vienmēr tīriet krāsošanas rullīti, krāsas uzklājēju un šļūteņu sistēmu ar ūdeni.

Sagatavošanās tīrīšanai

- Uzkariniet krāsas uzklājēja **3** noturlaipu **14** uz krāsas spaiņa malas.
- Izņemiet divpusējo SDS savienotāju **27** no turētāja **28** un pilnīgi izvelciet iesūkšanas šļūteni **4** un krāsas filtru **22** no krāsas spaiņa.
- Izņemiet krāsošanas rullīti **16** no krāsas uzklājēja **3** (skatīt sadaļu „Krāsošanas rullīša nomaiņa“ lappusē 175).

- Turiet krāsas uzklājēju **3** virs krāsas spaiņa un turiet nospiestu vadības slēdzi **7**, līdz šļūteņu sistēma ir pilnīgi izsūknēta un no krāsas uzklājēja vairs neizdalās krāsviela.
- Atlaižiet vadības slēdzi **7** un izslēdziet elektroinstrumentu.
- Atvienojiet elektroinstrumenta kontaktdakšu no elektrotīkla kontaktligzdas.

Vieglā tīrīšana (Easy Clean) (attēli G1 – G4)

Piezīme. Izstrādājuma pievienošanai pie ūdens krāna izmantojiet tikai kopā ar to piegādāto šļūteni un adapteru.

Ūdens krāna sagatavošana

- Lietojot kopā ar instrumentu piegādāto sajaucēja sprauslu atslēgu **30** vai citu piemērotu rīku, izskrūvējiet vai noskrūvējiet sajaucēja sprauslu no ūdens krāna.
- Ieskrūvējiet ūdens krānā vai uzskrūvējiet uz tā piemērotu adapteru **31** (ar vītņi M22 vai M24). Papildu ūdens krāna adapterus var atrast firmas Bosch pieredumu katalogā.

Krāsu nesošo sastāvdaļu atvienošana

- Atveriet noturplāksni **21**.
- Pārvietojiet sūkņa slēga rokturi **23** stāvoklī „Atvērts“.
- Vajadzības gadījumā var atslogot sūkņa slēga rokturi, nedaudz paspiežot augšup sūkņa vāku **20**.
- Līdz galam pabīdīet lejup sūkņa vāku **20** un uzmanīgi izceliet to no bāzes bloka **5** korpusa stiprinājuma.
- Atvienojiet SDS savienotāju **32** iesūkšanas šļūtenes **4** apakšējā daļā.

Sistēmas skalošana

- Pārvietojiet krāsas uzklājēju **3**, padeves šļūteni **2**, sūkņa vāku **20** un iesūkšanas šļūteni **4** sagatavotā ūdens krāna tuvumā.
- Sekojiet, lai no sistēmas varētu izplūst krāsa.

- Pievienojiet divpusējo SDS savienotāju **27** pie ūdens krāna adaptera **31**.
- Turiet krāsas uzklājēju **3** virs piemērotas tvertnes (piemēram, virs spaiņa).
- Uzmanīgi atveriet ūdens krānu un ļaujiet remdenam ūdenim plūst caur sistēmu.
- Skalošanas laikā atkārtoti nedaudz saspiediet un atlaidiet sūkņa šļūteni **33**. Šāda rīcība ļauj paaugstināt tīrīšanas efektivitāti. Tas ļauj iztīrīt arī izlīdzināšanas šļūteni **34**, un bez tam šādi tiek novērsta rotora pārslodze gadījumā, ja šļūteņu sistēmā rodas pārāk augsts spiediens.
- Turpiniet sistēmas skalošanu, līdz no krāsas uzklājēja plūst pilnīgi tīrs ūdens.
- Iztīriet krāsas filtru **22** un iesūkšanas šļūteni **4** (pievienojiet SDS savienotāju **32** pie ūdens krāna un veiciet skalošanu, bet krāsas filtru vēl papildus iztīriet ar suku).
- Noskrūvējiet adapteru **31** no ūdens krāna un no divpusējā SDS savienotāja **27**. No jauna uzskrūvējiet uz ūdens krāna sajaucēja sprauslu.

Krāsas uzklājēja un krāsošanas rullīša tīrīšana

- Rīkojieties, kā aprakstīts sadaļā „Krāsas uzklājēja un krāsošanas rullīša tīrīšana” lappusē 177).

Nožuvušo sastāvdaļu salikšana

- Nogaidiet, līdz visas notīrītās sastāvdaļas ir pilnīgi nožuvušas. Ja iespējams, žāvēšanas laikā piekariet krāsošanas rullīti **16**. Ja žāvēšanas laikā krāsošanas rullītis ir novietots uz kādas virsmas, tā pārklājumā var izveidoties iespiedums. Tā rezultātā nākošās lietošanas laikā var nebūt iespējams panākt vienmērīgu krāsas uzklājumu uz virsmas un augstu krāsojuma kvalitāti.
- No jauna pievienojiet uzsūkšanas šļūteni **4** SDS savienotājam **32** uz krāsu filtra **22**.
- Ar roku pagrieziet rotoru **35** attēlā parādītajā stāvoklī (attēls G4), šādi novēršot iespējamus sūkņa šļūtenes **33** bojājumus, kas varētu rasties, iestiprinot sūkņa vāku **20**.
- No jauna ievietojiet sūkņa vāku **20** bāzes bloka korpusa stiprinājumā un pabīdiat to līdz galam augšup.
- Pagrieziet sūkņa slēga rokturi **23**, līdz tas fiksējas.
- No jauna aizveriet noturplāksni **21**.

Alternatīvā tīrīšanas metode (attēls H)

Piezīme. Sistēmas tīrīšana prasa nedaudz vairāk laika, nekā tad, ja tiek pielietota vieglās tīrīšanas metode EasyClean.

- Savienojiet bāzes bloku **5** ar ūdens spaini (skatīt sadaļu „Bāzes bloka un krāsas spaiņa savienošana” lappusē 174).
- Iegremdējiet krāsas filtru **22** ūdens spainī līdz pat tā dibenam.
- Iestipriniet iesūkšanas šļūteni **4** sūkņa šļūtenes turētājā **28**.
- Pievienojiet elektroinstrumenta kontaktdakšu elektrotīkla kontaktlīdžai.
- Pārlicinieties, ka sūkņa slēga rokturis **23** atrodas stāvoklī „Slēgts”.
- Lai **ieslēgtu** elektroinstrumentu, pārvietojiet ieslēdzēju **18** stāvoklī „I”.
- Turiet krāsas uzklājēju **3** virs piemērotas tvertnes (piemēram, virs spaiņa) un turiet nospiestu vadības slēdzi **7**, līdz

no krāsas uzklājēja plūst pilnīgi tīrs ūdens un šļūtenes ir brīvas no krāsas (veiciet vizuālu kontroli).

Skalošanas laikā nedaudz kustīniet šļūtenes.

Šāda rīcība ļauj paaugstināt tīrīšanas efektivitāti.

- rāsas uzklājēju un krāsošanas rullīti. Rīkojieties, kā aprakstīts sadaļā „Krāsas uzklājēja un krāsošanas rullīša tīrīšana” lappusē 177).

- Nogaidiet, līdz visas notīrītās sastāvdaļas ir pilnīgi nožuvušas.

Ja iespējams, žāvēšanas laikā piekariet krāsošanas rullīti **16**.

Ja žāvēšanas laikā krāsošanas rullītis ir novietots uz kādas virsmas, tā pārklājumā var izveidoties iespiedums. Tā rezultātā nākošās lietošanas laikā var nebūt iespējams panākt vienmērīgu krāsas uzklājumu uz virsmas un augstu krāsojuma kvalitāti.

Krāsas uzklājēja un krāsošanas rullīša tīrīšana (attēli I1 – I3)

Pēc sistēmas izskalošanas dažas no tās sastāvdaļām nepieciešams papildus tīrīt ar roku.

- Ar suku attīriet krāsas uzklājēju no krāsas paliekām **3**.
- Izvelciet krāsas sadalītāju **36** no krāsas kameras **37**. Lai atvieglotu tīrīšanu, pagrieziet krāsas sadalītāju par leņķi 90°.
- Izņemiet sadalītāja plāksni **38** no krāsas sadalītāja **36**. Šim nolūkam paceliet sadalītāja plāksni tās vienā pusē un sāniski izvelciet plāksni no turētājiem.
- Ar nelielu suku attīriet sadalītāja plāksni **38**, krāsas uzklājēju **36** un krāsas kameru **37** no krāsas paliekām.
- Rūpīgi izmazgājiet krāsošanas rullīti **16**.

Uzglabāšana

Pirms elektriskā krāsošanas rullīša novietošanas uzglabāšanai tas rūpīgi jāiztīra un jānožāvē visas tā sastāvdaļas.

- Sāniski iebīdiat sadalītāja plāksni **38** krāsas sadalītāja **36** turētājos.
- Iestipriniet krāsas sadalītāju **36** krāsas kamerā **37**.
- Ietīniet padeves šļūteni **2** bāzes blokā **5** un nostipriniet to ar noturplāksnes **21** palīdzību.
- Pārvietojiet krāsas spaiņa sakabi **29** līdz galam lejup.
- Iestipriniet krāsošanas rullīti **16** krāsas uzklājējā **3** (skatīt sadaļu „Krāsošanas rullīša nomaīņa” lappusē 175).

Atbrīvošanās no izlietotajām vielām

Atbrīvojieties no šķidrās un sažuvušās krāsas paliekām apkārtējai videi nekaitīgā veidā. Atbrīvojoties no pāri palikušajām vielām, ievērojiet to ražotāju norādījumus, kā arī vietējos noteikumus par atbrīvošanos no īpaši kaitīgajām atkritumvielām.

Nepieļaujiet, lai apkārtējai videi kaitīgās ķīmikālijas nokļūst augsnē, iesūcas gruntsūdeņos vai iekļūst ūdenskrātuvēs. Neizlejiet apkārtējai videi kaitīgās ķīmikālijas kanalizācijas sistēmā!

Apkalpošana

Ja nepieciešams nomainīt elektrotīkla kabeli, tas jāveic firmas Bosch elektroinstrumentu servisa centrā vai Bosch pilnvarotā elektroinstrumentu remonta darbnīcā, jo tā tiks saglabāts vajadzīgais darba drošības līmenis.

178 | Lietuviškai

Klientų konsultacijų dienests un konsultācijas par lietošanu

Pieprasot konsultācijas un pasūtot rezerves daļas, noteikti paziņojiet 10 zīmju izstrādājuma numuru, kas atrodams uz elektroinstrumenta marķējuma plāksnītes.

Klientu konsultāciju dienesta darbinieki atbildēs uz Jūsu jautājumiem par izstrādājuma remontu un apkalpošanu, kā arī par rezerves daļu iegādi. Izklājuma zīmējumus un informāciju par rezerves daļām var atrast arī interneta vietnē:

www.bosch-pt.com

Bosch klientu konsultāciju grupa centīsies Jums palīdzēt vislabākajā veidā, sniedzot atbildes uz jautājumiem par mūsu izstrādājumiem un to piederumiem.

Latvijas Republika

Robert Bosch SIA
Bosch elektroinstrumentu servisa centrs
Dzelzavas ielā 120 S
LV-1021 Rīga
Tālr.: 67146262
Telefaks: 67146263
E-pasts: service-pt@lv.bosch.com

Atbrīvošanās no nolietotajiem izstrādājumiem

Nolietotie elektroinstrumenti, to piederumi un iesaiņojuma materiāli jānogādā otrreizējai pārstrādei apkārtejai videi nekaitīgā veidā.

Neizmetiet elektroinstrumentu sadzīves atkritumu tvērnē!

Tikai ES valstīm

Saskaņā ar Eiropas Savienības direktīvu 2012/19/ES par nolietotajām elektriskajām un elektroniskajām ierīcēm un šīs direktīvas atspoguļojumiem nacionālajā likumdošanā, lietošanai nederīgie elektroinstrumenti jāsvāc atsevišķi un jānogādā otrreizējai pārstrādei apkārtejai videi nekaitīgā veidā.

Tiesības uz izmaiņām tiek saglabātas.

Lietuviškai**Saugos nuorodas**

Perskaitykite visas saugos nuorodas ir instrukcijas. Nesilaikant saugos nuorodų ir instrukcijų gali trenkti elektros smūgis, kilti gaisras, galima smarkiai susižaloti ir sužaloti kitus asmenis.

Išsaugokite visas saugos nuorodas ir instrukcijas, kad ir ateityje galėtumėte jomis pasinaudoti.

- ▶ **Pasirūpinkite, kad darbo vieta būtų švari ir gerai apšviesta.** Netvarkinga arba blogai apšviesta darbo vieta gali tapti nelaimingų atsitikimų priežastimi.
- ▶ **Nedirbkite elektrinių įrankių sprogoje aplinkoje, kurioje yra degių skysčių, dujų ar dulkių.** Elektriniai įrankiai kibirkščiuoja, o nuo kibirkščių dulkės ir susikaupę garai gali užsidegti.

▶ **Elektrinio įrankio maitinimo laido kištukas turi atitikti tinklo kištukinio lizdo tipą.** Kištuko jokių būdu negalima modifikuoti. Nenaudokite jokių kištuko adapterių su žemintais elektriniais įrankiais. Originalūs kištukai, tiksliai tinkantys elektros tinklo kištukiniams lizdams, sumažina elektros smūgio pavojų.

- ▶ **Saugokite prietaisą nuo lietaus ir drėgmės.** Į elektrinį įrankį patekęs vanduo padidina elektros smūgio riziką.
- ▶ **Nenaudokite laido ne pagal paskirtį, t. y. neneškite elektrinio įrankio, laikydami už laido, nenaudokite laido įrankiui pakabinti ir netempkite už jo, norėdami iš kištukinio lizdo ištraukti kištuką.** Saugokite maitinimo laidą nuo karščio, tepalų, aštrių briaunų ir besisukančių dalių. Pažeisti arba susipynę laidai padidina elektros smūgio pavojų.
- ▶ **Jeigu su elektriniu įrankiu dirbate lauke, naudokite tik tokius ilginamuosius laidus, kurie taip pat yra skirti naudoti lauke.** Naudojant lauko darbams pritaikytus ilginamuosius laidus, sumažėja elektros smūgio pavojus.
- ▶ **Jeigu su elektriniu įrankiu neišvengiamai reikia dirbti drėgnoje aplinkoje, naudokite nuotėkio srovės apsauginį jungiklį.** Naudojant nuotėkio srovės apsauginį jungiklį sumažėja elektros smūgio pavojus.
- ▶ **Nenaudokite elektrinio įrankio, kurio jungiklis yra sugedęs.** Elektrinis įrankis, kurio negalima įjungti ar išjungti, yra pavojingas ir jį būtina remontuoti.
- ▶ **Pržiūrėkite vaikus.** Taip bus užtikrinama, kad vaikai su elektriniu dažymo voleliu nežaistų.
- ▶ **Vaikams ir asmenims, dėl fizinių, juslinių ir intelektualinių negebėjimų, dėl trūkstamos patirties ar trūkstamų žinių nesugebantiems dažų voleliu valdyti saugiai, šį dažų volelį leidžiama naudoti tik atsakingo asmens prižiūrimais ir vadovaujamiems.** Priešingu atveju prietaisas gali būti valdomas netinkamai ir kyla sužeidimų pavojus.
- ▶ **Kiekvieną kartą prieš pradėdami dirbti, patikrinkite bazinį bloką, laidą ir kištuką.** Jei pastebite pažeidimų, bazinio bloko nenaudokite. Neardykite bazinio bloko patys, dėl jo remonto kreipkitės tik į kvalifikuotą specialistą. Remontuojant turi būti naudojami tik originalios atsarginės dalys. Pažeistas bazinis blokas ir pažeisti laidai bei kištukai padidina elektros smūgio pavojų.
- ▶ **Naudokite tik tokius dažus, kurie nurodyti naudojimo pagal paskirtį skyrelyje.** Neapbruoti dažai (pvz., lakas, aliejiniai dažai ir pan.) dažų volelį gali pažeisti.
- ▶ **Įvertinkite pavojus, kuriuos gali sukelti dažai.** Perskaitykite dažų gamintojo pateiktą informaciją ir laikykitės nurodymų. Siekiant išvengti sužalojimų rizikos, būtina laikytis gamintojo nurodymų.
- ▶ **Tiekimo žarną visada nukreipkite nuo savęs ir nedirbkite stovėdami ant kopėčių ar pastolių.** Užkliuvus už tiekimo žarnos galima susižaloti.
- ▶ **Valykite tik vandens pagrindu pagamintomis priemonėmis.** Garuojant lakiems tirpikliams aplinka tampa sprogi, todėl gali būti pažeistas elektrinis dažų volelis.

Simboliai

Žemiau pateikti simboliai gali būti svarbūs naudojant jūsų elektrinį įrankį. Prašome įsiminti simbolius ir jų reikšmes. Teisinga simbolių interpretacija padės geriau ir saugiau naudotis elektriniu įrankiu.

Simbolis

Reikšmė



► **Palaukite, kol rotorius visiškai sustos.** Prisilietus prie besisukančio rotoriaus galima susižaloti.



Reguliuojamo aukščio dažų kibiro jungtį priderinkite pagal dažų kibiro aukštį: bazinis blokas **visada turi** lygiai stovėti ant grindų.



kairėn

siurblio blokatorius uždarytas (siurblio veikimas galimas tik šioje padėtyje)



dešinėn

siurblio blokatorius atidarytas

Gaminio ir techninių duomenų aprašas

Elektrinio įrankio paskirtis

Elektrinis įrankis yra skirtas tik vandens pagrindu pagamintais dispersiniais sienų dažais dažyti.

Elektrinį įrankį naudokite tik tada, jei susipažinote su visomis įrankio funkcijomis ir esate jį visiškai įvaldę arba buvote atitinkamai apmokyti.

Pavaizduoti prietaiso elementai

Pavaizduotų sudedamųjų dalių numeriai atitinka elektrinio prietaiso schemose nurodytus numerius.

- 1 Dažymo įrankio ilginamoji dalis
- 2 Tiekimo žarna
- 3 Dažymo įrankis
- 4 Įsiurbimo žarna
- 5 Bazinis blokas

Dažymo įrankis

- 6 Laikiklis radijo bangomis valdomam prietaisui
- 7 Valdymo jungiklis
- 8 Radijo bangomis valdomas prietaisas („PaintControl System“)
- 9 Ilginamosios dalies rankena
- 10 Ilginamosios dalies srieginė jungtis
- 11 Dažymo įrankio rankena
- 12 Tiekimo žarnos kreipiamasis kanalas

- 13 Jungtis tiekimo žarnai dažymo įrankyje
- 14 Laikiklis
- 15 Volelio įtvaras
- 16 Dažų volelis
- 17 Volelio ašis

Bazinis blokas

- 18 Įjungimo-išjungimo jungiklis
- 19 Rankena prietaisui pernešti
- 20 Siurblio dangtelis
- 21 Apkaba
- 22 Dažų filtras
- 23 Siurblio blokatorius
- 24 Pagrindas
- 25 Jungtis siurblio žarnai
- 26 Jungtis tiekimo žarnai baziniame bloke
- 27 Dviguba SDS jungtis
- 28 Sąvarža siurblio žarnai
- 29 Reguliuojamo aukščio dažų kibiro jungtis

Valymo komponentai

- 30 Maišytuvo antgalių raktas
- 31 Vandens čiaupo adapteris su tarpikliu
- 32 SDS jungtis ant dažų filtro
- 33 Pumpavimo žarna
- 34 Išlyginamoji žarna
- 35 Rotorius
- 36 Dažų skirstytuvas
- 37 Dažų kamera
- 38 Skirstomoji plokštelė

*Pavaizduoti ar aprašyti priedai į tiekiamą standartinį komplektą neįeina. Visą papildomą įrangą rasite mūsų papildomos įrangos programoje.

Atitikties deklaracija

Atsakingai pareiškiame, kad skyrėme „Techniniai duomenys“ aprašytas gaminys atitinka žemiau pateiktus standartus ir norminius dokumentus: EN 60335, EN 300 220-1:2006, EN 300 220-2:2007, EN 301 489-1:2008, EN 301 489-3:2002 pagal 2011/65/ES, 2006/95/EB, 2004/108/EB, 1999/5/EB direktyvų reikalavimus.

 11

Henk Becker
Executive Vice President
Engineering

Helmut Heinzelmann
Head of Product Certification
PT/ETM9

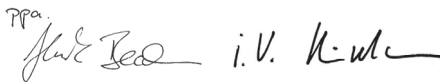
PPA.

Robert Bosch GmbH, Power Tools Division
D-70745 Leinfelden-Echterdingen
Leinfelden, 26.11.2013

180 | Lietuviškai

Techniniai duomenys

Elektrinis dažymo volelis	PPR 250	
Gaminio numeris		3 603 BAO 0..
Nominali naudojamoji galia	W	35
Dažymo našumas	ml/min	400
Laiko sąnaudos 2 m ² plotui dažais padengti	min	1
Ilgis		
– Dažymo įrankis	cm	40
– Dažymo įrankis + ilginamoji dalis	cm	120
– Tiekimo žarna	m	5
Dažų volelio matmenys		
– Plotis	cm	25
– Koto skersmuo	mm	8
– Bendras volelio skersmuo (be pluošto)	mm	45 – 50
– Pluošto ilgis	mm	11
– Pluošto medžiaga		poliesteris
Svoris pagal „EPTA-Procedure 01/2003“	kg	3,7
Apsaugos klasė		
– Bazinis blokas		IP X4 *
– Valdymo jungiklis su radijo bangomis valdomu prietaisu		IP X5 **

* Apsauga nuo vandens taškymosi iš visų pusių

** Apsauga nuo vandens srovės iš visų pusių

Duomenys galioja tik tada, kai nominalioji įtampa [U] 230 V. Jei įtampa kitokia arba jei naudojamas specialus, tam tikrai šaliai gaminamas modelis, šie duomenys gali skirtis.

Informacija apie triukšmą

Pagal A skalę išmatuotas prietaiso garso slėgio lygis tipiniu atveju yra mažesnis už 70 dB (A).

Montavimas

► Prieš atliekant bet kokius elektrinio įrankio reguliavimo ar priežiūros darbus reikia ištraukti kištuką iš elektros tinklo lizdo.

Tiekimo žarnos išvyniojimas (žr. pav. A)

- Atidarykite apkabą **21** ir nusukite visą tiekimo žarną **2** nuo bazinio bloko **5**.
- Vėl užspauskite apkabą **21**.

Nuoroda: jei dažote tik su dažymo įrankiu **3** (be ilginamosios dalies **1**), kad būtų patogiau dirbti, tiekimo žarną **2** galite pritvirtinti viename iš dviejų išorinių kreipiamųjų kanalų **12**.

Ilginamosios dalies montavimas (žr. pav. B1 – B2)

- Ilginamosios dalies srieginę jungtį **10** įsukite į dažymo įrankį **3**.
- Tiekimo žarną **2** pritvirtinkite tiesiuose kreipiamuosiuose kanaluose **12**, esančiuose ant dažymo įrankio **3** ir ilginamosios dalies **1**.
- Radijo bangomis valdomą prietaisą **8** išimkite iš dažymo įrankio **3** ir įstatykite į įtvartą **6**, esantį ant ilginamosios dalies **1**.

Naudojimas

► Prieš atliekant bet kokius elektrinio įrankio reguliavimo ar priežiūros darbus reikia ištraukti kištuką iš elektros tinklo lizdo.

Paruošimas darbui

► Darbus ant vandens telkinių kranto ar vietose netoli vandens surinkimo baseinų atlikti draudžiama.

Pirkdami dažus atkreipkite dėmesį, ar jie nekenksmingi aplinkai.

Dažomo paviršiaus paruošimas

Dažomas paviršius turi būti švarus, sausas ir neriebaluotas.

Purškiant viduje gali būti užteršiami visi neapdengti paviršiai.

Todėl rūpestingai paruoškite plotą aplink dažomą paviršių:

- Apdenkite ar apkljuokite grindis, daiktus, durų ir langų rėmus bei kt.
- Po dažų kibiru ir baziniu bloku patieskite pakankamo dydžio apsauginę dangą (plėvelę, kartoną ar pan.).

Dažų paruošimas

- Paruoškite dažus, laikydamiesi gamintojo nurodymų.
- Dažus gerai išmaišykite ir, jei reikia, praskieskite.

Jei dažymo rezultatas jūsų netenkina arba į volelį netiekiami dažai: žr. „Gedimų šalinimas“, 181 psl.

Bazinio bloko ir dažų kibiro sujungimas (žr. pav. C1 – C2)

- Bazinį bloką **5** pastatykite lygiai ant grindų šalia atidaryto dažų kibiro.
- Reguluojamo aukščio transportavimo apsaugą **29** visiškai nustumkite aukštyn.
- Pakelkite dažų kibiro rankeną ir stumkite dažų kibiro jungties kabliukus žemyn iki dažų kibiro krašto. Dažų kibiro rankena visada turi būti tarp dažų kibiro jungties kabliukų.
- Dažų filtrą **22** iki dugno panardinkite į dažų kibirą.
- Įsiurbimo žarną **4** pritvirtinkite sąvaržoje **28**.

Paruošimas naudoti

► Atkreipkite dėmesį į tinklo įtampą! Elektros tinklo įtampa turi atitikti elektrinio įrankio firminėje lentelėje nurodytą įtampą. **230 V** pažymėtus elektrinius įrankius galima jungti ir į **220 V** įtampos elektros tinklą.

► Bazinį bloką ir dažų kibirą visada pastatykite ant lygaus pagrindo. Dirbant ant kopėčių ar nuožulnių paviršių iškyla bazinio bloko ir dažų kibiro apvartimo ir nukritimo pavojus. Tokiu atveju galima susižaloti ir išsitemti dažais.

► Bazinio bloko neuždenkite. Priešingu atveju nepastebėsite, jei prietaisas netinkamai veiks.

► Dirbdami su dažų voleliu kitus elektrinius prietaisus laikykite atokiau arba juos pakankamai apdenkite. Dažų pūrsalai gali sukelti nelaimingą atsitikimą ar ištepti.

► Pasirūpinkite geru ir reguliariu vėdinimu darbo zonoje ir pakankamu šviežio oro kiekiu visoje patalpoje.

► Dirbkite su apsauginiais akiniais. Tada jūsų akys bus apsaugotos nuo tyškančių ar ištekančių dažų.

Dirbkite su tinkamais darbo drabužiais. Dažus iš drabužių pašalinti sunku.

Saugokite, kad žarnos nesusiaurėtų, pvz., dėl suspaudimo, sulenkimo ar tempimo! Neatsistokite ant tiekimo žarnos **2**.

Žarnos saugokite nuo karščio.

Netraukite laikydami už žarnos. Netempkite už tiekimo žarnos **2** norėdami patraukti bazinį bloką. Bazinį bloką neškite tik už rankenos **19**.

Ijungimas (žr. pav. D)

Kad tausotumėte energiją, elektrinį įrankį įjunkite tik tada, kai naudosite.

- Į kištukinį lizdą įstatykite kištuką.
- Įsitikinkite, kad uždarytas siurblio blokatorius **23**.
- Jeigu norite įjungti elektrinį įrankį, tai palenkite įjungimo išjungimo perjungiklį **18** į padėtį „I“.
- Laikykite už dažymo įrankio **3** ar atitinkamai už ilginamosios dalies **1** rankenos ir nukreipkite dažų volelį **16** į dažomą paviršių.
- Paspauskite valdymo jungiklį **7**, esantį ant radijo bangomis valdomo prietaiso **8**.

Išjungimas

- Valdymo jungiklį **7** atleiskite.
- Jeigu norite išjungti elektrinį įrankį, tai palenkite įjungimo išjungimo perjungiklį **18** į padėtį „0“.
- Iš kištukinio lizdo ištraukite kištuką.
- Atidarykite siurblio blokatorių **23**.

Norėdami atblokuoti blokatorių, jei reikia, šiek tiek aukščiau paspauskite siurblio dangtelį **20**.

Darbo patarimai

Dažymas

Prieš pradėdami dažyti, naują arba sausą dažų volelį sudrėkinkite vandeniui.

Jei dažų volelis naujas arba sausas, tai tolygiai, nepalikdamas ruožų jis pradės dažyti tik nubraukus maždaug šešias juostas. Tuščia tiekimo žarna pildoma maždaug vieną minutę.

Gedimų šalinimas

Gedimas	Priežastis	Pašalinimas
Netinkamai dažo.	Užblokuotos žarnos. Netiekiami dažų arba jų tiekiami per mažai.	Patikrinkite, ar nesuspaustos ir nesulenktos žarnos.
	Dažai per tiršti, todėl netiekiami.	Dažus gerai išmaišykite ir, jei reikia, praskieskite 5 – 10 % vandeniui.
	Neuždarytas siurblio blokatorius 23 .	Patikrinkite, ar tinkamai įstatytas ir užfiksuotas siurblio dangtelis 20 .
	Tuščias dažų kibiras.	Pripildykite dažų kibirą šviežių dažų ir vietoj tuščio dažų kibiro pastatykite pilną.
Iš dažymo įrankio 3 neteka dažai.	Dažai per tiršti, todėl siurblys negali jų įsiurbti.	Dažus gerai išmaišykite ir, jei reikia, praskieskite 5 – 10 % vandeniui.
	Užsikimšusios žarnos.	Išvalykite žarnas (žr. „Valymas“, 182 psl.).
	Užblokuotos žarnos. Netiekiami dažų arba jų tiekiami per mažai.	Patikrinkite, ar nesuspaustos ir nesulenktos žarnos.

- Spausdami valdymo jungiklį **7** leiskite j dažų volelį **16** pribėgti pakankamam dažų kiekiui ir tolygiai stumdyskite dažų volelį aukštyn-žemyn.
- Dažydami paviršių, dažymo stenkitės nenutraukti. Tolygiai vedžiojant dažų volelį gaunamas vienodos kokybės paviršius.

Dažų kiekio reguliavimas dažant

Dažų kiekį galima reguliuoti valdymo jungikliu.

- Valdymo jungiklį **7** spauskite tol, kol gausite tolygų dažų sluoksnį.
- Po to valdymo jungiklį galite atleisti, kol dažai nustos dengti visą dažomą paviršių.
- Tada dažų kamerą vėl pakankamai pripildykite dažų (valdymo jungiklį **7** spauskite apie 5 sekundes).

Dažų volelio keitimas (žr. pav. E1 – E2)

Dažų volelį iš dažymo įrankio išimkite tada, kai reikia išvalyti arba jei dažų volelis susidėvėjęs.

- Vieną iš kito ištraukite volelio įtvarus **15** ir dažų voleliui **16** leiskite išslysti iš dažymo įrankio **3**.

Kad dažuose įmirkęs dažų volelis iki išplovimo neišdžiūtų, geriausia jį panardinti į kibirą vandens.

Tinkamus naujus dažų volelius rasite mūsų Bosch papildomos įrangos programoje.

Taip pat galima naudoti ir kitų gamintojų dažų volelius. Tokiu atveju reikia laikytis atitinkamų nurodytų matmenų (žr. „Techniniai duomenys“, 180 psl.).

Naują dažų volelį įstatykite tokia tvarka:

- Iš seno dažų volelio **16** ištraukite volelio ašį **17** ir j volelio ašies vidurį įstumkite naują dažų volelį.
- Volelio ašį **17** vienoje pusėje įstatykite j volelio įtvarą **15**.
- Dažų volelį įspauskite j priešingoje pusėje esantį volelio įtvarą. Dažų volelis turi laisvai sukis.

Dažymo įrankio padėjimas (žr. pav. F)

- Dažymo įrankį **3** už laikiklio **14** pakabinkite ant dažų kibiro krašto.

182 | Lietuviškai

Gedimas	Priežastis	Pašalinimas
Neveikia radijo bangomis valdomas prietaisas 8 .	Išjungtas bazinis blokas. Išsikrovusi radijo bangomis valdomo prietaiso baterija.	Ijunkite bazinį bloką (žr. „Jungimas“, 181 psl.). Susisiekiite su įgaliota Bosch klientų aptarnavimo tarnyba. Patikėkite specialistams pakeisti konstrukcinę dalį. Nuoroda: Tinkamai naudojant, baterijos keisti niekada nereikia.

Priežiūra ir servisas

- **Prieš atliekant bet kokius elektrinio įrankio reguliavimo ar priežiūros darbus reikia ištraukti kištuką iš elektros tinklo lizdo.**

Valymas

Po dažymo ir sistemos turite visą išpumpuoti, kad ji liktų tuščia, ir išvalyti dalis, kuriomis tiekiami dažai.

Yra dvi sistemos valymo galimybės:

- „EasyClean“: naudojantis universaliomis jungtimis sistema prijungiama prie vandentiekio čiaupo ir plaunama.
- Alternatyvi galimybė: sistema valymui reikalingą šviežią vandenį pumpuoja iš kibiro.

Kad elektrinis dažų volelis nepriekaištingai veiktų, jį būtina tinkamai valyti. Jei valoma per mažai arba netinkamai, pretenzijos dėl garantijos nepriimamos.

Bazinį bloką, sąvaržą **28** ir radijo bangomis valdomą prietaisą **8** laikykite švarius. Juos valykite drėgnu skudurėliu. Bazinį bloką ir radijo bangomis valdomą prietaisą į vandenį panardinti draudžiama.

Dažų volelį, dažymo įrankį ir žarnų sistemą visada plaukite vandeniu.

Paruošimas

- Dažymo įrankį **3** už laikiklio **14** pakabinkite ant dažų kibiro krašto.
- Atjunkite dvigubą SDS jungtį **27** nuo sąvaržos **28** ir ištraukite įsiurbimo žarną **4** ir dažų filtrą **22** iš dažų kibiro.
- Dažų volelį **16** išimkite iš dažymo įrankio **3** (žr. „Dažų volelio keitimas“, 181 psl.).
- Dažymo įrankį **3** laikykite virš dažų kibiro ir spauskite valdymo jungiklį **7** tol, kol viską išpumpuosite iš žarnų sistemos ir iš dažymo įrankio nebetekės dažai.
- Valdymo jungiklį **7** atleiskite ir įjunkite elektrinį įrankį.
- Iš kištukinio lizdo ištraukite kištuką.

„EasyClean“ (žiūr. pav. G1 – G4)

Nuoroda: Prie vandens tiekimo šaltinio jungti naudokite tik kartu pateiktas žarnas ir adapterius.

Vandentiekio čiaupo paruošimas:

- Kartu pateiktu maišytuvo antgaliu raktu **30** arba kitu tinkamu įrankiu iš vandentiekio čiaupo išsukite maišytuvo antgalį.
- Į vandentiekio čiaupą arba ant jo įsukite tinkamą adapterį **31** (M22 arba M24 sriegio).
Papildomi vandentiekio čiaupų adapteriai pateikti Bosch papildomos įrangos programoje.

Komponentų, kuriais tiekiami dažai, atskyrimas:

- Atidarykite apkabą **21**.

- Atidarykite siurblio blokatorių **23**.

Norėdami atblokuoti blokatorių, jei reikia, šiek tiek aukštytyn paspauskite siurblio dangtelį **20**.

- Siurblio dangtelį **20** stumkite žemyn iki atramos ir tada atsargiai iškelkite iš bazinio bloko **5** korpuso įtvaro.
- Atjunkite SDS jungtį **32**, esančią apatinėje įsiurbimo žarnos **4** dalyje.

Sistemos praplovimas:

- Dažymo įrankį **3**, tiekimo žarną **2**, siurblio dangtelį **20** ir įsiurbimo žarną **4** nuneškite prie paruošto vandentiekio čiaupo. Atkreipkite dėmesį, kad iš sistemos gali ištekti dažų.
- Dvigubą SDS jungtį **27** įstatykite į adapterį **31**, esantį ant vandentiekio čiaupo.
- Dažymo įrankį **3** laikykite virš tinkamo surinkimo indo (pvz., kibiro).
- Atsargiai atsukite vandentiekio čiaupą ir leiskite drungnam vandeniui tekėti per sistemą.
- Praplovimo metu siurblio žarną **33** vis suspauskite. Taip užtikrinsite geresnį plovimo rezultatą. Be to, tokiu būdu bus valoma ir išlyginamoji žarna **34**, apsauganti rotorius nuo perkrovos, žarnų sistemoje esant per aukštam slėgiui.
- Sistemą plaukite tol, kol iš dažymo įrankio pradės tekėti švarus vanduo.
- Išvalykite dažų filtrą **22** ir įsiurbimo žarną **4** (SDS jungtį **32** prijunkite prie vandentiekio čiaupo ir plaukite; dažų filtrą dar nuvalykite ir šepetėliu).
- Atjunkite adapterį **31** nuo vandentiekio čiaupo ir nuo dvigubos SDS jungties **27**.
Ant vandentiekio čiaupo užsukite maišytuvo antgalį.

Dažymo įrankio ir dažų volelio valymas:

- Žr. „Dažymo įrankio ir dažų volelio valymas“, 183 psl.

Išdžiūvusių komponentų surinkimas:

- Palaukite, kol visi komponentai gerai išdžius. Jei yra galimybė, dažų volelį **16** džiovinkite pakabintą. Jei dažų volelis džiovinamas padėtas, susispaudžia pluoštas. Todėl naudojant kitą kartą paviršiaus kokybė gali būti nevienoda.
- Įsiurbimo žarną **4** vėl sujunkite su SDS jungtimi **32**, esančia ant dažų filtro **22**.
- Ranka sukite rotorius **35** iki pavaizduotos padėties (žr. G4 pav.), kad įstatydami siurblio dangtelį **20** apsaugotumėte siurblio žarną **33** nuo pažeidimų.
- Siurblio dangtelį **20** vėl įstatykite į korpuso įtvarą ir stumkite jį aukštytyn iki atramos.
- Uždarykite siurblio blokatorių **23**, kad jis užsifiksuotų.
- Vėl užspauskite apkabą **21**.

Alternatyvi valymo galimybė (žr. pav. H)

Nuoroda: šiuo metodu sistemos plovimas užtrunka ilgiau nei valant su „EasyClean“ sistema.

- Bazinį bloką **5** sujunkite su vandens kibiru (taip pat žr. „Bazinio bloko ir dažų kibiro sujungimas“, 180 psl.).
- Dažų filtrą **22** iki dugno panardinkite į vandens kibirą.
- Įsiurbimo žarną **4** pritvirtinkite sąvaržoje **28**.
- Į kištukinį lizdą įstatykite kištuką.
- Įsitikinkite, kad uždarytas siurblio blokatorius **23**.



- Jeigu norite įjungti elektrinį įrankį, tai palenkite įjungimo išjungimo perjungiklį **18** į padėtį „I“.
- Dažymo įrankį **3** laikykite virš tinkamo surinkimo indo (pvz., kibiro) ir spauskite valdymo jungiklį **7** tol, kol iš dažymo įrankio pradės tekėti švarus vanduo ir žarnose visai nebeliks dažų (apžiūrėkite). Atlikdami šią operaciją, žarnas visą laiką truputį judinkite. Taip užtikrinsite geresnį plovimo rezultatą.
- Dažymo įrankio ir dažų volelio valymas: Žr. „Dažymo įrankio ir dažų volelio valymas“, 183 psl.
- Palaukite, kol visi komponentai gerai išdžius. Jei yra galimybė, dažų volelį **16** džiovinkite pakabintą. Jei dažų volelis džiovinamas padėtas, susispaudžia pluoštas. Todėl naudojant kitą kartą paviršiaus kokybė gali būti nevienoda.

Dažymo įrankio ir dažų volelio valymas (žr. pav. I1 – I3)

Praplovus sistemą dar reikia rankomis praplauti įvairius komponentus.

- Šepečiu nuo dažymo įrankio **3** pašalinkite dažų likučius.
- Iš dažų kameros **37** ištraukite dažų skirstytuvą **36**. Kad geriau nuvalytumėte, dažų skirstytuvą pasukite 90° kampu.
- Iš dažų skirstytuvo **36** išimkite skirstomąją plokštelę **38**. Tuo tikslu skirstomąją plokštelę vienoje pusėje kilstelėkite ir išimkite iš laikančiųjų spaustuvų, traukdami į šoną.
- Mažu šepetėliu nuo skirstomosios plokštelės **38**, dažų skirstytuvo **36** ir dažų kameros **37** pašalinkite dažų likučius.
- Dažų volelį **16** rūpestingai išplaukite.

Sandėliavimas

Prieš pradėdant sandėliuoti reikia tinkamai išvalyti elektrinį dažų volelį ir išdžiovinti visus komponentus.

- Skirstomąją plokštelę **38** iš šono įstumkite į dažų skirstytuve **36** esančius laikančiuosius spaustuvus.
- Dažų skirstytuvą **36** įstatykite į dažų kamerą **37**.
- Tiekimo žarną **2** suvyniokite ant bazinio bloko **5** ir užfiksuokite ją apkaba **21**.
- Dažų kibiro jungtį **29** visiškai nustumkite žemyn.
- Dažų volelį **16** įstatykite į dažymo įrankį **3** (žr. „Dažų volelio keitimas“, 181 psl.).

Medžiagos šalinimas

Dažus ir sudžiūvusius dažų likučius šalinkite aplinkai nekenksmingu būdu. Laikykitės gamintojo pateiktų šalinimo reikalavimų ir šalyje galiojančių specialių atliekų tvarkymo taisyklių.

Aplinkai kenksmingus chemikalus į žemę, gruntinius vandenius ar vandens telkinius išpilti draudžiama. Aplinkai kenksmingų chemikalų niekada neišpilkite į kanalizaciją!

Techninė priežiūra

Jei reikia pakeisti maitinimo laidą, dėl saugumo sumetimų tai turi būti atliekama Bosch įmonėje arba įgaliotose Bosch elektrinių įrankių remonto dirbtuvėse.

Klientų aptarnavimo skyrius ir naudotojų konsultavimo tarnyba

Jeigu norite gauti informacijos ir užsakant atsargines dalis būtina nurodyti dešimtženklį gaminio užsakymo numerį.

Klientų aptarnavimo skyriuje gausite atsakymus į klausimus, susijusius su jūsų gaminio remontu, technine priežiūra bei at-sarginėmis dalimis. Detalios brėžinys ir informaciją apie at-sargines dalis rasite čia:

www.bosch-pt.com

Bosch naudotojų konsultavimo tarnybos specialistai mielai at-sakys į klausimus apie mūsų gaminius ir papildomą įrangą.

Lietuva

Bosch įrankių servisas
 Informacijos tarnyba: (037) 713350
 Įrankių remontas: (037) 713352
 Faksas: (037) 713354
 El. paštas: service-pt@lv.bosch.com

Šalinimas

Elektrinis įrankis, papildoma įranga ir pakuotė yra pagaminti iš medžiagų, tinkančių antriniam perdirbimui, ir vėliau privalo būti atitinkamai perdirbti.

Nemeskite elektrinių įrankių į buitinių atliekų konteinerius!

Tik ES šalims:



Pagal Europos direktyvą 2012/19/ES dėl elektros ir elektroninės įrangos atliekų ir šios direktyvos perkėlimo į nacionalinę teisę aktus, naudoti nebetinkami elektriniai įrankiai turi būti surenkami atskirai ir perdirbami aplinkai nekenksmingu būdu.

Galimi pakeitimai.



1 600 Z00 017

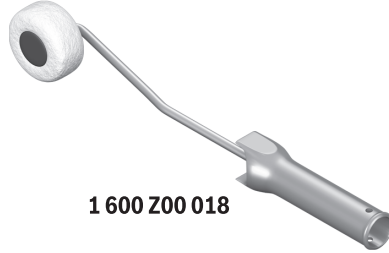

1 600 Z00 018



1 600 Z00 019

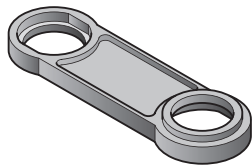

1 600 Z00 01D

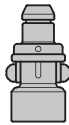

1/2 "

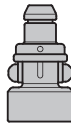

3/4 "

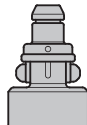

1 "

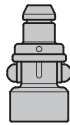

M22



M24