



UKR Оригінальна інструкція
з експлуатації
Електрична ланцюгова
пила

Einhell[®]



7

CE

Art.-Nr.: 45.017.40

I.-Nr.: 11014

GE-EC **2240**



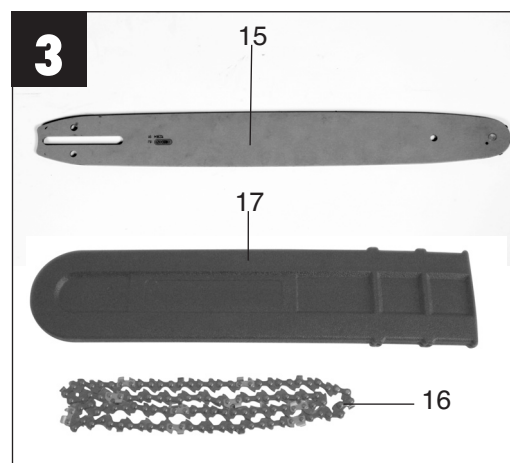
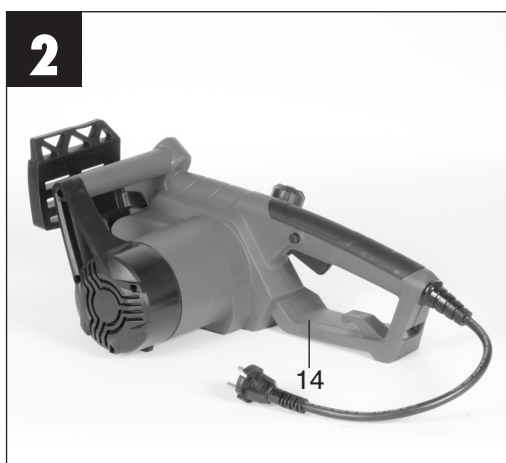
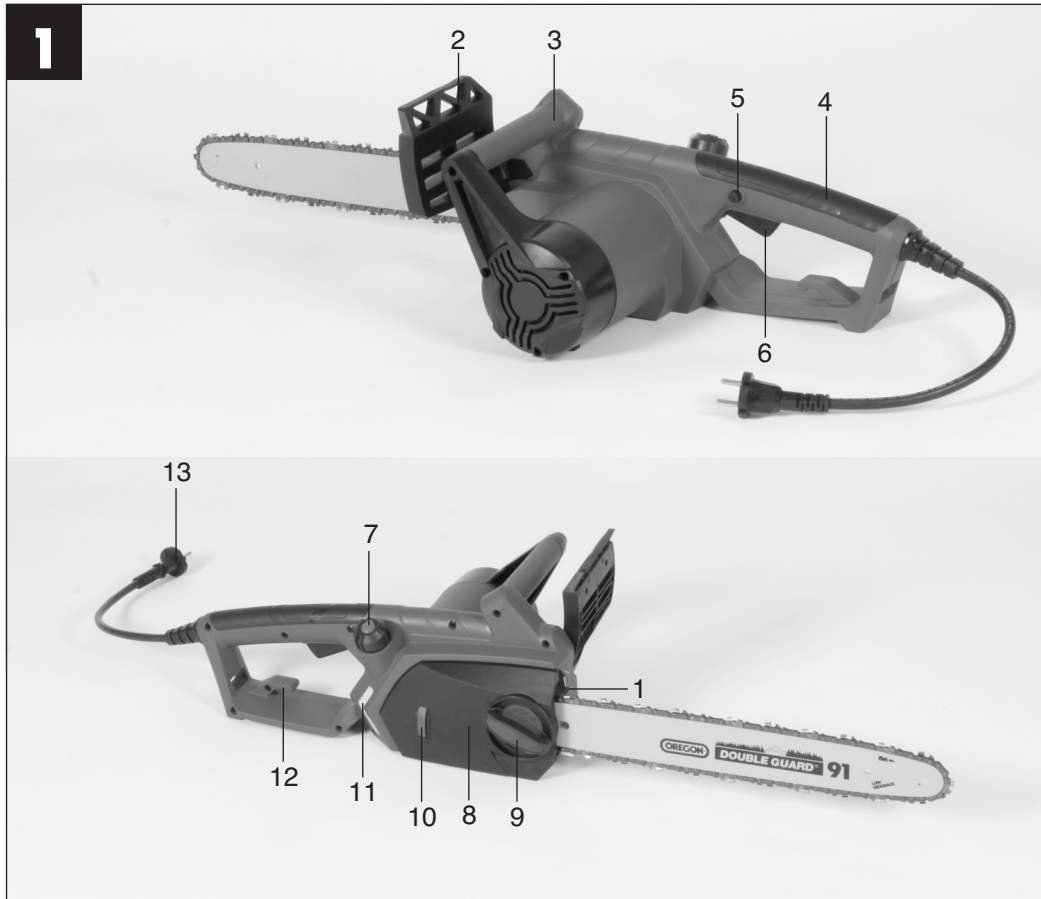

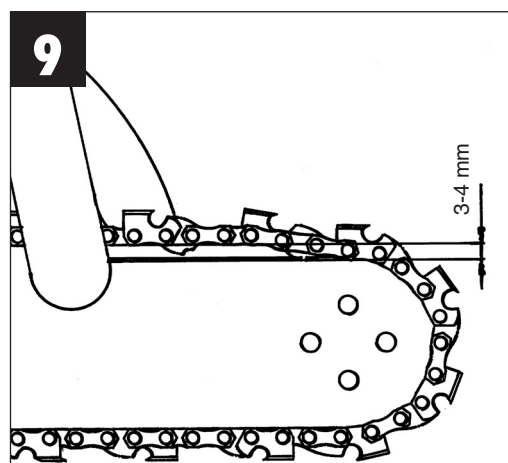
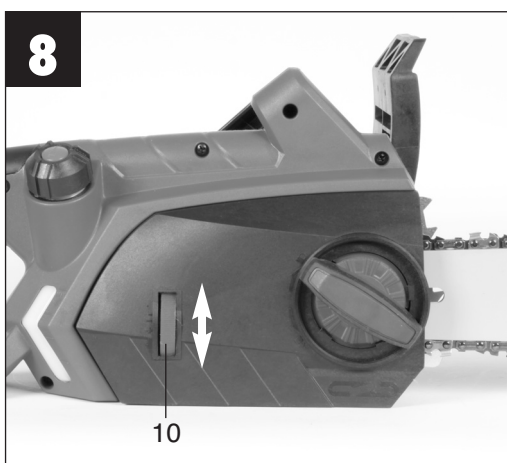
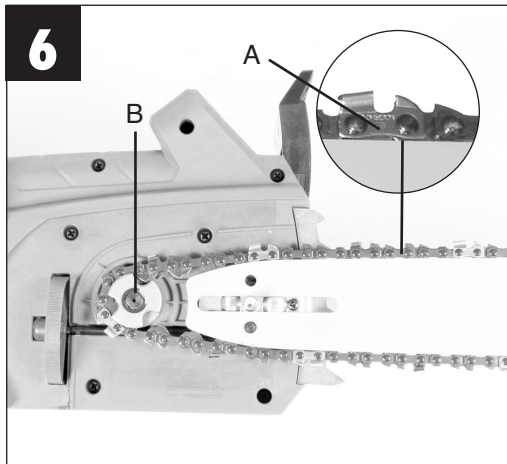
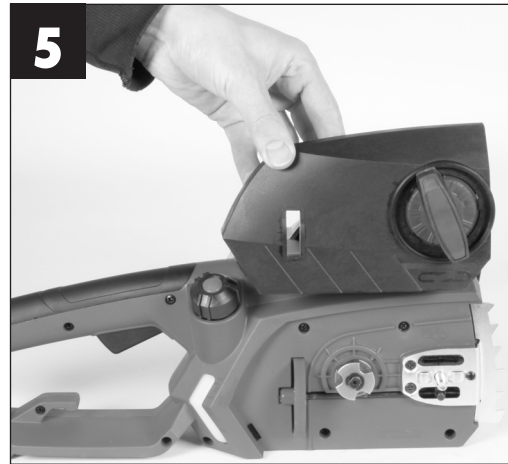

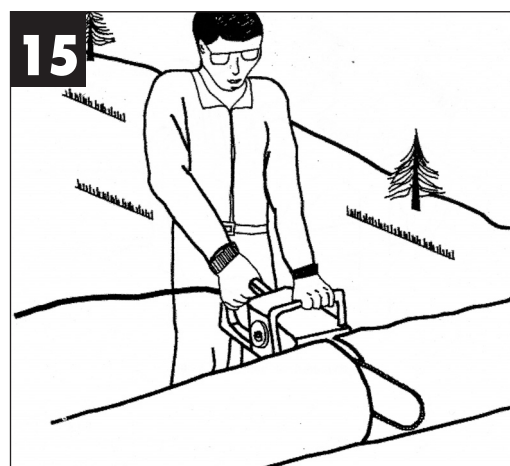
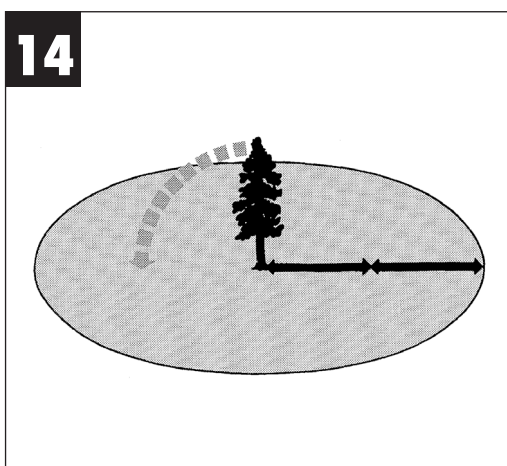
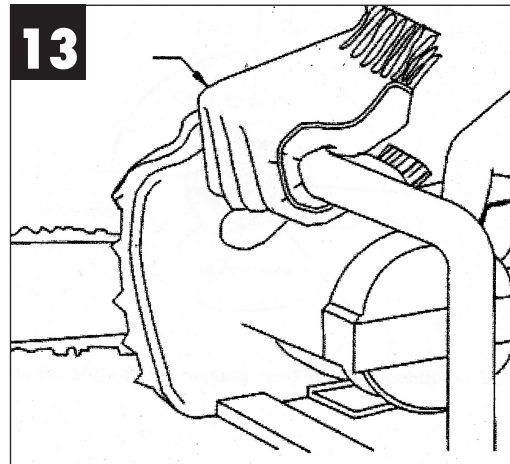
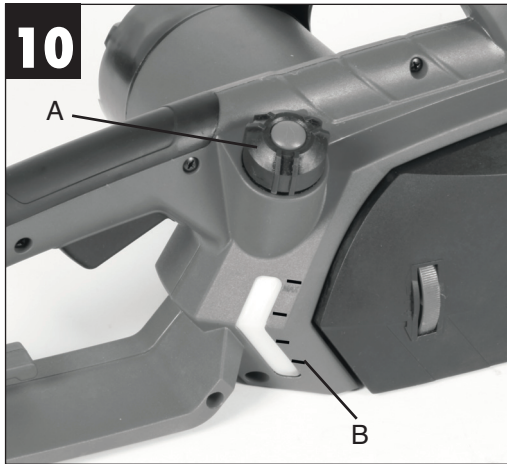

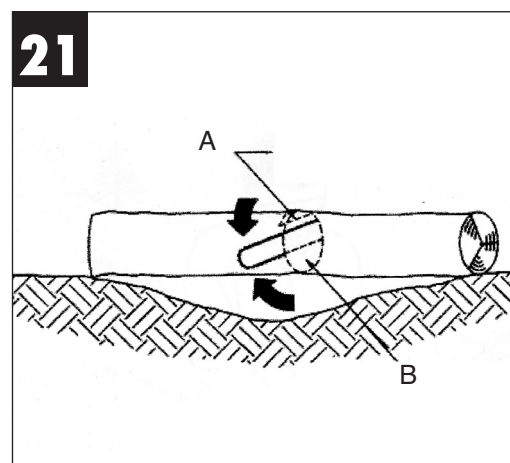
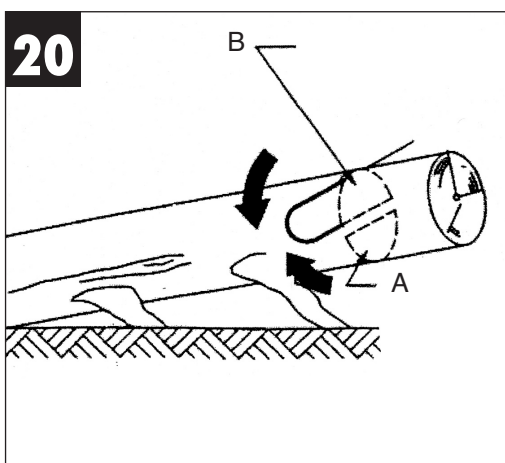
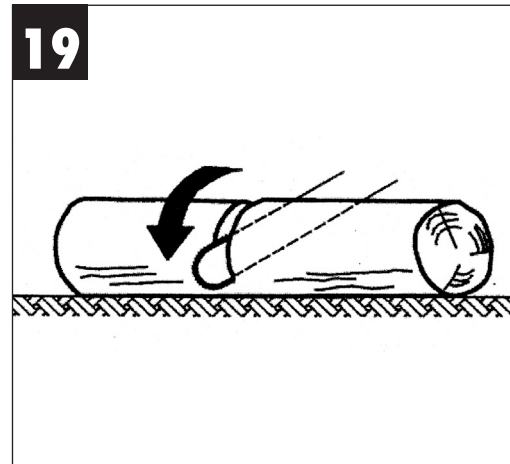
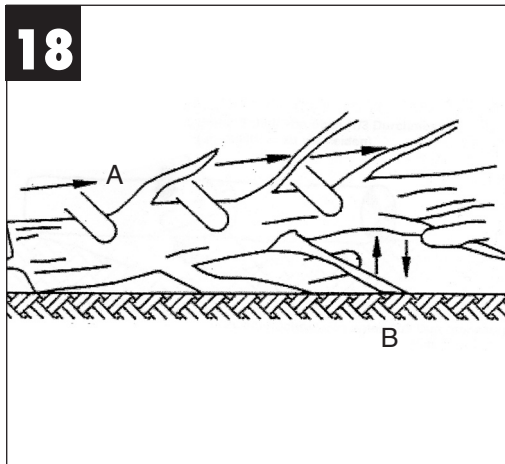
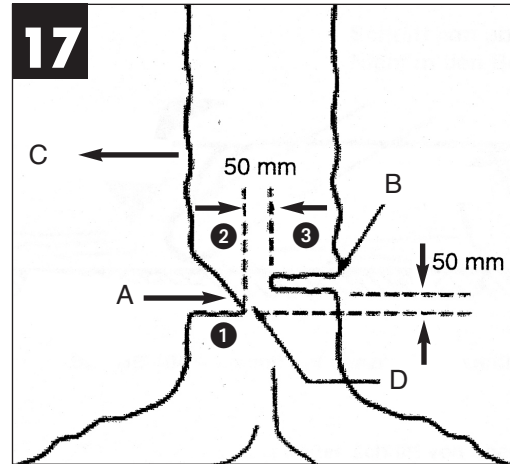
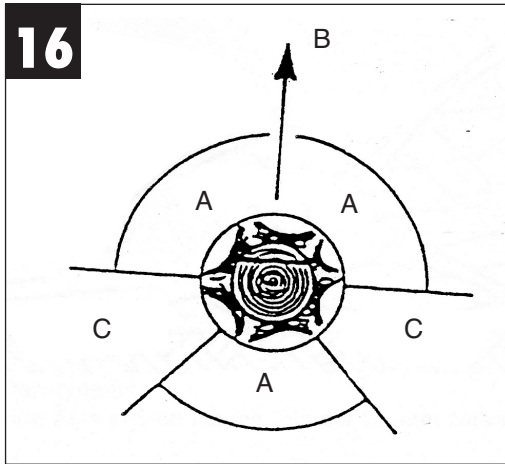

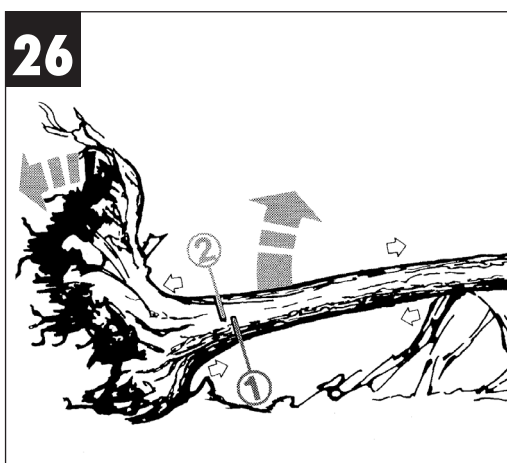
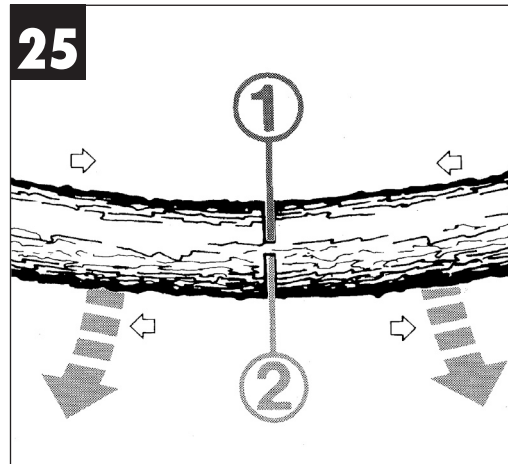
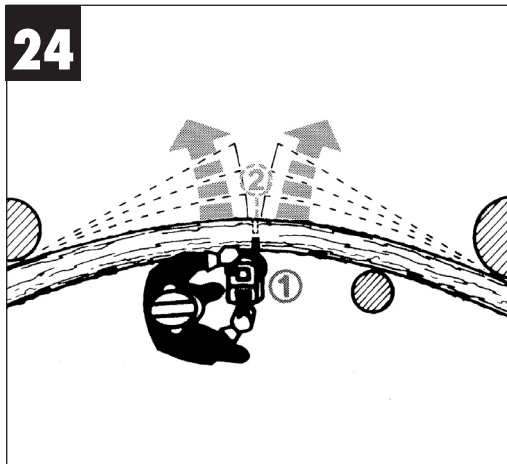
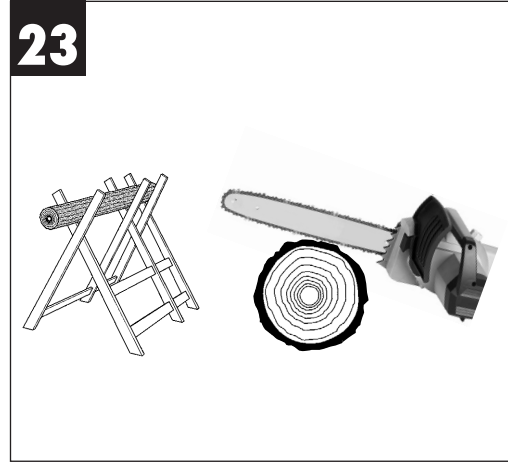

Упакування

Прилад знаходиться в упаковці для запобігання пошкодженню при транспортуванні. Це упаковка є сировиною, таким чином його можна використати повторно або повернути в кругообіг сировини.

При користуванні приладу слід дотримуватись деяких застережних заходів, щоб запобігти травмуванню і поломкам.

- Уважно перечитайте цю інструкцію і дотримуйтесь її вказівок.
- Старанно зберігайте її, щоб вона постійно була у вас під руками.
- В раз, якщо вам потрібно передати прилад іншим особам, передайте їм також і цю інструкцію з експлуатації.

Ми не несемо відповідальності за нещасні випадки або несправності, які виникли внаслідок недотримання цієї інструкції.

1. Загальні інструкції з техніки безпеки**⚠ Попередження!**

Прочитайте всі вказівки та інструкції з техніки безпеки.

Недотримання вказівок та інструкцій з техніки безпеки може стати причиною виникнення електричного удару, пожежі та/або важкого травмування.

Зберігайте вказівки та інструкції на майбутнє.

2. Опис приладу і об'єм поставки (див Мал. 1-12)

1. Зубчатий упор
2. Передній рукообмежувач
3. Передня ручка
4. Задня ручка
5. Блокування проти увімкнення
6. Перемикач Вкл/Викл
7. Кришка масляного баку
8. Кожух для зірочки ланцюга
9. Гвинт для кожуху зірочки ланцюга
10. Гвинт натягу ланцюга
11. Індикація рівня мастила
12. Пристрій компенсації натягу кабеля
13. Мережевий кабель
14. Задній рукообмежувач

15. Шина
16. Ланцюг пили
17. Захист шини

3. Належне застосування

Ланцюгова пила призначена для повалення дерев, розпилювання стовбурів, дерев'яних балок, дощок і т.п., та може застосовуватися для поперечного та подовжнього розпилювання. Вона не придатна для розпилювання інших матеріалів, крім деревини.

Прийміть до уваги, що наші прилади за своїм призначенням не сконструйовані для застосування в ремісництві чи промисловості. Ми не беремо на себе жодних гарантійних зобов'язань, якщо прилад застосовується на ремісничому чи промисловому підприємстві, в іншому подібному виді діяльності.

4. Монтаж

Увага! Під'єднайте ланцюгову пилу до мережі тільки в тому випадку, коли вона повністю змонтована, а натяг ланцюга відрегульований. При роботі з пилою для запобігання травмуванню весь час носіть робочі рукавиці.

4.1 Монтаж шини і ланцюга пили

- Обережно распаруйте пристій і перевірте комплектацію (Мал. 2-3).
- Ослабити на декілька обертів гвинт кожуха зірочки ланцюга (Мал. 4).
- Зніміть кожух зірочки (Мал. 5).
- Заправте ланцюг по колу в паз шини (Мал. 6/поз. А).
- Шину і ланцюг укласти в прийомне гніздо ланцюгової пили (Мал. 6). Ланцюг при цьому протягнути навколо зірочки (Мал. 6/ поз. В).
- Встановіть кожух ланцюга і закріпіть його гвинтом (Мал. 7). **Порада:** Не загвинчуйте кожух повністю до того, як не зробите натягування ланцюга (перейдіть до 4.2).

4.2 Натягування ланцюга пили

Увага! Завжди відключайте пилу від мережі перед початком налаштувань. Завжди для запобігання травмуванню одягайте робочі рукавиці.

- Трохи ослабте гвинт кожуху зірочки (Мал. 4).
- Зробіть налаштування натягу за допомогою гвинту натягу ланцюга (Мал. 8). ТуПовертання гвинта за годинниковою стрілкою підвищує натяг, повернення проти годинникової стрілки послаблює його.

UKR

Ланцюг правильно натягнутий від може бути піднятий над шиною на 3-4 мм над центром шини (Мал.9).

- Затягніть гвинт знахисту зірочки (Мал. 7).
- Обережно!** Всі зубці ланцюга повинні правильно розташовуватись у пазах шини.

Вказівки щодо натягування ланцюга:

Для забезпечення надійності в роботі ланцюг пили повинен бути натягнутий правильно. Оптимальний натяг ланцюга забезпечується у тому випадку, якщо посередині шини його можна підняти приблизно на 3-4 мм догори. Оскільки під час пиляння ланцюг нагрівається і збільшується його довжина, то через кожні 10 хвилин роботи перевіряйте натяг ланцюга і при потребі регулюйте його. Це особливо стосується нових ланцюгів. При закінченні роботи ослабте натяг ланцюга, тому що при охолодженні ланцюга його довжина скоротшується. Це дозволить запобігти пошкодженню ланцюга.

4.3 Змащування ланцюга пили

Увага! Завжди відключайте пилу від мережі перед початком налаштувань. Завжди для запобігання травмуванню одягайте робочі рукавиці.

Важливо: Ніколи не приводьте ланцюг в дію без попереднього змащування його маслом. Використання пили без змащування ланцюга і в разі, якщо рівень масла нижче від позначки обов'язкового мінімуму (Мал. 10/ поз. В) призведе до пошкодження ланцюга.

Важливо: Слідкуйте за температурними режимами: різна температура навколишнього середовища вимагає змащувальних матеріалів з різною в'язкістю. При низьких температурах потрібні рідкі масла для того, щоб утворити достатню змащуючу плівку. Якщо такі масла використовувати влутку, то воно стане ще рідкішим, внаслідок чого змащуюча плівка може розірватися може розірватися, ланцюг перегріється за пошкодиться. Крім того, змащуюче масло буде вигорати, спричинюючи виділення шкідливих речовин.

Заповнення масляного баку:

- Покладіть пилу на рівну поверхню.
- Витріть зону навкруг кришки масляного баку (Мал. 10/поз. А) і саму кришку.
- Заповніть бак маслом для ланцюга пили. Зверніть увагу на те, щоб в бак не потрапило сміття, яке могло б закупорити сопло для виходу масла.
- Закрити кришку масляного баку.

5. Експлуатація**5.1 Під'єднання до електромережі**

- Під'єднайте мережевий кабель до відповідного подовжувача. Зверніть увагу, що подовжувач повинен відповідати потужності пили.
- Закріпіть подовжувач як показано на Мал. 12 для захисту від натягування та роз'єднання.
- Підключить подовжувач в розетку.

Ми рекомендуємо використовувати кабель яскравого кольору, який можна бачити вночі, напр. червоний чи жовтий. Це зменшує небезпеку випадкового травмування алнцюговою пилою.

5.2 Включення/виключення**Включення**

- Міцно тримайте пилу обома руками за ручки, як показано на Мал. 13 (великі пальці під ручками).
- Натисніть і тримайте блокування включення (Мал. 1/поз. 5).
- Натисніть на перемикач Вкл/Викл. Тепер блокування можна відпустити.

Виключення

Відпустіть перемикач Вкл/Викл (Мал. 1/поз. 6). Протягом дуже короткого часу вмонтоване гальмо зупинить ланцюг. Припиняючи роботи, завжди від'єднуйте пилу від електромережі.

Увага! Носіть пилу тільки за передню ручку. Якщо пила підключена до електромережі і ви переносите її за задню ручку, є ризик, що ви випадково натиснете одночасно перемикач Вкл/Викл і кнопку блокування увімкнення, і пила може несподівано запуститись.

5.3 Захисні пристрої - гальмо двигуна

Двигун гальмує ланцюг пили як тільки відпустити перемикач Вкл/Викл (Мал. 1/поз. 6) чи коли нема постачання струму. Завдяки цьому значно знижується небезпека нанесення травми від ланцюга, що рухається по інерції після виключення.

Гальмо ланцюга

Гальмо ланцюга є захисним механізмом, що спрацьовує від переднього рукообмежувача (Мал. 1/поз. 2). Якщо ланцюгова пила внаслідок віддачі відкинеться назад, то спрацьовує гальмо ланцюга і зупиняє ланцюг менш ніж за 0.1 секунд. Регулярно перевіряйте функціонування гальма ланцюга. Для цього відкльньте рукообмежувач (Мал. 1/ поз. 2) вперед і на короткий час увімкніть

ланцюгову пилу. Ланцюг пили запускатися не повинен.
Потягніть передній рукообмежувач (Мал. 1/поз. 2) назад, поки він не увійде в канавку, щоб звільнити гальмо ланцюга.

Небезпека! Не використовуйте пилу, якщо захисні пристрої працюють не бездоганно. Не намагайтеся самостійно ремонтувати захисні пристрої, зверніться до сервіс-центру.

Рукообмежувач

Передній рукообмежувач (що одночасно є гальмом ланцюга) (Мал. 1/поз. 2) і задній рукообмежувач (Мал. 2/поз. 14) захищають пальці від травмування при контакті з ланцюгом пили, якщо вона розірветься внаслідок перевантаження.

6. Робота з ланцюговою пилою

6.1 Підготовка

Для безпечної роботи, перед кожним застосуванням перевіряйте названі нижче пункти:

Стан ланцюгової пили

Перед початком роботи перевірте ланцюгову пилу на наявність пошкоджень корпусу, мережевого кабеля, ланцюга пили і ножа. Ніколи не запускайте пилу з пошкодженнями.

Масляний бак

Заповніть масляний бак маслом для ланцюгів. Перевіряйте влід час роботи, щоб в баку було достатньо масла. Не працюйте пилою, якщо масла в баку нема або якщо рівень масла нижче допустимого рівня (Мал. 10/поз. В). В середньому однієї заправки масла вистачає на 15 хв. роботи пили, в залежності від перерв і навантаження.

Ланцюг пили

Перевіряйте натяг ланцюгу, стан ріжучих зубців ланцюгу. Чим гостріші зубці, тим легше різати пилою і контролювати різі. Те ж саме стосується натягіння ланцюгу. Переверяйте натягіння ланцюгу кожні 10 хвилин роботи. Особливо нові ланцюгі схильні до похибок в натягінні через подовження від нагрівання.

Гальмо ланцюга

Перевірте функціонування гальма ланцюга так, як описано в розділі "Захисні пристрої" і потім відпустіть його.

Захисний одяг

Обов'язково вдягайте відповідний, тісно прилягаючий захисний одяг, такий як брезентові штани, захисні рукавиці і захисне взуття.

Навушники і захисні окуляри

Під час виконання робіт по поваленню дерев і робіт в лісі обов'язково носіть каску з захисним щитком і навушниками. Вона захищає від падаючих сучків та гілок.

6.2 Опис проведення основних робіт

Повалення дерев (Мал. 14-17)

Якщо два або декілька чоловік пиляють дерева одночасно, то відстань між ними повинна становити як мінімум подвійну висоту дерева, яке належить повалити (Мал. 14). При поваленні дерев слід звертати увагу на те, щоб інші особи не наразились на небезпеку, а також щоб не зачепити лінії електроживлення і не завдати матеріальних збитків. Якщо ж дерево зачепить лінію електроживлення, то слід негайно повідомити про це підприємство енергопостачання.

Під час проведення робіт по розпилюванню на схилах оператор ланцюгової пили повинен знаходитися на землі вище від дерева, що має бути розпилене, оскільки дерево після розпилювання може котитися або зісковзувати згори вниз (Мал. 15). Перед валінням дерева потрібно передбачити шляхи відступу і при необхідності звільнити їх від непотребу. Шлях відступу повинен проходити навкіс назад, як це показано на Мал. 16 (А= небезпечна зона, В= напрям падіння дерева, С= зона відступу).

Для того щоб визначити напрям падіння дерева, перед валінням потрібно врахувати природний нахил дерева, розміщення великих шілок та напрям вітру.

Сміття, каміння, відщеплена кора, цвяхи, скоби і дріт біля дерева слід прибрати.

Виконання надрізів (Мал. 17)

Зробіть пилою надріз (А) під прямим кутом до напрямку падіння дерева з глибиною, що дорівнює 1/3 діаметра дерева (Мал. 17). Спочатку слід зробити нижній горизонтальний надріз (1). Це дає можливість запобігання затисканню ланцюга пили або шини при виконанні другого надрізу.

UKR**Виконання основного пропилу (Мал. 17)**

Виконати основний пропил треба на відстані мінімум 50 мм над горизонтальним розрізом. Пропил (В) треба виконати паралельно до горизонтального надрізу. Глибина пропилу повинна бути такою, щоб ще залишилася перемичка (суцільна перегородка) (D), яка зможе спрацювати як шарнір. Перемичка запобігає тому, щоб дерево не повернулося і не впало в іншому напрямку. При наближенні основного пропилу до перегородки повинно початись падіння дерева. Якщо ж виявиться, що дерево падає не в потрібному напрямку (С) або хилиться назад і затискає ланцюг пили, то слід припинити робити основний пропил і треба застосувати дерев'яний, пластмасовий або алюмінієвий кіл.

Коли дерево починає падати, слід виїняти пилу з надрізу, вискнути її, покласти вбік та покинути небезпечну зону по запланованому раніше шляху відступу.

Обрізання сучків

Під цим розуміють обрізання сучків на поваленому дереві. При обрізанні великі і спрямовані вниз сучки, які підтримують дерево, треба залишити до тих пір, поки стовбур не будет розпилений. Менші сучки (Мал. 18 (А = напрямок різі при обрізанні сучків, В = утримуйтесь від землі! Обрізати після розпилення стовбура) потрібно обрізати за один прохід пили на кожен сучок. Сучкі, які перебувають під напругою стовбура, слід обрізати рухаючись знизу догори, щоб уникнути затискання пили.

Розпилювання стовбура впоперек

Під цим розуміють розпилення зваленого дерева на окремі частини. Якщо це можливо, треба підкласти під стовбур сучки, балки або клини і таким чином підперти стовбур. Для легкого розпилювання дотримуйтесь простих інструкцій.

- Якщо стовбур дерева прилягає до землі рівномірно по всій довжині (Мал. 19), то в цьому випадку стовбур розпилюють в напрямку зверху вниз. Звертайте увагу на те, щоб пилою не різати землю.

- Якщо стовбур дерева одним своїм кінцем прилягає до землі (Мал. 20), то спочатку розпилюють 1/3 діаметра стовбура з нижнього боку (А), щоб уникнути розколення. Друге розпилювання слід проводити зверху вниз (2/3 діаметра) до рівня першого пропилу (В).

- Якщо стовбур дерева двома кінцями прилягає до землі (Мал. 21), то спочатку розпилюють 1/3 діаметра стовбура з верхнього боку (А), щоб уникнути розколення. Друге розпилювання слід проводити знизу вверх (2/3 діаметра) до рівня першого пропилу (В).

При проведенні робіт по розпилюванню на схилі, завжди потрібно стояти на землі так, як це показано на Мал. 15. Для того, щоб в момент остаточного пропилювання стовбура зверігти повний контроль, потрібно зменшити зусилля притискання, не зменшуючи при цьому сили утримання ручки ланцюгової пили. Звертайте увагу на те, щоб пила не торкалася землі.

Після закінчення розпилювання необхідно дочекатися повного зупинення ланцюга перш ніж прибирати пилу. При переході від одного дерева до іншого завжди виключайте мотор ланцюгової пили.

6.3 Віддача

Під віддачею розуміють раптовий удар працюючої ланцюгової пили в напрямку догори і назад.

Причиною цього в більшості випадків є доторкання заготовки до кінця ножа або затискання ланцюга пили.

При віддачі раптово виникають великі сили. Тому реакція ланцюгової пили в більшості випадків є неконтрольованою. Частим наслідком цього є дуже важкі травмування робітників або людей, що перебувають поблизу. Особливо великою є небезпека віддачі при боковому, поперечному та поздовжньому розпилюванні, тому що в цих випадках неможливо застосувати переносний зубчатий упор ланцюгової пили. Тому, по можливості, уникайте такого розпилювання та працюйте дуже обережно, якщо таких робіт уникнути неможливо!

Небезпека віддачі є найбільшою тоді, коли ви приставляєте пилу до дерева кінцем її ножа, тому що там діє найбільший ефект важеля (Мал. 22). Тому завжди ставте пилу, наскільки це можливо, якнайрівніше і якнайближче до переносного зубчатого упора пили (Мал. 23).

Увага!

- Завжди слідкуйте за правильним натягом ланцюга!
- Працюйте тільки з таким ланцюгом, який нагострений у відповідності з інструкцією!
- Ніколи не проводіть розпилювання на рівні, вищому від рівня свого плеча!
- Ніколи не розпилюйте верхнім кантом або кінцем ножа!
- Завжди міцно утримуйте ручку ланцюгової пили двома руками!
- Якщо можливо, завжди використовуйте в якості важеля переносний зубчатий упор.



Розпилювання деревини, що перебуває під напругою

Розпилювання деревини, що перебуває під напругою, вимагає особливої уваги! Реакція деревини, що перебуває під напруженістю і вивільняється від неї, інколи є повністю неконтрольованою. Це може призвести до травмувань, від найважчих аж до смертельних (Мал. 24-26). Такі роботи можуть виконувати тільки навчені фахівці.

7. Технічні параметри

Напруга:	220-240 В ~ 50/60 Гц
Потужність:	2200 Вт
Оберти:	7800 хв ⁻¹
Довжина шини:	406 мм
Довжина різку, макс.:	375 мм
Швидкість різку:	15 м/с
Ємність масляного баку:	160 мл
Вага з шиною і ціпом:	5.6 кг
Клас захисту:	II / □

Шуми та вібрація

Значення шумів та вібрації визначені у відповідності з Європейським стандартом EN 60745.

L_{pA} рівень звукового тиску	93.8 дБ(А)
K_{pA} похибка	3 дБ
L_{WA} рівень звукової потужності	107.8 дБ(А)
K_{WA} похибка	2.4 дБ
L_{WA} гарант. рівень звукової потужності	110 дБ(А)

Носіть навушники.

Вплив шуму може стати причиною втрати слуху.

Загальні параметри коливань (сума векторів у трьох напрямках) визначені у відповідності з Європейським стандартом EN 60745.

Ручка під навантаженням

Вібраційна емісія ручки $a_h = 3.46 \text{ м/с}^2$

K похибка = 1.5 м/с²

Вібраційна емісія задньої ручки $a_h = 5.89 \text{ м/с}^2$

K похибка = 1.5 м/с²

Попередження!

Зазначена величина емісії коливань вимірювалась відповідно до стандартизованого процесу випробувань.

Вона може змінюватись в залежності від способу використання електроінструмента, в окремих випадках її значення може бути більшим, ніж заготоване тут.

Зазначена величина емісії коливань може використовуватись для порівняння електроінструментів між собою.

Зазначена величина емісії коливань може також використовуватись для початкового оцінювання негативних впливів.

Зменшуйте вібрацію та утворення шуму до мінімального рівня.

- Застосовуйте тільки бездоганно функціонуючі прилади.
- Регулярно проводіть технічний догляд приладу та чистіть його.
- Узгодьте свій стиль праці з роботою приладу.
- Не перевантажуйте прилад.
- При необхідності віддавайте прилад на перевірку.
- Вимикайте прилад, якщо ви ним не користуєтесь.
- Носіть робочі рукавиці.

8. Технічне обслуговування

8.1 Заміна ланцюга пили і шини

Шину потрібно замінити, якщо

- направляючий паз шини зношений;
- зубчате колесо в шині пошкоджене або зношено.

Для цього дійте так, як це описано в розділі „Монтаж шини і ланцюга пили“!

8.2 Перевірка автоматичного змащування ланцюга

Регулярно перевіряйте функціонування автоматичного змащування ланцюга, щоб запобігти перегріванню і зв'язаному з ним пошкодженню ножа і ланцюга пили. Для цього спрямуйте кінець ножа на рівну поверхню (дошка, надріз дерева), при цьому ланцюгова пила нехай працює. Якщо під час цієї операції буде видно зростаючий слід від масла, значить, автоматичне змащування ланцюга працює бездоганно. Якщо ж чіткого сліду масла не видно, то прочитайте відповідні вказівки в главі “Пошук несправностей”! Якщо і ці вказівки не допоможуть, зверніться до нашої сервісної служби або в майстерню з відповідною кваліфікацією.

Увага! Не доторкайтесь при цьому до поверхні. Дотримуйтеся достатньої і безпечної відстані (прибл. 20 см).



**UKR**

8.3 Нагострення ланцюга пили

Ефективна робота з ланцюговою пилою можлива тільки тоді, коли ланцюг пили знаходиться в хорошому стані і є гострим. Завдяки цьому також зменшується небезпека віддачі. Ланцюг пили може нагострити будь-який дилер. Не намагайтеся самостійно нагострити ланцюг пили, якщо у вас немає відповідного інструмента і ви не маєте необхідного досвіду.

9. Чистка і зберігання

- Регулярно чистіть механізм натягу, продуваючи його стиснутим повітрям або чистячи його щіткою. Не застосовуйте для чищення жодних інструментів.
- Ручки повинні бути чистими від масла, щоб ви завжди могли мати надійну опору.
- При потребі чистіть прилад вологою ганчіркою та при необхідності застосуйте м'який миючий засіб.
- Якщо ланцюговою пилою тривалий час користуватися не будуть, то злийте масло з бака. Занурте ланцюг пили і ніж на короткий час в масляну ванну, а потім замотайте їх в промаслений папір.

Увага!

- Перед кожною чисткою слід витягувати штекер.
- Ні в якому разі з метою чистки не занурюйте прилад у воду або в іншу рідину.
- Зберігайте ланцюгову пилу в надійному і сухому місці, недоступному для дітей.

10. Утилізація та вторинне використання

Віддайте прилад у відповідну утилізацію, якщо він своє вже відслужив. Відріжте від прилада кабель, щоб запобігти зловживанням. Не викидайте прилад до господарських відходів, а з метою захисту навколишнього середовища віддайте його на збірний пункт для електроприладів. Також віддайте упаковальні матеріали і зношені запчастини в передбачені для цього збірні пункти.

12.Заміна кабелю живлення

Якщо провід для під'єднання цього приладу до електромережі пошкоджений, то для запобігання виникнення нещасних випадків його повинен замінити виробник або його сертифікована сервісна служба чи інший кваліфікований спеціаліст.





13. Несправності

⚠ Увага!

Перед пошуком несправностей вимкніть прилад і витягніть штекер з розетки.

У цій таблиці наведені ознаки несправностей і опис, яким чином ви можете їх усунути, якщо ваш прилад раптом неправильно працює. Якщо ви за її допомогою не зможете локалізувати і усунути несправність, звертайтеся до сервісного центру.

Причина	Несправність	Спосіб усунення
Ланцюгова пила не працює	Спрацювало гальмо віддачі	Повернути рукообмежувач у вихідне положення
	Немає постачання струму	Перевірте постачання струму
	Несправна розетка	Знайдіть інше джерело струму або замініть розетку
	Пошкоджений подовжуючий кабель	Перевірте кабель і замініть при необхідності
	Несправний запобіжник	Замінити запобіжник
Ланцюгова пила працює з перервами	Пошкоджений мережевий кабель	Звернутися в сервісний центр
	Поганий зовнішній контакт	Звернутися в сервісний центр
	Поганий внутрішній контакт	Звернутися в сервісний центр
	Несправний вимикач Вкл/Викл	Звернутися в сервісний центр
Ланцюг пили сухий	Немає масла в баку	Залити масло
	Отвір випуску повітря в пробці масляного бака закупорений	Почистити отвір пробки масляного бака
	Закупорений канал подачі масла	Почистити канал подачі масла
Гальмо пили не функціонує	Проблема з механізмом вмикання у передньому рукообмежувачі	Звернутися в сервісний центр
Ланцюг / шина гарячі	Немає масла в баку	Залити масло
	Отвір випуску повітря в пробці масляного бака закупорений	Почистити отвір пробки масляного бака
	Закупорений канал подачі масла	Почистити канал подачі масла
	Ланцюг тупий	Нагострити або замінити ланцюг
Ланцюгова пила смикає, вібрає, або ріже неправильно	Натяг ланцюга ослабкий	Підрегулювати натяг ганюга
	Ланцюг тупий	Нагострити або замінити ланцюг
	Ланцюг зносився	Замінити ланцюг
	Зубці ланцюгу направлені в неправильному напрямку	Заново змонтувати ланцюг пили із зубцями у правильному напрямку

