

Зміст

Налаштування -----2

Введення-----	2
Огляд-----	2
Дисплей-----	3
Встановлення батарей-----	3

Робота с пристроєм-----4

Включення/Вимкнення-----	4
Клавіша скасування-----	4
Коди повідомлень-----	4
Встановлення точки відліку вимірювань-----	4
Налаштування одиниць вимірювання відстані-----	4

Функції вимірювання-----5

Однократне вимірювання відстані-----	5
Безперервне вимірювання-----	5
Додавання/Віднімання-----	5
Площа-----	6
Обсяг-----	6

Технічні характеристики-----7

Коди повідомлень-----8

Запобіжні заходи-----8

Гарантії виробника-----8

Інструкції з техніки

безпеки-----8

Області відповідальності-----	8
Дозволене використання-----	9
Недозволене використання-----	9
Джерела небезпеки при експлуатації приладу-----	9

Обмеження у використанні приладу-----	9
Утилізація-----	9
Електромагнітна сумісність (EMC)-----	10
Класифікація лазера-----	10
Написи на приладі-----	10



Настроювання інструмента

Введення



Перед початком роботи з інструментом уважно вивчіть інструкції по техніці безпеки і дане керівництво користувача. Особа, відповідальна за прилад, має впевнитися, що всі користувачі розуміють і дотримуються даного керівництва.



Використовувані символи мають наступні значення:

УВАГА

Позначає потенційно небезпечну ситуацію або застосування не за призначенням, якщо не запобігати, може призвести до смерті або серйозних травм.

ОБЕРЕЖНО

Позначає потенційно небезпечну ситуацію та/або неправильне використання інструменту, які можуть призвести до легких травм і/або нанести матеріальний, фінансовий або екологічний збиток. Важливі параграфи, яких необхідно дотримуватися при практичному застосуванні, оскільки вони дозволяють використовувати прилад технічно правильно і раціонально.

Огляд

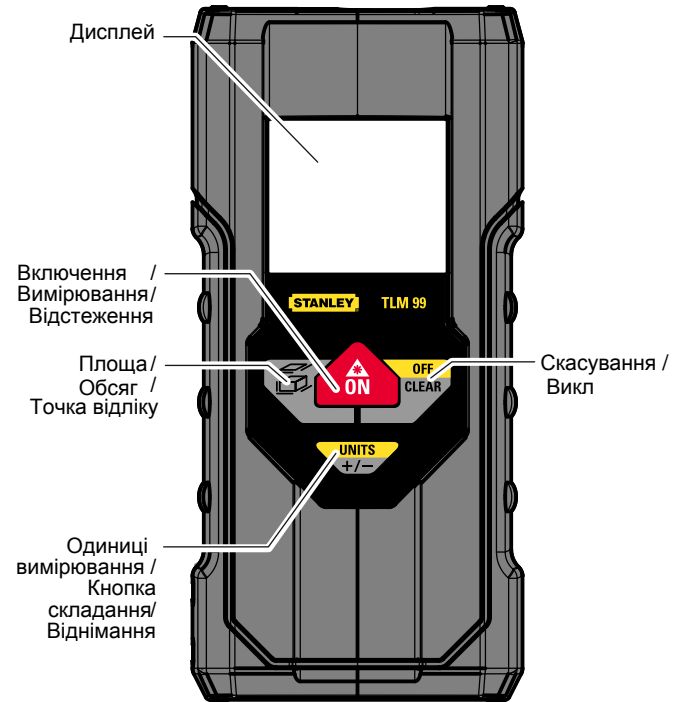

Настроювання інструмента

Дисплей

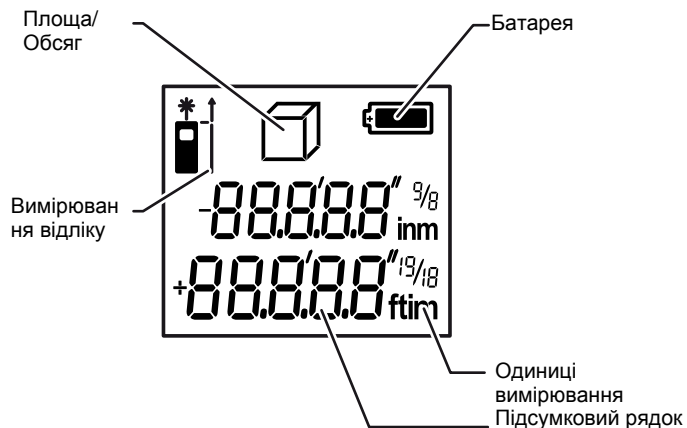

Установка батарей

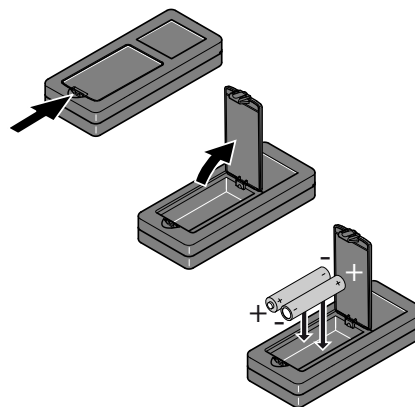

i

Для забезпечення надійного функціонування не використовуйте вугільно-цинкові батареї. Замініть батареї, коли на дисплеї з'явиться миготливий символ батареї.

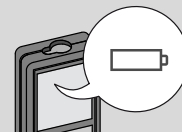

Робота з приладом Включення/Вимикання

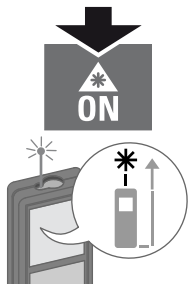

Клавiша скасування



Коди повідомлень

При появі повідомлення "InFo" разом з числом слідуйте інструкціям в розділі "Коди повідомлень". Приклад:



Встановлення точки відліку вимірювань

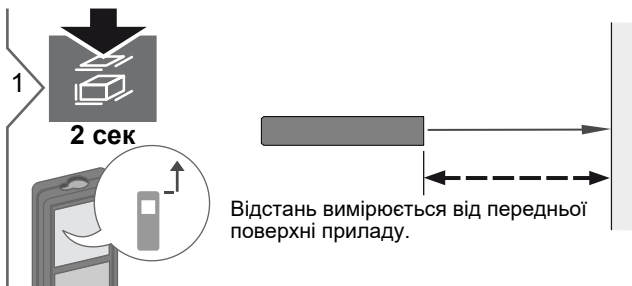

Налаштування одиниць вимірювання відстані



Перемикання між наступними одиницями виміру:

0.000m
0'00" 1/16
0 in 1/16

Функції вимірювання

Однократне вимірювання відстані

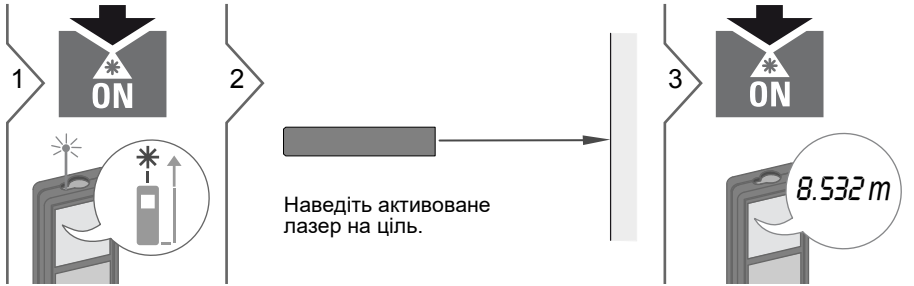

i Цільові поверхні: Помилки при вимірах можуть виникнути у разі виконання вимірювань до таких поверхонь, як безбарвні рідини, скло, стиропфом, матові напівпрозирні поверхні або при наведенні на дуже блискучі поверхні. При наведенні на темні поверхні час вимірювання збільшується.

Безперервне вимірювання

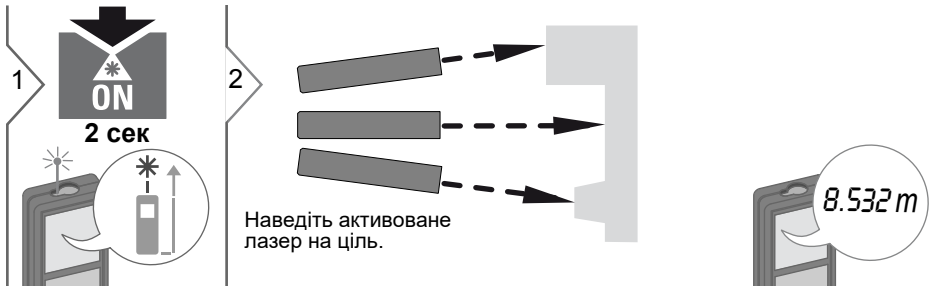

3 Припинення безперервного вимірювання.

Додавання/Віднімання

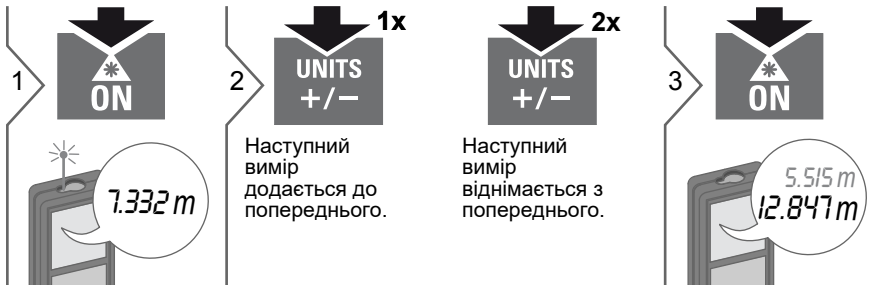

i Результат відображається у підсумковій рядку, а вимірне значення вище. Цей процес можна повторювати стільки разів, скільки це необхідно. Цей же процес може бути використаний для додавання або вирахування площ або обсягів.

Функції вимірювання

Площа

1

2

3

4

5

i

Результат відображається у підсумковій рядку, а виміряне значення вище.

Обсяг

1

2

3

4

5

6

7

Результат відображається у підсумковому рядку, а виміряне значення вище.

Технічні характеристики

Діапазон	від 0,1 м до 30 моп 0,33 фути до 160футів
Точність вимірювання (2 σ)	зви.: $\pm 2,0$ мм* / \pm 0,12 дюйма*
Найменша одиниця вимірювання	1 мм / 1/16 дюйма
Клас лазера	2
Тип лазера	635 нм, < 1 мВт
Автом. відключення живлення	після 180 сек
Термін служби батареї (2 x ААА)	до 3000 вимірювань
Розмір (В x Д x Ш)	119 x 64 x 28 мм 4,67 x 2,52 x 1,10 дюйми
Вага (з елементами живлення)	100 г / 3,21 унцій
Температурний діапазон:	від -25 до + 70 °C
- Зберігання	від -13 до 158 °F
- Робота з приладом	від -0 до 40 °C від -32 до 104 °F

* при сприятливих умовах (хороша цільова поверхня, температура приміщення) до 10 метрів (33футів). При несприятливих умовах,наприклад, яскраве сонячне світло, дуже слабке відображення цільової поверхні або великі коливання температури, помилка може зрости до $\pm 0,25$ мм/м ($\pm 0,003$ дюйм/фут) для відстані більше 10 метрів (33 фути).

Функції	
Вимірювання відстані	так
Безперервне вимірювання	так
Додавання/віднімання	так
Площа	так
Обсяг	так
Підсвічування дисплею	так

Коди повідомлень

Якщо повідомлення Error залишається активним після декількох відключень і включень інструменту, будь ласка, зверніться до авторизованого дилера. При появі повідомлення InFo разом з числом натисніть кнопку Очистити і дотримуйтеся вказівок:

№	Причина	Виправлення
204	Помилка обчислення	Виконайте обчислення знову.
252	Перегрів приладу	Охолодіть прилад.
253	Занадто низька температура	Прогрійте прилад.
255	Занадто слабкий відбитий сигнал, час вимірювання занадто велике	Змініть цільову поверхню (наприклад, використовуючи білий папір).
256	Відбитий сигнал дуже сильний	Змініть цільову поверхню (наприклад, використовуючи білий папір).
257	Занадто яскраве фонове освітлення	Затемніть ціль.
258	Вимірювання поза діапазону вимірювань	Виправте діапазон.
260	Перешкода лазерному променю	Повторите измерение.

Запобіжні заходи

- Періодично протирайте прилад м'якою вологою серветкою.
- Не занурюйте прилад у воду.
- Ніколи не використовуйте агресивні чистячі засоби або розчинники.

Гарантії виробника

Гарантія на прилад Stanley TLM - 2 року.

Для отримання додаткової інформації зв'яжіться з дилером. Всі ілюстрації, описи і технічні вимоги можуть бути змінені без попереднього повідомлення.

Інструкції з техніки безпеки

Відповідальна посадова особа експлуатуючої організації повинне бути впевнене, що всі користувачі розуміють ці інструкції і слідує їм.

Області відповідальності

Відповідальність виробника оригінального обладнання:

Stanley Tools
701 E. Joppa Road
Towson, Maryland 21286
www.STANLEYLASERS.com
www.STANLEYTOOLS.com
www.STANLEYTOOLS.eu



Вищевказана компанія несе відповідальність за постачання приладу, включаючи Керівництво користувача, в цілком безпечному стані. Вищевказана компанія не несе відповідальності за засоби виробництва сторонніх компаній.

Обов'язки особи, відповідальної за експлуатацію приладу:

- Ясно розуміти вимоги по переджувальних написів на приладі, а також Керівництва користувача.
- Знати вимоги інструкцій з техніки безпеки та запобігання нещасних випадків.
- Завжди вживати заходів для запобігання доступу до виробу неуповноваженого персоналу.

Інструкції з техніки безпеки

Дозволене використання

- Вимірювання відстаней
- Вимірювання нахилу

Недозволене використання

- Використання приладу без інструкції
- Використання, що виходить за межі дозволених операцій
- Виведення з ладу систем безпеки видалення з приладу попереджувальних і вказівних написів
- Розтин приладу з допомогою інструментів (свердел, і т. д.)
- Зміна конструкції приладу або його модифікація
- Використання аксесуарів, отриманих від інших виробників, якщо вони не допущені до застосування
- Навмисне засліплення третіх осіб, також в темряві
- Неналежні заходи безпеки на ділянці твори геодезичної зйомки (наприклад, при проведенні вимірювань на дорогах, будмайданчиках і т. д.)
- Безвідповідальне поводження з приладом на риштуванні, драбинах, при вимірах поблизу працюючих машин або відкритих частин машин і установок без захисту
- Пряме наведення приладу на сонце

Джерела небезпеки при експлуатації приладу

УВАГА

Якщо прилад ронили, неправильно використовували або модифікували, то при роботі з таким приладом Ви можете отримати неправильні результати вимірювань. Періодично проводите контрольні вимірювання. Особливо після того, як прилад піддавався надмірним механічним та іншим впливів, а також до і після виконання відповідальних вимірювальних робіт.

ОБЕРЕЖНО

Ні в якому разі не намагайтеся ремонтувати прилад самостійно. У разі виникнення несправностей, зв'яжіться з місцевим дилером.

УВАГА

Внесення змін і модифікацій, які не були узгоджені, можуть спричинити за собою втрату користувачем повноважень керувати обладнанням.

Обмеження у використанні приладу

- i См. розділ "Технічні характеристики". Прилад спроектований для використання в умовах,

характерних для місць постійного проживання людей. Не використовуйте цей прилад у вибухонебезпечних або інших агресивних умовах.

Утилізація

ОБЕРЕЖНО

Використані батарейки не підлягають утилізації з побутовими відходами. Подбайте про довілля, здайте їх на збірний пункт, організований у відповідності з державними або місцевими нормами. Виріб не підлягає утилізації з побутовими відходами. Утилізуйте виріб належним чином у відповідно з державними нормами, чинними у вашій країні. Дотримуйтеся національні або місцевих нормативів. Інформацію по особливому поводженню з продуктом і обробці відходів можна скачати на нашій домашній сторінці.



Інструкції з техніки безпеки

Електромагнітна сумісність (ЕМС)

⚠ УВАГА

Прилад відповідає самим жорстким вимогам діючих стандартів та правил у цій галузі. Однак, повністю виключити вплив приладу на інше обладнання не можна.

Класифікація лазера

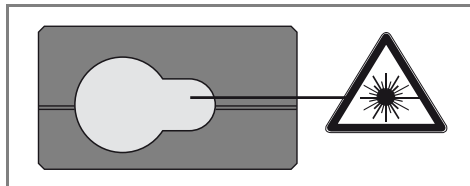

Прилад випромінює видимі промені зі своєї передньої частини. Виріб відноситься до 2-го класу лазерів у відповідності з:

- IEC60825-1: 2007 "Безпека лазерних виробів"

Лазерні вироби класу 2:

Не дивіться в лазерний промінь і не спрямовуйте його без потреби на інших людей. Захист очей зазвичай здійснюється шляхом відведення їх в сторону або закриттям століття.

⚠ УВАГА

Прямий погляд на промінь через оптичні пристрої (наприклад, біноклі, зорові труби) може бути небезпечний.

⚠ ОБЕРЕЖНО

Погляд на лазерний промінь може бути небезпечним для очей.

Написи на приладі

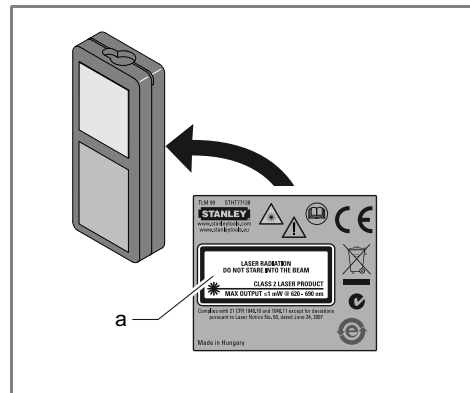

Приклейте наліпку лазера (а) на мою вашу країни.