

Einhell®

TC-MS 2112

UKR Оригінальна інструкція з
експлуатації
Торцева пила



Art.-Nr.: 43.002.95

I.-Nr.: 11025

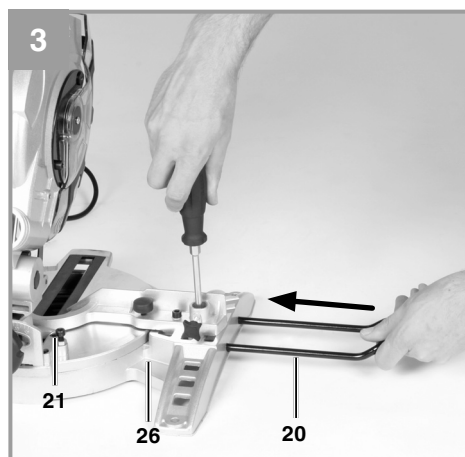
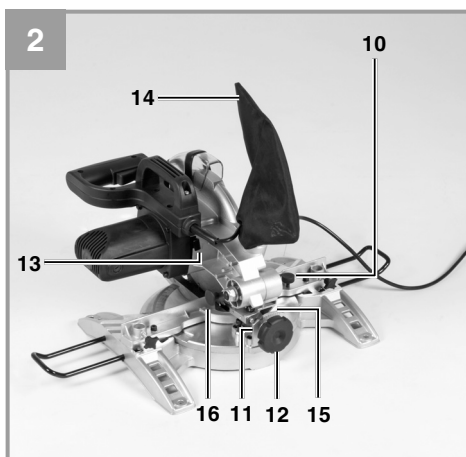
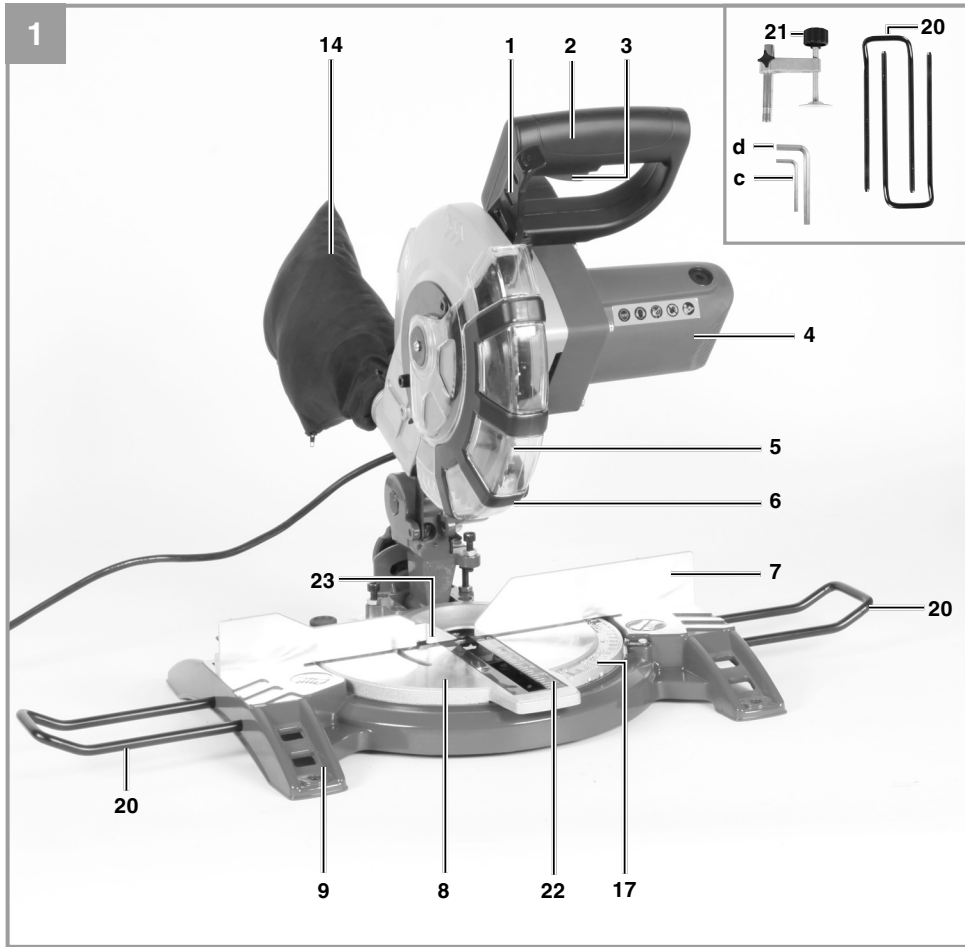

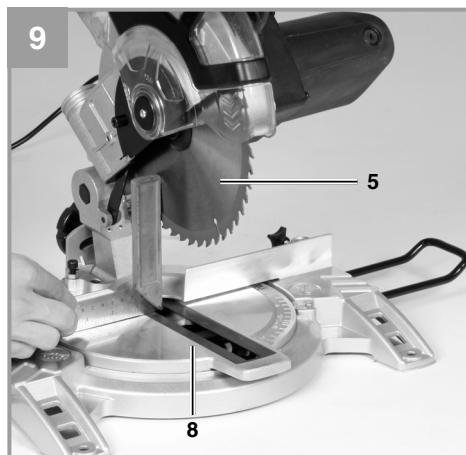
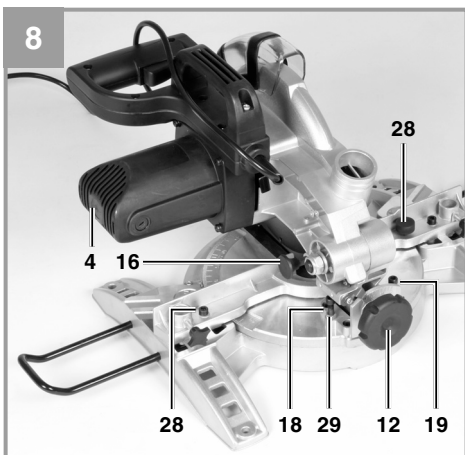
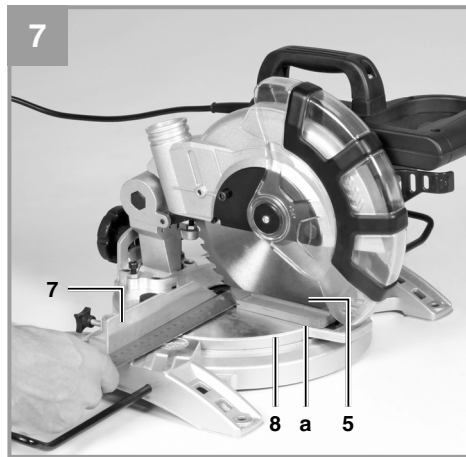
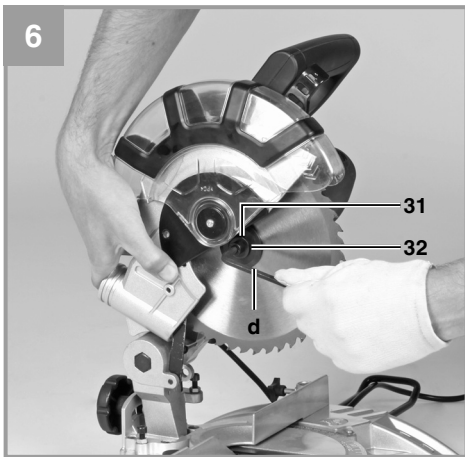
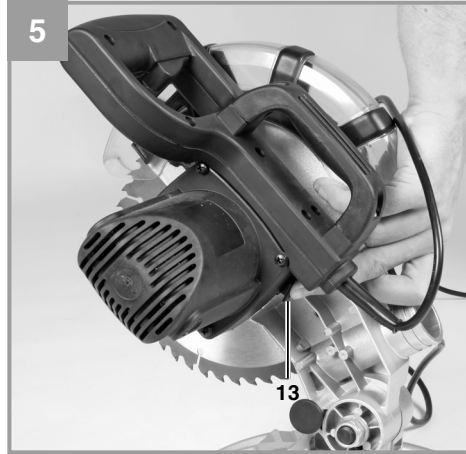
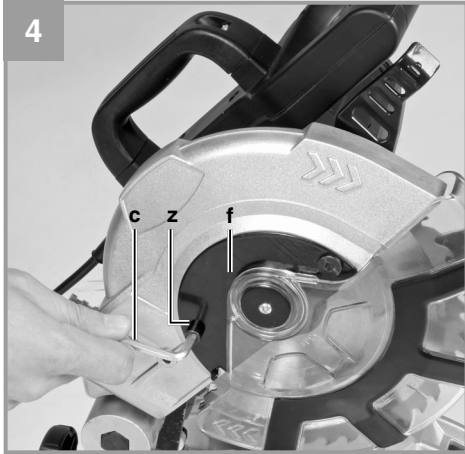

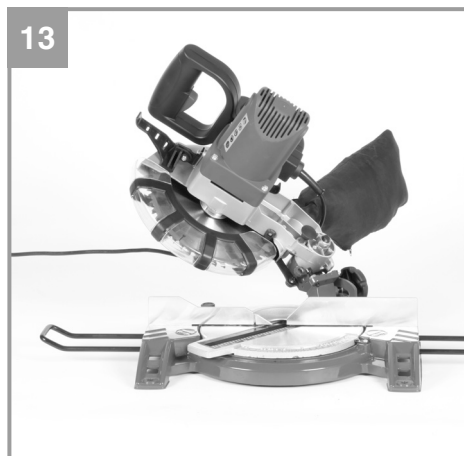
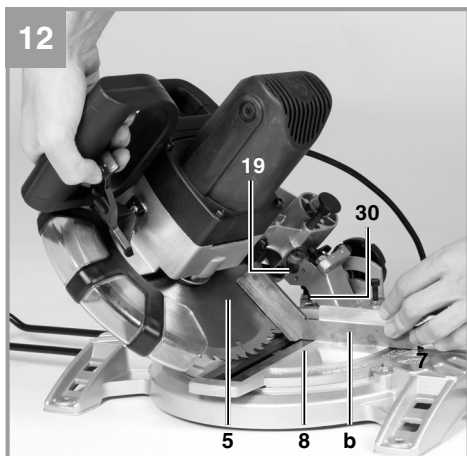
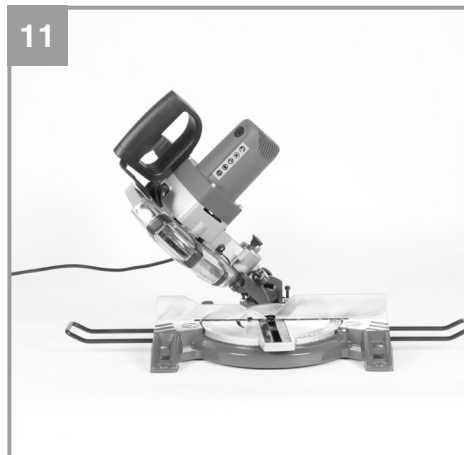
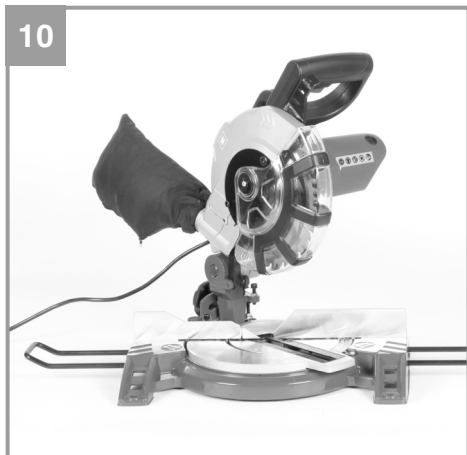



Небезпека! - З метою зменшення ризику отримання травми слід читати інструкцію з експлуатації



Обережно! Захищайте органи слуху. Шум може спричинити втрату слуху.



Використовуйте маску, яка захищає від вдихання пилу! Під час обробки деревини або інших матеріалів може утворюватись небезпечний для здоров'я пил. Матеріали, що містять азбест, обробляти заборонено!



Використовуйте захисні окуляри! Іскри, що утворюються під час роботи, а також і частинки абразиву, стружка та пил можуть спричинити втрату видимості.



Небезпека! Ризик травмування. Не можна торкатися диску, який обертається

Небезпека!

При користуванні приладами слід дотримуватися певних заходів безпеки, щоб запобігти травмуванню і пошкодженням. Тому уважно прочитайте цю інструкцію з експлуатації. Надійно зберігайте її, щоб викладена в ній інформація була у вас постійно під руками. У випадку, якщо ви повинні передати прилад іншим особам, передайте їм також і цю інструкцію з експлуатації. Ми не несемо відповідальності за нещасні випадки або пошкодження, які виникли внаслідок недотримання цієї інструкції.

1. Вказівки по техніці безпеки**Попередження!**

Прочитайте всі вказівки та інструкції з техніки безпеки. Недотримання вказівок та інструкцій з техніки безпеки може стати причиною виникнення електричного удару, пожежі та/або важкого травмування.

Зберігайте інструкцію з техніки безпеки на майбутнє.

2. Опис приладу та об'єм поставки**2.1 Опис приладу (Мал. 1/2)**

1. Важіль зняття фіксації
2. Рукоятка
3. Перемикач ВКЛ/ВИКЛ
4. Голова пристрою
5. Пильний диск
6. Регульований захист диску
7. Стопорна рейка
8. Обертальний стіл
9. Нерухома опорна плита
10. Гвинт з накатною головкою
11. Навідник
12. Затяжний гвинт
13. Факсатор валу
14. Мішок для стружки
15. Шкала
16. Стопорний гвинт
17. Шкала (Обертальний стіл)
18. Установчий гвинт 0°
19. Установчий гвинт 45°
20. Підставка для заготовки
21. Затискний пристрій
22. Пластина для пропилю
23. Рухома сторорна рейка в залежності від кута столу

2.2 Об'єм поставки

Спочатку переконайтеся у наявності всіх частин приладу. Якщо якихось деталей не вистачає, будь ласка, зверніться в наш сервісний центр.

- Відкрийте упаковання і обережно вийміть обладнання.
- Зніміть пакувальний матеріал і будь-яке упаковання тарчи скоби (якщо можливо).
- Переконайтеся, що всі елементи поставляються.
- Перевірте, щоб обладнання та деталі не було пошкоджено під час перевезення.
- За можливістю, зберігайте упаковання до кінця гарантійного терміну.

Небезпека!

Прилад та опакування не є іграшками для дітей! Дітям заборонено гратись пластиковими торбинами, плівкою та дрібними деталями!

- Торцева пила
- Пильний диск
- Шестигранний ключ (c, d)
- Мішок для стружки (14)
- Підставка для заготовок (20)
- Затискний пристрій (21)
- Оригінальна інструкція з експлуатації

3. Застосування за призначенням

Універсальна пила призначена для поперечного перерізу деревини та пластику. Прилад не призначений для пиляння дров.

Прилад можна використовувати тільки за його призначенням. Забороняється використовувати прилад для будь-яких інших цілей. Користувач/оператор, а не виробник несе відповідальність за травми та пошкодження, що виникли в результаті використання даного приладу не за призначенням.

Наше обладнання не призначене для використання на комерційних, торгових або промислових підприємствах, або для еквівалентних цілей. Нашу гарантію буде анульовано, якщо прилад використовуватиметься на комерційних, торгових або промислових підприємствах, або для еквівалентних цілей.

Використовувати необхідно тільки відповідні пильні полотна. Забороняється використовувати будь-який інший тип відрізного диску.

Всі особи, що використовують обладнання повинні бути ознайомлені з цією інструкцією і повинні бути проінформовані про потенційні небезпеки машини. Також необхідно дотримуватися правил щодо запобігання нещасних випадків, що діють у вашій області. Те ж саме стосується загальних правил охорони здоров'я та безпеки на роботі.

Виробник не несе відповідальності за будь-які зміни в обладнанні, а також за будь-який збиток в результаті таких змін. Навіть тоді, коли обладнання застосовується за призначенням неможливо уникнути деяких залишкових ризиків. Наступні небезпеки можуть виникнути у зв'язку з конструкцією та дизайном обладнання:

- Контакт з пильним диском в незакритій ділянці.
- Дотик до диску (рвані рани).
- Викид заготовок і деталей із заготовок.
- Тріщини в пильному диску.
- Виліт твердосплавної ріжучої пластини з-під пильного диску.
- Втрата слуху, за умов відсутності захисту органів слуху.
- Шкідливі викиди пилу, при роботі у закритому приміщенні.

4. Технічні параметри

Асинхронний двигун230 В ~ 50 Гц
 Потужність ... S1 1400 Вт / S6 40% 1600 Вт
 Оберти n_0 5000 хв-1
 Пильний диск $\varnothing 210 \times \varnothing 30 \times 2,8$ мм
 Кількість зубців диску48
 Вага7,1 кг
 Поворотний діапазон $-45^\circ / 0^\circ / +45^\circ$
 Кутіві різи $0^\circ - 45^\circ$ вліво
 Ширина різі при 90° макс. 120 x 55 мм
 Ширина різі при 45° макс. 80 x 55 мм
 Ширина різі при $2 \times 45^\circ$
 (подвійні кутіві різи)80 x 32 мм

Мінімальний розмір заготовки: Тільки достатньо великі заготовки, які можна зафіксувати затискним пристроєм - мінімальна довжина 160 мм.

Коефіцієнт завантаження S6 40%: Безперервна робота на холостом ходу (10 хвилин). При недотриманні цих термінів імовірний перегрів двигуна. Під час періоду вимикання двигун буде охолоджуватися знову до потрібної температури.

Небезпека!

Шуми і вібрація

Звук і вібрація значення були виміряні відповідно до стандарту EN 61029.

L_{pA} рівень звукового тиску88.7 дБ(A)
 K_{pA} похибка3 дБ
 L_{WA} рівень звукової потужності101.7 дБ(A)
 K_{WA} похибка3 дБ

Носіть навушники.

Вплив шуму може стати причиною втрати слуху.

Загальні параметри коливань (сума векторів у трьох напрямках) визначені у відповідності з Європейським стандартом EN 61029.

Параметр випромінення коливань $a_n = 2.70$ м/с²
 K похибка = 1.5 м/с²

Параметри коливань будуть змінюватися в залежності від сфери застосування електроінструменту та у виняткових випадках вони можуть перевищувати вказані параметри.

Вказані параметри коливань можуть бути використані для порівняння обладнання з іншими електроінструментами.

Вказані параметри коливань можуть бути використані для встановлення рівня шкідливого впливу.

Скоротіть рівень шуму та вібрації до мінімуму.

- Використовуйте лише справне приладдя.
- Регулярно проводьте технічний догляд приладу та чистіть його.
- Пристосуйте свій стиль роботи до режиму роботи приладу.
- Не перевантажуйте прилад.
- Ремонтні роботи повинні виконуватися вчасно.
- Виймайте вилку з розетки, якщо обладнання не використовується.

Увага!

Залишкові ризики

Навіть при належному використанні даного електроінструмента існують залишкові ризики. Слід рахуватись з наступними ризиками, обумовленими конструкцією та виконанням даного електроінструмента:

1. Пошкодження слуху при відсутності використання необхідних засобів захисту органів слуху.
2. Захворювання легень при відсутності використання респіратору.
3. Шкода здоров'ю, через вплив коливань обладнання, за умови тривалого використання або неналежної експлуатації.

5. Перед початком роботи

Завжди виймайте вилку з розетки при налаштуванні пили.

5.1 Загальна інформація

- Перед запуском машини потрібно перевірити чи добре вона змонтована.
- Всі запобіжники мають бути закріплені належним чином.
- Диск пили повинен вільно обертатись.
- При роботі з деревом, переконайтесь, що всі цвяхи і болти, які залишились від попередньої роботи, прибрані.
- Перед тим як увімкнути кнопку запуску, переконайтесь, що диск правильно закріплений і рухомі частини пили рухаються вільно.

5.2 Монтаж пили (Мал. 3)

Підставка для заготовок має бути змонтована і зафіксована за допомогою викрутки. Викрутка в комплекті не поставляється.

5.3 Регулювання пили (Мал. 1/2)

- Щоб відрегулювати стіл (8), відпустіть гвинт (10) приблизно на 2 оберти, це вивільнить обертальний стіл.
- Стіл має фіксовані позиції кутів 0°, 5°, 10°, 15°, 22,5°, 30°, 35°, 40°, 45°. Після налаштування кута, стіл повинен бути додатково зафіксований гвинтом (10).
- Якщо потрібне налаштування під іншим кутом, стіл (8) может бути зафіксований лише за допомогою гвинта (10).
- Легко натисніть на голову пристрою (4) вниз, одночасно витягнувши стопорний гвинт (16) з кріплення двигуна; це призведе до того, що пила опуститься вниз до найнижчої робочої позиції.
- Підніміть голову пристрою (4).
- Ослаблюючи фіксуючий гвинт (12), голова пристрою (4) може бути встановлена під кутом до 45° вліво.

5.4 Точність регулювання стопорної рейки (Мал. 7/8)

- Опустіть голову пристрою (4) і зафіксуйте стопорним гвинтом (16).
- Встановіть стол (8) у позицію 0°.
- Встановіть 90° кутовий упор (а) між диском (5) і стопорною рейкою (7).
- Послабте регулюючий гвинт (28), встановіть стопорну рейку (7) на 90° по відношенню до диску (5) і затягніть регулюючий гвинт (28).

5.5 Точність регулювання упору для поперечного перерізу 90° (Мал. 8-10)

- Опустіть голову пристрою (4) і зафіксуйте стопорним гвинтом (16).
- Відпустіть фіксуючий гвинт (12).
- Встановіть кутовий упор (а) між диском (5) і поворотним столом (8).
- Послабте регулюючий гвинт (29) і відрегулюйте гвинт (18) так щоб між диском (5) і поворотним столом (8) був кут 90°.
- Затягніть регулюючий гвинт (29) для фіксації пили з цими налаштуваннями.
- Перевірте позицію кутового індикатора (11). Якщо необхідно, відпустіть навідник викруткою, передвиньте позицію 0° на кутовій шкалі (15) і затягніть тримаючий гвинт.
- Кутовий упор не передбачений в комплекті.

5.6 Точність регулювання упору для різання під кутом 45° (Мал. 8/12)

- Опустіть голову пристрою (4) і зафіксуйте стопорним швинтом (16).
- Встановіть стол (8) у позицію 0°.
- Відпустіть фіксуючий гвинт (12) і за допомогою ручки (2) поверніть голову пристрою (4) вліво до кута 45°.
- Встановіть 45° кутовий упор (b) між диском (5) і поворотним столом (8).
- Послабте регулюючий гвинт (30) і відрегулюйте гвинт (19) так щоб між диском (5) і обертальним столом (8) був кут 45°.
- Кутовий упор не передбачений в комплекті.

6. Експлуатація

6.1 Поперечний різ 90° і кут столу 0° (Мал. 1)

- Включіть пилу, натиснувши перемикач (3).
- Розташуйте матеріал, який ви хочете різати, надійно на поверхню пристрою, щоб він не рухався під час різання.
- Після включення дочекайтесь, щоб диск (5) досягнув максимальної швидкості обертання.
- Натісні на важіль (1) убік і за допомогою ручки (2), плавно і легко тисніть на голову пристрою вниз, ріжучи заготовку.
- Після закінчення різання, переведіть пристрій у верхню зафіксовану позицію і відпустіть перемикач ВКЛ/ВИКЛ.
- **Важливо.** Пружини автоматично піднімуть голову машини. Не відпускайте ручку (2) після різання, але дозвольте голові машини (4) повільно піднятися.

6.2 Поперечний різ 90° і кут столу 0°-45° (Мал. 10)

Торцева пила може використовуватись для торцевих різів 0°- 45° вправо і вліво в залежності від обмежувальної планки.

- Встановіть голову (4) у верхнє положення.
- Відпустіть поворотний стіл (8), послабивши фіксуючий гвинт (10).
- За допомогою ручки (2) для установки поворотного столу (8) встановіть необхідний кут, маркування на поворотному столі повинно співпадати з необхідним кутом (17) на нерухомій опорній плиті (9).
- Затягніть фіксуючий гвинт (10) для фіксації столу (8).
- Ріжте як описано в пункті 6.1.

6.3 Кутовий різ 0°-45° і кут столу 0° (Мал. 8/11)

Торцева пила може використовуватись для торцевих різів 0° - 45°.

- Встановіть голову (4) у верхнє положення.
- Встановіть стол (8) у позицію 0°.
- Відпустіть фіксуючий гвинт (12) і за допомогою ручки (2) поверніть голову пристрою (4) вліво доки навідник (11) не співпаде з необхідним кутом (15).
- Затягніть фіксуючий гвинт (12) і робіть різ, як описано в пункті 6.1.

6.4 Кутовий різ 0°-45° і кут столу 0°-45° (Мал. 8/13)

Торцева пила може використовуватись для торцевих різів вліво 0°- 45° в залежності від робочої поверхні, з одночасним налаштуванням столу від 0° - 45° в залежності від стопорної рейки (подвійний різ під кутом).

- Встановіть голову (4) у верхнє положення.
- Відпустіть поворотний стіл (8), послабивши фіксуючий гвинт (10).
- За допомогою ручки (2) для установки поворотного столу (8) встановіть необхідний кут (див. також пункт 6.2).
- Затягніть фіксуючий гвинт (10) для фіксації поворотного столу.
- Відпустіть гвинт (12) і за допомогою ручки (2) поверніть голову пристрою (4) вліво до досягнення необхідного кута (див. також пункт 6.3).
- Знову затягніть гвинт (12).

6.5 Мішок для стружки (Мал. 2)

Пила оснащена мішком для сміття, тирси і стружки (14). Його можна очистити за допомогою блискавки знизу.

6.6 Заміна пильного диска (Мал. 1-6)

- Перед заміною диску витягніть штекер з розетки!
- Вдягайте робочі рукавички, щоб запобігти травмуванню.
- Підніміть голову машини вгору (4).
- Відкрутіть гвинт (z) на захисному кожусі (f) пильного диску.
- Потягніть за регульований захисний кожух (6) і одночасно поверніть кришку щоб мати доступ до фланцевого болту.
- Натисніть на замок валу (13) диску з одного боку, в той час як встановлюєте шестигранний ключ (d) на фланцевий болт (31) іншою рукою. Фіксатор валу (13) можна використати не пізніше ніж після одного обертання диску.
- Тепер, використовуючи трохи більше сили, послабте фланцевий гвинт (31) в напрямку за годинниковою стрілкою.
- Поверніть фланцевий гвинт (31) прямо і видаліть зовнішній фланець (32).
- Зніміть диск (5) із внутрішнього фланця і потягніть вниз.
- Обережно видаліть фланцевий гвинт (31), зовнішній фланець (32) і внутрішній фланець.
- Встановіть і закріпіть новий пильний диск (5) у зворотній послідовності.

- Кут різання зубців, іншими словами, напрямок обертання пилькового диска (7) повинен співпадати з напрямом стрілки на корпусі.
- Переконайтеся, що всі захисні пристрої правильно встановлені і в доброму робочому стані перед початком роботи пилою.
- Кожен раз, коли ви замінюєте пильний диск, переконайтеся, що він обертається вільно в пластині для пропилю (22) в обох перпендикулярному і 45° налаштуваннях кута.

7. Заміна провода для під'єднання до електромережі

Якщо провід для під'єднання цього приладу до електромережі пошкоджений, то для запобігання виникнення нещасних випадків його повинен замінити виробник або його сертифікована сервісна служба чи інший кваліфікований спеціаліст.

8. Чистка, технічне обслуговування

Небезпека!

Перед початком всіх робіт по чистці від'єд-найте мережевий штекер приладу від мережі.

8.1 Чистка

- Захисні пристосування, шліци для доступу повітря і корпус двигуна мають бути максимально Прилад протирайте чистою ганчіркою чи продувайте стисненим повітрям з невеликим тиском.
- Рекомендуємо чистити прилад одразу ж після кожного використання.
- Регулярно протирайте прилад вологою ганчіркою з невеликою кількістю мила. Не використовуйте очищуючі засоби чи розчинники; вони можуть пошкодити пластикові частини приладу. Слідкуйте за тим, щоб в середину приладу не потрапила вода. Потраплення води в електроінструменти підвищує вірогідність електричного удару.

8.2 Карбонові щітки

У разі надмірного іскріння, вугільні щітки слід віддати на перевірку тільки кваліфікованому електрику. **Важливо!** Вугільні щітки повинні замінюватись лише кваліфікованим електриком.

8.3 Технічне обслуговування

- В середині приладу частини, що потребують технічного обслуговування, відсутні.
- Змачуйте регулярно все рухомі частини приладу.

9. Утилізація і вторинна переробка

Прилад знаходиться в упаковці, яка служить для запобігання пошкодженню при транспортуванні. Ця упаковка є сировиною і тому може бути застосована повторно або може бути знову повернута в сировинний кругообіг. Прилад і супутні товари до нього складаються з різних матеріалів, як наприклад, із металу і пластмас. Несправні деталі віддайте на утилізацію спеціального сміття. Проконсультуйтеся в спеціалізованому магазині або в адміністрації общини.

10. Зберігання

Зберігайте обладнання та супутні товари до нього у темному і сухому місці, недоступному для дітей при температурі вище нуля. Ідеальна температура зберігання становить від 5 до 30°C. Зберігайте електроінструмент в оригінальному упакованні.