

Thinking of you

 **Electrolux**



EWG 147410 W

RU СТИРАЛЬНАЯ МАШИНА

ИНСТРУКЦИЯ ПО
ЭКСПЛУАТАЦИИ

2

UK ПРАЛЬНА МАШИНА

ІНСТРУКЦІЯ

32



Electrolux. Thinking of you.

Обменяйтесь с нами своими мыслями на
www.electrolux.com

СОДЕРЖАНИЕ

Сведения по технике безопасности	2	Показатели потребления	19
Указания по безопасности	3	Уход и очистка	19
Описание изделия	5	Поиск и устранение неисправностей	23
Панель управления	6	Технические данные	26
Первое использование	9	Установка	26
Ежедневное использование	10	Охрана окружающей среды	29
Полезные советы	14	Встраивание	29
Программы стирки	15		

Право на изменения сохраняется.

СВЕДЕНИЯ ПО ТЕХНИКЕ БЕЗОПАСНОСТИ

Перед установкой и эксплуатацией прибора внимательно ознакомьтесь с приложенным руководством. Производитель не несет ответственность за травмы и повреждения, полученные/вызванные неправильной установкой и эксплуатацией. Позаботьтесь о том, чтобы данное руководство было у Вас под рукой на протяжении всего срока службы прибора.

БЕЗОПАСНОСТЬ ДЕТЕЙ И ЛИЦ С ОГРАНИЧЕННЫМИ ВОЗМОЖНОСТЯМИ

⚠ ВНИМАНИЕ! Существует риск удушья, получения травм или стойких нарушений нетрудоспособности.

- Не допускайте лиц, включая детей, с ограниченной чувствительностью, умственными способностями или не обладающих необходимыми знаниями, к эксплуатации прибора. Они должны находиться под присмотром или получить инструкции от лица, ответственного за их безопасность.
- Не позволяйте детям играть с прибором.
- Храните все упаковочные материалы вне досягаемости детей.
- Храните все средства для стирки вне досягаемости детей.

- Не подпускайте детей и домашних животных к прибору, когда его дверца открыта.
- Если прибор оснащен устройством защиты от детей, рекомендуем Вам включить это устройство.

ОБЩИЕ ПРАВИЛА ТЕХНИКИ БЕЗОПАСНОСТИ

- Перед выполнением операций по чистке и уходу выключите прибор и извлеките вилку сетевого шнура из розетки.
- Не изменяйте параметры данного прибора.
- Соблюдайте максимально допустимую загрузку в 7 кг (см. Главу «Таблица программ»).
- В случае повреждения шнура питания во избежание несчастного случая он должен быть заменен изготовителем, специалистом авторизованного сервисного центра или специалистом с аналогичной квалификацией.
- Рабочее давление воды (минимальное и максимальное) должно находиться в пределах 0,5 бар (0,05 МПа) и 8 бар (0,8 МПа)
- Вентиляционные отверстия в днище (если они предусмотрены конструкцией) не должны перекрываться ковровым покрытием.
- При подключении прибора к водопроводу должны использоваться новые поставляемые с ним комплекты шлангов. Использовать старые комплекты шлангов нельзя.



УКАЗАНИЯ ПО БЕЗОПАСНОСТИ

УСТАНОВКА

- Удалите всю упаковку и вывинтите транспортировочные болты.
- Сохраните транспортировочные болты. Перед следующим перемещением прибора Вам будет необходимо заблокировать барабан.
- Не устанавливайте и не подключайте прибор, если он имеет повреждения.
- Не устанавливайте и не эксплуатируйте прибор в помещениях с температурой ниже 0°C или в местах, где он может оказаться под действием атмосферных условий.
- Следуйте приложенным к прибору инструкциям по его установке.
- Убедитесь, что пол на месте установки прибора ровный, прочный, чистый и не боится нагрева.

- Не устанавливайте прибор там, где его дверцу будет невозможно полностью открыть.
- Прибор имеет большой вес: не забывайте о мерах предосторожности при его перемещении. Обязательно используйте защитные перчатки.
- Убедитесь, что между днищем прибора и полом имеется достаточная вентиляция.
- Для обеспечения необходимого пространства между прибором и ковровым покрытием отрегулируйте высоту ножек прибора.

Подключение к электросети

 **ВНИМАНИЕ!** Существует риск пожара и поражения электрическим током.

- Прибор должен быть заземлен.
- Убедитесь, что параметры электропитания, указанные на табличке с техническими данными, соответствуют параметрам электросети. В противном случае вызовите электрика.
- Включайте прибор только в установленную надлежащим образом электророзетку с защитным контактом.
- Не пользуйтесь тройниками и удлинителями.
- Следите за тем, чтобы не повредить вилку и сетевой кабель. Для замены сетевого кабеля обратитесь в сервисный центр или к электрику.
- Вставляйте вилку сетевого кабеля в розетку только во конце установки прибора. Убедитесь, что после установки имеется доступ к вилке.
- Для отключения прибора от электросети не тяните за кабель электропитания. Всегда беритесь за саму вилку.
- Не беритесь за кабель электропитания или за его вилку мокрыми руками.
- Данный прибор соответствует европейскому стандарту EN 60335-1.

Подключение к водопроводу

- Следите за тем, чтобы не повредить шланги для воды.
- При подключении прибора к водопроводу должны использоваться новые

поставляемые с ним комплекты шлангов. Использовать старые комплекты шлангов нельзя.

- Перед подключением прибора к новым или давно не использовавшимся трубам дайте воде стечь, пока она не станет чистой.
- Перед первым использованием прибора убедитесь в отсутствии протечек.

ЭКСПЛУАТАЦИЯ

 **ВНИМАНИЕ!** Существует риск травмы, поражения электрическим током, пожара, получения ожогов или повреждения прибора.

- Используйте прибор в жилых помещениях.
- Следуйте правилам по безопасному обращению, приведенным на упаковке средства для стирки.
- Не кладите на прибор, рядом с ним или внутри него легковоспламеняющиеся материалы или изделия, пропитанные легковоспламеняющимися веществами.
- Не прикасайтесь к стеклянной части дверцы во время работы программы. Дверца может быть горячей.
- Удостоверьтесь, что из белья извлечены все металлические предметы.
- Не помещайте под прибор контейнер для сбора воды на случай возможной ее протечки. Чтобы узнать, какие дополнительные принадлежности могут использоваться с Вашим прибором, обратитесь в сервисный центр.

УХОД И ОЧИСТКА

 **ВНИМАНИЕ!** Существует риск повреждения прибора или травм.

- Не используйте для очистки прибора подаваемую под давлением воду или пар.
- Протирайте прибор мягкой влажной тряпкой. Используйте только нейтральные моющие средства. Не используйте абразивные средства, царапающие губки, растворители или металлические предметы.

УТИЛИЗАЦИЯ

! **ВНИМАНИЕ!** Существует опасность травмы или удушья.

- Отключите прибор от электросети.
- Отрежьте и утилизируйте кабель электропитания.
- Удалите защелку дверцы, чтобы предотвратить риск ее запираания при

попадании внутрь прибора детей и домашних животных.

ОБСЛУЖИВАНИЕ

- Для ремонта прибора обратитесь в сервисный центр. Мы рекомендуем использовать только фирменные запасные части.

ОПИСАНИЕ ИЗДЕЛИЯ

i Ваш новый прибор соответствует всем современным требованиям, предъявляемым к эффективной стирке белья при низком расходе воды, энергии и моющих средств. Его новая система стирки обеспечивает полное использование моющих средств и уменьшает потребление воды, способствуя экономии энергии.

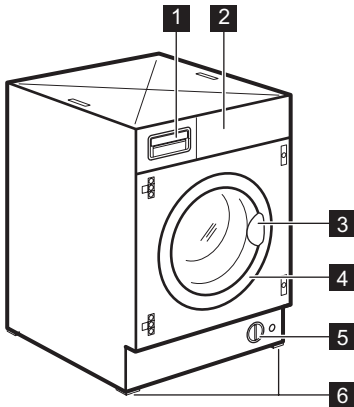

- 1** Дозатор моющего средства
- 2** Панель управления
- 3** Ручка для открывания дверцы
- 4** Табличка с техническими данными
- 5** Сливной насос

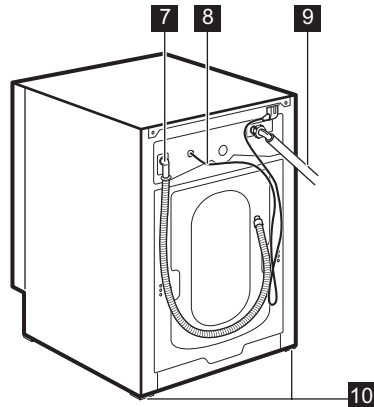

- 6** Регулируемые ножки
- 7** Сливной шланг
- 8** Кабель электропитания
- 9** Наливной шланг
- 10** Ножки для выравнивания прибора

ДОЗАТОР МОЮЩИХ СРЕДСТВ

☐ Отделение для моющего средства, используемого при предварительной стирке и вымачивании, или для пятновыводителя, используемого на этапе выведения пятен (если имеется). Моющее средство для предварительной стирки и вымачивания добавляется в начале выполнения программы стирки. Пятновыводитель добавляется на этапе выведения пятен.

☐ Отделение для порошкового или жидкого моющего средства, используемого при основной стирке. При использовании жидкого моющего средства наливаете его **непосредственно перед** запуском программы.

⊗ Отделение для жидких добавок (смягчителя тканей, крахмала). При дозировке моющих средств и добавок руководствуйтесь указаниями изготовителя и не превышайте отметку **"MAX"** на стенке дозатора. Смягчитель тканей или крахмальные добавки необходимо заливать в отделение дозатора перед запуском программы стирки.

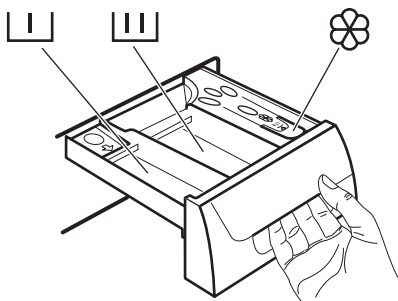

ФУНКЦИЯ ЗАЩИТЫ ОТ ДОСТУПА ДЕТЕЙ

Следите за тем, чтобы дети и домашние животные не забирались в барабан. Чтобы предупредить возможность запираания внутри барабана детей или домашних животных, в машине предусмотрено специальное устройство. Чтобы включить его, поверните по часовой стрелке кнопку с внутренней стороны дверцы (не нажимая ее) так, чтобы паз пришел в горизонтальное положение. При необходимости используйте для этого монету.

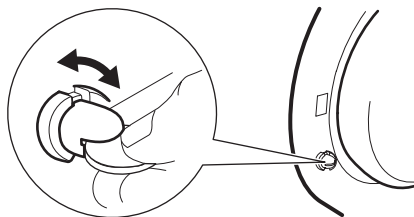

Для отключения этого устройства, чтобы снова можно было закрыть дверцу, поверните кнопку против часовой стрелки так, чтобы паз оказался в вертикальном положении.

ПАНЕЛЬ УПРАВЛЕНИЯ

i На нижеприведенном рисунке показана панель управления. На нем представлены селектор программ, различные кнопки, индикатор и дисплей. На дальнейших страницах они обозначаются соответствующими цифрами.

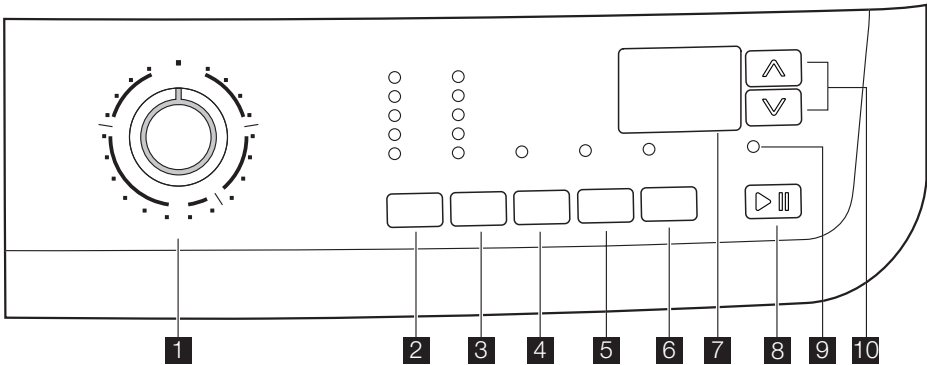

- 1** Селектор программ
- 2** Кнопка «ТЕМПЕРАТУРА» 🌡️
- 3** Кнопка «СНИЖЕНИЕ СКОРОСТИ ОТЖИМА» 🔄
 – Остановка с водой в баке 📦
 – Ночной режим 🌙
- 4** Кнопка «ЛЕГКАЯ ГЛАЖКА» 🌀
- 5** Кнопка «ДОПОЛНИТЕЛЬНОЕ ПОЛОСКАНИЕ» 🚰
- 6** Кнопка «ОТСРОЧКА ПУСКА» 🕒
- 7** Дисплей
- 8** Кнопка «ПУСК/ПАУЗА» ▶️||
- 9** Индикатор «ДВЕРЦА ЗАБЛОКИРОВАННА» 🔒
- 10** Кнопки функции «МЕНЕДЖЕР ВРЕМЕНИ» 🕒

СЕЛЕКТОР ПРОГРАММ

Селектор программ позволяет выбрать нужную программу, а также включать и выключать машину.

ТЕМПЕРАТУРА

Нажимайте эту кнопку для увеличения или уменьшения температуры стирки. В положении 🌀, машина будет стирать белье в холодной воде.

ОТЖИМ

Нажимая эту кнопку, можно изменить скорость отжима в выбранной программе либо выбрать дополнительную

функцию "Остановка с водой в баке" или "Ночной цикл".

НОЧНОЙ ЦИКЛ 🌙

При выборе этой функции вода после последнего полоскания не сливается, а все стадии отжима отменяются для предотвращения образования складок на белье. Этот цикл стирки очень тихий, поэтому его можно выбирать для стирки в ночное время или во время наиболее низких тарифов на электроэнергию. В некоторых программах при полоскании будет использовано большее количество воды. Перед открыванием дверцы необходимо слить воду из барабана. Для осуществления слива воды выполните указания, приведенные в разделе «По окончании программы».

ОСТАНОВКА С ВОДОЙ В БАКЕ 📦

При выборе этой функции вода после последнего полоскания не сливается для предотвращения образования складок на белье. Перед открыванием дверцы необходимо слить воду из барабана. Для осуществления слива воды выполните указания, приведенные в разделе «По окончании программы».

ЛЕГКАЯ ГЛАЖКА 🌀

При выборе этой функции белье стирается и отжимается очень бережно во избежание образования складок. Это облегчает глажку. Кроме того, в некоторых программах машина выполняет не-

сколько дополнительных фаз полоскания. В программах для хлопка максимальная скорость отжима снижается автоматически.

ДОПОЛНИТЕЛЬНОЕ ПОЛОСКАНИЕ

Данный прибор специально разработан для обеспечения экономии энергии. Если необходимо прополоскать белье дополнительным количеством воды (дополнительное полоскание), выберите эту функцию. Будет выполнено несколько дополнительных полосканий. Эта функция рекомендуется для людей, страдающих аллергией на моющие средства, а также в местностях с очень мягкой водой.

ОТСРОЧКА СТАРТА

Эта кнопка позволяет задержать запуск программы на 30, 60, 90 минут, 2 часа, а затем с шагом в 1 час до 20 часов.

СТАРТ/ПАУЗА

С помощью этой кнопки можно запустить или прервать выполнение выбранной программы.

ДИСПЛЕЙ

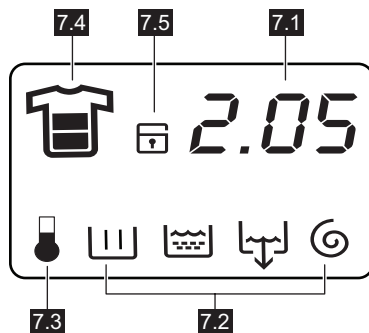

На дисплей выводится следующая информация:

7.1:

- **Продолжительность выбранной программы**

После выбора программы на дисплей выводится ее продолжительность в часах и минутах (например, **2.05**). Продолжительность выбранной программы стирки рассчитывается автоматически на основании максималь-

TIME MANAGER

Эти кнопки позволяют изменять время стирки, автоматически предлагаемое машиной.

ИНДИКАТОР БЛОКИРОВКИ ДВЕРЦЫ

Индикатор **9** загорается, когда запускается программа, и указывает, можно ли открыть дверцу:

- индикатор светится: дверцу открыть нельзя. Машина работает или остановилась с водой в баке.
- индикатор не светится: дверцу можно открыть. Программа закончена, или вода из бака слита.
- индикатор мигает: дверца открывается

ной загрузки, предусмотренной для каждого типа ткани. После начала выполнения программы оставшееся до ее окончания время будет обновляться ежеминутно.

- **Отсрочка пуска**

Выбранное значение отсрочки пуска, заданное с помощью соответствующей кнопки, будет высвечиваться на дисплее в течение нескольких секунд, затем дисплей вернется в режим ин-

дикации продолжительности выбранной программы.

• Коды неисправностей

В случае какой-либо неисправности на дисплее может появиться соответствующий код, например **E20** (см. раздел "Если машина не работает...").





• Неправильный выбор дополнительной функции

В случае выбора функции, несовместимой с выбранной программой стирки, в нижней части дисплея в течение нескольких секунд высвечивается сообщение **Err** (Ошибка), а также начинает мигать красный индикатор, встроенный в кнопку **8**.

• Конец программы

По окончании программы на дисплее высвечиваются три мигающих нуля, а индикатор **9** и индикатор кнопки **8** гаснут, указывая на то, что теперь можно открыть дверцу.

7.2: Символы этапов программы стирки

- Основная стирка 
- Полоскания 
- Слив 
- Отжим 





При выборе программы стирки в нижней части дисплея появляются символы, соответствующие ее различным этапам. После нажатия кнопки **8** продолжаете гореть только символ текущего этапа стирки.

7.3: Этап нагрева

Во время цикла стирки на дисплее высвечивается символ температуры, указывающий на то, что машина начала выполнение этапа нагрева воды в баке.

7.4: Символы степени загрязненности белья

После выбора программы стирки на дисплее высвечивается символ степени загрязненности, автоматически предлагаемый машиной:

- Сильная загрязненность 
- Обычная/Повседневная загрязненность 
- Слабая загрязненность 
- Супербыстрая стирка 

7.5: Замок от детей

Данная функция позволяет вам оставлять работающую машину без присмотра.

ЗВУКОВАЯ СИГНАЛИЗАЦИЯ

Машина оборудована устройством звуковой сигнализации, срабатывающим в следующих случаях:

- по окончании цикла;
- при неисправности.

При одновременном нажатии кнопок **4** и **5** примерно на **6 секунд** устройство звуковой сигнализации отключается (звуковой сигнал будет подаваться только в случае неисправности). Если нажать эти 2 кнопки повторно, звуковая сигнализация снова включается.

ЗАЩИТА ОТ ДЕТЕЙ

Это устройство позволяет оставлять машину без присмотра, не беспокоясь о том, что дети могут ее повредить или сами получить травму. Эта функция остается включенной, даже когда стиральная машина не работает. Существует два различных способа установки этой дополнительной функции:

1. До нажатия кнопки **8**: при этом запуск машины будет невозможен.
2. После нажатия кнопки **8**: при этом станет невозможным изменение какой-либо программы или дополнительной функции.

Для включения или отключения этой дополнительной функции одновременно нажмите и удерживайте в течение примерно 6 секунд кнопки **5** и **6** до тех пор, пока на дисплее не загорится или не исчезнет символ  .

ПЕРВОЕ ИСПОЛЬЗОВАНИЕ

-  • Убедитесь, что подключение прибора к электросети, водопроводу и канализации выполнено в соот-

ветствии с инструкциями по установке.

- Достаньте из барабана пенопластовую вставку и прочие предметы
- Чтобы включить **ЭКОНОМ**-клапан, налейте 2 литра воды в отсек основной стирки [III] дозатора моющих средств. Затем, чтобы очистить бак и барабан от остат-

ков производства, запустите (без белья) цикл стирки изделий из хлопка при максимальной температуре. Насыпьте половину мерки стирального порошка в дозатор для основной стирки и запустите машину.

ЕЖЕДНЕВНОЕ ИСПОЛЬЗОВАНИЕ

Загрузка белья

Откройте дверцу, осторожно потянув ее за ручку. Кладите белье в барабан по одной вещи, стараясь максимально развернуть каждую. Закройте дверцу. Убедитесь, что белье не зажато между уплотнением и дверцей. Это может привести к протечке или повреждению белья.



При наличии такой необходимости поместите смягчитель ткани в отделение дозатора, помеченное символом ☼ (не превышая отметку "MAX"). Осторожно закройте дозатор моющих средств.

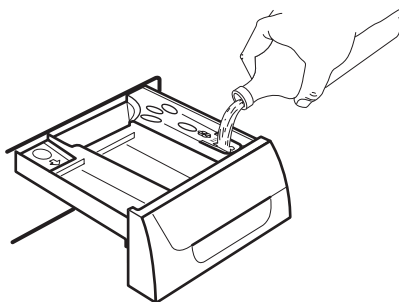

Дозирование моющего средства и смягчителя тканей

Вытяните до упора дозатор моющих средств. Отмерьте необходимое количество моющего средства, поместите его в отделение дозатора, предназначенное для основной стирки [III] или в соответствующее отделение, если этого требует выбранная программа/дополнительная функция (более подробную информацию см. в разделе "Дозатор моющих средств").

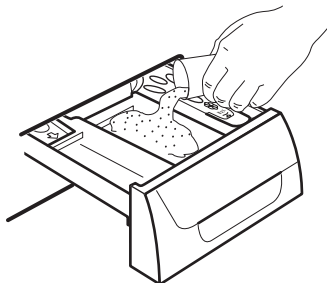

ВЫБОР НУЖНОЙ ПРОГРАММЫ С ПОМОЩЬЮ СЕЛЕКТОРА ПРОГРАММ (1)

Поверните селектор программ на нужную программу. Стиральная машина предложит температуру воды и автоматически выберет максимальную скорость отжима, соответствующую заданной программе. Эти значения можно изменить, нажимая на соответствующие кнопки. Затем начнет мигать **зеленый** индикатор кнопки **8**.

Селектор программ можно поворачивать как по часовой, так и против часовой стрелки. Чтобы отменить программу/выключить машину, поверните селектор программ в положение **0**.

По окончании программы селектор программ следует повернуть в положение **0, чтобы выключить машину.**



ПРЕДУПРЕЖДЕНИЕ! Если во время работы машины установить селектор программ в положение, соответствующее другой программе, **красный** индикатор кнопки **8** мигнет 3 раза, а на дисплее появится сообщение **Err**, указывающее на неправильный выбор. При этом машина не будет выполнять вновь выбранную программу.

ВЫБОР ТЕМПЕРАТУРЫ С ПОМОЩЬЮ КНОПКИ 2

При выборе программы прибор автоматически предлагает температуру по умолчанию.

При необходимости постирать белье при другой температуре нажимайте эту кнопку необходимое количество раз для увеличения или уменьшения температуры стирки.

СКОРОСТЬ ОТЖИМА МОЖНО УМЕНЬШИТЬ, НАЖИМАЯ КНОПКУ 3

При выборе той или иной программы машина автоматически предлагает максимальную скорость отжима, доступную для этой программы.

Если вы хотите установить другую скорость отжима, несколько раз нажмите кнопку **3**. При этом загорится соответствующий индикатор.

ВЫБЕРИТЕ ТРЕБУЕМЫЕ ДОПОЛНИТЕЛЬНЫЕ ФУНКЦИИ, НАЖИМАЯ КНОПКИ 3, 4 И 5.

В зависимости от выбранной программы перед нажатием кнопки **8** можно выбрать сочетание различных дополнительных функций. При выборе той или иной функции загорается соответствующий индикатор.

В случае выбора неверной функции **красный** индикатор кнопки **8** мигнет 3 раза, а на дисплее в течение нескольких секунд будет высвечиваться сообщение **Err** (Ошибка).



О совместимости программ стирки с различными дополнительными функциями см. в разделе "Программы стирки".

ВЫБОР ДОПОЛНИТЕЛЬНОЙ ФУНКЦИИ "ОТСРОЧКА ПУСКА" С ПОМОЩЬЮ КНОПКИ 6

Перед тем как запустить программу, если вы хотите задать задержку пуска, нажимайте кнопку **6** до тех пор, пока на дисплее не высветится нужное время задержки. При этом загорится соответствующий индикатор.

Значение выбранной отсрочки (максимум 20 часов) будет высвечиваться на дисплее в течение нескольких секунд, после чего на нем снова появится продолжительность выбранной программы. Вы должны выбирать эту функцию после установки программы, но до того, как вы нажали кнопку **8**.

Вы можете изменить время отсрочки старта или вообще отменить ее в любой момент до нажатия кнопки **8**.

Выбор отсрочки пуска:

1. Выберите программу и нужные дополнительные функции.
2. Выберите дополнительную функцию "Отсрочка пуска" с помощью кнопки **6**.
3. Нажмите кнопку **8**:
 - машина начнет обратный отчет с шагом индикации в один час.
 - Пуск программы начнется по истечении выбранного времени отсрочки.

Отмена отсрочки пуска после нажатия кнопки **8**:

1. установите машину в ПАУЗУ, нажав кнопку **8**.
2. нажмите и не отпускайте кнопку **6** до тех пор, пока на дисплее не высветится символ **0'**.
3. Снова нажмите кнопку **8** для начала выполнения программы.

ВАЖНО! Заданное значение отсрочки пуска можно изменить только после повторного выбора программы стирки. Выбрать функцию "**Отсрочка пуска**" нельзя, если задана программа "**Слив**".

ЗАПУСТИТЕ ПРОГРАММУ, НАЖАВ КНОПКУ 8

Чтобы начать выполнение выбранной программы, нажмите кнопку **8**, зеленый индикатор кнопки **8** перестанет мигать.

Чтобы прервать выполняющуюся программу, нажмите кнопку **8**: при этом начнет мигать зеленый индикатор.

Для возобновления работы программы с той точки, в которой она была прервана, снова нажмите кнопку **8**. Если выбрана отсрочка старта, стиральная машина начнет обратный отсчет времени, остающегося до начала запуска программы. В случае выбора неверной функции **красная** индикаторная лампочка, встроенная в кнопку **8**, мигнет 3 раза, а на дисплее в течение нескольких секунд будет высвечиваться сообщение **Err**.

ВЫБОР ДОПОЛНИТЕЛЬНОЙ ФУНКЦИИ "МЕНЕДЖЕР ВРЕМЕНИ" С ПОМОЩЬЮ КНОПОК 10

Нажимая эти кнопки, можно увеличивать или уменьшать продолжительность цикла стирки. На дисплее появляется символ степени загрязненности, указывающий на выбранную степень. Эта функция доступна только для программ **Хлопок**, **Синтетика** и **Деликатные ткани**.

Тип цикла стирки	Символ степени загрязненности	Тип ткани
Сильная загрязненность		Для стирки сильно загрязненных вещей
Обычная загрязненность		Для стирки вещей с обычной степенью загрязненности
Повседневная загрязненность		Для стирки вещей, ношенных 1 день
Слабая загрязненность		Для стирки мало загрязненных вещей

Тип цикла стирки	Символ степени загрязненности	Тип ткани
Быстрая стирка		Для стирки очень мало загрязненных вещей
Супербыстрая стирка 1)		Для стирки слабозагрязненного и малоношенного белья.

1) Мы рекомендуем в этом случае уменьшать загрузку (см. таблицу с программами стирки).

ВАЖНО! Функцию "Менеджер времени" нельзя выбрать с программами **«Эконом»** стирки.

Разным типам ткани соответствует разное количество этих символов, как показано в следующей таблице.

Ткань	Степень загрязненности белья					
Хлопок						
95°/90°C	X	X	X	X	X	X
60°C/50°C	X	X	X	X	X	X
40°C	X	X	X	X	X	X
30°C	X	X	X	X	X	X
холодная стирка	X	X	X	X	X	X
Синтетика						
60°C/50°C		X	X	X		X
40°C		X	X	X		X
30°C		X	X	X		X
Холодная стирка		X	X	X		X
Деликатные ткани						
40°C		X	X	X		X
30°C		X	X	X		X
Холодная стирка		X	X	X		X

ИЗМЕНЕНИЕ ДОПОЛНИТЕЛЬНОЙ ФУНКЦИИ ИЛИ ТЕКУЩЕЙ ПРОГРАММЫ

Некоторые функции можно изменить до того, как программа приступила к их выполнению.

Перед тем, как изменить какую-либо настройку, переведите прибор в паузу, нажав кнопку **8** (если требуется изменить функцию Менеджера времени, следует отменить выполняемую программу и снова сделать выбор).

Изменить текущую программу можно только путем ее отмены. Для этого поверните селектор программ на , а затем - на новую программу. Запустите эту программу, снова нажав кнопку **8**. При этом вода из бака сливаться не будет.

ПРЕРЫВАНИЕ ПРОГРАММЫ

Для прерывания выполняемой программы нажмите кнопку **8**, при этом начнет мигать соответствующий индикатор.

Для **возобновления** выполнения программы нажмите эту кнопку повторно.

ОТМЕНА ПРОГРАММЫ

Поверните селектор программ в положение  для отмены выполняемой программы.

Теперь можно выбрать новую программу.

ОТКРЫВАНИЕ ДВЕРЦЫ

После запуска программы (или в течение времени задержки пуска) дверца блокируется; если Вам требуется ее открыть, вначале переведите машину в паузу, нажав кнопку **8**.

Через несколько минут индикатор **9** погаснет, и дверцу можно будет открыть. Если этот индикатор продолжает гореть, а дверца остается заблокированной, это означает, что машина уже нагревает воду, или уровень воды в машине уже слишком велик. В любом случае не пытайтесь открывать дверцу силой!

Если Вы не можете открыть дверцу, но сделать это необходимо, Вам следует выключить машину, повернув селектор

программ в положение **0**. Через несколько минут дверцу можно будет открыть (**при этом обращайте внимание на уровень воды и температуру!**).

После закрытия дверцы необходимо снова выбрать программу стирки и дополнительные функции и нажать кнопку **8**.

ПО ОКОНЧАНИИ ПРОГРАММЫ

Стиральная машина останавливается автоматически. На дисплее появляются три мигающих символа **0.00**, и индикатор кнопки **8** гаснет. Подается звуковой сигнал.

В случае выбора программы или дополнительной функции, по окончании которых в баке остается вода, дверца остается заблокированной, указывая на то, что перед ее открытием необходимо слить воду.

До момента слива воды барабан продолжает вращаться с периодическими паузами.

Чтобы слить воду, следуйте приведенным ниже указаниям:

1. Установите селектор программ в положение **0**.
2. Выберите программу «Слив» или «Отжим».
3. При необходимости, уменьшите скорость отжима с помощью соответствующей кнопки.
4. Нажмите кнопку **8**.

По окончании этой программы дверца будет разблокирована и ее можно будет открыть. Поверните селектор программ в положение **0**, чтобы выключить машину.

Достаньте белье из барабана и убедитесь, что он пуст. Если новой стирки не планируется, закройте водопроводный кран. Чтобы предотвратить образование плесени и неприятных запахов, оставьте дверцу открытой.

Режим ожидания: спустя несколько минут после окончания программы включится режим экономии энергии. Яркость дисплея уменьшается. При нажатии любой кнопки прибор выйдет из режима экономии энергии.

ПОЛЕЗНЫЕ СОВЕТЫ

СОТИРОВКА БЕЛЬЯ

Руководствуйтесь символами на этикетке каждой вещи и инструкциями по стирке, данными изготовителями. Рассортируйте белье следующим образом: белое белье, цветное белье, синтетика, деликатное белье, изделия из шерсти.

ВЫВЕДЕНИЕ ПЯТЕН

Некоторые пятна могут не отстираться только водой и моющим средством. Поэтому рекомендуется обработать их перед стиркой.

Кровь: промойте свежие пятна холодной водой. Засохшие пятна следует замочить на ночь со специальным моющим средством, затем потереть их в мыльном растворе.

Масляные краски: смочите пятновыводителем на бензиновой основе, положите вещь на мягкую подстилку и промокните пятно; выполните обработку несколько раз.

Засохшие жирные пятна: смочите скипидаром, положите вещь на мягкую подстилку и кончиками пальцев промокните пятно с помощью хлопчатобумажного тампона.

Ржавчина: используйте растворенную в горячей воде щавелевую кислоту или специальное средство для выведения пятен ржавчины в холодном виде. Будьте осторожны со старыми пятнами ржавчины, так как структура целлюлозы под ними повреждена, и ткань может порваться.

Пятна плесени: обработайте отбеливателем и тщательно сполосните (только для белого и цветного белья, устойчивого к хлору).

Травяные пятна: слегка обработайте мылом, а затем отбеливателем (только для белого и цветного белья, устойчивого к хлору).

Шариковая ручка и клей: смочите ацетоном ¹⁾ положите вещь на мягкую подстилку и промокните пятно.

Губная помада: смочите ацетоном, как указано выше, затем обработайте пятно денатуратом. Обработайте оставшиеся следы отбеливателем.

Красное вино: замочите с моющим средством, прополощите и обработайте уксусной или лимонной кислотой, затем еще раз прополощите. Обработайте оставшиеся следы отбеливателем.

Чернила: в зависимости от состава чернил сначала смочите пятно ацетоном ¹⁾, затем уксусной кислотой; обработайте оставшиеся на белой ткани следы с помощью отбеливателя, а затем тщательно прополощите ее.

Пятна смолы: сначала обработайте пятновыводителем, денатуратом или бензином, затем потрите, используя чистящую пасту.

СРЕДСТВА ДЛЯ СТИРКИ И ДОБАВКИ

Хорошие результаты стирки также зависят от выбора моющего средства и правильности его дозировки, что позволяет избежать лишних трат и защитит от загрязнения окружающей среду.

Моющие средства, хотя и являются биоразлагаемыми, содержат вещества, которые при попадании в окружающую среду в большом количестве могут нарушить хрупкое равновесие в природе. Выбор моющего средства зависит от типа ткани (деликатные ткани, шерсть, хлопок и т.д.), цвета, температуры стирки и степени загрязненности.

В данном приборе можно использовать все моющие средства для стиральных машин, обычно имеющиеся в продаже:

- стиральные порошки для всех типов тканей
- стиральные порошки для изделий из деликатных тканей (макс. 60°C) и шерстяных изделий
- жидкие моющие средства, предпочтительные для низкотемпературных программ стирки (макс. температура 60°C) для всех типов тканей или специально предназначенные для стирки только шерстяных изделий.

Моющие средства и добавки следует помещать в соответствующие отделения дозатора моющих средств перед началом выполнения программы стирки.

1) не используйте ацетон для чистки изделий из искусственного шелка

При использовании жидких моющих средств необходимо выбирать программу **без** предварительной стирки.

При дозировке моющих средств и добавок руководствуйтесь указаниями изготовителя и **не превышайте отметку «МАКС» на стенке дозатора.**

КОЛИЧЕСТВО ИСПОЛЬЗУЕМОГО МОЮЩЕГО СРЕДСТВА

Тип и количество моющего средства зависят от типа ткани, величины загрузки, степени загрязненности белья и жесткости используемой воды.

Следуйте указаниям изготовителя моющего средства по дозировке.

Используйте меньшее количество моющего средства, если:

- вы стираете небольшое количество белья

- белье слабо загрязнено
- во время стирки образуется много пены.













СТЕПЕНЬ ЖЕСТКОСТИ ВОДЫ









Жесткость воды измеряется в так называемых градусах жесткости. Информацию о жесткости воды в вашем районе можно получить в службе водоснабжения или от местных органов власти.









Если степень жесткости воды средняя или высокая, мы предлагаем вам добавлять смягчитель воды, следуя рекомендациям производителя. Если по степени жесткости вода мягкая, посмотрите количество используемого моющего средства.

ПРОГРАММЫ СТИРКИ

Программа Максимальная и минимальная температура Описание цикла Максимальная скорость отжима Максимальная загрузка белья Тип белья	Режимы	Отделение дозатора моющих средств
 Хлопок 90°C – Холодная стирка Основная стирка – полоскания Макс. скорость отжима 1400 об/мин Макс. загрузка 7 кг – Пониж. загрузка 3 кг ¹⁾ Белый и цветной хлопок (вещи обычной степени загрязненности).	ОТЖИМ ОСТАНОВКА С ВОДОЙ В БАКЕ НОЧНОЙ ЦИКЛ ЛЕГКАЯ ГЛАЖКА ДОПОЛНИТЕЛЬНОЕ ПОЛОСКАНИЕ МЕНЕДЖЕР ВРЕМЕНИ	
 +  Хлопок + Предварительная стирка 90°C – Холодная стирка Предварительная стирка – основная стирка – полоскания Макс. скорость отжима 1400 об/мин Макс. загрузка 7 кг – Пониж. загрузка 3 кг ¹⁾ Белый или цветной хлопок с предварительной стиркой (сильно загрязненные вещи).	ОТЖИМ ОСТАНОВКА С ВОДОЙ В БАКЕ НОЧНОЙ ЦИКЛ ЛЕГКАЯ ГЛАЖКА ДОПОЛНИТЕЛЬНОЕ ПОЛОСКАНИЕ МЕНЕДЖЕР ВРЕМЕНИ	 ²⁾

Программа Максимальная и минимальная температура Описание цикла Максимальная скорость отжима Максимальная загрузка белья Тип белья	Режимы	Отделение дозатора моющих средств
 Синтетика 60°C – Холодная стирка Основная стирка – полоскания Макс. скорость отжима 900 об/мин Макс. загрузка 3 кг – Пониж. загрузка 1,5 кг ¹⁾ Синтетические или смесовые ткани обычной степени загрязненности.	ОТЖИМ ОСТАНОВКА С ВОДОЙ В БАКЕ НОЧНОЙ ЦИКЛ ЛЕГКАЯ ГЛАЖКА ДОПОЛНИТЕЛЬНОЕ ПОЛОСКАНИЕ МЕНЕДЖЕР ВРЕМЕНИ	
 +  Синтетика + Предварительная стирка 60°C – Холодная стирка Предварительная стирка – основная стирка – полоскания Макс. скорость отжима 900 об/мин Макс. загрузка 3 кг – Пониж. загрузка 1,5 кг ¹⁾ Синтетические или смесовые ткани с предварительной стиркой (сильнозагрязненные вещи).	ОТЖИМ ОСТАНОВКА С ВОДОЙ В БАКЕ НОЧНОЙ ЦИКЛ ЛЕГКАЯ ГЛАЖКА ДОПОЛНИТЕЛЬНОЕ ПОЛОСКАНИЕ МЕНЕДЖЕР ВРЕМЕНИ	 ²⁾ 
 Деликатные ткани 40°C – Холодная стирка Основная стирка – полоскания Макс. скорость отжима 700 об/мин Макс. загрузка кг 3 - Пониженная загрузка кг 1,5 ¹⁾ Вещи, требующие бережного обращения обычной степени загрязненности	ОСТАНОВКА С ВОДОЙ В БАКЕ НОЧНОЙ ЦИКЛ ДОПОЛНИТЕЛЬНОЕ ПОЛОСКАНИЕ МЕНЕДЖЕР ВРЕМЕНИ	
 Отжим Макс. скорость отжима 1400 об/мин Макс. загрузка 7 кг Отдельный отжим, выполняемый для белья, выстиранного вручную, и по окончании программ с функциями «ОСТАНОВКА С ВОДОЙ В БАКЕ» и «НОЧНОЙ ЦИКЛ». Соответствующей кнопкой можно выбрать скорость отжима в зависимости от типа белья.	ОТЖИМ	
 Слив Макс. загрузка 7 кг Для слива воды после последнего полоскания в программах с функциями «ОСТАНОВКА С ВОДОЙ В БАКЕ» и «НОЧНОЙ ЦИКЛ».		
 Полоскания Макс. скорость отжима 1400 об/мин Макс. загрузка 7 кг Эта программа позволяет полоскать и отжимать изделия из хлопка, выстиранные вручную. Машина выполняет 3 полоскания, за которыми следует заключительный продолжительный отжим. Скорость отжима можно уменьшить.	ОТЖИМ ОСТАНОВКА С ВОДОЙ В БАКЕ НОЧНОЙ ЦИКЛ ЛЕГКАЯ ГЛАЖКА ДОПОЛНИТЕЛЬНОЕ ПОЛОСКАНИЕ	

Программа Максимальная и минимальная температура Описание цикла Максимальная скорость отжима Максимальная загрузка белья Тип белья	Режимы	Отделение дозатора моющих средств
 Микс 20°C ³⁾ 20° Основная стирка – Полоскания — Отжим Макс. скорость отжима 900 об/мин Макс. загрузка 3 кг Специальная программа для стирки тканей из хлопка, синтетики и смесовых синтетических тканей невысокой загрязненности. Выбирайте данную программу для снижения энергопотребления. Для обеспечения хороших результатов стирки убедитесь, что средство для стирки рассчитано на стирку при низкой температуре.	СНИЖЕНИЕ СКОРОСТИ ОТЖИМА ОСТАНОВКА С ВОДОЙ В БАКЕ ДОПОЛНИТЕЛЬНОЕ ПОЛОСКАНИЕ	
 Шелк 30°C – стирка в холодной воде Основная стирка – полоскания Макс. скорость отжима 700 об/мин Макс. загрузка 1 кг Программа бережной стирки для изделий из шелковых и смесовых синтетических тканей.	ОСТАНОВКА С ВОДОЙ В БАКЕ НОЧНОЙ ЦИКЛ	
 Ручная стирка 40°C – Холодная стирка Основная стирка – полоскания Макс. скорость отжима 1000 об/мин Макс. загрузка 2 кг Специальная программа для стирки вещей, требующих бережного обращения и имеющих на этикетке символ «ручная стирка».	ОТЖИМ ОСТАНОВКА С ВОДОЙ В БАКЕ НОЧНОЙ ЦИКЛ	
 Шерсть 40°C – Холодная стирка Основная стирка – полоскания Макс. скорость отжима 1000 об/мин Макс. загрузка 2 кг Программа стирки шерстяных изделий для машинной или ручной стирки, а также для стирки деликатных тканей.	ОТЖИМ ОСТАНОВКА С ВОДОЙ В БАКЕ НОЧНОЙ ЦИКЛ	
 Стирка одной или объемной вещи может вызвать дисбаланс. Если прибор не выполняет заключительный отжим, добавьте белья, перераспределите белье в барабане вручную и задайте программу отжима.		

Программа Максимальная и минимальная температура Описание цикла Максимальная скорость отжима Максимальная загрузка белья Тип белья	Режимы	Отделение до-затора моющих средств
ЕСО +  Хлопок, экономичный режим + Предварительная стирка 90° - 40° Предварительная стирка – основная стирка – полоскания Макс. скорость отжима 1400 об/мин Макс. загрузка 7 кг Белый или цветной хлопок без предварительной стирки. Эту программу можно выбирать для стирки изделий из хлопка обычной или слабой степени загрязнения. Время стирки будет увеличено, а температура стирки снижена.	ОТЖИМ ОСТАНОВКА С ВОДОЙ В БАКЕ НОЧНОЙ ЦИКЛ ЛЕГКАЯ ГЛАЖКА ДОПОЛНИТЕЛЬНОЕ ПОЛОСКАНИЕ	 ²⁾  
ЕСО   ⁴⁾ Хлопок Эконом 90° - 40° Основная стирка – полоскания Макс. скорость отжима 1400 об/мин Макс. загрузка 7 кг Белое и нелиняющее цветное хлопчатобумажное белье. Эту программу можно выбрать для стирки изделий из хлопка обычной или слабой степени загрязненности. Время стирки будет увеличено, а температура стирки снижена. Это позволит получить хороший результат при экономии электроэнергии.	ОТЖИМ ОСТАНОВКА С ВОДОЙ В БАКЕ НОЧНОЙ ЦИКЛ ЛЕГКАЯ ГЛАЖКА ДОПОЛНИТЕЛЬНОЕ ПОЛОСКАНИЕ	 
О=ВЫКЛ Отмена текущей программы или выключение машины.		

1) В случае выбора дополнительного режима «Быстрая стирка» с помощью кнопки **10** рекомендуется уменьшить загрузку в соответствии с приведенными указаниями. В этом случае возможна также стирка при максимальной загрузке, но ее результаты будут несколько хуже.

2) При использовании жидких средств для стирки необходимо выбирать программу без функции «ПРЕДВАРИТЕЛЬНАЯ СТИРКА».

3) Прибор автоматически выполняет короткий нагрев только в том случае, если температура воды ниже 20°С. Дисплей температуры может отобразить в качестве значения температуры воды «холодная».

4) Не для России

Стандартные программы для оценки класса энергопотребления. В соответствии с еврорегламентом 1061/2010 данные программы являются эквивалентными стандартным программам «Хлопок 60°С» и «Хлопок 40°С». Это наиболее энергоэффективные программы для стирки этого типа белья нормальной степени загрязненности из хлопка в части экономии как электроэнергии, так и потребления воды.

Выбор этой программы обеспечивает хорошие результаты стирки и уменьшает потребление электроэнергии. Продолжительность программы стирки при этом увеличивается.

 Температура на этапе стирки может отличаться от температуры, заявленной для выбранной программы.

ПОКАЗАТЕЛИ ПОТРЕБЛЕНИЯ

i Приведенные в данной таблице данные по расходу являются исключительно ориентировочными, так как они могут изменяться в зависимости от количества и типа белья, температуры водопроводной воды и температуры окружающей среды.

Программа	Потребление энергии (кВт·ч)	Потребление воды (литры)	Продолжительность программы (минуты)
Хлопок 60°C	1.35	67	Продолжительность программ отображается на дисплее, расположенном на панели управления.
Cottons 60°C + режим ЭКОНОМИЧНАЯ СТИРКА ¹⁾	1.05	52	
Хлопок 40°C	0.85	67	
Синтетика 40°C	0.55	42	
Деликатные ткани 40°C	0.55	63	
Ручная стирка 30°C	0.25	55	

¹⁾ Программа «Хлопок Эко» при 60°C + режим «Эконом» при загрузке 7 кг является эталонной программой для расчета данных, указанных на табличке энергопотребления, в соответствии с евростандартом ЕЕС 92/75.

В отключенном состоянии (Вт)	При оставлении во включенном состоянии (Вт)
0.10	0.98

Информация, приведенная в таблицах выше, соответствует постановлению комиссии ЕС 1015/2010 о директиве о введении в действие 2009/125/ЕС.

УХОД И ОЧИСТКА

⚠ ВНИМАНИЕ! Прежде чем приступать к каким-либо операциям по чистке или уходу, отключите машину от электрической сети.

УДАЛЕНИЕ НАКИПИ

Используемая нами вода обычно содержит соли кальция. Поэтому рекомендуется периодически использовать в машине порошок для смягчения воды. Выполняйте такую операцию не во время стирки и в соответствии с указаниями изготовителя смягчающего порошка. Это поможет предотвратить образование известковых отложений.

ПОСЛЕ КАЖДОЙ СТИРКИ

Оставляйте дверцу открытой на некоторое время. Это поможет предотвратить образование плесени и затхлого запаха внутри машины. Если дверца после

стирки остается открытой, это способствует также увеличению срока службы прокладки дверцы.

ПРОФИЛАКТИЧЕСКАЯ СТИРКА

Выполнение стирки с низкой температурой может привести к скоплению остатков внутри барабана.

Мы рекомендуем регулярно выполнять так называемую профилактическую стирку.

При выполнении профилактической стирки:

- В барабане не должно быть белья.
- Выберите программу стирки хлопка с наиболее высокой температурой.
- Используйте обычное количество моющего средства; им должен быть стиральный порошок с биологическими свойствами.

ЧИСТКА СНАРУЖИ

Мойте корпус прибора снаружи только водой с мылом, затем насухо протрите его.

ВАЖНО! не используйте для чистки корпуса машины метиловый спирт, растворители или другие подобные средства.

ЧИСТКА ДОЗАТОРА МОЮЩИХ СРЕДСТВ

Дозатор моющих средств следует регулярно чистить.

Дозатор моющих средств и добавок следует регулярно чистить.

Извлеките дозатор, отжав вниз защелку и потянув его на себя.

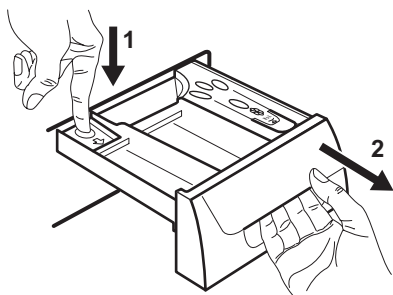

Промойте его проточной водой, чтобы удалить все остатки скопившегося порошка.

Для облегчения чистки можно снять верхнюю часть отделения для добавок. Промойте водой все детали дозатора.

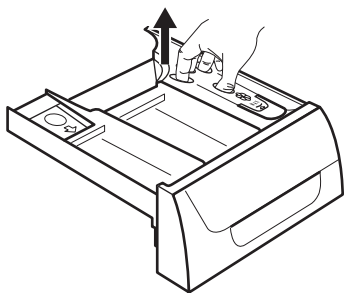

Почистите отсек дозатора щеткой.

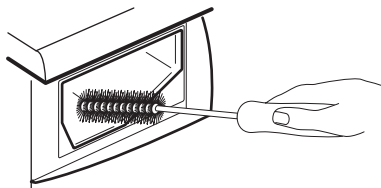

ЧИСТКА БАРАБАНА

Отложения ржавчины в барабане могут образоваться вследствие попадания в барабан вместе с бельем ржавых посторонних предметов или вследствие высокого содержания железа в водопроводной воде.

ВАЖНО! Не используйте для чистки барабана чистящие средства, имеющую кислотную основу или содержащие хлор, а также металлические губки.

1. Удаляйте следы ржавчины на стенках барабана с помощью средства для чистки изделий из нержавеющей стали.
2. Выполните цикл стирки без белья для удаления остатков чистящих средств.

Программа: Короткая программа стирки хлопка с добавлением примерно 1/4 мерного стакана моющего средства.

ПРОКЛАДКА ДВЕРЦЫ

Периодически проверяйте уплотнение дверцы и удаляйте посторонние предметы, которые могут в ней застрять.

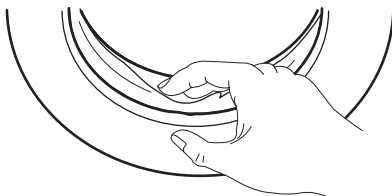

СЛИВНОЙ НАСОС

Насос следует проверять регулярно, особенно, если:

- прибор не выполняет слив и/или отжим;

- при сливе прибор издает странный шум, вызванный попаданием в сливную насос таких предметов, как булавки, монеты и т.д.;
- обнаружена неисправность, связанная со сливом воды (более подробно см. Главу «Что делать, если...»).

⚠ ВНИМАНИЕ! Прежде чем отвинтить крышку насоса, выключите прибор и извлеките вилку шнура питания из розетки.

Действуйте следующим образом:

1. Извлеките вилку шнура питания прибора из розетки.
2. При необходимости дождитесь понижения температуры воды.

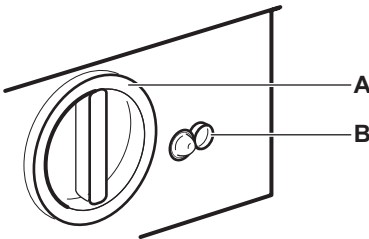

3. Поставьте рядом с насосом емкость для сбора воды, которая может вытечь.
4. Выньте шланг аварийного слива (B), поместите его конец в поставленный контейнер и снимите с него крышку.

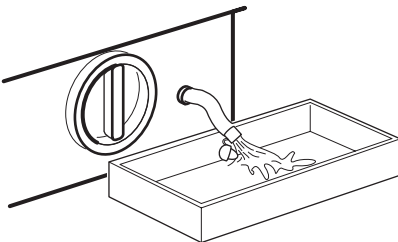

5. Когда вода перестанет литься, отвинтите против часовой стрелки крышку насоса (A) и извлеките фильтр. При необходимости используйте плоскогубцы. Всегда держите под рукой тряпку, чтобы вытереть воду, которая может пролиться при снятии фильтра. Очистите фильтр сливной трубки от следов ворса.

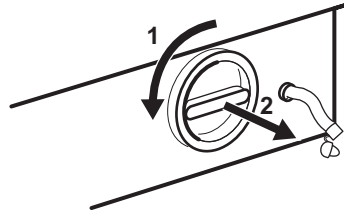

6. Удалите посторонние предметы и ворс из корпуса и с крыльчатки насоса. Убедитесь, что крыльчатка насоса вращается (при вращении возможны рывки — это нормально). Если она не вращается, обратитесь в сервисный центр.

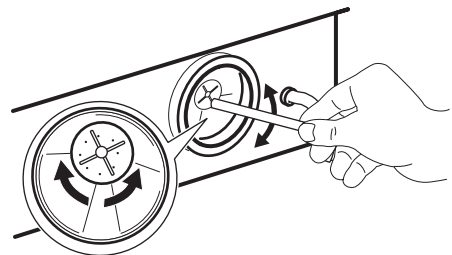
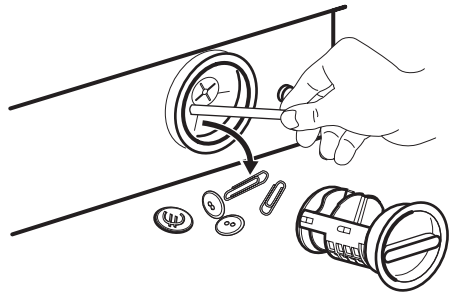

7. Вставьте заглушку обратно в шланг аварийного слива и установите его на место.

8. Установите фильтр на место, аккуратно вставив его по направляющим. Плотно закрутите крышку насоса, вращая ее по часовой стрелке.

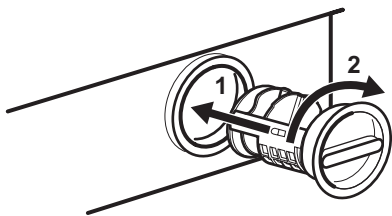

⚠ ВНИМАНИЕ!

Во время работы прибора при выполнении ряда программ в насосе может оказаться горячая вода.

Никогда не снимайте крышку насоса во время стирки. Всегда дожидайтесь, пока прибор завершит цикл и сольет воду. При установке крышки на место убедитесь, что она плотно затянута во избежание возникновения утечек и возможности снятия ее детьми.

ЧИСТКА ФИЛЬТРОВ НАЛИВНОГО ШЛАНГА

Если вы заметили, что на заполнение машины уходит больше времени, чем раньше, проверьте, не забит ли фильтр наливного шланга.

1. Закройте кран подачи воды.
2. Открутите наливной шланг.
3. Прочистите фильтр в шланге жесткой щеткой.

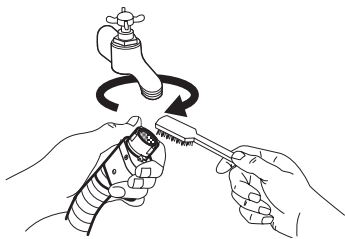

4. Снова прикрутите наливной шланг к крану.
5. Отвинтите шланг от машины. Держите рядом тряпку, т.к. часть воды может вытечь.

6. Прочистите фильтр в шланге жесткой щеткой или тряпкой.

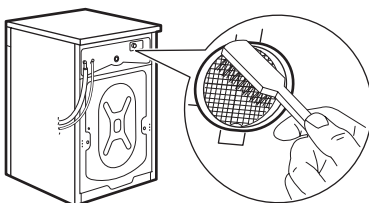

7. Снова прикрутите шланг к машине, проверив, чтобы он был туго затянут.
8. Откройте кран подачи воды.

ПРЕДОТВРАЩЕНИЕ ЗАМЕРЗАНИЯ

Если машина установлена в помещении, температура в котором может опуститься ниже 0°C, действуйте следующим образом:

1. Закройте кран подачи воды и открутите от него наливной шланг;
2. Поставьте на пол тазик, поместите в него концы наливного шланга и шланга аварийного слива и дайте воде полностью стечь;
3. Снова прикрутите к крану наливной шланг и установите на свое место шланг аварийного слива, вновь надев на него крышку.

При выполнении вышеописанных операций, оставшаяся в машине вода будет слита, что предотвратит образование льда и, следовательно, поломку компонентов машины.

При следующем включении машины убедитесь, что температура окружающей среды выше 0°C.

ВАЖНО! Каждый раз при сливе воды с помощью шланга аварийного слива необходимо наливать 2 литра воды в отделение основной стирки дозатора моющих средств, а затем выполнять программу слива. Это приведет в действие **ЭКО-клапан**, предотвратив ситуацию, когда остатки моющего средства остаются неиспользованными при следующей стирке.

АВАРИЙНЫЙ СЛИВ

Если вода не сливается, для слива действуйте следующим образом:

1. Выньте вилку сетевого шнура машины из розетки;
2. Закройте кран подачи воды;
3. При необходимости подождите, чтобы вода остыла;
4. Поставьте на пол тазик и поместите в него конец шланга аварийного слива. Снимите крышку шланга. Под действием силы тяжести вода станет стекать в тазик. Когда тазик наполнится, снова наденьте крышку на шланг. Вылейте воду из тазика. Повторяйте эту процедуру до окончания слива воды;
5. При необходимости прочистите фильтр, как описано выше;

6. Закройте шланг крышкой и установите его на место;
7. Завинтите крышку насоса.

ВАЖНО! Каждый раз при сливе воды с помощью шланга аварийного слива необходимо налить 2 литра воды в отделение основной стирки дозатора моющих средств и затем выполнить программу слива. Это приведет в действие **ЭКО-клапан**, предотвратив ситуацию, когда остатки моющего средства остаются неиспользованными при следующей стирке.

ПОИСК И УСТРАНЕНИЕ НЕИСПРАВНОСТЕЙ

Некоторые неисправности, вызванные отсутствием простого ухода или недосмотром, можно легко устранить самим, не обращаясь в сервисный центр. Перед тем, как обращаться в местный авторизованный сервисный центр, пожалуйста, выполните указанные ниже проверки.

Во время работы машины может замигать **красный** индикатор, встроенный в кнопку **8**; при этом каждые 20 секунд будет подаваться звуковой сигнал, указывающий, что машина не работает, а на

дисплее появится один из следующих кодов неисправности

- **E10** : неисправность подачи воды.
- **E20** : Неисправность слива воды:
- **E40** : открыта дверца.

Устраните причину неисправности, нажмите на кнопку **8** для возобновления выполнения программы. Если после проведения всех проверок устранить неисправность не удалось, обратитесь в местный сервисный центр.

Неисправность	Возможная причина/Способ устранения
<p>Стиральная машина не запускается:</p>	<p>Дверца не закрыта. E40</p> <ul style="list-style-type: none"> • Плотнo закройте дверцу. <p>Вилка вставлена в розетку неверно.</p> <ul style="list-style-type: none"> • Вставьте вилку в розетку. <p>В розетке отсутствует напряжение.</p> <ul style="list-style-type: none"> • Проверьте свою домашнюю электрическую сеть. <p>Перегорел предохранитель на главном распределительном щите.</p> <ul style="list-style-type: none"> • Замените предохранитель. <p>Неправильно установлен селектор программ и не нажата кнопка 8.</p> <ul style="list-style-type: none"> • Поверните селектор программ и снова нажмите кнопку 8. <p>Выбрана отсрочка пуска.</p> <ul style="list-style-type: none"> • Если вы хотите, чтобы стирка белья началась немедленно, отмените отсрочку пуска. <p>Включена функция "Замок от детей".</p> <ul style="list-style-type: none"> • Отключите функцию "Замок от детей".

Неисправность	Возможная причина/Способ устранения
Машина не наполняется водой:	<p>Закрыт водопроводный вентиль. <i>E10</i></p> <ul style="list-style-type: none"> Откройте водопроводный вентиль. <p>Наливной шланг передавлен или сильно перегнут. <i>E10</i></p> <ul style="list-style-type: none"> Проверьте подсоединение наливного шланга. <p>Забит фильтр в наливном шланге. <i>E10</i></p> <ul style="list-style-type: none"> Прочистите фильтры наливного шланга (см. раздел "Чистка фильтров наливного шланга"). <p>Неплотно закрыта дверца. <i>E40</i></p> <ul style="list-style-type: none"> Плотно закройте дверцу.
Машина наполняется водой, и сразу же производится слив :	<p>Конец сливного шланга расположен слишком низко.</p> <ul style="list-style-type: none"> См. соответствующий параграф в разделе "Подключение к канализации".
Машина не выполняет слив и/или отжим:	<p>Сливной шланг передавлен или сильно перегнут. <i>E20</i></p> <ul style="list-style-type: none"> Проверьте правильность подсоединения сливного шланга. <p>Забит фильтр сливного насоса. <i>E20</i></p> <ul style="list-style-type: none"> Прочистите фильтр сливного насоса. <p>Выбрана программа или дополнительная функция, по окончании которой в баке остается вода или в которой исключена фаза отжима.</p> <ul style="list-style-type: none"> Отключите соответствующую дополнительную функцию. Выберите программу "Слив" или "Отжим". <p>Белье неравномерно распределено в барабане.</p> <ul style="list-style-type: none"> Перераспределите белье в барабане.
Вода на полу:	<p>Использовано слишком много моющего средства или средство неправильного типа (вызывающее избыточное пенообразование).</p> <ul style="list-style-type: none"> Уменьшите количество моющего средства или используйте моющее средство другого типа. <p>Проверьте, нет ли утечек в соединительных деталях наливного шланга. Утечка воды из шланга не всегда заметна визуально; поэтому проверьте, не мокрый ли он.</p> <ul style="list-style-type: none"> Проверьте подсоединение наливного шланга. <p>Поврежден сливной или наливной шланг.</p> <ul style="list-style-type: none"> Замените его новым. <p>После выполнения чистки фильтра его крышка не установлена на место, или сам фильтр не закручен должным образом.</p> <ul style="list-style-type: none"> Вставьте заглушку в шланг аварийного слива или полностью ввинтите фильтр.

Неисправность	Возможная причина/Способ устранения
Неудовлетворительные результаты стирки:	<p>Слишком мало моющего средства или неподходящее моющее средство.</p> <ul style="list-style-type: none"> Увеличьте количество моющего средства или используйте моющее средство другого типа. <p>Стойкие пятна не были обработаны перед стиркой.</p> <ul style="list-style-type: none"> Используйте имеющиеся в продаже средства для выведения стойких пятен. <p>Задана неподходящая температура.</p> <ul style="list-style-type: none"> Проверьте, правильно ли задана температура. <p>Слишком большая загрузка белья.</p> <ul style="list-style-type: none"> Следует уменьшить количество загружаемого белья.
Дверца не открывается:	<p>Выполнение программы не закончено.</p> <ul style="list-style-type: none"> Дождитесь завершения цикла стирки. <p>Не сработала система разблокировки дверцы.</p> <ul style="list-style-type: none"> Дождитесь, чтобы погас символ 9 <p>Вода в барабане.</p> <ul style="list-style-type: none"> Выберите программу слива или отжима, чтобы слить воду.
Машина вибрирует или шумит:	<p>Не удалены транспортировочные болты и элементы упаковки.</p> <ul style="list-style-type: none"> Проверьте правильность установки прибора. <p>Не отрегулирована высота ножек</p> <ul style="list-style-type: none"> Проверьте правильность выравнивания прибора. <p>Белье неравномерно распределено в барабане.</p> <ul style="list-style-type: none"> Перераспределите белье в барабане. <p>Возможно, в барабане слишком мало белья.</p> <ul style="list-style-type: none"> Загрузите больше белья.
Отжим начинается с опозданием или не выполняется:	<p>Электронное устройство контроля дисбаланса сработало из-за неравномерного распределения белья в барабане. Белье будет перераспределено равномерно за счет изменения направления вращения барабана. Это может происходить несколько раз до тех пор, пока дисбаланс не исчезнет, и не установится нормальный отжим. Если в течение нескольких минут белье в барабане не распределится равномерно, машина не будет выполнять отжим.</p> <ul style="list-style-type: none"> Перераспределите белье в барабане.
Машина издает необычный шум:	<p>Машина оборудована двигателем, издающим необычный шум по сравнению с двигателями других типов. Новый двигатель обеспечивает плавный пуск и более равномерное распределение белья в барабане при отжиме, а также большую устойчивость машины.</p>

Неисправность	Возможная причина/Способ устранения
В машине не видна вода:	Машины, разработанные с использованием современных технологий, работают очень экономично и потребляют мало воды без снижения качества стирки.

Если определить или устранить причину неисправности самостоятельно не удалось, обращайтесь в наш сервисный центр. Перед тем, как звонить туда, запишите для себя модель, серийный номер и дату приобретения машины. Эти сведения потребуются специалистам сервисного центра.

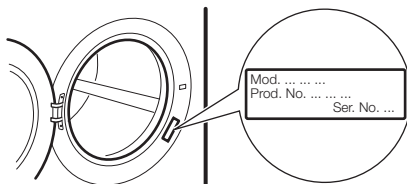

ТЕХНИЧЕСКИЕ ДАННЫЕ

Габаритные размеры	Ширина / Высота / Глубина	596 / 820 / 544 мм
Подключение к электросети	Напряжение	220-230 В
	Общая мощность	2000 Вт
	Предохранитель	10 А
	Частота	50 Гц
Давление в водопроводной сети	минимальное	0,5 бар (0,05 МПа)
	максимальное	8 бар (0,8 МПа)
Уровень защиты от проникновения твердых частиц и влаги		IPX4
Водоснабжение ¹⁾		Холодная вода
Максимальная загрузка	Хлопок	7 кг
Скорость отжима	Максимум	1400 об/мин

1) Присоедините наливной шланг к водопроводному крану с резьбой 3/4".

УСТАНОВКА

РАСПАКОВКА

Перед началом использования следует удалить всю упаковку и снять транспортировочные болты.

Рекомендуется сохранить все транспортировочные приспособления для того, чтобы их можно было снова использовать в случае повторной транспортировки машины.

1. После снятия всей упаковки положите машину на заднюю панель, чтобы извлечь полистирольную прокладку из ее основания.

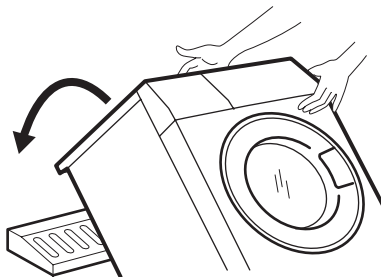

2. Отсоедините шнур питания и сливной шланг от разъемов на задней панели устройства.

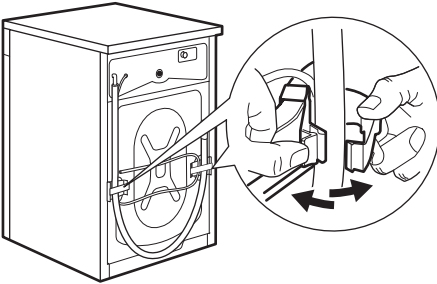

3. Вывинтите три болта входящим в комплект гаечным ключом.

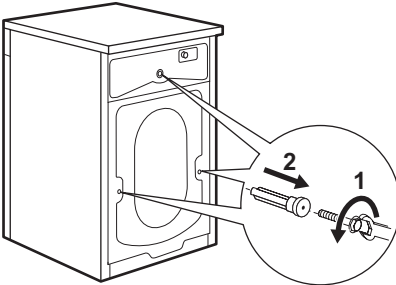

4. Снимите соответствующие пластмассовые шайбы.

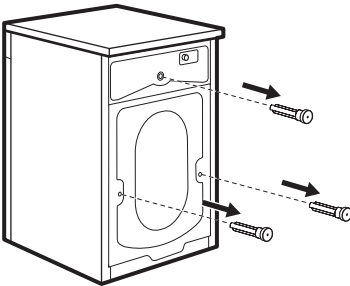

5. Вставьте в маленькое верхнее отверстие и в два больших отверстия соответствующие пластиковые заглушки, находящиеся в одном пакете с руководством по эксплуатации.

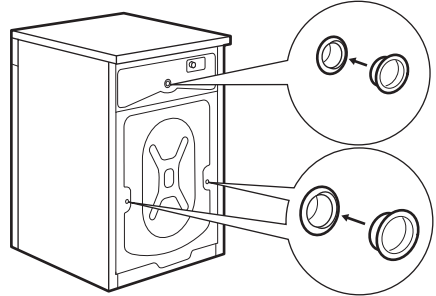

РАЗМЕЩЕНИЕ

Установите машину на ровный твердый пол. Убедитесь, что ковры, дорожки и т.д. не препятствуют циркуляции воздуха вокруг машины. Убедитесь, что машина не касается стен или других кухонных приборов. Выровняйте машину, поднимая или опуская ножки. Ножки могут регулироваться с трудом, т.к. на них установлены самозатягивающиеся гайки, однако **НЕОБХОДИМО** отрегулировать их высоту так, чтобы машина стояла ровно и устойчиво. При необходимости проверьте точность выравнивания с помощью уровня. Необходимые регулировки следует выполнять с помощью гаечного ключа.

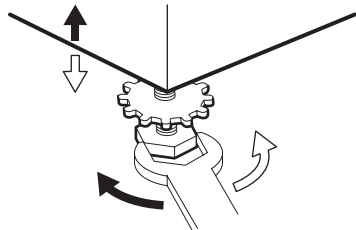

Тщательное выравнивание предотвращает вибрацию, шум и перемещение машины во время работы.

- !** **ПРЕДУПРЕЖДЕНИЕ!** Никогда не подкладывайте картон, куски дерева или подобные материалы для компенсации неровностей пола. После того, как машина выровнена, затяните контргайки.

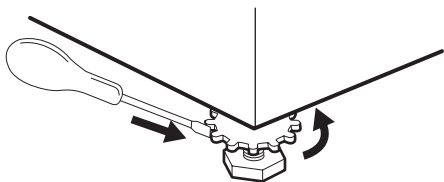

ПОДСОЕДИНЕНИЕ К ВОДОПРОВОДУ

Наливной шланг входит в комплект поставки и находится внутри барабана. Не применяйте для подсоединения к водопроводу ранее использовавшиеся шланги.

ВАЖНО! Данный прибор следует подсоединять к вентилю подачи холодной воды.

1. Откройте дверцу машины и до-станьте наливной шланг.
2. Подсоедините угловой патрубком шланга к машине. Не направляйте наливной вертикально вниз. Раз-верните шланг влево или вправо в зависимости от расположения водо-проводного крана относительно ма-шины.

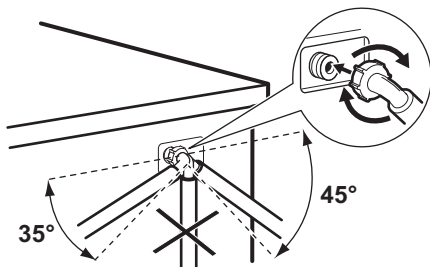

3. Отрегулируйте положение шланга, ослабив зажимную гайку. Отрегулировав положение шланга, не забудьте плотно затянуть зажимную гайку во избежание утечек.

4. Присоедините наливной шланг к водо-проводному крану с резьбой 3/4. Всегда используйте шланг, поста-вляемый вместе с прибором.

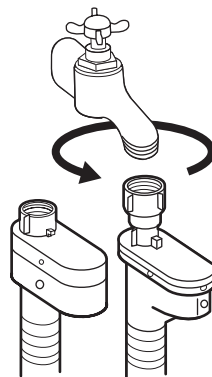

Наливной шланг не подлежит удлинению. Если он слишком короткий, а вы не хотите перемещать водопроводный кран, придется купить новый, более длинный шланг, специально предназна-ченный для данной цели.

УСТРОЙСТВО ДЛЯ ЗАЩИТЫ ОТ ПРОТЕЧЕК ВОДЫ

Наливной шланг снабжен устройством прекращения подачи воды при протечках, которые могут возникнуть в резуль-тате естественного износа шланга. О возникновении такой неисправности предупреждает появление красного сектора в окошке "A". В этом случае за-кройте водопроводный кран и обратитесь в ближайший авторизованный сервисный центр за новым шлангом.

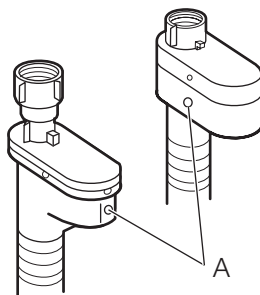

ОХРАНА ОКРУЖАЮЩЕЙ СРЕДЫ

Материалы с символом  следует сдавать на переработку. Положите упаковку в соответствующие контейнеры для сбора вторичного сырья.

Принимая участие в переработке старого электробытового оборудования, Вы помогаете защитить окружающую среду и здоровье человека. Не выбрасывайте вместе с бытовыми отходами бытовую технику, помеченную символом . Доставьте изделие на местное предприятие по переработке вторичного сырья или обратитесь в свое муниципальное управление.

УПАКОВОЧНЫЕ МАТЕРИАЛЫ

Материалы, помеченные символом , пригодны для повторной переработки.

>PE<=полиэтилен

>PS<=полистирол

>PP<=полипропилен

Это означает, что они могут быть подвезены вторичной переработке при

условии, что при их утилизации они будут помещены в специальные контейнеры для сбора таких отходов.

ЭКОЛОГИЧЕСКИЕ РЕКОМЕНДАЦИИ

Для экономии воды, энергии и с целью бережного отношения к окружающей среде придерживайтесь следующих рекомендаций:

- Белье обычной степени загрязненности можно стирать без предварительной стирки для экономии моющих средств, воды и времени (это означает и меньшее загрязнение окружающей среды!).
- Наиболее экономично машина работает при полной загрузке.
- При должной обработке пятна и небольшие загрязнения могут быть удалены перед стиркой; тогда белье можно стирать при более низкой температуре.
- Отмеряйте моющее средство в зависимости от жесткости воды, степени загрязненности и количества стираемого белья.

ВСТРАИВАНИЕ

ОБЗОР

Данный прибор рассчитан на встраивание в кухонную мебель. Размеры ниши для встраивания прибора указаны на Рис. 1.

Рис. 1

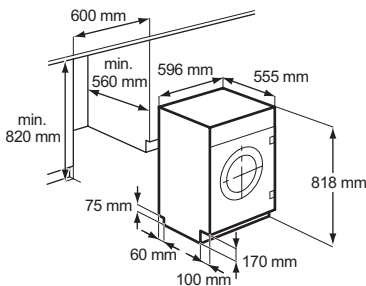

Подготовка и установка дверцы

Конфигурация, в которой поставляется прибор, предусматривает открывание дверцы справа налево (Рис. 2).

Рис. 2

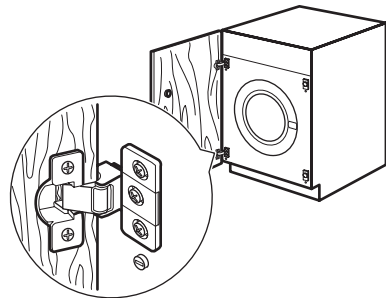

а) Дверца

Дверца должна иметь следующие размеры:

- ширина 595-598 мм

- толщина 16-22 мм

Высота X зависит от высоты цоколя прилегающей мебели (Рис. 3).

Рис. 3

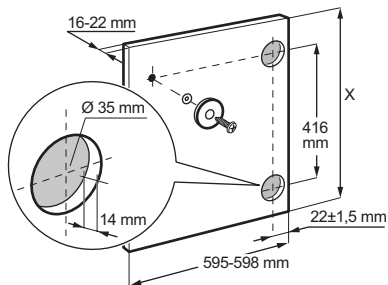
**б) Петли**

Для установки петель необходимо высверлить два отверстия диаметром 35 мм и глубиной 12,5-14 мм – в зависимости от глубины дверной фурнитуры - на внутренней стороне дверцы. Расстояние между центрами отверстий должно составлять 416 мм.

Расстояние от верхней кромки дверцы до центра отверстия зависит от размеров прилегающей мебели.

Петли прикрепляются к дверце с помощью шурупов из комплекта поставки 1 и 2 (Рис. 4).

Рис. 4

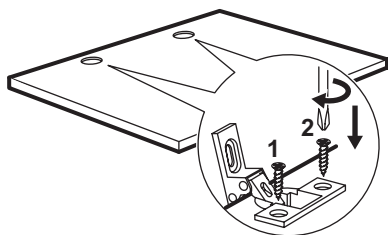
**с) Установка дверцы**

Прикрепите петли к прибору винтами М5х15. Петли можно регулировать для компенсации возможной неравномерности толщины дверцы.

Для точного выравнивания дверцы необходимо ослабить винт, отрегулировать дверцу, а затем снова затянуть винт А (Рис. 5).

⚠ ВНИМАНИЕ! Не удаляйте винт В (Рис. 5).

Рис. 5

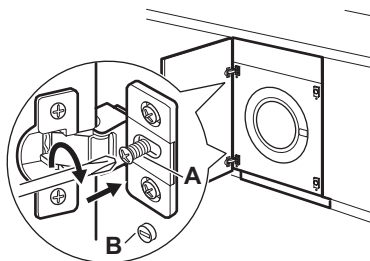
**д) Ответная часть магнита**

В приборе предусмотрена фиксация дверцы с помощью магнита. Чтобы обеспечить правильную работу данного устройства, на внутренней стороне дверцы должна быть установлена ответная часть магнита А (стальной диск + резиновое кольцо). Положение ответной части должно соответствовать положению магнита В на приборе (Рис. 6).

⚠ ВНИМАНИЕ! Не удаляйте винт С.

Рис. 6

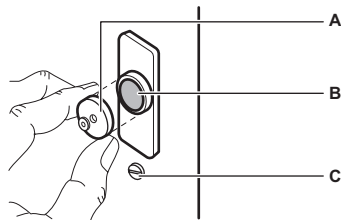

Если требуется перевесить дверцу, чтобы она открывалась слева направо, перенесите на другую сторону накладку Е, магнит D и накладку С. Установите ответную часть магнита D и петли А, как описано выше (Рис. 7).

⚠ ВНИМАНИЕ! Не удаляйте винт В.

Рис. 7

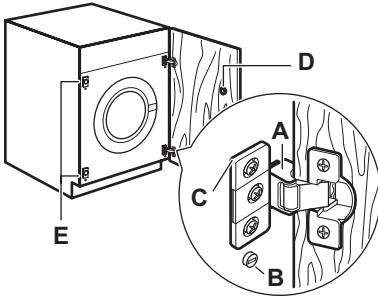

Дата производства данного изделия указана в серийном номере (serial number), где первая цифра номера соответствует последней цифре года производства, вторая и третья цифры номера – порядковому номеру недели. Например, серийный номер 11012345 означает, что изделие произведено на десятой неделе 2011 года.



Electrolux. Thinking of you.

Дізнайтеся більше про нас на сайті www.electrolux.com

ЗМІСТ

Інформація з техніки безпеки	32	Показники споживання	48
Інструкції з техніки безпеки	33	Догляд та чистка	48
Опис виробу	35	Усунення проблем	52
Панель керування	36	Технічні дані	55
Перше користування	39	Установка	55
Щоденне користування	39	Охорона довкілля	58
Корисні поради	43	Вбудовування	58
Програми прання	45		

Може змінитися без оповіщення.

ІНФОРМАЦІЯ З ТЕХНІКИ БЕЗПЕКИ

Перед установкою та експлуатацією приладу слід уважно прочитати інструкцію користувача. Виробник не несе відповідальності за пошкодження або травми, що виникли через неправильне встановлення або експлуатацію. Завжди зберігайте інструкцію до приладу для користування в майбутньому.

БЕЗПЕКА ДІТЕЙ І ВРАЗЛИВИХ ОСІБ

⚠ Попередження! Існує ризик задушення, ушкоджень чи втрати працездатності.

- Не дозволяйте користуватися приладом особам, у тому числі дітям, з обмеженими фізичними або розумовими здібностями чи недостатнім досвідом і знаннями. При користуванні приладом такі особи мають перебувати під наглядом або виконувати вказівки відповідальної за їх безпеку людини.
- Не дозволяйте дітям гратися з приладом.
- Пакувальні матеріали слід тримати в недоступному для дітей місці.
- Усі м'які засоби слід тримати в недоступному для дітей місці.
- Не допускайте дітей та домашніх тварин до відчинених дверцят приладу.
- Якщо прилад оснащено захистом від доступу дітей, рекомендується його увімкнути.

ЗАГАЛЬНІ ПРАВИЛА БЕЗПЕКИ

- Перш ніж виконувати технічне обслуговування, вимкніть прилад і вийміть вилку з розетки.
- Не змінюйте технічні характеристики приладу.
- Дотримуйтесь максимального обсягу завантаження 7 кг (див. розділ «Таблиця програм»).
- У разі пошкодження електричного кабелю виробник або його сервісна служба чи інша кваліфікована особа має замінити його. Робити це самостійно небезпечно.
- Мінімальний робочий тиск води має становити 0,5 бар (0,05 МПа), а максимальний — 8 бар (0,8 МПа)
- Килим не повинен закривати вентиляційні отвори в основі приладу (за наявності).
- Прилад слід підключати до водопроводу за допомогою нових наборів шлангів, що постачаються. Старі набори шлангів використовувати вдруге не можна.



ІНСТРУКЦІЇ З ТЕХНІКИ БЕЗПЕКИ

УСТАНОВКА

- Перед встановленням приладу потрібно видалити всі транспортувальні болти і пакувальні матеріали.
- Збережіть транспортувальні болти. Коли ви знову переміщуватимете прилад, необхідно буде заблокувати ба-рабан.
- Не встановлюйте і не використовуйте прилад, якщо він пошкоджений.
- Не встановлюйте та не користуйтеся приладом у приміщеннях, де температура опускається нижче 0 °С.
- Дотримуйтеся інструкцій з установки, що входять у комплект разом із приладом.
- Переконайтеся, що підлога, на якій буде встановлено прилад, є рівною, міцною, чистою і термостійкою.
- Не встановлюйте прилад у місцях, де не можна повністю відкрити дверцята приладу.
- Прилад важкий, тому будьте обережні, пересуваючи його. Обов'язково одягайте захисні рукавички.

- Подбайте про те, щоб повітря могло вільно циркулювати між приладом і підлогою.
- Відрегулюйте ніжки для забезпечення необхідної відстані між приладом та килимом.

Підключення до електромережі



Попередження! Існує ризик займання чи ураження електричним струмом.

- Прилад повинен бути заземленим.
- Переконайтеся, що електричні параметри на табличці з технічними даними відповідають параметрам електромережі. У разі невідповідності слід звернутися до електрика.
- Завжди користуйтеся правильно встановленою протиударною розеткою.
- Не використовуйте розгалужувачі, перехідники й подовжувачі.
- Під час встановлення приладу пильнуйте, щоб не пошкодити кабель живлення і штепсель. Для заміни пош-

кодженого кабелю слід звернутися у сервісний центр або до електрика.

- Вставляйте штепсельну вилку у розетку електроживлення лише після закінчення установки. Переконайтесь, що після установки є вільний доступ до розетки електроживлення.
- Не тягніть за кабель живлення, щоб відключити прилад від електромережі. Вимкнення з розетки завжди здійснюйте, витягаючи за штепсельну вилку.
- Не торкайтеся кабелю живлення чи штепсельної вилки вологими руками.
- Цей прилад відповідає Директивам ЄС.

Підключення до водопроводу

- Будьте обережні, аби не пошкодити шланги.
- Прилад слід підключати до водопроводу за допомогою нових наборів шлангів, що постачаються. Старі набори шлангів використовувати вдруге не можна.
- Перш ніж підключити прилад до нових труб або до труб, які впродовж тривалого часу не використовувалися, зачекайте, поки потік води стане прозорим.
- При першому користуванні приладом переконайтесь у відсутності протікання.

КОРИСТУВАННЯ



Попередження! Існує ризик отримання травм, ураження струмом, пожежі, опіків або пошкодження приладу.

- Цей прилад призначений для побутового застосування.
- Дотримуйтеся інструкцій з безпеки, що зазначені на упаковці миючого засобу.
- Не кладіть займисті речовини чи предмети, змочені в займистих речовинах, усередину приладу, поряд з ним або на нього.
- Не торкайтеся до скла дверцят під час виконання програми. Скло може бути гарячим.

- Подбайте про те, щоб у білизні не залишалося металевих предметів.
- Не підставляйте під прилад ємність для збору води в разі можливого протікання. Звертайтеся до сервісної служби за інформацією про прилад-дя, яке дозволяється використовувати.

ДОГЛЯД ТА ЧИСТКА



Попередження! Існує ризик травмування або пошкодження приладу.

- Не використовуйте воду з пульверизатора або пару для чищення приладу.
- Протріть прилад вологою м'якою ганчіркою. Застосовуйте лише нейтральні миючі засоби. Не застосовуйте абразивні засоби, абразивні серветки, розчинники або металеві предмети.

УТИЛІЗАЦІЯ



Попередження! Існує небезпека травмування або задушення.

- Відключіть прилад від електромережі.
- Відріжте кабель живлення і викиньте його.
- Зніміть дверний замок, щоб уникнути запирання дітей і домашніх тварин у приладі.

СЕРВІСНЕ ОБСЛУГОВУВАННЯ

- Для ремонту приладу звертайтеся у сервісний центр. Рекомендується використовувати тільки оригінальні запасні частини.

Цей продукт по змісту небезпечних речовин відповідає вимогам Технічного регламенту обмеження використання деяких небезпечних речовин в електричному та електронному обладнанні (постанова Кабінету Міністрів України №1057 від 3 грудня 2008р.)

ОПИС ВИРОБУ

i Ваш новий прилад відповідає всім сучасним вимогам щодо ефективного прання білизни при низькому споживанні води, електроенергії та порошку. Нова система прання сприяє повному використанню порошку і зменшує споживання води, дозволяючи заощаджувати електроенергію.

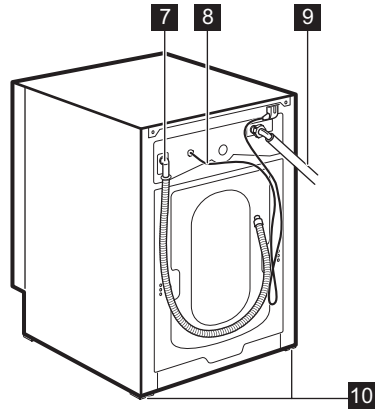
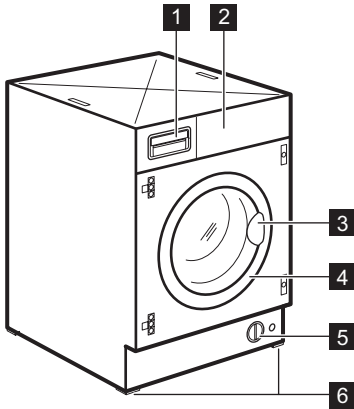

- 1** Лоток дозатора миючого засобу
- 2** Панель керування
- 3** Ручка для відкриття дверцят
- 4** Табличка з технічними даними
- 5** Зливний насос
- 6** Регульовані ніжки

- 7** Зливний шланг
- 8** Кабель живлення
- 9** Шланг подачі води
- 10** Регульована ніжка для вирівнювання приладу

ДОЗАТОР МИЮЧИХ ЗАСОБІВ

☐ Відділення для м'яючого засобу, який використовується під час фази попереднього прання або замочування, чи для плямовивідника, що застосовується під час фази виведення плям (якщо така є). Порошок для фази попереднього прання та замочування додається до початку виконання програми прання. Плямовивідник додається під час фази виведення плям.

☐ Відділення для порошку або рідкого м'яючого засобу, який використовується для основного прання. При використанні рідкого м'яючого засобу заливайте його **безпосередньо перед** запуском програми.

⊗ Відділення для рідких добавок (пом'якшувача, підкромалювача). Дотримуйтеся рекомендацій виробника щодо кількості засобу і не перевищуйте рівень з позначкою "MAX" у дозаторі м'яючих засобів. Пом'якшувачі або підкромалювачі необхідно наливати до відділення перед запуском програми прання.

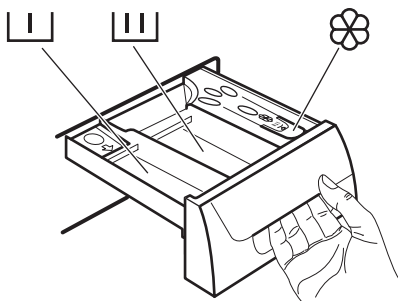

ФУНКЦІЯ ЗАХИСТУ ВІД ДОСТУПУ ДІТЕЙ

Не дозволяйте дітям або домашнім тваринам залізати в барабан. Машина оснащена спеціальним пристроєм, що запобігає замиканню дітей та домашніх тварин у барабані. Щоб його активувати, поверніть, не натискаючи, кнопку на внутрішньому ободі дверцят за годинниковою стрілкою, поки паз не стане горизонтально. Це можна зробити за допомогою монети.

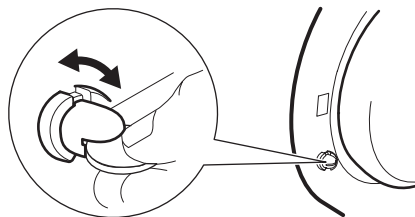

Щоб вимкнути цей пристрій (дверцята знову можна буде закрити), поверніть кнопку проти годинникової стрілки, поки паз не стане вертикально.

ПАНЕЛЬ КЕРУВАННЯ

i Нижче зображена панель керування. На малюнку показана ручка перемикання програм, а також кнопки, індикатори та дисплей. Цим кнопкам відповідають цифри, значення яких пояснюються на наступних сторінках.

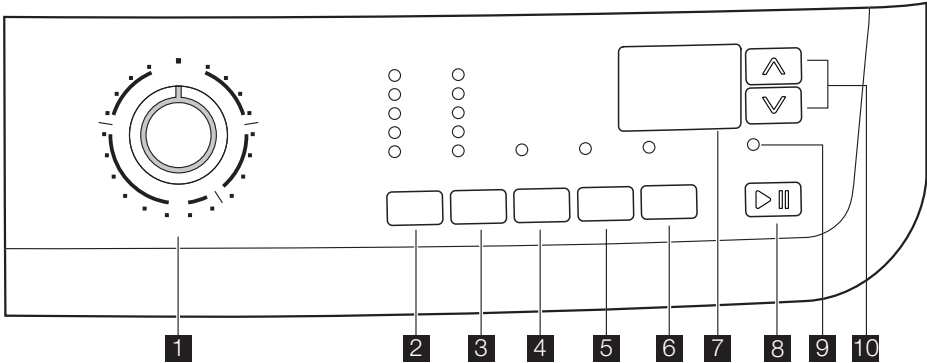

- 1** Перемикач програм
- 2** Кнопка **ТЕМПЕРАТУРА**
- 3** Кнопка зменшення швидкості **ВІДЖИМАННЯ**
 - Полоскання без зливу
 - Нічний цикл
- 4** Кнопка **ПОЛЕГШЕННЯ ПРАСУВАННЯ**
- 5** Кнопка **ДОДАТКОВЕ ПОЛОСКАННЯ**
- 6** Кнопка **ВІДКЛАДЕНИЙ ПУСК**
- 7** Дисплей
- 8** Кнопка «ПУСК/ПАУЗА»
- 9** Індикатор **ДВЕРЦЯТА ЗАБЛОКОВАНО**
- 10** Кнопки керування часом

ПЕРЕМИКАЧ ПРОГРАМ

Дозволяє вмикати/вимикати прилад та/або вибирати програму.

ТЕМПЕРАТУРА

Ця кнопка дозволяє підвищити або знизити температуру прання. Якщо перемикач встановити в положення , машина пратиме в холодній воді.

ВІДЖИМАННЯ

Натисканням цієї кнопки можна змінити швидкість віджимання у вибраній програмі або вибрати функцію "Полоскання без зливу" чи "Нічний цикл".

НІЧНИЙ ЦИКЛ

Якщо вибрано цю функцію, машина не зливатиме воду, залиту для останнього полоскання, і виконуватимуться не всі фази віджимання. Це дає змогу запобігти утворенню зморшок на білизні. Цей цикл прання виконується безшумно, і ним зручно користуватися вночі або в періоди, коли доцільно заощаджувати використання електроенергії. У деяких програмах для полоскання застосовуватиметься більше води. Перш ніж відчинити дверцята, необхідно злити воду. Щоб дізнатися, як злити воду, див. розділ «Після завершення програми».

ПОЛОСКАННЯ БЕЗ ЗЛИВУ

При виборі цієї функції вода, що залишилася після останнього полоскання, не зливається; у такий спосіб можна запобігти утворенню складок на білизні. Перш ніж відчинити дверцята, необхідно злити воду. Щоб дізнатися, як злити воду, див. розділ «Після завершення програми».

ПОЛЕГШЕННЯ ПРАСУВАННЯ

Якщо натиснути цю кнопку, білизна пратиметься і віджиматиметься злегка, що дозволяє уникнути утворення на ній зморшок. Завдяки цьому її буде легше прасувати. Крім того, у деяких програмах машина виконає декілька додаткових полоскань. При виконанні програм для бавовни максимальна швидкість віджиму знижується автоматично.

ДОДАТКОВЕ ПОЛОСКАННЯ

Конструкція цього приладу дає змогу використовувати менше електроенергії. Якщо потрібно прополоскати білизну додатковою кількістю води (додаткове полоскання), використовуйте цю функцію. Буде виконано кілька додаткових полоскань. Ця функція рекомендована для людей з алергією на м'які засоби та в регіонах з м'якою водою.

ВІДКЛАДЕНИЙ ПУСК

За допомогою цієї кнопки запуск програми прання можна відкласти на 30 - 60 - 90 хв., 2 години, а потім додавати ще по 1 годині - максимум до 20 годин.

КНОПКА "ПУСК/ПАУЗА"

Ця кнопка дозволяє запустити або перервати виконання обраної програми.

ДИСПЛЕЙ

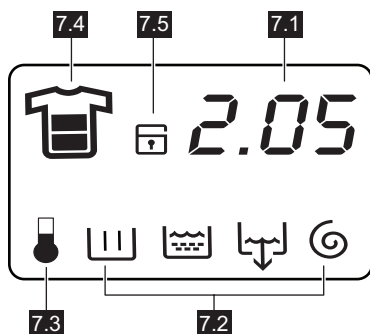

Дисплей показує таку інформацію:
7.1:

- **Тривалість обраної програми**

Після вибору програми на дисплеї відобразиться тривалість її виконання в годинах і хвилинах (наприклад, **2.05**). Тривалість відраховується автоматично на основі максимального рекомендованого завантаження для кожного типу тканин. Після того, як виконання програми розпочалося, час на дисплеї оновлюється щохвилини.

- **Відкладений пуск**

На дисплеї на кілька секунд з'явиться обрана тривалість затримки пуску, встановлена за допомогою відповідної кнопки, а потім на ньому відобра-

TIME MANAGER

Ці кнопки дозволяють змінювати тривалість програми прання, яка автоматично пропонується машиною.

ІНДИКАТОР "ДВЕРЦЯТА ЗАБЛОКОВАНІ"

Індикатор **9** загорається, коли розпочинається виконання програми, і показує, чи можна відкривати дверцята:

- індикатор не горить: дверцята відкривати не можна. Машина працює або припинила роботу, а вода залишається в баку.
- індикатор не горить: дверцята можна відкрити. Програма завершилася або вода злита.
- індикатор блимає: дверцята відкриваються

зиться тривалість виконання попередньо обраної програми.

- **Коди попереджень**

У разі збою в роботі машини на дисплеї можуть з'являтися коди попереджень, наприклад, **E20** (див. розділ "Що робити, якщо...").

- **Неправильний вибір функції**





Якщо обрана функція, не сумісна із встановленою програмою прання, на дисплеї з'являється повідомлення **Err**, воно горить близько 8 секунд, а потім починає блимати інтегрований червоний індикатор кнопки **8**.

- **Завершення програми**

Коли програма завершиться, на дисплеї з'являться, мигаючи, три нулі, індикатор **9** та індикатор кнопки **8** згас-

нуть і дверцята можна буде відчинити.

7.2: Символи фаз програм прання

- Основне прання 
- Полоскання 
- Злив 
- Віджим 





Коли ви встановлюєте програму прання, у нижній частині дисплея з'являються символи, що відповідають різним фазам, з яких складаються програми. Після того, як ви натиснули кнопку **8**, на дисплеї залишається горіти лише символ поточної фази.

7.3: Фаза нагрівання

Під час виконання циклу прання дисплей показує символ температури. Це вказує на те, що прилад почав фазу нагрівання води в баку.

7.4: Символи рівня забруднення

При встановленні програми на дисплеї з'являється символ, що вказує ступінь забруднення, який автоматично пропонується машиною:

- Інтенсив 
- Середнє/Щоденне 
- Незначне/Швидко 
- Супер швидко 

7.5: Пристрій для забезпечення безпеки дітей

Завдяки цьому пристрою ви можете залишити машину без нагляду під час роботи машини.

ЗВУКОВІ СИГНАЛИ

Машина має акустичний пристрій, який видає звукові сигнали в таких випадках:

- після завершення циклу
- у разі несправності.

Одночасне натискання кнопок **4** і **5** приблизно на **6 секунд** призводить до вимкнення звукового сигналу (окрім випадків несправності). Натисніть ці 2 кнопки ще раз, щоб знову увімкнути звуковий сигнал.

БЛОКУВАННЯ ВІД ДОСТУПУ ДІТЕЙ



Завдяки цьому пристрою ви можете залишати прилад без нагляду, не хвилюючись, що діти травмуються або пошкодують прилад. Ця функція діє навіть тоді, коли пральна машина не працює.

Налаштувати дану функцію можна двома способами:

1. Перед натисненням кнопки **8**: в цьому разі буде неможливо запустити машину.
2. Після натиснення кнопки **8**: в цьому разі буде неможливо змінити будь-яку іншу програму чи функцію.

Для увімкнення або вимкнення цієї функції одночасно натисніть та тримайте протягом 6 секунд кнопки **5** і **6**, доки на дисплеї не з'явиться або не зникне символ .

ПЕРШЕ КОРИСТУВАННЯ

-  Переконайтеся, що під'єднання до систем електроживлення та водопостачання виконане відповідно до інструкцій, наведених у розділі "Встановлення".
- Вийміть з барабана полістирольний блок та будь-які матеріали.
- Налийте 2 літри води до відділення дозатора для основного прання , щоб активізувати клапан

ЕСО. Потім запустіть цикл для прання виробів з бавовни при найвищій температурі без наповнення машини білизною, щоб видалити з барабана та бака будь-які залишки речовин, які використовувалися у процесі виробництва. Додайте 1/2 міри м'якого засобу у відділення для основного прання і запустіть машину.

ЩОДЕННЕ КОРИСТУВАННЯ

Завантаження білизни

Відкрийте дверцята, обережно потягнувши за ручку назовні. Покладіть білизну в барабан, по одному предмету,

стряхуючи їх, щоб максимально розправити. Закрийте дверцята.

Переконайтеся, що білизна не залишилася між ущільнювачем та дверцятами.

Існує ризик витоку води або пошкодження білизни.



Відмірювання порошка та пом'якшувача

Витягніть дозатор якнайдалі, поки він не зупиниться. Відміряйте потрібну кількість миючого засобу, помістіть його у відділення для основного прання (III) або у відповідне відділення, якщо обрана програма / опція потребує цього (докладніше див. у розділі "Дозатор порошка").

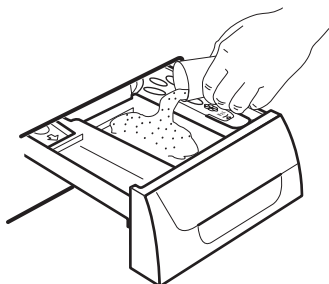

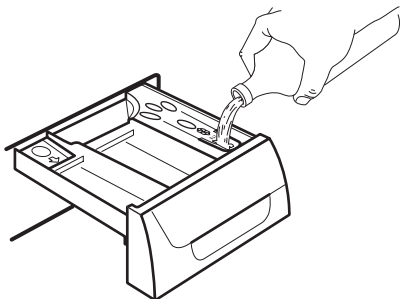

У разі необхідності налейте пом'якшувач до відділення, позначеного  (його кількість не повинна перевищувати позначку MAX у дозаторі). Обережно закрийте дозатор.



ВСТАНОВЛЕННЯ ПОТРІБНОЇ ПРОГРАМИ ЗА ДОПОМОГОЮ РУЧКИ ВИБОРУ ПРОГРАМ (1)

Поверніть перемикач програм на відповідну програму. Пральна машина автоматично вибирає температурний режим і максимальну швидкість віджиму, передбачені для вибраної вами програми. Ви можете змінити ці значення, послугуючись відповідними кнопками. **Зелений** індикатор кнопки **8** почне блимати. Перемикач можна повертати або за годинниковою стрілкою, або проти. Поверніть перемикач в положення , щоб скинути програму або вимкнути машину.

Після завершення виконання програми перемикач потрібно поставити в положення , щоб вимкнути машину.

 **Обережно!** Якщо ви повернете ручку на іншу програму під час роботи машини, **червоний** індикатор кнопки **8** мигне 3 рази, а на дисплеї з'явиться повідомлення **Err**, вказуючи на помилку при виборі. Машина не виконуватиме нову обрану програму.

ВСТАНОВІТЬ ТЕМПЕРАТУРУ, НАТИСНУВШИ КНОПКУ 2

Встановлюючи програму, ви автоматично встановлюєте температуру, передбачену програмою.

Якщо ви хочете прати білизну при вищій або нижчій температурі, ніж запропонована пральною машиною, натисніть цю кнопку необхідну кількість разів.

ЗНИЖЕННЯ ШВИДКОСТІ ВІДЖИМУ ЗА ДОПОМОГОЮ КНОПКИ 3

При встановленні програми прилад автоматично запропонує максимальну швидкість віджиму для даної програми. Натисніть кнопку **3** кілька разів, щоб змінити швидкість віджиму, якщо ви хочете, щоб ваша білизна віджималася з іншою швидкістю. При цьому засвітиться відповідний індикатор.

ВИБІР НАЯВНИХ ОПЦІЙ НАТИСКАННЯМ НА КНОПКИ 3, 4 ТА 5

Залежно від програми можна поєднувати різні функції. Це треба робити перед тим, як буде натиснута кнопка **8**. При встановленні опції загоряється відповідний індикатор.

Якщо вибрано неправильну функцію, інтегрований **червоний** індикатор кнопки **8** блимне 3 рази, а на дисплеї на кілька секунд з'явиться повідомлення **Err**.

i Щоб дізнатися, з якими програмами прання можна застосовувати які функції, зверніться до розділу "Програми прання".

ВСТАНОВЛЕННЯ ВІДКЛАДЕНОГО ПУСКУ ПРОГРАМИ ЗА ДОПОМОГОЮ КНОПКИ 6

Перш ніж запускати програму, якщо ви хочете відкласти пуск, натисніть кілька разів кнопку **6**, і в такий спосіб оберіть час, на який ви хочете відкласти пуск. Загориться відповідний індикатор.

На дисплеї з'явиться обране значення тривалості затримки пуску (до 20 годин), це триватиме кілька секунд, а потім знову з'явиться цифра, що вказує тривалість виконання програми.

Цю функцію необхідно вибрати після встановлення програми і до натискання кнопки **8**.

Ви можете скасувати або змінити час затримки пуску програми в будь-який момент, перш ніж натиснете кнопку **8**. Як встановити відкладений пуск:

1. Оберіть програму і відповідні функції.
2. Встановлення відкладеного пуску програми за допомогою кнопки **6**.
3. Натисніть кнопку **8**:
 - машина почне зворотний відлік часу з годинними інтервалами.
 - Виконання програми розпочнеться, коли обраний час затримки пуску завершиться.

Скасування відкладеного пуску після натискання кнопки **8**:

1. Поставте пральну машину в режим ПАУЗИ, натиснувши кнопку **8**.

2. Натисніть кнопку **6** один раз і утримуйте, доки на дисплеї не з'явиться символ **0'**
3. Натисніть кнопку **8** знову, щоб запустити програму.

Важливо! Обрану тривалість відкладення пуску можна змінити лише після того, коли знову буде обрана програма прання.

Відкладений пуск **не можна вибрати, коли встановлена** програма **"ЗЛИВ"**.

ЗАПУСК ПРОГРАМИ ЗА ДОПОМОГОЮ КНОПКИ 8

Щоб запустити обрану програму, натисніть кнопку **8**, **зелений індикатор кнопки 8** перестане блимати.

Щоб перервати виконання поточної програми, натисніть кнопку **8**: зелений індикатор почне блимати.

Щоб знову запустити програму з того моменту, на якому її виконання було перервано, знову натисніть кнопку **8**. Якщо обрано відкладений пуск, машина розпочне зворотний відлік часу. Якщо обрано неправильну функцію, **червоний** індикатор кнопки **8** блимне 3 рази, а на дисплеї на кілька секунд з'явиться повідомлення **Err**.

ВСТАНОВЛЕННЯ ФУНКЦІЙ "УПРАВЛІННЯ ЧАСОМ" НАТИСКАННЯМ КНОПОК 10

Натискаючи відповідну кількість разів кнопки "Управління часом", можна збільшити або зменшити тривалість циклу прання. Символ ступеня забруднення з'явиться на дисплеї, вказуючи обраний ступінь забрудненості. Ця опція може застосовуватися лише з програмами **Бавовна, Синтетика та Делікатні**.

Тип циклу прання	Піктограма «Ступінь забруднення»	Тип тканини
Інтенсивне прання		Для значно забрудненої білизни

Тип циклу прання	Піктограма «Ступінь забруднення»	Тип тканини
Звичайне прання		Для білизни середнього рівня забрудненості
Щодня		Для щоденного прання
Легке прання		Для злегка забрудненої білизни
Швидко прання		Для майже незабрудненої білизни
Дуже швидко ¹⁾		Для майже незабруднених речей або речей, які носили чи використовували недовго

1) Радимо зменшити кількість завантажених речей (див. «Таблицю програм прання»).

Важливо! Функцію «Управління часом» неможливо встановити з програмою **Економна (Eco)**.

Ці символи рівня забрудненості змінюються залежно від типу тканини, як показано в таблиці.

Тканина	Рівень забруднення					
Бавовна						
95°/90°C	X	X	X	X	X	X
60°C/50°C	X	X	X	X	X	X
40°C	X	X	X	X	X	X
30°C	X	X	X	X	X	X
Холод.	X	X	X	X	X	X
Синтетика						
60°C/50°C		X	X	X		X
40°C		X	X	X		X
30°C		X	X	X		X
Холод.		X	X	X		X
Делікатні тканини						
40°C		X	X	X		X
30°C		X	X	X		X
Холод.		X	X	X		X

ЗМІНА ОПЦІЇ АБО ПРОГРАМИ, ЩО ВИКОНУЄТЬСЯ

До початку виконання програми деякі опції можна змінити.

Перш ніж вносити будь-які зміни, необхідно перевести прилад в режим ПАУ-ЗА, натиснувши кнопку **8** (якщо потрібно змінити функцію "Управління часом", необхідно скасувати поточну програму і повторити вибір).

Зміна програми, що виконується, можлива лише шляхом її скасування. Поверніть перемикач програм в положення , а потім поставте його на нову програму. Запустіть нову програму, знову натиснувши кнопку **8**. Вода, яка перебуває в баку, не зливатиметься.

ПЕРЕРИВАННЯ ВИКОНАННЯ ПРОГРАМИ

Натисніть кнопку **8**, щоб перервати виконання поточної програми, відповідний індикатор почне блимати.

Натисніть кнопку ще раз, щоб **перезапустити** програму.

СКАСУВАННЯ ПРОГРАМИ

Поверніть перемикач програм у положення , щоб скасувати виконання поточної програми.

Тепер ви можете обрати нову програму.

ВІДКРИТТЯ ДВЕРЦЯТ

Після початку виконання програми (або поки йде відлік часу відкладеного пуску) дверцята будуть заблоковані. Якщо вам потрібно їх відчинити, спершу переведіть машину в режим ПАУЗИ, натиснувши на кнопку **8**.

За кілька хвилин індикатор **9** згасне і дверцята можна буде відчинити.

Якщо цей індикатор продовжуватиме горіти, це означає, що машина вже почала грітися або що рівень води піднявся надто високо. У жодному разі не намагайтеся відкрити дверцята силою!

Якщо ви не можете відкрити дверцята, а вам їх треба відкрити, вам слід вимкнути машину, повернувши ручку вибору програм у положення "0". За кілька хвилин дверцята зможна буде відкрити (**зверніть особливу увагу на рівень води та її температуру!**).

Після закриття дверцят необхідно встановити програму та функції знову, а потім натиснути кнопку **8**.

ЗАВЕРШЕННЯ ПРОГРАМИ

Машина зупиняється автоматично. Три **0.00**, що мигтять, з'являються на дисплеї, а індикатор кнопки **8** згасає. Лунають звукові сигнали.

Якщо встановлено програму чи функцію без зливу води з бака, дверцята залишатимуться заблокованими. Це свідчить про необхідність злити воду, перш ніж відкривати дверцята.

До злиття води барабан продовжує працювати з регулярними інтервалами, доки не буде злито воду.

Щоб злити воду, виконайте наступні дії:

1. Поверніть перемикач програм у положення **0**.
2. Встановіть програму зливу або віджимання.

3. За потреби зменшіть швидкість віджимання за допомогою відповідної кнопки.

4. Натисніть кнопку **8**.

Після завершення програми дверцята розблокуються, і їх можна буде відчинити. Щоб вимкнути машину, поверніть ручку вибору програми на **0**.

Вийміть білизну з барабана й уважно перевірте, що в ньому нічого не залишилося. Якщо ви не плануєте відразу починати нове прання, перекрийте водопровідний кран. Щоб уникнути утворення плісняви й неприємного запаху, залиште дверцята відчиненими.

Режим очікування: через декілька хвилин після закінчення програми вмикається режим економії електроенергії. Яскравість дисплея зменшується. Із режиму економії електроенергії можна вийти, натиснувши будь-яку кнопку.

КОРИСНІ ПОРАДИ

СОРТУВАННЯ БІЛИЗНИ

Дотримуйтеся вказівок у вигляді символів коду догляду на кожному виробі та рекомендацій виробника щодо прання. Посортуйте білизну таким чином: біле, кольорове, синтетика, делікатні вироби, вовна.

ВИДАЛЕННЯ ПЛЯМ

Непіддатливі плями неможливо видалити за допомогою самої лише води та миючого засобу. Тому радимо обробити їх, перш ніж прати.

Кров: свіжі плями слід обробити холодною водою. Якщо пляма засохла, замочіть на ніч у воді із спеціальним миючим засобом, а потім потріть милом та водою.

Олійні фарби: змочіть плямовивідником на основі бензину, покладіть виріб на м'яку тканину та постукайте по плямі; обробку повторіть кілька разів.

Засохлі жирні плями: змочіть скипидаром, покладіть виріб на м'яку поверхню і постукайте по плямі кінчиками пальців через бавовняну серветку.

Іржа: обробіть щавлевою кислотою, розчиненою у гарячій воді, або плямовивідником, який виводить плями іржі. Його слід застосовувати в холодному вигляді. Будьте обережні із застарілими плямами іржі, бо структура целюлози може виявитися вже пошкодженою, і тоді може утворитися дірка.

Плями від плісняви: обробіть відбілювачем, добре прополощіть (тільки для білих виробів та стійких до відбілювання кольорових виробів).

Трава: злегка намільте та обробіть відбілювачем (тільки для білих виробів та стійких до відбілювання кольорових виробів).

Чорнила з кулькової ручки та клей: змочіть ацетоном ²⁾, покладіть виріб на м'яку тканину і промокніть пляму.

Губна помада: змочіть ацетоном, як сказано вище, потім обробіть плями денатуратом. Залишки плям обробіть відбілювачем.

Червоне вино: замочіть у воді з порошком, прополощіть та обробіть оцтовою або лимонною кислотою, потім пропо-

2) не застосовуйте ацетон, якщо виріб зроблено із штучного шовку

лощіть. Залишки плям обробіть відбілювачем.

Чорнила: залежно від типу чорнил змочіть тканину ацетоном ²⁾, а потім оцтовою кислотою; будь-які залишки плям на білих тканинах обробіть відбілювачем, а потім ретельно прополощіть.

Плями від смоли: спершу обробіть плямовивідником, денатуратом або бензином, потім потріть пастоподібним миючим засобом.

МИЮЧІ ЗАСОБИ ТА ДОБАВКИ

Результати прання залежать від правильного вибору миючого засобу та його кількості, щоб уникнути зайвого витрачання та нанесення шкоди навколишньому середовищу.

Миючі засоби піддаються мікробіологічному розкладу, але вони містять речовини, які у великих кількостях можуть порушити нестійкий баланс у природі. Вибір миючого засобу залежатиме від типу волокна (делікатні вироби, вовна, бавовна тощо), кольору, температури прання та ступеню забруднення.

У цій машині можна застосовувати всі миючі засоби, розраховані на використання у пральних машинах:

- пральні порошки для всіх типів волокон
- пральні порошки для делікатних (макс. 60°C) та вовняних виробів
- рідкі миючі засоби, бажано для низькотемпературних програм прання (макс. 60°C) для всіх типів волокон або спеціально лише для вовни.

Миючий засіб та всі добавки необхідно класти у відповідні відділення дозатора до початку запуску програми прання.

У разі використання рідких миючих засобів слід обирати програми **без попереднього прання**.

Дотримуйтеся рекомендацій виробника щодо кількості засобу і **не перевищуйте позначку «MAX у лотку дозатора миючого засобу»**.

КІЛЬКІСТЬ МИЮЧОГО ЗАСОБУ, ЯКУ СЛІД ЗАСТОСУВАТИ

Тип та кількість миючого засобу залежатиме від типу волокна, завантаження, ступеню забруднення та жорсткості води, яка використовується.

Дотримуйтеся інструкцій виробника.

Застосовуйте меншу кількість миючого засобу, якщо:













- ви перете невелику кількість білизни
- білизна забруднена несильно
- під час прання утворюється велика кількість піни.









СТУПІНЬ ЖОРСТКОСТІ ВОДИ

Жорсткість води класифікується відповідно до так званих "градусів" жорсткості. Інформацію про жорсткість води у вашому регіоні можна отримати від компанії, яка здійснює водопостачання, або від місцевих органів влади. Якщо вода має середній або високий рівень жорсткості, ми рекомендуємо додати пом'якшувач води у кількості, рекомендованій виробником цього засобу. Якщо ж рівень жорсткості води невисокий, скоригуйте кількість порошку.

ПРОГРАМИ ПРАННЯ

Програма Максимальна й мінімальна температура Опис циклу Максимальна швидкість віджимання Максимальне завантаження Тип білизни	Функції	Відділення для миючого засобу
 Бавовна 90 °С – холодне прання Основне прання – полоскання Максимальна швидкість віджимання 1400 об/хв Максимальне завантаження 7 кг; зменшене завантаження 3 кг ¹⁾ Білі й кольорові бавовняні вироби (із середнім ступенем забруднення).	ВІДЖИМ ПОЛОСКАННЯ БЕЗ ЗЛИВАННЯ НІЧНИЙ ЦИКЛ ПОЛЕГШЕНЕ ПРА- СУВАННЯ ДОДАТКОВЕ ПО- ЛОСКАННЯ КЕРУВАННЯ ЧА- СОМ	  
 +  Бавовна + Попереднє прання 90 °С – холодне прання Попереднє прання – основне прання – полоскання Максимальна швидкість віджимання 1400 об/хв Максимальне завантаження 7 кг; зменшене завантаження 3 кг ¹⁾ Білі чи кольорові бавовняні речі з фазою попереднього прання (сильно забруднені речі).	ВІДЖИМ ПОЛОСКАННЯ БЕЗ ЗЛИВАННЯ НІЧНИЙ ЦИКЛ ПОЛЕГШЕНЕ ПРА- СУВАННЯ ДОДАТКОВЕ ПО- ЛОСКАННЯ КЕРУВАННЯ ЧА- СОМ	 ²⁾  
 Синтетика 60 °С – холодне прання Основне прання – полоскання Максимальна швидкість віджимання 900 об/хв Максимальне завантаження 3 кг; зменшене завантаження 1,5 кг ¹⁾ Вироби із синтетичних і змішаних тканин (середній ступінь забруднення).	ВІДЖИМ ПОЛОСКАННЯ БЕЗ ЗЛИВАННЯ НІЧНИЙ ЦИКЛ ПОЛЕГШЕНЕ ПРА- СУВАННЯ ДОДАТКОВЕ ПО- ЛОСКАННЯ КЕРУВАННЯ ЧА- СОМ	 
 +  Синтетика + Попереднє прання 60 °С – холодне прання Попереднє прання – основне прання – полоскання Максимальна швидкість віджимання 900 об/хв Максимальне завантаження 3 кг; зменшене завантаження 1,5 кг ¹⁾ Вироби із синтетичних і змішаних тканин із фазою попереднього прання (сильно забруднені речі).	ВІДЖИМ ПОЛОСКАННЯ БЕЗ ЗЛИВАННЯ НІЧНИЙ ЦИКЛ ПОЛЕГШЕНЕ ПРА- СУВАННЯ ДОДАТКОВЕ ПО- ЛОСКАННЯ КЕРУВАННЯ ЧА- СОМ	 ²⁾  
 Делікатні тканини 40 °С – холодне прання Основне прання – полоскання Максимальна швидкість віджимання 700 об/хв Максимальне завантаження: 3 кг; зменшене завантаження: 1,5 кг ¹⁾ Делікатні тканини (речі із делікатних тканин середнього ступеня забруднення).	ПОЛОСКАННЯ БЕЗ ЗЛИВАННЯ НІЧНИЙ ЦИКЛ ДОДАТКОВЕ ПО- ЛОСКАННЯ КЕРУВАННЯ ЧА- СОМ	 

Програма Максимальна й мінімальна температура Опис циклу Максимальна швидкість віджимання Максимальне завантаження Тип білизни	Функції	Відділення для миючого засобу
 Віджимання Максимальна швидкість віджимання 1400 об/хв Максимальне завантаження 7 кг Окреме віджимання для випраного вручну одягу та після виконання програм, для яких було обрано функції ПОЛОСКАННЯ БЕЗ ЗЛИВАННЯ та НІЧНИЙ ЦИКЛ. За допомогою відповідної кнопки можна вибрати швидкість віджимання з урахуванням типу тканини виробів, що будуть віджиматися.	ВІДЖИМ	
 Злив Максимальне завантаження 7 кг Для зливання води після останнього полоскання в програмах, для яких обрано функції ПОЛОСКАННЯ БЕЗ ЗЛИВАННЯ та НІЧНИЙ ЦИКЛ.		
 Полоскання Максимальна швидкість віджимання 1400 об/хв Максимальне завантаження 7 кг За допомогою цієї програми можна прополоскати й віджати бавовняні вироби, випрані вручну. Машина виконує 3 цикли полоскання, а потім остаточне тривале віджимання. Швидкість віджимання можна зменшити.	ВІДЖИМ ПОЛОСКАННЯ БЕЗ ЗЛИВАННЯ НІЧНИЙ ЦИКЛ ПОЛЕГШЕНЕ ПРАСУВАННЯ ДОДАТКОВЕ ПОЛОСКАННЯ	
 Мікс 20 °C ³⁾ 20° Основне прання – Полоскання – Віджимання Максимальна швидкість віджимання 900 об/хв Максимальне завантаження 3 кг Спеціальна програма для речей із бавовни, синтетики та змішаних тканин із легким ступенем забруднення. Установлюйте цю програму, щоб зменшити споживання електроенергії. Щоб отримати задовільні результати прання, використовуйте миючий засіб, призначений для низької температури.	ЗМЕНШЕННЯ ШВИДКОСТІ ВІДЖИМАННЯ ПОЛОСКАННЯ БЕЗ ЗЛИВАННЯ ДОДАТКОВЕ ПОЛОСКАННЯ	 
 Шовк 30 °C – холодне прання Основне прання – полоскання Максимальна швидкість віджимання 700 об/хв Максимальне завантаження 1 кг Делікатна програма прання для виробів із шовку та змішаних синтетичних тканин.	ПОЛОСКАННЯ БЕЗ ЗЛИВАННЯ НІЧНИЙ ЦИКЛ	 
 Ручне прання 40 °C – холодне прання Основне прання – полоскання Максимальна швидкість віджимання 1000 об/хв Максимальне завантаження 2 кг Спеціальна програма для делікатних тканин із символом догляду «ручне прання».	ВІДЖИМ ПОЛОСКАННЯ БЕЗ ЗЛИВАННЯ НІЧНИЙ ЦИКЛ	 

Програма Максимальна й мінімальна температура Опис циклу Максимальна швидкість віджимання Максимальне завантаження Тип білизни	Функції	Відділення для миючого засобу
 Вовна 40 °С – холодне прання Основне прання – полоскання Максимальна швидкість віджимання 1000 об/хв Максимальне завантаження 2 кг Програма для виробів із вовни, які можна прати в машині, а також для виробів із вовняних і делікатних тканин із позначкою «ручне прання» на етикетці.  Прання одного або об'ємного виробу може призвести до дисбалансу. Якщо прилад не виконує заключну фазу віджимання, додайте більше речей або перерозподіліть завантажені речі вручну, а тоді виберіть програму віджимання.	ВІДЖИМ ПОЛОСКАННЯ БЕЗ ЗЛИВАННЯ НІЧНИЙ ЦИКЛ	
ЕСО +  Економічне прання бавовни + Попереднє прання 90 °С – 40 °С Попереднє прання – основне прання – полоскання Максимальна швидкість віджимання 1400 об/хв Максимальне завантаження 7 кг Для білих або кольорових бавовняних речей із фазою попереднього прання. Ця програма може використовуватися для бавовняних виробів середнього ступеня забруднення з плямами. Температура знижується, а час прання подовжується.	ВІДЖИМ ПОЛОСКАННЯ БЕЗ ЗЛИВАННЯ НІЧНИЙ ЦИКЛ ПОЛЕГШЕНЕ ПРА- СУВАННЯ ДОДАТКОВЕ ПО- ЛОСКАННЯ	 ²⁾ 
ЕСО   ⁴⁾ Бавовна Еко 90 °С – 40 °С Основне прання – полоскання Максимальна швидкість віджимання 1400 об/хв Максимальне завантаження 7 кг Білі й кольорові бавовняні вироби (стійке фарбування). Програма призначена для бавовняних виробів із низьким або середнім ступенем забруднення. Температура знижується, а час прання подовжується. Завдяки цьому досягається висока ефективність прання та економія електроенергії.	ВІДЖИМ ПОЛОСКАННЯ БЕЗ ЗЛИВАННЯ НІЧНИЙ ЦИКЛ ПОЛЕГШЕНЕ ПРА- СУВАННЯ ДОДАТКОВЕ ПО- ЛОСКАННЯ	
О = ВИМКНЕНО Для скасування програми, що виконується, або вимкнення машини.		

1) Якщо вибрано функцію «Дуже швидко» натисканням кнопки **10**, рекомендуємо зменшити вказане максимальне завантаження. Можливе й повне завантаження, проте в цьому випадку результати прання будуть децю гіршими.

2) У разі використання рідких миючих засобів слід обирати програму без **ПОПЕРЕДНЬОГО ПРАННЯ**.

3) Прилад виконує коротку фазу нагрівання, якщо температура води є меншою за 20 °С. Прилад може показувати настройки температури як «холодні».

4) Не для Росії

Стандартні програми для показників споживання, зазначених на ярлику енергоспоживання. Згідно з директивою 1061/2010, ці програми є, відповідно, «стандартною програмою для прання бавовни за температури 60°C» і «стандартною програмою для прання бавовни за температури 40°C». Це найбільш ефективні програми з точки зору споживання електроенергії та води для прання бавовняних виробів із середнім ступенем забруднення. Установлюйте цю програму для отримання гарних результатів прання та економії електроенергії. Час програми прання подовжується.

i Фактична температура під час прання може відрізнятися від температури, заявленої для вибраної програми.

ПОКАЗНИКИ СПОЖИВАННЯ

i Дані в цій таблиці є приблизними. Різні причини можуть впливати на дані: кількість і тип білизни, вода та температура навколишнього середовища.

Програми	Завантаження (кг)	Споживання електроенергії (кВт-год)	Споживання води (літри)	Приблизна тривалість програми (хв.)	Залишковий рівень вологи (%) ¹⁾
Бавовна 60°C	7	1.35	67	150	52
Бавовна 40°C	7	0.85	67	140	52
Синтетика 40°C	3	0.55	42	90	35
Делікатні тканини 40°C	3	0.55	63	65	35
Вовна/Ручне прання 30°C	2	0.25	55	60	30
Стандартні програми прання бавовни					
Стандартна 60°C бавовна	7	1.01	53	180	52
Стандартна 60°C бавовна	3.5	0.78	47	149	52
Стандартна 40°C бавовна	3.5	0.61	47	140	52

1) Наприкінці фази віджимання.

Режим вимк. (Вт)	Режим залиш. увімк. (Вт)
0.10	0.98

Інформація, наведена в таблиці вище, відповідає положенню Європейської Комісії 1015/2010, що впроваджує Директиву 2009/125/ЄС.

ДОГЛЯД ТА ЧИСТКА

⚠ Попередження! Перш ніж проводити будь-які роботи з чищення або технічного обслуговування приладу, ви повинні від'єднати його від електромережі.

рідинно застосовувати порошок для пом'якшення води в машині. Робіть це окремо від прання білизни, дотримуючись інструкцій виробника порошку для пом'якшення води. Це дозволить попередити утворення вапняного накипу.

ВИДАЛЕННЯ НАКИПУ

Вода, яку ми використовуємо, зазвичай містить солі кальцію. Тому доцільно пе-

ПІСЛЯ КОЖНОГО ПРАННЯ

Залиште дверцята відкритим на певний час. Завдяки цьому ви уникнете появи плісняви та неприємних запахів усередині приладу. Крім того, якщо тримати дверцята відкритими після прання, це сприятиме збереженню ізоляції дверцят.

ХОЛОСТЕ ПРАННЯ

Якщо машина пере при низькій температурі, усередині барабана може відкластися осад.

Ми рекомендуємо регулярно проводити холосте прання.

Щоб виконати холосте прання:

- Барабан має бути порожнім (без білизни).
- Оберіть програму для бавовни з найвищою температурою.
- Завантажте звичайну кількість миючого засобу, це має бути порошок з біологічними властивостями.

ЧИЩЕННЯ ЗЗОВНІ

Для чищення машини ззовні застосуйте лише мило і воду; після миття ретельно висушіть прилад.

Важливо! для чищення корпусу не можна застосовувати метильовані спирти, розчинники або аналогічні хімікати.

ЧИЩЕННЯ ДОЗАТОРА

Дозатор для миючих засобів необхідно регулярно чистити.

Слід регулярно чистити відділення для прального порошку і добавок.

Вийміть дозатор, натиснувши донизу фіксатор і обережно потягнувши дозатор до себе.

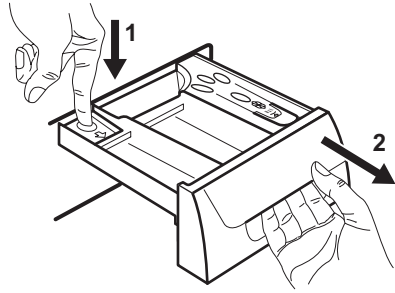

Промийте його водою під краном, щоб видалити будь-які залишки порошку, що накопичилися.

Щоб було легше чистити дозатор, зніміть верхню частину відділення для добавок. Промийте всі частини водою.

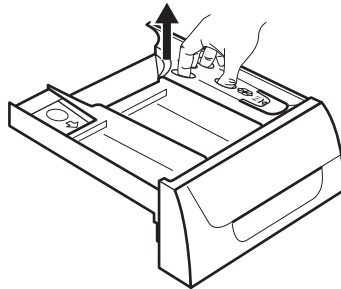

Нішу дозатора чистіть щіткою.

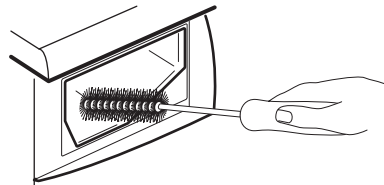

БАРАБАН

На барабані можуть утворитися відкладення іржі через іржавіння сторонніх предметів, які потрапили з білизною під час прання, а також через користування водопровідною водою, що містить залізо.

Важливо! Не чистіть барабан кислотомісними речовинами проти вапняних відкладень, а також засобами, що містять хлор чи залізо, і металевими мочалками.

1. Відкладення заліза видаляйте з барабана за допомогою чистячих засобів для виведення плям з неіржавіючої сталі.
2. Щоб звільнити машину від залишків засобу, виконайте цикл прання без білизни.
Програма: Коротка програма для бавовни при максимальній температурі з доданням прибл. 1/4 мірної чашки порошка.

ІЗОЛЯЦІЯ ДВЕРЦЯТ

Час від часу необхідно перевіряти ізоляцію дверцят та усувати предмети, які могли потрапити у складки.

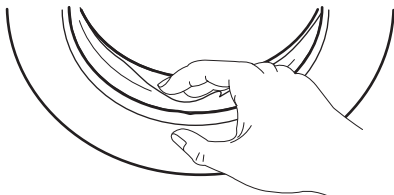

ЗЛИВНИЙ НАСОС

Необхідно регулярно перевіряти стан насоса. Особливо це важливо робити, якщо:

- машина не зливає воду і (або) не працює віджимання;
- під час зливання чути нехарактерний шум, причиною чого можуть бути певні предмети (шпильки, монети тощо), які заблокували насос;
- виявлено проблему зі зливанням води (для отримання детальної інформації див. розділ «Що робити, коли ...»).

⚠ Попередження! Перш ніж відкривати кришку насоса, вимкніть прилад і витягніть вилку з розетки.

Виконайте такі дії:

1. Витягніть вилку з розетки.

2. У разі необхідності почекайте, поки вода охолоне.

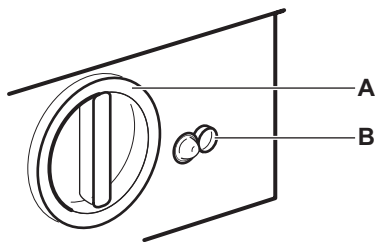

3. Поставте поблизу насоса ємність для збору води.
4. Вивільніть шланг аварійного зливу (B), покладіть його у ємність і зніміть з нього кришку.

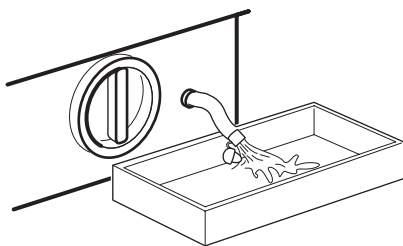

5. Коли вода перестане витікати, відкрутіть кришку насоса (A), повертаючи її проти годинникової стрілки, і вийміть фільтр. Якщо потрібно, скористайтеся плоскогубцями. Тримайте наготові ганчірку, щоб витирати воду під час знімання кришки.
Помийте фільтр під струменем води, щоб усунути залишки ворсу.

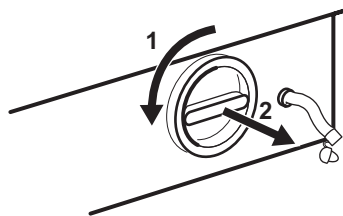

6. Усуньте сторонні предмети і ворс із гнізда фільтра та з крильчатки насоса.

Обережно перевірте, чи обертається крильчатка насоса (вона обертається переривчасто). Якщо вона не обертається, зверніться в сервісний центр.

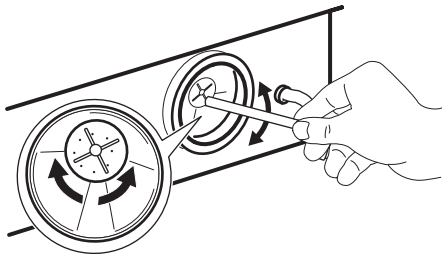
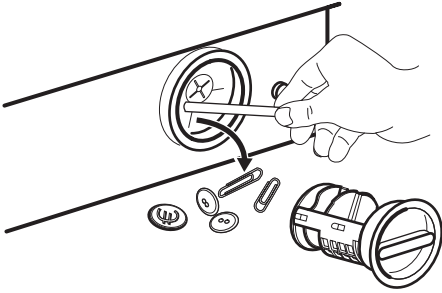

7. Закрийте кришкою шланг аварійного зливу і помістіть його на місце.
8. Правильно вставте фільтр у насос по спеціальним напрямним. Щільно закрутіть кришку насоса за годинниковою стрілкою.

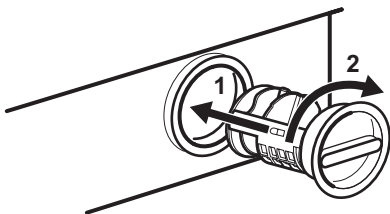

⚠ Попередження!

Під час роботи приладу, в залежності від встановленої програми, у насосі може бути гаряча вода.

Забороняється відкривати кришку насоса під час циклу прання – слід зачекати, доки прилад завершить виконання циклу і зіллє воду. Встановлюючи кришку насоса на місце, ретельно її закрутіть, щоб не допустити витікання води і відкручування кришки дітьми.

ЧИЩЕННЯ ФІЛЬТРІВ НАЛИВНОГО ШЛАНГА

Якщо ви помітили, що на наповнення машини йде більше часу, перевірте, чи не заблокувався фільтр наливного шланга.

1. Перекрийте кран, через який подається вода.
2. Відкрутіть наливний шланг від крана.
3. Прочистіть фільтр шланга за допомогою жорсткої щітки.

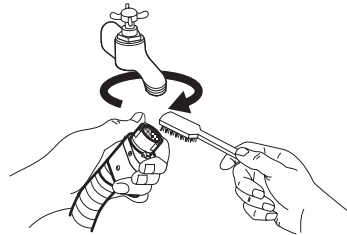

4. Знову прикрутіть шланг до крана.
5. Відкрутіть шланг від машини. Тримайте наготові ганчірку, бо частина води може вилитися.
6. Прочистіть фільтр шланга за допомогою жорсткої щітки або шматка тканини.

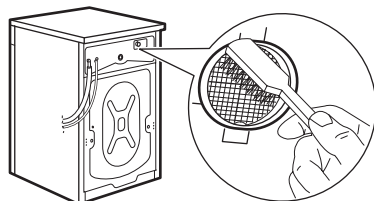

7. Прикрутіть шланг знову до машини і подбайте про те, щоб з'єднання було надійним.
8. Відкрийте кран подачі води.

НЕБЕЗПЕКА ДІЇ МОРОЗУ

Якщо машина стоїть у місці, де температура може опускатися нижче 0°C, дійте так:

1. Перекрийте кран і відкрутіть наливний шланг від крана;
2. Поставте на підлогу таз і помістіть у нього кінці аварійного зливного шланга та наливного шланга; дайте воді стекти;
3. Прикрутіть наливний шланг назад і помістіть на місце шланг аварійного зливу, заклавши його попередньо кришкою.

У такий спосіб ви повністю звільните машину від залишків води, яка могла б перетворитися на лід і пошкодити прилад.

Коли ви знову почнете користуватися машиною, переконайтеся, що температура навколишнього середовища вища від 0°C.

Важливо! Щоразу, коли ви зливаєте воду через аварійний шланг, необхідно налити 2 літри води до відділення дозатора миючих засобів для основного прання, а потім запустити програму зливу. У такий спосіб ви активуєте **ЕКО клапан**, що дозволяє попередити ситуацію, коли під час наступного прання частина миючого засобу могла б залишитися невикористаною.

ЗВІЛЬНЕННЯ МАШИНИ ВІД БІЛИЗНИ В АВАРІЙНИХ СИТУАЦІЯХ

Якщо вода не зливається, а вам необхідно звільнити машину від білизни, зробіть так:

УСУНЕННЯ ПРОБЛЕМ

Деякі проблеми виникають через невиконання простих заходів з технічного обслуговування або через недогляд; їх можна вирішити, не викликаючи майстра. Перш ніж телефонувати до місцевого Центру технічного обслуговування, будь ласка, спробуйте виконати описані нижче дії.

Під час роботи машини може статися, що **червоний** індикатор кнопки **8** почне мигати і на дисплеї з'явиться один із кодів попередження, а одночасно з цим

1. витягніть вилку з розетки;
2. Перекрийте кран, через який подається вода;
3. у разі необхідності зачекайте, поки вода охолоне;
4. поставте на підлогу таз і покладіть у нього кінець шланга для аварійного зливу. зніміть кришку. Вода має злитися в ємність під дією сили тяжіння. Коли таз заповниться, закрийте шланг кришкою. Вилийте воду з ємності. Повторіть ці дії, поки вода не перестане вилитися;
5. у разі необхідності прочистіть помпу, як описано вище;
6. заткнувши шланг аварійного зливу, поверніть його на місце;
7. знову прикрутіть помпу на місце.

Важливо! Щоразу, коли ви зливаєте воду через шланг аварійного зливу, необхідно налити 2 літри води до відділення дозатора миючих засобів для основного прання, а потім запустити програму зливу. У такий спосіб ви активуєте **ЕКО клапан**, що дозволяє попередити ситуацію, коли під час наступного прання частина миючого засобу могла б залишитися невикористаною.

кожні 20 секунд лунатимуть звукові сигнали, вказуючи на те, що машина не працює:

- **E10** : проблема з подачею води.
- **E20** : проблема із зливанням води.
- **E40** : дверцята відкриті.

Після усунення проблеми натисніть кнопку **8**, щоб знову запустити програму. Якщо ви все перевірили, однак проблема залишилася, зверніться до місцевого сервісного центру.

Проблема	Можлива причина/Спосіб усунення
<p>Пральна машина не запускається.</p>	<p>Дверцята не закрито. E40</p> <ul style="list-style-type: none"> Щільно закрийте дверцята. <p>Вилка не вставлена в розетку належним чином.</p> <ul style="list-style-type: none"> Вставте вилку в розетку. <p>У розетці немає струму.</p> <ul style="list-style-type: none"> Перевірте справність домашньої електропроводки. <p>Перегорів запобіжник.</p> <ul style="list-style-type: none"> Замініть запобіжник. <p>Перемикач програм встановлений неправильно і не натиснута кнопка 8.</p> <ul style="list-style-type: none"> Поверніть перемикач і натисніть кнопку 8 ще раз. <p>Задано відкладений запуск.</p> <ul style="list-style-type: none"> Якщо білизну необхідно випрати негайно, скасуйте відкладений пуск. <p>Увімкнено пристрій для безпеки дітей.</p> <ul style="list-style-type: none"> Деактивуйте цей пристрій.
<p>Машина не наповнюється водою.</p>	<p>Водопровідний кран закрито. E10</p> <ul style="list-style-type: none"> Відкрийте водопровідний кран. <p>Шланг подачі води перетиснутий або перекручений. E10</p> <ul style="list-style-type: none"> Перевірте підключення впускного шланга. Заблоковано фільтр шланга подачі води або фільтр вхідного клапана. E10 Почистіть фільтри шланга подачі води (Докладніше див. «Чищення фільтрів шланга подачі води»). <p>Дверцята закриті неправильно. E40</p> <ul style="list-style-type: none"> Щільно закрийте дверцята.
<p>Машина заповнюється водою, і вода відразу зливається.</p>	<p>Кінець зливного шланга розташовано надто низько.</p> <ul style="list-style-type: none"> Зверніться до відповідної частини розділу «Зливання води».
<p>Машина не зливає воду і/або не працює віджим.</p>	<p>Зливний шланг перетиснутий або перекручений. E20</p> <ul style="list-style-type: none"> Перевірте правильність підключення зливного шланга. <p>Засмітився зливний фільтр. E20</p> <ul style="list-style-type: none"> Почистіть фільтр. <p>Вибрана функція чи програма, після завершення якої вода залишається в баку або яка пропускає усі фази віджимання.</p> <ul style="list-style-type: none"> Відключіть цю функцію. Встановіть програму зливу або віджиму. <p>Білизна нерівномірно розподілена по барабану.</p> <ul style="list-style-type: none"> Перерозподіліть білизну вручну.

Проблема	Можлива причина/Спосіб усунення
На підлозі — вода.	<p>Використовується забагато миючого засобу, або миючий засіб не підходить (утворюється забагато піни).</p> <ul style="list-style-type: none"> • Зменште кількість миючого засобу або використовуйте інший. <p>Перевірте, чи не підтікають кріплення впускного шланга. Це не завжди легко побачити, оскільки вода тече шлангом донизу. Перевірте, чи шланг не вологий.</p> <ul style="list-style-type: none"> • Перевірте підключення впускного шланга. Пошкоджено зливний шланг. • Замініть його на новий. <p>Наконечник аварійного зливного шланга не був установлений на місце, або фільтр був неправильно вставлений після чищення.</p> <ul style="list-style-type: none"> • Встановіть кришку аварійного зливного шланга або повністю прикрутіть фільтр.
Незадовільні результати прання.	<p>Використовується надто мало миючого засобу, або миючий засіб не підходить.</p> <ul style="list-style-type: none"> • Збільште кількість миючого засобу або використовуйте інший. <p>Стійкі плями не були оброблені до початку прання.</p> <ul style="list-style-type: none"> • Обробляйте стійкі плями за допомогою спеціальних засобів. <p>Встановлено неправильний температурний режим.</p> <ul style="list-style-type: none"> • Перевірте, чи правильну температуру ви обрали. <p>Завантажено забагато білизни.</p> <ul style="list-style-type: none"> • Кладіть до барабана менше білизни.
Дверцята не відкриваються.	<p>Виконання програми ще не завершилося.</p> <ul style="list-style-type: none"> • Зачекайте, поки завершиться цикл прання. <p>Замок дверцят ще не розблокувався.</p> <ul style="list-style-type: none"> • Зачекайте, доки не згасне індикатор 9. <p>У барабані є вода.</p> <ul style="list-style-type: none"> • Щоб злити воду, запустіть програму зливу або віджимання.
Машина надто сильно вібрає або шумить.	<p>Не видалені гвинти, що застосовувалися під час транспортування, та пакувальний матеріал.</p> <ul style="list-style-type: none"> • Перевірте правильність установки приладу. <p>Неправильно відрегульовані опорні ніжки.</p> <ul style="list-style-type: none"> • Перевірте, чи правильно вирівняно машину. <p>Білизна нерівномірно розподілена по барабану.</p> <ul style="list-style-type: none"> • Перерозподіліть білизну вручну. <p>Можливо, білизни у барабані замало.</p> <ul style="list-style-type: none"> • Вкладіть більше білизни.

Проблема	Можлива причина/Спосіб усунення
Віджимання розпочинається із затримкою, або машина не віджимає.	Спрацював електронний прилад виявлення дисбалансу, тому що білізна нерівномірно розподілена по барабану. Білізна перерозподіляється шляхом обертання барабану у зворотному напрямку. Це може повторюватися кілька разів, доки дисбаланс не зникне і нормальне віджимання не розпочнеться знову. Якщо через кілька хвилин білізна все ще розподілена у барабані нерівномірно, машина не віджиматиме її. <ul style="list-style-type: none"> Перерозподіліть білізну вручну.
Під час роботи машини чути незвичний шум.	Машина оснащена двигуном нового типу, шум якого може видатися незвичним порівняно з традиційними двигунами. Новий двигун забезпечує плавний запуск та більш рівномірний розподіл білізни у барабані під час віджимання, а також підвищену стабільність машини.
У барабані не видно води.	Машини, виготовлені за сучасними технологіями, працюють дуже економічно, використовуючи невелику кількість води, що не впливає негативно на їх продуктивність.

Якщо ви не можете ідентифікувати чи усунути проблему, зверніться до сервісного центру. Перш ніж телефонувати, занотуйте модель, серійний номер та дату придбання машини — ця інформація необхідна сервісному центру.

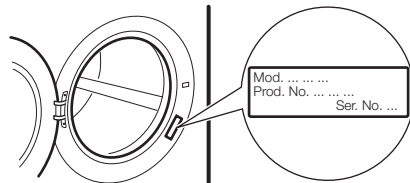

ТЕХНІЧНІ ДАНІ

Габарити	Ширина/висота/глибина	596/820/544 мм
Підключення до електромережі	Напруга Загальна потужність Запобіжник Частота струму	220-230 В 2000 Вт 10 А 50 Гц
Тиск у мережі водопостачання	Мінімальний Максимальний	0,5 бар (0,05 МПа) 8 бар (0,8 МПа)
Клас захисту від проникнення твердих часток і вологи		IPX4
Подача води ¹⁾		Холодна вода
Максимальне завантаження	Бавовна	7 кг
Швидкість віджимання	Максимальна	1400 об/хв

¹⁾ Приєднайте водопровідний шланг до водопровідного крана з різьбленням 3/4 дюйма.

УСТАНОВКА

РОЗПАКОВУВАННЯ

Перш ніж починати користуватися машиною, необхідно видалити всі гвинти,

що використовувалися під час транспортування, і пакувальні матеріали.

Радимо зберігати всі пристосування, які використовувалися під час транспортування, щоб їх можна було знову встановити, якщо машину коли-небудь доведеться знову перевозити.

1. Знявши все пакування, обережно покладіть машину на задню стінку, щоб зняти полістирольну підставку з її нижньої частини.

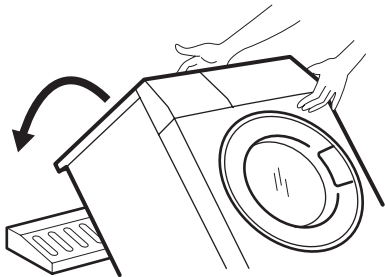

2. Зніміть електричний кабель і зливний шланг з фіксаторів на задній стінці приладу.

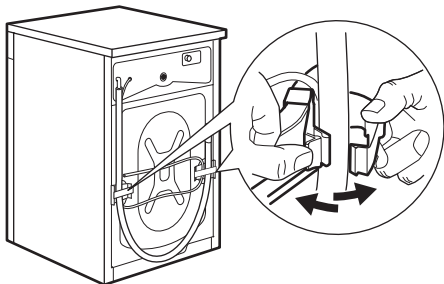

3. Відкрутіть три гвинти.

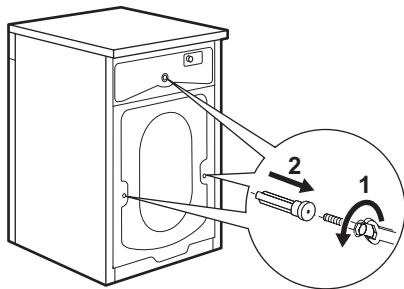

4. Витягніть відповідні пластикові розпірки.

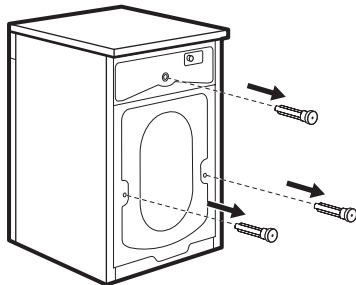

5. Вставте в невеликий верхній отвір та у два більші отвори відповідні заглушки, які постачаються у пакеті з інструкцією.

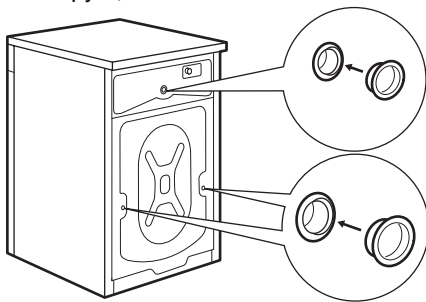

ВСТАНОВЛЕННЯ

Встановіть машину на рівну тверду підлогу. Подбайте про те, щоб повітря могло вільно циркулювати довкола машини, щоб цьому не заважали килими, доріжки тощо. Перевірте, чи не стикається машина зі стіною або іншими частинами кухні. Вирівняйте машину, змінюючи висоту ніжок вгору чи вниз. Коригувати висоту ніжок може бути складно, бо вони оснащені самоблокувальною гайкою, але машина **ПОВИННА** бути вирівняна і **ПОВИННА** стояти стабільно. Якщо потрібно, перевірте правильність вирівнювання машини за допомогою рівня. Для вирівнювання машини можна скористатися гайковим ключем.

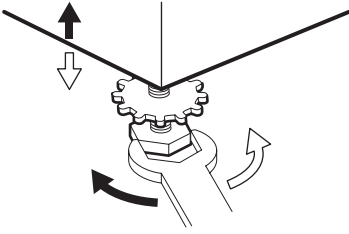

Ретельне вирівнювання запобігає вібрації, шумові та переміщенням машини під час роботи.

⚠ Обережно! Ніколи не підкладайте під машину картон, дерево або інші аналогічні матеріали, щоб вирівняти нерівності підлоги. Вирівнявши прилад, затягніть контргайки.

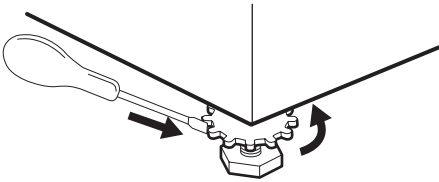

ПОДАЧА ВОДИ

Наливний шланг постачається разом із машиною, його можна знайти в барабані. Не користуйтеся з метою під'єднання приладу до водопроводу шлангом від вашої попередньої машини.

Важливо! Машину необхідно під'єднати до труби холодного водопостачання.

1. Відкрийте дверцята і вийміть наливний шланг.

2. Під'єднайте шланг за допомогою зігнутого під кутом кріплення до машини. Наливний шланг не повинен іти донизу. Поверніть шланг у правий або лівий бік, залежно від місцезнаходження водопровідного крана.

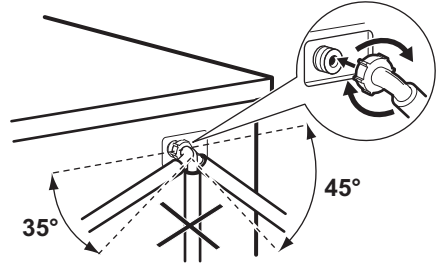

3. Встановіть шланг у правильне положення, ослабивши кругову гайку. Встановивши наливний шланг, не забудьте знову затягнути кругову гайку, щоб попередити підтікання води.

4. Під'єднайте шланг до крана за допомогою різьби на 3/4 дюйма. Завжди використовуйте шланг, який постачається разом із приладом.

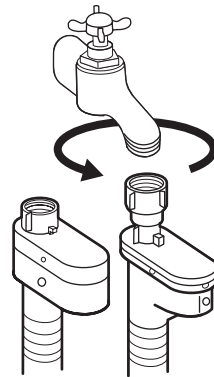

Наливний шланг нарощувати не можна. Якщо він закороткий і ви не хочете пересувати кран, вам слід придбати новий довший шланг, спеціально розрахований на таке застосування.

ПРИСТРІЙ, ЩО БЛОКУЄ ВОДУ

Наливний шланг оснащений блокувальним пристроєм, призначеним для того, щоб захищати від ушкоджень, виклика-

них протіканням шланга, яке може виникнути через природне старіння шланга. Якщо шланг протікатиме, на це вказуватиме наявність червоного сектора у віконечку "А". У цьому разі перекрийте кран і зверніться до свого Центру технічного обслуговування, щоб замінити шланг.

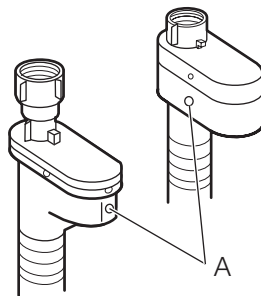

ОХОРОНА ДОВКІЛЛЯ

Здавайте на повторну переробку матеріали, позначені відповідним символом . Викидайте упаковку у відповідні контейнери для вторинної сировини.

Допоможіть захистити навколишнє середовище та здоров'я інших людей і забезпечити вторинну переробку електричних і електронних приладів. Не викидайте прилади, позначені відповідним символом , разом з іншим домашнім сміттям. Поверніть продукт до заводу із вторинної переробки у вашій місцевості або зверніться до місцевих муніципальних органів влади.

ПАКУВАЛЬНІ МАТЕРІАЛИ

Матеріали, позначені символом , підлягають вторинній переробці.

>PE<=поліетилен

>PS<=полістирол

>PP<=поліпропілен

Це означає, що вони можуть бути відправлені на переробку, якщо їх утилізу-

вати належним чином і зібрати у відповідні контейнери.

ЕКОЛОГІЧНІ РЕКОМЕНДАЦІЇ

Щоб заощадити воду, електроенергію та задля збереження довкілля, рекомендуємо дотримуватися таких порад:

- Білизну з середнім ступенем забрудненості можна прати без попереднього прання; завдяки цьому ви заощадите миючий засіб, воду та час (і це сприятиме також захисту довкілля!).
- Машина працює економічніше, коли її завантажують повністю.
- Застосувавши відповідну попередню обробку, можна видалити плями та деякі забруднення; після цього білизну можна прати у низькотемпературному режимі.
- Відмірюйте порошок з урахуванням жорсткості води, ступеню забрудненості та кількості білизни, яка пратиметься.

ВБУДОВУВАННЯ

Огляд

Цей прилад спроектований для вбудування в кухонні меблі. Ніша повинна мати розміри, вказані на мал. 1.

Мал. 1

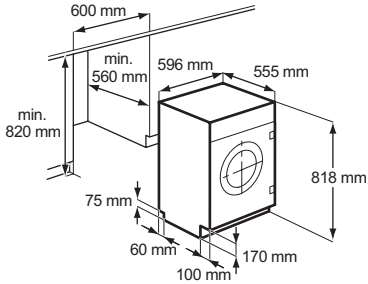

Підготовка і монтаж дверцят

Прилад підготовлений до лівосторонньої навіски дверцят (відкривання дверцят справа наліво) (Мал. 2).

Мал. 2

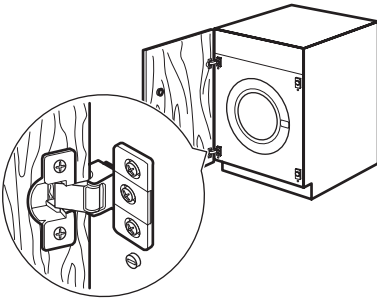

а) Дверцятя

Дверцятя повинні мати такі розміри:

- ширина 595-598 мм

- товщина 16-22 мм

висота **X** залежить від висоти відповідної бази в меблях (Мал. 3).

Мал. 3

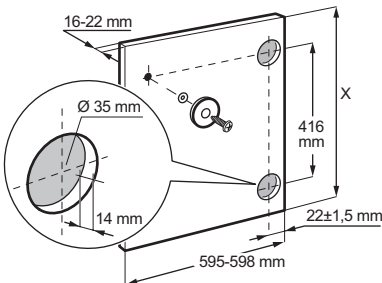

б) Завіси

Щоб прикріпити завіси, необхідно просвердлити два отвори (діаметром 35 мм, глибиною 12,5-14 мм залежно від товщини дверної фурнітури) на внутрішній стороні дверцят. Відстань між центрами отворів для кріплення повинна становити 416 мм.

Відстань від верхнього кута дверцят до центру отвору залежить від розмірів прилеглих меблів.

Завіси кріпляться до дерева **1** і **2** (мал. 4), які постачаються у комплекті з приладом.

Мал. 4

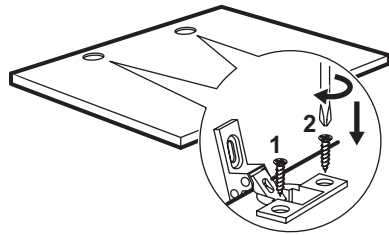

в) Навішування дверцят

Прикріпіть завіси до приладу за допомогою гвинтів M5x15. Завіси можна відрегулювати так, щоб компенсувати можливу нерівномірність товщини дверцят. Щоб вирівняти дверцятя належним чином, необхідно послабити гвинт, відрегулювати положення дверцят та знову затягти гвинт **A** (Мал. 5).

⚠ Попередження! Не викручуйте гвинт **B** (Мал. 5).

Мал. 5

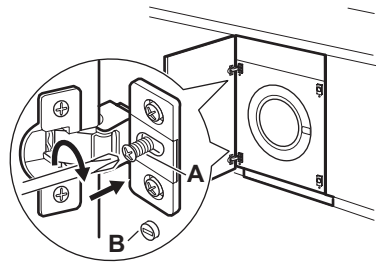

г) Магніт-фіксатор

Прилад підготовлений до закривання дверцят за допомогою магніту.

Щоб забезпечити правильну роботу цього пристрою, необхідно прикрутити магніт-фіксатор **A** (сталевий диск + гумове кільце) на внутрішній поверхні дверцят. Його положення має відповідати положенню магніту **B** на приладі (Мал. 6).

⚠ Попередження! Не викручуйте гвинт **C**.

Мал. 6

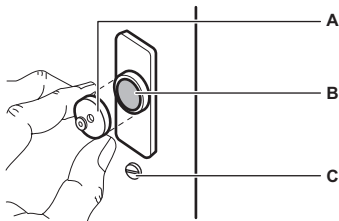

Якщо дверцята повинні відкриватися зліва направо, переставте на інший бік

накладки **E**, магніт **D** і пластину **C**. Встановіть магніт-фіксатор **D** і завіси **A**, як описано вище (Мал. 7).

⚠ Попередження! Не викручуйте гвинт **B**.

Мал. 7

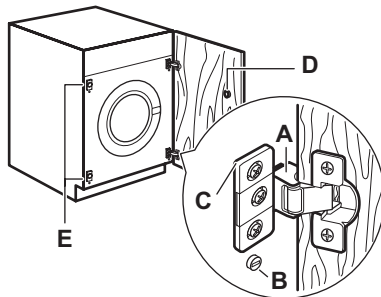

www.electrolux.com/shop

132925242-A-282013



CE

