

ПІДЛОГОВИЙ ВЕНТИЛЯТОР

Інструкція з експлуатації

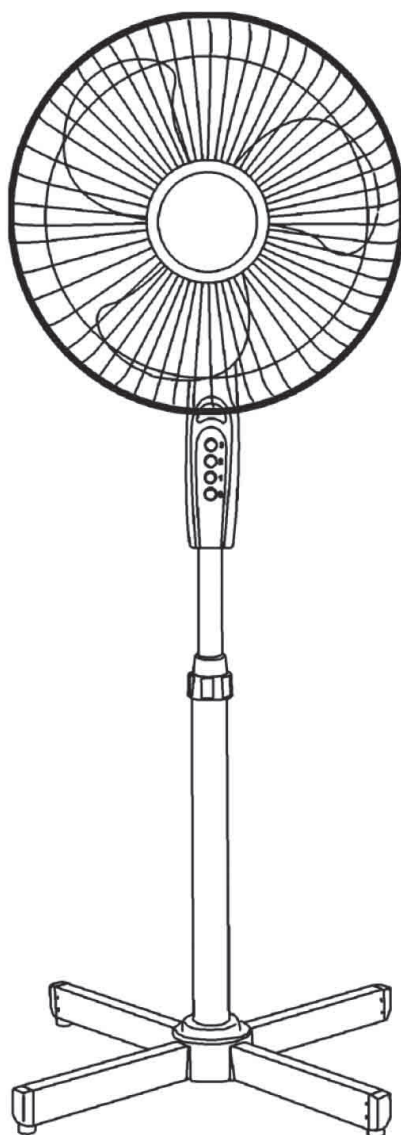

Дякуємо Вам за Ваш вибір!

Уважно прочитайте цю інструкцію з експлуатації

УВАГА

- Не залишайте працюючий вентилятор без нагляду.
- Тримайте електричні прилади в недоступному місці для дітей або людей з фізичними та розумовими вадами. Не дозволяйте їм використовувати техніку без нагляду.
- Переконайтеся, що вентилятор відключений від мережі живлення перед зняттям захистної решітки.
- Якщо шнур живлення пошкоджений, він повинен бути замінений виробником або його сервісним центром або іншим кваліфікованим фахівцем, щоб уникнути небезпеки.
- Цей пристрій не призначено для користування особами (включаючи дітей) з обмеженими фізичними, сенсорними або розумовими здібностями чи з недостатнім досвідом і знаннями, якщо вони не знаходяться під контролем чи за вказівками використання приладу з боку осіб, відповідальних за їх безпеку.
- Діти повинні бути під наглядом, щоб вони не гралися з приладом.

ПРАВИЛА БЕЗПЕЧНОГО ВИКОРИСТАННЯ

- Ніколи не вставляйте палець, олівець, або будь-який інший об'єкт через решітку, коли вентилятор працює. IGURE
- Від'єднайте вентилятор при переміщенні з одного місця в інше.
- Від'єднайте вентилятор при знятті решітки для очищення.
- Переконайтеся, що вентилятор працює на стійкій поверхні, щоб уникнути перекидання.
- НЕ використовуйте вентилятор у вікні, дощ може створити небезпеку ураження електричним струмом.
- Використовуйте вентилятор тільки в приміщенні.

СКЛАДАННЯ ОСНОВИ

- Прикрутіть стійку до основи за допомогою 4 гвинтів, як показано на малюнку.
- Відкрутіть кільце регулювання висоти.
- Опустіть до низу декоративну деталь стійки, щоб вона була щільно притиснута до основи стійки.
- Витягніть подовжувач стійки та знову закрутіть/закріпіть кільце регулювання висоти.

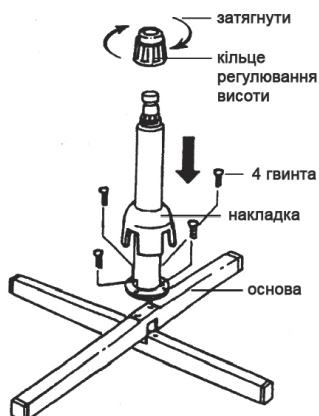

ПОПЕРЕДЖЕННЯ

Перед встановленням на стійку блоку електродвигуна необхідно повністю закріпити кільце регулювання висоти.

ІНСТРУКЦІЯ ПО ЗБІРЦІ

- Щоб активувати/вимкнути режим обертання головки вентилятора, надавіть/витагніть фіксуючу кнопку.
- Повітряний потік можливо регулювати вверх та вниз, послабивши кнопку регулювання нахилу та відрегулювавши положення нахилу головки вентилятора під потрібним кутом. Закріпіть цю кнопку.
- Щоб відрегулювати висоту вентилятора, послабте кільце регулювання висоти, обережно витягніть стійку вентилятора та закріпіть кільце.
- Швидкість регулюйте натисканням кнопок (4 положення: 0-1-2-3).
- Вставте вилку кабелю живлення в розетку.

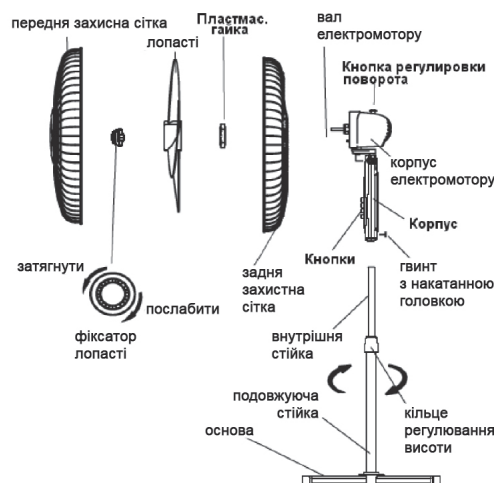

ДОГЛЯД ЗА ВЕНТИЛЯТОРОМ

- Перед очисткою, переконайтеся, що вентилятор вимкнений з мережі живлення.
- Пластикові частини слід чистити м'якою тканиною змоченою в мильному розчині. Потім потрібно протерти сухою тканиною.



УТИЛІЗАЦІЯ: Не викидайте електричні прилади як звичайні побутові відходи, користуйтеся спеціальними прийомними пунктами. Зверніться до місцевих органів, щоб отримати інформацію про наявні прийомні пункти. Якщо електричні прилади потрапляють на звалище, з них можуть витікати небезпечні речовини та потрапити у підземні води або продукти харчування, що може нашкодити вашому здоров'ю.

ТОВАР СЕРТИФІКОВАНО