

LIBERTY

Інструкція з використання



Мікрохвильова піч

Модель: MD 2015 W

Зміст

Інформація про безпеку	3
— Заходи гарантування безпеки	3
Встановлення мікрохвильової печі	6
Будова приладу	7
Будова та функції панелі управління	8
— Перед приготуванням їжі	8
— Ручка Автоматичного приготування/Часу. Ваги	8
— Кнопка Пауза/Відміна	8
— Автоматичне нагадування	9
— Миттєве приготування	9
— Налаштування годинника	9
— Приготування їжі	10
— Функція «Експрес»	11
— Функція «Розморожування»	11
— Автоматичне приготування	12
— Автоматичний старт (Функція затримки)	13
— Багаторівневе приготування	14
— Функція захисту від дітей	15
Експлуатація приладу	16
— Послідовність дій під час використання	16
— Поради щодо приготування їжі	16
— Розморожування продуктів	17
— Рекомендації щодо використання посуду	18
Чищення та догляд	19
— Чищення	19
— Обслуговування приладу	20
— Гарантування безпеки під час обслуговування	20
Умови зберігання	20
Утилізація	21
Технічні параметри	21

Шановний покупець

Наша компанія вдячна Вам за вибір мікрохвильової печі Liberty. Для ефективної та надійної роботи приладу дуже важливо правильно його експлуатувати. Перед використанням просимо Вас уважно прочитати дану інструкцію з експлуатації та зберегти для подальшого використання.

ІНФОРМАЦІЯ ПРО БЕЗПЕКУ

Заходи гарантування безпеки

Під час експлуатації мікрохвильової пічки необхідно завжди дотримуватися наступних правил техніки безпеки:

1. Перед використанням приладу, прочитайте повністю інструкцію.
2. Переконайтеся, що напруга у вашому домі відповідає маркуванню на пічці і що ваша розетка заземлена.
3. Щоб зменшити ризик загоряння:
 - a) Не перегрівайте їжу.
 - b) Звільніть продукти від паперового чи пластикового пакування перед тим, як поставити їх у мікрохвильову піч.
 - c) Не нагрівайте олію чи жир до повного висихання, оскільки температуру олії важко контролювати.
 - d) Після використання протріть прилад вологою ганчіркою, а потім – сухою, щоб позбутися залишків їжі та жиру. Налиплий жир може нагріватися і спричинити дим і, навіть, загоряння.
 - e) Якщо продукти всередині пічки задиміли чи зайнялися, не відкривайте дверцята, а вимкніть пічку і вийміть штекер з розетки.
 - f) Будьте особливо обачними, коли використовуєте одноразові контейнери з пластику, паперу чи інших легкозаймистих матеріалів.
4. Щоб зменшити ризик вибуху чи раптового закипання:
 - a) Не кладіть у пічку щільно закриті контейнери, дитячі пляшечки з щільно закритими кришками чи соски.
 - b) Якщо ви хочете закип'ятити воду в пічці, використовуйте посуд з широким дном і слідкуйте за процесом, щоб уникнути різкого закипання і розбризкування рідини.
 - c) Картоплю, сосиски та арахіс перед приготуванням слід почистити або проколоти. Щоб запобігти можливим опікам не можна нагрівати сирі та варені яйця в шкаралупі через можливість вибуху нагрітого продукту навіть після закінчення нагрівання.
 - d) Приготовані рідини не забирайте з пічки одразу. Слід зачекати кілька хвилин, перед тим, як забрати їх з пічки, щоб уникнути можливої небезпеки, яку може спричинити кипляча рідина.

- е) Баночки з дитячим харчуванням та пляшки з дитячою їжею слід струшувати чи перемішати їх вміст та перевірити температуру, перед споживанням, щоб уникнути опіків.
5. Якщо шнур живлення пошкоджений, його повинен замінити кваліфікований спеціаліст з сервісного центру.
 6. Після приготування ємкість з їжею дуже гаряча. Щоб уникнути опіків від гарячої посуду та пару, використовуйте спеціальні рукавиці, щоб вийняти їжу з мікрохвильової пічки.
 7. Повільно піднімайте дальній від вас куток кришки посуду чи пластикового пакування, обережно відкривайте упаковку з попкорном чи інші, тримайте їх подалі від обличчя.
 8. Щоб запобігти руйнуванню поворотного скляного стола:
 - а) Дайте поворотному столу охолонути перед чищенням.
 - б) Не кладіть на холодний поворотний стіл гарячу їжу та приладдя.
 - с) Не кладіть на холодний поворотний стіл заморожену їжу та приладдя.
 9. Переконайтеся, що під час використання приладдя не торкається внутрішніх стінок мікрохвильової печі
 10. Використовуйте лише те приладдя, що призначене для використання у мікрохвильовій пічці.
 11. Не зберігайте їжу та інші речі всередині пічки.
 12. Не включайте пічку, якщо в ній немає рідини чи їжі. Це може пошкодити пічку.
 13. Прилад не призначений для користування дітьми чи особами з певними вадами без нагляду.
 14. Будь-які аксесуари, не рекомендовані виробником, можуть завдати вам шкоди.
 15. Пічка призначена лише для користування в приміщенні. Не користуйтеся нею на вулиці.
 16. Збережіть дану інструкцію.
 17. Застереження: Ніколи не користуйтеся пічкою, якщо пошкоджені дверцята чи дверний замок, сама пічка несправна чи пошкоджений шнур живлення. Поверніть прилад в найближчий авторизований сервісний центр на огляд або ремонт. Ніколи не намагайтеся налаштувати чи полагодити мікрохвильову пічку самостійно.
 18. Якщо ви відчули дим, виключіть пічку і вийміть штекер з розетки. Тримайте дверцята закритими, щоб придушити полум'я, якщо воно виникло.
 19. Нагрівання напоїв у мікрохвильовій печі може спричинити запізніле раптове закипання після виймання з пічки. Будьте обережними.
 20. Не використовуйте жорсткі абразивні миючі засоби чи металеві скребки, щоб почистити дверцята пічки, вони можуть подряпати поверхню. Це може

призвести до руйнування скла.

21. Прилад не призначений для керування за допомогою зовнішнього таймеру чи пульта дистанційного керування.
22. Прилад призначений для використання в домашніх умовах і в схожих до них, таких як:
 - а) кухонні приміщення в магазинах, офісах чи інших робочих оточеннях;
 - б) ферми;
 - в) клієнтами в готелі, мотелі чи інших схожих.
23. Мікрохвильова піч призначена для нагрівання їжі та напоїв. Сушіння продуктів чи одягу, нагрівання будь-яких інших предметів може спричинити пожежу
24. Дітям старше 8 років дозволяється користуватися мікрохвильовою пічкою лише, якщо ви провели детальний інструктаж, і дитина розуміє, як користуватися пічкою та усвідомлює наслідки неправильного користування.
25. Діти не повинні гратися приладом
26. Чищення та обслуговування пічки можуть виконувати діти, яким уже виповнилося 8 років і лише під наглядом дорослих. Зберігайте прилад і шнур в недоступному для дітей менше 8 років місці.
27. Дозволяйте дітям старше 8 років користуватися мікрохвильовою пічкою лише, якщо ви провели детальний інструктаж, і дитина розуміє, як користуватися пічкою і усвідомлює наслідки неправильного користування.
28. Цей прилад не призначений для користування особам (включаючи дітей) з обмеженими фізичними, сенсорними або розумовими здібностями, або з відсутністю досвіду і знань без нагляду або без проведення попередньо особою, відповідальною за їх безпеку, інструктажу щодо використання приладу.
29. Під час використання приладу діти повинні бути під наглядом, щоб вони не гралися з приладом
30. Не можна користуватися пароочисником
31. **Застереження:** Під час користування прилад та дверцята можуть нагріватися. Будьте обережними і не торкайтеся гарячих елементів в середині пічки. Тримайте дітей подалі.
32. Поверхня приладу можна нагріватися під час використання:



33. **Обережно: гаряча поверхня!**

ВСТАНОВЛЕННЯ МІКРОХВИЛЬНОЇ ПЕЧІ

1. Зніміть увесь пакувальний матеріал. Перед використанням зніміть плівку, якщо вона є. Уважно перевірте мікрохвильову піч на пошкодження. Якщо ви виявите пошкодження, зв'яжіться з фірмою-продавцем чи сервісним центром.
2. Розмістіть мікрохвильову піч в сухому та корозійностійкому місці, тримайте подалі від нагрівання та вологи, наприклад газових горілок або резервуару з водою.
3. Щоб забезпечити потрібну вентиляцію, відстань від стіни до задньої стінки мікрохвильової печі повинна бути не менше ніж 10 см, до бокової стінки – не менше ніж 5 см, вільний простір над мікрохвильовою піччю – 20 см, відстань від мікрохвильової печі до підлоги – 85 см.
4. Розміщуйте мікрохвильову піч подалі від телевізора, радіо та антени, оскільки вона може впливати на якість передачі інформації та картинки.
5. Забезпечте вільний доступ до розетки. Прилад повинен бути підключений в електричну розетку з заземленням.
6. Використовуйте пічку тільки з закритими дверцятами.
7. Не можна розміщувати мікрохвильову піч в шафі. Піч повинна стояти окремо. Вона призначена для використання з вільним доступом до неї.
8. Задня стінка повинна бути розміщена навпроти стіни.
При першому включенні ви можете відчути неприємний запах, навіть легкий дим, це нормально і пройде після кількох разів використання. Відкрийте вікно або двері приміщення, щоб забезпечити хорошу вентиляцію. Тому рекомендуємо поставити кружку з водою на поворотний стіл, включити на максимальну потужність і зробити це кілька разів.

БУДОВА ПРИЛАДУ

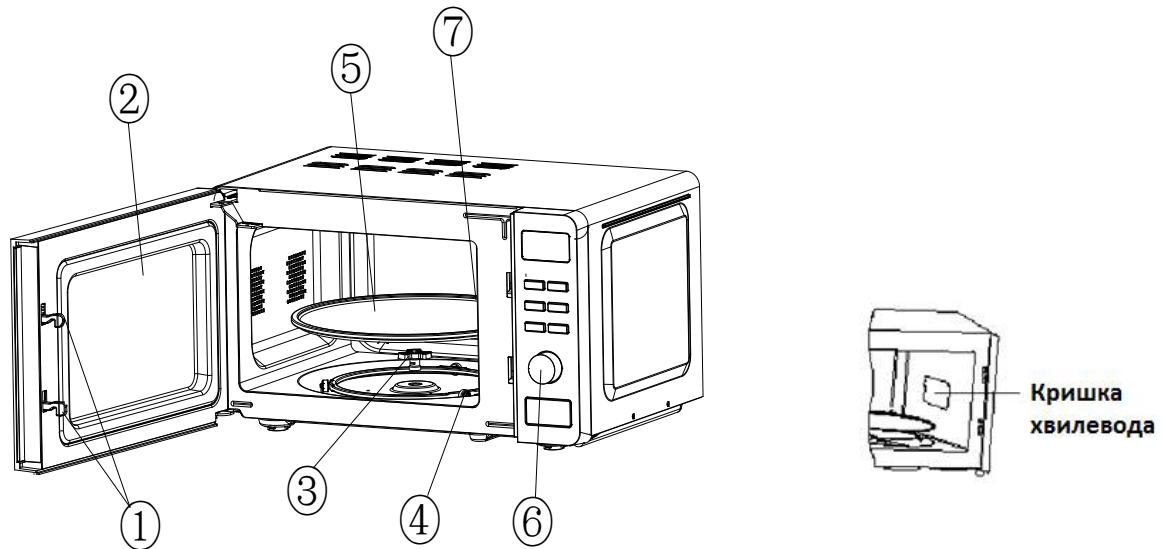

1. Дверний замок.

Щоб мікрохвильова піч працювала, дверцята повинні бути щільно зачиненими.

2. Оглядове вікно.

Дозволяє користувачу слідкувати за процесом приготування.

3. Вісь для обертання

Скляний поворотний стіл розміщений на осі для обертання, мотор під віссю повертає поворотний скляний стіл.

4. Поворотне кільце.

Поворотний скляний стіл сидить на коліщатах поворотного кільця, воно підтримує поворотний стіл і допомагає тримати баланс під час обертання.

5. Поворотний скляний стіл.

Продукти кладуть на поворотний скляний стіл, його обертання під час готування забезпечує рівномірне приготування їжі.



УВАГА

Спочатку розмістіть поворотне кільце, потім розмістіть на поворотну вісь поворотний скляний стіл і переконайтеся, що він добре зачепився

6. Панель управління.

Детальний опис дивіться нижче (може бути зміненою, залежно від моделі і без попередження)

7. Кришка хвилеводу

Розміщена всередині мікрохвильової печі, з тієї сторони, що і панель управління. Показано на малюнку нижче.



ЗАСТЕРЕЖЕННЯ:

Ніколи не знімайте кришку хвилеводу.

БОДОВА ТА ФУНКЦІЇ ПАНЕЛІ УПРАВЛІННЯ



Перед приготуванням їжі

Коли в підключили прилад до джерела живлення, світлодіодний екран замиготить 3 рази. Потім засвітиться позначка “:”, яка означає, що потрібно вказати меню і час приготування.

Ручка Автоматичного приготування/Часу. Ваги

Ви можете збільшити або зменшити час приготування, змінити вагу або обрати меню автоматичного приготування їжі під час роботи приладу, повернувши ручку.

Кнопка Pause/Cancel (Пауза/Відміна)

Якщо ви бажаєте скасувати програму, яка була попередньо обрана та повернутися у початкове меню або натисніть один раз для скасування введення програми і відновити початковому етапі.

Якщо ви хочете зупинити роботу приладу в момент приготування їжу, спочатку натисніть один раз, а потім натисніть двічі щоб відмінити програму приготування

Автонагадування

Коли задана програма приготування їжі завершиться, на дисплеї буде написано **End (Кінець)** і ви почуєте сигнал, який прозвучить 3 рази і нагадає вам, що їжу потрібно вийняти з пічки. Якщо після сигналу ви не натиснете кнопку **Pause/Cancel** (Пауза/Відміна) чи не відкриєте дверці, сигнал нагадування буде лунати через кожні три хвилини.

Миттєве приготування

Якщо прилад перебуває в резервному режимі (режимі готовності до виконання дій), Натисніть спочатку **Instant** (Миттєво), а потім **Start** (Старт), мікрохвильова піч почне приготування їжі на високій потужності; час приготування їжі у даному режимі становить 1 хвилину. Ви можете збільшити або зменшити час приготування поворотом ручки.

Налаштування годинника

Після того, як ви підключите прилад до джерела живлення, на дисплеї приладу замиготить позначка «:», після чого ви можете налаштувати поточний час за допомогою кнопки налаштування часу **Clock**.

Приклад: налаштування 12:30		
	Ваші дії:	Екран
1.	Після увімкнення приладу, на екрані починає блимати позначка	«:»
2.	Натисніть кнопку Preset/Clock (Програмування/Таймер) один раз	00:00
3.	Поверніть ручку автоматичного приготування, щоб встановити точну годину	12:00
4.	Натисніть кнопку Preset/ Clock Preset/Clock (Програмування/Таймер) знову	12:00
5.	Поверніть ручку автоматичного приготування, щоб встановити точні хвилини	12:30
6.	Натисніть кнопку Preset/Clock (Програмування/Таймер) знову або зачекайте 5 секунд. Годинник налаштований.	

Приготування їжі

Ця функція призначена для приготування та підігрівання їжі. Натиснувши Кнопку **Micro Power (Потужність)**, на екрані ви побачите 5 рівнів потужності: 100P—80P—60P—40P—20P.

Вид потужності	Рівень потужності	Призначення
Максимальна потужність	100%.	для швидкого, ретельного приготування та розігрівання їжі.
Висока потужність	80%.	для середнього експрес приготування
Середня потужність	60%	для пропарювання їжі
Низька потужність	40%	для розморожування продуктів.
Мінімальна потужність	20%	для підігрівання чи підтримання тепла.



УВАГА

- Максимальний можливий час для приготування - 60 хв.
- Ніколи не включайте пічку пустою.
- Якщо прилад працює при максимальній потужності приладу, потужність автоматично буде знижуватися після певного часу приготування, щоб подовжити термін експлуатації приладу.
- Якщо вам потрібно перевернути під час приготування їжу, натисніть кнопку **Instant/Start** (Миттєво/Старт), відкрийте пічку та переверніть їжу. Після закриття дверця процедура приготування продовжується.
- Якщо ви бажаєте дістати їжу з пічки раніше запланованого часу, натисніть кнопку **Pause/Cancel** (Пауза/Відміна) один раз, щоб стерти налаштування аби уникнути небажаного використання даного режиму наступного разу

Приклад: Приготування при потужності 80 P за 20 хвилин.		
	Ваші дії:	Екран
1	Після увімкнення приладу, на екрані починає блимати позначка	«:»
2	Оберіть бажану потужність приладу натискаючи послідовно кнопку Micro Power (Потужність)	80P
3	Встановіть час приготування повернувши ручку Автоматичного приготування/Часу. Ваги	10:00
4	Натисніть кнопку Instant/Start (Миттєво/Старт) щоб розпочати приготування; дисплей показуватиме зворотній відлік часу до завершення приготування	

Функція «Експрес»

Натисніть кнопку **Express** (Експрес) і на дисплеї ви побачите можливі варіанти часу приготування: 0:30, 1:00, 1:30.

Ця функція допоможе вам нагріти чашку води чи іншого напою поступово, уникаючи проміжних налаштувань часу. Оберіть потрібний час, залежно від кількості напою.

Приклад: Експрес приготування за 1 хвилину		
	Ваші дії:	Екран
1	Після увімкнення приладу, на екрані починає блимати позначка	«:»
2	Поступово натискайте кнопку Express (Експрес) та оберіть потрібний час.	1:00
3.	Приготування розпочнеться після натискання кнопки Instant/Start (Миттєво/Старт)	

Функція «Розморожування»

Функція призначена для розморожування їжі

Натисніть кнопку **Defrost** (Розморожування) і на екрані ви побачите цикл d.1 d.2 d.3.

d.1	Для розморожування м'яса, вагою від 0.1 до 2,0 кг.
d.2	Для розморожування домашньої птиці, вагою від 0.2 до 3.0 кг.
d.3	Для розморожування морепродуктів, вагою від 0.1 до 0.9 кг.



УВАГА

- Під час розморожування продукти необхідно перевертати, щоб досягнути рівномірного ефекту.
- Зазвичай, розморожування триває довше, ніж процес приготування їжі.
- Якщо їжу можна порізати ножем, то це полегшить процес розморожування.
- Мікрохвилі проникають в їжу на 4 см.
- Розморожені продукти слід спожити якнайшвидше, не рекомендується заморожувати їх знову.

Приклад: Розморожування 400 грам домашньої птиці		
	Ваші дії:	Екран
1	Після увімкнення приладу, на екрані починає блимати позначка	“:”
2	Натисніть кнопку Defrost (Розморожування) та оберіть тип розморожування	d.2

3	Прокрутіть ручку Автоматичне приготування/Час.Вага , щоб обрати вагу продукту	0.4
4	Розпочніть розморожування, натиснувши кнопку Instant/Start (Миттєво/Старт)	
5	Коли пройде половина часу розморожування, ви двічі рази почуєте 3-разовий сигнал, який означає, що потрібно перевернути їжу. Відкрийте дверцята і переверніть їжу. Прикрийте теплі частини. Закрийте двері. Натисніть кнопку Instant/Start (Старт), щоб продовжити розморожування.	

Автоматичне приготування

- В пічці за умовчанням встановлене меню для простих операцій. Коли на екрані починає блимати позначка «:», поверніть ручку у режим автоматичного приготування **Auto Cooking**, після чого ви побачите на екрані варіанти програм для готування їжі. А.1, А.2 А.8
- Виберіть потрібне меню, відповідно до типу і ваги продуктів та строго виконуйте вказівки, наведені нижче в таблиці Зверніть увагу на рекомендації, подані нижче в таблиці, в іншому випадку ефект від приготування їжі буде значно інший.

Екран	Тип продукту	Рекомендації щодо приготування
А.1	Попкорн	Приготування попкорну в пакеті, що продається в супермаркетах, вагою 85грам. Попкорн майже готовий, якщо "вистріли" чуються рідше, ніж 1 раз в 1-2 секунди. Натисніть кнопку Pause/Cancel (Пауза/ Відміна), щоб зупинити процес готування.
А.2	Попкорн	Так само, як А.1 лише для пакета, вагою 100 грам.
А.3	Піца	Розігрівання шматка піци, вагою 150 грам
А.4	Напої	Розігрівання 250 мл напою у чашці. Температура рідини – 5-10°C. Використовуйте велику чашку і не закривайте її щільно
А.5	Напої	Розігрівання 500 мл напою у чашці. Температура рідини – 5-10°C. Використовуйте велику чашку і не закривайте її щільно.
А.6	Картопля	Щоб приготувати картопляні палички, поріжте їх на смужки 5 мм завдовжки, заввишки або завширшки. Загальна вага - не більше 450 грам. Покладіть картоплю у велику ємкість і накрийте її тонкою плівкою, щоб запобігти випаровуванню води.

A.7	Картопля	Так само, як A.6, для картоплі, вагою 650 грам.
A.8	Риба	Для приготування риби на пару, вагою 450 грам. Після того, як ви почистили рибу, зробіть в ній надрізи. Помістіть рибу в мілку ємкість діаметром 22-27см, злегка посипте приправою і накрийте страву тонкою плівкою, щоб запобігти випаровуванню води. Після приготування, дайте страві постояти 2 хвилини.



УВАГА

- a) Температура їжі перед приготуванням повинна бути 20-25°C. Якщо температура їжі перед приготуванням нижча або вища, це вимагатиме збільшення або зменшення часу приготування.
- b) Результат приготування значною мірою залежить від температури, ваги та форми продуктів. Якщо в продуктах, що ви бажаєте приготувати, існують відхилення від норм, поданих в таблиці, налаштуйте потрібний вам час, для досягнення кращого результату.

Приклад: Приготування риби на пару, вагою 450 грам		
	Ваші дії:	Екран
1	Після увімкнення приладу, на екрані починає блимати позначка	«: »
2	поверніть ручку у режим автоматичного приготування Auto Cooking , щоб налаштувати меню приготування	A.8
3	Щоб розпочати приготування, натисніть кнопку Instant/Start (Миттєво/Старт) і екран показуватиме, скільки часу залишилося до кінця приготування.	

Автоматичний старт (Функція затримки)

Якщо ви не хочете, щоб приготування почалось саме в цей момент, ви можете запрограмувати початок готування із затримкою. Приготування розпочнеться у вказаний вами час. Налаштування складається з 2 кроків:

- 1) Налаштування поточного часу;
- 2) Налаштування меню і часу приготування.

Приклад: Зараз на годиннику 12:30. Ви бажаєте, щоб мікрохвильова піч автоматично почала готувати в режимі 100P протягом 9 хвилин і 30 секунд о 14:20.		
	Ваші дії:	Екран
1	Після увімкнення приладу, на екрані починає блимати позначка	«: »

1.1	Натисніть кнопку Preset/Clock (Програмування/Таймер)	00:00
1.2	Налаштуйте час за допомогою ручки Auto Cooking/ Time. Weight (Автоматичне приготування/Час. Вага)	12:00
1.3	Натисніть кнопку Preset/Clock (Програмування/Таймер) знову щоб підтвердити час	12:00
1.4	Встановіть хвилини, повернувши ручку Auto Cooking/ Time. Weight (Автоматичне приготування/Час. Вага)	12:30
1.5	Натисніть кнопку Preset/Clock (Програмування/Таймер) ще раз чи зачекайте 5 секунд, поки встановиться час (перестане блимати)	12:30
2	Виберіть меню та час приготування	
2.1	Оберіть рівень потужності приготування, натиснувши кнопку Micro Power (Потужність)	100P
2.2	Поверніть ручку Auto Cooking/ Time. Weight (Автоматичне приготування/Час.Вага), щоб встановити час приготування	9:30
2.3	Натисніть та утримуйте кнопку Preset/Clock (Програмування/Таймер) протягом 3 секунд, щоб повернутися до поточного часу.	
3	Встановіть час, коли ви бажаєте розпочати приготування. Повторіть кроки 1.2, 1.3, 1.4	
4	Натисніть кнопку Preset/Clock (Програмування/ Таймер) щоб підтвердити старт із затримкою. Тепер програма активована і мікрохвильова піч розпочне працювати в 14:20.	
5	Ви можете перевірити час початку приготування, натиснувши кнопку Preset/Clock (Програмування/Таймер).	

Багаторівневе приготування

Щоб досягнути найкращого результату в приготуванні, деякі рецепти вимагають різних способів та часу приготування. Ви можете запрограмувати індивідуальне меню наступним чином:

Приклад: Ви хочете приготувати їжу при 100P протягом 3 хвилин, потім при потужності 20P протягом 9 хвилин. Це – дворівневе налаштування.		
	Ваші дії:	Екран
1	Налаштовуємо приготування при потужності 100P протягом 3 хвилин	
1.1	Натисніть кнопку Micro Power (Потужність), щоб вибрати рівень потужності.	100P
1.2	Поверніть ручку Auto Cooking/ Time. Weight (Автоматичне приготування/Час. Вага), щоб встановити час приготування	3:00
2	Налаштовуємо приготування при потужності 20P протягом 9 хвилин.	

2.1	Натисніть кнопку Micro Power (Потужність), щоб вибрати необхідну потужність у меню	20P
2.2	Поверніть ручку Auto Cooking/ Time. Weight (Автоматичне приготування/Час. Вага), щоб встановити час приготування	9:00
3	Розпочніть приготування, натиснувши кнопку Instant/Start (Миттєво/Старт)	



УВАГА

- a) Коли завершиться приготування при потужності 100 %, автоматично розпочнеться приготування при потужності 20%.
- b) На одне приготування можна налаштувати максимально 4 рівні. Якщо це необхідно, після кроку 2.2 повторіть кроки від 2 до 3.

Функція захисту від дітей

Використовуйте дану функцію, коли чистите мікрохвильову пічку, або щоб діти не могли нею скористатися, коли вони знаходяться без нагляду. В цьому режимі всі кнопки блокуються

- 1) Налаштування блокування: Натисніть та утримуйте кнопку **Pause/Cancel** (Пауза/Відміна) протягом 3 секунд.
- 2) Відміна блокування: Натисніть та утримуйте кнопку **Pause/Cancel** (Пауза/Відміна) протягом 3 секунд.

ЕКСПЛУАТАЦІЯ ПРИЛАДУ

Послідовність дій під час використання мікрохвильової печі

1. Під'єднайте шнур живлення.



УВАГА

- Перед під'єднанням шнура переконайтеся, що перемикач розміщений в положенні “0”.
- Не блокуйте вентиляційні отвори.

2. Покладіть їжу на скляний поворотний стіл і закрийте дверцята.



УВАГА Їжа повинна бути в посуді.

3. Виберіть потрібний рівень потужності.

4. Встановіть таймер



УВАГА Якщо бажаний час - менший ніж 10 хвилин, поверніть перемикач далі ніж положення 10, а потім поверніть назад в потрібне вам положення значення часу.

5. Коли ви встановили час приготування, готування починається. Якщо вам потрібно зупинити готування, під час роботи пічки – просто відкрийте дверцята. Коли ви закриєте дверцята – готування продовжиться.

6. Коли час приготування закінчиться, ви почуєте сигнал і лампа всередині мікрохвильової печі також погасне.



УВАГА Якщо ви заберете їжу з мікрохвильової печі до того, як закінчиться час приготування, переконайтеся, що ви перевели перемикач в положення “0”. Не допускайте роботи мікрохвильової печі пустою.

Поради щодо приготування їжі у мікрохвильовій пічці

Наступні фактори можуть вплинути на результат приготування їжі:

Розміщення їжі

Розміщуйте товсті частини ближче до зовнішньої частини посуду, тонкі частини – до центру. Розміщуйте їжу рівномірно. Не перенавантажуйте, якщо можливо.

Час приготування

Починайте приготування з невеликого часу. Оцініть стан їжі після цього і, якщо потрібно, виставте додатково потрібний для завершення приготування час. Занадто довгий час приготування може спричинити дим і займання.

Приготування їжі рівномірно

Такі продукти як курча або гамбургер слід хоча б один раз перевернути під час готування. Залежно від типу їжі, якщо можливо, перемішайте її раз чи два від зовнішніх стінок до центру посуду.

Час очікування після приготування

Після того, як закінчився час приготування, залиште їжу в пічці ще на деякий час, це дозволить завершити цикл приготування і дасть їжі охолонути поступово.

Як визначити, чи їжа приготувалася

- Колір та твердість продукту допоможе визначити, чи їжа приготувалася:
- Пар виходить з усіх частин їжі, а не лише з деяких частини.
- Домашню птицю можна легко розібрати на шматки.
- Немає слідів крові на свинині чи домашній птиці.
- Риба без блиску і її легко можна розділити вилкою

Спеціальний посуд для мікрохвильової печі

Якщо для приготування їжі в мікрохвильовій печі Ви використовуєте спеціальний посуд, що нагрівається від мікрохвиль, завжди встановлюйте ізоляційну пластину з кераміки чи іншого матеріалу під посуд. Такий посуд дає Такий посуд дає змогу в мікрохвильовій печі отримати апетитну хрустку скоринку на поверхні їжі. Керамічна пластинка під посудом завадить руйнуванню скляного стола та кільця під ним, що повертаються.

Готування продуктів, що вкриті пластиковою плівкою, яка є безпечною для мікрохвильової печі

Коли ви готуєте їжу з високим вмістом жиру, не дозволяйте плівці контактувати з їжею, тому що вона може розплавитися.

Пластиковий кухонний посуд для мікрохвильової печі

Деякий кухонний пластиковий посуд для мікрохвильової печі не годиться для готування страв з великою кількістю жиру чи цукру. А також, не перевищуйте рекомендований час попереднього нагрівання, що поданий в інструкції.

Розморожування продуктів у мікрохвильовій пічці

Мікрохвилі проникають в більшість продуктів по ходу обертання на 4 см, щоб досягнути максимального ефекту від розморожування, дотримуйтесь наступних порад:

1. Для товстих, щільних продуктів – регулярно перевертайте їх під час розморожування, щоб досягнути однакового теплового ефекту.
2. Якщо продукт для розморожування важить більше 0.5 кг, рекомендується перевернути його щонайменше 2 рази.
3. Розморожені продукти слід спожити чи приготувати якнайшвидше, не рекомендується класти їх назад в холодильник і знову заморозувати.

Рекомендації щодо використання посуду

Наполегливо рекомендується використовувати контейнери, які годяться і безпечні для використання у мікрохвильових пічках. Загалом, контейнери, посуд, що виготовлені з термостійкої кераміки, скла чи пластику годяться для мікрохвильової пічки. Ніколи не використовуйте металічні контейнери та приладдя з комбінованих матеріалів, тому що може легко виникнути іскра. Користуйтеся таблицею, поданою нижче.

Матеріали посуду	Мікрохвильова піч	Примітки
Термостійка кераміка	Так	Ніколи не використовуйте керамічний посуд, який декорований металічним обідком чи є глазурованим.
Термостійкий пластик	Так	Не може використовуватися для довготривалого використання.
Термостійке скло	Так	
Пластикова плівка	Так	Не можна використовувати для приготування м'яса, котлет, оскільки перегрівання і висока температура можуть пошкодити плівку
Решітка для грилю	Ні	
Металічний контейнер	Ні	Не можна використовувати у мікрохвильовій печі. Мікрохвилі не можуть проникати через метал.
Посуд, покритий лаком	Ні	Погана термостійкість. Не можна використовувати для нагрівання при високій температурі.
Бамбукове дерево і папір	Ні	Погана термостійкість. Не можна використовувати для нагрівання при високій температурі.

ЧИЩЕННЯ ТА ДОГЛЯД МІКРОХВИЛЬОВОЇ ПЕЧІ

Чищення приладу



УВАГА

1. Регулярно очищайте прилад від решток їжі.



ЗАСТЕРЕЖЕННЯ:

2. Вийміть штекер з розетки, перед тим, як розпочати чищення. Не занурюйте прилад у воду чи інші рідини, коли чистите його.
3. Слідкуйте, щоб пічка завжди була чистою. Забруднення можуть спричинити зношення поверхні пічки, що значно зменшить термін служби вашої мікрохвильової пічки і, крім того, може вам зашкодити.
4. Ніколи не використовуйте жорстких миючих засобів, газолін, абразивні миючі засоби чи металічну щітку, щоб почистити будь-яку частину приладу.
5. Не знімайте кришку хвилеводу.
6. Після тривалого використання мікрохвильової печі можуть виникнути незвичні запахи у пічці. Існує 3 методи, щоб позбутися цих запахів:
 - а) Покладіть кілька шматочків лимону в чашку, потім підігрійте їх протягом 2-3 хв при високій мікропотужності.
 - б) Поставте чашку червоного чаю у пічку, та нагрійте при високій мікропотужності.
 - с) Покладіть трішки апельсинової кірки у пічку, а потім нагрійте протягом 1 хвилини при високій мікропотужності.

Частини, які слід чистити: двері з ущільнювачем, внутрішня поверхня і прилеглі частини.

Зовнішня поверхня:

Протріть потрібні місця м'якою зволоженою ганчіркою.

Дверцята:

М'якою вологою ганчіркою протріть дверцята та вікно.

Протріть дверні ущільнювачі і прилеглі частини, щоб позбутися забруднення.

Протріть панель управління злегка зволоженою тканиною.

Внутрішня поверхня:

М'якою вологою ганчіркою протріть внутрішню поверхню мікрохвильової пічки.

Начисто протріть кришку хвилеводу.

Поворотний стіл/ Поворотне кільце/Поворотна вісь:

Мийте м'яким мильним розчином.

Сполосніть чистою водою і дайте висохнути.

Обслуговування приладу

Перед тим, як звернутися до сервісного центру, перевірте наступне:

1. Поставте чашку з водою (приблизно 150мл) і закрийте щільно дверцята. Лампа пічки повинна погаснути, якщо ви добре закрили дверцята. Включіть пічку на 1 хв.
2. Лампочка світиться?
3. Вентилятор охолодження працює? (Перевірте, чи є потік повітря, поставивши руку над вентиляційними отворами)
4. Поворотний стіл крутиться? (Поворотний стіл може змінювати напрямок обертання та крутитися за годинниковою стрілкою чи проти неї. Це нормально).
5. Вода в пічці нагрілася? Якщо відповідь "НІ" на будь-яке з цих запитань, перевірте розетку та запобіжник

Якщо і розетка і запобіжник справні, **ЗВЕРНІТЬСЯ ДО НАЙБЛИЖЧОГО СЕРВІСНОГО ЦЕНТРУ.**

Гарантування безпеки під час обслуговування

Мікрохвильові випромінювання

1. Висока напруга на конденсаторі залишається заряд після відключення; коротка негативна клема конденсатора високої напруги в духовці шасі (використовуйте викрутку) для розрядки, перш ніж торкатися.
2. Переконайтесь, що прилад не підключений до електричної мережі з напругою 220 В, а корпус приладу заземлений.
 - Магнетрона
 - Високовольтний трансформатор
 - Високовольтний конденсатор
 - Високовольтний діод
 - Високовольтний запобіжник

Такі умови можуть призвести до надмірного опромінення мікрохвилями в процесі обслуговування.

Неправильна установка магнетрона;

Неправильний монтаж системи блокування дверей, дверних петель та безпосередньо дверні;

Неправильна установка перемикача підтримки;



Двері, дверні ущільнення або корпус пошкодилися

Умови зберігання

Зберігайте мікрохвильову піч в сухому приміщенні, при температурі від +5°C до +40°C, з відносною вологістю повітря не більше 80%.

Утилізація

Забороняється використовувати прилад, якщо дверці чи дверний замок пошкоджені, тому що існує небезпека ураження високою напругою та/чи електромагнітним випромінюванням.

 	Не викидайте цей прилад разом з побутовим сміттям. Він має бути утилізований окремо. Згідно з директивою ЄС про відходи електричного та електронного устаткування, відходи електричного та електронного устаткування мають бути окремо зібрані й оброблені. Якщо в будь-який час Вам треба буде позбутися цього продукту, прохання, не викидайте цей виріб у домашній смітник. Прохання відправити цей прилад до утилізації відходів електричного та електронного устаткування, збираючи всі доступні позиції.
--	--

При правильній експлуатації і періодичному сервісному обслуговуванні мікрохвильової печі, авторизованим сервісним центром, виробник гарантує безпечну роботу приладу на протязі п'яти років.

Технічні параметри

Мікрохвильова піч LIBERTY	
Модель :	MD 2315 B
Номинальна напруга:	230В/50Гц
Корисний об'єм:	23 літри
Максимальна вхідна потужність:	1280 Вт
Максимальна вихідна потужність:	800 Вт
Частота мікрохвиль:	2450 МГц
Кількість рівнів потужності:	5
Таймер приготування:	до 60 хв

Дата виготовлення: Грудень 2015

Виготовлено: Шонгшен Донлім Вейлі Електрикал Еплаєнс Ко. Лтд
Адреса: Фуша Індастріал Парк, Фуша Таун, Шонгшен Сіті, Гуандонг, Китай

Уповноважений представник в Україні: ТОВ "Ліберті Електронікс Україна"
29000, м.Хмельницький, Старокостянтинівське шосе, 5/5



011

