

I5GG0G.1 /UA

I5GG0 /UA

GB

English

Operating Instructions COOKER AND OVEN

Contents

Operating Instructions, 1
Description of the appliance-Control Panel, 2
Description of the appliance-Overall view, 2
Installation, 3
Start-up and use, 7
Precautions and tips, 10
Care and maintenance, 11
Assistance, 11

UA

Українська

Інструкції з експлуатації КУХНЯ

Зміст

Інструкції з експлуатації, 1
Опис установки-Панель управління, 2
Опис установки-Загальний вигляд, 2
Встановлення, 3
Включення і використання, 7
Запобіжні засоби і поради, 10
Догляд і технічне обслуговування, 11
Допомога, 11

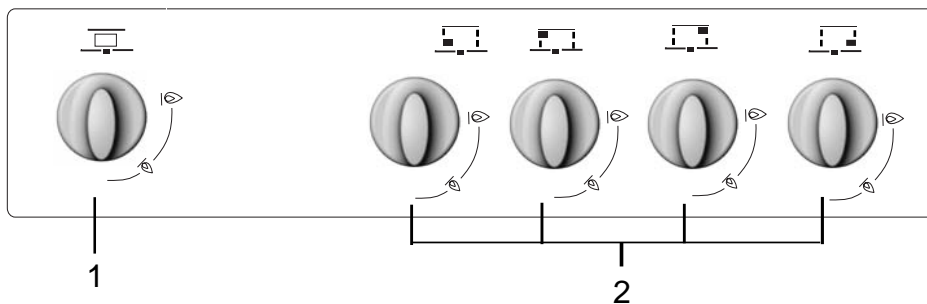

GB

Description of the appliance Control panel

- 1.OVEN CONTROL knob
- 2.Hob BURNER control knob

UA

Опис плити Панель управління

- 1.Ручка ДУХОВКА
- 2.Ручки для керування газовими пальниками на варильній поверхні

GB

Description Overall view

1. Hob burner
2. Hob Grid
- 3.Containment surface for spills
- 4.Control panel
- 5..Sliding grill rack
- 6.DRIPPING pan
- 7.Adjustable foot
- 8.GUIDE RAILS for the sliding racks
- 9.position 5
- 10.position 4
- 11.position 3
- 12.position 2
- 13.position 1

UA

Опис плити Загальний вигляд

- 1.Газовий пальник
- 2.Піддон на випадок переливань
- 3.Поверхня для збирання збіглої рідини
- 4.Панель управління
- 5.Полка РЕШІТКИ
- 6.Полка ДЕКО
- 7.Лапка для налаштування
- 8.НАПРАВЛЯЮЧІ для полиць
- 9.положення 5
- 10.положення 4
- 11.положення 3
- 12.положення 2
- 13.положення 1

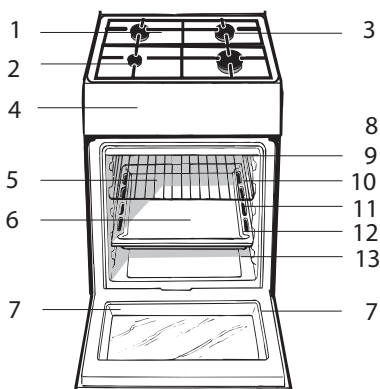

! Before operating your new appliance please read this instruction booklet carefully. It contains important information concerning the safe installation and operation of the appliance.

! Please keep these operating instructions for future reference. Make sure that the instructions are kept with the appliance if it is sold, given away or moved.

! The appliance must be installed by a qualified professional according to the instructions provided.

! Any necessary adjustment or maintenance must be performed after the cooker has been disconnected from the electricity supply.

Room ventilation

The appliance may only be installed in permanently-ventilated rooms, according to current national legislation. The room in which the appliance is installed must be ventilated adequately so as to provide as much air as is needed by the normal gas combustion process (the flow of air must not be lower than 2 m³/h per kW of installed power).

The air inlets, protected by grilles, should have a duct with an inner cross section of at least 100 cm² and should be positioned so that they are not liable to even partial obstruction (see figure A).

These inlets should be enlarged by 100% - with a minimum of 200 cm² - whenever the surface of the hob is not equipped with a flame failure safety device. When the flow of air is provided in an indirect manner from adjacent rooms (see figure B), provided that these are not communal parts of a building, areas with increased fire hazards or bedrooms, the inlets should be fitted with a ventilation duct leading outside as described above.

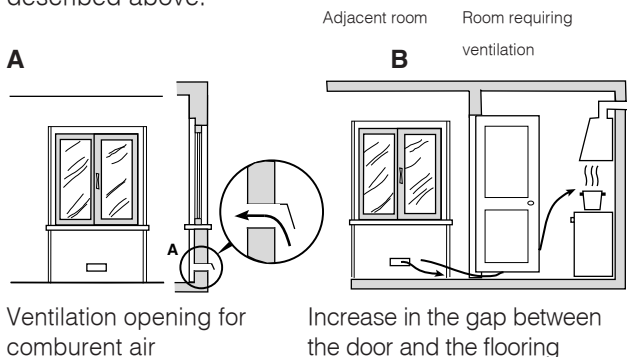

! After prolonged use of the appliance, it is advisable to open a window or increase the speed of any fans used.

Disposing of combustion fumes

The disposal of combustion fumes should be guaranteed using a hood connected to a safe and efficient natural suction chimney, or using an electric fan that begins to operate automatically every time the appliance is switched on (see figure).

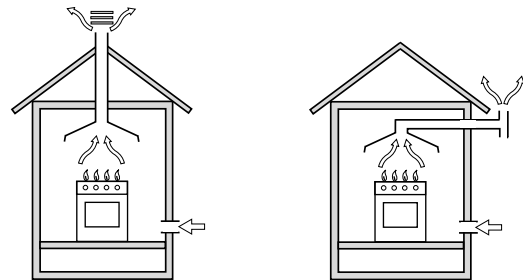

Fumes channelled straight outside

Fumes channelled through a chimney or branched flue system reserved for cooking appliances)

! The liquefied petroleum gases are heavier than air and collect by the floor, therefore all rooms containing LPG cylinders must have openings leading outside so that any leaked gas can escape easily. LPG cylinders, therefore, whether partially or completely full, must not be installed or stored in rooms or storage areas that are below ground level (cellars, etc.). Only the cylinder being used should be stored in the room; this should also be kept well away from sources of heat (ovens, chimneys, stoves) that may cause the temperature of the cylinder to rise above 50°C.

Positioning and levelling

! It is possible to install the appliance alongside cupboards whose height does not exceed that of the hob surface.

! Make sure that the wall in contact with the back of the appliance is made from a non-flammable, heat-resistant material (T 90°C).

To install the appliance correctly:

- Place it in the kitchen, dining room or the bed-sit (not in the bathroom).
- If the top of the hob is higher than the cupboards, the appliance must be installed at least 200 mm away from them.
- If the cooker is installed underneath a wall cabinet, there must be a minimum distance of 420 mm between this cabinet and the top of the hob. This distance should be increased to 700 mm if the wall cabinets are flammable (see figure).
- Do not position blinds behind the cooker or less than

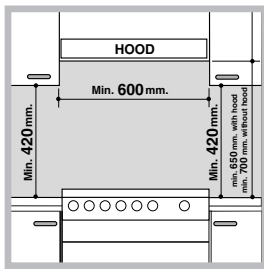

200 mm away from its sides.

- Any hoods must be installed according to the instructions listed in the relevant operating manual.

Levelling

If it is necessary to level the appliance, screw the adjustable feet into the places provided on each corner of the base of the cooker (see figure).

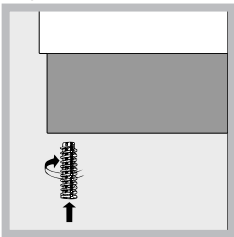

The legs* fit into the slots on the underside of the base of the cooker.

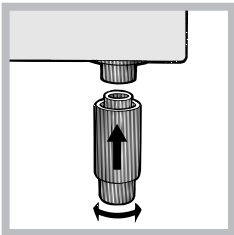

Electrical connection

Install a standardised plug corresponding to the load indicated on the appliance data plate (see **Technical data table**).

The appliance must be directly connected to the mains using an omnipolar circuit-breaker with a minimum contact opening of 3 mm installed between the appliance and the mains. The circuit-breaker must be suitable for the charge indicated and must comply with NFC 15-100 regulations (the earthing wire must not be interrupted by the circuit-breaker). The supply cable must be positioned so that it does not come into contact with temperatures higher than 50°C at any point.

Before connecting the appliance to the power supply, make sure that:

- The appliance is earthed and the plug is compliant with the law.
- The socket can withstand the maximum power of the appliance, which is indicated by the data plate.
- The voltage is in the range between the values indicated on the data plate.
- The socket is compatible with the plug of the appliance. If the socket is incompatible with the

* Only available in certain models

plug, ask an authorised technician to replace it. Do not use extension cords or multiple sockets.

! Once the appliance has been installed, the power supply cable and the electrical socket must be easily accessible.

! The cable must not be bent or compressed.

! The cable must be checked regularly and replaced by authorised technicians only.

! The manufacturer declines any liability should these safety measures not be observed.

Gas connection

Connection to the gas network or to the gas cylinder may be carried out using a flexible rubber or steel hose, in accordance with current national legislation and after making sure that the appliance is suited to the type of gas with which it will be supplied (see the rating sticker on the cover: if this is not the case see below). When using liquid gas from a cylinder, install a pressure regulator which complies with current national regulations. To make connection easier, the gas supply may be turned sideways*: reverse the position of the hose holder with that of the cap and replace the gasket that is supplied with the appliance.

! Check that the pressure of the gas supply is consistent with the values indicated in the Table of burner and nozzle specifications (see below). This will ensure the safe operation and durability of your appliance while maintaining efficient energy consumption.

Gas connection using a flexible rubber hose

Make sure that the hose complies with current national legislation. The internal diameter of the hose must measure: 8 mm for liquid gas supply; 13 mm for methane gas supply.

Once the connection has been performed, make sure that the hose:

- Does not come into contact with any parts that reach temperatures of over 50°C.
- Is not subject to any pulling or twisting forces and that it is not kinked or bent.
- Does not come into contact with blades, sharp corners or moving parts and that it is not compressed.
- Is easy to inspect along its whole length so that its condition may be checked.
- Is shorter than 1500 mm.

- Fits firmly into place at both ends, where it will be fixed using clamps that comply with current regulations.

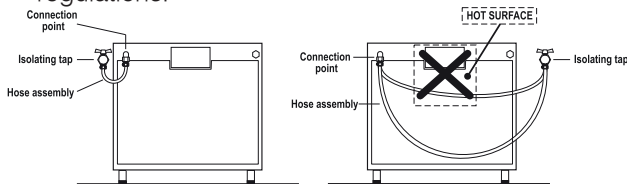

! If one or more of these conditions is not fulfilled or if the cooker must be installed according to the conditions listed for class 2 - subclass 1 appliances (installed between two cupboards), the flexible steel hose must be used instead (see below).

Connecting a flexible jointless stainless steel pipe to a threaded attachment

Make sure that the hose and gaskets comply with current national legislation.

To begin using the hose, remove the hose holder on the appliance (the gas supply inlet on the appliance is a cylindrical threaded 1/2 gas male attachment).

! Perform the connection in such a way that the hose length does not exceed a maximum of 2 metres, making sure that the hose is not compressed and does not come into contact with moving parts.

Checking the connection for leaks

When the installation process is complete, check the hose fittings for leaks using a soapy solution. Never use a flame.

Adapting to different types of gas

It is possible to adapt the appliance to a type of gas other than the default type (this is indicated on the rating label on the cover).

Adapting the hob

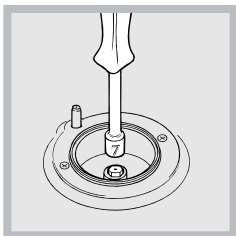

Replacing the nozzles for the hob burners:

1. Remove the hob grids and slide the burners off their seats.
2. Unscrew the nozzles using a 7 mm socket spanner (see figure), and replace them with nozzles suited to the new type

of gas (see Burner and nozzle specifications table).
3. Replace all the components by following the above instructions in reverse.

Adjusting the hob burners' minimum setting:

1. Turn the tap to the minimum position.
2. Remove the knob and adjust the regulatory screw, which is positioned inside or next to the tap pin, until the flame is small but steady.

! If the appliance is connected to a liquid gas supply,

the regulatory screw must be fastened as tightly as possible.

3. While the burner is alight, quickly change the position of the knob from minimum to maximum and vice versa several times, checking that the flame is not extinguished.

! The hob burners do not require primary air adjustment.

Adapting the oven

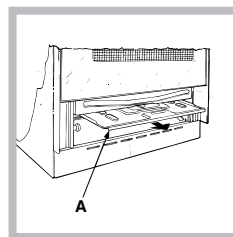

Replacing the oven burner nozzle:

1. Remove the oven compartment.
2. Slide out the protection panel A (see diagram).

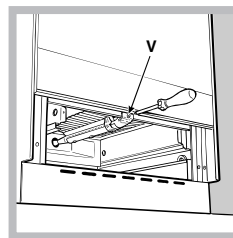

3. Remove the oven burner after unscrewing the screws V (see figure).

The whole operation will be made easier if the oven door is removed.

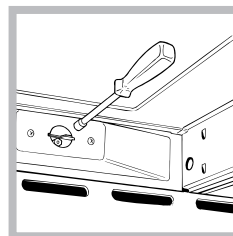

4. Unscrew the nozzle using a special nozzle socket spanner (see figure) or with a 7 mm socket spanner, and replace it

with a new nozzle that is suited to the new type of gas (see Burner and nozzle specifications table).

Adjusting the gas oven burner's minimum setting:

1. Light the burner (see Start-up and Use).
2. Turn the knob to the minimum position (MIN) after it has been in the maximum position (MAX) for approximately 10 minutes.
3. Remove the knob.
4. Tighten or loosen the adjustment screws on the outside of the thermostat pin (see figure) until the flame is small but steady.

! If the appliance is connected to liquid gas, the

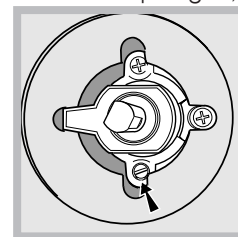
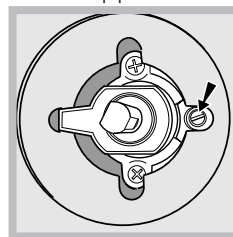

adjustment screw must be fastened as tightly as possible.

5. Turn the knob from the MAX position to the MIN position quickly or open and shut the oven door, making sure that the burner is not extinguished.

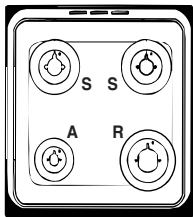

I5GG0G.1 /UA

I5GG0 /UA

TECHNICAL DATA	
Oven dimensions (HxWxD)	34x39x38 cm
Volume	58 l
Useful measurements relating to the oven compartment	width 42 cm depth 44 cm height 17 cm
Power supply voltage and frequency	see data plate
Burners	may be adapted for use with any type of gas shown on the data plate, which is located inside the flap or, after the oven compartment has been opened, on the left-hand wall inside the oven.
	EC Directives: 2006/95/EC dated 12/12/06 (Low Voltage) and subsequent amendments - 2004/108/EC dated 15/12/04 (Electromagnetic Compatibility) and subsequent amendments - 2009/142/EC dated 30/11/09 (Gas) and subsequent amendments - 93/68/EEC dated 22/07/93 and subsequent amendments - 2002/96/EC. 1275/2008 (Stand-by/ Off mode)
ENERGY LABEL and ECODESIGN	Regulation (EU) No 65/2014 supplementing Directive 2010/30/EU. Regulation (EU) No 66/2014 implementing Directive 2009/125/EC. Standard EN 15181. Standard EN 30-2-1

Table of burner and nozzle specifications

Table 1			Liquid Gas				Natural Gas				
Burner	Diameter (mm)	Thermal Power kW (p.c.s.*)		By-Pass 1/100 (mm)	Nozzle 1/100 (mm)	Flow* g/h		Nozzle 1/100 (mm)	Flow* l/h	Nozzle 1/100 (mm)	Flow* l/h
		Nominal	Reduced			***	**				
Fast (Large)(R)	100	3.00	0.7	41	87	218	214	128	286	143	286
Semi Fast (Medium)(S)	75	1.90	0.4	30	70	138	136	104	181	118	181
Auxiliary (Small)(A)	51	1.00	0.4	30	52	73	71	76	95	80	95
Oven	-	2.00	1.0	48-49	68	145	143	107	190	114	190
Supply Pressures	Nominal (mbar)					28-30	37	20		13	
	Minimum (mbar)					20	25	17		6,5	
	Maximum (mbar)					35	45	25		18	

* At 15°C and 1013 mbar- dry gas

** Propane P.C.S. = 50,37 MJ/Kg

*** Butane P.C.S. = 49,47 MJ/Kg



Natural P.C.S. = 37,78 MJ/m³

Using the hob

Lighting the burners

For each BURNER knob there is a complete ring showing the strength of the flame for the relevant burner.

To light one of the burners on the hob:

1. Bring a flame or gas lighter close to the burner.
2. Press the BURNER knob and turn it in an anticlockwise direction so that it is pointing to the maximum flame setting .
3. Adjust the intensity of the flame to the desired level by turning the BURNER knob in an anticlockwise direction. This may be the minimum setting , the maximum setting  or any position in between the two.

If the appliance is fitted with an electronic lighting device* (see figure), press the ignition button, marked

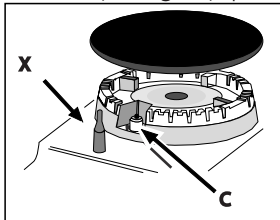

with the symbol ☆, then hold the BURNER knob down and turn it in an anticlockwise direction, towards the maximum flame setting, until the burner is lit.

Several models are equipped with an ignition device

which is built into the knob; in this case the electronic ignition device* is present (C) but the ignition button is not. Simply press the BURNER knob and turn it in an anticlockwise direction so that it is pointing to the maximum flame setting, until the burner is lit. The burner may be extinguished when the knob is released. If this occurs, repeat the operation, holding the knob down for a longer period of time.

! If the flame is accidentally extinguished, switch off the burner and wait for at least 1 minute before attempting to relight it.

If the appliance is equipped with a flame failure safety device*(X), press and hold the BURNER knob for approximately 2-3 seconds to keep the flame alight and to activate the device.

To switch the burner off, turn the knob until it reaches the stop position •.

Practical advice on using the burners

For the burners to work in the most efficient way possible and to save on the amount of gas consumed, it is recommended that only pans that have a lid and a flat base are used. They should also be suited to the size of the burner.

Burner	ř Cookware diameter (cm)
Fast (R)	24 - 26
Semi Fast (S)	16 - 20
Auxiliary (A)	10 - 14

To identify the type of burner, please refer to the diagrams contained in the "Burner and nozzle specifications".

Using the oven

! The first time you use your appliance, heat the empty oven with its door closed at its maximum temperature for at least half an hour. Ensure that the room is well ventilated before switching the oven off and opening the oven door. The appliance may emit a slightly unpleasant odour caused by protective substances used during the manufacturing process burning away.



! Before operating the product, remove all plastic film from the sides of the appliance.

! Never put objects directly on the bottom of the oven; this will avoid the enamel coating being damaged. Only use position 1 in the oven when cooking with the rotisserie spit.

Lighting the oven

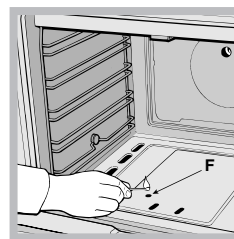
To light the oven burner, apply a lighted match or a lighter to hole and while pressing in all the way set the



oven knob on maximum . The burner can be used at maximum or intermediate settings. These settings, maximum  and minimum  are indicated on the knob, plus off, identified by the symbol • and operative when this symbol

points to the notch.

For the minimum to maximum settings turn the knob counter clockwise from "Off".

To turn off the burner, turn the knob clockwise until it stops (corresponding again with setting •).

! The oven is fitted with a safety device and it is therefore necessary to hold the OVEN control knob down for approximately 6 seconds*.

! If the flame is accidentally extinguished, switch off the burner and wait for at least 1 minute before attempting to relight the oven.

* Only available in certain models.

Lower compartment

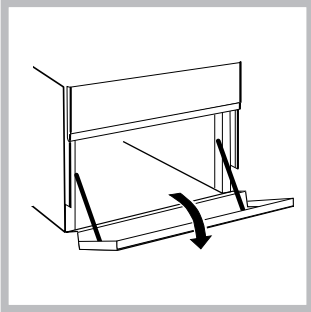

There is a compartment underneath the oven that may be used to store oven accessories or deep dishes. To open the door pull it downwards (see figure).

- ! The internal surfaces of the compartment (where present) may become hot.
- ! Do not place flammable materials in the lower oven compartment.

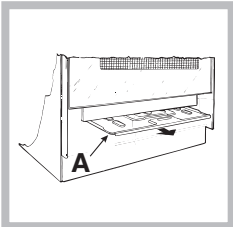

In gas cooker models, there is a sliding protection layer A that shields the lower compartment from the heat generated by the burner (see figure).

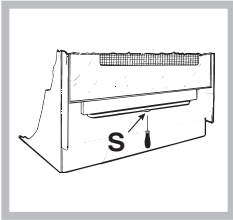

To remove the sliding protection remove the screw S (see figure). To replace it, lock it in place with the screw S.

! Before using the oven make sure that the sliding protection is fixed correctly.

Oven cooking advice table
GB

Food to be cooked	Wt. (Kg)	Cooking position of shelves from bottom	Temperature (°C)	Pre-heating time (min)	Cooking time (min.)
Pasta					
Lasagne	2.5	3	210	10	60-75
Cannelloni	2.5	3	200	10	40-50
Pasta bakes au gratin	2.5	3	200	10	40-50
Meat					
Veal	1.7	3	200	10	85-90
Chicken	1.5	3	220	10	90-100
Duck	1.8	3	200	10	100-110
Rabbit	2.0	3	200	10	70-80
Pork	2.1	3	200	10	70-80
Lamb	1.8	3	200	10	90-95
Fish					
Mackerel	1.1	3	180-200	10	35-40
Dentex	1.5	3	180-200	10	40-50
Trout baked in paper	1.0	3	180-200	10	40-45
Pizza					
Neapolitan	1.0	3	220	15	15-20
Cake					
Biscuits	0.5	3	180	15	30-35
Tarts	1.1	3	180	15	30-35
Savoury pie	1.0	3	180	15	45-50
Raised Cakes	1.0	3	165	15	35-40

NB: cooking times are approximate and may vary according to personal taste.

Precautions and tips

GB

! This appliance has been designed and manufactured in compliance with international safety standards. The following warnings are provided for safety reasons and must be read carefully.

General safety

- **These instructions are only valid for the countries whose symbols appear in the manual and on the serial number plate.**• The appliance was designed for domestic use inside the home and is not intended for commercial or industrial use.
- The appliance must not be installed outdoors, even in covered areas. It is extremely dangerous to leave the appliance exposed to rain and storms.
- Do not touch the appliance with bare feet or with wet or damp hands and feet.
- **The appliance must be used by adults only for the preparation of food, in accordance with the instructions outlined in this booklet. Any other use of the appliance (e.g. for heating the room) constitutes improper use and is dangerous. The manufacturer may not be held liable for any damage resulting from improper, incorrect and unreasonable use of the appliance.**
- The instruction booklet accompanies a class 1 (insulated) or class 2 - subclass 1 (recessed between 2 cupboards) appliance.
- Keep children away from the oven.
- Make sure that the power supply cables of other electrical appliances do not come into contact with the hot parts of the oven.
- The openings used for the ventilation and dispersion of heat must never be covered.
- Do not close the glass hob cover (selected models only) when the burners are alight or when they are still hot.
- Always use oven gloves when placing cookware in the oven or when removing it.
- Do not use flammable liquids (alcohol, petrol, etc...) near the appliance while it is in use.
- Do not place flammable material in the lower storage compartment or in the oven itself. If the appliance is switched on accidentally, it could catch fire.
- Always make sure the knobs are in the • position and that the gas tap is closed when the appliance is not in use.
- When unplugging the appliance, always pull the plug from the mains socket; do not pull on the cable.
- Never perform any cleaning or maintenance work without having disconnected the appliance from the electricity mains.

- If the appliance breaks down, under no circumstances should you attempt to repair the appliance yourself. Repairs carried out by inexperienced persons may cause injury or further malfunctioning of the appliance. Contact Assistance.
- Do not rest heavy objects on the open oven door.
- The appliance should not be operated by people (including children) with reduced physical, sensory or mental capacities, by inexperienced individuals or by anyone who is not familiar with the product. These individuals should, at the very least, be supervised by someone who assumes responsibility for their safety or receive preliminary instructions relating to the operation of the appliance.
- Do not let children play with the appliance.

Disposal

- When disposing of packaging material: observe local legislation so that the packaging may be reused.
- The European Directive 2002/96/EC relating to Waste Electrical and Electronic Equipment (WEEE) states that household appliances should not be disposed of using the normal solid urban waste cycle. Exhausted appliances should be collected separately in order to optimise the cost of re-using and recycling the materials inside the machine, while preventing potential damage to the atmosphere and to public health. The crossed-out dustbin is marked on all products to remind the owner of their obligations regarding separated waste collection. Exhausted appliances may be collected by the public waste collection service, taken to suitable collection areas in the area or, if permitted by current national legislation, they may be returned to the dealers as part of an exchange deal for a new equivalent product. All major manufacturers of household appliances participate in the creation and organisation of systems for the collection and disposal of old and disused appliances.

Respecting and conserving the environment

- Whenever possible, avoid pre-heating the oven and always try to fill it. Open the oven door as little as possible because heat is lost every time it is opened. To save a substantial amount of energy, simply switch off the oven 5 to 10 minutes before the end of your planned cooking time and use the heat the oven continues to generate.
- Keep gaskets clean and tidy to prevent any door energy losses
- If you have a timed tariff electricity contract, the “delay cooking” option will make it easier to save money by moving operation to cheaper time periods.

- The base of your pot or pan should cover the hot plate. If it is smaller, precious energy will be wasted and pots that boil over leave encrusted remains that can be difficult to remove.
- Cook your food in closed pots or pans with well-fitting lids and use as little water as possible. Cooking with the lid off will greatly increase energy consumption
- Use purely flat pots and pans
- If you are cooking something that takes a long time, it's worth using a pressure cooker, which is twice as fast and saves a third of the energy.

Switching the appliance off

Disconnect your appliance from the electricity supply before carrying out any work on it.

Cleaning the appliance

! Do not use abrasive or corrosive detergents such as stain removers, anti-rust products, powder detergents or sponges with abrasive surfaces: these may scratch the surface beyond repair.

! Never use steam cleaners or pressure cleaners on the appliance.

- It is usually sufficient simply to wash the hob using a damp sponge and dry it with absorbent kitchen roll.
- The stainless steel or enamel-coated external parts and the rubber seals may be cleaned using a sponge that has been soaked in lukewarm water and neutral soap. Use specialised products for the removal of stubborn stains. After cleaning, rinse well and dry thoroughly. Do not use abrasive powders or corrosive substances.
- The hob grids, burner caps, flame spreader rings and the hob burners can be removed to make cleaning easier; wash them in hot water and non-abrasive detergent, making sure all burnt-on residue is removed before drying them thoroughly.
- For hobs with electronic ignition, the terminal part of the electronic lighting devices should be cleaned frequently and the gas outlet holes should be checked for blockages.

- The inside of the oven should ideally be cleaned after each use, while it is still lukewarm. Use hot water and detergent, then rinse well and dry with a soft cloth. Do not use abrasive products.
- Clean the glass part of the oven door using a sponge and a non-abrasive cleaning product, then dry thoroughly with a soft cloth. Do not use rough abrasive material or sharp metal scrapers as these could scratch the surface and cause the glass to crack.
- The accessories can be washed like everyday crockery, and are even dishwasher safe.
- Stainless steel can be marked by hard water that has been left on the surface for a long time, or by aggressive detergents containing phosphorus. After cleaning, rinse well and dry thoroughly. Any remaining drops of water should also be dried.

Inspecting the oven seals

Check the door seals around the oven periodically. If the seals are damaged, please contact your nearest Authorised After-sales Service Centre. We recommend that the oven is not used until the seals have been replaced.

Gas tap maintenance

Over time, the taps may become jammed or difficult to turn. If this occurs, the tap must be replaced.

! This procedure must be performed by a qualified technician who has been authorised by the manufacturer.

Assistance

Please have the following information handy:

- The appliance model (Mod.).
- The serial number (S/N).

This information can be found on the data plate located on the appliance and/or on the packaging.

Removing and fitting the oven door:

- 1. Open the door
- 2. Make the hinge clamps of the oven door rotate backwards completely (see photo)

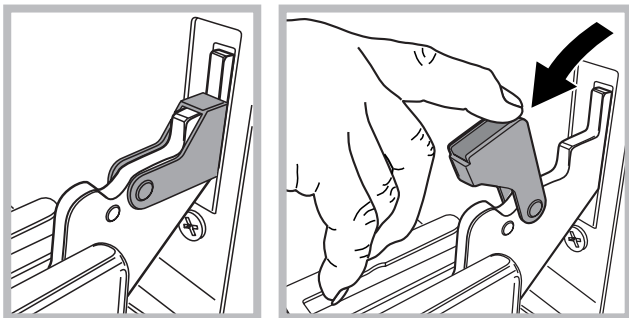

- 3. Close the door until the clamps stop (the door will remain open for 40° approx.) (see photo)

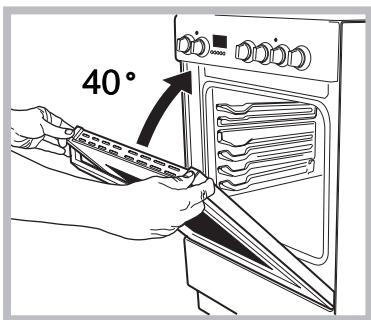

- 4. Press the two buttons on the upper profile and extract the profile (see photo)

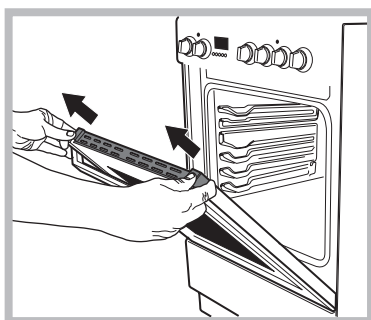

- 5. Remove the glass sheet and do the cleaning as indicated in chapter: "Care and maintenance".

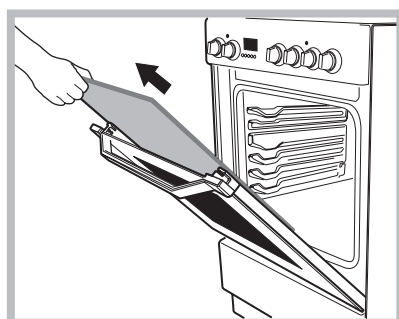

- 6. Replace the glass.

WARNING! Oven must not be operated with inner door glass removed!

WARNING! When reassembling the inner door glass insert the glass panel correctly so that the inscription written on the panel is not reversed and can be easily legible.

- 7. Replace the profile, a click will indicate that the part is positioned correctly.
- 8. Open the door completely.
- 9. Close the supports (see photo).

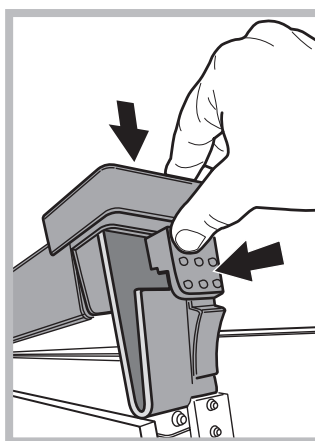

- 10. Now the door can be completely closed and the oven can be started for normal use.

! Важливо зберегти цю брошуру, щоб можна було до неї звернутися при необхідності у будь-якому випадку. У разі продажу, передачі іншій особі або переїзду, переконайтеся в тому, що вона залишається разом з виробом.

! Уважно прочитайте інструкції: інформація про обладнання, використання і безпеку грає дуже важливу роль.

! Установка виробу має виконуватися згідно даної інструкції кваліфікованим персоналом.

! Будь-яке втручання в регулювання або технічне обслуговування має виконуватися на плиті, відключенні від електроживлення.

Вентиляція приміщень

Обладнання може бути встановлене тільки у постійно вентиляційованих приміщеннях, згідно діючим нормам в країні, де вироб буде використано. У приміщенні, в якому встановлено обладнання, має відбуватися зміна повітря, у ступені, необхідному для нормального горіння газу (швидкість зміни повітря не має бути меншою 2м³/год на кожний кВт встановленої потужності).

Вхід приточної вентиляції, захищений ґраткою, повинен мати корисну площу не менше 100 см² корисного перетину і має бути розміщений так, щоб він не міг забитися, навіть частково (див. малюнок А). Такий вхід повинен бути збільшений на 100%, тобто мінімум 200 см² – якщо робоча поверхня плити не має пристрою безпеки у разі зникнення полум'я, і коли можливі непрямі потік повітря із прилеглих приміщень (див. малюнок В) – якщо це не спільні частини будівлі, пожежонебезпечне приміщення або спальні кімнати, обладнані вентиляційним трубопроводом назовні, як описано вище.

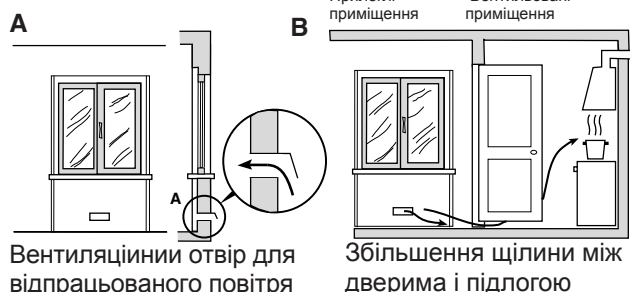

Вентиляційний отвір для відпрацьованого повітря

Збільшення щілини між дверима і підлогою

! Після тривалого використання плити, доцільно відкрити вікно або збільшити швидкість вентиляторів.

Відведення продуктів згорання

Відведення продуктів згорання має бути забезпечене через витяжку, підключену до каналу з природною тягою з належною ефективністю, або за допомогою електровентилятора, який би включався автоматично кожного разу при включенні плити (див. малюнки).

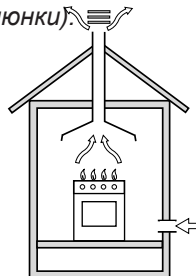

Відведення безпосередньо назовні

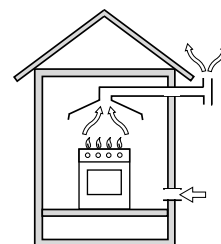

Відведення через канал або розгалуження димар (зарезервовані для кухонного устаткування)

! Зріджені нафтові гази, важчі за повітря, бираються внизу, тому приміщення, де знаходяться балони з газом, повинні бути обладнані витяжними отворами, що виходять назовні для евакуації низу при можливому витокі газу.

Балони із зрідженим нафтовим газом, порожні або частково повні, не повинні бути встановлені або берігатися в приміщеннях нижче за рівень ґрунту (льохи і т.п.). У приміщенні можна тримати тільки використовуваний балон, далеко від джерел тепла (печі, каміни, обігрівачі), які нагріваються вище від 50°C.

Розміщення і вирівнювання

! Можна встановлювати плиту збоку від меблів, які не вищі за робочу поверхню.

! Переконайтеся в тому, що поверхня стіни, яка контактує із задньою частиною плити, виготовлена з негорючого та теплостійкого матеріалу і витримує нагрівання (90°C).

Для правильного встановлення

- розмістите плиту в кухні, обідній залі або в однокімнатній квартирі-студії (не у ванні);
- якщо поверхня плити є трохи вищою, ніж поверхня меблів, меблі повинні знаходитися не ближче ніж 200 мм від плити;
- якщо плита буде встановлена під секцією навісних меблів, есо відстань до її поверхні не повинна бути меншою за 420 мм. Така відстань повинна складати 700 мм, якщо секція навісних меблів зроблена з горючого матеріалу (див. малюнок);
- не розміщуйте занавісок позаду плити або ближче

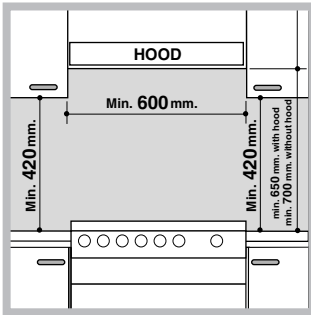

ніж 200 мм від її сторін;
 • витяжки повинні встановлюватися згідно вказівок відповідної інструкції.

Вирівнювання

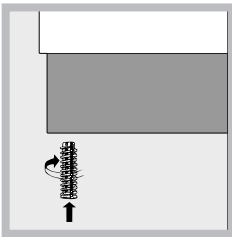

Якщо необхідно вирівняти плиту, вкрутіть регулюючі ніжки, що входять до комплекту постачання, у спеціальні місця, що знаходяться у кутках основи (див. малюнок).

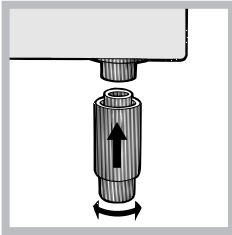

Ніжки* вмонтовуються у гнізда під основою плити.

Підключення електроенергії

Встановіть на кабелі вилку, розраховану на навантаження, вказане на табличці з технічними характеристиками, розміщені на плиті (див. таблицю *Технічних Даних*).

У разі прямого підключення до мережі необхідно помістити між плитою і мережею всеполярний вимикач з мінімальною відстанню між контактами 3 мм, розрахований на вказане навантаження і такий, що відповідає нормі NFC 15-100 (дріт заземлення не повинен перериватися вимикачем). Кабель живлення повинен бути розташований так, щоб жодна з його частин не піддавалася нагріванню вище, ніж на 50°C від температури довкілля.

До виконання підключення переконайтеся, що:

- розетка має заземлення, відповідно до встановлених норм;
- розетка витримує максимальне навантаження потужності обладнання, вказане на табличці з характеристиками;
- напруга живлення знаходиться в межах значень, вказаних на табличці;
- розетка сумісна з вилкою плити. В іншому випадку замініть розетку або вилку; не використовуйте подовжувачі і тріники.

! У встановленні плити, має бути забезпечений легкий доступ до електричного кабелю і розетки.

! Кабель не повинен мати перегинів або бути стиснутим.

! Кабель має періодично перевірятися і мінятися тільки фахівцями.

! Підприємство не несе будь-якої відповідальності, якщо ці норми не дотримуватимуться.

Підключення газу

Підключення до газової мережі або балона може виконуватися за допомогою гнучкого гумового шланга або шланга в сталевому обплетенні, згідно діючим національним нормам і після того, як встановлено, що плита була налаштована на тип газу, на якому вона працюватиме (див. *Калібрувальна бирка на кришці: в іншому випадку див. нижче*). У разі роботи плити від балона із зрідженим газом, використовуйте редуктори відповідно до діючих норм у країні, де буде використано вироб. Щоб полегшити підключення, живлення газу може подаватися збоку *: переставте в обратному напрямі утримувач гумки для підключення замикаючої пробки і замініть ущільнювач, що входить у комплект постачання.

! Для безперебійної роботи, для адекватного використання енергії і для більшого терміну служби плити, забезпечте тиск подачі газу в межах значень, вказаних в таблиці *Характеристик пальників і форсунок* (див. *нижче*).

Підключення газу за допомогою гнучкого гумового шланга

Перевірте, щоб шланг відповідав діючим державним нормам. Внутрішній діаметр шланга повинен бути: 8 мм для зрідженого газу; 13 мм для метану.

Виконавши з'єднання, переконайтеся в тому, що шланг:

- не торкається частин, які нагріваються вище температури в 50°C;
- не має будь-якого натягнення або скручування, не має згинів або стискань;
- не торкається гострих предметів, країв, рухомих частин і не здавлени;
- може бути легко оглянутий по всій довжині для контролю його стану;
- має довжину меншу ніж 1500 мм;
- добре закріплені на обох кінцях за допомогою хомутів, відповідно до діючих державних норм.

! Якщо одна або більше з цих умов не будуть дотримані, або якщо плита встановлена згідно умовам класу 2 - підклас 1 (плита, встановлена між двома шафами), необхідно використовувати гнучкий шланг в сталевому обплетенні (див. *нижче*).

* Є лише в деяких моделях.

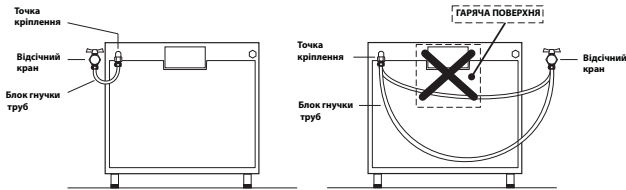

Підключення газу за допомогою гнучкого шланга в облплетенні з неіржавіючої сталі до безперервної стіни за допомогою патронів із різьбою

Перевірте, щоб шланг і облплетення відповідали діючим державним нормам.

Щоб підключити шланг, видаліть утримувач гумки, що міститься в плиті (місце підключення газу до плити має вигляд циліндричної трубки з різьбою папа 1/2 дюйма)

! Виконайте з'єднання так, щоб довжина трубопроводу не перевищувала 2 метрів, при цьому не допускайте контакту шланга з рухомими частинами та його стиснення.

Контроль герметичності

Після повного встановлення перевірте герметичність всіх з'єднань, використовуючи тільки мильний розчин і у жодному випадку сірник.

Адаптація до різних типів газу

Є можливість налаштування плити під тип газу, відмінний від типу, на який вона була налаштована підприємством-виробником (вказаний на калібрувальній бирці на кришці).

Налаштування робочої поверхні

Заміна форсунок пальників поверхні:

1. Зніміть ґратки и пальники з їх посадочних місць;
2. Відгвинтіть форсунки, користуючись трубним ключем 7 мм (див. малюнок), і замініть їх форсунками, що відповідають новому типу газу (див. таблицю *Характеристики пальників і форсунок*);
3. Встановіть на місце всі компоненти, виконавши

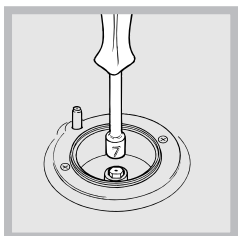

вказані вище операції у зворотній послідовності.

Налаштування мінімального рівня пальників поверхні:

1. встановіть кран у мінімальне положення;
2. зніміть рукоятку і

користуючись регулювальним гвинтом, що знаходиться на внутрішній частині або збоку на стрижні крана, добиєтеся маленького стабільного полум'я.

! У разі зріджених газів, регулювальний гвинт повинен бути вкручений до упору;

3. перевірте, щоб при швидкому обертанні крана з максимального в мінімальне положення, пальник не гаснув.

! Пальники робочої поверхні не потребують регулювання первинного повітря.

Налаштування духовки

Заміна форсунки пальника духовки:

1. витягніть коробку духовки;
2. витягніть висувний захист А (див. малюнок);

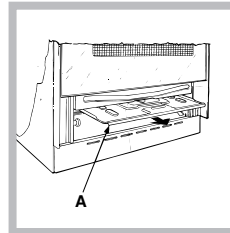

3. видаліть пальник духовки після того, як відкрутите гвинти V (див. малюнок); процедуру виконати легше, якщо зняти дверцята духовки.

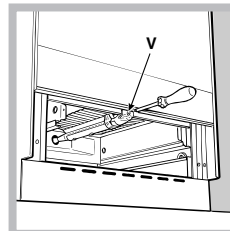

4. відгвинтіть форсунку пальника спеціальним трубним ключем для форсунок (див. малюнок) або трубним ключем 7 мм і замініть її форсункою, що відповідає новому типу газу (див. таблицю *Характеристики пальників і форсунок*).

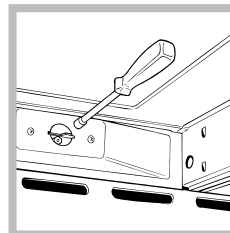

Налаштування мінімального рівня подачі газу в пальник духовки:

1. запаліть пальник (див. *Включення і Використання*);
 2. встановіть рукоятку у положення мінімуму (MIN) після того, як вона залишалася приблизно протягом 10 хвилин у максимальному положенні (МАКС);
 3. зніміть рукоятку;
 4. користуючись регулювальним гвинтом на зовнішній стороні стрижня термостата (див. малюнки), добиєтеся маленького стійкого полум'я.
- ! У разі зріджених газів, регулювальний гвинт повинен бути вкручений до упору;
5. Перевірте, щоб, при швидкому обертанні рукоятки з положення МАКС у положення MIN або при швидкому відкритті і закритті дверцят духовки пальник не гаснув.

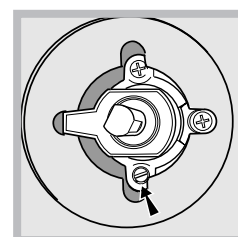
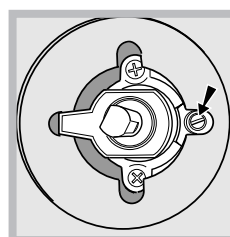

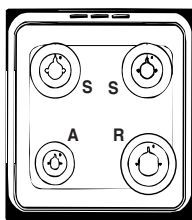

I5GG0G.1 /UA

I5GG0 /UA

ТЕХНІЧНІ ДАНІ	
Розміри Духовки ВхШхГ	34x39x38 см
Об'єм	58 літрів
Корисні розміри коробки духовки	ширина см 42 глибина см 44 висота см 17
Напруга та частота живлення	Див. на табличці з даними
Пальники	Налаштовуються на всі типи газу, вказані на табличці з даними, розташованій в середині виступу, або, коли відкривається духовка, на внутрішній лівій стінці.
	 Директиви ЄС: 2006/95/ЄС від 12/ 2/06 (Низька Напруга) та подальші зміни - 2004/108/ЄС від 15/12/04 (Електромагнітна сумісність) та подальші зміни - 2009/142/ЄС від 30/11/09 (Gas) та подальші зміни - 93/68/ЄЕС від 22/07/93 та подальші зміни - 2002/96/ЄС. 1275/2008 (Stand-by/ Off mode)

Таблиця характеристик пальників і форсунок

Пальник	Діаметр (мм)	Теплова ефективність кВт (p.c.s.*)		Зріджений газ				Природний газ			
		Номінальна	Зменшена	Канал 1/100 (мм)	Форсунка 1/100 (мм)	Пропускна здатність* г/год		Форсунка 1/100 (мм)	Пропускна здатність* л/год	Форсунка 1/100 (мм)	Пропускна здатність* л/год
						***	**				
Швидкий (великий) (R)	100	3.00	0.7	41	87	218	214	128	286	143	286
Напівшвидкий (Середній) (S)	75	1.90	0.4	30	70	138	136	104	181	118	181
Допоміжний (Маленький) (A)	51	1.00	0.4	30	52	73	71	76	95	80	95
Духовка	-	2.00	1.0	48/49	68	145	143	107	190	114	190
Тиск, що подається		Номінальний (мбар) Мінімальний (мбар) Максимальний (мбар)				28-30 20 35	37 25 45	20 17 25			13 6,5 18

для 15°C 1013 мбар-сухий газ

Бутан P.C.S. = 49,47 МДж/кг

* Пропан P.C.S. = 50,37 МДж/кг

Природний газ P.C.S. = 37,78 МДж/м³



p.c.s.* - найвища теплота згорання

Користування робочою поверхнею

Включення пальників

У кожній рукоятці ПАЛЬНИК, що відноситься до неї, показаний у вигляді круга.

Щоб запалити пальник робочої поверхні:

1. піднесіть до пальника сірник або електрозапальничку;
2. натисніть і одночасно обертайте проти годинникової стрілки рукоятку ПАЛЬНИКА до позначки максимального полум'я .
3. відрегулюйте силу бажаного полум'я, обертаючи проти годинникової стрілки рукоятку ПАЛЬНИКА: на мінімум , на максимум  або в проміжне положення.

Якщо плита обладнана електророзпалюванням* (С), спочатку натисніть на кнопку включення,

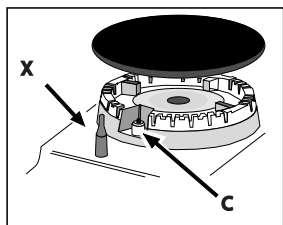

відмічену символом , потім натисніть до упору і одночасно обертайте проти годинникової стрілки рукоятку ПАЛЬНИКА до позначки максимального полум'я, аж доки не з'явиться полум'я.

Деякі моделі обладнані системою електророзпалюванням, вбудованою в рукоятки, у цьому випадку є пристрій електророзпалюванням* (див. малюнок), не має кнопки. Досить натиснути і одночасно повернути проти годинникової стрілки рукоятку ПАЛЬНИКА до позначки максимального полум'я, щоб запалити газ. Може трапитися так, що пальник згасне у момент відпускання рукоятки. У цьому випадку повторіть операцію, утримуючи рукоятку натиснутою на протязі довшого часу.

! У разі випадкового згасання полум'я, вимкніть пальник і почекайте принаймні 1 хвилину, перш ніж повторно спробувати включення.

Якщо плита обладнана пристроєм безпеки*(Х) за відсутності полум'я, утримуйте натиснутою рукоятку ПАЛЬНИКА близько 2-3 секунд, щоб підтримати горіння і активізувати плиту.

Щоб погасити пальник обертайте рукоятку до упору .

Практичні поради з використання пальників

Для кращої продуктивності пальників і мінімального споживання газу необхідно використовувати посуд з плоским дном, накрити кришкою, і який відповідає за розміром пальнику:

Пальник	Ø Діаметр місткостей (см)
Швидкий (R)	24 – 26
Напівшвидкий (S)	16 – 20
Допоміжний (A)	10 – 14

Щоб визначити тип пальника, зверніться до малюнків у параграфі "Характеристики пальників і форсунок".



Користування духовкою

! При першому включенні запустіть духовку у холостому режимі не менше, ніж на одну годину з максимальним положенням термостата та з закритими дверцятами. Потім вимкніть, відкрийте дверцята духовки і провітрити приміщення. Запах, що з'явився, є результатом випаровування речовин, необхідних для захисту духовки.

! Ніколи нічого не кладіть на дно духовки, оскільки ви ризикуєте пошкодити емаль. Використовуйте положення 1 духовки тільки у разі використання рожна.

Включення духовки

Щоб включити пальник духовки піднесіть до отвору F (див. малюнок) сірник або електрозапальничку, натисніть і одночасно обертайте проти годинникової стрілки рукоятку ДУХОВКА до положення МАКС .

Значення температури показані на панелі управління і починаються з МІН  до МАКС .

Якщо протягом 15 секунд пальник не загорівся,

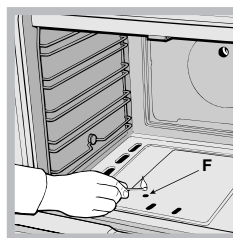

відпустіть рукоятку, відкрийте дверцята духовки і почекайте не менше 1 хвилини, перш ніж повторно спробувати включення.

! Духовка обладнана пристроєм безпеки, для якого необхідно утримувати

натиснутою рукоятку ДУХОВКА приблизно 6 секунд.*

! У разі випадкового згасання полум'я, вимкніть пальник і почекайте принаймні 1 хвилину, перш ніж повторно спробувати включення духовки.

Нижній відсік

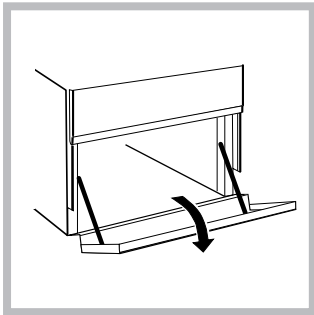

Під духовкою є відсік, який може використовуватися для зберігання речей або посуду. Щоб відкрити дверцята, поверніть їх донизу (див. малюнок).

! Не кладіть горючі матеріали в нижній відсік.

! Внутрішні поверхні лотка (при його наявності) можуть стати гарячими.

У моделях газових духовок є висувний захист А, для захисту нижнього відсіку від тепла, що йде від пальника (див. малюнок).

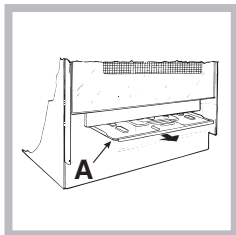

Щоб видалити висувний захист відгвинтіть гвинт S (див. малюнок). Для монтажу заблокуйте його за допомогою гвинта S.

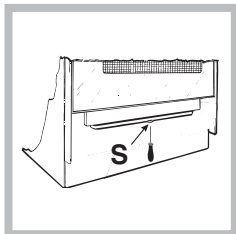

! До використання духовки перевірте, щоб висувний захист був правильно закріплений.

Таблиця приготування в духовці
UA

Страви	Вага (кг)	Положення деко	Попереднє розігрівання (хвилини)	Рекомендована температура (°C)	Тривалість приготування (хвилини)
Макаронні вироби (паста)					
Лазан'я	2.5	3	10	210	60-75
Каннеллоні	2.5	3	10	200	40-50
Запечена паста	2.5	3	10	200	40-50
М'ясо					
Телятина	1.7	3	10	200	85-90
Курка	1.5	3	10	220	90-100
Качка	1.8	3	10	200	100-110
Кріль	2	3	10	200	70-80
Свинина	2.1	3	10	200	70-80
Баранина	1.8	3	10	200	90-95
Риба					
Скумбрія	1.1	3	10	180-200	35-40
Зубатка	1.5	3	10	180-200	40-50
Форель в обгортці	1	3	10	180-200	40-45
Піца					
Неаполітанська	1	3	15	220	15-20
Торти					
Печиво	0.5	3	15	180	30-35
Пиріг	1.1	3	15	180	30-35
Солоні торти	1	3	15	180	45-50
Дріжджове тісто	1	3	15	180	35-40

Запобіжні засоби и поради

UA

! Газова плита була розроблена і сконструйована відповідно до міжнародних норм безпеки. Дані вказівки обумовлені вимогами безпеки і повинні бути уважно вивчені.

Загальна безпека

- Дані вказівки дієсні тільки для країн призначення, чий символ зображений на брошурі и на серійній таблиці.
- Газова плита призначена для непрофесійного використання всередині житлових приміщень
- Газову плиту не можна встановлювати поза приміщеннями, навіть, у разі захищеного простору, тому що дуже небезпечно піддавати її дії дощу і грози.
- Не торкатися плити мокрими або вологими ногами або руками.
- Прилад має використовуватися для приготування їжі, тільки дорослими особами і згідно інструкціям, вказаним у цій брошурі. Будь-яке інше використання (наприклад: для обігріву приміщень) вважатиметься не за призначенням і, тобто, некоректним. Виробник відхиляє будь-яку відповідальність за можливі збитки внаслідок використання не за призначенням, помилкового або нерозумного застосування.
- Брошура відноситься до устаткування класу 1 (ізолюване) або класу 2 - підклас 1 (встановлене між двома елементами меблів).
- Берегти від дітей.
- Уникайте контакту кабелів живлення інших побутових електроприладів з гарячими частинами плити.
- Не закривайте вентиляційні отвори и отвори для відведення тепла.
- Не накривайте скляною кришкою робочу поверхню (є на деяких моделях), коли пальники включені або ще гарячі.
- Завжди використовуйте рукавиці для завантаження або витягання місткості для їжі.
- Не користуйтеся рідкими горючими засобами (спирт, бензин і т.п.) поблизу від плити, коли вона включена.
- Не кладіть горючі матеріали в нижній відсік або в саму духовку: при включенні плити вони можуть загорітися.
- Якщо плитою не користуються, стежте за тим, щоб рукоятки були в положенні • і газовий кран був закритий.
- Не вибирайте вилку з розетки, потягнувши за кабель, тягніть тільки за саму вилку.

- Не виконуйте чистення або технічне обслуговування, перш ніж витягти вилку з електричної розетки.
- У разі пошкодження, в жодному випадку не намагайтеся самостійно полагодити внутрішні механізми. Зв'яжіться із Сервісною службою.
- Не ставте важкі предмети на відкриті дверцята духовки.
- Не передбачається використання пристрою особами (включаючи дітей) з обмеженими фізичними, сенсорними або розумовими здібностями, недосвідченими особами або такими, що не ознайомилися з виробом, за виключенням випадків нагляду з боку особи, відповідальної за їхню безпеку; не передбачається використання пристрою особами, які не отримали попередніх вказівок щодо використання пристрою.

Утилізація

- Утилізація матеріалу пакування: дотримуйтеся місцевих норм, так як пакування може бути повторно використане.
- Європейська директива 2002/96/CE з відходів від електричної и електронної апаратури (РАЕЕ), передбачає, що побутові електроприлади не можуть перероблятися у звичайному порядку для твердих міських відходів. Зняті з експлуатації побутові прилади мають бути зібрані окремо для оптимізації ступеню відновлення и рециркулювання матеріалів, що входять до їхнього складу і з метою усунення потенційної шкоди для здоров'я та середовища. Символ закресленої корзини, зображений на всіх виробках, нагадує про необхідність окремої утилізації. Відпрацьовані побутові електроприлади можуть передаватися в державну службу по збору, на спеціальні комунальні території або, якщо це передбачено діючим національним законом, передаватися постачальникам для одночасного обміну з доплатою на нові вироби відповідного типу. Всі основні виробники побутових електроприладів беруть участь у створенні та управлінні системами збору і переробки відпрацьованої техніки.

Охорона і дбайливе відношення до довілля

- Включення духовки в проміжку з пізнього післяобіднього часу до раннього ранку дозволить зменшити навантаження на підприємства виробники електроенергії.
- Підтримуйте в робочому стані і мийте ущільнювачі так, щоб вони добре прилягали до дверцят і не дозволяли б виникати втратам тепла.

Відключіть електричне живлення

До початку всіх робіт ізолюйте прилад від мережі електричного живлення.

Чищення вироба

! Уникайте використання абразивних або роз'їдаючих чистячих засобів, таких як засоби для виведення плям і продукти для антикорозійної обробки, миючих засобів у порошку і губок з абразивною поверхнею: вони можуть подрпати поверхню без можливості відновлення.

! Ніколи не використовуйте прилади для миття парю або високим тиском.

- Для звичайного технічного обслуговування досить вимити поверхню вологою губкою і висушити кухонним паперовим рушником.
- Зовнішні емальовані або неіржавіючі деталі і гумові ущільнювачі можуть бути очищені губкою, просоченою теплою водою і нейтральним милом. Якщо плями є такими, що важко виводяться, використовуйте спеціальні засоби. Добре промийте водою і висушіть після миття. Не використовуйте абразивні порошки або ідкі речовини.
- Ґратки, ковпачки, розсікачі полум'я і пальники робочої поверхні легко знімаються, щоб полегшити миття плити; миєте їх в гарячій воді з неабразивним миючим засобом, ретельно видаляючи накіп і повністю висушивши перед встановленням на місце.
- Для плит, що мають електророзпалювання, необхідно регулярно виконувати акуратне чищення кінцевих частин пристрою електророзпалювання і перевіряти, щоб отвори для виходу газу не були забиті.
- Внутрішню частину духовки бажано мити кожного разу після її використання, коли вона ще тепла. Використовуйте гарячу воду і миючий засіб, добре промийте і витріть м'якою тканиною. Уникайте абразиву.
- Очищайте скло дверцят за допомогою м'якої губки і неабразивних засобів, після чого висушіть його м'якою тканиною; забороняється використовувати шорсткуваті абразивні матеріали чи загострені металеві шкребки: вони можуть подрпати поверхню і викликати розкол скла.
- Аксесуари можуть митися як звичайні посуд, зокрема в посудомийній машині.

- Неіржавіюча сталь може мати плями, якщо знаходилася в тривалому контакті з вапняною водою або з агресивними чистячими засобами (що містять фосфор). Рекомендується добре промити і висушити після миття. І, крім того, варто висушити можливі місця пролиття води.

Контроль ущільнень духовки

Регулярно перевіряйте стан ущільнення навколо дверцят духовки. У разі його пошкодження, зверніться в найближчий авторизований Сервісний центр. Не рекомендується використовувати духовку до завершення ремонту.

Технічне обслуговування газових кранів

З часом може трапитися так, що кран буде заблокованим або його буде важко обертати, тому буде необхідно подумати про заміну самого крана.

! Ця операція має виконуватися фахівцем, уповноваженим виробником.

Допомога

Повідомте:

- модель плити (модель)
- серійний номер (S/N)

Дана інформація міститься на табличці з характеристиками, прикріпленій до плити і / або на упаковці.

Знімання та встановлення дверцят духовки

1. Відкрийте дверцята
2. Поверніть затискачі на петлях дверцят повністю назад (див. фото)

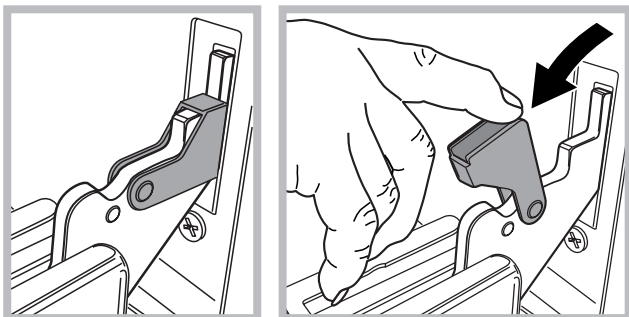

3. Закрийте дверцята до зупинки затискачів (дверцята залишаться відчиненими на близько 40°) (див. фото)

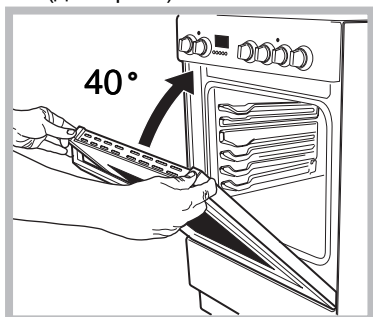

4. Натисніть на дві кнопки на верхній частині каркаса та витягніть його (див. фото)

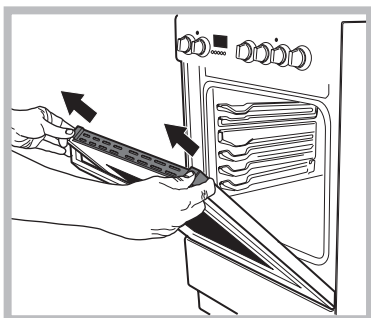

5. Зніміть скло та почистіть його, як зазначено в розділі «Догляд та обслуговування»

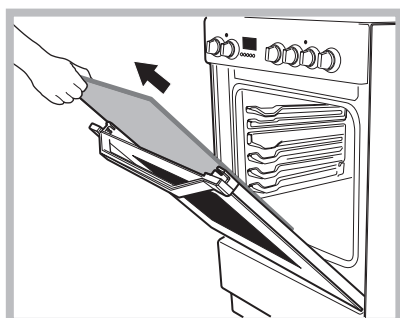

6. Поставте скло назад.

ПОПЕРЕДЖЕННЯ! Духовкою не можна користуватися, коли скло дверцят зняте!

ПОПЕРЕДЖЕННЯ! При встановленні внутрішнього скла у дверцята слідкуйте за тим, щоб попереджувальний надпис на панелі був повернутий назовні та легко читався.

7. Встановіть каркас; клацання вкаже, що він встав на місце.
8. Повністю відкрийте дверцята
9. Закрийте затискачі (див. фото).

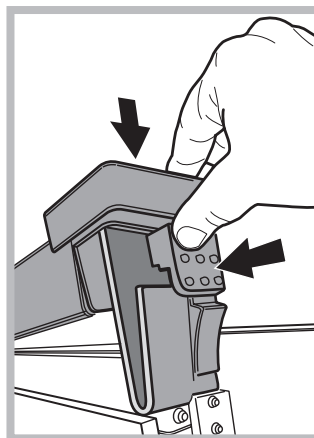

10. Тепер дверцята можна повністю закрити, і духовка готова до нормального використання.

UA