

ІНСТРУКЦІЯ З ЕКСПЛУАТАЦІЇ  
**ХОЛОДИЛЬНИК З  
МОРОЗИЛЬНИМ  
ВІДДІЛЕННЯМ**

Перед використанням уважно прочитайте дану інструкцію та завжди тримайте її у легко досяжному місці.

## Реєстрація

Номер моделі та серійний номер цього виробу вказано на його задній стінці. Останній є унікальним і належить тільки даному холодильникові і ніякому більше. Вам належить записати потрібну інформацію в цьому місці, та зберігати це керівництво як паспорт Вашого придбання. Також прикріпіть в цьому місці Ваш касовий чек на придбання.

Дата придбання : \_\_\_\_\_

Назва продавця : \_\_\_\_\_

Адреса продавця : \_\_\_\_\_

Телефон продавця : \_\_\_\_\_

Модель № : \_\_\_\_\_

Серійний номер : \_\_\_\_\_

# Зміст

Вступ	Важливі зауваження, щодо безпечного користування	4
	Розміщення компонентів та аксесуарів	10
Установка	Установка	17
	Початок роботи	18
Функції	Регулювання температури	19
	OPTI-Zone (Зона свіжості)	21
	Швидке заморожування	22
	Екологічний режим	22
	Самодіагностика	22
	Замок	23
	On/Off	23
	Холодильне відділення	23
	Лампа з повним сонячним спектром Vita light	24
	Тривожний сигнал дверцят	24
	Виготовлення льоду	25
	Розморожування	25
	Пристрій роздачі води	26
	Полиця для пляшок	28
	Знімна скляна полиця	28
Морозильне відділення	28	
Поради, Щодо Зберігання Харчових	Зберігання харчів	29
	Рекомендації по заощадженню енергії	29
Продуктів Догляд та обслуговування	Загальна інформація	30
	Як перевісити дверцята	30
	Прибирання	31
Пошук несправностей	Smart Diagnosis™	32
	Пошук несправностей	33

## Важливі зауваження щодо безпечного користування

### Основні заходи безпеки

Дане керівництво містить багато важливих вказівок щодо безпеки. Завжди уважно читайте і дотримуйтеся усіх інструкцій з безпеки.

▲ Даний символ попереджає про небезпеку. Цим символом відмічаються інструкції з безпеки, що повідомляють про ризик для вашого життя або життя інших людей у разі ушкодження виробу. Усі інструкції з безпеки виділені символом небезпеки і заголовком **НЕБЕЗПЕКА, ПОПЕРЕДЖЕННЯ** або **ЗАСТЕРЕЖЕННЯ**. Ці заголовки означають:

#### ▲ НЕБЕЗПЕКА

Недотримання інструкцій приводить до смерті або тяжких травм.

#### ▲ ПОПЕРЕДЖЕННЯ

Недотримання інструкцій може приводити до смерті або тяжких травм.

#### ▲ ЗАСТЕРЕЖЕННЯ

Вказує на потенційно небезпечну ситуацію, яка у разі, якщо її не усунути, може спричинити легкі або середні травми, або тільки ушкодження виробу.

Усі інструкції з безпеки ідентифікують небезпечну ситуацію, повідомляють про способи зменшення небезпеки і про наслідки недотримання інструкцій.

Строк служби цього холодильника складає 7 років, відраховуючи від дня його доставки до користувача.

#### ▲ ПОПЕРЕДЖЕННЯ

Щоб уникнути пожежі, ураження електричним струмом або травмування під час користування виробом, дотримуйтеся основних заходів безпеки, наведених нижче. Перед користуванням виробом прочитайте усі інструкції.

### 1. Підключення до електромережі

#### Користуйтеся окремою розеткою.

- У Підключення декількох пристроїв до однієї розетки може привести до займання.
- У Електричний запобіжник може пошкодити харчові продукти і може протекти дозатор.

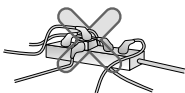

#### Не підключайте вилку до розетки шнуром догори і не затискайте її задньою стінкою холодильника.

Це може привести до потрапляння на вилку води або до її ушкодження, що є причиною займання або ураження електричним струмом.

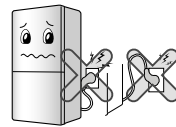

#### Під час установки холодильника стежте за тим, щоб вивільнений шнур живлення сильно не вигинався і не опинився затиснутим.

Це може стати причиною ураження електричним струмом.

Відсовуючи холодильник від стіни, будьте обережними, щоб не переїхати шнур живлення, або не пошкодити його якимось іншим чином.

#### Щоб не ушкодити шнур живлення, не згинайте його і не ставте на нього важкі предмети.

Пошкоджений шнур живлення може стати причиною займання або ураження електричним струмом.



#### Не розтягуйте і не подовжуйте шнур живлення.

Ушкодження шнура або інших компонентів виробу внаслідок таких дій можуть стати причиною займання або ураження електричним струмом.



#### На час чищення і обслуговування холодильника, а також для заміни внутрішньої лампи, відключайте вилку від розетки.

- У протилежному випадку можна отримати травму або електричний удар.
- У Під час заміни внутрішньої лампи холодильника переконайтеся, що гумове кільце для захисту від іскрового розряду знаходиться на місці.



## Важливі зауваження щодо безпечного користування

**Не тягніть за шнур живлення і не торкайтеся вилки вологими руками.**

Це може стати причиною ураження електричним струмом або травми.

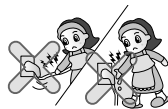

**Видаліть з вилки вологу і пил і надійно вставте її клеми у розетку.**

Пил, волога, або ненадійний контакт з'єднання можуть стати причиною займання або ураження електричним струмом.



**При відключенні від розетки не тягніть за шнур, а міцно візьміть вилку і вийміть її із розетки.**

Інакше може статися ураження електричним струмом або займання внаслідок короткого замикання.



**Забезпечте відповідне заземлення. Якщо інструкції з правил застосування заземлення Вам не до кінця зрозумілі, або у Вас виникають сумніви щодо того, чи є Ваш холодильник заземлений належним чином, зверніться до кваліфікованого електрика, або до представника сервісного обслуговування.**

Неправильне заземлення може стати причиною ушкодження виробу або ураження електричним струмом.

**Використовуйте лише заземлену розетку електромережі з зазначеною напругою.**

Невиконання цієї вимоги може призвести до пожежі.

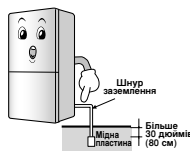

**Не користуйтеся ушкодженими шнуром живлення або вилкою, а також розеткою із ослабленими отворами.**

Це може стати причиною ураження електричним струмом або займання у результаті короткого замикання.

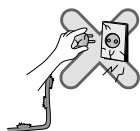

**Якщо ви відключили холодильник від розетки, зачекайте щонайменше 5 хвилин перед тим, як підключити його знову. Інакше можуть виникнути збої у роботі холодильника.**

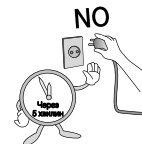

## 2. Користування холодильником

**Не ставте на холодильник важкі або небезпечні предмети (посуд з водою).**

При відкриванні або закриванні дверцят такі предмети можуть впасти і стати причиною травми, займання або ураження електричним струмом.



**Забороняється повисати на дверцятах або на полицях дверцят і холодильного/морозильного відділення.**

Це може привести до падіння холодильника або травмування рук. Особливо уважно стежте, щоб цього не робили діти.



**Не дозволяйте дітям залазити всередину холодильника.**

Потрапляння дитини всередину холодильника становить загрозу для життя.

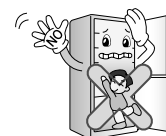

**Різка відкривання та закривання дверцят холодильника може спричинити падіння продуктів з полиць.**

**Не встановлюйте холодильник у вологому місці або у місці, де на нього можуть потрапляти краплі дощу або води.**

Псування ізоляції електричних компонентів може стати причиною витoku струму.

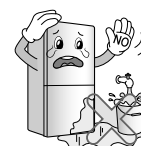

## Важливі зауваження щодо безпечного користування

Не зберігайте у холодильнику або поряд із ним будь-які займисті речовини, такі як ефір, бензин, спирт, медичні препарати, зріджений газ, аерозолі або косметику.

Це може стати причиною вибуху або займання.

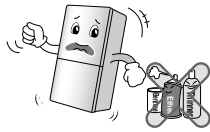

Не ставте у холодильник запалену свічку для усунення запахів. Не сушіть внутрішню частину холодильника феном, не намагайтеся усунути запах у холодильнику, запалюючи свічку.

Це може стати причиною вибуху або займання.



Не зберігайте у холодильнику медичні або хімічні препарати.

Холодильник не призначений для зберігання чутливих до температури речовин. Можуть погіршитися властивості речовин або відбуватися небажані хімічні реакції.



Не користуйтеся поряд із холодильником займистими або вибухонебезпечними аерозолями.

Це може стати причиною займання.

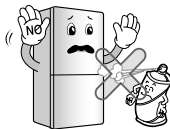

Не розміщуйте холодильник поряд із нагрівальними приладами. Встановлюйте холодильник подалі від джерел тепла та місць, де можливий витік горючого газу.

Це може стати причиною займання.

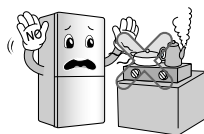

Не розміщуйте на холодильнику вази, чашки, косметичні або лікарські засоби, а також будь-який посуд із водою.

Це може стати причиною займання, ураження електричним струмом або травми внаслідок падіння.



Від'єднуйте пристрій від електромережі під час грози та на період тривалого невикористання.

Невиконання цієї вимоги може спричинити ураження електричним струмом або пожежу.



Якщо холодильник був затоплений, обов'язково перевірте його перед користуванням.

У протилежному випадку може статися ураження електричним струмом або займання.

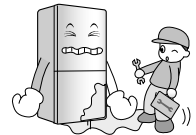

У випадку витoku газу не торкайтеся холодильника і шнура живлення, негайно провітріть приміщення.

- J Займання із-за іскри може стати причиною пожежі або опіків.
- J У якості холодоагенту у холодильнику використовується екологічно чистий природний газ (ізобутан, R600a), навіть невеликої кількості якого (80~90 г) достатньо для утворення вибухонебезпечної суміші. Якщо із-за серйозного ушкодження під час доставки, встановлення або експлуатації холодильника виникає витік газу, навіть найслабша іскра може стати причиною займання і опіків.

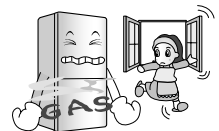

Не застосовуйте надмірного об'єму води при чищенні холодильника ззовні і всередині, також не чистіть його бензином або розчинником.

Псування ізоляції електричних компонентів може стати причиною ураження електричним струмом і займання.



При виявленні незвичного запаху або диму від холодильника негайно відключіть його від розетки і зверніться до сервісного центру.

У протилежному випадку може статися займання.

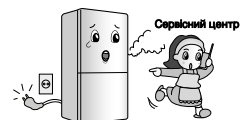

## Важливі зауваження щодо безпечного користування

Розбирати, ремонтувати або міняти конструкцію холодильника дозволяється тільки кваліфікованому персоналу. Невиконання цієї вимоги може стати причиною травми, ураження електричним струмом або займання.

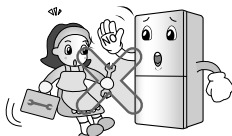

Користуйтеся холодильником виключно у побутових цілях (не зберігайте у ньому лікарські або хімічні матеріали, не встановлюйте на суднах тощо.)

Це може викликати такі небажані наслідки, як займання, ураження електричним струмом, псування матеріалів або хімічні реакції.

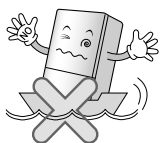

При утилізації холодильника видаліть замки на дверцятах.

Це допоможе уникнути блокування дитини всередині холодильника.



Цей пристрій не призначений для використання особами (у т.ч. дітьми) з фізичними, розумовими вадами або порушеннями почуттів, із недостатнім досвідом або знаннями, за винятком випадків, коли їм надає інструкції або за ними наглядає особа, відповідальна за їх безпеку.

За дітьми слід наглядати, щоб вони не гралися з пристроєм.

Холодильник потрібно встановлювати на міцній і рівній підлозі.

Якщо холодильник встановлений на хиткій підлозі, його падіння під час відкриття або закривання дверцят може стати причиною смерті.



Не допускайте потрапляння рук і металевих предметів у вихідний отвір холодного повітря, під кожух та під дно теплоістійку решітку (випускний отвір) на задній стінці.

Це може стати причиною ураження електричним струмом або травми.

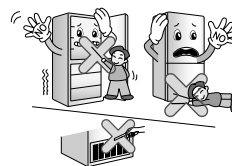

### ▲ ЗАСТЕРЕЖЕННЯ

Недотримання цієї інструкції може стати причиною травми або ушкодження домовки або меблів. Будь-ласка, завжди будьте обережними.

Не торкайтеся продуктів або посуду у морозильному відділенні вологими руками.

Це може стати причиною обмороження.



Не ставте продукти без порядку у холодильник.

Під час відкриття або закривання дверцят холодильника продукти можуть впасти і нанести травми.

Не кладіть пляшки у морозильне відділення.

Рідина замерзає і може зруйнувати пляшку, яка потім може травмувати вас.



Не виконуйте ніяких дій руками під холодильником.

Гострі кромки металевої основи можуть стати причиною травми.

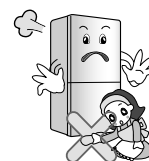

## Важливі зауваження щодо безпечного користування

Для переноски холодильника користуйтеся рукоятками у нижній частині передньої сторони і у верхній частині задньої сторони.

Інакше холодильник може вислизнути із рук і спричинити травму. Через велику масу холодильника переміщення його самотужки може призвести до травм та нещасних випадків.

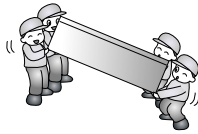

Будьте обережні при закриванні або відкриванні дверцят холодильника, оскільки вони можуть завдати травм особам, що знаходяться поруч.

При відкриванні або закриванні дверцят вони можуть притиснути ногу або руку, або дитина може вдаритися об край.



Ніколи не поміщайте у холодильник домашніх тварин.

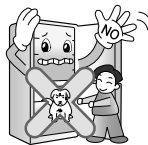

### Запобіжні заходи

#### ▲ ПОПЕРЕДЖЕННЯ

- **Перед початком користування цим двокамерним холодильником, його необхідно розмістити та установити згідно з вказівками Інструкції з Установки.**
- **Забороняється тягти за шнур живлення, виймаючи штепсель із розетки мережі струму.** Необхідно міцно взятися за штепсель і тягнути його із розетки не перекошуючи його ні в який бік.
- **Після того, як Ваш холодильник почне працювати, не торкайтесь його холодних частин у морозильній камері, особливо якщо у Вас мокрі чи вологі руки.** Інакше Ви можете пристати шкірою до цих надмірно холодних частин.

### Доступність до штепселя

Штепсель живлення двокамерного холодильника повинен розміщуватися у такому місці, де є можливість легко його досягти і швидко відключити холодильник від мережі у аварійному випадку.

### Заміна шнура живлення

У випадку пошкодження шнура живлення, його необхідно замінити. Для того, щоб уникнути небезпечних наслідків, це повинні робити тільки виробник, або представник його служби технічного обслуговування, чи інший кваліфікований спеціаліст.

### Небезпека

Холодильник може стати пасткою для дітей під час гри.

Перед тим, як позбавлятися свого старого холодильника або морозильника, зніміть з нього дверцята.

Залиште внутрішні полиці холодильника на місці для того, щоб діти не змогли легко залізти в середину.

### Забороняється збегігати

- **Забороняється збегігати, чи використовувати бензин або інші легкозаймисті палива поблизу цього холодильника, або інших електричних пристроїв.**
- **Забороняється зберігати вибухонебезпечні речовини, такі як балони з займистими газами, у даному приладі».**

### Заземлення

У випадку короткого замикання, заземлення знижує ризик поразки електричним струмом тим, що забезпечує наявність проводу, по якому електричний струм відводиться із ланцюга. Для того, щоб запобігти можливому враженню електричним струмом, цей холодильник необхідно заземлити. Невірне застосування контакту заземлення може призвести до поразки електричним струмом.



## Важливі зауваження щодо безпечного користування

### ▲ ПОПЕРЕДЖЕННЯ

- ▲ Вентиляційні отвори холодильника, як зовнішні так і внутрішні, не повинні нічим перекриватися.
- ▲ Забороняється використовувати механічні або інші засоби, окрім тих, що рекомендовані виробником, для прискорення процесу розморожування.
- ▲ Забороняється пошкоджувати контур циркуляції холодильного агента.
- ▲ Забороняється користуватися електричними приладами усередині відділень, в яких зберігаються харчові продукти, якщо такі прилади не відносяться до тих типів, які були рекомендовані виробником.
- ▲ Для утилізації холодильного агента та газу обдувки теплоізоляції, які використовуються в холодильнику, необхідно виконувати спеціальні встановлені правила. З питань утилізації, звертайтеся до представника сервісного обслуговування або до осіб, що мають відповідну кваліфікацію.



В холодильнику міститься невелика кількість холодильного агента на основі ізобутану (R600a), який є природним газом з великим рівнем сумісності з оточуючим середовищем, але який також є і легкозаймистим. Під час транспортування і установки холодильника, необхідно звертати увагу на те, щоб не пошкодити компоненти контуру циркуляції холодильного агента. Холодагент, що сочиться з трубок, спричиняє загрозу запалення, або ж пошкодження очей. У випадку виявлення витoku холодагента, необхідно видалити джерела відкритого полум'я та джерела, що потенційно можуть спричинити таке запалення, а також, на протязі декількох хвилин провітрити приміщення, в якому знаходиться холодильник.

Для того, щоб уникнути формування горючої газо-повітряної суміші під час витoku газу із контура циркуляції холодильного агента необхідно правильно співвіднести розміри приміщення, в якому встановлюється холодильник, та кількість холодагента, що міститься в системі холодильника. Кожному квадратному метру приміщення повинно відповідати не більше 8 г холодагента R600a, що міститься в системі холодильника. Кількість холодагента Вашого холодильника вказано на заводській табличці, розміщеній всередині пристрою. Забороняється вмикати холодильник, що має будь які прикмети пошкодження. У випадку сумнівів необхідно звернутися до свого ділера.

### ▲ ЗАСТЕРЕЖЕННЯ

- Забороняється підключати штепсель шнура живлення до погано закріпленої розетки.  
Це може призвести до враження електричним струмом або до пожежі.
- Забороняється тягти за шнур живлення, виймаючи штепсель із розетки мережі струму. Необхідно міцно взятися за штепсель і тягнути його із розетки не перекошуючи його ні в який бік.  
Ви можете випадково від'єднати один з проводів та спричинити коротке замикання.
- Забороняється витирати штепсель вологою ганчіркою. Необхідно видаляти всякі сторонні речовини з поверхні штирів штепсельної вилки.  
Інакше, виникає загроза пожежі.
- Після того, як Ви витягли штепсель із розетки, зачекайте не менше п'яти хвилин перед тим, як знову вставляти його на місце.  
Ненормальна робота морозильника може спричинити матеріальні збитки.
- Якщо холодильник не використовується на протязі якогось подовженого періоду, необхідно витягти його штепсель із розетки.  
Будь-яке пошкодження ізоляції може спричинити пожежу.
- Не дозволяйте дітям торкатися, а тим паче бавитися з панеллю керування, що розташована на лицьовій стороні холодильника.
- Для утилізації холодильного агента та газу обдувки теплоізоляції, які використовуються в холодильнику, необхідно виконувати спеціальні встановлені правила. Перед тим, як позбавлятися холодильника, необхідно впевнитися, що жодна з трубок, розташованих позаду нього не пошкоджена.

### ▲ ПОПЕРЕДЖЕННЯ

Не мийте нижні контейнери у посудомийній машині. Висока температура може привести до псування матеріалу, внаслідок чого контейнери можуть стати непридатними для користування.

## Розміщення компонентів та аксесуарів

Назва моделі : GW-B499\*\*\*\*/F499\*\*\*\*

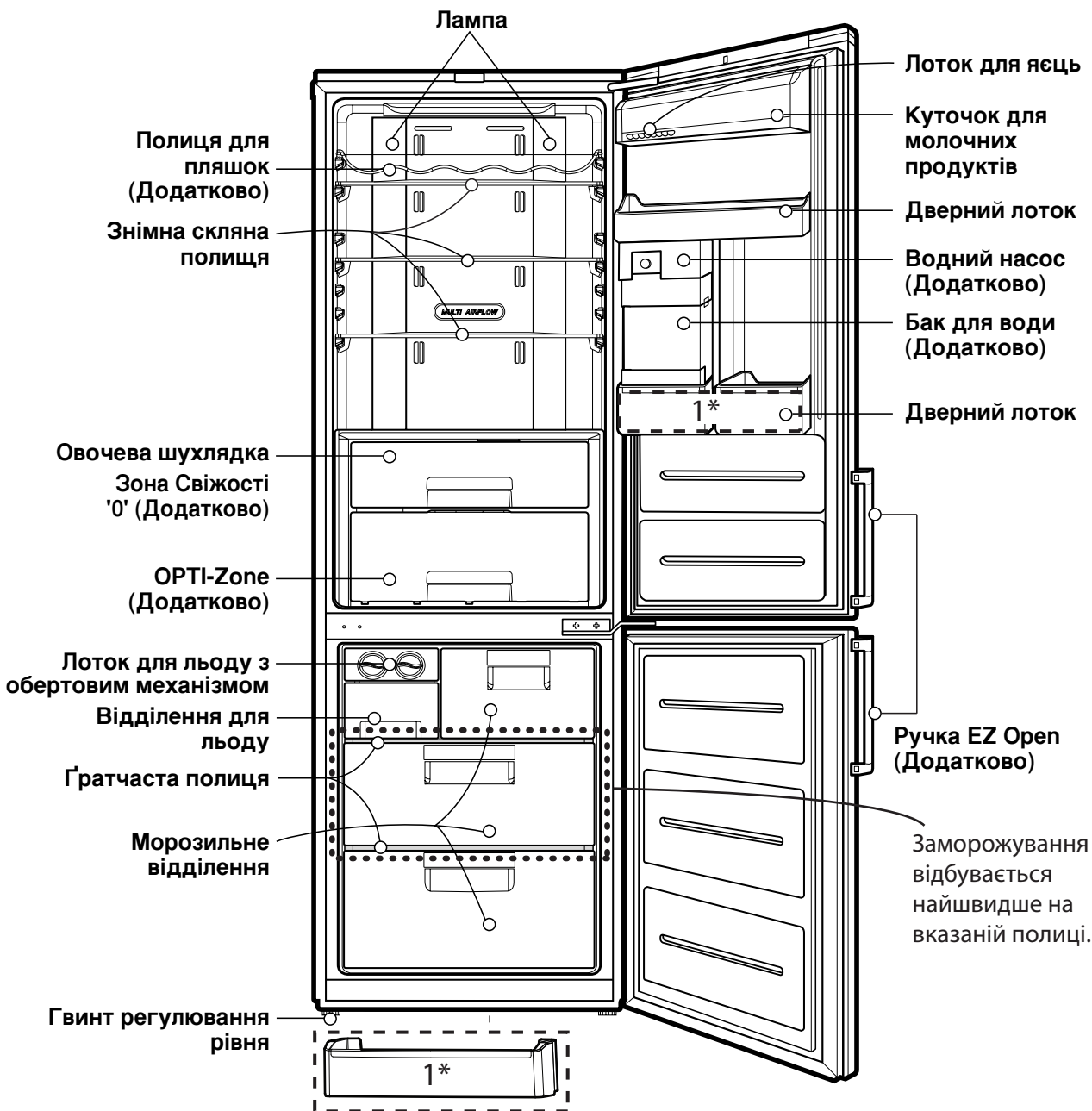

### Примітка

Якщо на Вашу думку виявляється, що які небудь компоненти відсутні, то, скоріш за все, це є ті компоненти, що використовуються з другими моделями. (наприклад: "OPTI-Zone" не входить до складу всіх моделей холодильників)

Назва моделі : GW-B479\*\*\*\*/F479\*\*\*\*

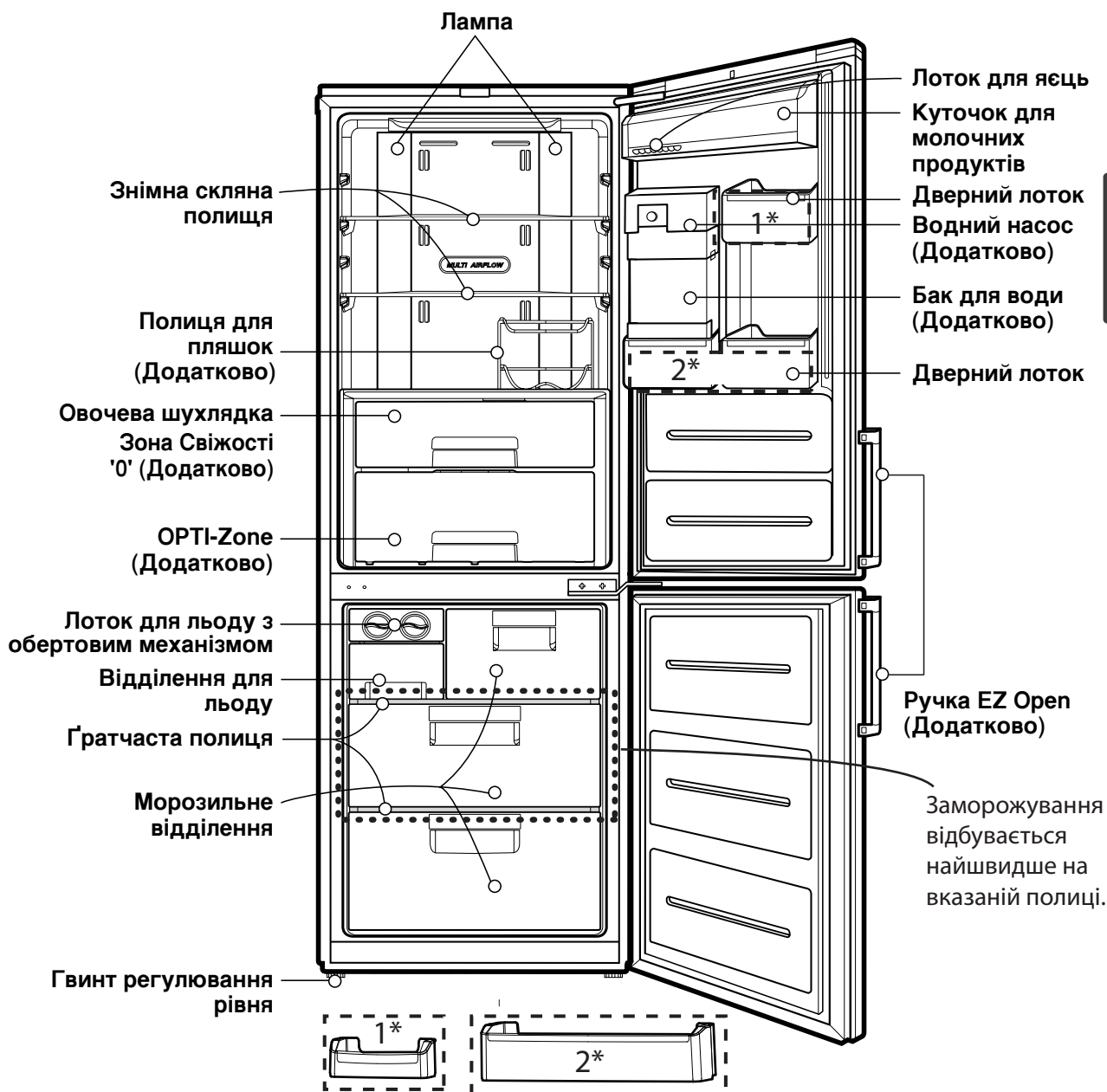

УКРАЇНЬКА

### Примітка

Якщо на Вашу думку виявляється, що які небудь компоненти відсутні, то, скоріш за все, це є ті компоненти, що використовуються з другими моделями. (наприклад: "OPTI-Zone" не входить до складу всіх моделей холодильників)

# Розміщення Компонентів Та Аксесуарів

Моделі: **GW-\*509\*\*\*\***

**GW-\*489\*\*\*\***

**GW-\*469\*\*\*\***

**GW-\*449\*\*\*\***

GW-\*509\*\*C\*

GW-\*489\*\*Q\*

GW-\*469\*\*P

GW-\*449\*\*Q\*

GW-\*509\*\*Q\*

GW-\*489\*\*Q\*

GB5240\*\*C\*

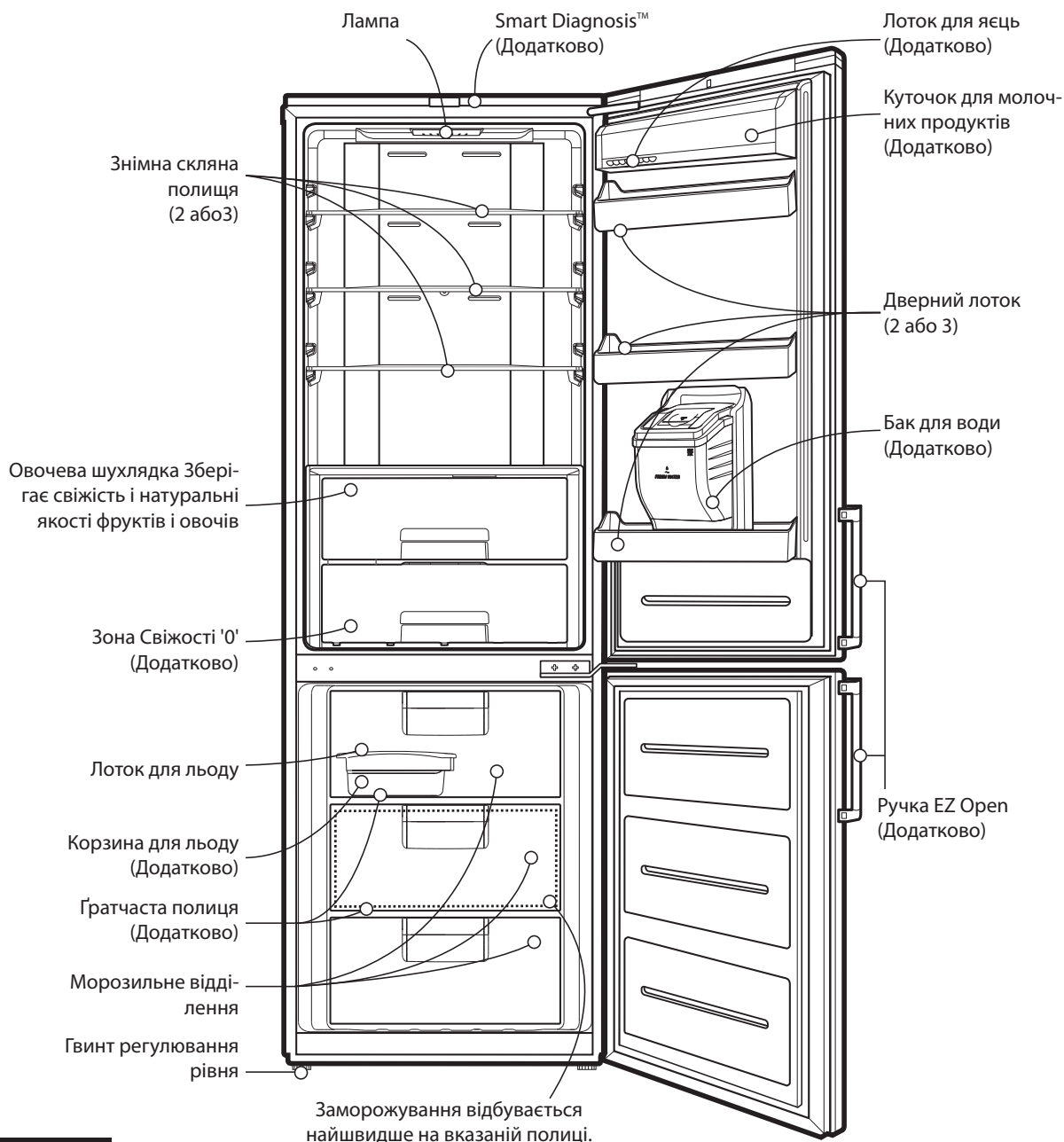

## Примітка

Якщо на Вашу думку виявляється, що які небудь компоненти відсутні, то, скоріш за все, це є ті компоненти, що використовуються з другими моделями.

# Розміщення Компонентів Та Аксесуарів

Моделі: **GB\*539\*\*\*\***

**GW-\*489\*\*\*\***

**GW-\*469\*\*\*\***

**GW-\*449\*\*\*\***

**GW-\*429\*\*\*\***

GB\*539\*\*\*W\*

GW-\*489\*\*C\*

GW-\*469\*\*\*W

GW-\*449\*\*C\*

GW-\*429\*\*C\*

GW-\*489\*C\*

GW-\*449\*C\*

GW-\*429\*C\*

GW-\*489\*S\*

GW-\*429\*\*Q\*

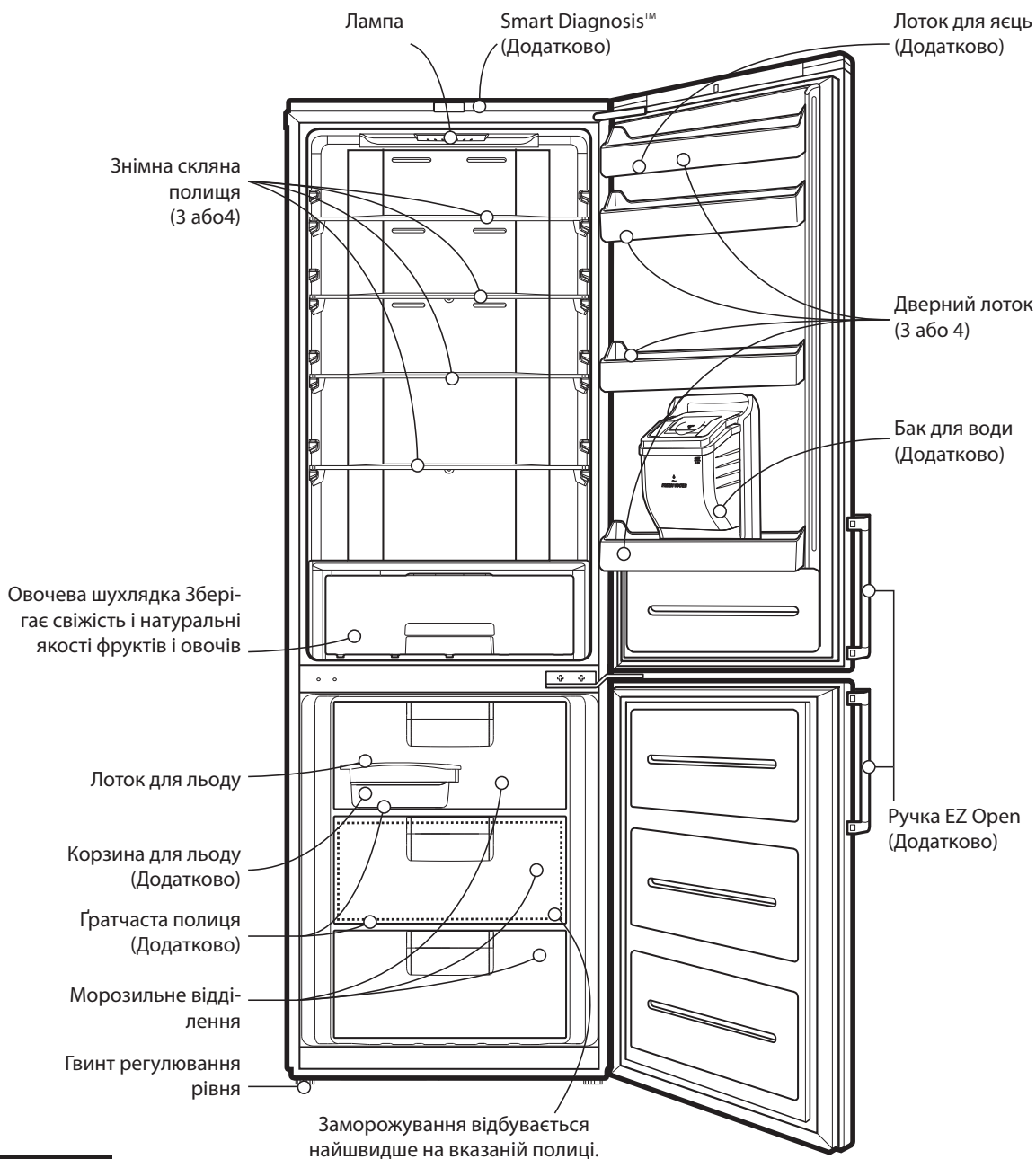

## Примітка

Якщо на Вашу думку виявляється, що які небудь компоненти відсутні, то, скоріш за все, це є ті компоненти, що використовуються з другими моделями.

## Розміщення компонентів та аксесуарів

Назва моделі : GW-B489\*\*\*\*

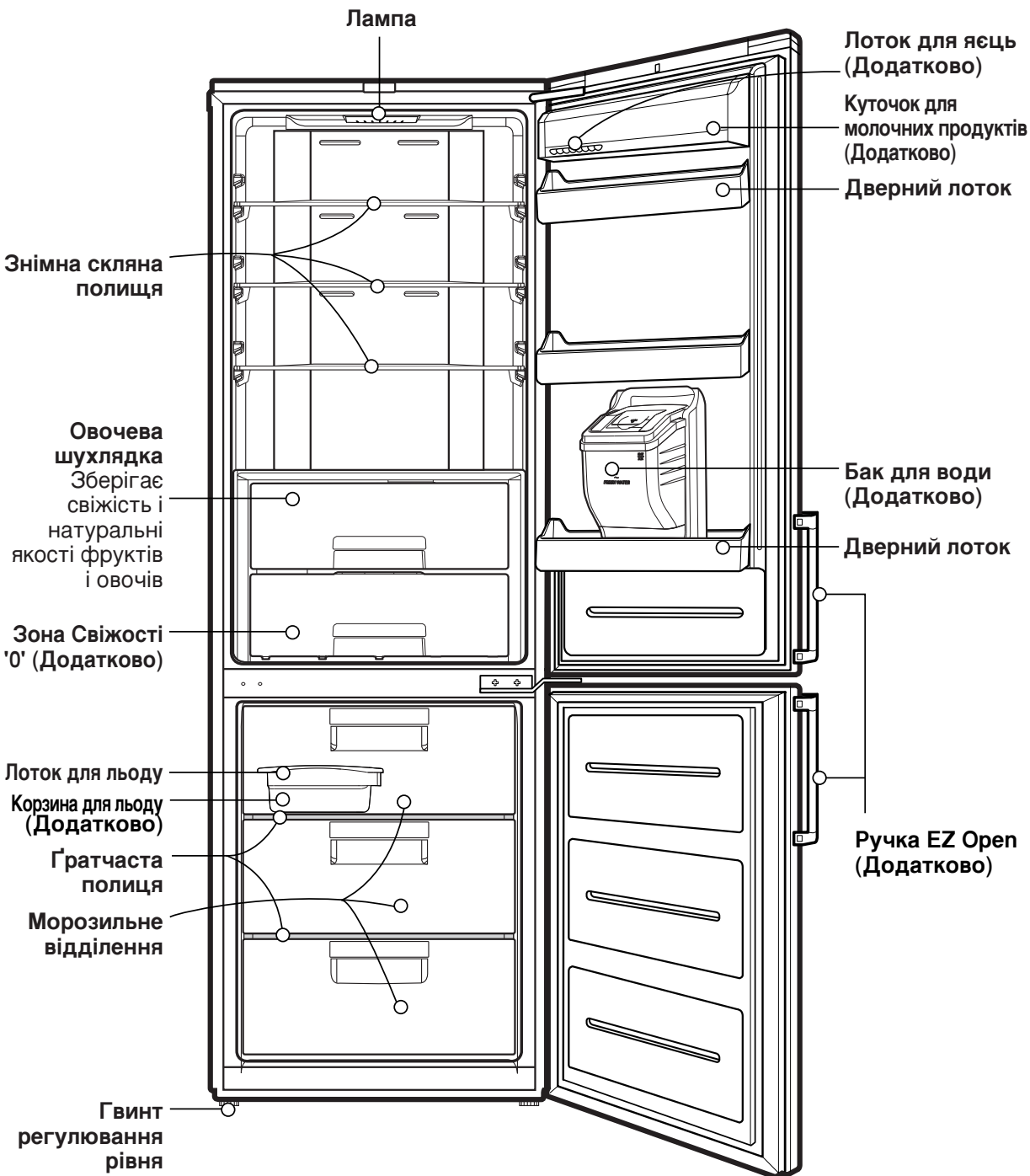

### Примітка

Якщо на Вашу думку виявляється, що які небудь компоненти відсутні, то, скоріш за все, це є ті компоненти, що використовуються з другими моделями.

Назва моделі : GW-B449\*\*\*\*

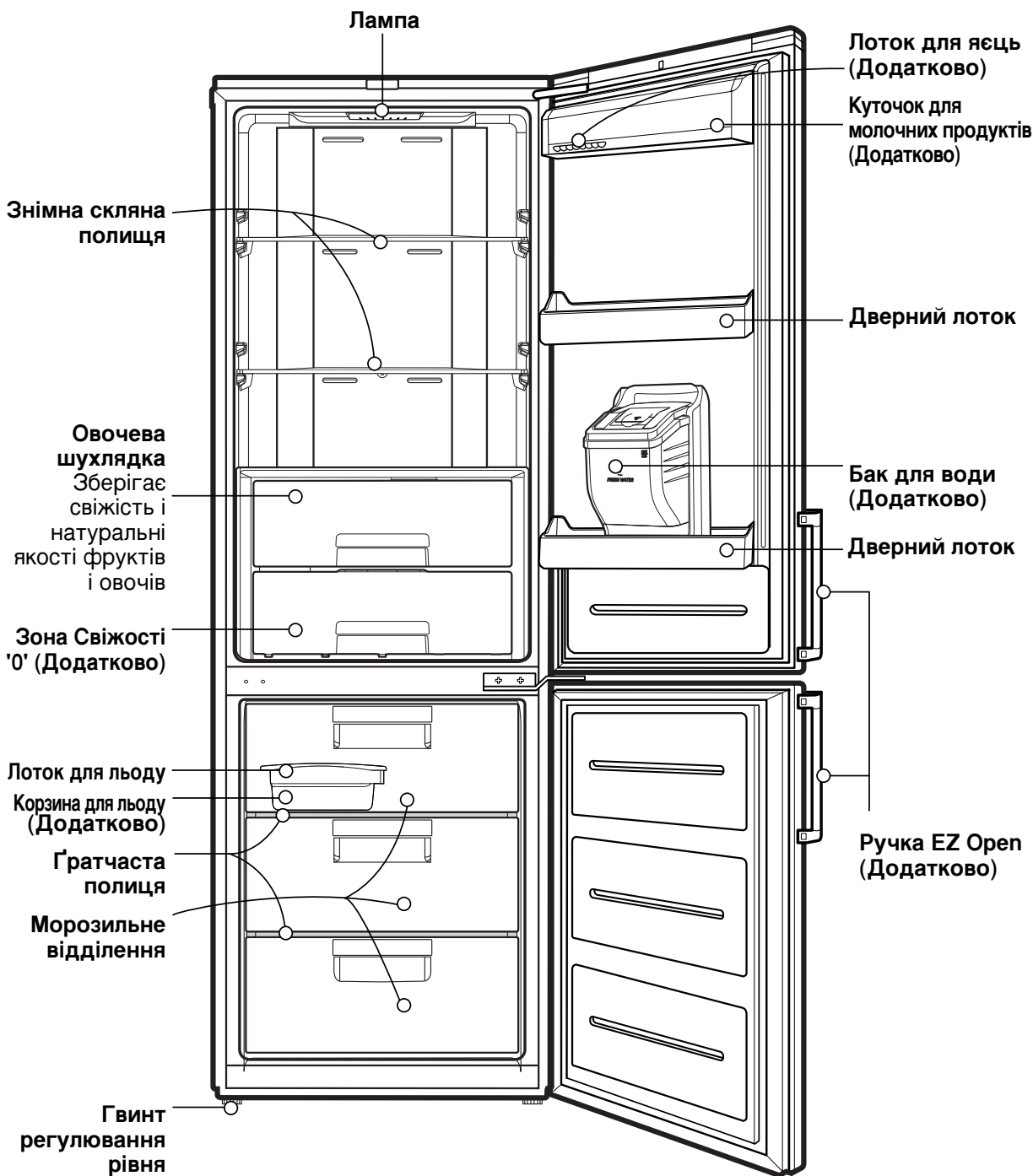

УКРАЇНЬКА

### Примітка

Якщо на Вашу думку виявляється, що які небудь компоненти відсутні, то, скоріш за все, це є ті компоненти, що використовуються з другими моделями.

Назва моделі : GW-B429\*\*\*\*

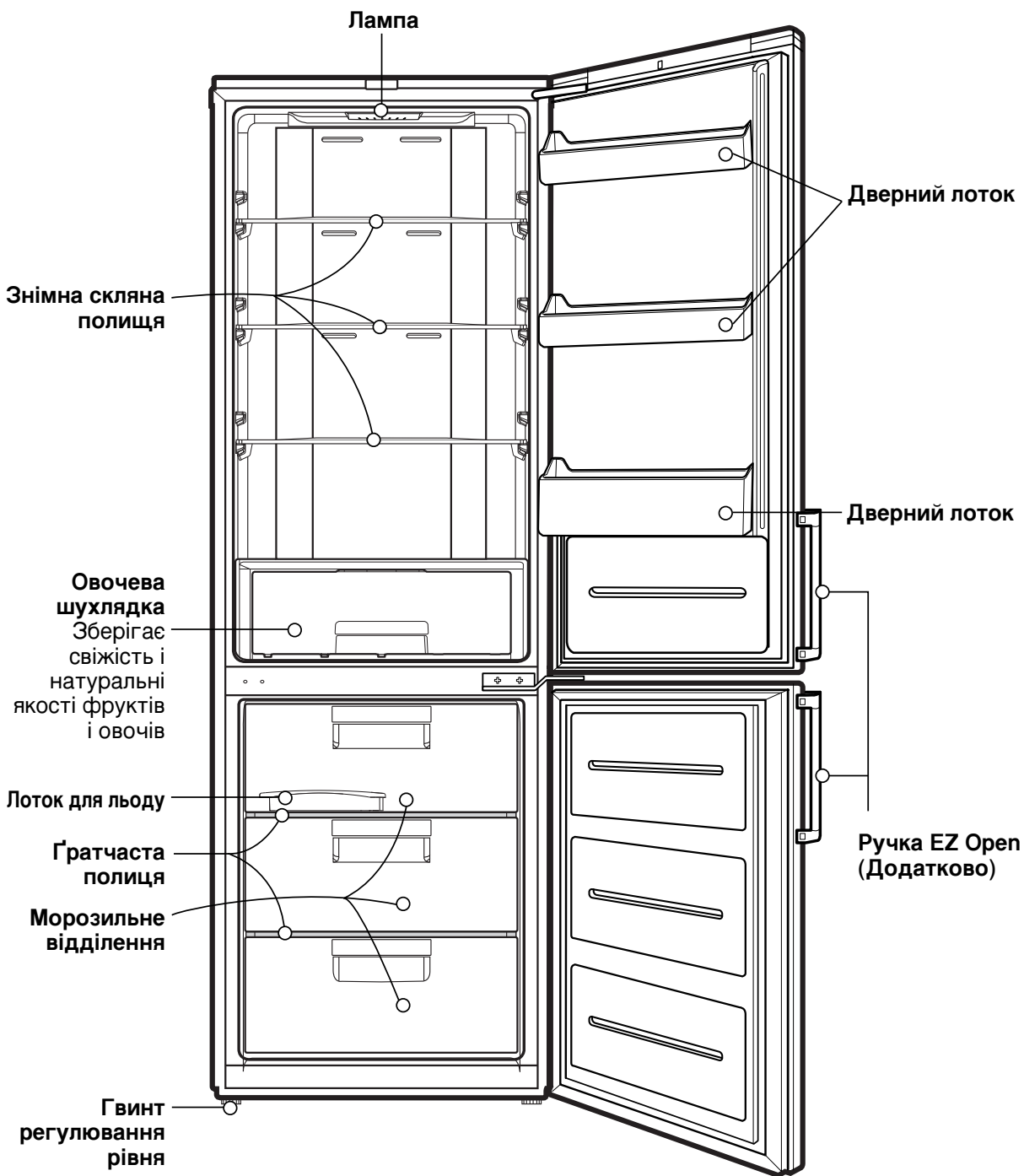

**Примітка**

Якщо на Вашу думку виявляється, що які небудь компоненти відсутні, то, скоріш за все, це є ті компоненти, що використовуються з другими моделями.



## Установка

1. Виберіть підходяще місце розташування. Поставте Ваш двокамерний холодильник в такому місці, де Вам буде зручно ним користуватися.
  2. Намагайтесь не розташовувати холодильник поруч з джерелами тепла, під прямим сонячним випромінюванням або у вологих місцях.
  3. Для того, щоб забезпечити добру циркуляцію повітря навколо холодильника, треба витримати достатній простір з обох боків холодильника та над ним, а також забезпечити вільну відстань від задньої стінки щонайменше в 2 дюйми (5 см).
  4. Для того, щоб запобігти вібрації, треба добре вирівняти положення холодильника. У разі необхідності, відрегулюйте горизонтальне положення холодильника на нерівній підлозі за допомогою гвинтів регулювання рівня. Перед холодильника має бути трохи вище задньої його частини для того, щоб дверцята краще закривалися. Крутити гвинти регулювання буде легше, якщо холодильник трохи припідняти з потрібного боку. Для того, щоб припідняти холодильник, треба повернути регулювальний гвинт проти годинникової стрілки (↺), а для того, щоб опустити його- за годинниковою стрілкою (↻).
  5. Ретельно почистіть Ваш двокамерний холодильник та витріть увесь пил, що зібрався під час його транспортування.
  6. Встановіть на місця всі аксесуари холодильника такі, як лоток для льоду, тощо. Вони всі спаковані разом для того, щоб уникнути їх пошкодження під час транспортування.
  7. Підключіть до розетки шнур (його штепсель) живлення. Не підключайтесь до розетки, до якої вже підключені інші споживачі.
- Тільки в деяких моделях:
8. Для забезпечення нормального рівня циркуляції повітря рекомендується під час вибору місця встановлення холодильника-морозильника залишати достатньо простору з кожного його боку, зверху та ззаду. З цією метою встановіть обмежувальні упори у верхніх кутах тильної пластини електроприладу, як показано на Мал. 1. Обмежувальні упори (2) знаходяться у шухляді всередині холодильного відділення.

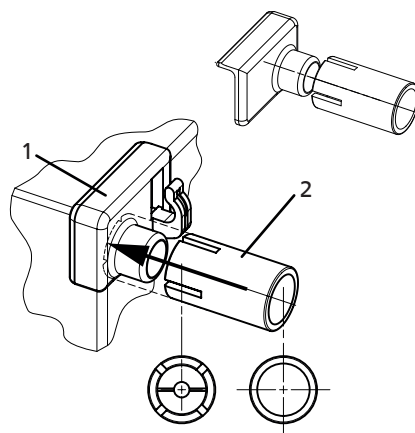

Мал. 1. Надіньте обмежувач (2) на виступ (1) до опору.

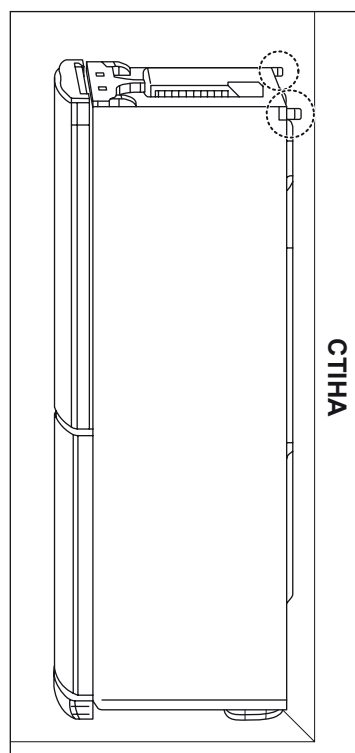

Мал. 2. Досуньте холодильник до стіни.

## Сфера застосування приладу

Даний прилад призначений для експлуатації у побутових й інших аналогічних умовах, а саме:

- на кухонних блоках для співробітників у магазинах, офісах й інших робочих середовищах;
- на фермах і в готельних номерах, мотелях й інших аналогічних побутових об'єктах;
- в об'єктах, які надають готельні й аналогічні послуги з забезпечення тимчасового житла;
- з метою надання послуг із кейтерингу та в аналогічних дрібногуртових цілях.

## Початок роботи

Після того як Ваш холодильник буде встановлено на місце, зачекайте 2-3 години перед тим як завантажувати в нього свіжі та заморожені продукти для того, щоб він стабілізувався при своїй нормальній робочій температурі.

Після відключення холодильника від розетки, зачекайте 5 хвилин перед повторним підключенням.

Ваш двокамерний холодильник тепер готовий до роботи.

### Примітка

Не слід переставляти холодильник під час роботи холодильника.  
Компресор може створювати тимчасові шуми. (Це нормально і не впливає на якість роботи або термін служби компресор.  
Гудіння припиниться, коли холодильник заспокоїться).

## Початок роботи

Прилад сконструйований для роботи у обмеженому спектрі температури навколишнього середовища, у залежності від кліматичної зони.

Не використовуйте прилад при температурі, що виходить за межі дозволеної температури. Клас приладу відносно температури вказано на наклейці з технічним описом усередині холодильника.

Клас	Символ	Спектр температури навколишнього середовища °C
Найбільш можлива температура	SN	+10 ~ +32
Температура	N	+16 ~ +32
Субтропічний	ST	+16 ~ +38
Тропічний	T	+16 ~ +43

# Регулювання температури

Ваш двокамерний холодильник обладнано органами керування, які дозволяють регулювати температуру в холодильному та в морозильному відділеннях.

## Панель Дісплея Для Регулювання Температури

### Настроювання температури та робочих функцій

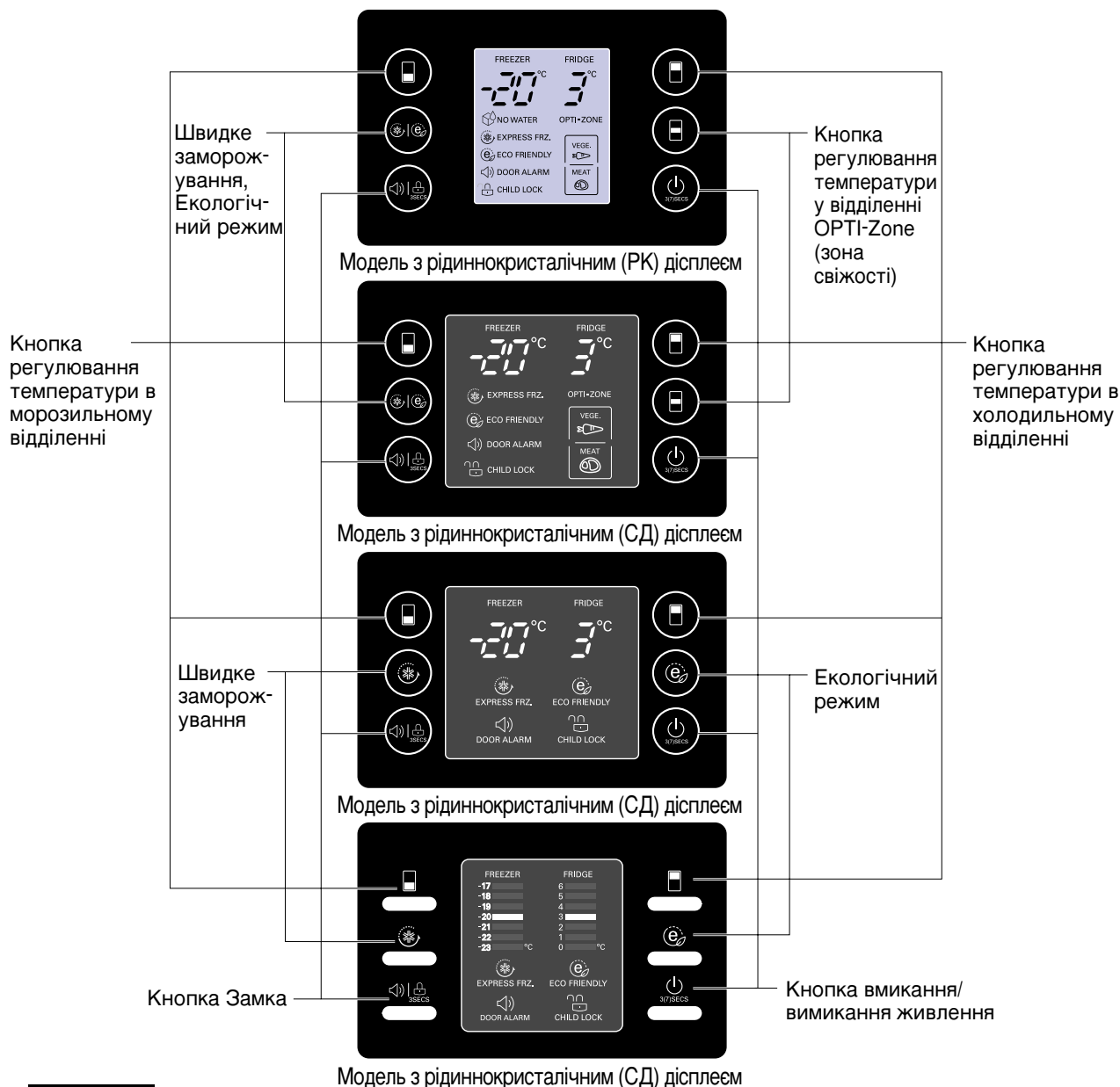

УКРАЇНЬКА

#### Примітка

Активізація функції настроювання в моделі з рідиннокристалічним дісплеєм відбувається після натиснення будь-якої з кнопок.

# Панель Дісплея Для Регулювання Температури

## Настроювання температури та робочих функцій



## Як настроїти температуру в холодильному та морозильному відділеннях

- Початкова температура у відділеннях холодильника і морозильника складає відносно  $-20^{\circ}\text{C}$  і  $3^{\circ}\text{C}$ . Ви можете настроїти температуру в цих відділеннях за своїм бажанням.



PK Модель



CD Модель

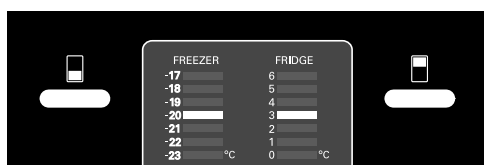

CD Модель

< Зовнішній Тип >



< Внутрішній Тип >

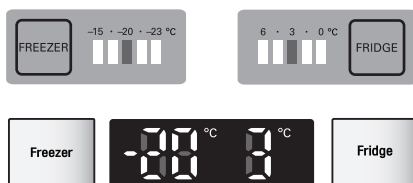

### Примітка

Дійсна внутрішня температура може коливатися у залежності від стану продуктів. Температура, що висвічується на дисплеї – це є цільова температура, а не та, що існує в холодильнику в даний момент. В початковий період роботи холодильника, його функція охолодження спрацьовує слабо. Відрегулюйте, будь ласка, температуру, як це вказано вище, після 2-х-3-х днів його роботи.

## OPTI-Zone (Зона свіжості) (Додатково)

- Після натискання відповідної кнопки, у відділенні (при відносно низькій температурі) можна зберігати овочі, фрукти або інші продукти, такі як м'ясо для розморожування.

### Спосіб користування

- Ви маєте змогу вибирати оптимальний температурний режим зберігання в залежності від типів харчових продуктів, що зберігаються.

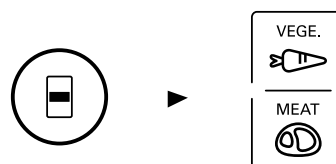

- Можна задати один із двох температурних режимів: овочі і фрукти ( $2^{\circ}\text{C}$ ) або м'ясо і риба ( $-1^{\circ}\text{C}$ ).
- Це дозволяє довше зберігати свіжими овочі та інші продукти, що потребують дотримання режиму вологості, зокрема м'ясо та рибу.
- Якщо світить індикатор кнопки "VEGE.", відділення OPTI-Zone працює в режимі зони свіжості.
- У зоні свіжості завжди підтримується температура в межах  $-2^{\circ}\text{C} \sim 3^{\circ}\text{C}$  незалежно від зовнішньої температури. Зона свіжості це відділення з особливим температурним режимом.

OPTI-ZONE



## Швидке заморожування

- Ця функція застосовується для швидкого заморожування продуктів.
- Ця функція використовується, якщо Ви бажаєте швидко заморозити харчові продукти. Один раз натисніть кнопку "Express Frz.". Загориться лампа й розпочнеться процес швидкого заморожування.
- Виконання Швидке заморожування триває близько 3/4 годин. Після її закінчення, морозильник автоматично повертається до роботи в попередньому температурному режимі. Якщо Ви бажаєте перервати виконання Швидке заморожування, натисніть кнопку Express Frz. ще раз. Лампочка погасає, і функція швидкої заморозки припиняється, а холодильник повертається до роботи в попередньому температурному режимі.



< Зовнішній Тип >



< Внутрішній Тип >

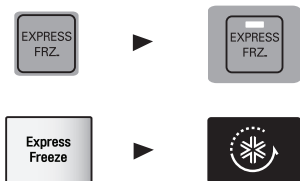

- При запуску Швидке заморожування, зображення стрілки блимає 4 рази і далі вже висвічується постійно.

## Екологічний режим

- Ця функція переводить холодильник в режим енергозбереження, що може бути корисним, коли ви від'їжджаєте у відпустку, оскільки при цьому скорочується споживання електроенергії.

Натискання кнопки "Екологічний режим" починає виконання цієї функції. При цьому починає світитися лампочка. Повторне натиснення цієї ж кнопки припиняє виконання функції Екологічний режим.

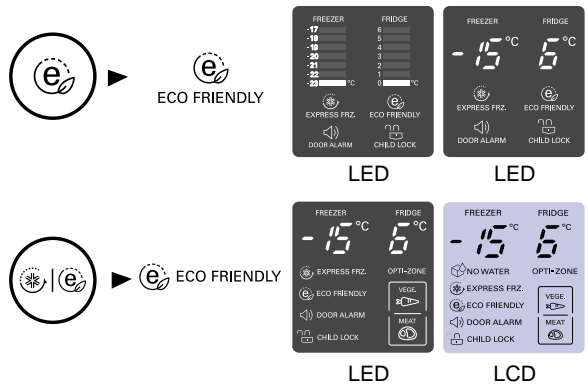

< Зовнішній Тип >



< Внутрішній Тип >



## Примітка

При активації режиму "Eco Friendly" решта кнопок блокується. При поверненні додому вимкніть режим "Eco Friendly". Кнопки будуть розблоковані, а холодильник повернеться до попередніх установок температури.

## Самодіагностика

- Ця функція автоматично визначає, яка саме трапилася поломка під час виходу холодильника із строю.
- Якщо трапляється поломка, і холодильник не працює, незважаючи на зможі задати виконання будь якої функції шляхом натискання відповідних кнопок, не працює світова індикація режимів, то потрібно негайно звернутися до місцевого центру технічної допомоги, не відключаючи холодильника від мережі живлення.
- Інженеру з технічної допомоги знадобиться багато часу для того, щоб визначити поломку якої саме деталі трапилася, якщо холодильник буде відключено.

## Замок

### Для СД моделі

- При натисканні на цю кнопку, відключається функціонування усіх інших кнопок.
- Холодильник “Замикається” та “Відмикається” при кожному натисненні на кнопку LOCK (ЗАМОК).  
(Для блокування натисніть кнопку “LOCK” на 3 секунди.  
Для розблокування натисніть кнопку “LOCK” на 3 секунду. та придержати її на протязі 3 секунд.)
- Коли активована функція ‘ЗАМОК’ жодна з кнопок не спрацьовує.

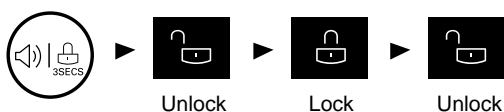

### < Зовнішній Тип >

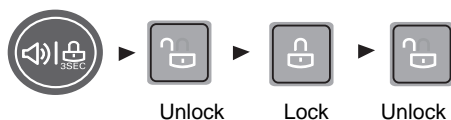

## On/Off

- Ця кнопка призначена для ввімкнення і вимкнення живлення холодильника.
- При натисканні кнопки ON/OFF живлення холодильника вмикається (ON) або вимикається (OFF) по черзі.  
(Для вимкнення (OFF) натисніть кнопку “ON/OFF” на 3~7 секунду.  
Для ввімкнення (ON) натисніть кнопку “ON/OFF” на 1 секунди.)

## Холодильне відділення (Тільки в деяких моделях)

### Відділення Fresh '0' Zone

Призначене тільки для



зберігання м'яса і риби.

Овочі і фрукти, поміщені в це відділення, будуть заморожені.

Температура у відділенні “Fresh 0 Zone” устанавлюється способом, наведеним нижче. Якщо в холодильному відділенні встановлена температура 6°C, у відділенні FRESH 0 ZONE буде встановлена температура 4 ±2°C. Якщо в холодильному відділенні встановлена температура 3°C, у відділенні FRESH 0 ZONE буде встановлена температура 0 ±2°C. Якщо в холодильному відділенні встановлена температура 0°C, у відділенні FRESH 0 ZONE буде встановлена температура -3 ±2°C.

## Як зняти кришку-полицю

### Для моделей з коліщатковими напрямними

Вийміть шухляду для овочів, для чого потягніть її до себе, а потім підніміть.

1. Злегка підніміть передній край кришки-полиці та потягніть кришку до себе.
2. Злегка нахиліть кришку в бік.
3. Вийміть кришку-полицю.

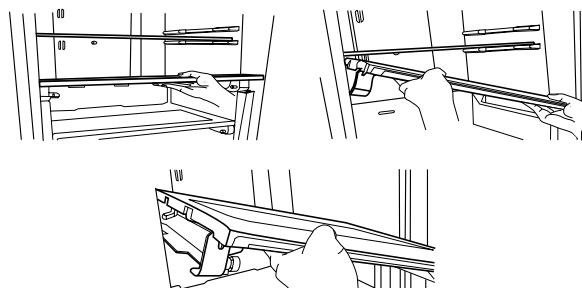

## Лампа з повним сонячним спектром Vita light (Додатково)

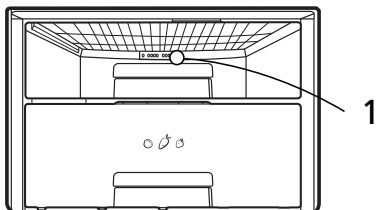

1. Світлодіодна лампа працює в автоматичному режимі протягом цілого дня. Вона підтримує фотосинтез в овочах.

Лампа Vita-Light розташована на задній стінці відділення для овочів.

- Не роздивляйтеся лазерний промінь за допомогою оптичних інструментів (телескоп, бінокль, окуляри, збільшувальне скло), оскільки це може призвести до ушкодження органів зору.
- Світлодіодні світильники працюють автоматично. Не знімайте плафони світлодіодних світильників. У випадку несправності світлодіодних світильників зверніться до кваліфікованого спеціаліста з ремонту.

### ▲ ЗАСТЕРЕЖЕННЯ

- Використання засобів керування, установок чи функцій, відмінних від описаних тут, може призвести до небезпечної дії лазерних променів

## Як від'єднати секцію для овочів



Вийміть нижню корзину із дверцят, потягнувши вгору.  
Потягніть шухляду до упору, після чого злегка підніміть її і вийміть.

## Як вийняти шухляду для овочів або шухляду відділення Opti-Zone (Додатково)

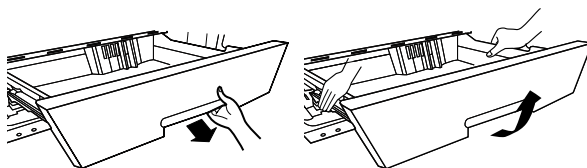

### Для моделей з рейковими напрямними

Щоб вийняти шухляду для овочів або Opti-Zone, потягніть її до себе, а потім підніміть, тримаючи обома руками.

## Тривожний сигнал дверцят

- Якщо залишити дверцята холодильника відкритими, через деякий час пролунає звуковий сигнал. Якщо після закриття дверцят, сигнал продовжує звучати, необхідно звернутися до місцевого відділення технічного обслуговування.
- Подачу звукового сигналу можна вмикати й вимикати, коротко натискаючи кнопку дверної сигналізації.





## Приготування льоду

- Вийміть льодогенератор з обертовим механізмом, заповніть його й установіть на місце.

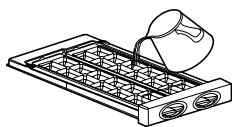
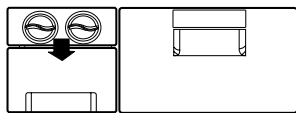

- Для подачі льоду у контейнер для льоду оберніть рукоятку льодогенератора.

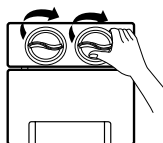

- Ви можете готувати лід або використати це місце як додатковий простір для зберігання заморожених продуктів. Виймання льодогенератора (1) здійснюється у порядку, наведеному на малюнку.

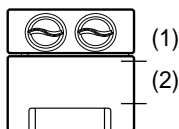

### Примітка

- Обертання рукоятки льодогенератора до того, як лід буде повністю заморожений, може привести до потрапляння залишкової води у контейнер для льоду та до злипання кубиків льоду.
- Вийміть лід із контейнера для льоду, але не наливайте у нього воду, щоб приготувати лід. Це може призвести до обмерзання і ушкодження лотку для льоду.
- Коли контейнер переповнений, кубики льоду будуть падати на дно, якщо його своєчасно не вийняти. Намагайтеся не допускати переповнення контейнера.

## Приготування льоду

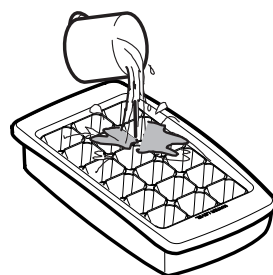

- Витягніть контейнер з льодоформою. Опустіть льодоформу у воду та витягніть її.
- Ви можете помістити контейнер з льодоформою у верхній або середній ящик відділу морозильника.



- Якщо кубики льоду вам потрібні негайно, натисніть кнопку «Швидке заморожування».
- Щоб вийняти кубики льоду, тримайте льодоформу за край та струсніть легко.

### наконечник

Щоб вийняти кубики льоду, тримайте льодоформу за край та струсніть легко.

## Розморожування

- Розморожування здійснюється автоматично.
- Тала вода стікає донизу, збираючись в спеціальному лотку, де і випаровується сама по собі.

## Пристрій роздачі води (Додатково)

### Пристрої

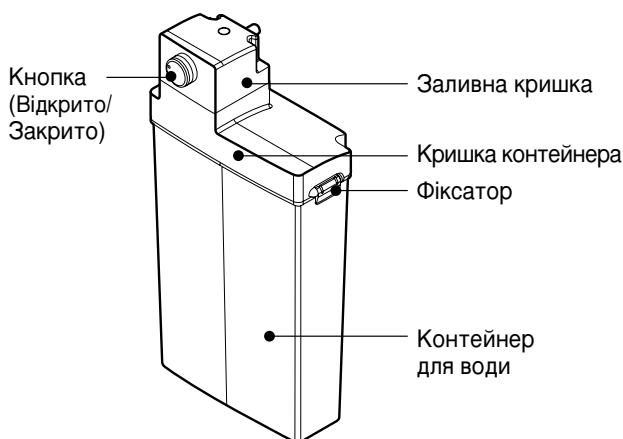
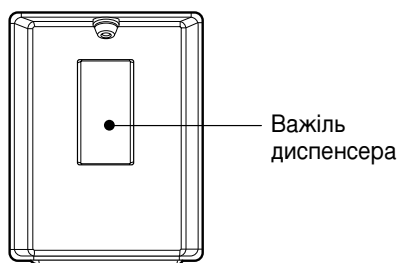

### Заповнення БАЧКА ДЛЯ ВОДИ

1. Оберніть кнопку в положення "відкрито". Вийміть заливну кришку. Розблокуйте фіксатор, відкрийте кришку контейнера і налейте води за допомогою чайника та т.п.
2. Наливши питної води, закрийте кришку і замкніть фіксатор.
3. Після тривалої перерви у використанні або при першому використанні налейте не менше 3.2л води.

## Пристрій роздачі води (Додатково)



### Заповнення БАЧКА ДЛЯ ВОДИ

Як від'єднати Контейнер для Води

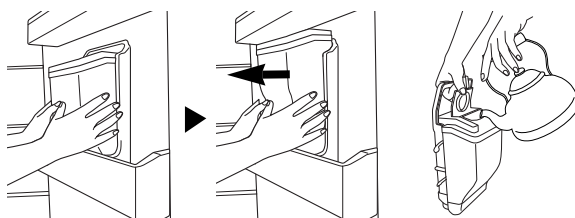

- Збірка проводиться у зворотному напрямку, ніж розбірка
  - Будьте обережні, щоб не допустити натискання на клапан.
  - Установивши резервуар для води у дверцята переконайтеся, що він міцно тримається на місці.
1. Вийміть контейнер для води. Відкрийте ковпачок.
  2. Можна залити до 2,3 літрів води.
  3. Після наповніть питною водою. Закрийте Верхню Кришку

## Використання води з PET-пляшок (Додатково)

Можна наливати через диспенсер пляшкову воду; для цього потрібно приєднати стандартну пляшку з водою до заливної кришки замість контейнера для води.

1. Обертаючи заливну кришку, від'єднайте її від кришки контейнера. Відкрийте пляшку з водою і вставте трубку в пляшку.



2. Закріпіть заливну кришку на пляшці з водою (висота пляшки\_від 300 до 350 мм). Перемістіть нахильну корзину в інше місце. Деякі види пляшок можуть не підходити для використання з холодильником.

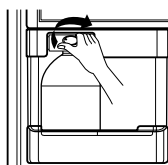

3. Установіть пляшку з водою на дверцята.

### ▲ ЗАСТЕРЕЖЕННЯ

- Використовуйте пляшкову воду, що вільно тече.
  - Якщо у пляшку налити легкий напій, молоко, фруктовий сік, ґрунтову воду (що містить Ca, Mg, Si тощо) або нефільтровану воду, це може призвести до неправильної роботи приладу.
- Не наливайте у контейнер гарячу воду, перед поміщенням у холодильник дайте воді охолонути.
  - Гаряча вода спричиняє неполадки в роботі приладу.
- Перед установкою контейнера з водою в холодильник потрібно переконаватися, що кришка щільно прилягає до корпусу контейнера, а кнопка знаходиться в положенні "close" (закрито).
  - Якщо контейнер з водою установлений неправильно, диспенсер може не працювати, або контейнер може впасти на підлогу.
- Щоб вийняти контейнер з водою для наповнення або очищення, потрібно обернути кнопку в положення "open" (відкрито), взяти контейнер за верхню частину і потягнути до себе.

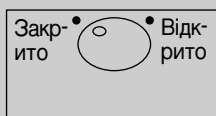

## Пиття води

1. Натиснути чашкою на педаль роздачі води.
2. При натисненні на педаль, виливається вода, що знаходиться всередині бачка.
3. Краплі води не будуть проливатися, якщо відпустити педаль не швидко.
4. Після видачі порції води можна почути шум-це звук залишків води, що витікають із трубки. Цей шум не є ознакою несправності.

### ▲ ЗАСТЕРЕЖЕННЯ

Окрім води забороняється використовувати інші види напоїв (молоко, сік, газовані напої, тощо). Особливо це стосується напоїв, в яких містяться тверді частини (наприклад: фрукти), бо це спричинить поломку системи роздачі води.

### ▲ ПОПЕРЕДЖЕННЯ

Дозволяється використовувати тільки питну воду. Насос може створювати несильний шум під час подачі охолодженої води з резервуара (наприклад, із пляшки або бачка).

## Полиця для пляшок

Назва моделі : GR-B499\*\*\*\*/F499\*\*\*\*

- В куточку для вин, пляшки можна зберігати лежачі. Якщо в стелажі для вин немає потреби, Ви можете перевернути його під полицею. Цим Ви звільните місце на полиці.

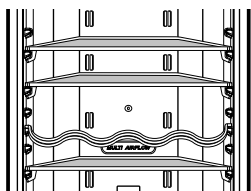

Положення для використання

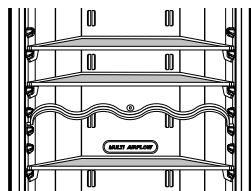

Положення, коли немає потреби

Назва моделі : GR-B479\*\*\*\*/F479\*\*\*\*

- Цей винний бар дозволяє зберігати пляшки в горизонтальному положенні. Полицю для вин можна перевернути і поставити на кришку-полицю.

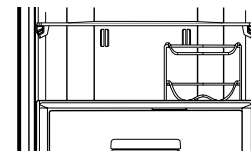
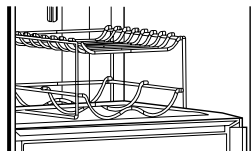

## Знімна скляна полиця

1. Підніміть передній край знімної скляної полиці.
2. Витягніть знімну скляну полицю в напрямку дверцят приблизно на 11 см ~ 14 см
3. Злегка нахиліть скляну полицю в бік.
4. Вийміть скляну полицю.

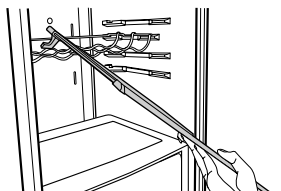
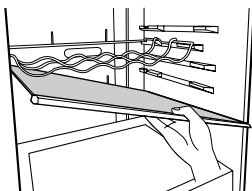
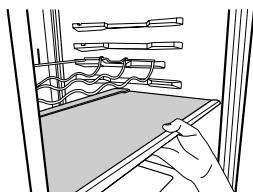
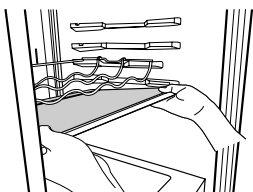

## Морозильне відділення

Якщо у морозильній камері розміщується велика кількість харчів:

1. вийміть горішню шухляду морозильної камери, для чого витягніть комплект льодогенератору, натомість харчі покладіть безпосередньо на дротяну полицю;
2. вийміть середню шухляду морозильної камери, натомість харчі покладіть безпосередньо на дротяну полицю. Морозильна камера обладнана дротяними полицями, які дозволяють залишити якнайбільше місця для харчів. Також морозильна камера обладнана шухлядою для зберігання вологого м'яса та харчів у піввідкритому стані.

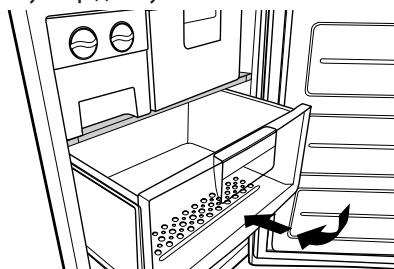

Макс. об'єм заморожування

Якщо у морозилці вже є харчові продукти, встановіть її температуру на мінімальну (-23°C) і натисніть кнопку «Express frz» (Експрес-заморожування) за декілька годин до цього, помістивши свіжі харчові продукти у морозилку, що дозволяє досягти максимальної її потужності. Як правило, 7 годин достатньо.

## Зберігання харчів

### ▲ ЗАСТЕРЕЖЕННЯ

- Не треба зберігати продукти, що легко псуються при низькій температурі, наприклад: банани, кавуни, тощо.
- Горячим продуктам, перед зберіганням, треба дати охолонути. Горячі продукти можуть погубити інші продукти в холодильнику, крім того, це збільшує рахунки за електроенергію.
- Для зберігання продуктів рекомендується користатися судинами з кришками. Це допомагає запобігти випаровуванню вологи та зберегти смак і корисні речовини харчів.
- Забороняється перекривати продуктами вентиляційні отвори. Налагоджена циркуляція холодного повітря сприяє рівномірному розподіленню температури в холодильнику.
- Не треба часто відкривати дверцята. Через відкриті дверцята в холодильник входить тепле повітря, що підвищує внутрішню температуру.
- Не зберігайте надто багато продуктів на полицях дверцят, бо це може завадити щільному закриванню дверцят.
- Не зберігайте пляшки у відділенні морозильника, бо вони можуть луснути від замороження.
- Не заморожуйте повторно ті продукти, що вже були розморожені. Це спричиняє втрату їхнього смаку та корисних речовин.
- Не зберігайте в холодильнику фармацевтичні продукти, матеріали для наукових досліджень та інші чутливі до температури речовини.
- Не можна зберігати в холодильнику продукти, що вимагають точного регулювання температури.
- Якщо Ви бажаєте швидко заморозити нові харчові продукти, помістіть їх в середню шухляду морозильного відділення і натисніть кнопку Express Frz.
- Для забезпечення достатньої циркуляції повітря у пристрої всуньте повністю ящики.

### Рекомендації по заощадженню енергії

- Не залишайте надовго дверцята відкритими, закривайте дверцят а якомога скоріше.
- Не рекомендується класти в холодильник занадто велику кількість продуктів. Потрібно залишити достатньо простору для вільної циркуляції повітря.
- Для зберігання продуктів рекомендується користатися судинами з кришками. Це допомагає запобігти випаровуванню вологи та зберегти смак і корисні речовини харчів. Відстань до них повинна складати не менше 5 мм.
- Не встановлюйте температуру охолодження в холодильному і морозильному відділеннях нижчою, ніж потрібно. Не кладіть продукти поруч із датчиком температури.
- Перед зберіганням у холодильнику дайте гарячим продуктам охолонути. Гарячі продукти, покладені в холодильник, можуть призвести до псування інших продуктів та зростання споживання електроенергії.
- Не затуляйте вентиляційні отвори продуктами. Вільна циркуляція холодного повітря всередині холодильника за безпечує рівномірне охолодження.
- Не відкривайте дверцята занадто часто. При відкритих дверцятах тепле повітря потрапляє всередину холодильника, внаслідок чого підвищується його внутрішня температура.
- Найбільш ефективним способом заощадження енергії є розташування внутрішніх елементів, таких як корзини, шухляди (холодильне відділення), полиці та дрютяні полиці на місцях, передбачені виробником. (Див. стор. 10,11)

## Загальна інформація

### Відключення Електроенергії

- Відключення подачі електричної енергії на 1~2 години не шкодить продуктам, що зберігаються. Намагайтесь не часто відкривати та закривати дверцята холодильника.

### Якщо Ви пересовуєте холодильник

- Витягніть всі продукти із двокамерного холодильника та закріпіть всі його рухомі частини клейкою стрічкою.
- Перед тим, як переміщувати холодильник, закрутіть до кінця його регулювальні гвинти. Інакше, гвинти можуть подряпати підлогу, або ж холодильник зовсім не зсунеться з місця.

### Протиконденсаційна трубка

- Для запобігання утворенню конденсату по периметру холодильного і морозильного відділень, окремо по периметру морозильного відділення, а також між холодильним і морозильним відділеннями встановлена протиконденсатна трубка.

Протиконденсаційна трубка

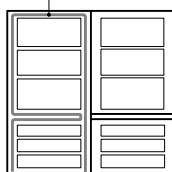

- Відразу після установки, або при високій температурі оточуючого повітря, двокамерний холодильник може бути дуже теплим на дотик. Це є досить нормально.

### Як перевісити дверцята

- Ваш двокамерний холодильник обладнано дверцятами, які можна перевісити так, щоб вони відкривалися або ліворуч, або праворуч, як це краще підходить до дизайну Вашої кухні.

### Дверні ручки (моделі 2-х відтінків)

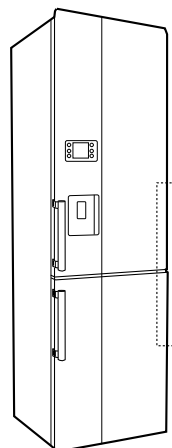

- Якщо ви обрали двокольоровий холодильник, та бажаєте перевісити двері, ви можете переставити ручки, які йдуть у комплекті з холодильником, або придбати альтернативний варіант іншого кольору. Щоб придбати ручки іншого відтінку, зв'яжіться з інформаційною службою LG за телефоном, що вказаний на гарантійному листі, або зверніться до точки роздрібною торгівлі, де був придбаний холодильник.

### ▲ ЗАСТЕРЕЖЕННЯ

У будь-якому випадку, при виникненні потреби змінити напрямок відкривання дверцят зверніться до сервісного центру. Зміна напрямку відкривання дверцят не є гарантійним випадком.

## Прибирання

### Перед Прибиранням

Вимкніть холодильник з електричної мережі.

### Зовні

Помийте холодильник зовні м'якою ганчіркою, змоченою в теплій воді або в рідкому миючому засобі. Якщо Ви використовуєте миючий засіб, необхідно буде витерти його м'якою вологою ганчіркою.

### Усередині

Аналогічно сказаному вище.

### Після Прибирання

Перевірте, чи не пошкоджено шнур живлення, чи не занадто гарячий штепсель і чи достатньо щільно він входить в розетку.

### ▲ ПОПЕРЕДЖЕННЯ

Після миття водою, необхідно витерти холодильник ганчіркою насухо. Забороняється користуватися абразивними матеріалами, бензином, розчинником, соляною кислотою, кип'ятком, жорсткою щіткою, тощо, бо вони можуть пошкодити складові частини холодильника.

### Піддон для конденсату

Чистою ганчіркою видаліть вологу в районі дверцят та з піддону.

### Зовнішній диспенсер

За допомогою м'якої тканини витерти вологу з диспенсера та з важеля диспенсера.

### Бачок для Води

1. Оберніть кнопку в положення "відкрито". Вийміть контейнер для води.
2. Відімкніть фіксатор і відкрийте контейнер, очистіть і повністю промийте контейнер ззовні і зсередини нейтральним миючим засобом.

### Заливна кришка і кришка контейнера

Очистіть і повністю промийте заливну кришку та кришку контейнера за допомогою нейтрального миючого засобу. Заглиблення на кришці контейнера зручно очищати невеликою щіткою.

### ▲ ЗАСТЕРЕЖЕННЯ

Не від'єднуйте гвинт і трубку від заливної кришки. Очистіть зовнішні поверхні.

## Smart Diagnosis™

(Тільки в деяких моделях)

На випадок, коли в процесі експлуатації холодильника виникнуть несправності, в ньому реалізовано можливість передавання даних до сервісного центру «LG» по телефонній лінії. Це дозволяє вам спілкуватися безпосередньо з кваліфікованими сервісними спеціалістами. Фахівець збереже передані з вашого електроприладу дані й проаналізує їх, провівши швидку та правильну діагностику.

У випадку проблем із холодильником задзвоніть до сервісного центру «LG». Функцію інтелектуальної діагностики «SmartDiagnosis» рекомендується використовувати лише тоді, коли вас про це запитає працівник кол-центру «LG». Звук передавання даних, який ви почуєте, є нормальним і подібний до звуку факсимільного апарату.

Функція інтелектуальної діагностики «SmartDiagnosis» може бути задіяна тільки тоді, коли холодильник підключений до мережі живлення. Якщо ваш холодильник не вмикається, пошук несправностей слід провести, не залучаючи функцію «SmartDiagnosis».

Передусім, задзвоніть до сервісного центру «LG». Функцію інтелектуальної діагностики «SmartDiagnosis» рекомендується використовувати лише тоді, коли вас про це запитає працівник кол-центру «LG».

1. Відкрийте дверцята холодильника.

2. Натисніть кнопку «Freezer» (Морозильна камера) і втримайте її натиснутою протягом 3 секунд.

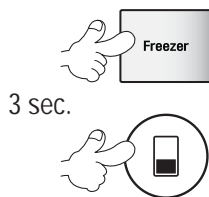

### Примітка

Якщо дверцята були відчинені протягом хвилини та більше, необхідно закрити їх і розпочати з кроку 1.

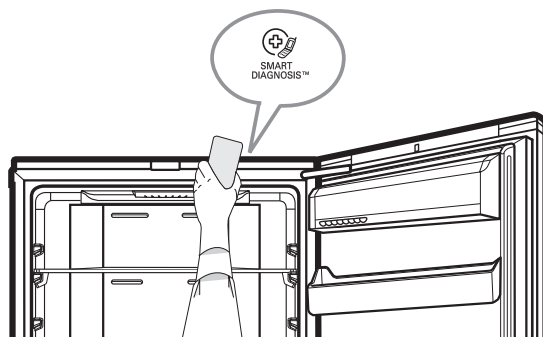

3. Дотримуючись інструкцій оператора, тримайте мікрофон телефону якнайближче до значку «SmartDiagnosis».
4. Не знімайте слухавку, доки звучатиме сигнал передавання даних.
5. Не знімайте слухавку, доки не завершиться тональне передавання даних, тобто прибл. 3 секунди. Потім продовжіть спілкування зі спеціалістом, який тепер зможе допомогти вам у діагностиці завдяки переданій інформації.

### Примітка

- Не знімайте слухавку, доки лунає сигнал передавання даних.
- Якщо працівник кол-центру не може правильно записати передані дані, він попросить вас повторити передавання даних.
- Якість функції залежить від якості зв'язку, яка може бути різною у різних регіонах.
- Найкращих результатів обслуговування можна досягти, використовуючи домашній стаціонарний телефон.
- Недостатня якість зв'язку тягне недостатню якість передавання даних з телефону на факсимільний апарат, що, у свою чергу, тягне недостатню ефективність функції «SmartDiagnosis».



Перед тим, як звертатися за технічною допомогою, звертєсь з цим переліком несправностей.

Це може зберегти Ваш час і Ваші гроші.

До цього переліку включені найбільш типові проблемні випадки, що можуть сприйматися як поломки, але які не є наслідками дефектів матеріалів, використаних в цьому холодильнику, або робочого браку.

Проблема	Можливі причини
Двокамерний холодильник не працює	<ul style="list-style-type: none"> <li>• Штепсель може бути вимкнений з розетки електричної мережі живлення. Надійсно вставте штепсель в розетку.</li> <li>• Перегорів запобігач домашньої мережі живлення, або спрацював автомат системи захисту мережі.</li> <li>• Відсутність подачі живлення. Перевірьте стан домашньої електричної мережі.</li> </ul>
Занадто Тепла Температура У Відділенні Холодильника Або Морозильника	<ul style="list-style-type: none"> <li>• Регулятор температури встановлено не так як треба. Зверніться до Розділу “Регулювання температури”.</li> <li>• Холодильник розміщено занадто близько до джерела тепла.</li> <li>• Тепла погода—Занадто часто відкриваються дверцята.</li> <li>• Дверцята були залишені відкритим продовж подовженого часу.</li> <li>• Відкрита кришка шухляди, або перекрито повітряний тракт у відділенні морозильника.</li> </ul>
Вібрація, Грюкіт або Ненормальний Робочий Шум	<ul style="list-style-type: none"> <li>• Можливо холодильник встановлено на нерівній підлозі, або його положення не відрегульовано. Вирівняйте положення холодильника за допомогою регулювальних гвинтів.</li> <li>• Якісь непотрібні предмети можуть знаходитися на задній стінці холодильника.</li> </ul>
Іній або Кристалики Льоду на Заморожених Продуктах	<ul style="list-style-type: none"> <li>• Можливо дверцята були залишені привідкритими, або ж відкрита кришка шухляди.</li> <li>• Дуже часто, або дуже надовго відкриваються дверцята.</li> <li>• Іній усередині упаковки продуктів є нормальним явищем.</li> </ul>
Волога Утворюється на Зовнішній Поверхні Холодильника	<ul style="list-style-type: none"> <li>• Це явище трапляється скоріш всього в вологих місцях. Витріть вологу сухим рушником.</li> </ul>
Усередині Збирається Волога	<ul style="list-style-type: none"> <li>• Дуже часто, або дуже надовго відкриваються дверцята.</li> <li>• За вологої погоди, під час відкривання дверцят, повітря заносить вологу усередину холодильника.</li> </ul>
Запах Усередині Холодильника	<ul style="list-style-type: none"> <li>• Харчові продукти, що мають сильний запах необхідно щільно закривати або загортати.</li> <li>• Перевірьте, наявність зіпсованих продуктів.</li> <li>• Є необхідність прибрати усередині. Зверніться до Розділу “ПРИБИРАННЯ”.</li> </ul>

## Погано Закриваються Дверцята

- **Якась упаковка продуктів заважає дверцятam закриватися.**  
Здвиньте упаковки, що заважають дверцятam закриватися.
- **Положення холодильника не відрегульовано.**  
Відрегулюйте положення за допомогою регулювальних гвинтів.
- **Можливо холодильник встановлено на нерівній підлозі, або його положення не відрегульовано.**  
Трохи припідніміть передню частину холодильника за допомогою регулювальних гвинтів.

## Не працює Освітлення Камери

- **Немає напруги в розетці.**
- **З питання заміни лампи звертайтеся до сервісного центру.**

## Вода не наливається

- **Долийте воду до резервуару**  
до позначки понад 3,2 л.

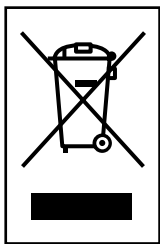

## УТИЛІЗАЦІЯ СТАРОГО ХОЛОДИЛЬНИКА

1. Якщо на Вашому виробі є така етикетка з перехрещеним баком для сміття на коліщатах, це означає, що на Ваш холодильник розповсюджується дія Європейської Директиви 2002/96/ЕС.
2. Всі електричні та електронні вироби повинні бути утилізовані окремо від побутового сміття через спеціально установи, призначені державною або місцевою владою.
3. Правильна утилізація Вашого старого холодильника допоможе запобігти негативного впливу на стан оточуючого середовища та на здоров'я людей.
4. За більш докладною інформацією, щодо утилізації Вашого старого холодильника, звертайтеся до органів місцевої влади, до призначеної для утилізації установи, або до магазину, де Ви придбали Ваш холодильник.





MFL67794803



RUS

**Производитель:**

ООО «ЛГ Электроникс Вроцлав»,  
Ул. ЛГ Электроникс 1-2, п. Бнскупице-Подгурне,  
55-040 Кобежице, Польша

**Импортер в Российской Федерации:**

ООО «ЛГ Электроникс РУС»  
143160, Российская Федерация, Московская область,  
Рузский район, сельское поселение Дороховское,  
86км Минского шоссе, д.9

UKR

**Виробник:**

"ЛГ Електронікс Вроцлав Сп. З. о. о.",  
вул. Лг Електронікс 1-2, Біскупице Подгорне,  
55-040 Кобієржиче, Польща.

**Імпортер:**

ПІІ 'ЛГ Електронікс Україна', Україна, 01004,  
м. Київ, вул. Басейна, 4 (літера А),  
тел.: +38 (044) 201-43-50,  
факс: +38 (044) 201-43-73

Устаткування відповідає вимогам Технічного Регламенту  
Обмеження Використання деяких Небезпечних Речовин  
в електричному та електронному обладнанні



The model and serial number of the refrigerator  
is located on the back or one side of the refrigerator.  
Record it below should you ever need service.

MODEL \_\_\_\_\_  
SERIAL \_\_\_\_\_

LG Electronics Wrocław Sp. z o.o.,  
ul. LG Electronics 1-2, Biskupice Podgórne,  
55-040 Koberzyce, Poland.  
Printed in Poland

8-800-200-7676	Россия
0-800-303-000	Украина
8-8000-805-805	Казахстан
2255	Казахстан (с мобильного GSM)
8-820-0071-1111	Беларусь
8-0200-201	Латвия
8-8000-8081	Литва
8000-9990	Эстония
800-0071-0005	Узбекистан & Кыргызтан

LG Customer Information Center