

▶ LAVATHERM 8DEE48S

UK Інструкція
Сушильний барабан

USER MANUAL



AEG

ЗМІСТ

1. ІНФОРМАЦІЯ З ТЕХНІКИ БЕЗПЕКИ.....	3
2. ІНСТРУКЦІЇ З ТЕХНІКИ БЕЗПЕКИ.....	6
3. ОПИС ВИРОБУ.....	8
4. ПАНЕЛЬ КЕРУВАННЯ.....	9
5. ПРОГРАМА.....	10
6. ФУНКЦІЇ.....	13
7. ПЕРЕД ПЕРШИМ ВИКОРИСТАННЯМ.....	14
8. ЩОДЕННЕ КОРИСТУВАННЯ.....	15
9. ПОРАДИ І РЕКОМЕНДАЦІЇ.....	17
10. ДОГЛЯД ТА ЧИСТКА.....	19
11. УСУНЕННЯ ПРОБЛЕМ.....	21
12. ТЕХНІЧНІ ДАНІ.....	23
13. ПРИЛАДДЯ.....	25

ДЛЯ ВІДМІННОГО РЕЗУЛЬТАТУ

Дякуємо, що обрали цей прилад від АЕГ. Ми створили його для бездоганної роботи протягом багатьох років, за інноваційними технологіями, які допомагають робити життя простішим, – це властивості, які можна не знайти у звичайних приладах. Приділіть декілька хвилин, аби прочитати, як отримати найкраще від цього приладу.

Відвідайте наш веб-сайт:



Поради з використання, брошури, інструкції з усунення несправностей, сервісна інформація:

www.aeg.com/webselfservice



Зареєструйте виріб, щоб отримати покращене обслуговування:

www.registeraeg.com



Придбання приладдя, витратних матеріалів та оригінальних запчастин для вашого приладу:

www.aeg.com/shop

РОБОТА З КЛІЄНТАМИ ТА СЕРВІСНЕ ОБСЛУГОВУВАННЯ

Рекомендується використовувати оригінальні запчастини.

У разі звертання до сервісного центру необхідно мати наступну інформацію: модель, номер виробу (PNC), серійний номер.

Цю інформацію можна знайти на табличці з технічними даними.

 **Увага!** Важлива інформація з техніки безпеки

 Загальна інформація й рекомендації

 Інформація щодо захисту навколишнього середовища

Може змінитися без оповіщення.

1. ІНФОРМАЦІЯ З ТЕХНІКИ БЕЗПЕКИ

Перш ніж установити прилад і користуватися ним, слід уважно прочитати інструкцію, що постачається в комплекті з приладом. Виробник не несе відповідальності за травми або збитки через неправильне встановлення або використання. Інструкції з експлуатації приладу слід зберігати в безпечному і доступному місці з метою користування в майбутньому.



- Прочитайте додані інструкції.

1.1 Безпека дітей і вразливих осіб



ПОПЕРЕДЖЕННЯ!

Існує ризик задушення, ушкоджень чи втрати працездатності.

- Діти від 8 років, особи з обмеженими фізичними, сенсорними чи розумовими здібностями та особи без відповідного досвіду та знань можуть користуватися цим приладом лише під наглядом або після отримання інструктажу стосовно безпечного користування приладом і пов'язаних ризиків.
- Не дозволяйте дітям гратися з приладом.
- Не слід залишати дітей до трьох років без постійного нагляду поблизу приладу.
- Тримайте всі пакувальні матеріали подалі від дітей та утилізуйте ці матеріали належним чином.
- Тримайте миючі засоби в недоступному для дітей місці.
- Не допускайте дітей чи домашніх тварин до приладу, коли його дверцята відчинені.
- Якщо прилад обладнано пристроєм захисту від доступу дітей, такий пристрій необхідно активувати.

- Дітям забороняється виконувати очищення чи роботи з обслуговування приладу, які можуть виконуватися користувачем, без нагляду.

1.2 Загальні правила безпеки

- Не змінюйте технічні специфікації цього пристрою.
- Для встановлення сушильного барабана зверху на пральній машині використовуйте комплект для вертикального монтажу. Комплект для вертикального монтажу (запитуйте в авторизованих магазинах) можна використовувати тільки із пристроєм, вказаним у доданій інструкції. Уважно прочитайте інструкцію (див. брошуру «Установка») перед встановленням.
- Пристрій можна встановити окремо або вмонтувати під кухонну робочу поверхню (необхідні зазори див. у брошурі «Установка»).
- Пристрій не можна встановлювати за дверима, що замикаються, розсувними дверима або дверима, завіси яких розташовані напроти завіс пристрою, якщо вони заважатимуть повному відкриттю дверцят пристрою.
- Подбайте про те, щоб килим, килимок або інше підлогове покриття не закривало вентиляційні отвори в основі пристрою.
- **ПОПЕРЕДЖЕННЯ!** Пристрій не повинен бути підключеним через зовнішній перемикач, наприклад таймер, або підключений до мережі, що регулярно вмикається та вимикається службовим пристроєм.
- Вставляйте штепсельну вилку в розетку електроживлення лише після закінчення установки. Перевірте, щоб після встановлення пристрою залишався доступ до штепсельної вилки.
- Переконайтеся в тому, що кімната, в якій здійснюється встановлення, достатньо провітрюється і в кімнату не потраплятиме

- зворотний потік газів від пристроїв, які працюють на газу або паливі, а також від відкритого вогню.
- У разі пошкодження електричного кабелю його має замінити представник виробника або його авторизованого сервісного центру чи інша кваліфікована особа. Робити це самостійно забороняється, оскільки існує небезпека ураження електричним струмом.
 - Не перевищуйте максимальний обсяг завантаження 8 кг (див. розділ «Таблиця програм»).
 - Не використовуйте пристрій для видалення забруднень промисловими хімікатами.
 - Видаліть ворс або залишки пакувальних матеріалів, які накопичилися навколо пристрою.
 - Не користуйтеся пристроєм без фільтрів. Очищайте фільтр для ворсу до та після кожного використання.
 - У сушильній машині не можна сушити речі, які не були перед цим випрані.
 - Предмети, забруднені такими речовинами, як кулінарний жир, ацетон, алкоголь, бензин, гас, плямовивідники, скипидар, віск та усувачі воску, необхідно спершу випрати гарячою водою з додаванням збільшеної дози миючого засобу і лише потім сушити в сушильному барабані.
 - Такі предмети, як поролон (латексна губка), шапочки для душу, вироби з непромокальних тканин, прогумовані вироби та одяг або подушки, підбиті поролоном, не слід сушити в сушильному барабані.
 - Пом'якшувачі та інші аналогічні речовини необхідно застосовувати лише відповідно до інструкцій виробника.
 - Виймайте з виробів усі предмети, які можуть стати причиною вогню, наприклад запальнички або сірники.

- **ПОПЕРЕДЖЕННЯ!** Не зупиняйте сушильний барабан, доки не закінчиться цикл сушіння, інакше всі речі потрібно буде швидко вийняти й розкласти, щоб накопичене в них тепло розсіялося.
- Перш ніж виконувати технічне обслуговування, вимкніть пристрій і вийміть вилку з розетки.

2. ІНСТРУКЦІЇ З ТЕХНІКИ БЕЗПЕКИ

2.1 Установлення

- Повністю зніміть упаковку.
- Не встановлюйте й не використовуйте пошкоджений прилад.
- Дотримуйтесь інструкцій зі встановлення, що постачаються разом із приладом.
- Будьте обережні під час переміщення приладу, оскільки він важкий. Використовуйте захисні рукавички та взуття, що постачається в комплекті.
- Не встановлюйте прилад і не використовуйте його у приміщеннях, де температура опускається нижче 5°C або перевищує 35°C.
- Поверхня підлоги, на якій буде встановлено прилад, повинна бути рівною, нерухомою, чистою та термостійкою.
- Переконайтеся, що повітря може вільно циркулювати між приладом і підлогою.
- Під час переміщення завжди тримайте прилад у вертикальному положенні.
- Прилад слід встановлювати задньою стороною до стіни.
- Установивши прилад у місце постійної експлуатації, за допомогою спиртового рівня переконайтеся в тому, що він правильно вирівняний. У разі необхідності відрегулюйте ніжки, щоб вирівняти його.

2.2 Підключення до електромережі



ПОПЕРЕДЖЕННЯ!

Існує ризик займання або ураження електричним струмом.

- Вставляйте штепсельну вилку в розетку електроживлення лише після закінчення установки. Переконайтеся, що після установки є вільний доступ до розетки електроживлення.
- Прилад повинен бути заземленим.
- Переконайтеся в тому, що параметри на табличці з технічними даними сумісні з електричними параметрами електроживлення від мережі.
- Завжди використовуйте правильно встановлену протиударну розетку.
- Не використовуйте розгалужувачі, перехідники й подовжувачі.
- Не тягніть за кабель живлення, щоб відключити прилад із мережі. Завжди вимикайте, витягаючи штепсельну вилку.
- Не торкайтеся кабелю живлення чи штепсельної вилки вологими руками.
- Цей прилад відповідає директивам СЕС.

2.3 Користування



ПОПЕРЕДЖЕННЯ!

Існує ризик отримання травм, ураження електричним струмом, пожежі, опіків або пошкодження приладу.

- Прилад призначено виключно для застосування в домашніх умовах.
- Забороняється сушити пошкоджений (розірваний, зношений) одяг, який містить підкладки або набивальний матеріал.
- Дозволяється сушити тільки речі, що придатні для сушіння в сушильному барабані. Дотримуйтеся вказівок на етикетках виробів.
- Якщо білизна випрана із застосуванням плямовивідника, її необхідно додатково прополоскати, перш ніж завантажувати в сушильний барабан.
- Конденсаційна/дистильована вода не придатна для пиття або приготування їжі. Вживання такої води може завдати шкоди здоров'ю людей і тварин.
- Не сідайте й не ставайте на відкриті дверцята.
- Не сушіть мокрі речі в сушильному барабані.

2.4 Внутрішня підсвітка



ПОПЕРЕДЖЕННЯ!

Існує ризик поранення.

- Присутнє видиме світлодіодне випромінювання – не дивіться безпосередньо на промінь.
- Світлодіодна лампа призначена для підсвічування барабана. Цю лампу не можна використовувати для інших освітлювальних цілей.
- Щоб замінити внутрішнє освітлення, зверніться до авторизованого сервісного центру.

2.5 Догляд та чистка



ПОПЕРЕДЖЕННЯ!

Існує ризик травмування або пошкодження приладу.

- Не використовуйте водяні розпилювачі або пару для очистки приладу.
- Протріть прилад вологою м'якою ганчіркою. Застосовуйте лише

нейтральні миючі засоби. Не використовуйте будь-які абразивні засоби, жорсткі серветки для очищення, розчинники або металеві предмети.

- Щоб уникнути пошкодження системи охолодження, будьте обережні під час очищення приладу.

2.6 Компресор



ПОПЕРЕДЖЕННЯ!

Існує ризик пошкодження приладу.

- Компресор та його система у сушильному барабані наповнені спеціальним засобом, який не містить фтор-хлор-вуглеводнів. Система має залишатися герметичною. Пошкодження системи може спричинити витік.

2.7 Утилізація



ПОПЕРЕДЖЕННЯ!

Існує небезпека задушення.

- Від'єднайте прилад від електромережі та водопостачання.
- Відріжте кабель електричного живлення близько до приладу та утилізуйте його.
- Зніміть фіксатор дверцят, щоб унеможливити зачинення дверцят, якщо діти або домашні тварини опиняться всередині барабана.
- Утилізуйте прилад відповідно до місцевих вимог з утилізації відпрацьованого електричного й електронного обладнання (Директива WEEE).

Цей продукт по змісту небезпечних речовин відповідає вимогам Технічного регламенту обмеження використання деяких небезпечних речовин в електричному та електронному обладнанні (постанова Кабінету Міністрів України №1057 від 3 грудня 2008р.)

3. ОПИС ВИРОБУ

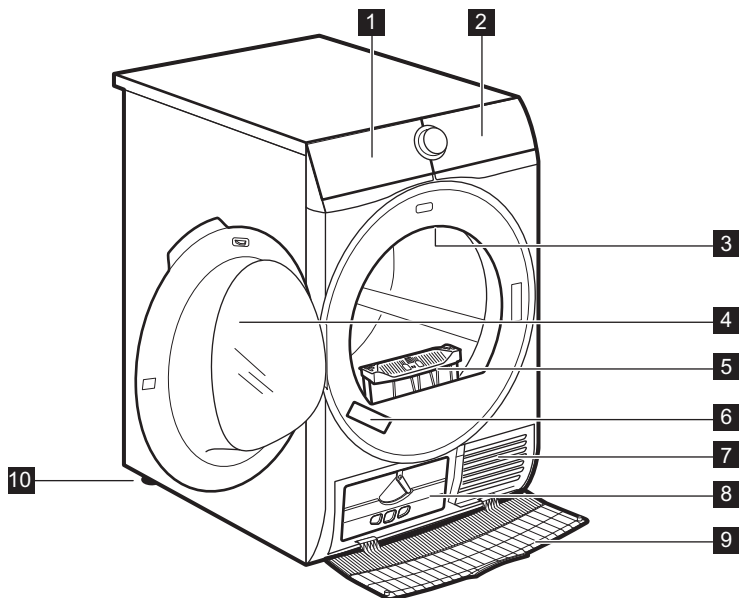

- 1** Контейнер для води
- 2** Панель керування
- 3** Внутрішня підсвітка
- 4** Дверцята приладу
- 5** Фільтр
- 6** Паспортна табличка

- 7** Отвори для повітря
- 8** Кришка конденсатора
- 9** Панель конденсатора
- 10** Регульовані ніжки



Для зручного завантаження білизни та встановлення можна змінити орієнтацію дверцят. (див. окремий інформаційний листок).

4. ПАНЕЛЬ КЕРУВАННЯ

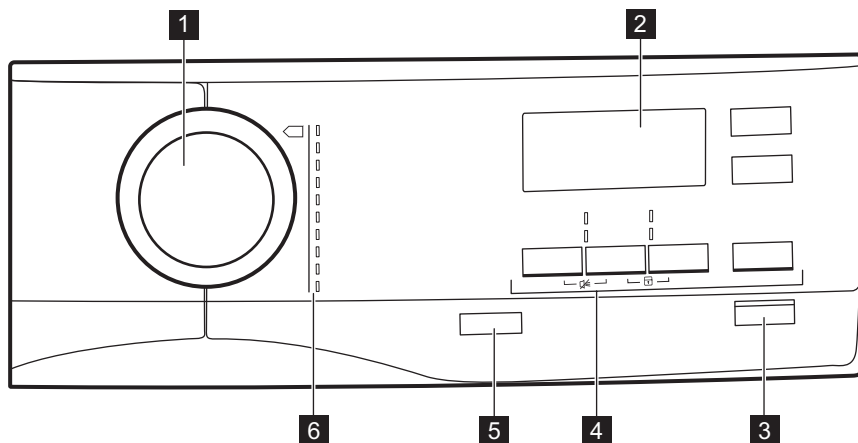







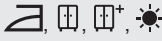

- 1** Перемикач програм
- 2** Дисплей
- 3** ▷|| Кнопка Старт / Пауза
- 4** Опції
- 5** ⌚ Кнопка Ввімк./вимк. з *Автовимкнення* функцією
- 6** Програми



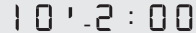

4.1 Дисплей







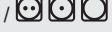

Символ на дисплеї	Опис символу
8.0 kg MAX	максимальне завантаження білизни
⌚	опція відкладеного пуску ввімкнена
30' - 20h	вибір відкладеного пуску (30 хв.-20 год.)
1 : 50	індикація часу циклу
🔊	звуковий сигнал вимкнено

Символ на дисплеї	Опис символу
	захист від доступу дітей увімкнено
	сухість білизни: під праску, до шафи, до шафи +, дуже сухе
	індикатор: <i>випийте воду з контейнера для води</i>
	індикатор: <i>очистьте фільтр</i>
	індикатор: <i>перевірте теплообмінник</i>
	опція сушіння за часом увімкнена
	вибір програми за часом (10 хв.-2 год.)
	індикатор: <i>фаза сушіння</i>
	індикатор: <i>фаза запобігання зморшкам</i>
	індикатор: <i>фаза охолодження</i>



5. ПРОГРАМА

Програма	Завантаження ¹⁾	Властивості /Позначка тканини
 ²⁾ Бавовна	8 кг	Бавовняні тканини. / 
 Синтетика	3,5 кг	Синтетика та змішані тканини. / 
 Мікс дуже швидко	3 кг	Вироби з бавовни та синтетики. / 

















Програма	Завантаження 1)	Властивості /Позначка тканини
  <p>Вовна</p>	<p>1 кг</p>	<p>Вовняні тканини. Лагідне сушіння виробів із вовни, які можна прати вручну. Після завершення програми негайно вийміть речі.</p> <div data-bbox="580 284 958 528" style="border: 1px solid black; padding: 5px; text-align: center;">   <p>APPAREL CARE</p> <p>WOOL HAND WASH SAFE</p> </div> <p>Цикл сушіння вовняних речей у цій машині було схвалено компанією Woolmark для сушіння виробів із вовни, що мають на етикетці символ «ручне прання», за умов дотримання інструкцій, наданих виробником цієї машини. Дотримуйтесь інших інструкцій щодо прання, зазначених на етикетці виробу. M1525 У Великобританії, Ірландії, Гонконгу та Індії товарний знак Woolmark є сертифікаційним товарним знаком.</p>
  <p>Шовк</p>	<p>1 кг</p>	<p>Лагідна програма для шовку, який можна прати. / </p>
 <p>Легке прасування</p>	<p>1 кг (або 5 сорочок)</p>	<p>Тканини, що не зминаються та потребують мінімального прасування. Результати сушіння можуть відрізнятись в залежності від виду тканини. Струшуйте речі, перш ніж класти їх у прилад. Коли програма завершиться, одразу вийміть речі й повісьте їх на вішалку. / </p>
 <p>Постільна білизна</p>	<p>3 кг</p>	<p>Постільна білизна, наприклад односпальні і двоспальні простирадла, наволочки для подушок і постільні покривала. / </p>
 <p>Спортивний легкий одяг</p>	<p>2 кг</p>	<p>Спортивний одяг, вироби із тонких тканин, мікрОВОлокна, поліестеру. / </p>





Програма	Завантаження 1)	Властивості /Позначка тканини
 Верхній одяг	2 кг	Верхній одяг, спецодяг, спортивний одяг, ворсистий одяг, куртки із водонепроникних і дихаючих тканин, вітровки із змінною підстібною підкладкою зі флісу або внутрішнім утепленням. Придатні до сушіння у сушильних машинах. 
 Ковдра	3 кг	Односпальні або двоспальні ковдри та подушки (із пір'я, пуху або синтетичних наповнювачів). 

1) Максимальна вага стосується сухих речей.

2) Програма  Бавовна у поєднанні з вибраним параметром *до шафи*  Дуже сухе — це «Стандартна програма для бавовни». Вона може використовуватися для сушіння вологої звичайної білизни з бавовни, і є найбільш економічною програмою з точки зору енергоспоживання для сушіння вологої білизни з бавовни.

5.1 Вибір програм і функцій



Програми 1)	Функції				
	 Дуже сухе	 Дуже тихо	 Анти-зминання	 Оновлення	 Час сушіння
 Бавовна	■	■	■	■	■
 Синтетика	■	■	■	■	■
 Мікс дуже швидко			■	■	■
 Вовна 					■ 2)
 Шовк 			■		
 Легке прасування			■		
 Постільна білизна			■		
 Спортивний легкий одяг			■		
 Верхній одяг					

Функції	
Програми 1)	 Дуже сухе  Дуже тихо  Анти-зминання  Оно-влення  Час сушіння
 Ковдра	

1) Для кожної програми можна встановити 1 або більше функцій.

2) Див. розділ «ФУНКЦІЇ»: Час сушіння для програми Вовна



5.2 Показники споживання



Програма	Швидкість/залишкова вологість	Час сушіння	Споживання електроенергії
Бавовна 8 кг			
 До шафи	1400 об/хв / 50%	130 хв.	1,67 кВт-год
	1000 об/хв / 60%	154 хв.	1,99 кВт-год
 під праску	1400 об/хв / 50%	97 хв.	1,21 кВт-год
	1000 об/хв / 60%	118 хв.	1,51 кВт-год
Синтетика 3,5 кг			
 До шафи	1200 об/хв / 40%	55 хв.	0,60 кВт-год
	800 об/хв / 50%	67 хв.	0,75 кВт-год

6. ФУНКЦІЇ



6.1 Дуже сухе



Ця опція допомагає досягти потрібного рівня сухості білизни. Можливі варіанти вибору:



 - готово до прасування - рівень **під праску**.



 - готово до зберігання - рівень **до шафи** - значення, встановлене за

промовчанням, що стосується програми.



 - готово до зберігання - рівень **до шафи +**.



 - готово до зберігання - рівень **дуже сухе**.

6.2 Дуже тихо

Прилад працює тихо, що не впливає на якість сушіння. Прилад працює повільно, тому тривалість циклу збільшується.

6.3 ECO

Ця опція ввімкнена за промовчанням для всіх програм.

Енергоспоживання знаходиться на мінімальному рівні.

6.4 Антизминання

Подовжує стандартну фазу розправлення зморшок (30 хвилин) наприкінці циклу сушіння до 120 хвилин. Після закінчення фази сушіння барабан час від часу обертається, що запобігає утворенню зморшок на одязі. Під час фази розправлення зморшок білизну можна виймати.

6.5 Оновлення

Для освіження тканин, що зберігалися. Максимальне завантаження не може перевищувати 1 кг.

6.6 Час сушіння

Для бавовни, синтетики та змішаних тканин. Дозволяє користувачу встановити час сушіння від 10 хвилин до 2 годин (з кроком в 10 хв.). Коли ця опція встановлена з максимальним завантаженням, індикатор навантаження зникає.



6.7 Час сушіння для програми Вовна

Опція доступна для програми Вовна для налаштування кінцевого рівня сухості на більше або менше сухий.

6.8 Відкладений старт



Дозволяє відкласти запуск програми сушіння на термін від 30 хвилин до 20 годин.

1. Встановіть програму сушіння і опції.
2. Натисніть кнопку  Відкладений старт кілька разів. На дисплеї відобразиться час затримки (наприклад, 12h, якщо програму потрібно запустити через 12 годин).
3. Щоб увімкнути опцію  Відкладений старт, торкніться кнопки  Старт / Пауза. На дисплеї починається зворотній відлік часу, що залишився до запуску програми.

6.9 Звуковий сигнал

Звук чути у наступних випадках:

- після закінчення циклу
 - після початку та завершення фази розправлення зморшок
- За промовчанням опція звукового сигналу завжди увімкнена. Ця функція дозволяє включати й виключати звуковий сигнал.

7. ПЕРЕД ПЕРШИМ ВИКОРИСТАННЯМ



Заднє пакування барабана видаляється автоматично під час першого запуску сушильної машини. Можливий певний шум.

Перед першим застосуванням приладу:

- Витріть сушильний барабан вологою ганчіркою.

- Запустіть коротку програму (наприклад, 30 хвилин) з вологою білизною.



На початку циклу сушіння (перші 3–5 хв) прилад може створювати дещо сильніший шум. Це пов'язане із запуском компресора. Це нормально для приладів із компресорами, наприклад холодильників і морозильників.

8. ЩОДЕННЕ КОРИСТУВАННЯ

8.1 Підготовка білизни

- Застібніть «блискавки».
- Застібніть фіксатори на пухових виробках.
- Не сушіть зав'язки або стрічки роз'язаними (наприклад, стрічки фартуха). Зв'яжіть їх, перш ніж запустити програму.
- Видаліть всі речі з кишень.
- Якщо виріб має внутрішній шар з бавовни, виверніть його навиворіт. Переконайтеся, що шар бавовни завжди «дивиться назовні».
- Рекомендується встановити правильну програму, придатну для того типу тканин, які знаходяться в приладі.
- Не кладіть речі темного кольору разом із світлими речами.
- Використовуйте належну програму для бавовни, светрів і в'язаних речей, щоб запобігти усадці.
- Переконайтеся, що завантаження не перевищує максимального обсягу, зазначеного в розділі програм або показано на дисплеї.
- Сушіть лише білизну, придатну для сушіння в барабані. Звертайте увагу на етикетки на виробках.
- Не сушіть разом великі та малі речі. Малі речі можуть потрапити всередину великих виробів і залишитися вологими.

Етикетка на тканині	Опис
	Білизна придатна для барабанного сушіння.
	Білизна придатна для барабанного сушіння за високої температури.
	Білизна придатна для барабанного сушіння лише за низької температури.
	Білизна не придатна для барабанного сушіння.

8.2 Завантаження білизни



УВАГА
Переконайтесь, що білизна не затиснута між дверцятами приладу та гумовим ущільнювачем.

1. Повністю відчиніть дверцята приладу.
2. Завантажте речі одну за одною.
3. Закрийте дверцята приладу.

8.3 Увімкнення приладу

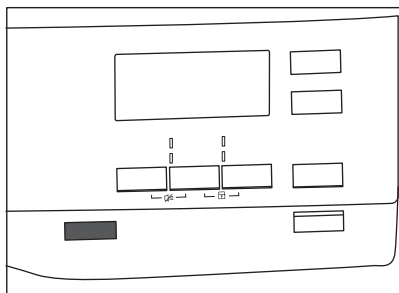

Для увімкнення приладу:

Натисніть кнопку **ⓘ** Ввімк./вимк..
Якщо прилад увімкнено, на дисплеї з'являються деякі індикатори.

8.4 Функція Автовимкнення

Для зменшення споживання енергії функція Автовимкнення автоматично вимикає пристрій:

- Якщо кнопку **▶||** Старт / Пауза не натискали протягом 5 хвилин.
- 5 хвилин після завершення циклу.

Натисніть кнопку **ⓘ** Ввімк./вимк., щоб увімкнути пристрій.
Якщо пристрій увімкнено, на дисплеї з'являються деякі індикатори.

8.5 Встановлення програми

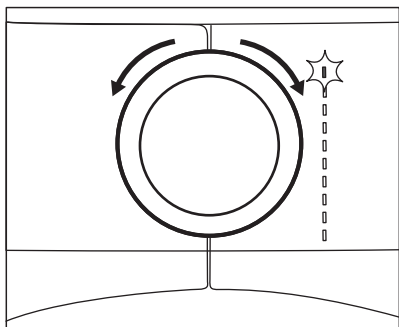

За допомогою перемикача програм встановіть програму.
Приблизний час виконання програми з'являється на дисплеї.



Час сушіння, який ви бачите, стосується завантаження 5 кг для програм прання бавовни. Для інших програм час сушіння стосується рекомендованого завантаження. Час сушіння для програм прання бавовни при завантаженні більше 5 кг буде довшим.

8.6 Опції

Разом з програмою можна встановити 1 чи більше спеціальних опцій.

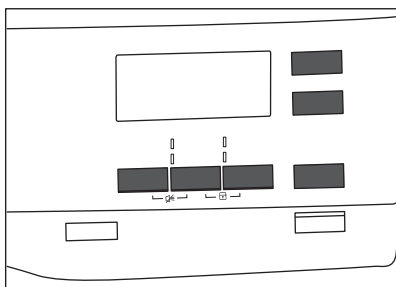

Щоб увімкнути або вимкнути опцію, торкніться відповідної кнопки або поєднання 2 кнопок.
Після увімкнення опції з'являється світлодіодний індикатор над кнопкою чи символом на дисплеї.

8.7 Опція блокування від доступу дітей

Щоб діти не грались із приладом, можна встановити функцію блокування від доступу дітей. Опція блокування від доступу дітей блокує усі сенсорні кнопки та ручку перемикачання програм (ця опція не блокує кнопку **ⓘ** Ввімк./вимк.).

Опцію блокування від доступу дітей можна активувати:

- до натиснення кнопки **▶||** Старт / Пауза — прилад не можна буде увімкнути
- після натиснення кнопки **▶||** Старт / Пауза — вимкнено можливість вибору програм та опцій.

Активування опції блокування від доступу дітей:

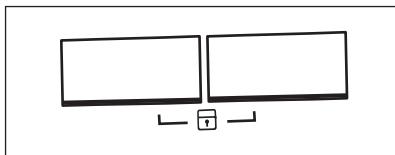

1. Увімкніть сушильну машину.
2. Виберіть одну з доступних програм.
3. Одночасно натисніть і утримуйте 2 кнопки.

На дисплеї з'являється символ

4. Щоб деактивувати блокування від доступу дітей, знову натисніть вищезазначені кнопки та утримуйте їх, доки не згасне символ.

8.8 Запуск програми

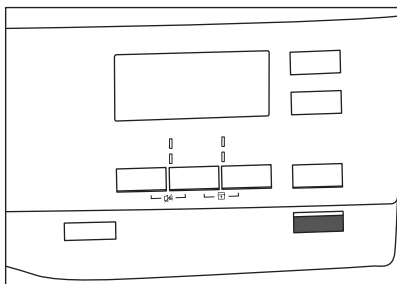

Щоб запустити програму:

Торкніться кнопки **Старт / Пауза**. Прилад розпочинає роботу і світлодіодний індикатор над кнопкою припиняє мигтіння і світиться постійно.

8.9 Зміна програми

Щоб змінити програму:

1. Натисніть кнопку **Ввімк./вимк.**, щоб вимкнути прилад.
2. Натисніть кнопку **Ввімк./вимк.** знову, щоб увімкнути прилад.
3. Встановіть нову програму.

8.10 Завершення програми



Очищуйте фільтр та зливайте воду з контейнеру для води після кожного циклу сушіння. (Див. розділ ДОГЛЯД ТА ЧИСТКА.)

Якщо цикл сушіння завершено, на дисплеї з'являється символ . Якщо увімкнена опція **Звуковий сигнал**, звуковий сигнал переривчасто лунатиме протягом однієї хвилини.



Якщо ви не вимкнули прилад, починається фаза запобігання зморшккам (не активована з усіма програмами). Символ , що миготить свідчить про виконання фази запобігання зморшккам. Під час цієї фази білизну можна виймати.

Щоб вийняти білизну:

1. Натисніть кнопку **Ввімк./вимк.** і утримуйте її протягом двох секунд, щоб вимкнути прилад.
2. Відчиніть дверцята приладу.
3. Вийміть білизну.
4. Закрийте дверцята приладу.

9. ПОРАДИ І РЕКОМЕНДАЦІЇ

9.1 Екологічні рекомендації



- Добре віджимайте білизну перед сушінням.

- Не перевищуйте обсяги завантаження, зазначені в розділі програм.
- Прочищайте фільтр після кожного циклу сушіння.

- Не використовуйте пом'якшувач під час прання білизни, якщо ви збираєтеся сушити її після цього у приладі. У сушильному барабані білизна пом'якшується автоматично.
- Використовуйте дистильовану воду, таку, яка використовується для прасування з використанням пари. За потреби спочатку очистіть дистильовану воду (наприклад, за допомогою фільтра для кави), щоб видалити будь-які дрібні частки.
- Вентиляційні отвори внизу приладу повинні завжди бути відкритими.
- Переконайтеся в наявності належного повітряного потоку у місці, де буде встановлено прилад.

9.2 Регулювання рівня сушіння, встановленого за промовчанням

Щоб змінити рівень сухості, встановлений за промовчанням:

1. Увімкніть прилад.
2. Виберіть одну з доступних програм.
3. Одночасно натисніть і утримуйте кнопки  **Дуже суше** і  **Антизминання**.



На дисплеї з'являється один із символів:





 - Максимальна сухість



 - Додаткова сухість

 - Стандартна сухість

4. Торкніться кнопки  **Старт / Пауза** декілька разів, доки на дисплеї не відобразиться бажаний рівень сухості.

Рівень сухості	Символ на дисплеї
Максимальна сухість	 



Рівень сухості	Символ на дисплеї
Додаткова сухість	+  
Стандартна сухість	 

5. Щоб зберегти у пам'яті налаштування, торкніться та утримуйте одночасно кнопки  **Дуже суше** і  **Антизминання** протягом приблизно 2 секунд.



9.3 Вимкнення індикатора контейнера

За промовчанням індикатор контейнера для води увімкнено. Він починає світитися в кінці циклу сушіння або під час циклу, якщо контейнер для води заповнений. Якщо встановлено комплект зливання, прилад автоматично зливає воду з контейнера і індикатор може бути вимкненим.

Щоб вимкнути індикатор:

1. Увімкніть прилад.
2. Виберіть одну з доступних програм.
3. Одночасно натисніть і утримуйте кнопки  **Антизминання** і  **Час сушіння**.

Можлива одна з двох конфігурацій:

- індикатор Злийте конденсат: увімкнено, якщо з'являється символ  — індикатор контейнеру для води постійно активований
- індикатор Злийте конденсат: вимкнено, якщо з'являється символ  — індикатор контейнеру для води постійно деактивований

10. ДОГЛЯД ТА ЧИСТКА

10.1 Очищення фільтра

Після закінчення кожного циклу на дисплеї світиться символ  *Почистіть фільтри*, який повідомляє про необхідність очистити фільтр.

 Фільтр збирає ворс під час циклу сушіння.

1. Відчиніть дверцята. Потягніть фільтр уверх.

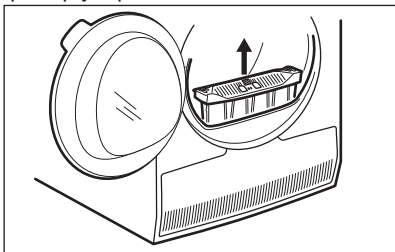

2. Натисніть на гачок, щоб відкрити фільтр.

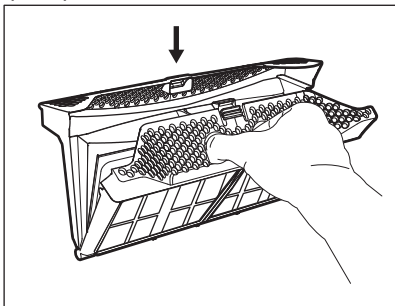

3. Вологою рукою почистьте обидві частини фільтра.

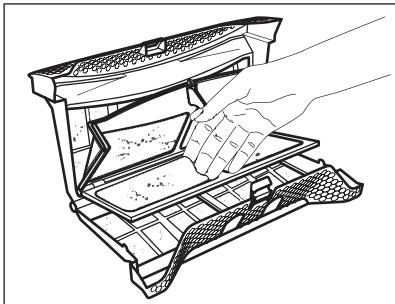

4. У разі потреби, очистьте фільтр за допомогою пилососа. Закрийте фільтр.
5. За необхідності видаліть ворс із гнізда фільтра та ущільнювача. Для цього можна використати пилосос. Вставте фільтр назад у гніздо фільтра.

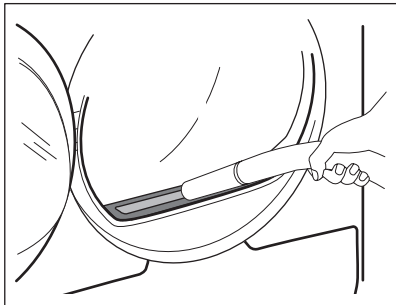

10.2 Спустошення контейнера для води

Зливайте воду з контейнера для конденсату після кожного циклу сушіння.

Якщо контейнер для конденсату повний, програма автоматично зупиняється. На дисплеї світиться символ  *Злийте конденсат*, і потрібно злити воду з контейнера.

Щоб злити воду з контейнера:

1. Витягніть контейнер для води, утримуючи його в горизонтальному положенні.

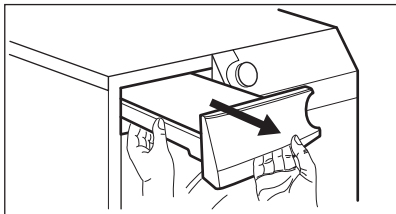

2. Висуньте пластикове з'єднання та злийте воду в раковину або в інший резервуар.

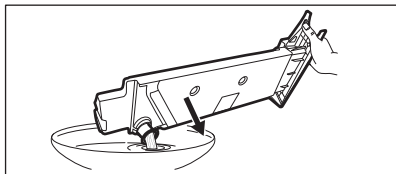

3. Вставте пластикове з'єднання назад і встановіть контейнер для води на місце.
4. Для продовження програми натисніть кнопку  Старт / Пауза.

10.3 Очищення конденсатора

Якщо на дисплеї мигтить символ  *Чист. конденс.*, потрібно перевірити конденсатор та відділення конденсатора. Якщо він забруднився, очистіть його. Виконуйте таку перевірку не рідше одного разу на 6 місяців.



ПОПЕРЕДЖЕННЯ!

Не торкайтеся металевої поверхні незахищеними руками. Існує ризик поранення. Одягайте захисні рукавиці. Очищайте обережно, щоб не пошкодити металеву поверхню.

Перевірка виконується наступним чином.

1. Відчиніть дверцята. Потягніть фільтр вверх.

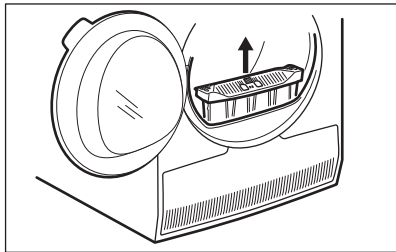

2. Відкрийте кришку конденсатора.

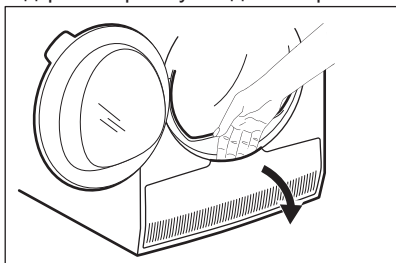

3. Поверніть важіль, щоб розблокувати кришку конденсатора.

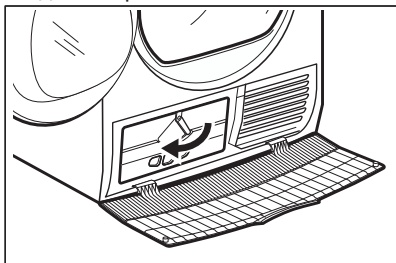

4. Опустіть вниз кришку конденсатора.

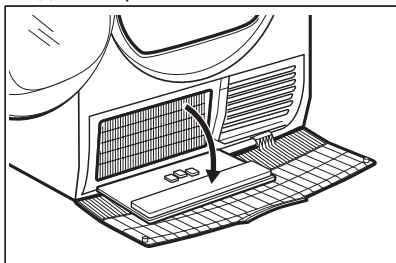

5. Якщо потрібно, приберіть ворс із конденсатора та його відділення. Це можна зробити за допомогою вологої ганчірки та/або пилососу з насадкою-щіткою.

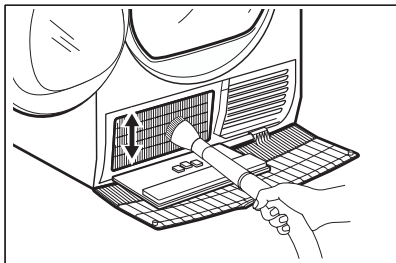

6. Закрийте кришку конденсатора.
7. Повертайте важіль, доки він не зафіксується на місці.
8. Встановіть фільтр на місце.

10.4 Чищення барабана



ПОПЕРЕДЖЕННЯ!

Перш ніж чистити прилад, відключіть його від електромережі.

Для очищення внутрішньої поверхні барабана та його ребер використовуйте нейтральний миючий засіб. Протріть насухо помиті поверхні м'якою ганчіркою.



УВАГА

Не використовуйте для чищення барабана абразивні матеріали або дротяну мочалку.

10.5 Очищення панелі керування та корпусу

Для очищення панелі керування і корпусу використовуйте нейтральний миючий засіб.

Для очищення використовуйте вологу ганчірку. Протріть насухо помиті поверхні м'якою ганчіркою.







УВАГА

Не застосовуйте для очищення приладу засоби для очищення меблів чи очищувальні засоби, які можуть спричинити корозію.

10.6 Очищення отворів для виходу повітря

Використовуйте пилосос для видалення пуху з отворів для виходу повітря.

11. УСУНЕННЯ ПРОБЛЕМ

Проблема 1)	Можлива причина	Вирішення
Сушильний барабан не працює.	Сушильний барабан не підключений до електромережі.	Вставте вилку в розетку живлення. Перевірте запобіжник домашньої електропроводки (на електрощиті).
	Дверцята відкриті.	Зачиніть дверцята.
	Кнопка  Ввімк./вимк. не була натиснута.	Натисніть кнопку  Ввімк./вимк..
	Кнопка  Старт / Пауза не була натиснута.	Торкніться кнопки  Старт / Пауза.
	Прилад перебуває в режимі очікування.	Натисніть кнопку  Ввімк./вимк..

Проблема 1)	Можлива причина	Вирішення
Результати сушіння незадовільні.	Неправильно вибрано програму.	Оберіть підходящу програму. 2)
	Засмітився фільтр.	Прочистьте фільтр. 3)
	»»»» Опцію Дуже сухе було встановлено на  під праску.4)	Встановіть опцію»»»» Дуже сухе на більш високий рівень.
	Завантажено занадто багато білизни.	Не перевищуйте максимальний обсяг завантаження.
	Отвори для виходу повітря забиті.	Очистіть отвори для повітряного потоку на дні приладу.
	Бруд на датчику вологості барабана.	Очистіть передню поверхню барабана.
	Рівень сухості не встановлено на бажаний рівень.	Налаштуйте рівень сухості. 5)
	Засмітився конденсатор.	Очистіть конденсатор. 3)
Дверцята приладу не зачиняються	Фільтр не зафіксовано у правильному положенні.	Правильно встановіть фільтр.
	Білизна застрягла між дверцятами та ущільнювачем.	Вивільніть речі, що застрягли, і закрийте дверцята.
Неможливо змінити програму або опцію.	Після початку циклу неможливо змінити програму або опцію.	Вимкніть сушильний барабан, а потім знову увімкніть. За необхідності змініть програму або опцію.
Неможливо вибрати опцію. Чути звуковий сигнал.	Опція, яку ви намагалися обрати, недоступна для обраної програми.	Вимкніть сушильний барабан, а потім знову увімкніть. За необхідності змініть програму або опцію.
Відсутнє освітлення в барабані	Перегоріла лампа освітлення барабана.	Зверніться до сервісного центру для заміни лампи освітлення барабана.
Неочікуваний час тривалості сушіння на дисплеї.	Тривалість сушіння розраховується відповідно до обсягу та вологості завантаженої білизни.	Це відбувається автоматично — прилад працює правильно.
Програма не виконується.	Контейнер для води повний.	Злийте воду з контейнера для води, натисніть кнопку  Старт / Пауза. 3)

Проблема 1)	Можлива причина	Вирішення
Цикл сушіння занадто корот- кий.	Невеликий обсяг завантаженої білизни.	Оберіть програму сушіння за часом. Тривалість повинна відповідати завантаженню. Для сушіння 1 виробу або невеликої кількості білизни рекомендується обирати короткий час сушіння.
	Білизна занадто суха.	Оберіть програму із зазначенням часу або програму з більш високим рівнем сухості (наприклад,  Дуже сухе)
Цикл сушіння занадто до- вгий ⁶⁾	Засміївся фільтр.	Прочистьте фільтр.
	Занадто великий обсяг завантаженої білизни.	Не перевищуйте максимальний обсяг завантаження.
	Білизна не була достатньо віджата.	Добре відіжміть білизну.
	Занадто висока або занадто низька кімнатна температура (не є несправністю приладу).	Забезпечте кімнатну температуру від +5°C до +35°C. Оптимальна кімнатна температура для досягнення найкращих результатів сушіння становить 19°-24°C.

1) На дисплеї з'являється повідомлення про помилку (напр., **E51**): Вимкніть сушильний барабан, а потім знову увімкніть. Встановіть нову програму. Натисніть кнопку Старт / Пауза. Якщо прилад не працює, зверніться до сервісного центру та вкажіть код помилки.

2) Дотримуйтесь опису програм — див. розділ ПРОГРАМИ

3) Див. розділ ДОГЛЯД ТА ЧИСТКА

4) Лише сушильні машини з опцією Дуже сухе

5) Див. розділ «ПОРАДИ І РЕКОМЕНДАЦІЇ»

6) Примітка: Максимум через 5 годин цикл сушіння завершується автоматично.

12. ТЕХНІЧНІ ДАНІ

Висота x Ширина x Глибина	850 x 600 x 630 мм (максимально 640 мм)
Макс. глибина з відкритими дверцятами	1100 мм
Макс. ширина з відкритими дверцятами	950 мм
Висота регулюється	850 мм (+15 мм — регулювання ніжок)
Об'єм барабана	118 л
Максимальне завантаження	8 кг
Напруга	230 В

Частота	50 Гц
Загальна потужність	900 Вт
Клас енергетичної ефективності	A++
Споживання електроенергії ¹⁾	1,99 кВт-год
Річне споживання електроенергії ²⁾	235 кВт-год
Споживання енергії у ввімкненому стані	0,13 Вт
Споживання енергії у вимкненому стані	0,13 Вт
Тип використання	Побутові прилади
Допустима навколишня температура	від +5°C до +35°C
Рівень захисту від проникнення твердих часток і вологи, що забезпечується захисним кожухом, за винятком випадків, коли низьковольтне обладнання не має захисту від вологи	IPX4
Цей продукт містить фторовмісні парникові гази, які герметично запаковані	
Позначення газу	R134a
Вага	0,300 кг
Потенціал глобального потепління (GWP)	1430

1) Згідно з EN 61121. 8 кг бавовни, швидкість обертання 1000 об/хв.

2) Споживання електроенергії в кВт-г, виходячи зі 160 циклів сушіння стандартної програми для бавовни при повному й частковому завантаженні, і споживання в режимах зі зниженою потужністю. Фактичне споживання енергії на цикл залежатиме від характеру використання пристрою (ПОЛОЖЕННЯ (ЄС) № 392/2012).

13. ПРИЛАДДЯ

13.1 Монтажний комплект

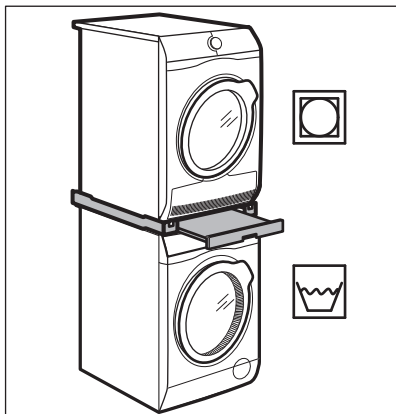

Назва аксесуару: SKP11, STA9

Для придбання звертайтеся до офіційного продавця.

Монтажний комплект можна використовувати лише з пральними та сушильними машинами, зазначеними в інформаційному листку, що додається. Див. інформаційний листок, що додається.

Уважно прочитайте інструкцію, що входить до комплекту аксесуарів.

13.2 Комплект для зливання

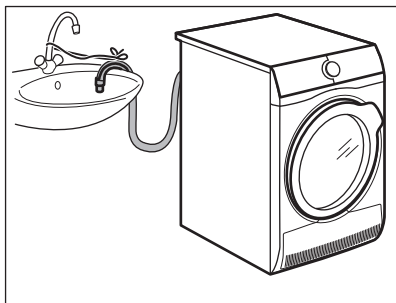

Назва аксесуару: DK11.

Можна придбати в авторизованого дилера (може постачатися разом із деякими моделями сушильних барабанів)

Для ретельного зливання конденсованої води в раковину, через сифон, водостік тощо. Після установки цього приладдя конденсована вода автоматично зливатиметься з резервуара для води. Резервуар для води повинен залишатися в приладі.

Встановлений шланг повинен знаходитися на висоті від 50 см до 100 см від рівня підлоги. Не допускається скручування шланга. Довжину шланга можна зменшити, якщо це необхідно.

Уважно прочитайте інструкцію, що входить до комплекту аксесуарів.

13.3 Підставка з висувним ящиком

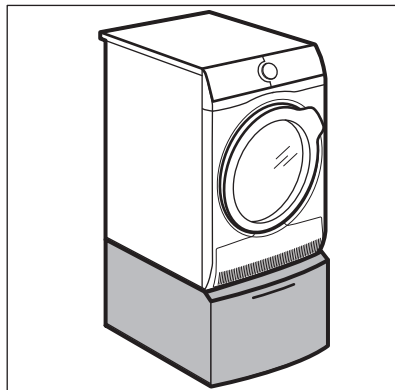

Назва аксесуару: PDSTP10, E6WHPED2.

Для придбання звертайтеся до офіційного продавця.

Для збільшення висоти приладу з метою полегшення завантаження та розвантаження білизни.

Висувний ящик можна використовувати для зберігання білизни, наприклад, рушників, засобів для чищення тощо.

Уважно прочитайте інструкцію, що входить до комплекту аксесуарів.

14. ОХОРОНА ДОВКІЛЛЯ

Здавайте на повторну переробку матеріали, позначені відповідним символом . Викидайте упаковку у відповідні контейнери для вторинної сировини. Допоможіть захистити навколишнє середовище та здоров'я інших людей і забезпечити вторинну переробку електричних і електронних

приладів. Не викидайте прилади, позначені відповідним символом , разом з іншим домашнім сміттям. Поверніть продукт до заводу із вторинної переробки у вашій місцевості або зверніться до місцевих муніципальних органів влади.

www.aeg.com/shop



136944111-A-182017



AEG