





# KD-GCB7S7PW9-UA





Сушильний автомат

UK Посібник користувача

## Дякуємо Вам за придбання цього продукту.

Цей посібник користувача містить важливу інформацію з безпеки та інструкції з експлуатації та технічного обслуговування пристрою. Будь ласка, ознайомтесь з посібником користувача перед початком роботи пристрою та зберігайте посібник для подальшого використання.

Позначка	Опис
	Ознайомтесь з інструкціями.
	Гаряча поверхня

Позначка	Напис	Опис
	<b>ПОПЕРЕДЖЕННЯ</b>	Ризик отримання важких травм або втрати життя
	<b>РИЗИК УРАЖЕННЯ ЕЛЕКТРИЧНИМ СТРУМОМ</b>	Небезпечна напруга
	<b>ПОЖЕЖА</b>	Ризик пожежі
	<b>УВАГА</b>	Ризик отримання травм або матеріальної шкоди
	<b>ВАЖЛИВО/ПРИМІТКА</b>	Інформація про правильну роботу системи

# ЗМІСТ

<b>1. ПРАВИЛА ТЕХНІКИ БЕЗПЕКИ</b> .....	<b>3</b>
1.1. Електробезпека.....	3
1.2. Правила техніки безпеки для дітей .....	4
1.3. Безпека продукту .....	5
1.4. Правила користування .....	6
1.5. Установлення на поверхні пральної машини.....	7
<b>2. УСТАНОВЛЕННЯ</b> .....	<b>9</b>
2.1. Видалення баластних матеріалів .....	9
2.2. Під'єднання до водовідвідного патрубку (з додатковим шлангом для зливу) ..	9
2.2.1. Під'єднання зливного шлангу.....	9
2.3. Регулювання висоти ніжок.....	10
2.4. Установлення під стільницю .....	10
<b>3. ЗАГАЛЬНА ІНФОРМАЦІЯ</b> .....	<b>10</b>
<b>4. ПІДГОТОВКА ОДЯГУ</b> .....	<b>11</b>
4.1. Сортування одягу для сушіння .....	11
4.2. Підготовка одягу для сушіння .....	12
4.3. Об'єм завантаження .....	12
<b>5. ВИКОРИСТАННЯ ЕЛЕКТРИЧНОЇ СУШАРКИ</b> .....	<b>13</b>
5.1. Панель керування .....	13
5.1.1. Реле вибору програм.....	13
5.1.2. Електронний індикатор і додаткові функції.....	13
5.2. Таблиця вибору програм і енергоспоживання .....	14
5.2.1. Додаткові функції .....	15
5.2.2. Запуск програми.....	16
5.2.3. Хід роботи програми.....	16
<b>6. ОЧИЩЕННЯ І ДОГЛЯД</b> .....	<b>19</b>
6.1. Очищення ворсового фільтра .....	19
6.2. Злив води з баку .....	19
6.3. Очищення блоку для конденсату .....	20
6.4. Очищення датчика вологості .....	20
6.5. Очищення внутрішньої поверхні і завантажувальних дверцят .....	21
<b>7. ТЕХНІЧНІ ХАРАКТЕРИСТИКИ</b> .....	<b>22</b>
<b>8. УСУНЕННЯ НЕСПРАВНОСТЕЙ</b> .....	<b>23</b>
<b>9. АВТОМАТИЧНІ ПОПЕРЕДЖЕННЯ ПРО НЕСПРАВНОСТІ ТА ПОРЯДОК ДІЙ</b> .....	<b>24</b>

<b>10. ЗАХИСТ НАВКОЛИШНЬОГО СЕРЕДОВИЩА ТА ІНФОРМАЦІЯ ПРО ПАКУВАННЯ....</b>	<b>25</b>
10.1. Інформація про пакування .....	25
<b>11. ЗНАЧЕННЯ МАРКУВАНЬ ЕНЕРГОСПОЖИВАННЯ ТА ЕКОНОМІЯ ЕНЕРГІЇ ..</b>	<b>25</b>
11.1. Маркування енергоспоживання .....	25
11.2. Енергоефективність .....	26

## ОСНОВНІ ПОЛОЖЕННЯ

- Даний пристрій може використовуватися дітьми старше 8 років та особами з обмеженими фізичними, сенсорними та розумовими здатностями або недостатнім досвідом та знаннями, якщо вони перебувають під наглядом чи проінструктовані щодо належної експлуатації пристрою та усвідомлюють пов'язану із цим небезпеку. Не дозволяйте дітям грати із пристроєм. Чищення і технічне обслуговування не повинні здійснюватися дітьми без нагляду дорослих.
- Дана електрична сушарка призначена тільки для експлуатації в приміщеннях. Гарантія скасовується у разі комерційного використання.
- Використовуйте цей пристрій для білизни з відповідним маркуванням про придатність для сушки.
- Виробник не несе будь-яку відповідальність за пошкодження, які виникли в наслідок неналежної експлуатації або перевезення.
- Не допускайте, щоб покриття для підлоги блокувало вентиляційні отвори пристрою.
- Установлення і ремонт машини має здійснювати тільки кваліфікований робітник авторизованого сервісного центру. Виробник не несе будь-якої відповідальності за пошкодження, які виникли в наслідок ремонту, виконаного неавторизованим агентом.

**⚠ ПОПЕРЕДЖЕННЯ:** Ніколи не розпилюйте або не лийте воду на поверхню сушарки, щоб вимити її! Існує ризик ураження електричним струмом!

- Залиште щонайменш 3 см від бокових та задньої стінки пристрою, і стільки ж над верхньою стінкою сушарки, якщо вона розміщена під робочою поверхнею.

- Якщо виникає необхідність, монтаж/демонтаж машини під стільницею має бути виконаний кваліфікованим робітником авторизованого сервісного центру.
- Перед установкою перевірте відсутність видимих пошкоджень на пристрої. Забороняється встановлювати або використовувати пошкоджений пристрій.
- Не підпускайте домашніх тварин до сушарки.
- Необхідно використовувати кондиціонер для білизни або подібний продукт, який відповідає вимогам інструкції виробника.
- Дістаньте з кишень усі предмети, такі як запальнички і сірники.
- Не відчиняються пристрій за дверима з блокуванням, розсувними дверима, або дверима, що відчиняються у зустрічному напрямку до електричної сушарки, якщо пристрій не дає дверям відкритися повністю.

# 1. ПРАВИЛА ТЕХНІКИ БЕЗПЕКИ

Даний розділ містить правила техніки безпеки, які допоможуть уникнути важких травм або пошкоджень майна. Порушення цих інструкцій робить будь-які гарантійні зобов'язання недійсними.

## 1.1. Електробезпека

- Забороняється устатковувати пристрій додатковими перемикачами, такими як таймер, або підключати пристрій до електричного ланцюга, який регулярно вмикається або вимикається з допомогою додаткових пристроїв.
- Не торкайтеся електричної вилки мокрими або вологими руками. Завжди відключайте прилад від електричної мережі, беручись за вилку, інакше існує ризик ураження електричним струмом.
- Підключайте сушарку в заземлену розетку з мережевими запобіжниками. Підключення до заземлення має здійснювати тільки кваліфікований електрик. Наша компанія не бере на себе будь-яку відповідальність за пошкодження/втрати, які було спричинено використанням сушарки без підключення до заземлення відповідно до місцевого законодавства.
- Напруга і відповідні типи мережових запобіжників вказані на паспортній табличці. **(Докладно про паспортну табличку див. пункт 3. Розд. Загальна інформація)**
- Напруга і частота, які вказані на паспортній табличці, мають бути рівні напрузі і частоті електричної мережі приміщення.
- Відключайте сушарку від електричної мережі, коли пристрій не використовується тривалий час і також перед установленням обладнання, очищенням і ремонтом, інакше сушарка може вийти з ладу.
- Електрична розетка має бути у вільному доступі після завершення установлення пристрою.

 Пошкоджений шнур живлення/вилка може спричинити пожежу або ураження електричним струмом. У разі пошкодження шнура живлення/вилки необхідно виконати їх заміну, яку має здійснювати тільки кваліфікований робітник.

 Щоб запобігти ризику виникнення пожежі або ураження електричним струмом, не використовуйте подовжувачі, розеточні блоки або адаптери для підключення сушарки до джерел живлення.

## **1.2. Правила техніки безпеки для дітей**

- Пристрій не призначений для використання особами (зокрема дітьми) з обмеженими фізичними, сенсорними та розумовими здатностями або недостатнім досвідом та знаннями, окрім випадків, коли вони перебувають під наглядом чи проінструктовані особою, відповідальною за їхню безпеку.
- Даний пристрій може використовуватися дітьми старше 8 років та особами з обмеженими фізичними, сенсорними та розумовими здатностями або недостатнім досвідом та знаннями, якщо вони перебувають під наглядом чи проінструктовані щодо належної експлуатації пристрою та усвідомлюють пов'язану із цим небезпеку. Не дозволяйте дітям грати із пристроєм. Чищення і технічне обслуговування не повинні здійснюватися дітьми без нагляду дорослих.
- Не залишайте дітей без нагляду поряд з машиною.
- Діти можуть випадково закритися в машині, що становить загрозу їхньому життю.
- Не дозволяйте дітям торкатися скляних дверцят пристрою під час його роботи. Поверхня стає вкрай гарячою і це може спричинити пошкодження шкіри.
- Тримайте пакувальний матеріал якомога далі від дітей.
- У разі ковтання мийних засобів та засобів для чищення або їх контакту зі шкірою та очима може виникнути отруєння або подразнення.
- Зберігайте засоби для чищення у недосяжних для дітей



- місцях Електричні прилади небезпечні для дітей.
- Не дозволяйте дітям наближатися до пристрою, коли він працює.
  - Використовуйте програму блокування, щоб запобігти перериванню дітьми циклу сушіння і внесенню будь-яких змін у робочий цикл програми, що працює.
  - Не дозволяйте дітям сидіти на пристрої, залазити на нього та всередину.

### 1.3. Безпека продукту

 **Оскільки існує ризик виникнення пожежі, КАТЕГОРИЧНО ЗАБОРОНЯЄТЬСЯ сушити в машині такі види білизни:**

- Не сушіть в електричній сушарці невиврану білизну.
- Одяг, який має плями від таких речовин як кухонна олія, ацетон, спирт, бензин, керосин, плямовивідник, скипидар, парафіни та парафіновивідники, необхідно випрати в гарячій воді з додатковою кількістю мийного засобу перед тим, як висушити його в електричній сушарці.
- Тканини для очищення і килимки, які мають залишки займистих засобів для чищення або ацетону, бензину, плямовивідників, скипидару, парафінів, засобів для видалення воску або інших хімікатів.
- Одяг, який має залишки спреїв для волосся, рідини для зняття лаку та подібних речовин.
- Одяг, на якому використовувалися промислові хімікати для очищення (такі як речовини для хімічного очищення).
- Одяг, який має будь-які частки піни, губки, гуми або гумоподібних часток або вставок. До останніх входять латексна піногума, шапочки для душу, водостійкі тканини, одяг зі вставками та ортопедичні подушки з поліуретану.
- Предмети зі вставками та пошкоджені предмети (подушки або куртки). **Поліуретан**, що з цих предметів, може зайнятися під час сушіння.
- Експлуатація сушарки в середовищі, що містить борошно або вугільний пил, може спричинити пожежу.

**⚠ УВАГА:** Не можна сушити в пристрої спідню білизну, яка має металеву гарнітуру. Якщо металева гарнітура вивільниться і відірветься під час сушіння, це може спричинити пошкодження пристрою.

#### 1.4. Правила користування

**⚠ УВАГА:** Забороняється зупиняти роботу електричної сушарки до закінчення циклу програми, якщо усі речі не витягнуто швидко і не розкладено так, щоб зменшити їх температуру.

**⚠ УВАГА:** Упевніться, що домашні тварини не залізли усередину сушарки. Перевірте середину сушарки перед початком роботи.

**⚠ УВАГА:** Перенагрівання одягу в сушарці може виникнути за умови скасування програми або у разі перепадів напруги під час роботи пристрою. Така концентрація тепла може спричинити самозагоряння, тому необхідно завжди активувати програму Refresh (Освіження), щоб охолодити або швидко дістати одяг з сушарки і розвістити його для зниження температури.

- Використовуйте сушарку виключно для роботи в приміщеннях і сушіння тканин, які мають відповідні маркування про придатність. Усяке інше використання, що виходить за межі, окреслені для цього пристрою, заборонені.
- Гарантія скасовується у разі будь-якого комерційного використання.
- Даний пристрій призначено для використання винятково в житлових приміщеннях, і має бути встановлено на рівну стійку поверхню.
- Не спирайтеся та не сідайте на дверцята сушарки. Сушарка може перекинутися.
- Щоб підтримувати температуру, яка не зашкодить одягу (наприклад, запобігти займанню одягу), після нагрівання

розпочинається процес охолодження. Після закінчення охолодження програма завершується. Після завершення програми завжди швидко діставайте одяг з сушарки.

 **УВАГА:** Забороняється використовувати машину без ворсового фільтра або з пошкодженим ворсовим фільтром.

- Ворсовий фільтр необхідно чистити щоразу після використання, як зазначено в пункті 6.1. **Очищення ворсового фільтра.**
- Ворсовий фільтр необхідно висушувати після вологого очищення. Мокрі фільтри можуть спричинити збої під час процесу сушіння.
- Необхідно не допускати накопичення ворсинок в електричній сушарці (не використовується в пристроях, обладнаних зовнішньою вентиляцією, яка виходить за межі будинку)

 **ВАЖЛИВО:** Проміжок між сушаркою та підлогою не можна зменшувати за рахунок таких предметів як килими, паркет або фільтони, бо це унеможлиблює забір повітря до машини.

- Максимальний об'єм завантаження - 9 кг (сухого одягу).
- Не встановлюйте сушарку у приміщеннях, де існує ризик заморожування. Температури заморожування негативно впливають на роботу сушарки. Конденсат, який замерзає в насосі і шлангу, може призвести до поломки.

## 1.5. Установлення на поверхні пральної машини

 **УВАГА:** Забороняється встановлювати пральну машину на сушарку. Зверніть увагу на попередження нижче, коли будете встановлювати сушарку на пральну машину.

 **УВАГА:** Сушарку можна встановлювати тільки на пральні машини, які мають такий самий обсяг завантаження або вищий.

- Щоб користуватися сушаркою на поверхні пральної машини, необхідно обов'язково встановлювати відповідний з'єднувальний елемент для монтажу двох пристроїв в колону. З'єднувальний елемент для монтажу постачає Авторизований сервісний центр.
- Після встановлення сушарки на поверхню пральної машини загальна вага обох пристроїв може складати майже 150 кг (під час завантаження). Встановлюйте пристрої на твердій підлозі, яка має високу опорну здатність!

Таблиця відповідності габаритів для пральної машини і електричної сушарки						
Електрична сушарка (Глибина)	Пральна машина					
	37 см	42 см	53 см	56 см	59 см	85 см
56 см	X	X	✓	✓	✓	✓
61 см	X	X	X	✓	✓	✓

(Детальну інформацію див. пункт 7, Розд. Технічні характеристики)

Щоб встановити сушарку на пральну машину, необхідний додатковий комплект для вертикального монтажу. Будь ласка, зв'яжіться зі службою клієнтської підтримки, щоб придбати комплект для вертикального монтажу. До комплекту вертикального монтажу додається інструкція з монтажу.

#### СЕ Декларація відповідності

Ми повідомляємо, що наша продукція відповідає чинним Європейським Директивам, Рішенням, Постановам і вимогам, які зазначені у вказаних стандартах.

#### Утилізація старих продуктів

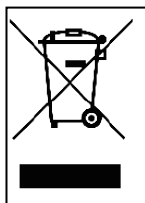

Даний продукт відповідає Директиві EU WEEE (2013/19/EU). Продукт має класифікаційне маркування про утилізацію електричного та електронного обладнання (WEEE).

Це маркування, яке можна знайти на самому продукті або на паспортній таблиці, вказує на те, що цей продукт не може бути утилізований разом з іншими побутовими відходами по закінченню терміну експлуатації. Для запобігання потенційній шкоді, яку нерегульовані сміттєві звалища наносять навколишньому середовищу, утилізуйте продукт окремо від інших видів відходів, а щоб запобігти постійному повторному використанню матеріальних ресурсів, упевніться, що їх було перероблено належним чином. Зв'яжіться з регіональним торговельним представником або органами місцевої влади, щоб отримати інформацію про те, де і яким чином ви зможете віддати продукт до пункту екологічно безпечної вторинної переробки. Забороняється віддавати продукт разом з промисловими відходами на вторинну переробку.

## 2. УСТАНОВЛЕННЯ

- Перед тим, як зв'язатися з авторизованою сервісною службою з питання установлення сушарки, перевірте за посібником користувача, чи відповідають технічним вимогам електрична проводка та розетки у вашому приміщенні. У разі такої невідповідності необхідно викликати кваліфікованих електриків та водопровідників, щоб вони виконали усі необхідні роботи з усунення невідповідності.
- Покупець бере на себе відповідальність за підготовку місця для установлення сушарки разом з підготовкою електричної мережі та каналізаційної системи у приміщенні. Перед установкою перевірте відсутність пошкоджень на пристрої. Забороняється установлювати пристрій у разі наявності пошкоджень. Такий пристрій може спричинити шкоду вашому здоров'ю.
- Установлюйте пристрій на твердій пласкій поверхні.
- Вмикайте сушарку в незапалені приміщеннях з потужною вентиляцією.
- Відстань між сушаркою та підлогою **не можна** зменшувати за рахунок таких предметів як килими, паркет або фільтони, бо це унеможливає забір повітря до машини.
- **Не блокуйте вентиляційні отвори** на нижній панелі електричної сушарки.
- Не встановлюйте пристрій за дверима з блокуванням, розсувними дверима, або дверима, що відчиняються у зустрічному напрямку до електричної сушарки, якщо пристрій не дає дверям відкритися повністю.
- Після завершення установлення сушарки підключення має залишатися стабільним. Під час установлення сушарки, упевніться, що задня поверхня нічого не торкається (наприклад, кранів, електричних розеток).
- Робоча температура сушарки становить від +5°C до +35°C. Якщо температура не відповідає цьому температурному режиму, це негативно вплине на роботу сушарки та спричинить її пошкодження.
- Будьте обережні під час перенесення пристрою, оскільки він має важку вагу. Завжди одягайте захисні рукавички.
- Завжди установлюйте пристрій навпроти стіни.
- Завжди установлюйте пристрій задньою поверхнею до стіни.
- Після установлення пристрою на тверду поверхню, завжди використовуйте водомірну рейку, щоб перевірити, чи повністю надійно встановлено пристрій. Якщо пристрій

встановлено ненадійно, відрегулюйте його ніжки, доки він не стане надійно. Повторіть процедуру щоразу, коли змінюєте місце розташування пристрою.

- Не ставте пристрій на шнур живлення.

### 2.1. Видалення баластних матеріалів

- Відчиніть завантажувальні дверцята.
- Притримуйте нейлон, який містить блоки з пінопласту, розміщені у барабані.
- Витягніть нейлон у напрямку до себе і видаліть таким чином баластні матеріали, що використовують під час перевезення.
- Перевірте, що в барабані не залишилося жодного компонента баластних матеріалів, що використовують під час перевезення.

### 2.2. Під'єднання до водовідвідного патрубку (з додатковим шлангом для зливу)

В пристроях, які містять резервуар для конденсату, під час сушіння в баку для води відбувається накопичення води. Необхідно зливати накопичену воду **після кожного сушіння**. Замість періодичного зливу води з баку, ви можете також використовувати вивідний шланг, який входить в комплект постачання, щоб під'єднати цей шланг безпосередньо до водовідвідного патрубку.

#### 2.2.1. Під'єднання зливного шлангу

1. Візьміть за кінчик шлангу, який розташовано на задній стіні пристрою, і витягніть його. Не використовуйте жодного інструменту, щоб витягнути шланг.
2. Під'єднайте один кінець зливного шлангу, який входить в комплект постачання, до роз'єму, з якого зняли шланг.
3. Під'єднайте інший кінець зливного шлангу безпосередньо до водовідвідного патрубку або покладіть його до раковини.

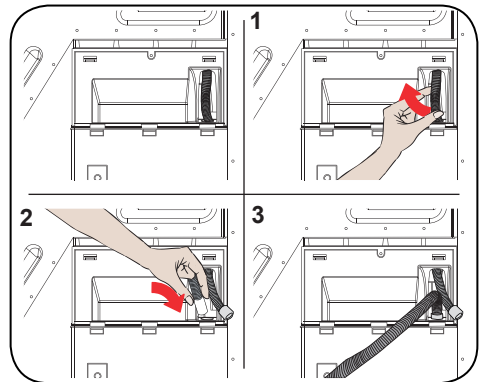

**⚠ УВАГА:** Шланг необхідно під'єднувати так, щоб він не зміг від'єднатися. Якщо шланг від'єднався під час зливу води,

можливе затоплення приміщення.

**ВАЖЛИВО:** Зливний шланг необхідно встановлювати на максимальній висоті, яка складає 80 см.

**ВАЖЛИВО:** Зливний шланг не можна затискати між патрубком і пристроєм, також шланг не може бути скрученим і на нього не можна наступати.

### 2.3. Регулювання висоти ніжок

- Щоб сушарка працювала з меншими шумами і вібрацією, необхідно відрегулювати її ніжки таким чином, щоб вона стояла рівно. Відрегулюйте висоту ніжок так, щоб пристрій стояв рівно.
- Обертайте ніжки праворуч і ліворуч, доки сушарка не стане рівно і стабільно.

**ВАЖЛИВО:** Ніколи не знімайте регульовані ніжки.

Підключення до електричної мережі **⚠**  
**УВАГА:** Існує ризик виникнення пожежі та враження електричним струмом.

- Сушарка працює під напругою 220-240 V і 50 Гц.
- Шнур живлення сушарки устаткований спеціальною вилкою. Вилку потрібно під'єднати до розетки, яку захищено запобіжником на 16 ампер, як вказано на паспортній табличці. Номінальний струм для лінії живлення, до якої під'єднано цю вилку, також повинен дорівнювати 16 амперам. Якщо у вас немає такої розетки або запобіжника, необхідна консультація кваліфікованого електрика.
- Наша компанія не несе будь-яку відповідальність за пошкодження, які виникли внаслідок роботи пристрою без заземлення.

**ВАЖЛИВО:** Робота машини за умов низької напруги спричинить скорочення терміну експлуатації і знизить її працездатність.

### 2.4. Установлення під стільницю

- Залишіть щонайменш 3 см від боковин та задньої стінки пристрою, і стільки ж над верхньою стінкою сушарки, якщо вона розміщена під стільницею.
- Якщо виникає необхідність, монтаж / демонтаж машини під стільницю має бути виконаний кваліфікованим робітником авторизованого сервісного центру.

## 3. ЗАГАЛЬНА ІНФОРМАЦІЯ

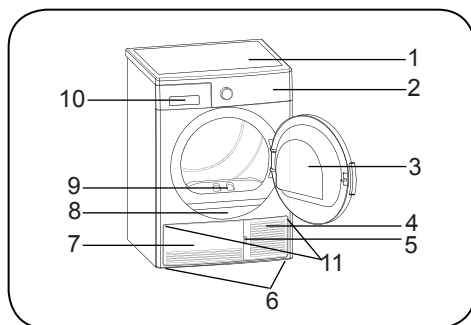

















- Верхній лоток
- Панель керування
- Завантажувальні дверцята
- Щілина для відкриття нижньої панелі
- Нижня панель
- Регульовані ніжки
- Кришка нижньої панелі
- Паспортна табличка
- Ворсовий фільтр
- Кришка висувного відсіку
- Вентиляційні отвори

## 4. ПІДГОТОВКА ОДЯГУ

### 4.1. Сортування одягу для сушіння

Дотримуйтесь вказівок на ярликах одягу, який буде сушитися. Сушіть в машині тільки ті речі, які мають вказівку/позначку, яка повідомляє про те, що «речі придатні для сушіння в сушарній машині».

- Не вмикайте машину, коли завантажувальний обсяг та тип одягу відрізняються від показників, наведених у пункті 4.3. Об'єм завантаження.

 <p>Придатний для сушіння в сушарній машині</p>	 <p>Прасування не потрібно</p>	 <p>Ніжне/Делікатне сушіння</p>	 <p>Не придатний для сушіння в сушарній машині</p>
 <p>Без сушіння</p>	 <p>Не призначений для хімічної чистки</p>	 <p>За будь-якої температури</p>	 <p>За високих температур</p>
 <p>За середніх температур</p>	 <p>За низьких температур</p>	 <p>Без теплової обробки</p>	 <p>Вивісити для сушіння</p>
 <p>Розкласти для сушіння</p>	 <p>Вивісити мокрим для сушіння</p>	 <p>Розкласти у тіні для сушіння</p>	 <p>Придатний для хімічної чистки</p>

Забороняється сушити разом речі з тонких і товстих тканин, а також речі з кількох шарів тканин, оскільки для них існують окремі класи сушіння. Тому слід сушити разом тільки той одяг, який має однакову фактуру та зроблений з однакових тканин. Це сприятиме рівномірному сушінню. Якщо ви вважаєте, що одяг все ще мокрий, ви можете обрати програму таймера для додаткового сушіння.

Потрібно сушити предмети великих (наприклад, стьобані куртки) та малих розмірів окремо, для того, щоб такі предмети не залишалися мокрими після сушіння.

**⚠ ВАЖЛИВО:** Делікатні тканини, гаптовані тканини, шерстяні/шовкові тканини, одяг, вироблений з делікатних та коштовних тканин, а також штори і гардини, вироблені з таких тканин і тюлю, не підходять для сушіння в сушарці.

## 4.2. Підготовка одягу для сушіння

**⚠ Ризик вибуху та виникнення пожежі!**

Дістаньте з кишень усі предмети, такі як запальнички та сірники.

**⚠ УВАГА:** Вони можуть пошкодити барабан сушарки і одяг.

- Під час прання одяг може заплутатися. Необхідно розсортувати кожну річ окремо перед завантаженням в сушарку.
- Витягніть усі предмети з кишень одягу і зробіть наступне:
- Паски з тканин, зав'язки фартухів та ін. потрібно зв'язувати між собою, або використовувати мішок для білизни.
- Застібніть усі блискавки, застібки та гачки, застібніть гудзики на чохлах.
- Щоб отримати найкращий результат сушіння, розсортуйте одяг відповідно до типу тканини і програми сушіння.
- Зніміть з одягу усі затискачі і подібні металеві частини.
- Речі з бавовни, такі як футболки, і плетені речі **зазвичай сідають під час першого сушіння**. Використовуйте програму захисту.
- **Не пересушуйте вироби з синтетичних тканин. Це спричинить змінання тканини.**
- Під час ополіскування одягу перед сушінням додавайте таку кількість пом'якшувача, яка відповідає вказівкам виробника пральної машини.

## 4.3. Об'єм завантаження

Користуйтеся інструкціями з розділу «Таблиця вибору програм і енергоспоживання». (Див.: Розд. 5.2 Таблиця вибору програм і енергоспоживання). Не завантажуйте пристрій більшою кількістю одягу, ніж вказано в таблиці.



**⚠ ВАЖЛИВО:** Не рекомендується завантажувати в сушарку більшу кількість одягу, ніж ту, яку вказано на рисунку. Перенавантаження машини може спричинити зниження працездатності пристрою і пошкодження одягу.

Білизна	Вага сухого завантаження (г)
Простирадло (подвійне)	725
Наволочка	240
Банний рушник	700
Рушник для рук	225
Сорочка	190
Сорочка бавовняна	200
Джинси	650
Текстиль - габардинові штани	400
Футболка	120



## 5. ВИКОРИСТАННЯ ЕЛЕКТРИЧНОЇ СУШАРКИ

### 5.1. Панель керування

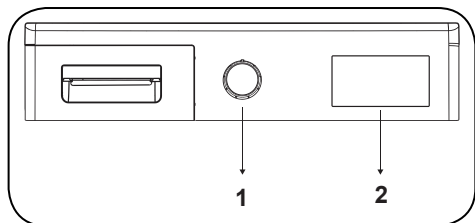

1. Реле вибору програм

2. Електронний індикатор і додаткові функції

#### 5.1.1. Реле вибору програм

Використовуйте реле вибору програм, щоб обрати потрібну програму сушіння

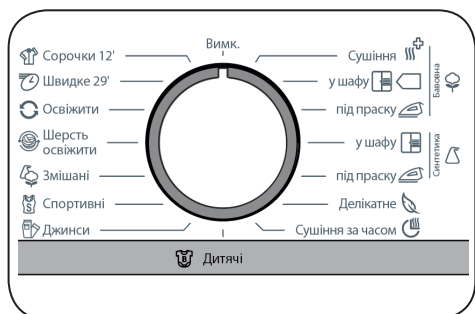

### 5.1.2. Електронний індикатор і додаткові функції

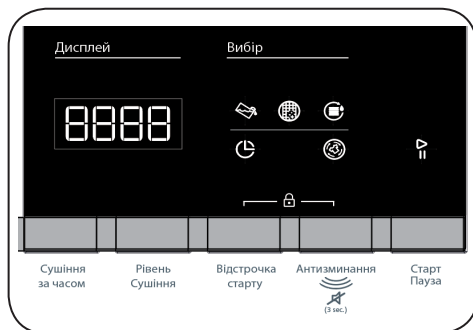

#### Позначки дисплея:

Індикатор стану баку для води	
Індикатор попередження про очищення ворсового фільтра	
Індикатор попередження про очищення блоку для конденсату	

## 5.2. Таблиця вибору програм і енергоспоживання

Натисніть кнопку Start/Pause (Старт/Пауза), щоб запустити програму. Світлодіодний індикатор Start/Pause (Старт/Пауза) вказує на початок програми, далі світиться світлодіодний індикатор Drying (Сушіння).

Програма	Завантаження (кг)	Пральна машина швидкість віджиму	Приблизний обсяг залишкової вологи	Тривалість (хвилини)
Сушіння	7	1000	60%	128
Бавовна у шафу	7	1000	60%	125
Бавовна під праску	7	1000	60%	95
Синтетика у шафу	3,5	800	40%	44
Синтетика під праску	3,5	800	40%	35
Делікатне	2	600	50%	39
Сушіння за часом	-	-	-	-
Дитячі	3	1000	60%	60
Джинси	4	1000	60%	83
Спортивні	4	800	40%	51
Змішані	4	1000	60%	82
Шерсть освіжити	-	-	-	5
Освіжити	-	-	-	10
Швидке 29'	2	1200	50%	29
Сорочки 12'	0.5	1200	50%	12

Виміри енергоспоживання				
Програма	Завантаження (кг)	Пральна машина швидкість віджиму	Приблизний обсяг залишкової вологи	Виміри енергоспоживання (кВт-год)
Бавовна у шафу	7	1000	60%	4.18
Бавовна під праску	7	1000	60%	3.40
Синтетика у шафу	3,5	800	40%	1.42
Енергоспоживання у «вимкненому стані» P <sub>o</sub> (В)				0,5
Енергоспоживання в «увімкненому стані» P <sub>L</sub> (В)				1,0

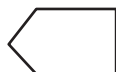

Програма Cotton Cupboard Dry - стандартна програма сушіння, яка працює за умови повного або часткового завантаження, і інформація про яку подається на етикетці та під час отримання пристрою. Ця програма - найбільш енергоефективна, щоб сушити звичайний вологий одяг з бавовни.

\*Стандартна програма енергоспоживання, Energy labelling standard programme (EN 61121:2013)

Усі дані в таблиці було приведено до відповідності стандарту EN 61121:2013. Дані енергоспоживання можуть відрізнятися від даних у таблиці залежно від типу тканин, швидкості віджиму, навколишнього середовища і напруги.

### 5.2.1. Додаткові функції

Таблиця з усіма опціями, які можна обрати для програм, наведена нижче.

Опція	Опис
Рівень сушіння	Рівень вологи, отриманий після сушіння, можна підвищити на 3 рівні. Таким чином, можливо обрати потрібний рівень сушіння. Рівні, які можна обрати, на відміну від стандартних налаштувань: 1, 2, 3. Після вибору загориться світлодіодний індикатор відповідного рівня сушіння.
Антизминання	Якщо обрати опцію Антизминання і не відчиняти дверцята сушарки після завершення програми, фазу розгладжування, яка триває 1 годину, буде подовжено до 2 годин. Після обрання опції Антизминання ви почуєте попереджувальний звуковий сигнал. Щоб скасувати опцію, натисніть на ту саму кнопку ще раз. Якщо під час роботи фази розгладжування ви захочете відчинити дверцята, натисніть кнопку Старт/Пауза і роботу означеної фази буде скасовано.
Відстрочка старту	Ви можете затримати запуск програми, обравши опцію від 1 до 23 годин. Ви можете активувати заданий термін відстрочки, натиснувши кнопку Старт/Пауза. Коли закінчиться час затримки, обрану програму буде запущено автоматично. Під час затримки запуску, можливо активувати/деактивувати опції, які сумісні з обраною програмою. Тривале натискання кнопки Відстрочка старту буде постійно змінювати час затримки запуску програми.
Вимкнення сигналу	Сушарка надає звукові попередження, коли повертається реле вибору програм, натискаються кнопки та після завершення програми. Щоб вимкнути такі сигнали, натисніть кнопку Антизминання і притримуйте її 3 секунди. Коли ви натиснете на кнопку, ви почуєте звуковий сигнал, який означатиме, що опцію відмінили.
Час сушіння	Коли реле встановлено на програму Час сушіння, можна обрати опцію, натискаючи кнопку опції, і запустити програму, натискаючи кнопку Старт/Пауза. Тривале натискання кнопки Час сушіння буде постійно змінювати час затримки запуску програми.
Блокування пристрою	Опція Блокування пристрою дозволяє запобігати змінам програми, коли під час виконання циклу натискаються різні кнопки. Щоб активувати Блокування пристрою, одночасно натисніть кнопки Відстрочка старту та Антизминання і тримайте їх 3 секунди. Коли активовано Блокування пристрою, усі кнопки будуть деактивовані. Блокування пристрою буде автоматично деактивовано після завершення програми. Під час активації/деактивації опції Блокування пристрою на дисплеї з'явиться позначка «CL», яка буде на ньому 2 секунди, і потім зникне, після цього ви почуєте попереджувальний звуковий сигнал. Попередження: під час роботи пристрою або коли активовано Child lock ви перемкнете реле вибору програм, то почуєте попереджувальний звуковий сигнал і на дисплеї з'явиться позначка «CL», яка буде на ньому 2 секунди, і потім зникне. Навіть якщо ви перемикаєте реле вибору програм на іншу програму, програма, яку було обрано раніше, продовжить працювати. Щоб обрати нову програму, необхідно спочатку деактивувати Блокування пристрою і потім перемкнути реле вибору програм в позицію Вимкнено. Далі можна обрати та запустити іншу програму.

## 5.2.2. Запуск програми

Під час вибору програм буде світитися світлодіодний індикатор Старт/Пауза. Натисніть кнопку Start/Pause (Старт/Пауза), щоб запустити програму. Світлодіодний індикатор Start/Pause (Старт/Пауза) вказує на початок програми, далі засвічується світлодіодний індикатор Drying (Сушіння).

Програма	Опис
Сушіння	Дана програма висушує вироби з товстих тканин та багат шарові вироби - такі, як бавовняні рушники, простирадла, наволочки, купальні халати, - при високій температурі, що дозволяє одразу заховати речі у шафу.
Бавовна у шафу	Дана програма висушує бавовняні піжами, спідню білизну, скатертини та ін. при високій температурі, що дозволяє одразу заховати речі у шафу.
Бавовна під праску	Дана програма висушує бавовняний одяг для подальшого прасування. Одяг, який дістануть з машини, буде вологим.
Синтетика у шафу	Дана програма висушує вироби з синтетичних тканин, - такі, як сорочки, футболки, блузи, - при нижчій температурі, ніж у програмах для бавовни, що дозволяє одразу заховати речі у шафу.
Синтетика під праску	Дана програма висушує вироби з синтетичних тканин, - такі, як сорочки, футболки, блузи, - при нижчій температурі, ніж у програмах для бавовни, для їх подальшого прасування. Одяг, який дістануть з машини, буде вологим.
Делікатне	Дана програма висушує одяг з тонких тканин, такий як сорочки, блузи і вироби з шовку при низькій температурі і готує одяг для подальшого носіння.
Сушіння за часом	Щоб отримати бажаний рівень сушіння при низькій температурі, ви можете використовувати програму таймеру від 10 до 180 хвилин. Незалежно від рівня сушіння, програму можна зупинити у будь-який час.
Дитячі	Дана програма висушує одяг з делікатних тканин для немовлят при низькій температурі і готує одяг для подальшого носіння.
Джинси	Програма використовується для сушіння джинсів
Спортивні	Програма Sport використовується для сушіння такого синтетичного спортивного одягу, як шорти, футболки при низькій температурі.
Змішані	Дана програма висушує одяг з комбінацій бавовни і синтетичних тканин при низькій температурі, зберігає колір одягу і готує одяг для подальшого носіння.
Шерсть освіжити	Програма Wool Refresh (Відновлення шерсті) допомагає шерстяним тканинам позбутися надлишкової води після ополіскування завдяки низькій температурі і повільному руху барабану.
Освіжити	Дана програма забезпечує вентиляцію протягом 10 хвилин без застосування тепла, щоб забезпечити охолодження одягу.
Швидке 29'	2 кг бавовняних сорочок, які віджимаються на високій швидкості у пральній машині, висушуються за 29 хвилин.
Сорочки 12'	Підготує від 2 до 3 сорочок для прасування за 12 хвилин.

 **ВАЖЛИВО:** Не відчиняйте завантажувальні дверцята під час роботи програми. Якщо дверцята відчинено, не тримайте їх у відчиненому стані тривалий час.

## 5.2.3. Хід роботи програми

## Під час програми

Коли ви відчините дверцята під час роботи програми, пристрій автоматично перемкнеться в сплячий режим. Як тільки дверцята буде зачинено, натисніть кнопку Start/Pause (Старт/Пауза), щоб поновити роботу програми.

Не відчиняйте завантажувальні дверцята під час роботи програми. Якщо дверцята відчинено, не тримайте їх у відчиненому стані тривалий час.

## Завершення програми

Коли програму завершено, засвітяться світлодіодні індикатори Start/Pause (Старт/Пауза), рівня води в баку, очищення фільтра та очищення конденсатора. Додатково по завершенню програми пристрій дасть попереджувальний звуковий сигнал. Дістаньте одяг, щоб підготувати машину до нового завантаження.

 **ВАЖЛИВО:** Очищайте ворсовий фільтр після завершення кожної програми. Зливайте воду з баку після завершення кожної програми.

 **ВАЖЛИВО:** Якщо ви не дістанете одяг з барабану після завершення програми, 1-годинна фаза Anti Crease буде активована автоматично. Програма буде обертати барабан з регулярними інтервалами, щоб запобігти зминанню тканин.

ПРОГРАМИ	ОПЦІЇ					
	Антизминання	Відстрочка старту	Завершення циклу вимкнення сигналу	Блокування пристрою	Час сушіння	Рівень сушіння
Сушіння	✓	✓	✓	✓	X	✓
Бавовна у шафу	✓	✓	✓	✓	X	✓
Бавовна під праску	✓	✓	✓	✓	X	✓
Синтетика у шафу	✓	✓	✓	✓	X	✓
Синтетика під праску	✓	✓	✓	✓	X	✓
Делікатне	✓	✓	✓	✓	X	X
Сушіння за часом	✓	✓	✓	✓	✓	X
Дитячі	✓	✓	✓	✓	X	✓
Джинси	✓	✓	✓	✓	X	✓
Спортивні	✓	✓	✓	✓	X	✓
Змішані	✓	✓	✓	✓	X	✓
Шерсть освіжити	✓	✓	✓	✓	X	X
Освіжити	✓	✓	✓	✓	X	X
Швидке 29'	✓	✓	✓	✓	X	X
Сорочки 12'	✓	✓	✓	✓	X	X
X	Недоступний					
✓	Доступний					

## 6. ОЧИЩЕННЯ І ДОГЛЯД

**ⓘ ВАЖЛИВО:** Не використовуйте промислові хімічні засоби для чищення сушарки. Не використовуйте сушарку, яку чистили промисловими хімічними засобами.

### 6.1. Очищення ворсового фільтра

**ⓘ ВАЖЛИВО:** НЕ ЗАБУВАЙТЕ ПРО ОЧИЩЕННЯ ВОРСОВОГО ФІЛЬТРА ПІСЛЯ ЗАВЕРШЕННЯ КОЖНОЇ ПРОГРАМИ.

Щоб очистити ворсовий фільтр:

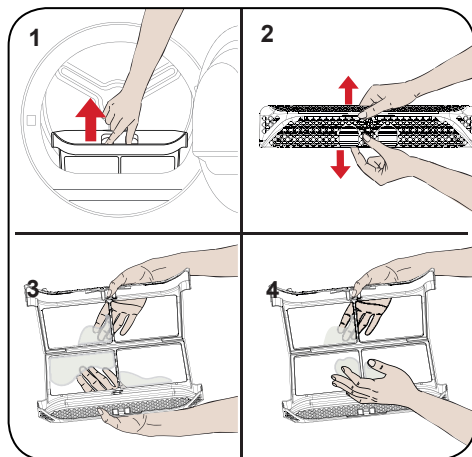

1. Відчиніть завантажувальні дверцята.
2. Потягніть ворсяний фільтр угору і зніміть його.
3. Очищайте ворсяний фільтр вручну, використовуючи м'яку тканину.
4. Закрийте і встановіть ворсяний фільтр на місце.

Після використання сушарки протягом певного часу у фільтрі утворюється шар, який спричиняє забруднення поверхні фільтра, тому вимийте фільтр теплою водою. Ретельно висушіть фільтр перед тим, як встановлювати його в машину.

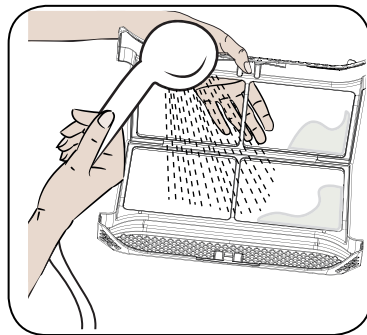

### 6.2. Злив води з баку

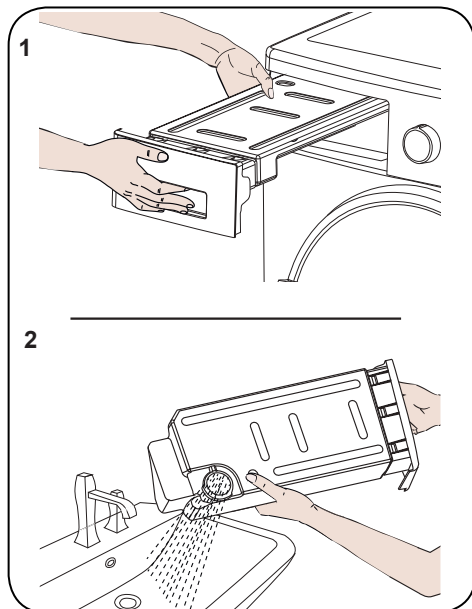

1. Зніміть кришку з висувного відсіку і дістаньте бак.
2. Вилийте воду з баку.
3. Якщо на зливному ковпачку налипнув ворс, змийте ворс водою.
4. Встановіть бак для води у машину.

**ⓘ ВАЖЛИВО:** Забороняється витягати бак для води під час роботи програми. Вода, яка утворюється з конденсату в баку для води, не придатна для подальшого використання людиною.

**ⓘ ВАЖЛИВО:** НЕ ЗАБУВАЙТЕ ВИЛИВАТИ ВОДУ З БАКУ ДЛЯ ВОДИ ПІСЛЯ КОЖНОГО КОРИСТУВАННЯ.

### 6.3. Очищення блоку для конденсату

**ⓘ ВАЖЛИВО:** Очищайте блок для конденсату, коли з'являється повідомлення "Condenser Cleaning" («Очистіть блок для конденсату»).

**ⓘ ВАЖЛИВО:** НАВІТЬ ЯКЩО СВІТЛОДИЮДНИЙ ІНДИКАТОР ПОПЕРЕДЖЕННЯ ПРО «ОЧИСТКУ БЛОКУ ДЛЯ КОНДЕНСАТУ» НЕ ЗАСВІТИВСЯ: ОЧИЩАЙТЕ БЛОК ДЛЯ КОНДЕНСАТУ ПІСЛЯ КОЖНОГО 30 СУШІННЯ АБО РАЗ НА МІСЯЦЬ.

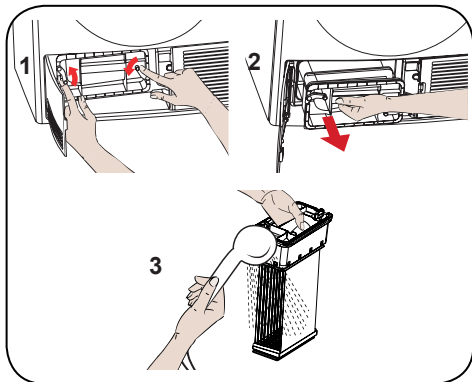

Якщо процес сушіння завершено, відчиніть завантажувальні дверцята і почекайте, доки пристрій не охолоне.

1. Відчиніть нижню панель і розблокуйте 2 замки на поверхні блоку для конденсату.
2. Притримуйте блок для конденсату за пластмасові частини і вітягніть його з машини.
3. Помийте його під душем і почекайте доки він не висохне.
4. Встановіть повністю блок для конденсату на місце і заблокуйте 2 замками.
5. Закрийте кришку нижньої панелі

### 6.4. Очищення датчика вологості

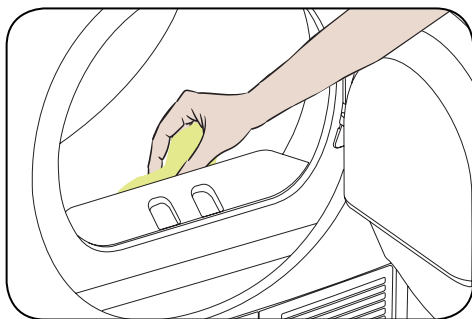

Машина містить датчики вологості, які визначають сухий одяг або ні.

Щоб очистити датчики:

1. Відчиніть завантажувальні дверцята машини.
2. Якщо машина все ще нагріта після процесу сушіння, почекайте доки вона не охолоне.
3. Змочіть м'яку тканину в оцті, протріть нею металеві поверхні датчиків і витріть їх насухо.

**ⓘ ВАЖЛИВО:** ОЧИЩАЙТЕ МЕТАЛЕВІ ПОВЕРХНІ ДАТЧИКІВ 4 РАЗИ НА РІК.

**ⓘ ВАЖЛИВО:** Не використовуйте металеві знаряддя для очищення металевих поверхонь датчиків.

**⚠ ПОПЕРЕДЖЕННЯ:** Існує ризик виникнення пожежі або вибуху, тому категорично забороняється використовувати їдкі розчини, мийні речовини і подібні засоби для очищення датчиків.



### 6.5. Очищення внутрішньої поверхні і завантажувальних дверцят

**⚠ ВАЖЛИВО:** НЕ ЗАБУВАЙТЕ ОЧИЩАТИ ВНУТРІШНЮ ПОВЕРХНЮ ЗАВАНТАЖУВАЛЬНИХ ДВЕРЦЯТ ПІСЛЯ КОЖНОГО СУШІННЯ.

Відчиніть завантажувальні дверцята сушарки, очистіть їх внутрішню поверхню і ущільнювач м'якою вологою тканиною.

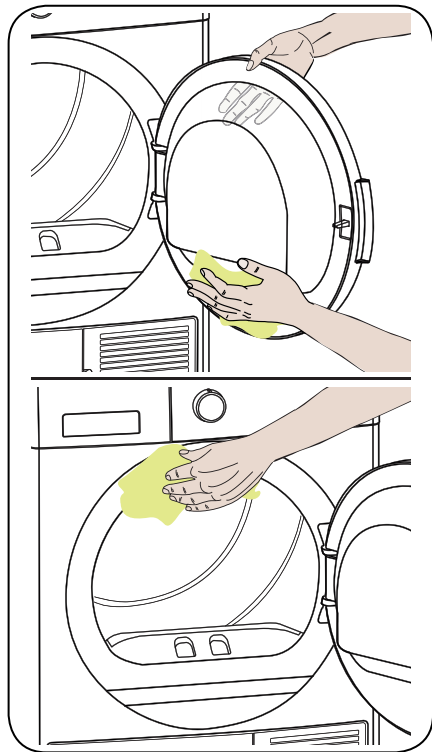



## 7. ТЕХНІЧНІ ХАРАКТЕРИСТИКИ

Марка	SHARP
Модель	KD-GCB7S7PW9-UA
Висота	Min: 845 mm / Max: 855 mm*
Ширина	596 mm
Глибина	563mm
Об'єм завантаження (макс.)	7 kg**
Вага нетто (разом з пластмасовими дверцятами)	35,2 kg
Вага нетто (разом зі скляними дверцятами)	37,5 kg
Напруга	220-240 V
Потужність	2700 W

\*Мін. висота: Висота без використання регульованих ніжок. \*Макс. висота: Висота з використанням регульованих ніжок, викручених на максимум.

\*\*Вага сухого одягу до прання.

 **ВАЖЛИВО:** З метою покращення якості сушіння технічні характеристики можуть змінюватися без належного повідомлення.

 **ВАЖЛИВО:** Наведені дані було отримано в лабораторному середовищі відповідно до існуючих стандартів. Ці дані можуть бути змінені відповідно до умов навколишнього середовища, де використовується пристрій.

## 8. УСУНЕННЯ НЕСПРАВНОСТЕЙ

Сушарку обладнано системами, які здійснюють перевірки під час процесу сушіння, щоб вжити необхідні заходи і повідомити вас про будь-яку несправність.

**⚠ ПОПЕРЕДЖЕННЯ:** Якщо проблему не усунуто навіть після того, як було вжито усі заходи, про які йдеться в цьому розділі, необхідно зв'язатися з Авторизованою сервісною службою. Забороняється самостійно ремонтувати непрацюючий пристрій.

ПРОБЛЕМА	ПРИЧИНА	РІШЕННЯ
Сушіння займає тривалий час.	Поверхня ворсяного фільтра забруднена.	Вимийте фільтр теплою водою.
	Забитий блок для конденсату.	Вимийте блок для конденсату.
	Вентиляційні отвори на передній частині машини можуть бути закриті.	Відчиніть двері/вікна, щоб запобігти підвищенню кімнатної температури.
	Датчик вологості покритий шаром вапна.	Очистіть датчик вологості.
	Сушарка перенавантажена одягом.	Не перенавантажуйте сушарку.
	Одяг не віджато належним чином.	Оберіть більшу швидкість віджиму пральної машини.
По завершенню процесу сушіння одяг залишається вологим.	<b>⚠</b> Одяг, який дістають із сушарки по завершенню процесу сушіння, зазвичай здається на дотик більш вологим.	
	Програма не призначена для відповідного типу одягу.	Перевірте маркування по догляду на одязі, оберіть відповідну програму для відповідного типу одягу і додатково установіть програму таймінгу.
	Поверхня ворсяного фільтра забруднена.	Вимийте фільтр теплою водою.
	Забитий блок для конденсату.	Вимийте блок для конденсату.
	Сушарка перенавантажена одягом.	Не перенавантажуйте сушарку.
	Одяг не віджато належним чином.	Оберіть більшу швидкість віджиму пральної машини.
Неможливо відчинити дверцята сушарки або неможливо запустити програму. Машина не вмикається після регулювання.	Машину не під'єднано до джерела живлення.	Перевірте, чи підходить вилка до розетки.
	Завантажувальні дверцята можуть відчинятися.	Перевірте, чи завантажувальні дверцята зачинені належно.
	Ви могли не встановити програму або натиснули кнопку Start/Pause (Старт/Пауза).	Перевірте, чи обрано програму і сушарка не перебуває в сплячому режимі (на паузі).
	Активовано Child Lock (Блокування пристрою).	Деактивуйте Child Lock (Блокування пристрою).

ПРОБЛЕМА	ПРИЧИНА	РІШЕННЯ
Програма зупинила роботу без причини.	Завантажувальні дверцята можуть не зачинятися належним чином.	Перевірте, чи завантажувальні дверцята зачинені належно.
	Можливі збої енергопостачання.	Натисніть кнопку Start/Pause (Старт/Пауза), щоб запустити програму.
	Бак для води може бути заповнений.	Злийте воду з баку.
Одяг сів, звалювався або полсований.	Програма не призначена для відповідного типу одягу.	Перевірте маркування по догляду на одязі, оберіть відповідну програму для відповідного типу одягу.
Вода витікає через завантажувальні дверцята.	На внутрішній поверхні завантажувальних дверцят та поверхні їх ущільнювача могли накопичитися ворс і нитки.	Очистіть внутрішню поверхню завантажувальних дверцят та поверхню їх ущільнювача.
Завантажувальні дверцята відчиняються самостійно.	Завантажувальні дверцята можуть не зачинятися належним чином.	Натискайте завантажувальні дверцята, доки не почуєте характерний звук.
Увімкнулася / блимає позначка баку для води.	Бак для води може бути заповнений.	Злийте воду з баку.
	Зливний шланг перекручено.	Якщо пристрій під'єднано безпосередньо до зливного патрубку, перевірте зливний шланг.
Увімкнулася позначка очищення ворсового фільтру.	Ворсовий фільтр може бути брудним.	Очистіть фільтр.
Блимає позначка очищення ворсового фільтру.	Роз'єм для фільтру може бути засмічений ворсом.	Очистіть роз'єм для фільтру.
	Поверхня ворсяного фільтра забруднена.	Вимийте фільтр теплою водою.
	Забитий блок для конденсату.	Вимийте блок для конденсату.

## 9. АВТОМАТИЧНІ ПОПЕРЕДЖЕННЯ ПРО НЕСПРАВНОСТІ ТА ПОРЯДОК ДІЙ

Ваша сушарка обладнана вбудованою системою виявлення несправностей, яка вказується комбінацією миготливих індикаторів. Найпоширеніші коди помилок показані нижче.

КОД ПОМИЛКИ	ВІРШЕННЯ
E03 / 	Очистіть резервуар для води, якщо проблема не вирішена, зверніться до найближчого авторизованого сервісного центру.
E04	Зверніться до найближчого авторизованого сервісного агента.
E05	Зверніться до найближчого авторизованого сервісного агента.
E06	Зверніться до найближчого авторизованого сервісного агента.
E08	У гніздах можуть виникати коливання напруги. Зачекайте, поки напруга не відповідатиме робочому діапазону.

## 10. ЗАХИСТ НАВКОЛИШНЬОГО СЕРЕДОВИЩА ТА ІНФОРМАЦІЯ ПРО ПАКУВАННЯ

### 10.1. Інформація про пакування

Пакувальні матеріали даного виробу підлягають вторинній переробці. Не утилізуйте пакувальні матеріали разом з побутовими відходами або іншими видами відходів. Натомість здайте пакувальні матеріали у відповідний пункт прийому, який визначено органами місцевої влади.

## 11. ЗНАЧЕННЯ МАРКУВАНЬ ЕНЕРГОСПОЖИВАННЯ ТА ЕКОНОМІЯ ЕНЕРГІЇ

### 11.1. Маркування енергоспоживання

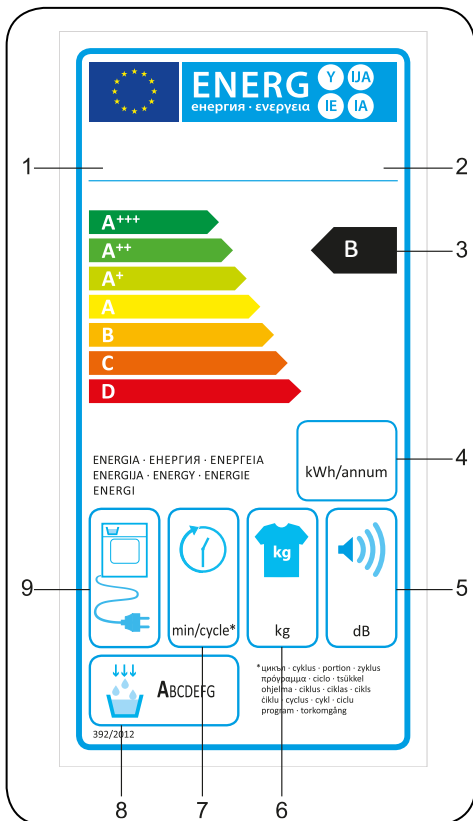

1. Товарний знак
2. Модель
3. Клас енергоспоживання
4. Щорічне споживання енергії
5. Шум під час сушіння
6. Об'єм завантаження для сухого одягу
7. Тривалість програми Cotton Cupboard Dry
8. Клас утворення конденсату
9. Машинна технологія

## 11.2. Енергоефективність

- Необхідно вмикати машину, коли вона повністю завантажена, запобігайте перенавантаженню машини.
- Під час прання швидкість віджиму має бути максимально можливою. Це зменшить час сушіння і енергоспоживання.
- Упевніться, що протягом одного циклу сушиться одяг одного типу.
- Дотримуйтесь рекомендацій з посібника користувача щодо обрання програм.
- Для забезпечення циркуляції повітря залишайте відповідний простір спереду та по боках сушарки. Не закривайте вентиляційні отвори у передній частині машини.
- Не відчиняйте дверцята машини під час сушіння, якщо в цьому нема потреби. Якщо дверцята відчинено, не тримайте їх у відчиненому стані тривалий час.
- Не додавайте новий (мокрый) одяг під час сушіння.
- Волосинки і ворс, які падають з одягу і потрапляють у повітря, накопичуються у ворсяних фільтрах. Перевіряйте, що фільтри очищають перед кожним використанням та після нього.
- Для моделей з блоком для конденсату: блок для конденсату потребує очищення принаймні раз у місяць, або після кожного 15 використання.
- Під час процесу сушіння приміщення має бути забезпечено належною вентиляцією.

**ІНФОРМАЦІЙНИЙ ЛИСТОК**

Відповідність Делегованому Регламенту Європейської Комісії (EU) No 392/2013

Назва виробника або товарного знаку	SHARP
Назва моделі	KD-GCB7S7PW9-UA
Відносний об'єм завантаження (кг)	7
Тип електричної сушарки	З блоком для конденсату
Клас енергоефективності <sup>(1)</sup>	B
Річне споживання енергії (кВт-год) <sup>(2)</sup>	504
Автоматична або неавтоматична	Автоматична
Енергоспоживання для стандартної програми для бавовни при повному завантаженні (кВт-год)	4,18
Енергоспоживання для стандартної програми для бавовни при частковому завантаженні (кВт-год)	2,31
Енергоспоживання у вимкненому стані для стандартної програми для бавовни при повному завантаженні $P_o$ (Вт)	0,5
Енергоспоживання у сплячому режимі для стандартної програми для бавовни при повному завантаженні $P_1$ (Вт)	1.0
Тривалість увімкненого сплячого режиму (хв.)	відсутня
Стандартна програма для бавовни <sup>(3)</sup>	
Тривалість стандартної програми для бавовни при повному завантаженні, $T_{dry}$	125
Тривалість стандартної програми для бавовни при частковому завантаженні, $T_{dry1/2}$	70
Зважена тривалість стандартної програми для бавовни при повному та частковому завантаженні ( $T_c$ )	94
Клас ефективності конденсування <sup>(4)</sup>	B
Середня ефективність конденсування для стандартної програми для бавовни при повному завантаженні $C_{dry}$	81%
Середня ефективність конденсування для стандартної програми для бавовни при частковому завантаженні $C_{dry1/2}$	81%
Зважена ефективність конденсування для стандартної програми для бавовни при повному та частковому завантаженні $C_c$	81%
Рівень потужності шуму для стандартної програми для бавовни при повному завантаженні <sup>(5)</sup>	65
Вбудована	№

(1) Клас від A+++ (найбільш ефективний) до D (найменш ефективний)

(2) Енергоспоживання базується на 160 циклах сушіння стандартної програми для бавовни при повному або частковому завантаженні та енергоспоживанні моделей низької потужності. Фактичне енергоспоживання за один цикл залежить від того, як використовують пристрій.

(3) Програма «Cotton cupboard dry» використовується при повному або частковому завантаженні і є стандартною програмою сушіння, про яку вказано на ярлику і інформаційному листку, що дана програма призначена для сушіння звичайного одягу з бавовни і є найбільш ефективною в умовах енергоспоживання для бавовни

(4) Клас від G (найменш ефективний) до A (найбільш ефективний)

(5) Середнє зважене значення - Рівень звукової потужності в дБ(A) на 1 пВт



# Service & Support

Visit Our Website

[sharphomeappliances.com](http://sharphomeappliances.com)

**SHARP**

Be Original.

52273673-190208-00