

---

# ZANUSSI

---

Návod na  
používanie

Инструкция  
по  
эксплуатации

Automatická  
práčka

Стиральная  
машина

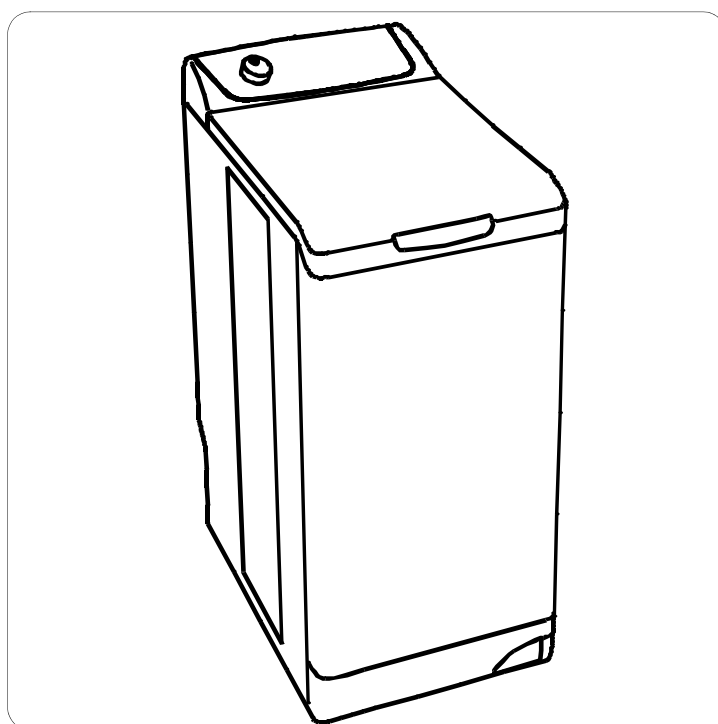

ZWQ 6100

---



## **Dakujeme vám, že ste si vybrali náš spotrebič**

---

Prajeme vám, aby vám váš nový spotrebič prinášal radosť, a dúfame, že pri výbere ďalších spotrebičov opäť uprednostníte našu značku.

Prosím, precítajte si pozorne návod na používanie a uschovajte ho po celú dobu životnosti spotrebiča, aby ste si v nom v prípade potreby mohli vyhľadať užitočné informácie. Návod na používanie odovzdajte prípadnému novému majiteľovi spotrebiča.

## **Спасибо, что Вы выбрали наш электробытовой прибор**

---

Мы желаем Вам получить массу удовольствия от Вашего нового прибора и надеемся, что в следующий раз Вы вновь выберете наше изделие.

Пожалуйста, внимательно прочтите это руководство, и во время эксплуатации прибора используйте его в качестве справочного документа. Руководство пользователя должно передаваться каждому будущему владельцу изделия.

## Obsah

---

|                                     |    |
|-------------------------------------|----|
| Upozornenia.....                    | 4  |
| Popis zariadenia.....               | 6  |
| Osobný program .....                | 7  |
| Tabuľka programov .....             | 8  |
| Ako prať ? .....                    | 9  |
| Návod na pranie.....                | 13 |
| Údržba a čistenie .....             | 15 |
| V prípade chybného fungovania ..... | 17 |
| Technické vlastnosti .....          | 20 |
| Spotreba.....                       | 21 |
| Životné prostredie.....             | 22 |
| Inštalácia .....                    | 23 |
| Záruka/Servisná služba.....         | 26 |

## Upozornenia

---

### **DÔLEŽITÉ !**

Tieto upozornenia boli vypracované pre bezpečnosť vás a vášho okolia. Pred inštaláciou a použitím práčky si pozorne prečítajte tieto upozornenia. Ďakujeme Vám za venovanú pozornosť. Návod na použitie starostlivo uschovajte. Ak práčku predáte alebo dáte inej osobe, nezabudnite, že návod je jej súčasťou. Nový používateľ tak dostane se informácie o používaní práčky spolu s dôležitými upozorneniami.

### **Všeobecná bezpečnosť**

- Nemeňte a nesnažte sa meniť vlastnosti tohto zariadenia. Mohlo by to byť pre vás nebezpečné.
- Pred každým práním odstráňte z bielizne mince, špendlíky, brošne, skrutky, atď. Pri praní by mohli spôsobiť vážne škody.
- Používajte odporúčané množstvo pracného prípravku, tak ako je to napísané v odseku "Dávkovanie pracných prípravkov".
- Malé kusy bielizne ako ponožky, opasky, atď dajte do malého plátenného vrečka alebo do návliečky na podušku.
- Po použití práčku odpojte z elektrickej siete a zastavte kohútik na prívod vody.
- Pred čistením a údržbou práčky ju vždy vypnite z elektrickej siete.
- V práčke neperte bielizeň s kovovými časťami, textilie bez lemu alebo so strapkami.

### **Inštalácia**

- Pri obdržaní prístroja ho okamžite rozbalte. Skontrolujte jeho všeobecný stav. V prípade potreby napíšte jeho nedostatky na dodací list a nechajte si kópiu.

- Pred akýmkoľvek zapojením a používaním treba práčku rozbaľiť. Ak sa neodstránia všetky súčasti chrániace práčku pri preprave, môže to spôsobiť škody na samotnej práčke alebo na zariadeniach a nábytku s ňou susediacom.
- Hydraulické práce súvisiace s inštaláciou práčky zverte do rúk len kvalifikovanému inštalatérovi.
- Ak kvôli zapojeniu práčky treba zmeniť elektrickú inštaláciu vo vašom obydľí, zverte ich len kvalifikovanému elektrikárovi.
- Po zapojení prístroja sa uistite, aby nebol položený na prívodovom kábli.
- Ak je práčka umiestnená na mokatovom podklade, treba skontrolovať, aby mokat nezakrýval otvory v dolnej časti práčky slúžiacim na ventiláciu.
- Práčku treba zapojiť do zásuvky, ktorá svojim uzemnením zodpovedá elektrickej norme.
- Pred zapojením práčky si pozorne prečítajte návod v kapitole "Elektrické zapojenie prístroja".
- Výmenu prívodovej elektrickej šnúry treba zveriť riadnemu ponákupnému servisu.
- Výrobca nezodpovedá za škody, ktoré vzniknú nesprávnym zapojením prístroja.

### **Opatrenia proti mrazu**

- Aj je vaša práčka vystavená teplote nižšej ako 0° C, dodržte nasledovné opatrenia :
- Zastavte kohútik a odpojte prívodnú hadicu vody.
  - Koniec prívodnej hadice vody a koniec výtokovej hadice umiestnite do vedierka na zemi.
  - Nastavte program Vypúšťanie a nechajte ho prebehnúť až do konca.

- Odstavte práčku z elektrickej siete tak, že selektor programov nastavíte na pozíciu "Zastavenie".
- Odpojte práčku zo zásuvky.
- Primontujte naspäť prívodnú hadicu na vodu a dajte na svoje miesto aj výtokovú hadicu.

Týmto spôsobom voda, ktorá zostala v hadiciach vytečie, čím predídete vytváraniu ľadu a poškodeniu vašej práčky.

Aby práčka znovu fungovala, treba skontrolovať, aby v miestnosti, kde je inštalovaná bola teplota nad 0° C.

## Použitie

- Vaša práčka je určená na bežné domáce použitie. Nepoužívajte ju na komerčné či priemyselné účely ani na účely iné, než pranie, plákanie a odstred'ovanie.
- V práčke perte len bielizeň vhodnú a pranie v práčke. Pomôžte si návodom na pranie nachádzajúcim sa na visačke každého kusu bielizne.
- Nedávajte do práčky kusy so škvrnami od benzínu, alkoholu, trichlóretylénu, atď. Ak používate odstraňovače škvŕn, počkajte, kým sa prípravok vyparí, až potom vložte bielizeň do bubna.
- Práčku majú používať dospelí. Dbajte, aby sa jej deti nedotýkali a nepoužívali ju ako hračku.

## Popis zariadenia

### Ovládací panel

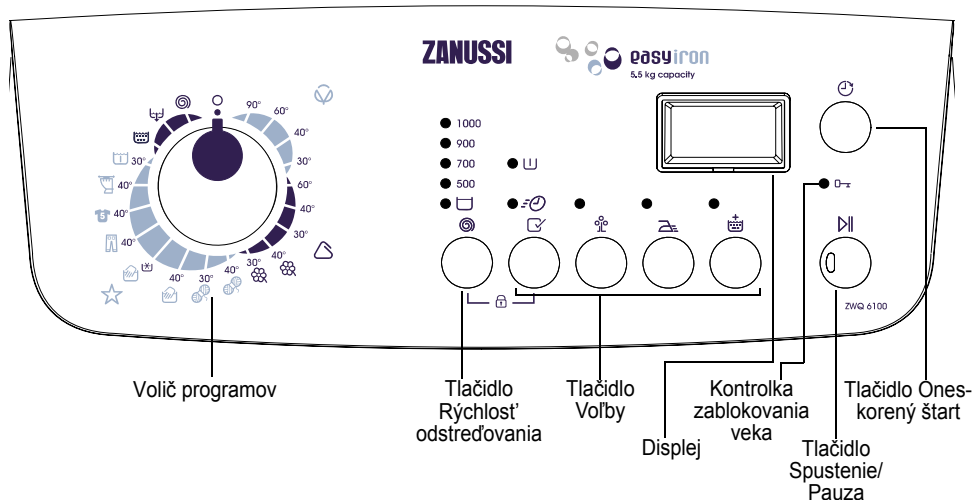

#### Volič programov

- V polohe , je práčka vypnutá.
- V inej polohe je práčka zapnutá a je zvolený program.

#### Tlačidlo Rýchlosť odstredovania

- Výber požadovanej rýchlosti odstredovania alebo voľby Zastaviť naplnený bubon práčky - opakovaným stláčaním tlačidla.

#### Tlačidlo Voľby

- Výber jednej alebo viacerých volieb opakovaným stláčaním tlačidiel.

#### Displej

- Označuje čas trvania zvoleného programu alebo čas trvania s funkciou posunutého štartu.

#### Kontrolka zablokovania veka

- Rozsvietená kontrolka označuje zablokovanie veka.

#### Tlačidlo Spustenie/Pauza

- Pre štart programu alebo pre zastavenie.

#### Tlačidlo Oneskorený štart

- Výber oneskoreného štartu opakovaným stláčaním tlačidla.



## Dávkovač na pracie prášky

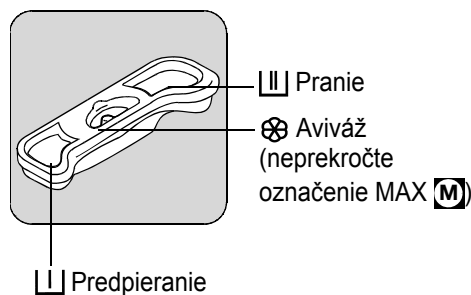



## Osobný program

### Detská poistka

Táto voľba umožňuje dva druhy ochrany :  
- Ak je voľba aktivovaná po spustení cyklu, nie je možná nijaká zmena voľby alebo programu.

Cyklus prebieha a pre nový cyklus treba zrušiť voľbu.







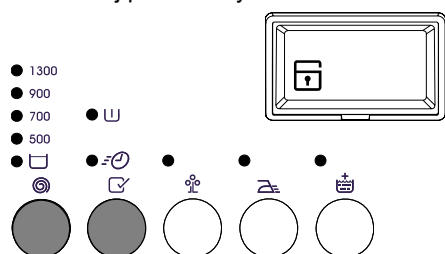





- Ak je voľba aktivovaná pred spustením cyklu, práčka nezačne pracovať.

Ak chcete aktivovať detskú poistku, zapnite práčku do elektriny, až potom stlačte naraz tlačidlá "Odstred'ovanie"  a "Voľby"  kým sa na displeji  neobjaví symbol potvrdenia vašej požiadavky.

Výber voľby sa ukladá do pamäte.  
Na zrušenie opatrenia pre bezpečnosť detí zopakujte ten istý postup.



## Tabuľka programov

| Program / Typ prádla   | Náklad | Možné voľby  |
|--|--------|--|
|  <b>Bavlna*</b> : Biele alebo farebné, napr., pracovné oblečenie bežne zašpinené, posteľné prádlo, obrusy, ošatenie, obrúsky. | 5,5 kg | Predpieranie<br>Skrátiť**<br>Ekonomická***   |
|  <b>Syntetika</b> : Syntetické tkaniny, ošatenie, farebné tkaniny, košeľe, ktoré sa nežehlia, blúzy.                          | 2,5 kg | Jedn. žehlenie<br>Plákanie plus<br>Zastavenie s vodou v bubne<br>Oneskorený štart          |
|  <b>Jemné</b> : Pre všetko jemné prádlo, napr. záclony.   | 2,5 kg | Predpieranie<br>Skrátiť<br>Plákanie plus<br>Zastavenie s vodou v bubne<br>Oneskorený štart |
|  <b>Lan</b> : Lan, ktorý možno prať v práčke s visačkou «100 % lan, práním v práčke sa nezmenší».                            | 1,0 kg | Zastavenie s vodou v bubne<br>Oneskorený štart   |
|  <b>Ručné pranie</b> : Veľmi jemné prádlo s visačkou «prať v rukách».   | 1,0 kg | Zastavenie s vodou v bubne<br>Oneskorený štart   |
|  <b>Džínsovina</b> : Na džínsové oblečenie. Voľba Plákanie plus je aktivovaná.  | 3,0 kg | Predpieranie<br>Jedn. žehlenie<br>Zastavenie s vodou v bubne<br>Oneskorený štart           |
|  <b>Sport</b> : Na veľmi znečistenú bielizeň zo športovania vonku. Aktivuje sa voľba Predpierka.                            | 2,5 kg | Plákanie plus<br>Zastavenie s vodou v bubne<br>Oneskorený štart                            |
|  <b>Záclony</b> : Na pranie záclon. Je aktivovaná funkcia Predpieranie.   | 2,5 kg | Plákanie plus<br>Zastavenie s vodou v bubne<br>Oneskorený štart                            |
|  <b>Namáčanie</b> : Namáčanie pre veľmi špinavú bielizeň so zastavením s vodou v bubne.                                     | 5,5 kg | Oneskorený štart   |
|  <b>Plákanie</b> : Ručne vypraná bielizeň môže byť plákaná pri tomto programe.  | 5,5 kg | Jedn. žehlenie<br>Plákanie plus<br>Zastavenie s vodou v bubne<br>Oneskorený štart          |
|  <b>Vypúšťanie</b> : odčerpá vodu z posledného plákania po zastavení s vodou v bubne.                                       | 5,5 kg |  |
|  <b>Odstred'ovanie</b> : Uskutočňuje odstred'ovanie od 500 do 1000 otáčok/min po zastavení s vodou v bubne.                 | 5,5 kg | Oneskorený štart   |

\* Skúšobný referenčný program podľa normy CEI 456 (program Bavlna 60° C + voľba Ekonomická).

\*\* Nepoužíva sa s programom Ekonomická.

\*\*\* Pre teploty pod 40 °C nie je k dispozícii.



## Ako prať ?

### Prvé použitie

#### **DÔLEŽITÉ !**

- Uistite sa, či elektrické a vodoinštalčné zapojenia zodpovedajú návodu na inštaláciu.
- Z bubna vyberte polystyrénovú výplň a všetko ostatné.
- Prvé pranie urobte pri 90°, bez bielizne, len s pracím práškom, aby sa očistil priestor bubna.

### Každodenné použitie

#### Plnenie práčky bielizňou

- Otvorte príklop práčky.
- Otvorte bubon tlačením tlačidla zatvárania A : dve časti dvierok sa automaticky otvoria.
- Vložte bielizeň, zatvorte bubon a poklop práčky.

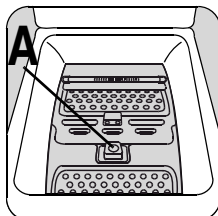

#### **POZOR !**

Pred uzavretím poklopu sa presvedčte, či sú správne zatvorené dvierka bubna :

- Dvierka bubna sa zatvoria,
- Tlačidlo zatvárania A vyskočí znovu von.

### Dávkovanie pracích prípravkov

Vaša práčka bola vyrobená tak, aby šetrila vodou a pracími prípravkami, zredukujte preto dávky odporúčané výrobcami pracích prostriedkov.

Nasypte prášok do priehradky pranie a predpieranie ak ste si vybrali program "predpieranie" . Prípadne nalejte aj škrob . Ak máte záujem o iný typ prania, prečítajte si odstavec "pracie prípravky a doplnky" v návode na pranie.

### Voľba želaného programu

Vhodný program na jednotlivé typy bielizne nájdete v tabuľke programov (pozri odstavec tabuľka programov).

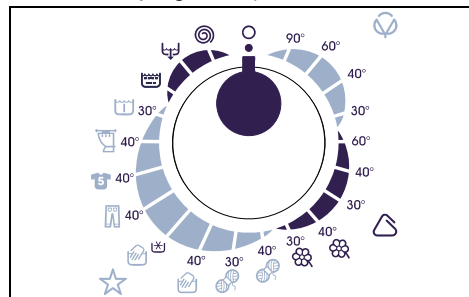

Pootočte volič programov na želaný program. Svetielko tlačidla "Spustenie/Pauza" bliká nazeleno.





#### **POZOR !**

Ak otočíte volič programov na iný program počas pracieho cyklu, práčka neberie do úvahy nový selektovaný program. "Err" bliká a tlačidlo "Spustenie/Pauza" niekoľko sekúnd bliká načerveno, až potom sa ukáže prebiehajúci cyklus.

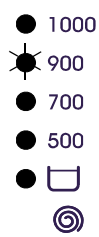

## Výber rýchlosti odstred'ovania



Ak chcete, aby bola bielizeň odstred'ovaná pri inej rýchlosti ako navrhuje práčka, stlačte tlačidlo "Odstred'ovanie"  čím môžete meniť rýchlosť Odstred'ovania. Môžete si tak tiež vybrať možnosť "Bez odstred'ovania"\*, "Zastavenie s vodou v bubne" \* alebo "Nočný cyklus"\*.

Maximálne rýchlosti sú :  
pre Bavlna, Ručné pranie,

Lan, Džínsovina : 1000 otáčok/min,  
Syntetická, Sport : 900 otáčok/min,  
pre Jemné, Záclony : 700 otáčok/min.

Na konci programu, ak ste si vybrali "Zastavenie s vodou v bubne"  alebo "Nočný cyklus", musíte si zvoliť program "Odstred'ovanie"  alebo "Odčerpávanie vody" , aby sa cyklus skončil.

### "Zastavenie s vodou v bubne"

Práčka nevypustí vodu z posledného plákania, čím sa bielizeň nepokrčí.

## Výber voľby

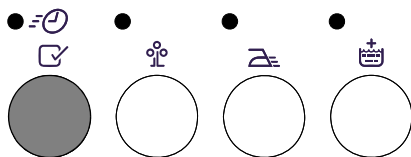

Rôzne voľby si možno navoliť po výbere programu a pred stlačením tlačidla "Spustenie/Pauza"  (pozri tabuľku programov).

Stlačte požadované tlačidlá; príslušné kon-

trolky sa rozsvietia. Po opätovnom stlačení kontrolky zhasnú. Ak voľba nie je v súlade s vybraným programom, odkaz "Err" bliká na displeji a tlačidlo "Spustenie/Pauza"  svetielkuje načerveno..

### Výber "Predpieranie"

Práčka robí predpieranie na max.30°C. Predpieranie končí krátkym odstredením pre programy bavlna, syntetická a odčerpávaním vody pri praní jemnej bielizne.

### Voľba "Skrátiť"

Čas prania sa skrúti v závislosti od funkcie zvoleného programu.

### Voľba "Ekonomická"

Táto funkcia umožňuje vybrať si program s nižšou teplotou prania, ktorý dosahuje účinnosť programu s vyššou teplotou.

### Voľba "Jedn. žehlenie"

Táto voliteľná funkcia zabezpečuje, že bielizeň bude odstredená šetrným spôsobom, aby sa predišlo jej pokrčeniu. Bielizeň sa tak bude žehliť ľahšie.

Ak použijete túto voliteľnú funkciu s programami na pranie bavlny, maximálna rýchlosť odstred'ovania bude 900 ot./min.

### Voľba "Plákanie plus"

Práčka doplní prací cyklus o jedno alebo viac plákaní.



Túto voľbu odporúčame pre ľudí s citlivou pokožkou a v oblastiach, kde je veľmi mäkká voda.

Príležitostne :

Stlačte tlačidlo "Plákanie plus" . Voľba je aktívna len pre vybraný program.

\*podľa modelu

Trvale :



Stlačte tlačidlo "Ekonomická"  a "Plákanie plus"  na niekoľko sekúnd. Voľba je aktivovaná natrvalo, aj keď práčku vypnete z prívodu prúdu.

Na zrušenie voľby, zopakujte ten istý proces.

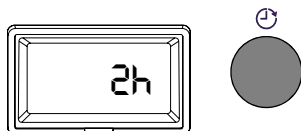



### "Oneskorený štart"



Táto voľba umožňuje oneskoriť spustenie pracíh programov o 30, 60, 90 minút, 2 hodiny až 20 hodín.



Oneskorený štart môžete modifikovať alebo zrušiť v každej chvíli, vždy pred zatlačením tlačidla "Spustenie/Pauza"  a to opätovným stlačením tlačidla "Oneskorený štart"  (0' označuje okamžitý štart).

Ak ste už stlačili tlačidlo "Spustenie/Pauza"  a napriek tomu si želáte pozmeniť alebo zrušiť oneskorený štart, postupujte nasledovne :

- Ak chcete zrušiť oneskorený štart a pracíh cyklus spustiť okamžite, stlačte "Spustenie/Pauza"  a potom "Oneskorený štart" . Stlačte "Spustenie/Pauza"  aby sa spustil cyklus.
- Ak chcete zmeniť čas pri oneskorenom štarte, musíte prejsť pozíciou "Zastavenie"  a znovu naprogramovať pracíh cyklus.





### **POZOR !**

Poklop bude počas oneskoreného štartu zablokovaný. Ak ho potrebujete otvoriť, musíte dať práčku najprv do stavu Pauza a to stlačením tlačidla "Spustenie/Pauza" . Po tom, ako poklop zatvoríte, stlačte tlačidlo "Spustenie /Pauza" .

### Spustenie programu



Stlačte tlačidlo "Spustenie/Pauza"  čím odštartujete cyklus ; príslušné kontrolné svetlo svieti nazeleno.

Rozsvieti sa kontrolka 

(dvierka zablokované).

Je normálne, že selektor programov sa počas cyklu netočí.

Na displeji sa zobrazí údaj o dĺžke zostávajúceho času.

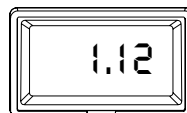

V prípade oneskoreného štartu sa na displeji vyobrazuje zostávajúci čas (hodina po hodine, potom 90 minút a minúta po minúte počnúc od 60 minút).



### Zásah počas programu

#### Pridanie prádla počas prvých desiatich minút

Keď kontrolné svetielko  svieti, máte možnosť pridať prádlo nasledovným spôsobom.

Stlačte tlačidlo "Spustenie/Pauza"  : počas pauzy príslušné kontrolné svetlo bliká nazeleno Otvorenie poklopu je možné len asi 2 minúty po zastavení práčky. Opäť stlačte toto tlačidlo, aby ste reaktivovali program.

#### Zmena programu prebieha

Pred akoukoľvek zmenou prebiehajúceho programu treba dať práčku do stavu pauza a to stlačením tlačidla "Spustenie/Pauza" . Ak nie je možné program zmeniť, na displeji bliká „Err“ a tlačidlo "Spustenie/Pauza"  bliká niekoľko sekúnd načerveno. Ak si napriek tomu želáte program zmeniť, treba zrušiť prebiehajúci program (pozri nižšie).

### Zrušenie programu

Ak si želáte program zrušiť, otočte voličom programov na stav "Zastavenie" ○.

### Koniec programu

Práčka sa automaticky zastaví, tlačidlo "Spustenie/Pauza" ▷|| zhasne a v na displeji bliká "0". Poklop možno otvoriť až cca 2 min. po zastavení práčky. Kontrolka □-┘ zhasne.

Točte ovládačom programov kým prídete na pozíciu "Zastavenie" ○.

Vyberte bielizeň.

Spotrebič vytiahnite zo zásuvky a zatvorte kohútik na prívode vody.



### **POZOR !**

Po použití práčky vám odporúčame nechať poklop a bubon otvorené, aby sa prací priestor prevzdušnil.

### Ochranný systém

Ak je práčka zapnutá a 10 minút s ňou nemanipulujete (10 minút pred alebo 10 minút po pracovnom cykle), zapne sa ochranný systém. Svetlo na displeji sa zhasne a tlačidlo "Spustenie/Pauza" ▷|| pomaly bliká. Ak chcete prerušiť tento stav, stačí stlačiť akékoľvek tlačidlo alebo pootočiť programátorom.

## Návod na pranie

---

### **DÔLEŽITÉ !**

#### **Triedenie a príprava bielizne**

- Bielizeň triedte podľa jednotlivých druhov a podľa symbolov na etikete (pozri nasledujúcu kapitolu Medzinárodné symboly : normálne pranie pre odolnú bielizeň, ktorá znesie pranie a riadne odstredovanie ; jemné pranie na jemnú bielizeň, ktoré treba prať opatrne. Pri zmiešanom praní, bielizne pozostávajúcej z rôznych typov vlákna vyberte program a teplotu vhodnú pre to najjemnejšie vlákno.
- Perte oddelene bielu a farebnú bielizeň, inak sa biela bielizeň zafarbí alebo zošedivie.
- Nové farebné oblečenie má často prebytok farby, preto ho prvý raz perte oddelene. Rešpektujte odporúčanie na etikete "Perte oddelene" a "Perte viackrát oddelene".
- Vyprázdňte vrecká a bielizeň zložte.
- Vyberte náhradné gombíky vo vreckách, špendlíky a papieriky. Zapnite zipsy, zaviažte šnúrky, pásiky.
- Prevráťte viacvrstvové textilie (spacáky, vetrovky, atď.), farebné pletené výrobky a tiež ľan a textilie s dekoráciami.
- Malé jemné kusy bielizne (ponožky, pančuchy, podprsenky atď) perte zaviazané.
- Zvlášť opatrne perte záclony. Odopnite úchytky a závesy perte zaviazané alebo vo vrecúšku.

#### **Plnenie bielizne podľa typu vlákna**

Množstvo bielizne v bubne nesmie presiahnuť maximálnu kapacitu práčky. Kapacita závisí od typu textílií. Ak je bielizeň veľmi špinavá alebo nasiakavého charakteru.

Nie všetky textilie majú rovnakú objemnosť a schopnosť sať vodu. Preto všeobecne platí, že bubon možno naplniť :

- naplno, ale bez výrazného tlačenia bielizne, ak perieme bavlnu, ľan, ľan v kombinácii,
- do polovice, ak perieme zmiešanú bavlnu a syntetiká,
- asi do jednej tretiny, ak perieme jemnú bielizeň ako záclony a ľanové textilie.

Pri zmiešanej bielizni naplňte bubon dodržiavajúc zásadu pre najjemnejšiu tkaninu, ktorú prádlo obsahuje.

#### **Pracie prípravky a doplnky**

Používajte len prípravky a doplnky odporúčané do práčky. Berte do úvahy odporúčania výrobcov a zároveň rešpektujte odstavec Dávkovač pracích prípravkov a Dávkovanie pracích prípravkov.

Neodporúčame používať viac prípravkov naraz, môže to poškodiť bielizeň.

Množstvo pracích prípravkov závisí od množstva bielizne, tvrdosti vody a stupňa zašpinenia bielizne.

Ak je voda mäkká, trochu znížte dávky. Ak je voda vápenatá (odporúčame použitie odvápnovacieho prostriedku) alebo ak je bielizeň veľmi špinavá a so škvrnami, dávky pracieho prípravku zvýšte.

Stupeň tvrdosti vašej vody zistíte, ak sa obrátite na distribútora vody vo vašej oblasti alebo iný kompetentný orgán.

Pracie prášky možno používať bez obmedzenia.

Tekuté pracie prípravky možno používať len na predpieranie. Ak nastavíme prací cyklus bez predpierania, možno ich naliať do dávkovacej nádoby, ktorú umiestnime rovno do bubna, alebo do priehradky pranie.

V oboch prípadoch treba spustiť prací cyklus okamžite.

Pracie prípravky v tabletkách alebo v dózach treba uložiť do priehradky pranie v dávkovači na pracie prípravky.

Pri odstraňovaní škvŕn pred praním starost-

livo sledujte odporúčanie výrobcu produktu.

Ak použijete prípravky na odstránenie škvŕn počas pracieho cyklu, treba začať pranie okamžite.

### Medzinárodné symboly

|                     |   |   |   |                                  |  |                 |
|---------------------|---|---|---|----------------------------------|--|-----------------|
| PRANIE<br>NORMÁLNE  |   |   |   |                                  |  |                 |
|                     | Pranie pri 95°C   | Pranie pri 60°C   | Pranie pri 40°C                                       | Pranie pri 30°C                  |  |                 |
| PRANIE<br>JEMNÉ     |   |   |   |                                  |  |                 |
|                     |   |   |   |                                  |  |                 |
| BIELENIE<br>PRÁDLA  | Bielenie v chlóre (lúh) povolené (výlučne za studena a riedeným prípravkom) |   |   | Bielenie v chlóre (lúh) zakázané |  |                 |
|                     |   |   |   |                                  |  |                 |
| ŽEHLENIE            | Vysoká teplota (max 200°C)  | Stredná teplota (max 150°C)                                     | Nízka teplota (max 100°C)                             | Nežehliť                         |  |                 |
|                     |   |   |   |                                  |  |                 |
| ČISTENIE<br>NASUCHO | Čistenie nasucho (všetky bežné prípravky)                                   | Čistenie nasucho (všetky bežné prípravky okrem trichlóretylénu) | Čistenie nasucho (výlučne prípravky benzínové a R113) | Nečistiť nasucho                 |  |                 |
|                     |   |   |   |                                  |  |                 |
| SUŠENIE             | Sušenie prádla predĺžené  | Sušenie prádla pozastavené                                      | Sušenie na veš iaku                                   | Sušenie v bubne povolené         |  | Nesušiť v bubne |

## Údržba a čistenie



### **POZOR!**

Čistenie začínajte vždy až po odpojení práčky z elektrickej zásuvky.

### **Odstraňovanie vodného kameňa**

Pri odstraňovaní usadenín v práčke používajte odporúčaný nekorozívny prípravok. Rešpektujte dávkovanie a frekvenciu použitia odporúčané na obale prípravku.

### **Vonkajšia časť práčky**

Vonkajšiu časť práčky čistite vlažnou vodou a jemným čistiacim prípravkom. Práčku nikdy nečistite alkoholom, riedidlami ani nijakými prostriedkami tohto druhu.

### **Dávkovač na pracie prípravky**

Pri čistení dávkovača postupujte nasledovne :

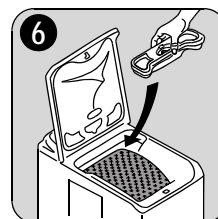
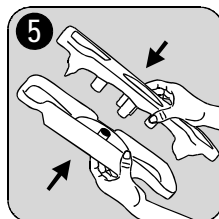
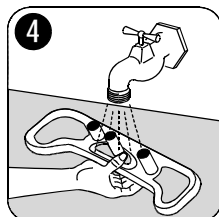
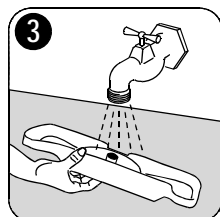
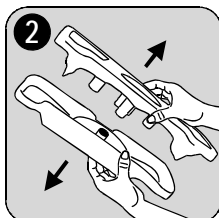
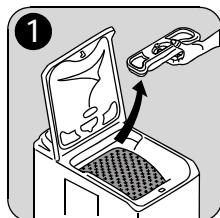

### **Filter**

Pravidelne čistite filter, ktorý sa nachádza pod bubnom práčky :

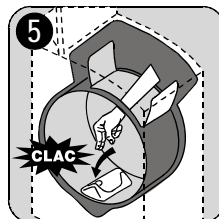
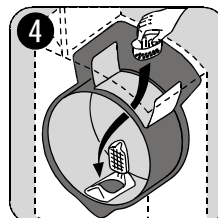
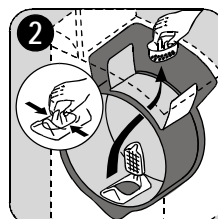
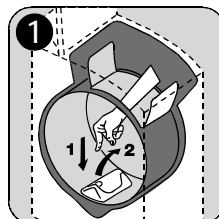

---

## Filtre na prívode vody

Pri ich čistení postupujte nasledovne :

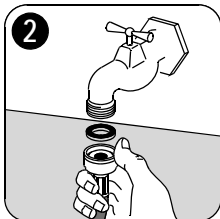
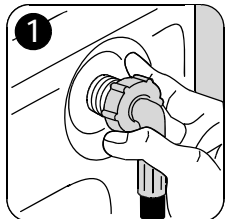



## V prípade chybného fungovania

Výroba vašej práčky bola podrobená viacerým kontrolám. Ak napriek tomu zaznamenáte jej chybné fungovanie, prečítajte si nasledujúci odstavec predtým ako zavoláte servisnú službu.

| Symptómy   | Príčiny  |
|--|--|
| Práčka sa nespúšťa alebo nenapĺňa :              | <ul style="list-style-type: none"> <li>•práčka nie je dobre zapojená do elektrickej siete, elektrická inštalácia nefunguje,</li> <li>•poklop práčky a bubnové uzávery nie sú dobre zatvorené,</li> <li>•spustenie programu nebolo v skutočnosti vyžiadané,</li> <li>•bol zastavený prívod prúdu,</li> <li>•bol zastavený prívod vody,</li> <li>•vodovodný kohútik je zastavený,</li> <li>•prívodové filtre vody sú špinavé,</li> <li>•v prítokovej hadici sa objaví červená pastylka.</li> </ul> |
| Práčka sa napĺňa ale voda ihneď odteká :         | <ul style="list-style-type: none"> <li>•koniec vypúšťacej hadice je príliš nízko (pozri časť inštaláci).</li> </ul>  |
| Práčka neodstredzuje alebo voda z nej neodteká : | <ul style="list-style-type: none"> <li>•Vypúšťacia hadica je poškodená alebo príliš zahnutá,</li> <li>•vývodový filter je zablokovaný,</li> <li>•spustilo sa bezpečnostné opatrenie proti nerovnováhe v bubne : zlé rozmiestnenie bielizne v bubne,</li> <li>•boli vybrané programy "Vypúšťanie" alebo voľba "Nočný cyklus",</li> <li>•výška spádu odtoku nie je vhodná.</li> </ul>  |
| Okolo práčky je voda :                           | <ul style="list-style-type: none"> <li>•príliš veľa pracieho prostriedku vytvoril množstvo peny,</li> <li>•pracie prostriedky nie sú vhodné do automatickej práčky,</li> <li>•odtoková hlavica nie je dobre zavesená,</li> <li>•odtokový filter nebol daný na svoje miesto,</li> <li>•prítoková hadica vody nie je zapojená.</li> </ul>  |
| Výsledok prania nie je uspokojivý :              | <ul style="list-style-type: none"> <li>•pracie prostriedky nie sú vhodné do automatickej práčky,</li> <li>•v bubne je príliš veľa bielizne,</li> <li>•prací program nie je vhodný,</li> <li>•malé množstvo prášku.</li> </ul>  |
| Práčka vibruje, je horúca :                      | <ul style="list-style-type: none"> <li>•práčka nebola dobre vybalená (pozri odstavec vybalenie),</li> <li>•práčka nestojí vodorovne a nie je vyvážená,</li> <li>•práčka je príliš blízko steny alebo nábytku,</li> <li>•bielizeň nie je rovnomerne rozmiestnená v bubne,</li> <li>•práčka nie je dostatočne vyt'ažená.</li> </ul>  |

| Symptómy   | Príčiny   |
|--|---|
| Prací cyklus trvá oveľa dlhšie :   | <ul style="list-style-type: none"> <li>• filtre prívodu vody sú špinavé,</li> <li>• bol prerušený prívod elektriny alebo vody,</li> <li>• prejavila sa nedostatočná termická bezpečnosť motora,</li> <li>• teplota prívodovej vody je nižšia ako zvyčajne,</li> <li>• bezpečnostný systém zachytávania peny nefunguje (príliš veľa bielizne a práčka následne vypúšťa penu),</li> <li>• bezpečnostný systém proti nerovnováhe nefunguje : bola pridaná jedna fáza prania navyše, aby sa bielizeň v bubne lepšie rozložila.</li> </ul> |
| Práčka sa počas nejakého pracovného cyklu zastaví :  | <ul style="list-style-type: none"> <li>• chybný prívod vody alebo elektriny,</li> <li>• bolo naprogramované zastavenie kvôli plnému bubnu,</li> <li>• Príklopy dvierok bubna sú otvorené.</li> </ul>  |
| Poklop sa na konci pracovného cyklu neotvára :   | <ul style="list-style-type: none"> <li>• kontrolné svetlo "okamžité otvorenie"* je vypnuté,</li> <li>• teplota prania je príliš vysoká,</li> <li>• Poklop sa zablokuje 1 a. 2 minúty po skončení programu*.</li> </ul>  |
| Kontrolné svetlo "zastavenie bubna hore" na konci cyklu nesvieti :                                 | <ul style="list-style-type: none"> <li>• bubon kvôli preťaženiu nedokázal nájsť svoju polohu ; bubon rukou otočte.</li> </ul>   |
| Na displeji sa objaví kód E40 označujúci chybu** a tlačidlo "Spustenie/Pauza" bliká načerveno*** : | <ul style="list-style-type: none"> <li>• poklop nie je správne zatvorený</li> </ul>   |
| Na displeji sa zjaví kód E20 označujúci chybu** a tlačidlo "Spustenie/Pauza" bliká načerveno*** :  | <ul style="list-style-type: none"> <li>• odtokový filter je zanesený,</li> <li>• odtoková hadica je upchatá alebo priveľmi ohnutá,</li> <li>• odtoková hadica je príliš vysoko (viď «Inštalácia»),</li> <li>• odtokové čerpadlo je upchaté,</li> <li>• inštaláčny sifón je upchatý.</li> </ul>  |
| Na displeji sa objaví kód E10 označujúci chybu** a tlačidlo "Spustenie/Pauza" bliká načerveno*** : | <ul style="list-style-type: none"> <li>• vodovodný kohútik je zastavený,</li> <li>• bol pozastavený prívod vody.</li> </ul>   |
| Na displeji sa zjaví kód EF0 označujúci chybu** a tlačidlo "Spustenie/Pauza" bliká načerveno*** :  | <ul style="list-style-type: none"> <li>• odtokový filter je zanesený,</li> <li>• ochranné zariadenie proti pretečeniu vody je pokazené, pokračujte nasledovne : <ul style="list-style-type: none"> <li>- zastavte prívodový kohútik vody,</li> <li>- nechajte práčku počas dvoch minút odtiect' skôr než ju odpojíte z elektrickej siete,</li> <li>- zavolajte servisnú službu.</li> </ul> </li> </ul>  |

| Symptómy   | Príčiny  |
|--|--|
| Odtokové čerpadlo práčky ustavične pracuje, aj keď je práčka dizaktivovaná : | •ochranné zariadenie proti pretečeniu vody je pokazené, pokračujte nasledovne :<br>- zastavte prívodový kohútik vody,<br>- nechajte práčku počas dvoch minút odtiecť skôr než ju odpojíte z elektrickej siete,<br>- zavolajte servisnú službu. |
| Škrob tečie priamo do bubna, mimo dávkovača na pracie prípravky :            | •prekročili ste plnenie MAX.   |

\* Podľa vzoru.

\*\*Pri niektorých modeloch sa môžu zvukové signály pokaziť.

\*\*\* Po odstránení prípadných príčin chybného fungovania stlačte tlačidlo "Spustenie/Pauza", čím spustíte prerušený program.

## Technické vlastnosti

---

|   |   |   |
|---|---|---|
| ROZMERY   | Výška<br>Šírka<br>Hĺbka   | 850 mm<br>400 mm<br>600 mm                            |
| NAPATIE/ FREKVENCIA<br>CELKOVÝ VÝKON  |   | 230 V / 50 Hz<br>2300 W                               |
| TLAK VODY<br>Prípoj na zdroj vody   | Minimum<br>Maximum  | 0,05 MPa (0,5 baru)<br>0,8 MPa (8 barov)<br>Typ 20x27 |
|  | Práčka je v súlade s európskou smernicou CEE 89-336 o elektromagnetickej kompatibilite ako aj v súlade so smernicou CEE 73-23 pre nízkonapäťovú bezpečnosť. |   |

## Spotreba

| Program / Typ prádla | Teploty | Spotreba približná** |       |               |
|----------------------|---------|----------------------|-------|---------------|
|                      | °C      | Litre                | kWh   | Dĺžka         |
| Bavlna               | 90      | 67                   | 2,20  | Pozri displej |
| Bavlna*              | 60      | 62                   | 1,30  |               |
| Bavlna               | 40      | 62                   | 0,75  |               |
| Bavlna               | 30      | 62                   | 0,55  |               |
| Syntetická           | 60      | 48                   | 0,85  |               |
| Syntetická           | 40      | 48                   | 0,65  |               |
| Syntetická           | 30      | 48                   | 0,55  |               |
| Jemné                | 40      | 53                   | 0,55  |               |
| Jemné                | 30      | 53                   | 0,30  |               |
| Ľan                  | 40      | 48                   | 0,45  |               |
| Ľan                  | 30      | 48                   | 0,40  |               |
| Ručné pranie         | 40      | 48                   | 0,45  |               |
| Ručné pranie         | studená | 48                   | 0,35  |               |
| Džínsovina           | 40      | 55                   | 0,60  |               |
| Sport                | 40      | 50                   | 0,70  |               |
| Záclony              | 40      | 62                   | 0,65  |               |
| Namáčanie            | 30      | 20                   | 0,20  |               |
| Plákanie             | -       | 32                   | 0,05  |               |
| Vypúšťanie           | -       | -                    | 0,002 |               |
| Odstred'ovanie       | -       | -                    | 0,015 |               |

\* Referenčný skúšobný program podľa CEI 456 (program Bavlna 60° C + voľba Ekonomická) : 49 L / 1,04 kWh / 140 min

\*\* Hodnoty sú približné, menia sa v závislosti od podmienok používania.

Vyznačené spotreby nezodpovedajú pre maximálnu teplotu v jednotlivých programoch.

---

## Životné prostredie

---

### Vyradenie práčky

Všetky materiály označené symbolom  sú recyklovateľné. Zaneste ich do verejného odpadu, resp. recyklovateľne (Informujte sa na príslušnom oddelení mestského úradu) aby sa mohli zrecyklovať.

Keď práčku vyhadzujete, amortizujte všetky súčasti, ktoré by mohli predstavovať nebezpečenstvo : odstrihnite elektrické káble čo najbližšie pri práčke.

Symbol  na výrobku alebo na jeho obale znamená, že s výrobkom sa nesmie zaobchádzať ako s domovým odpadom. Namiesto toho ho treba odovzdať v zbernom stredisku na recykláciu elektrických alebo elektronických zariadení.

Zabezpečte, že tento výrobok bude zlikvidovaný správnym postupom, aby ste predišli negatívnym vplyvom na životné prostredie a ľudské zdravie, čo by bolo spôsobené nesprávnym postupom pri jeho likvidácii.

Podrobnejšie informácie o recyklácii tohto výrobku získate, ak zavoláte miestny úrad vo Vašom bydlisku, zberné suroviny alebo obchod, v ktorom ste výrobok kúpili.

### Ochrana životného prostredia

V záujme ochrany životného prostredia a úspory vody a elektrickej energie sa riadte nasledujúcimi pokynmi :

- Snažte sa vždy využívať plnú kapacitu práčky, bubon však neprepĺňajte.
- Funkciu Namáčanie a Predpieranie používajte len pri praní veľmi znečistenej bielizne.
- Množstvo pracieho prostriedku treba prispôbiť tvrdosti vody (pozri príslušnú kapitolu), množstvu bielizne a stupňu jej znečistenia.

## Inštalácia

### ! POZOR!

Vyberte ochranné prvky slúžiace na bezpečnú prepravu pred prvým použitím práčky. Uchovajte si ich pre prípadnú ďalšiu prepravu : preprava práčky bez ochranných prvkov môže poškodiť súčiastky vo vnútri práčky a následne znemožniť jej chod. Práčka a jej súčasti sa prudkým nárazom môže deformovať.

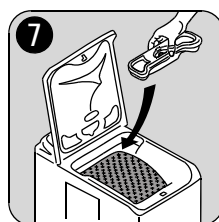

### Vybalenie

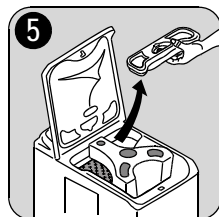
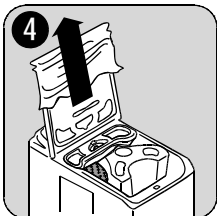
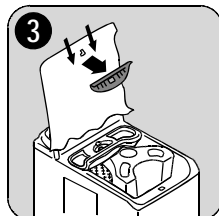
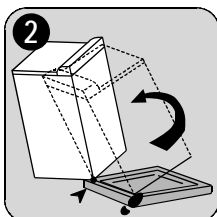
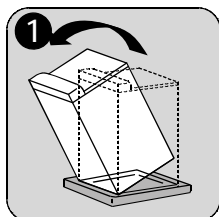

### Rozmontovanie

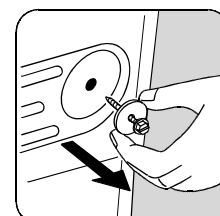
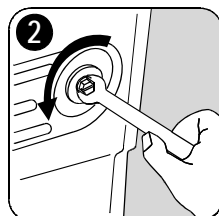
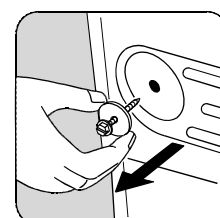
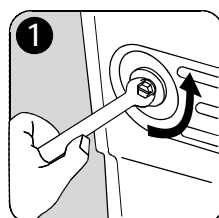
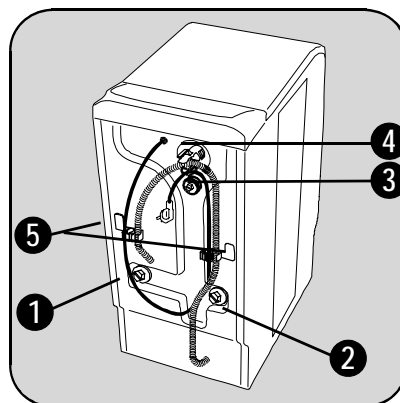

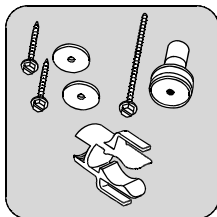
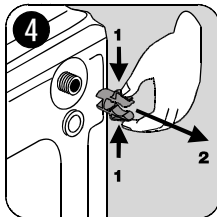
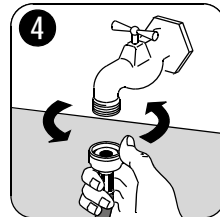
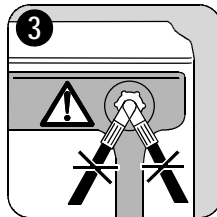
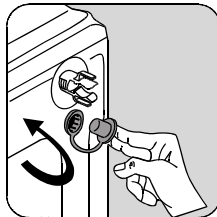
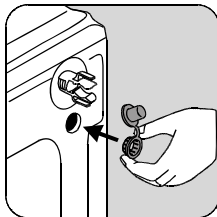
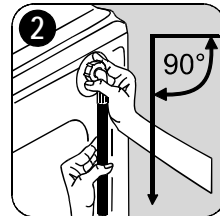
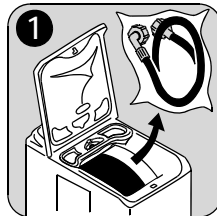
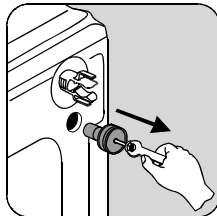
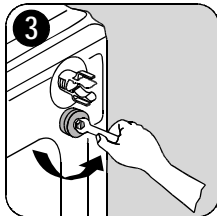

Otvorte kohútik na prívode vody. Skontrolujte, či voda nevyteká tam, kde nemá. Hadicu na prívod vody nemožno predĺžiť. Ak je príliš krátka, kontaktujte popredajný servis.

Ak chcete zachovať líniu práčky so susedným nábytkom postupujte nasledovne :

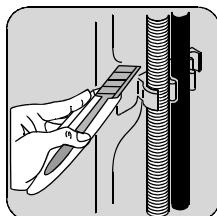
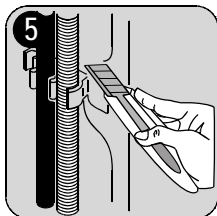

### Prívod vody

Dodávanú prívodnú hadicu na vodu nainštalujte na zadnú stranu práčky podľa nasledujúceho postupu (Neinštalujte znovu hadicu, ktorá už bola používaná) :

### Vypúšťanie

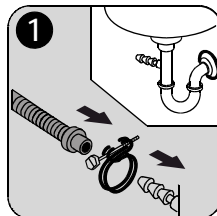

- Ukončenie vypúšťacej hadice je vhodné na všetky bežné typy sifónu. Upevnite ukončenie na sifón pomocou hrdielka dodaného s práčkou\*.

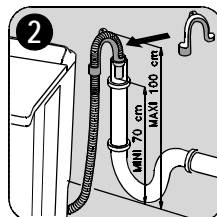

- Na odtokovú hadicu namontujte úchytku. Všetko umiestnite do odtoku (alebo do umývadla) vo výške od 70 do 100 cm vrátane. Pozor, aby systém nespadol.

Je nutné, aby cez koniec odtokovej hadice mohol prúdiť vzduch, aby sa predišlo prí-

\*podľa vzoru



padnému zablokovaniu.



## **POZOR !**

Odtoková hadica nemôže byť za žiadnych okolností predĺžená. Ak je krátka, zavolajte odborníka.

## **Elektrické zapojenie**

Práčka môže byť zapojená len na 230 V. Skontrolujte hodnoty poisťky : 10 A. Práčka nemôže byť zapojená cez predĺžovačku. Skontrolujte, či uzemnenie zodpovedá platným normám.

## **Umiestnenie**

Práčku umiestnite na rovný a tvrdý povrch vo vetranej miestnosti. Dbajte na to, aby sa práčka nedotýkala steny alebo iného nábytku v miestnosti.

Ak chcete práčku premiestniť, postupujte nasledovne :

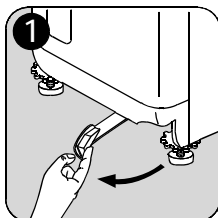

Práčku premiestnite tak, že ju dáte na kolieska a to ťahaním páky na spodu práčky v smere sprava doľava. Keď je práčka na želanom mieste, páku dajte do pôvodnej polohy.

Ak práčku dobre umiestnite, vyhnete sa vibráciám, hluku a pohybom práčky počas jej fungovania.

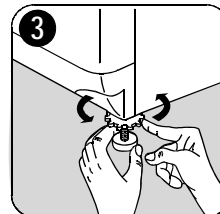
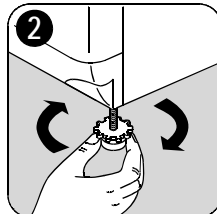

---

## Záruka/Servisná služba

---

Electrolux Slovakia poskytuje záručnú dobu 2 roky od dňa zakúpenia spotrebiča. Podrobnosti o záručných podmienkach sa dozviete zo záručného listu, ktorý obdržíte od svojho predajcu pri kúpe spotrebiča. Súčasťou záručného listu je aj zoznam zmluvných servisných partnerov.

Electrolux Slovakia s.r.o., Seberíniho 1,  
821 03 Bratislava  
tel: +421 (0)2 4333 4322, 4355  
fax: +421 (0)2 4333 6976  
e-mail: zakaznicke.centrum@electrolux.sk

### **Európska Záruka**

Electrolux ručí za výrobok v každej krajine nachádzajúcej sa na zozname priloženého dokladu (European Adress Services) po dobu označenú na záručnom liste. V prípade, že doba záruky nie je vyznačená, platí záruka vyplývajúca zo zákona. Ak sa presťahujete z jednej z týchto krajín do inej krajiny, ktorá sa uvádza v zozname, pri splnení nasledujúcich podmienok záruka na spotrebič prechádza spolu s vami :

- Záručná lehota na spotrebič začína plynúť dátumom prvého zakúpenia spotrebiča preukázaného predložením platného dokumentu o kúpe vydaného predajcom tohto spotrebiča.
- Záručná lehota na spotrebič je rovnaká a jej rozsah je zhodný z hľadiska práce a dielcov, ako u záruky existujúcej vo vašej novej krajine pobytu pre daný konkrétny model alebo typový rad spotrebičov.
- Záruka na spotrebič platí osobne pre pôvodného kupujúceho spotrebiča a nemôže byť prevedená na iného používateľa.
- Spotrebič bol nainštalovaný a používaný v súlade s pokynmi vydanými spoločnosťou Electrolux a používa sa iba v rámci domácnosti, t. j. nepoužíva sa na komerčné účely.
- Spotrebič bol nainštalovaný v súlade so všetkými príslušnými predpismi platnými vo vašej novej krajine pobytu.

Ustanovenia tejto Európskej záruky nemajú žiadny vplyv na práva, ktoré máte zo zákona.

## Оглавление

---

|                                  |    |
|----------------------------------|----|
| Меры предосторожности .....      | 28 |
| Описание прибора.....            | 30 |
| Дополнительные настройки.....    | 31 |
| Таблица программ .....           | 32 |
| Как стирать ?.....               | 33 |
| Руководство по стирке .....      | 37 |
| Уход и чистка .....              | 40 |
| В случае неисправности .....     | 42 |
| Технические данные.....          | 45 |
| Потребление воды и энергии ..... | 46 |
| Защита окружающей среды.....     | 47 |
| Установка .....                  | 48 |
| Гарантия.....                    | 51 |

## Меры предосторожности

---

### **ВАЖНО !**

Описанные здесь меры предосторожности направлены на обеспечение вашей личной безопасности и безопасности других людей.

Настоятельно советуем вам внимательно ознакомиться с этими указаниями до того, как приступить к установке и использованию вашим прибором. Благодарим вас за внимание.

Храните эти инструкции вместе с вашим прибором. В случае передачи или продажи прибора другому лицу необходимо приложить к прибору данные инструкции. Таким образом, новый владелец сможет ознакомиться с принципами работы стиральной машины и необходимыми мерами предосторожности.

### **Общие правила техники безопасности**

- Нельзя изменять или пытаться изменить характеристики прибора. Это представляет опасность для вас.
- Перед каждой стиркой необходимо удалить возможные монеты, булавки, значки, винты и т.п. Если такие предметы будут оставлены в белье, они могут стать причиной порчи изделий.
- Пользуйтесь моющим средством в тех дозах, которые указаны в разделе "Дозировка моющих средств".
- Складывайте мелкие изделия, например, носки, ремни и т.п. в полотняный мешочек или в наволочку.
- По окончании использованием прибором

отключите подачу напряжения на розетку и закройте кран подачи воды.

- Перед выполнением уборки или техобслуживания стиральной машины необходимо всегда отключать ее от электрической сети.
- Нельзя стирать в стиральной машине изделия с жестким каркасом, а также неподрубленные или порванные ткани.

### **Установка**

- При получении прибора необходимо сразу же распаковать его. Проверьте общее состояние прибора. Изложите возможные замечания в письменном виде в талоне доставки, один из экземпляров которого останется у вас.
- Перед подключением или использованием на приборе должны быть сняты все транспортировочные зажимы и т.п. Неполное устранение защитных транспортировочных приспособлений может привести к повреждению прибора или стоящей рядом мебели.
- Работы по подключению прибора к сети водоснабжения должны выполняться только квалифицированным сантехником.
- Если для подключения прибора необходимо выполнить модификацию электрооборудования в вашем доме, необходимо обратиться к квалифицированному электрику.
- После установки прибора необходимо удостовериться в том, что он не опирается на свой кабель питания.
- При установке машины на пол с ковровым покрытием необходимо проследить за тем, чтобы это покрытие

не закрывало вентиляционные отверстия, расположенные в нижней части машины.

- Прибор должен подключаться к розетке с заземлением, удовлетворяющим существующим нормам.
- Прежде чем подключать прибор к электросети, внимательно прочтите инструкции в разделе “Подключение к электрической сети”.
- Замена кабеля питания может выполняться только специалистами сервисного центра.
- Изготовитель снимает с себя всякую ответственность, связанную с ущербом, который возник в результате установки, не соответствующей требованиям.

## Меры предосторожности против замерзания

Если прибор может подвергнуться воздействию температур ниже 0°C, необходимо принять указанные ниже меры предосторожности :

- Закройте кран и отключите шланг подачи воды.
- Поместите конец этого шланга, а также сливного шланга в емкость на полу.
- Выберите программу Слив и выполните полный цикл этой программы.
- Отключите подачу питания на прибор, установив переключатель программ в положение “Выкл”.
- Отсоедините прибор от электрической сети.
- Прикрутите снова шланг подачи воды и установите на место сливной шланг.

Таким образом, вода будет удалена из шлангов, что устраняет опасность образования льда и повреждения в связи с этим прибора.

Для того чтобы начать снова

пользоваться прибором, необходимо проследить за тем, чтобы он находился в помещении с температурами выше 0°C.

## Пользование прибором

- Данный прибор предназначен для использования в быту. Нельзя пользоваться этим прибором в коммерческих или промышленных целях; прибор должен использоваться только для выполнения следующих операций : стирка, полоскание и отжим.
- Стирайте в машине только те вещи, которые допускают машинную стирку. Для справки см. содержимое этикетки по уходу на каждом изделии.
- Нельзя стирать в машине изделия со следами бензина, спирта, трихлорэтилена и т.п. Если вы пользовались такого рода пятновыводителями, необходимо подождать до тех пор, пока эти средства не испарятся, и только после этого класть изделия в машину.
- Данный прибор предназначен для пользования взрослыми. Следите за тем, чтобы дети не трогали прибор и не играли с ним.

## Описание прибора

### Панель управления

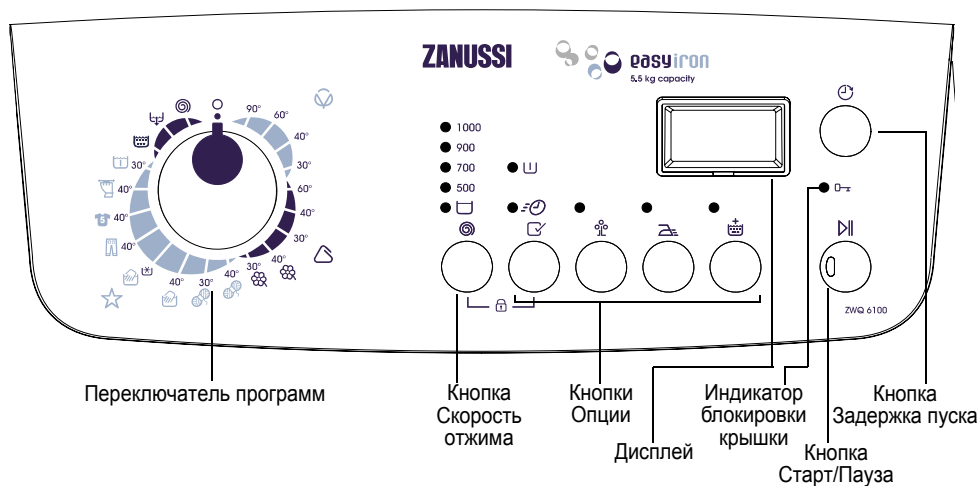

#### Переключатель программ

- При положении , машина отключена от электросети.
- При других положениях машина подключена к электросети и выбрана программа.

#### Кнопка Скорость отжима

- Выбор желательной скорости отжима или опции Остановка с водой в баке путем последовательного нажатия кнопки.

#### Кнопки Опции

- Выбор одной или нескольких опций путем последовательных нажатий кнопок.

#### Дисплей

- Указывает продолжительность выбранной программы или время, оставшееся до отложенного пуска.

#### Индикатор блокировки крышки

- Светится, когда крышка заблокирована.

#### Кнопка Старт/Пауза

- Для запуска программы или её временной остановки.

#### Кнопка Задержка пуска

- Выбор отложенного пуска путем последовательных нажатий кнопки.



## Отделение для моющих средств

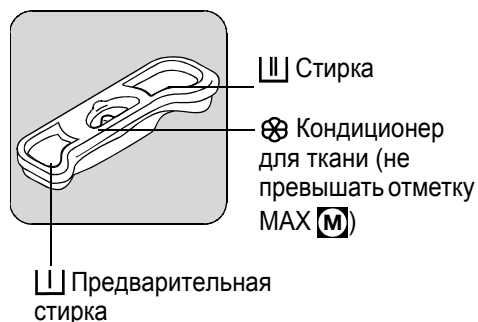

## Дополнительные настройки



### Безопасность детей

Эта функция предусматривает два вида блокировки :

- если она включается после пуска цикла, изменение программы или дополнительных функций становится невозможным.

Режим выполнения цикла становится фиксированным ; для выполнения нового цикла необходимо отключить данную функцию.

- если функция включается перед пуском цикла, то включение машины становится невозможным.

Для включения функции безопасности детей, необходимо подать напряжение на прибор, затем одновременно нажимать кнопки "Отжим"  и "Опции" , пока на дисплее не появится символ .

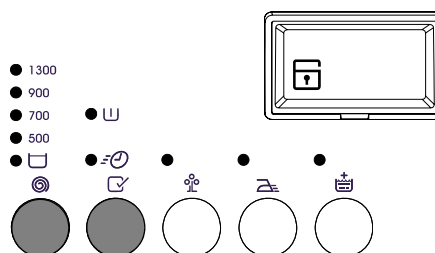

Выбор функции будет занесен в память. Для отключения функции безопасности детей повторите ту же процедуру.

## Таблица программ

| Программа / Тип белья  | Загрузка | Возможные дополнительные функции  |
|--|----------|---|
|  <b>Хлопок*</b> : белое или цветное белье, например, рабочая одежда обычной степени загрязнения, постельное белье, столовое белье, нательное белье, салфетки. | 5,5 кг   | Предварительная стирка<br>Быстрая стирка**<br>Короткий цикл***<br>Легкая глажка                           |
|  <b>Синтетика</b> : синтетические ткани, нательное белье, цветные ткани, рубашки, не требующие глаженья, блузки.  | 2,5 кг   | Полоскание плюс<br>Остановка с водой в баке<br>Задержка пуска   |
|  <b>Деликатные ткани</b> : для непрочных тканей, например, занавесок.   | 2,5 кг   | Предварительная стирка<br>Быстрая стирка<br>Полоскание плюс<br>Остановка с водой в баке<br>Задержка пуска |
|  <b>Шерсть</b> : Шерсть, допускающая машинную стирку, с указаниями на этикетке "чистая натуральная шерсть, машинная стирка, не садится".                     | 1,0 кг   | Остановка с водой в баке<br>Задержка пуска  |
|  <b>Ручная стирка</b> : тонкое белье, требующее бережной стирки, с указанием на этикетке "ручная стирка".   | 1,0 кг   | Остановка с водой в баке<br>Задержка пуска  |
|  <b>Джинсы</b> : стирка одежды из джинсовой ткани. Включается функция "Полоскание плюс".  | 3,0 кг   | Предварительная стирка<br>Легкая глажка<br>Остановка с водой в баке<br>Задержка пуска                     |
|  <b>Спорт</b> : Для очень грязной верхней спортивной одежды. Активирована опция Предварительная стирка.   | 2,5 кг   | Полоскание плюс<br>Остановка с водой в баке<br>Задержка пуска   |
|  <b>Тюль</b> : Для стирки гардин. Активирована опция Предварительная стирка.  | 2,5 кг   | Полоскание плюс<br>Остановка с водой в баке<br>Задержка пуска   |
|  <b>Замачивание</b> : замачивание в случае очень грязного белья с остановкой с водой в баке.  | 5,5 кг   | Задержка пуска  |
|  <b>Полоскание</b> : белье, постиранное вручную, можно прополоскать, используя эту программу.   | 5,5 кг   | Легкая глажка<br>Полоскание плюс<br>Остановка с водой в баке<br>Задержка пуска                            |
|  <b>Слив</b> : слив после остановки с водой в баке.   | 5,5 кг   |   |
|  <b>Отжим</b> : отжим при скорости от 500 до 1000 об/мин после остановки с водой в баке.  | 5,5 кг   | Задержка пуска  |

\* Контрольная программы для испытаний согласно норме CEI456 (программа Хлопок 60°+Опция Короткий цикл).

\*\* Несовместимо с программой Короткий цикл.

\*\*\* Этот режим недоступен при температурах ниже 40°.



## Как стирать ?

### Первое пользование прибором

#### ВАЖНО !

- Проверьте, чтобы все подключения к электросети и к сети водоснабжения соответствовали инструкциям по установке.
- Снимите полистироловую прокладку и все другие детали в барабане.
- Выполните предварительную стирку при 90°C, без белья, но с добавлением моющего средства для того, чтобы промыть бак.

### Каждодневное пользование

#### Загрузка белья

- Откройте крышку машины.
- Откройте барабан, нажав на запирающую кнопку А: произойдет автоматическое открывание двух створок.
- Загрузите белье, закройте барабан и крышку машины.

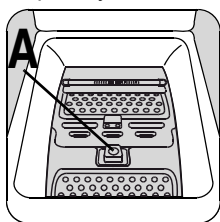

#### ВНИМАНИЕ !

Прежде чем закрывать крышку машины, убедитесь в том, что барабан закрыт правильно :

- створки зацеплены друг за друга,
- запирающая кнопка А освобождена.

### Дозировка моющих средств

Стиральная машина сконструирована таким образом, чтобы сделать возможным снижение потребления воды и моющих средств, поэтому уменьшите дозы, рекомендованные производителями моющих средств. Насыпьте нужное количество моющего средства в отсеки стирки [III] и предварительной стирки [II], если выбран режим "Предварительная стирка". Если нужно, добавьте кондиционер для ткани в отсек [X].

В случае использования моющего средства другого типа, обратитесь к разделу "Моющие средства и добавки" инструкций по стирке.

### Выбор нужной программы

Описание программ для разных типов белья приведено в таблице программ (см. раздел с таблицей программ).

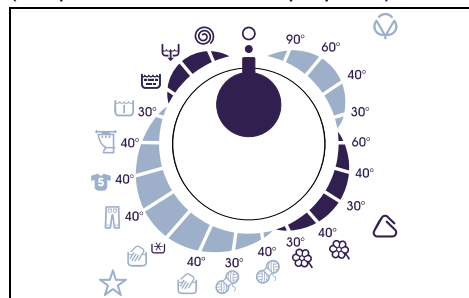





Установите переключатель программ на нужную программу. Индикатор кнопки "Старт/Пауза" [▶] начинает мигать зеленым цветом.







### **ВНИМАНИЕ !**

При установке переключателя программ на другую программу в процессе выполнения цикла машина игнорирует новую выбранную программу. На дисплее мигает сообщение об ошибке "Err", а кнопка "Старт/Пауза"  мигает красным цветом в течение нескольких секунд ; после этого на дисплее восстанавливается обычное отображение хода цикла.

### **Выбор скорости отжима**

- 1000
  -  900
  - 700
  - 500
  - 
  - 
- Нажимайте последовательно кнопку "Отжим" , чтобы повысить или понизить скорость отжима в случае, если необходимо выполнить отжим белья на скорости, отличной от той, которая была выбрана стиральной машиной. Можно также выбрать один из следующих вариантов : "Без отжима", "Остановка с водой в баке"

\* или "Ночной режим плюс"\*.  
Предусмотренные максимальные скорости :  
для программ Хлопок, Ручная стирка, Шерсть, Джинсы : 1000 об/мин,  
для программ Синтетика, Спорт : 900 об/мин,  
для программы Деликатные ткани, Тюль : 700 об/мин.

По завершении программы, в случае если выбрана функция "Остановка с водой в баке"  или "Ночной режим плюс", необходимо для полного завершения цикла выбрать программу Отжим  или Слив .

\*в зависимости от модели

### **"Остановка с водой в баке"**

Слив воды после последнего полоскания не производится, таким образом, белье не сминается.

### **Выбор дополнительной функции**

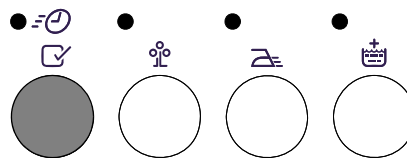

Дополнительные функции выбираются после выбора программы, но до нажатия кнопки "Старт/Пауза"  (см. таблицу программ).

Нажмите нужную(ые) кнопку(и); загорятся соответствующие индикаторы. При повторном нажатии индикаторы гаснут. Если одна из этих функций окажется несовместимой с выбранной программой, то на дисплее мигает сообщение об ошибке "Err", а кнопка "Старт/Пауза"  мигает красным цветом.

### **Опция "Предварительная стирка"**

Предварительная стирка выполняется при температуре не более 30°C.

Стадия предварительной стирки завершается быстрым отжимом в случае программ для стирки хлопка и синтетики и сливом в случае программ стирки деликатных тканей.

### **Опция "Быстрая стирка"**

Время стирки будет сокращено в зависимости от выбранной программы.

## Опция “Короткий цикл”

Эта опция позволяет выбрать программу с более низкой температурой, обеспечивающую эффективность стирки такую же, как программа с более высокой температурой.

## Опция “Легкая глажка”

При выборе этой опции стирка и отжим осуществляются в щадящем режиме, что позволяет избежать сминания белья. Белье благодаря этому легче гладить. Если Вы выбрали эту опцию для стирки изделий из хлопка, максимальная скорость отжима 900 об/мин.



## Опция “Полоскание плюс”

В процессе выполнения цикла будет добавлено одно или несколько полосканий. Эту функцию удобно использовать в случае стирки белья лиц с чувствительной кожей и в районах с очень мягкой водой.

Однократный выбор :

Нажмите кнопку “Полоскание плюс” . Функция окажется включенной только для выбранной программы.

Постоянное включение :



Нажимайте в течение нескольких секунд кнопки “Короткий цикл”  и “Полоскание плюс” . Функция окажется включенной постоянно, даже при отключении прибора от электросети.

Для отключения функции повторите ту же процедуру.

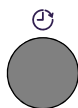
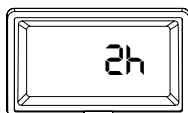

## “Задержка пуска”



Выбрав эту функцию, можно отложить пуск программы стирки на 30, 60, 90 минут, 2 часа и вплоть до 20 часов.



Можно в любой момент изменить время задержки или отменить этот режим совсем, для этого перед нажатием кнопки “Старт/Пауза”  следует нажать снова кнопку “Задержка пуска”  (значение 0' указывает на немедленный пуск).

Если же кнопка “Старт/Пауза”  уже была нажата и необходимо изменить время задержки или отменить задержку совсем, выполните описанные ниже действия :

- Для отмены задержки и немедленного пуска цикла нажмите кнопку “Старт/Пауза” , а затем кнопку “Задержка пуска” . Нажмите кнопку “Старт/Пауза” для пуска цикла.
- Для изменения времени задержки следует перейти в положение “Выкл”  и выполнить перенастройку цикла.





## ВНИМАНИЕ !

В течение периода задержки крышка будет заблокирована. Если ее необходимо открыть, следует перевести стиральную машину в режим паузы, нажав кнопку “Старт/Пауза” . Закрыв крышку, нажмите кнопку “Старт/Пауза” .

## Пуск программы



Для пуска программы нажмите кнопку “Старт/Пауза”  ; соответствующий индикатор загорится зеленым цветом.

Загорается индикатор  (дверца заблокирована)

Считается нормальным явлением тот факт, что переключатель программ не поворачивается во время выполнения цикла.

В окне индикации отображается оставшееся время.

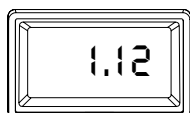

При задании задержки пуска на дисплее отображается обратный отсчет времени (последовательно по часам, затем 90 и поминутно начиная с 60 минут).



### Вмешательство в ход выполнения программы

#### Добавление белья в первые 10 минут

При включении индикатора  можно добавить в машину белье, выполнив описанные ниже действия

Нажмите кнопку “Старт/Пауза”  : во время паузы соответствующий индикатор мигает зеленым цветом. Крышка может быть открыта только по прошествии примерно 2 минут после остановки стиральной машины. Нажмите снова на эту кнопку для возобновления выполнения программы.



#### Изменение выполняемой программы

Прежде чем выполнять какие-либо изменения в выполняемой программе, необходимо перевести стиральную машину в режим паузы, нажав кнопку “Старт/Пауза” . Если изменение окажется невозможным, то на дисплее мигает сообщение об ошибке “Err”, а кнопка “Старт/Пауза”  мигает красным цветом в течение нескольких секунд. Если все же необходимо изменить программу, следует отменить выполнение текущей программы (см. ниже).

### Отмена программы

Если необходимо отменить программу, следует повернуть ручку переключателя программ в положение “Выкл” .

### Конец программы

Стиральная машина останавливается автоматически ; кнопка “Старт/Пауза”  гаснет, а на дисплее мигает символ “0”. Крышка может быть открыта только по прошествии примерно 2 минут после остановки стиральной машины. Индикатор  гаснет.

Установите ручку переключателя программ в положение “Выкл” .

Выньте белье. Отключите подачу напряжения на розетку и закройте кран подачи воды.



### ВНИМАНИЕ !

Рекомендуется оставлять после использования крышку и барабан открытыми с целью проветривания бака.

### Режим ожидания

Если на приборе, на который подается напряжение, не выполнялось никаких действий в течение 10 минут перед пуском цикла или после окончания цикла, включается режим ожидания. Подсветка дисплея гаснет, а кнопка “Старт/Пауза”  медленно мигает.

Для прекращения режима ожидания достаточно нажать какую-либо кнопку или повернуть ручку переключателя.

## Руководство по стирке

---

### **ВАЖНО !**

#### **Сортировка и подготовка белья**

- Рассортируйте белье по типу и символу обработки (см. ниже раздел “Международные символы”): обычная стирка подходит для прочного белья, которое допускает интенсивную стирку и отжим; стирка в щадящем режиме подходит для тонкого белья из деликатных тканей, которое должно обрабатываться с осторожностью. В случае смешанной загрузки, загрузки изделий из разного типа тканей выбирайте программу и температуру, соответствующую самым непрочным волокнам.
- Цветное и белое белье стирайте отдельно. В противном случае белое белье может окраситься или приобрести сероватый оттенок.
- Новые цветные изделия могут иметь избыток краски. Поэтому в первый раз их следует стирать отдельно. Соблюдайте указания “Стирать отдельно” и “Стирать неоднократно отдельно”.
- Освободите карманы и разверните белье.
- Удалите слабозакрепленные пуговицы, булавки, пряжки и т.п. Застегните застежки на молнии, свяжите шнурки и ремешки.
- Выверните наизнанку многослойную одежду из разных видов ткани (спальные мешки, анораки и т.п.), цветные трикотажные изделия, а также изделия из шерсти и тканей с декоративными вставками.
- Мелкие непрочные изделия (носки, колготки, бюстгалтеры и т.п.) следует

стирать в мешке-сетке для белья.

- Занавеси следует стирать с особой осторожностью. Снимите зажимы и положите занавески в сетку или мешок.

#### **Загрузка белья с учетом типа волокон**

Количества загружаемого в барабан белья не должно превышать максимальную вместимость стиральной машины. Эта вместимость зависит от типа тканей. Необходимо уменьшить загрузку в случае махровых изделий или слишком грязного белья.

Разные ткани различаются по занимаемому ими объему и способности удерживать воду. Поэтому, в общем случае, барабан заполняется следующим образом :

- полностью, но без уплотнения, в случае белья из хлопка, льна, смешанных волокон,
- наполовину в случае изделий из обработанного хлопка и синтетических волокон,
- примерно на треть своего объема в случае очень непрочных изделий, например, занавесок и шерстяной/вязаной одежды.

В случае загрузки белья разного типа заполняйте барабан с учетом самых непрочных тканей.

#### **Моющие средства и добавки**

Пользуйтесь только теми моющими средствами и добавками, которые предназначены для стиральных машин. Следуйте инструкциям производителя с учетом указаний, содержащихся в разделах “Отделение для моющих

средств” и “Дозировка моющих средств”. Не рекомендуется пользоваться одновременно разными моющими средствами, так как это может привести к порче белья.

Количество используемого моющего средства зависит от загрузки белья, жесткости воды и степени загрязнения белья.

Если вода мягкая, следует немного уменьшить дозу моющего средства. Если вода жесткая (рекомендуется пользоваться средствами для удаления известкового налета) или если белье очень грязное или на нем много пятен, немного увеличьте дозу.

Сведения о жесткости воды можно получить, обратившись в службу водоснабжения или в другую компетентную организацию.





























Стиральные порошки могут использоваться без ограничений.

В случае выбора предварительной стирки нельзя использовать жидкие моющие средства. При остальных циклах без предварительной стирки такие средства могут заливать шарик-дозатор, помещаемый непосредственно в барабан, или в отделение для моющих средств. В обоих случаях необходимо сразу же включить цикл стирки.

Моющие средства в таблетках или в отдельных дозах загружаются только в отсек основной стирки отделения для моющих средств стиральной машины.

При обработке пятен перед стиркой следуйте дозам и рекомендациям, данным изготовителем. Если для обработки пятен используется моющее средство, необходимо сразу же включить цикл стирки.

## Международные символы

|   |   |   |  |   |   |   |
|---|---|---|--|---|---|---|
| ОБЫЧНАЯ СТИРКА  |        |    |     |      |  |    |
|   | Стирка при 95°C   | Стирка при 60°C   | Стирка при 40°C  | Стирка при 30°C   |   |   |
| ЩАДЯЩАЯ СТИРКА  |   |    |     |      |   |   |
|    |        |   |  |    |   |   |
| ОБРАБОТКА ЖАВЕЛЕМ   | Разрешено отбеливание хлором (жавелем), только в холодной воде и разбавленным раствором |   |  | Запрещено отбеливание хлором (жавелем)  |   |   |
|    |        |    |    |    |   |   |
| ГЛАЖЕНЬЕ  | Высокие температуры (макс. 200°C)   | Средние температуры (макс. 150°C)   | Низкие температуры (макс. 100°C)   | Не гладить  |   |   |
|  |      |  |  |  |   |   |
| ХИМИЧЕСКАЯ ЧИСТКА   | Химическая чистка (все обычные растворители)  | Химическая чистка (все обычные растворители, кроме трихлорэтилена)                  | Химическая чистка (только углеводородными растворителями и R113)                     | Химическая чистка запрещена   |   |   |
|  |      |  |   |   | Haute température   |  |
| СУШКА   | Сушить на горизонтальной поверхности  | Сушить в подвешенном состоянии  | Сушить на плечиках   |   | Température moyenne   |   |
|   |   |   |  | Разрешена сушка в барабанной сушилке  | Запрещена сушка в барабанной сушилке  |   |

## Уход и чистка



### **ВНИМАНИЕ !**

Перед чисткой всегда отключайте прибор от электросети.

### **Удаление известковых отложений в приборе**

Для удаления известковых отложений используйте специальные, не вызывающие коррозии средства, предназначенные для стиральных машин. Соблюдайте приведенные на упаковке указания по дозировке и частоте пользования.

### **Корпус**

Чистите корпус стиральной машины, используя теплую воду с мягким моющим средством. Нельзя пользоваться спиртом, растворителями или аналогичными средствами.

### **Отделение для моющих средств**

Для чистки этого отделения выполните действия, показанные ниже :

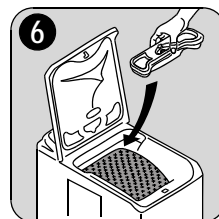
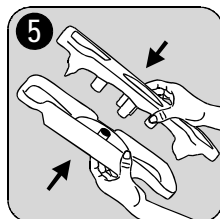
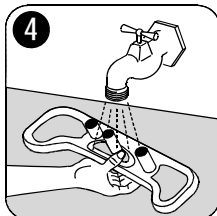
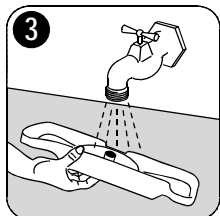
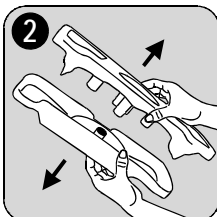
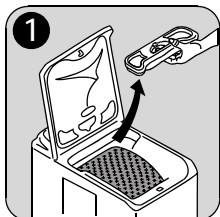

### **Бачок для сбора предметов**

Выполняйте регулярную очистку бачка для сбора предметов, расположенный в нижней части барабана :

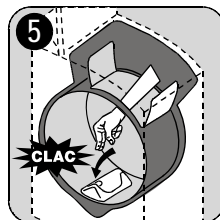
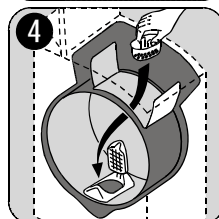
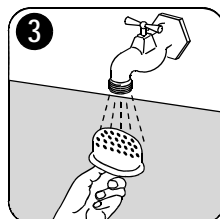
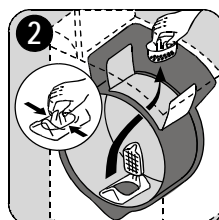
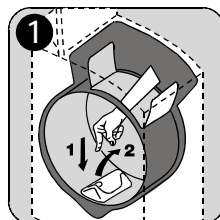



## Фильтры на линии подачи воды

Для чистки этих фильтров выполните действия, показанные ниже :

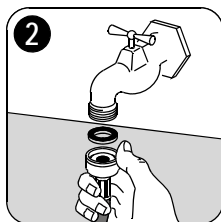
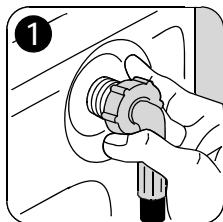

## В случае неисправности

При изготовлении прибор прошел множество проверок. Если все же имеет место сбой/неисправность, ознакомьтесь с изложенными ниже сведениями прежде, чем обращаться в сервисный центр.

| Неисправность  | Причины  |
|--|--|
| Стиральная машина не включается или не заполняется водой :   | <ul style="list-style-type: none"><li>•прибор подключен неправильно к электросети; не работает электрооборудование в доме,</li><li>•плохо закрыта крышка стиральной машины и створки барабана,</li><li>•пуск программы не был в действительности осуществлен,</li><li>•сбой подачи электроэнергии,</li><li>•сбой подачи воды,</li><li>•закрыт кран подачи воды,</li><li>•засорены фильтры в линии подачи воды,</li><li>•на шланге подачи воды появился красный знак.</li></ul> |
| Стиральная машина заполняется водой и сразу выполняет слив : | <ul style="list-style-type: none"><li>•загнутый конец на сливе подвешен слишком низко (см. раздел по установке).</li></ul>   |
| Стиральная машина не отжимает или не выполняет слив :        | <ul style="list-style-type: none"><li>•закупорен или перегнут сливной шланг,</li><li>•засорен сливной фильтр,</li><li>•сработало устройство предотвращения дисбаланса : плохо распределено белье в барабане,</li><li>•выбрана программа "Слив" или функция "Ночной режим плюс",</li><li>•неправильно выбрана высота загнутого конца слива.</li></ul>   |
| Следы воды около машины :                                    | <ul style="list-style-type: none"><li>•перелив пены из-за избыточного количества моющего средства,</li><li>•используемое моющее средство не подходит для стирки в стиральной машине,</li><li>•неправильно подвешен загнутый конец слива,</li><li>•не установлен на место сливной фильтр,</li><li>•шланг подачи воды закреплен негерметично.</li></ul>  |
| Неудовлетворительные результаты стирки :                     | <ul style="list-style-type: none"><li>•используемое моющее средство не подходит для стирки в стиральной машине,</li><li>•в барабан загружено слишком много белья,</li><li>•выбрана неподходящая программа стирки,</li><li>•недостаточное количество моющего средства.</li></ul>  |

| Неисправность   | Причины  |
|---|--|
| Машина вибрирует и издает шум :   | <ul style="list-style-type: none"> <li>• не сняты все транспортировочные приспособления (см. раздел по подготовке машины к работе),</li> <li>• прибор не выставлен горизонтально и стоит недостаточно устойчиво,</li> <li>• прибор стоит слишком близко к стене или к мебели,</li> <li>• белье при пуске оказалось плохо распределенным в барабане,</li> <li>• недостаточная загрузка.</li> </ul>  |
| Слишком продолжительный цикл стирки :   | <ul style="list-style-type: none"> <li>• засорены фильтры в линии подачи воды,</li> <li>• сбой подачи воды,</li> <li>• сработала система термозащиты двигателя,</li> <li>• температура подаваемой воды ниже обычной,</li> <li>• сработала защитная система обнаружения пены (слишком много моющего средства), и стиральная машина выполняет удаление пены,</li> <li>• сработало устройство предотвращения дисбаланса: добавлена дополнительная стадия с повторным пуском при лучшем распределении белья в барабане.</li> </ul> |
| Стиральная машина останавливается во время выполнения цикла стирки :                      | <ul style="list-style-type: none"> <li>• неисправность в системе подачи воды или электроэнергии,</li> <li>• выбрана функция "Остановка с водой в баке",</li> <li>• открыты створки барабана.</li> </ul>  |
| Не открывается крышка по завершении цикла :   | <ul style="list-style-type: none"> <li>• индикатор готовности к открыванию* выключен,</li> <li>• слишком высокая температура в баке,</li> <li>• крышка освобождается по прошествии 1-2 минут после завершения программы*.</li> </ul>   |
| Не горит индикатор установки барабана в верхнем положении после завершения цикла :        | <ul style="list-style-type: none"> <li>• барабан не достиг нужного положения из-за сильного дисбаланса; проверните барабан вручную.</li> </ul>   |
| На дисплее выводится код ошибки E40**, и кнопка "Старт/Пауза" мигает красным цветом*** :  | <ul style="list-style-type: none"> <li>• неправильно закрыта крышка.</li> </ul>  |
| На дисплее выводится код ошибки E20** , и кнопка "Старт/Пауза" мигает красным цветом*** : | <ul style="list-style-type: none"> <li>• засорен сливной фильтр,</li> <li>• закупорен или перегнут сливной шланг,</li> <li>• слишком высоко установлен сливной шланг (см. раздел "Установка"),</li> <li>• засорен сливной насос,</li> <li>• засорен сифон.</li> </ul>  |



| Неисправность  | Причины  |
|--|--|
| На дисплее выводится код ошибки E10**, и кнопка “Старт/Пауза” мигает красным цветом*** :                   | <ul style="list-style-type: none"><li>•закрыт кран подачи воды,</li><li>•сбой подачи воды в сети водоснабжения.</li></ul>  |
| На дисплее выводится код ошибки EF0**, и кнопка “Старт/Пауза” мигает красным цветом*** :                   | <ul style="list-style-type: none"><li>•засорен сливной фильтр,</li><li>•сработало устройство защиты от затоплений, выполните следующие действия :<ul style="list-style-type: none"><li>- закройте кран подачи воды,</li><li>- выполните в течение 2 минут слив воды из прибора, прежде чем отключать его от электросети,</li><li>- обратитесь в сервисный центр.</li></ul></li></ul> |
| Постоянно работает сливной насос прибора, даже когда стиральная машина выключена :                         | <ul style="list-style-type: none"><li>•сработало устройство защиты от затоплений, выполните следующие действия :<ul style="list-style-type: none"><li>- закройте кран подачи воды,</li><li>- выполните в течение 2 минут слив воды из прибора, прежде чем отключать его от электросети,</li><li>- обратитесь в сервисный центр.</li></ul></li></ul>                                  |
| Кондиционер для ткани стекает непосредственно в барабан во время заполнения отделения для моющих средств : | <ul style="list-style-type: none"><li>•превышена отметка MAX.</li></ul>  |

\* В зависимости от модели.

\*\*В некоторых модулях может включаться звуковой сигнал.

\*\*\* После устранения возможных причин неисправности нажмите кнопку “Старт/Пауза” для повторного пуска прерванной программы.

## Технические данные

---

|   |   |  |
|---|---|--|
| ГАБАРИТЫ  | Высота<br>Ширина<br>Глубина   | 850 мм<br>400 мм<br>600 мм                         |
| НАПРЯЖЕНИЕ/ЧАСТОТА<br>ОБЩАЯ МОЩНОСТЬ  |   | 230 В / 50 Гц<br>2300 Вт                           |
| ДАВЛЕНИЕ ВОДЫ<br>Подсоединение к сети водоснабжения                               | Минимум<br>Максимум   | 0,05 МПа (0,5 бар)<br>0,8 МПа (8 бар)<br>Тип 20x27 |
|  | Данный прибор соответствует требованиям директивы СЕЕ 89-336, касающимся ограничений радиопомех, и директивы СЕЕ 73-23, касающимся электробезопасности. |  |

## Потребление воды и энергии

| Программа / Тип белья | Температура<br>а<br>°С | Примерные показатели<br>потребления** |       |                          |
|-----------------------|------------------------|---------------------------------------|-------|--------------------------|
|                       |                        | литры                                 | кВт   | длит-сть                 |
| Хлопок                | 90                     | 67                                    | 2,20  | См. показания на дисплее |
| Хлопок*               | 60                     | 62                                    | 1,30  |                          |
| Хлопок                | 40                     | 62                                    | 0,75  |                          |
| Хлопок                | 30                     | 62                                    | 0,55  |                          |
| Синтетика             | 60                     | 48                                    | 0,85  |                          |
| Синтетика             | 40                     | 48                                    | 0,65  |                          |
| Синтетика             | 30                     | 48                                    | 0,55  |                          |
| Деликатные ткани      | 40                     | 53                                    | 0,55  |                          |
| Деликатные ткани      | 30                     | 53                                    | 0,30  |                          |
| Шерсть                | 40                     | 48                                    | 0,45  |                          |
| Шерсть                | 30                     | 48                                    | 0,40  |                          |
| Ручная стирка         | 40                     | 48                                    | 0,45  |                          |
| Ручная стирка         | холодная               | 48                                    | 0,35  |                          |
| Джинсы                | 40                     | 55                                    | 0,60  |                          |
| Спорт                 | 40                     | 50                                    | 0,70  |                          |
| Тюль                  | 40                     | 62                                    | 0,65  |                          |
| Замачивание           | 30                     | 20                                    | 0,20  |                          |
| Полоскание            | -                      | 32                                    | 0,05  |                          |
| Слив                  | -                      | -                                     | 0,002 |                          |
| Отжим                 | -                      | -                                     | 0,015 |                          |

\* Контрольная программы для испытаний согласно норме CEI 456 (программа Хлопок 60° + Опция Короткий цикл) : 49 л / 1,04 кВт / 140 мин

\*\* Приведенные данные имеют ориентировочный характер и могут меняться в зависимости от реальных условий пользования. Указанные значения потребления соответствуют максимальной температуре для каждой программы.

## Защита окружающей среды

---

### Удаление в отходы

Все материалы, имеющие символ , допускают реутилизацию. Доставьте эти материалы в место сбора утиля (о местонахождении этого места можно узнать в местных службах) для их реутилизации.

При удалении прибора на слом приведите его в неработоспособное состояние: полностью срежьте кабель питания.

Символ  на изделии или на его упаковке указывает, что оно не подлежит утилизации в качестве бытовых отходов. Вместо этого его следует сдать в соответствующий пункт приемки электронного и электрооборудования для последующей утилизации.

Соблюдая правила утилизации изделия, Вы сможете предотвратить причинение окружающей среде и здоровью людей потенциального ущерба, который возможен, в противном случае, вследствие неподобающего обращения с подобными отходами. За более подробной информацией об утилизации этого изделия просьба обращаться к местным властям, в службу по вывозу и утилизации отходов или в магазин, в котором Вы приобрели изделие.

### Защита окружающей среды

Для экономного расхода воды и энергии, а также для защиты окружающей среды рекомендуется соблюдать приведенные ниже правила :

- Пользуйтесь прибором при максимальной, а не частичной загрузке.
- Пользуйтесь функциями “Предварительная стирка” и “Замачивание” только в случае очень грязного белья.
- Выбирайте дозу моющего средства в соответствии с жесткостью воды (см. раздел “Дозировка моющих средств”), а также с учетом загрузки и степени загрязнения белья.

## Установка

### **ВНИМАНИЕ !**

Обязательно удалите перед первым включением прибора все защитные детали, установленные для транспортировки. Сохраните эти детали для возможных перевозок в будущем: перевозка прибора без соответствующих фиксаторов может привести к повреждению внутренних узлов/деталей и стать причиной утечек и сбоев, а также деформаций при ударе.

### Распаковка

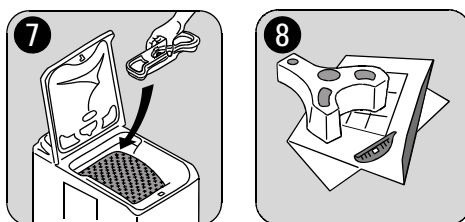
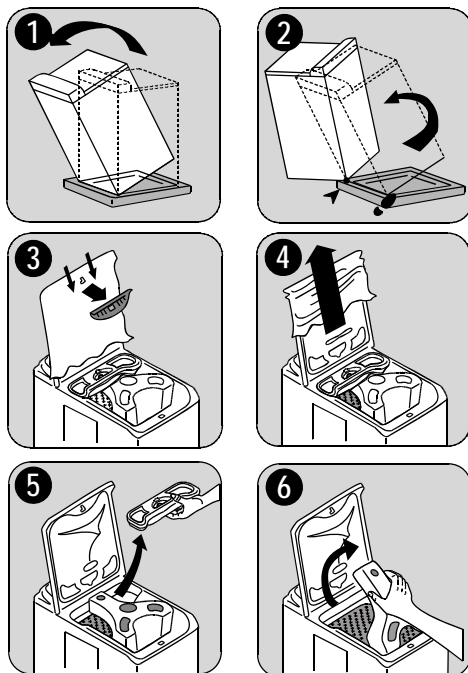

### Подготовка машины к работе

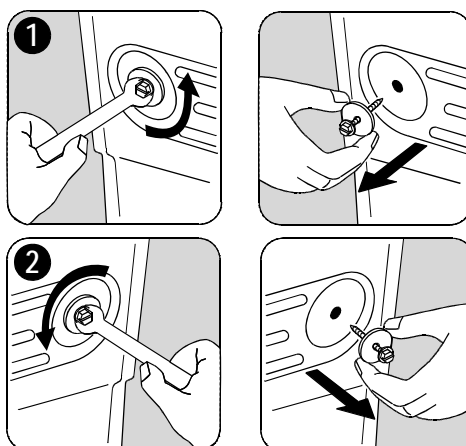
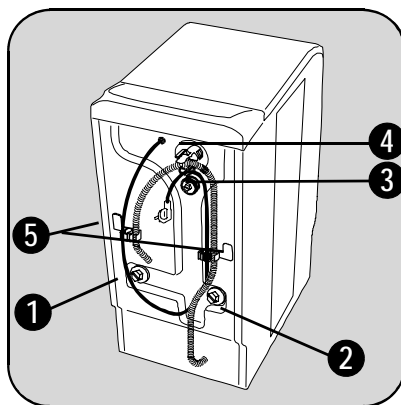





Если нужно сохранить выравнивание машины относительно стоящей рядом мебели, выполните показанные ниже действия :

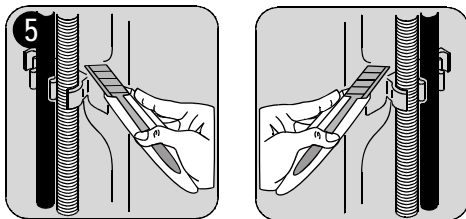

## Подача воды

Закрепите шланг подачи воды, поставляемый в комплекте с прибором, на задней панели стиральной машины, выполнив описанные ниже действия (Не используйте повторно старый шланг) :

Откройте кран подачи воды. Проверьте на отсутствие утечек. Шланг подачи воды не может быть удлинен. Если его длина все же недостаточна, обратитесь в сервисный центр.

## Слив

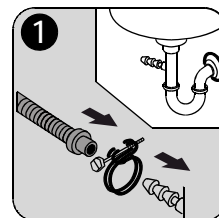

- Наконечник на шланге подходит ко всем обычным типам сифонов. Закрепите наконечник на сифоне с помощью зажимного хомута, прилагаемого к прибору\*.

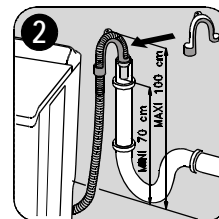

- Установите загнутый конец на сливной шланг. Поместите шланг с загнутым концом в сливной трубопровод (или в раковину) на высоте 70-100 см. Проследите, чтобы шланг не

\*В зависимости от модели.

мог упасть. Необходимо предусмотреть отверстие для поступления воздуха на конце сливного шланга с целью предотвращения эффекта сифонирования.



### **ВНИМАНИЕ !**

Сливной шланг не может быть ни в коем случае удлинен. Если его длина все же недостаточна, обратитесь к техническому специалисту.

### **Подключение к электрической сети**

Данная стиральная машина может подключаться только к однофазной сети 230 В.

Проверьте характеристики линейного предохранителя : 10 А при 230 В.

Нельзя подключать прибор с использованием удлинителей или многогнездовой розетки.

Проверьте, чтобы заземление соответствовало действующим нормам.

### **Установка прибора в нужное место**

Устанавливайте прибор на ровный и прочный пол в хорошо проветриваемом помещении. Проследите за тем, чтобы прибор не касался стены или предметов мебели.

Для перемещения прибора необходимо выполнить следующие действия :

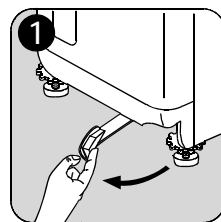

Для перемещения стиральной машины достаточно установить ее на колесики, вытянув до упора справа налево рычаг, предусмотренный в

нижней части прибора. После установки прибора в нужное место приведите рычаг в исходное положение.

Точное выставление прибора по уровню позволяет предотвратить вибрации, шум и смещение прибора во время работы.

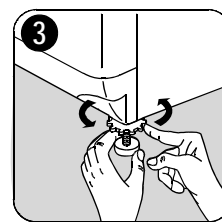
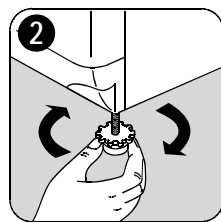

## Гарантия

---

### **Сервисное обслуживание и запасные части**

В случае необходимости ремонта прибора, или если Вы хотите приобрести запасные части, обращайтесь в наш ближайший авторизованный сервисный центр (список сервисных центров прилагается). Если у вас возникли вопросы по использованию прибора или Вы хотите узнать о других приборах концерна ELECTROLUX, звоните на нашу информационную линию по телефону (495) 937 78 37 или (495) 956 29 17.

### **Европейская гарантия**

Гарантия компании Electrolux на данный прибор действительна во всех странах, перечисленных в прилагаемом документе (European Address Services – адреса сервисных центров в Европе), в течение срока, указанного в гарантийном сертификате или, если таковой не указан, в течение срока, определяемого действующим законодательством. В случае Вашего перемещения из одной из этих стран в любую другую из нижеперечисленных стран, гарантия на устройство переместится вместе с Вами при условии соблюдения следующих требований :

- Гарантия на устройство начинает действовать с даты, в которую Вы впервые приобрели это устройство, подтверждением которой будет служить предъявление действительного удостоверяющего покупку документа, выданного продавцом устройства.
- Гарантия на устройство действует в течение того же срока и в пределах того же объема работ и конструктивных

частей, какие действуют в новой стране Вашего проживания применительно к данной конкретной модели или серии устройств.

- Гарантия на устройство является персональной для первоначального покупателя этого устройства и не может быть передана другому пользователю.
- Устройство установлено и используется в соответствии с инструкциями, изданными Electrolux, только в пределах домашнего хозяйства, т.е. не используется в коммерческих целях.
- Устройство установлено в соответствии со всеми применимыми нормативными документами, действующими в новой стране вашего проживания.

Положения настоящей Европейской Гарантии не нарушают никаких предоставленных Вам по закону прав.

The Zanussi logo consists of a horizontal grey bar. The word "ZANUSSI" is written in a bold, black, sans-serif font, positioned on the right side of the bar.

**ZANUSSI**

[www.electrolux.com](http://www.electrolux.com)

108 3326 00 - 07/07