

GETTING STARTED? EASY.



ZWSF 7100SS

RU	Инструкция по эксплуатации	2
	Стиральная машина	
UK	Інструкція	23
	Пральна машина	

ZANUSSI

⚠ СВЕДЕНИЯ ПО ТЕХНИКЕ БЕЗОПАСНОСТИ

Перед установкой и эксплуатацией прибора внимательно ознакомьтесь с приложенным руководством.

Производитель не несет ответственности за какие-либо травмы или ущерб, возникший вследствие неправильной установки или эксплуатации. Всегда храните данное руководство под рукой в надежном месте для последующего использования.

БЕЗОПАСНОСТЬ ДЕТЕЙ И ЛИЦ С ОГРАНИЧЕННЫМИ ВОЗМОЖНОСТЯМИ

- Данный прибор может эксплуатироваться детьми старше 8 лет и лицами с ограниченными физическими, сенсорными или умственными способностями и с недостаточным опытом или знаниями только при условии нахождения под присмотром лица, отвечающего за их безопасность, или после получения соответствующих инструкций, позволяющих им безопасно эксплуатировать электроприбор и дающих им представление об опасности, сопряженной с его эксплуатацией.
- Не позволяйте детям играть с прибором.
- Детям младше 3 лет категорически запрещается находиться рядом с прибором во время его работы.
- Храните все упаковочные материалы вне досягаемости детей и утилизируйте материалы надлежащим образом.
- Храните моющие средства вне досягаемости детей.
- Не подпускайте детей и домашних животных к прибору, когда его дверца открыта.
- Очистка и доступное пользователю техническое обслуживание прибора не должно производиться детьми без присмотра.

ОБЩИЕ ПРАВИЛА ТЕХНИКИ БЕЗОПАСНОСТИ

- Не вносите изменения в параметры данного прибора.

- Не превышайте максимально допустимую загрузку в 6 кг (см. Главу «Таблица программ»).
- Рабочее давление воды в точке ее поступления из водопроводной сети должно находиться в пределах 0,5 бар (0,05 МПа) и 8 бар (0,8 МПа).
- Вентиляционное отверстие в днище (если предусмотрено конструкцией) не должно перекрываться ковровым покрытием, ковриком, подставкой или любым иным напольным покрытием.
- При подключении прибора к водопроводу должны использоваться новые поставляемые с ним комплекты шлангов или другие новые комплекты шлангов, поставленные авторизованным сервисным центром.
- Использовать старые комплекты шлангов нельзя.
- В случае повреждения кабеля электропитания во избежание поражения электрическим током он должен быть заменен изготовителем, авторизованным сервисным центром или специалистом с аналогичной квалификацией.
- Перед выполнением любых операций по чистке и уходу выключите прибор и извлеките вилку сетевого шнура из розетки.
- Не используйте для чистки прибора водоразбрызгиватели высокого давления или пар.
- Протрите прибор влажной тряпкой. Используйте только нейтральные моющие средства. Не используйте абразивные средства, абразивные губки, растворители или металлические предметы.

УКАЗАНИЯ ПО БЕЗОПАСНОСТИ

УСТАНОВКА

- Удалите всю упаковку и вывинтите транспортировочные болты.
- Сохраните транспортировочные болты в надежном месте. Если в будущем прибор понадобится перевезти на другое место, их следует установить на место, чтобы заблокировать барабан во избежание внутренних повреждений прибора.
- Никогда не забывайте о мерах предосторожности при его перемещении: прибор имеет большой вес. Всегда используйте защитные перчатки и закрытую обувь.
- Не устанавливайте и не подключайте прибор, имеющий повреждения.
- Следуйте приложенным к прибору инструкциям по его установке.

- Не устанавливайте и не эксплуатируйте прибор в помещениях, где температура может упасть ниже 0°C или там, где он может оказаться под действием атмосферных условий.
- Пол на месте установки прибора должен быть ровным, прочным, чистым и не бояться нагрева.
- Убедитесь, что между днищем прибора и полом имеется достаточная вентиляция.
- Для обеспечения необходимого пространства между прибором и напольным покрытием отрегулируйте высоту ножек прибора.
- Не устанавливайте прибор там, где его дверцу будет невозможно полностью открыть.
- Не помещайте под прибор контейнер для сбора воды на случай возможной ее протечки. Чтобы узнать, какие дополнительные принадлежности могут использоваться с Вашим прибором, обратитесь в авторизованный сервисный центр.
- Перед подключением к новым или давно не использовавшимся трубам, а также в случае, если производились ремонтные работы или устанавливались новые устройства (счетчики воды и т.д.) дайте воде стечь, пока она не станет прозрачной и чистой.
- В ходе и по окончании первого использования прибора убедитесь в отсутствии видимых утечек воды.

ЭКСПЛУАТАЦИЯ



ВНИМАНИЕ! Существует риск травмы, поражения электрическим током, пожара, получения ожогов или повреждения прибора.

- Данный прибор предназначен только для бытового применения.
- Следуйте правилам по безопасному обращению, приведенным на упаковке моющего средства.
- Не помещайте на прибор, рядом с ним или внутрь него легковоспламеняющиеся вещества или изделия, пропитанные легковоспламеняющимися веществами.
- Удостоверьтесь, что из белья извлечены все металлические предметы.
- Не прикасайтесь к стеклянной части дверцы во время работы программы. Стекло может быть горячим.

ПОДКЛЮЧЕНИЕ К ЭЛЕКТРОСЕТИ

- Прибор должен быть заземлен.
- Включайте прибор только в установленную надлежащим образом электророзетку с защитным контактом.
- Убедитесь, что указанные на табличке с техническими данными параметры электропитания соответствуют параметрам электросети. В противном случае обратитесь к электрику.
- Не используйте тройники и удлинители.
- Позаботьтесь о том, чтобы не повредить вилку и сетевой кабель. В случае необходимости замены сетевого шнура она должна быть выполнена нашим авторизованным сервисным центром.
- Вставляйте вилку сетевого кабеля в розетку только по окончании установки прибора. Убедитесь, что после установки прибора к вилке электропитания имеется свободный доступ.
- Не беритесь за кабель электропитания или за его вилку мокрыми руками.
- Для отключения прибора от электросети не тяните за кабель электропитания. Всегда беритесь за саму вилку.
- Данный прибор соответствует директивам Е.Е.С.

ПОДКЛЮЧЕНИЕ К ВОДОПРОВОДУ

- Не повреждайте шланги для воды.

СЕРВИС

- Для ремонта прибора обратитесь в авторизованный сервисный центр.
- Применяйте только оригинальные запасные части.

УТИЛИЗАЦИЯ



ВНИМАНИЕ! Существует опасность травмы или удушья.

- Отключите прибор от электросети и водопроводной сети.
- Обрежьте кабель электропитания как можно ближе к прибору и утилизируйте его.
- Удалите защелку дверцы, чтобы дети или домашние животные не оказались заблокированными в барабане.
- Утилизируйте прибор в соответствии с местными требованиями к утилизации отработанного электрического и электронного оборудования (WEEE).

ОПИСАНИЕ ИЗДЕЛИЯ

ОБЗОР ПРИБОРА

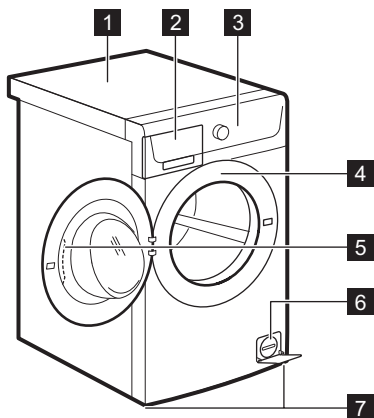

- 1 Верхняя панель
- 2 Дозатор моющего средства
- 3 Панель управления
- 4 Табличка с техническими данными
- 5 Рукоятка дверцы
- 6 Фильтр сливного насоса
- 7 Ножки для выравнивания прибора

ПАНЕЛЬ УПРАВЛЕНИЯ

ОПИСАНИЕ ПАНЕЛИ УПРАВЛЕНИЯ

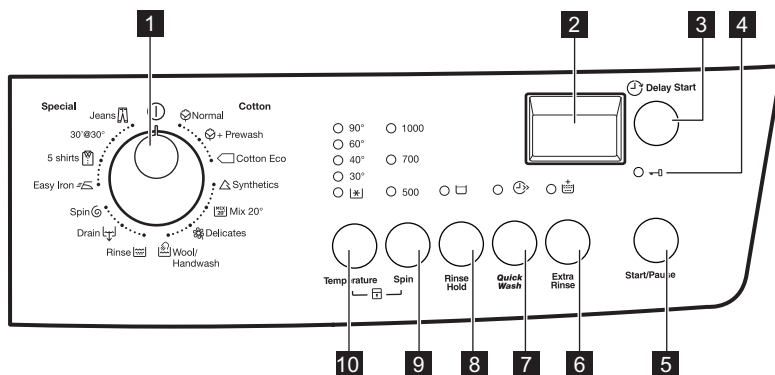

- 1 Селектор программ
- 2 Дисплей
- 3 Кнопка «Отсрочка старта» (Delay Start)
- 4 Индикатор блокировки дверцы
- 5 Кнопка Пуск/Пауза (Start/Pause)
- 6 Кнопка «Дополнительное полоскание» (Extra Rinse)
- 7 Кнопка «Быстрая стирка» (Quick Wash)
- 8 Кнопка остановки с водой в баке (Rinse Hold)

ДИСПЛЕЙ

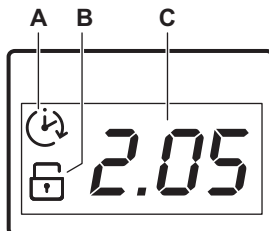

Дисплей используется для отображения следующих сведений:

A. Отсрочка пуска.

При нажатии на кнопку отсрочки пуска на дисплее отображается время отсрочки пуска.

B. Индикатор функции «Защита от детей».

Индикатор появляется на дисплее при выборе соответствующего режима.

C. В этой области отображаются:

- Время работы программы.
- Коды ошибок.













В случае неисправности прибора на дисплее отображается код неисправности. См. Главу «Поиск и устранение неисправностей».







- «E E E» отображается на дисплее в течение нескольких секунд если:
 - Был задан режим, неприменимый к выбранной программе.
 - Программа была изменена в процессе ее выполнения.

ПРОГРАММЫ

ТАБЛИЦА ПРОГРАММ

Программа Диапазон температур	Максимальная загрузка Максимальная скорость отжима	Описание программы (Тип загрузки и степень загрязненности)
Программы стирки		
<p>Хлопок – нормальная 90°C – (Стирка в холодной воде)</p>	<p>6 кг 1000 об/мин</p>	<p>Белый и цветной хлопок. Обычная и легкая загрязненность.</p>

Программа Диапазон температур	Максимальная за- грузка Максимальная ско- рость отжима	Описание программы (Тип загрузки и степень загрязненности)
 Хлопок – нормальная + предварительная стирка 90°C –  (Стирка в хо- лодной воде)	6 кг 1000 об/мин	Белый и цветной хлопок. Сильная и обычная загрязненность.
 Хлопок Эконом ¹⁾ 60°C – 40°C	6 кг 1000 об/мин	Белый и нелиняющий цветной хло- пок. Обычная загрязненность. Энерго- потребление при этом уменьшается, а продолжительность программы стирки увеличивается.
 Синтетика 60°C –  (Стирка в хо- лодной воде)	3 кг 1000 об/мин	Изделия из синтетических или смесо- вых тканей. Обычная загрязненность.
 Микс 20°C 20°C	3 кг 1000 об/мин	Специальная программа для стирки тка- ней из хлопка, синтетики и смесовых синтетических тканей невысокой загряз- ненности. Задайте программу для сни- жения энергопотребления. Для дости- жения оптимальных результатов убедит- есь, что средство для стирки подходит для стирки при низких температурах. ²⁾
 Деликатные ткани 40°C –  (Стирка в хо- лодной воде)	3 кг 700 об/мин	Деликатные ткани, например, из акрила, вискозы и полиэстера. Обы- чная загрязненность.
 Шерсть/Ручная стирка 40°C –  (Стирка в хо- лодной воде)	1 кг 1000 об/мин	Шерстяные изделия, пригодные для машинной стирки, шерстяные изде- лия, подлежащие ручной стирке, а также изделия из тканей, требующие бережного обращения и имеющие на этикетке символ «Ручная стирка». ³⁾
 Полоскание Стирка в холодной воде	6 кг 1000 об/мин	Полоскание и отжим белья. Все ткани за исключением шерсти и вещей, тре- бующих бережного обращения. Умень- шите скорость отжима сообразно типу ткани.
 Слив	6 кг	Слив воды из барабана. Все ткани.

Программа Диапазон температур	Максимальная за- грузка Максимальная ско- рость отжима	Описание программы (Тип загрузки и степень загрязненности)
 Отжим	6 кг 1000 об/мин	Отжим белья и слива воды из бараба- на. Все ткани за исключением шерсти и вещей, требующих бережного обра- щения.
 Легкая глажка 60°C –  (Стирка в хо- лодной воде)	1.5 кг 700 об/мин	Изделия из синтетической ткани, ко- торым требуется щадящая стирка. Обычная и легкая загрязненность. ⁴⁾
 5 рубашек 30°C	700 об/мин	Изделия из синтетических и смесо- вых тканей. Легкая загрязненность и стирка изделий, которые требуется только освежить. Для 5-6 рубашек.
30@30° Мини 30 30°C	3 кг 700 об/мин	Синтетические изделия и вещи, тре- бующие бережного обращения. Вещи с незначительной степенью загрязнен- ности и вещи, которые требуется осве- жить.
 Джинсы 60°C –  (Стирка в хо- лодной воде)	6 кг 1000 об/мин	Джинсовые и вязаные изделия. Так- же изделия темных цветов.











1) Стандартные программы для оценки класса энергопотребления. В соответствии с евро-
директивой 1061/2010 данные программы являются эквивалентными программам «Стандарт-
ная Хлопок 60°C» и «Стандартная Хлопок 40°C». Это наиболее энергоэффективные программы
для стирки этого типа белья нормальной степени загрязненности из хлопка в части экономии
как электроэнергии, так и потребления воды.



Температура воды на этапе стирки может отличаться от температуры, заявленной
для выбранной программы.

- 2)** Прибор выполняет короткий нагрев только в случае, если температура воды ниже 20°C. При-
бор может отобразить в качестве значения температуры воды «холодная».
- 3)** В ходе этого цикла барабан медленно вращается, обеспечивая щадящую стирку. Может по-
казаться, что барабан не вращается или вращается ненадлежащим образом, но для данной
программы такое поведение является нормальным.
- 4)** Для уменьшения складок на одежде в этом цикле производится регулировка температуры во-
ды, а также используются щадящие этапы стирки и отжима. Также прибор выполняет несколько
дополнительных полосканий.

Совместимость программных режимов

Программа	Spin	Rinse Hold	Quick Wash ¹⁾	Extra Rinse ²⁾	Delay Start
Хлопок – нормальная 	■	■	■	■	■
Хлопок – нормальная + предварительная стирка 	■	■	■	■	■
Хлопок Эконом 	■	■		■	■
Синтетика 	■	■	■	■	■
Микс 20°C 	■	■		■	■
Деликатные ткани 	■	■	■	■	■
Шерсть/Ручная стирка 	■	■			■
Полоскание 	■	■		■	■
Слив 					
Отжим 	■				■
Легкая глажка 	■	■		■	■
5 рубашек 	■				■
Мини 30 30'@30°	■				■
Джинсы 	■	■		■	■

1) При уменьшении продолжительности цикла до минимума рекомендуется уменьшить размер загрузки. Полная загрузка прибора возможна, однако качество стирки при этом будет не столь удовлетворительным.

2) В случае выбора опции «Дополнительное полоскание» прибор добавляет несколько дополнительных полосканий. В случае выбора пониженной скорости отжима в ходе программы полоскания прибор производит ряд щадящих полосканий и короткий отжим.

ПОКАЗАТЕЛИ ПОТРЕБЛЕНИЯ



Приведенные в таблице данные являются ориентировочными. Они могут меняться в зависимости от различных факторов, таких как количество и тип белья, температура воды и окружающая температура.





При запуске программы на дисплее отображается продолжительность программы с учетом максимальной загрузки.

В ходе этапа стирки продолжительность программы вычисляется автоматически; она может значительно уменьшиться, если загрузка ниже максимальной (например, для программы Хлопок 60°C при максимальной загрузке в 6 кг продолжительность программы превышает 2 часа, в то время как при фактической загрузке в 1 кг продолжительность программы будет менее одного часа).

В то время как прибор вычисляет фактическую продолжительность программы, на дисплее мигает точка.

Программы	Загрузка (кг)	Потребление электроэнергии (кВт·ч)	Потребление воды (в литрах)	Приблизительная продолжительность программы (в минутах)	Остаточная влажность (%) ¹⁾
Хлопок – нормальная 60°C	6	1.26	60	183	60
Хлопок – нормальная 40°C	6	0.83	60	165	60
Синтетика 40°C	3	0.63	55	119	37
Деликатные ткани 40°C	3	0.50	45	49	37
Шерсть/Ручная стирка 30°C ²⁾	1	0.45	59	69	32

Стандартные программы для хлопка

Стандартная хлопок 60°C 	6	0.80	48	204	60
Стандартная хлопок 60°C 	3	0.61	40	175	60
Стандартная хлопок 40°C 	3	0.56	40	172	60

1) По окончании фазы отжима.

2) Недоступно в ряде моделей.

В отключенном состоянии (Вт)	При оставлении во включенном состоянии (Вт)
0.48	0.48

Информация, приведенная в таблице выше, соответствует постановлению еврокомиссии ЕС 1015/2010 введении в действие директивы 2009/125/ЕС.

РЕЖИМЫ

TEMPERATURE

С помощью данной опции можно изменить температуру по умолчанию.

Индикатор  = холодная вода.

При этом загорится индикатор заданной температуры.

SPIN

С помощью данного режима можно изменить скорость отжима по умолчанию.

При этом загорится индикатор заданной скорости.

RINSE HOLD

- Используйте данный режим для предотвращения образования складок на белье.
- Загорится соответствующий индикатор.
- По завершении программы в барабане остается вода.
- Барабан регулярно совершает вращения для предотвращения образования складок на белье.
- Дверца остается заблокированной. Чтобы открыть дверцу, необходимо слить воду.



Для слива воды см. Главу «По окончании программы».

QUICK WASH

Нажмите на кнопку для уменьшения продолжительности программы.

ПАРАМЕТРЫ

ЗАЩИТА ОТ ДЕТЕЙ

С помощью этого режима можно заблокировать панель управления от детей.

Выбирайте этот режим для стирки легко загрязненных вещей или для того, чтобы освежить чистые вещи.

EXTRA RINSE

С помощью этого режима можно добавить в программу стирки этап дополнительного полоскания.

Используйте данный режим в случае аллергии на средства для стирки или если вода в Вашем регионе отличается мягкостью.

Загорится соответствующий индикатор.

DELAY START

С помощью этого режима можно отложить запуск программы на срок от 30 минут до 20 часов.

На дисплее отображается соответствующий индикатор.

ИНДИКАТОР БЛОКИРОВКИ ДВЕРЦЫ

Индикатор  указывает, когда дверцу можно открыть:

- Индикатор светится: дверцу открывать нельзя.
- Индикатор мигает: дверцу можно будет открыть через несколько минут.
- Индикатор не горит: дверцу можно открывать.

- Чтобы **включить/выключить** эту функцию, одновременно нажмите и удерживайте Temperature и Spin до тех пор, пока **не загорится/отключится** индикатор .

Можно включить этот режим:

- После нажатия Start/Pause: селектор программ и режимов блокируется.
- До нажатия кнопки Start/Pause: прибор будет нельзя запустить.

ЗВУКОВАЯ СИГНАЛИЗАЦИЯ

Звуковые сигналы подаются в следующих случаях:

- После завершения работы программы.
- В случае неисправности прибора.

Чтобы **включить/отключить** звуковые сигналы, одновременно нажмите и удерживайте Rinse Hold и Quick Wash в течение 6 секунд.



При обнаружении неисправности звуковые сигналы будут выдаваться даже в случае их отключения.

ПОСТОЯННОЕ ДОПОЛНИТЕЛЬНОЕ ПОЛОСКАНИЕ

С помощью этого режима можно включить постоянное дополнительное полоскание при установке новой программы.

- Чтобы **включить/выключить** этот режим, одновременно нажмите и удерживайте кнопки Rinse Hold и Extra Rinse до тех пор, пока не **загорится/отключится** индикатор кнопки Extra Rinse.

ПЕРЕД ПЕРВЫМ ИСПОЛЬЗОВАНИЕМ

1. Залейте 2 литра воды в отсек моющего средства для этапа стирки.

При этом активируется система слива.

2. Поместите небольшое количество моющего средства в отсек для этапа стирки.

3. Не загружая в прибор одежды, выберите и запустите программу для стирки изделий из хлопка на максимальной температуре.

Эта процедура удалит из барабана и бака любые загрязнения.

ЕЖЕДНЕВНОЕ ИСПОЛЬЗОВАНИЕ



ВНИМАНИЕ! См. Главы, содержащие Сведения по технике безопасности.

ЗАГРУЗКА БЕЛЬЯ

Откройте вентиль подачи воды. Вставьте вилку сетевого кабеля в розетку.

1. Откройте дверцу прибора, потянув за ручку дверцы.
2. Поместите белье в барабан по одной вещи за раз.
3. Перед загрузкой встряхните каждое загружаемое изделие.

Не превышайте норму загрузки при укладке белья в барабан. Максимальные значения загрузки см. в «Таблице программ стирки».

4. Закройте дверцу.

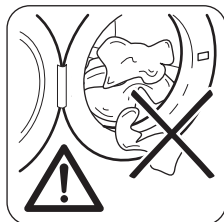

ПРЕДУПРЕЖДЕНИЕ Убедитесь, что белье не зажато между уплотнением и дверцей. Это может привести к протечке или повреждению белья.

ДОБАВЛЕНИЕ СРЕДСТВА ДЛЯ СТИРКИ И ДОБАВОК

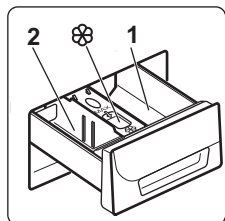

1. Отмерьте количество средства для стирки и кондиционера для ткани.
2. Поместите в отделение моющее средство и кондиционер для белья.
3. Осторожно закройте отсек средства для стирки.

ОТДЕЛЕНИЯ ДОЗАТОРА МОЮЩИХ СРЕДСТВ



ПРЕДУПРЕЖДЕНИЕ Используйте только моющие средства для стиральных машин.



Всегда следуйте инструкциям, приведенным на упаковке средств для стирки.

1	Отделение для средств, используемых на этапах предварительной стирки и замачивания (если это предусмотрено). Добавьте средство для предварительной стирки и замачивания до пуска программы.
2	Отсек средства для стирки, используемого на этапе стирки. При использовании жидкого средства для стирки добавьте его в дозатор непосредственно перед пуском программы.
	Отделение для жидких добавок (кондиционера для тканей, средства для подкрахмаливания). Добавьте соответствующий продукт в дозатор до пуска программы.

ЖИДКОЕ ИЛИ ПОРОШКОВОЕ СРЕДСТВО ДЛЯ СТИРКИ.

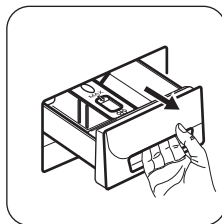

Потяните дозатор моющего средства на себя до упора.

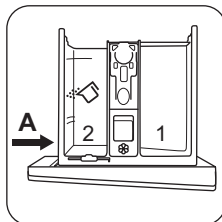

Положение **A** перегородки для моющих средств предназначено для **порошкового моющего средства**.

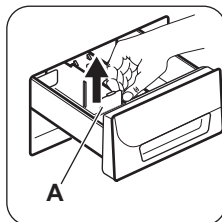

Также для использования жидких моющих средств/добавок или отбеливателя: Извлеките перегородку для моющих средств из положения **A**.

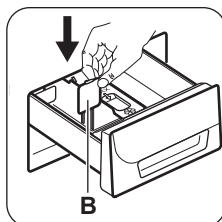

Вставьте перегородку для моющих средств в положение **B**.

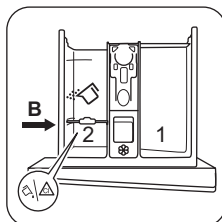

Положение **B** перегородки для моющих средств предназначено для порошковых моющих средств в заднем отделении, а также для жидких моющих средств/добавок или отбеливателя в переднем отделении.

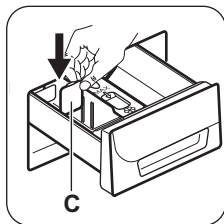

Использование только жидких моющих средств:

Вставьте перегородку для моющих средств в положение **C**.

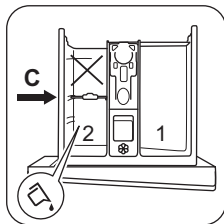

Положение **C** перегородки для моющих средств предназначено для жидкого моющего средства.

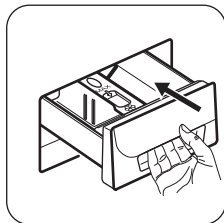

Аккуратно закрывайте дозатор моющего средства.



При использовании жидкого моющего средства:

- Не используйте гелеобразные или густые жидкие моющие средства.
- Не наливайте столько жидкого средства для стирки, чтобы оно переливалось через перегородку.
- Не используйте этап предварительной стирки.
- Не используйте функцию отсрочки пуска.

ВЫБОР ПРОГРАММЫ

1. Включите прибор и выберите программу, повернув селектор программ:
 - Индикатор кнопки **Start/Pause** замигает.
 - На дисплее отобразится продолжительность программ.
2. В случае необходимости измените температуру и скорость отжима или включите доступные режимы. При включении режима загорается его индикатор.



При ошибочной установке на дисплее отобразится сообщение **E_{rr}**.

ЗАПУСК ПРОГРАММЫ БЕЗ ОТСРОЧКИ ПУСКА

Нажмите на кнопку Start/Pause.

- Индикатор кнопки Start/Pause загорится, перестав мигать.
- Произойдет запуск программы, дверца заблокируется и загорится индикатор .
- Продолжительность программы начнет уменьшаться с шагом в одну минуту.



В начале цикла стирки на короткое время может включиться сливной насос.

ЗАПУСК ПРОГРАММЫ С РЕЖИМОМ ОТСРОЧКИ ПУСКА

1. Нажимайте на кнопку Delay Start, пока на дисплее не отобразится нужное значение отсрочки. Загорится индикатор отсрочки пуска.
2. Нажмите на кнопку Start/Pause:
 - Высветится индикатор блокировки дверцы и индикатор .
 - Прибор начнет обратный отсчет времени.
 - По окончании обратного отсчета произойдет автоматический запуск программы.



Можно отменить или изменить значение режима Delay Start до нажатия на кнопку Start/Pause. После нажатия на кнопку Start/Pause можно только отменить режим Delay Start.

Отмена режима Delay Start:

- a. Нажмите на кнопку Start/Pause, чтобы перевести прибор в режим паузы. Индикатор кнопки Start/Pause замигает.
- b. Нажимайте на кнопку Delay Start, пока на дисплее не появится . Снова нажмите на кнопку Start/Pause требуемое количество раз, чтобы сразу же запустить программу.

ОТМЕНА ВЫПОЛНЯЮЩЕЙСЯ ПРОГРАММЫ

1. Поверните селектор программ в положение , чтобы отменить программу и выключить прибор.
2. Вновь включите прибор поворотом селектора программ. Теперь можно выбрать новую программу стирки.



Перед запуском новой программы прибор может произвести слив воды. В этом случае убедитесь, что средство для стирки все еще находится в дозаторе моющих средств; в противном случае добавьте средство для стирки.

ПРЕРЫВАНИЕ ПРОГРАММЫ И ИЗМЕНЕНИЕ ВЫБРАННЫХ РЕЖИМОВ

Допускается изменение только ограниченного ряда режимов до того, как они будут запущены.

1. Нажмите на кнопку Start/Pause. Замигает индикатор.
2. Внесите изменения в режимы.
3. Снова нажмите на кнопку Start/Pause. Выполнение программы будет продолжено.

ОТКРЫВАНИЕ ДВЕРЦЫ

Во время выполнения любой из программ или Delay Start дверца остается заблокированной.

При этом светится индикатор .





ПРЕДУПРЕЖДЕНИЕ Если температура или уровень воды в барабане слишком высоки и барабан еще вращается, дверцу нельзя будет открыть.

Для того, чтобы открыть крышку в течение первых минут цикла, или при выполнении Delay Start:

1. Нажмите на кнопку Start/Pause, чтобы перевести прибор в режим паузы.
2. Подождите, пока не погаснет индикатор .
3. Дверцу можно открыть.
4. Закройте дверцу и снова коснитесь кнопки Start/Pause. Выполнение программы или (отсчета Delay Start) продолжится.

ПО ОКОНЧАНИИ ПРОГРАММЫ



- Прибор автоматически завершает работу.

- Выдается звуковой сигнал (если он включен).
- На дисплее высвечивается .
- Индикатор кнопки Start/Pause погаснет.
- Индикатор блокировки дверцы  гаснет. Выключите прибор, повернув селектор программ в положение .
- Дверцу можно открыть.
- Выньте белье из прибора. Убедитесь, что барабан пуст.
- Закройте водопроводный вентиль.
- Оставьте дверцу и выдвижной дозатор моющих средств приоткрытыми для предотвращения образования плесени и неприятных запахов.

Программа стирки завершена, но в барабане осталась вода.

- Барабан регулярно совершает вращения для предотвращения образования складок на белье.
- Индикатор Rinse Hold продолжает гореть, напоминая Вам о необходимости слить воду.
- Горит индикатор дверцы . Индикатор кнопки Start/Pause мигает. Дверца остается заблокированной.
- Чтобы открыть дверцу, необходимо слить воду.

Слив воды:

1. Для слива воды.
 - Задайте программу Слив или Отжим.
 - Нажмите на кнопку Start/Pause. Прибор произведет слив воды и отжим.
2. По окончании программы индикатор блокировки дверцы  погаснет, и дверцу можно будет открыть.
3. Выключите прибор, повернув селектор программ в положение .

РЕЖИМ ОЖИДАНИЯ

Если через несколько минут по окончании программы стирки прибор не будет выключен, он перейдет в режим сохранения энергии. Режим сохранения энергии уменьшает энергопотребление, пока прибор находится в режиме ожидания:

- Гаснут все индикаторы и дисплей.
- Индикатор кнопки «Пуск» медленно мигает.

Для отключения режима сохранения энергии нажмите на любую кнопку.

ПОЛЕЗНЫЕ СОВЕТЫ

ЗАГРУЗКА БЕЛЬЯ

- Разделите белье на: белое белье, цветное белье, синтетику, деликатное белье и изделия из шерсти.
- Следуйте инструкциям, приведенным на ярлыках вещей с информацией по уходу за ними.
- Не стирайте одновременно белое и цветное белье.
- Некоторые цветные вещи могут обесцвечиваться при первой стирке. Рекомендуется стирать их отдельно при первой стирке.
- Застегните наволочки, закройте молнии, зацепите крючки, защелкните кнопки. Завяжите ремешки.
- Выньте из карманов все их содержимое и расправьте вещи.
- Выверните многослойные изделия, изделия из шерсти и вещи с аппликациями.
- Выведите стойкие пятна.
- При помощи специального средства для стирки отстирайте сильно загрязненные места.
- Соблюдайте осторожность при обращении с занавесками. Удалите крючки или поместите занавески в мешок для стирки или наволочку.
- Не стирайте белье с необработанными краями или с разрезами. Помещайте небольшие вещи и деликатные вещи (например, бюстгалтеры с косточками, ремни, колготки и т.д.) в мешок для стирки.
- При крайне малой загрузке на этапе отжима может иметь место дисбаланс. В этом случае вручную распределите вещи в барабане и снова запустите этап отжима.

СТОЙКИЕ ПЯТНА

Вода и средство для стирки могут не справиться с некоторыми пятнами.

Такие загрязнения рекомендуется обработать заранее до загрузки одежды в прибор.

В продаже имеются специализированные средства для выведения пятен. Используйте пятновыводители, подходящие к конкретному типу пятен и ткани.

СРЕДСТВА ДЛЯ СТИРКИ И ДОБАВКИ

- Используйте только средства для стирки и добавки, предназначенные специально для стиральных машин:
 - стиральные порошки для всех типов тканей;

- стиральные порошки для изделий из деликатных тканей (макс. температура 40°C) и шерсти;
 - жидкие моющие средства, предпочтительные для низкотемпературных программ стирки (макс. температура 60°C) для всех типов тканей или специально предназначенные для стирки только шерстяных изделий.
- Не смешивайте разные средства для стирки.
 - В целях сохранения окружающей среды не используйте средства для стирки в количествах, превышающих необходимые.
 - Следуйте инструкциям, приведенным на упаковке данных средств.
 - Выбирайте средства, подходящие для типа и цвета конкретной ткани, температуры программы стирки и уровня загрязненности.
 - Если в приборе отсутствует дозатор средства для стирки с заслонкой, добавляйте жидкие средства для стирки при помощи дозирующего шарика (поставляемого производителем средства для стирки).

РЕКОМЕНДАЦИИ ПО ЭКОЛОГИЧНОМУ ИСПОЛЬЗОВАНИЮ

- При стирке белья обычной загрязненности выбирайте программу стирки, не включающую цикл предварительной стирки.
- Всегда запускайте программу стирки при максимально допустимой загрузке белья.
- При необходимости используйте пятновыводитель и выбирайте программу с более низкой температурой стирки.
- Для того, чтобы правильно выбрать нужное количество средства для стирки, узнайте, какова жесткость воды в Вашей водопроводной сети. См. Главу «Жесткость воды».

ЖЕСТКОСТЬ ВОДЫ

Если вода в Вашем регионе имеет высокую или среднюю жесткость, рекомендуется использовать предназначенные для стиральных машин смягчители для воды. В регионах, где вода имеет низкую жесткость, использование смягчителя для воды не требуется.

Чтобы узнать уровень жесткости воды в Вашем регионе обратитесь местную службу контроля водоснабжения.

Используйте нужное количество смягчителя воды. Следуйте инструкциям, приведенным на упаковке данных средств.

УХОД И ОЧИСТКА



ВНИМАНИЕ! См. Главы, содержащие Сведения по технике безопасности.



Всегда следуйте инструкциям, приведенным на упаковке данных средств.

ОЧИСТКА НАРУЖНЫХ ПОВЕРХНОСТЕЙ

Для очистки прибора используйте только теплую воду с мылом. Насухо вытрите все поверхности.



ПРЕДУПРЕЖДЕНИЕ Не используйте составы на основе спирта, растворителей или химических веществ.

УДАЛЕНИЕ НАКИПИ

Если вода в Вашем регионе имеет высокую или среднюю жесткость, рекомендуется использовать предназначенные для стиральных машин средства для удаления накипи.

Регулярно проверяйте состояние барабана, во избежание образования накипи и частичек ржавчины.

Для удаления частиц ржавчины используйте только специальные средства для стиральных машин. Данную операцию следует производить отдельно от стирки белья.

ПРОФИЛАКТИЧЕСКАЯ СТИРКА

При использовании программ стирки при низкой температуре в барабане могут задерживаться остатки средства для стирки. Регулярно производите «профилактическую стирку». Для этого сделайте следующее:

- Выньте все белье из барабана.
- Выберите программу стирки хлопка, задав максимальную температуру и добавив небольшое количество моющего средства.

УПЛОТНИТЕЛЬ ДВЕРЦЫ

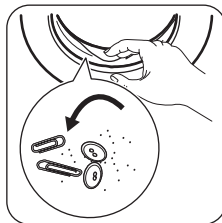

Регулярно проверяйте состояние уплотнителя и удаляйте все предметы с его внутренней стороны.

ОЧИСТКА ДОЗАТОРА МОЮЩЕГО СРЕДСТВА

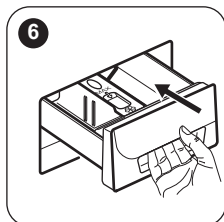
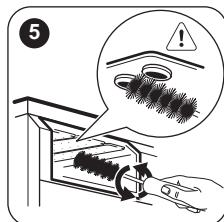
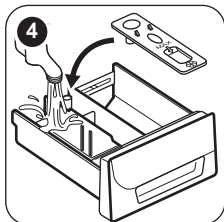
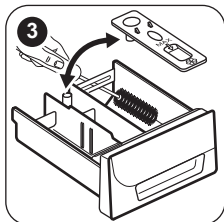
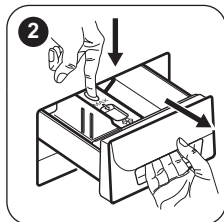
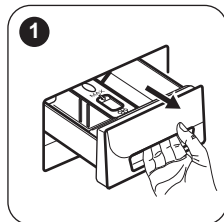

ЧИСТКА ФИЛЬТРА СЛИВНОГО НАСОСА

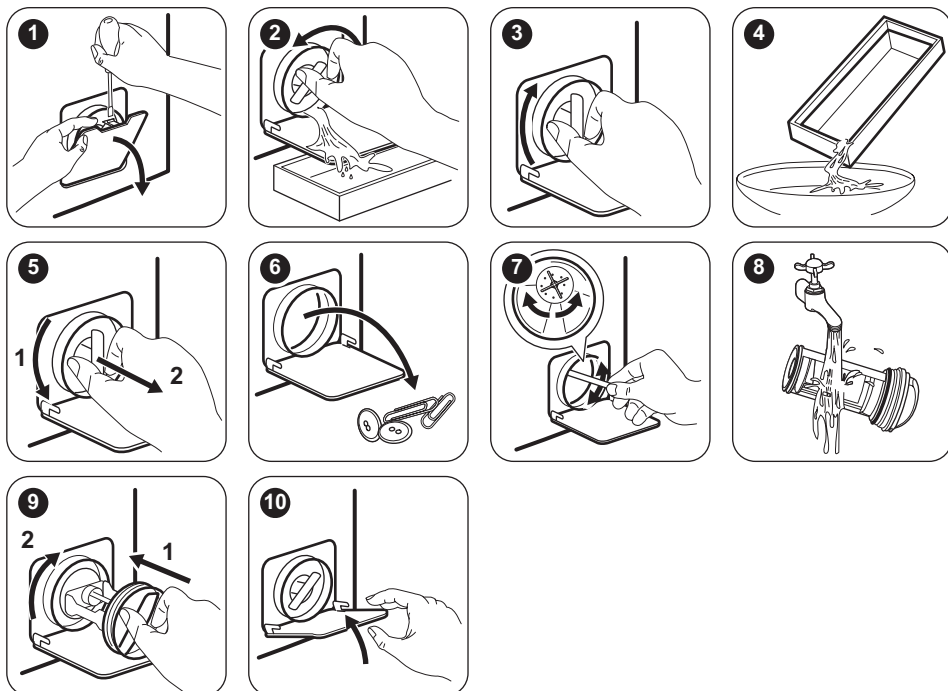

ОЧИСТКА НАЛИВНОГО ШЛАНГА И ФИЛЬТРА КЛАПАНА

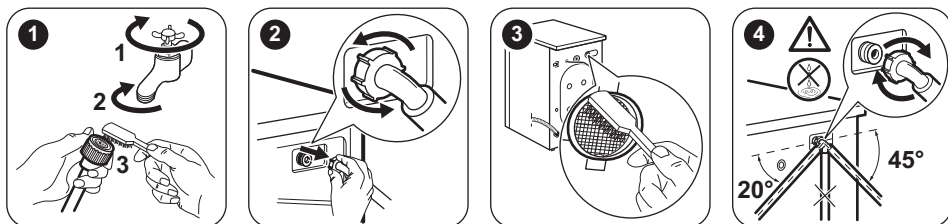

ЭКСТРЕННЫЙ СЛИВ

В результате неисправности прибор может быть не в состоянии произвести слив воды. В этом случае выполните действия с (1) по (10), описанные в Главе «Очистка сливного фильтра». При необходимости очистите насос.

После выполнения операций экстренного слива воды необходимо повторно включить систему слива:

1. После выполнения операций экстренного слива воды необходимо повторно включить систему слива: Залейте 2 литра

воды в отсек дозатора моющего средства для основной стирки.

2. Запустите программу, чтобы слить воду.

МЕРЫ ПРОТИВ ЗАМЕРЗАНИЯ

Если прибор установлен в месте, где температура может опускаться ниже 0°C, удалите из наливного шланга и сливного насоса оставшуюся там воду.

1. Выньте вилку сетевого кабеля из розетки.
2. Закройте водопроводный вентиль.
3. Поместите оба конца наливного шланга в контейнер и дайте воде вытечь из шланга.

4. Слейте воду из сливного насоса. См. операции, выполняемые для экстренного слива воды.
5. После слива воды из сливного насоса подключите наливной шланг.



ВНИМАНИЕ! Перед тем, как вновь использовать прибор, убедитесь, что температура превышает 0°C. Производитель не несет ответственности за ущерб, вызванный воздействием низких температур.

ПОИСК И УСТРАНЕНИЕ НЕИСПРАВНОСТЕЙ



ВНИМАНИЕ! См. Главы, содержащие Сведения по технике безопасности.

ВВЕДЕНИЕ

Прибор не запускается или останавливается во время работы.

Сначала попытайтесь найти решение проблемы (см. Таблицу). В случае повторного возникновения неисправности обратитесь в авторизованный сервисный центр.

В случае ряда проблем прибором могут выдаваться звуковые сигналы, а на дисплее - высвечиваться коды ошибок:

- **E10** - В прибор не поступает как следует вода.

- **E20** - Прибор не сливает воду.
- **E40** - Дверца прибора открыта или не закрыта как следует. Пожалуйста, проверьте дверцу!
- **E90** - Нестабильная работа электросети. Дождитесь стабилизации электросети. См. Главу «Неполадки в сети электропитания».
- **E91** - Отсутствует обмен данными между электронными компонентами прибора. Выключите и снова включите прибор.



ВНИМАНИЕ! Перед выполнением проверок выключите прибор.

ВОЗМОЖНЫЕ НЕИСПРАВНОСТИ

Неисправность	Возможное решение
Программа не запускается.	<ul style="list-style-type: none"> • Убедитесь, что вилка сетевого шнура вставлена в розетку электропитания. • Убедитесь, что дверца прибора закрыта. • Убедитесь, что предохранитель на электрощите не поврежден. • Убедитесь, что кнопка «Пуск/Пауза» была нажата. • Если задана функция «Отсрочка пуска», отмените отсрочку или дождитесь окончания обратного отсчета. • Отключите функцию «Защита от детей», если она включена (а также если она предусмотрена).

Неисправность	Возможное решение
В прибор не поступает как следует вода.	<ul style="list-style-type: none"> • Убедитесь, что водопроводный кран открыт. • Убедитесь, что давление в водопроводной сети не понижено. Для получения сведений об этом обратитесь в местную службу водоснабжения. • Убедитесь, что водопроводный кран не засорен. • Убедитесь, что фильтр наливного шланга и фильтр клапана не засорены. См. Главу «Уход и очистка». • Убедитесь, что наливной шланг не перекручен и не передавлен. • Убедитесь, что наливной шланг подключен правильно.
Прибор не сливает воду.	<ul style="list-style-type: none"> • Убедитесь, что сливная труба не засорена. • Убедитесь, что сливной шланг не перекручен и не передавлен. • Убедитесь, что сливной фильтр не засорен. При необходимости очистите фильтр. См. Главу «Уход и очистка». • Удостоверьтесь, что сливной шланг находится в нужном положении. Возможно, шланг расположен слишком низко. • Выберите программу слива, если выбрана программа без использования слива. • Если использовалась опция, в результате работы которой в баке остается вода, воспользуйтесь программой «Слив».
Отжим не используется или цикл стирки длится дольше, чем обычно.	<ul style="list-style-type: none"> • Задайте программу отжима. • Распределите вещи в барабане вручную и снова запустите этап отжима. Эта проблема может быть вызвана разбалансировкой.
Вода на полу.	<ul style="list-style-type: none"> • Убедитесь, что соединения шлангов герметичны, а утечки воды отсутствуют. • Убедитесь, что сливной шланг не поврежден. • Убедитесь, что используется подходящее моющее средство в необходимом количестве.
Невозможно открыть дверцу прибора.	<ul style="list-style-type: none"> • Убедитесь, что программа стирки завершена. • Если в барабане осталась вода, выберите программу с использованием слива или отжима.
Прибор издает необычный шум.	<ul style="list-style-type: none"> • Убедитесь, что прибор как следует выровнен. См. раздел «Установка». • Убедитесь, что упаковка и/или транспортировочные болты удалены. См. раздел «Установка». • Добавьте в барабан еще белья. Возможно, нагрузка недостаточна велика.
Цикл заканчивается быстрее, чем указано на дисплее.	<p>Прибор может изменить время стирки сообразно конкретной загрузке белья. См. Главу «Показатели потребления».</p>
Цикл требует больше времени, чем указано на дисплее.	<p>Несбалансированная загрузка белья увеличивает продолжительность работы. Такое поведение прибора является нормой.</p>

Неисправность	Возможное решение
Результаты стирки неудовлетворительны.	<ul style="list-style-type: none"> Увеличьте количество моющего средства или используйте другое моющее средство. Перед стиркой используйте специальные средства для удаления стойких пятен. Убедитесь в правильности выбранной температуры. Уменьшите объем загрузки.
Не удается выбрать какую-либо опцию.	<ul style="list-style-type: none"> Убедитесь, что Вы нажимаете только на требуемую кнопку/кнопки.

После проверки включите прибор. Выполнение программы продолжится с того момента, на котором она была прервана. Если неисправность появится снова, обратитесь в авторизованный сервисный центр. Если на дисплее отображаются другие коды ошибок. Выключите и включите прибор. В случае повторного возникновения неисправности обратитесь в сервисный центр.

ОБСЛУЖИВАНИЕ

Мы рекомендуем использовать оригинальные запчасти.

При обращении в сервис-центр следует иметь под рукой следующую информацию. Данная информация находится на табличке с техническими данными: модель, код изделия (PNC) и серийный номер. (Mod., Prod. No., Ser. No.)

ТЕХНИЧЕСКИЕ ДАННЫЕ

Размеры	Ширина/Высота/Глубина/Общая глубина	595 мм / 850 мм / 380 мм / 420 мм
Подключение к электросети	Напряжение Общая мощность Предохранитель Частота	230 В 2000 Вт 10 А 50 Гц
Защита от проникновения твердых частиц и влаги обеспечивается защитной крышкой. Исключения: низковольтное оборудование не имеет защиты от влаги.		IPX4
Давление в водопроводной сети	Минимум Максимум	0,5 бар (0,05 МПа) 8 бар (0,8 МПа)
Подключение воды ¹⁾		Холодная вода
Максимальная загрузка	Хлопок	6 кг
Класс энергопотребления		A++
Скорость отжима	Максимум	1000 об/мин

1) Присоедините наливной шланг к водопроводному крану с резьбой 3/4".

НЕИСПРАВНОСТЬ ЭЛЕКТРОСЕТИ

В случае кратковременного или длительного перебоя подачи

электроэнергии стиральная машина прекращает работу, особенно в случае, если

нагрузка на электросеть превышает максимальную номинальную величину в 2000 ватт. Это может привести к уменьшению напряжения ниже приемлемой величины в 185 вольт.

В большинстве случаев при подобных перебоях электропитания достаточно просто дождаться восстановления нормального напряжения электросети.



Во избежание данных перебоев рекомендуется:

- Использовать стиральную машину в периоды, когда электросеть не перегружена (например, ночью).
- Позаботиться о том, чтобы при этом не были запущены другие приборы.

ОХРАНА ОКРУЖАЮЩЕЙ СРЕДЫ

Материалы с символом  следует сдавать на переработку. Положите упаковку в соответствующие контейнеры для сбора вторичного сырья. Принимая участие в переработке старого электробытового оборудования, Вы помогаете защитить окружающую среду и здоровье человека. Не

выбрасывайте вместе с бытовыми отходами бытовую технику, помеченную символом . Доставьте изделие на местное предприятие по переработке вторичного сырья или обратитесь в свое муниципальное управление.

Дата производства данного изделия указана в серийном номере (serial number), где первая цифра номера соответствует последней цифре года производства, вторая и третья цифры – порядковому номеру недели. Например, серийный номер 43012345 означает, что изделие произведено на тридцатой неделе 2014 года.

Класс энергопотребления: A
ТОВ «Електролюкс Україна»,
ул.Юности, 23-А, 76494, Ивано-Франковск,
Украина

⚠ ІНФОРМАЦІЯ З ТЕХНІКИ БЕЗПЕКИ

Перед установкою та експлуатацією приладу слід уважно прочитати інструкцію користувача. Виробник не несе відповідальності за травми або збитки через неправильне встановлення або використання. Інструкції з експлуатації приладу слід зберігати в безпечному і доступному місці з метою користування в майбутньому.

БЕЗПЕКА ДІТЕЙ І ВРАЗЛИВИХ ОСІБ

- Діти від 8 років, особи з обмеженими фізичними, сенсорними чи розумовими здібностями й особи без відповідного досвіду та знань можуть користуватися цим приладом лише під наглядом або після проведення інструктажу стосовно безпечного користування приладом і пов'язаних ризиків.
- Не дозволяйте дітям гратися з приладом.
- Не дозволяйте дітям до 3 років знаходитися поруч із приладом, коли він працює.
- Тримайте всі пакувальні матеріали подалі від дітей та утилізуйте матеріали належним чином.
- Тримайте м'які засоби в недоступному для дітей місці.
- Не допускайте дітей і домашніх тварин до відчинених дверцят приладу.
- Дітям забороняється виконувати очищення чи роботи з обслуговування приладу (які можуть виконуватися користувачем) без нагляду.

ЗАГАЛЬНІ ПРАВИЛА БЕЗПЕКИ

- Не змінюйте технічні специфікації цього приладу.
- Не перевищуйте максимальний обсяг завантаження 6 кг (див. розділ «Таблиця програм»).
- Робочий тиск води на впуску має становити від 0,5 бар (0,05 Мпа) до 8 бар (0,8 Мпа).
- Подбайте про те, щоб килим, килимок або інше підлогове покриття не закривало вентиляційні отвори в основі приладу (за наявності).

- Прилад слід під'єднати до водопроводу за допомогою набору нових шлангів з комплекту або набору нових шлангів, що постачається авторизованим сервісним центром.
- Повторно використовувати набір старих шлангів не можна.
- У разі пошкодження електричного кабелю його має замінити виробник або його авторизований сервісний центр чи інша кваліфікована особа. Робити це самостійно забороняється, оскільки існує небезпека ураження електричним струмом.
- Перш ніж виконувати технічне обслуговування, вимкніть прилад і вийміть вилку з розетки.
- Не використовуйте струмінь води та/або пару високого тиску для очищення приладу.
- Витріть прилад вологою ганчіркою. Застосовуйте лише нейтральні миючі засоби. Не застосовуйте абразивні засоби, абразивні серветки, розчинники або металеві предмети.

ІНСТРУКЦІЇ З ТЕХНІКИ БЕЗПЕКИ

УСТАНОВКА

- Видаліть усі транспортувальні болти та пакувальні матеріали.
- Тримайте транспортні болти в безпечному місці. Для перевезення приладу ці болти необхідно буде знов установити, щоб зафіксувати барабан для запобігання пошкодженню внутрішніх компонентів.
- Будьте обережні під час переміщення приладу, оскільки він важкий. Використовуйте захисні рукавички та взуття, що постачається в комплекті.
- Не встановлюйте й не використовуйте пошкоджений прилад.
- Дотримуйтеся інструкцій зі встановлення, що постачаються разом із приладом.
- Не встановлюйте прилад і не використовуйте його у приміщеннях, де температура може опуститися нижче 0 °C або де погодні явища можуть впливати на його роботу.
- Поверхня підлоги, на якій буде встановлено прилад, повинна бути рівною, нерухомою, чистою та термостійкою.

- Переконайтеся, що повітря може вільно циркулювати між приладом і підлогою.
- Відрегулюйте ніжки для забезпечення необхідної відстані між приладом і підлогою.
- Не встановлюйте прилад у місцях, де не можна повністю відчинити дверцята.
- Не підставляйте під прилад ємність для збору води на випадок можливого протікання. Звертайтеся до авторизованого сервісного центру по інформацію про приладдя, яке дозволяється використовувати.

ПІДКЛЮЧЕННЯ ДО ЕЛЕКТРОМЕРЕЖІ

- Прилад повинен бути заземленим.
- Завжди використовуйте правильно встановлену протиударну розетку.
- Переконайтеся, що електричні параметри на таблиці з технічними даними відповідають параметрам електромережі. У разі невідповідності слід звернутися до електрика.

- Не використовуйте розгалужувачі, перехідники й подовжувачі.
- Будьте обережні, аби не пошкодити штепсельну вилку та кабель. Якщо кабель живлення потребує заміни, зверніться до нашого сервісного центру.
- Вставляйте штепсельну вилку в розетку електроживлення лише після закінчення установки. Переконайтеся, що після установки є вільний доступ до розетки електроживлення.
- Не торкайтеся кабелю живлення чи штепсельної вилки вологими руками.
- Не тягніть за кабель живлення, щоб вимкнути прилад із мережі. Завжди вимикайте, витягаючи штепсельну вилку.
- Цей прилад відповідає директивам ЄЕС.
- Не кладіть усередину приладу, поряд із ним або на нього легкозаймисті речовини чи предмети, змочені в легкозаймистих речовинах.
- Подбайте про те, щоб у білизні не залишалося металевих предметів.
- Не торкайтеся скла дверцят під час виконання програми. Скло може нагрітися.

СЕРВІС

- Для ремонту приладу зверніться в авторизований сервісний центр.
- Використовуйте лише оригінальні запасні частини.

УТИЛІЗАЦІЯ



ПОПЕРЕДЖЕННЯ! Існує небезпека задушення.

- Від'єднайте прилад від електромережі та водопостачання.
- Відріжте кабель електричного живлення близько до приладу та утилізуйте його.
- Зніміть фіксатор дверцят, щоб унеможливити зачинення дверцят, якщо діти або домашні тварини опиняться всередині барабана.
- Утилізуйте прилад відповідно до місцевих вимог з утилізації відпрацьованого електричного й електронного обладнання (Директива WEEE).

ПІДКЛЮЧЕННЯ ДО ВОДОПРОВОДУ

- Не допускайте пошкодження шлангів.
- Перед тим, як під'єднати прилад до нових труб або труб, що не використовувалися тривалий час, чи якщо проводилися ремонтні роботи або встановлювалися нові пристрої (лічильники води тощо), спустіть воду, доки вона не буде чистою й прозорою.
- Під час першого використання приладу й після першого використання переконайтеся у відсутності видимих витоків води.

КОРИСТУВАННЯ



ПОПЕРЕДЖЕННЯ! Існує ризик отримання травм, ураження електричним струмом, пожежі, опіків або пошкодження приладу.

- Прилад призначено виключно для застосування в домашніх умовах.
- Дотримуйтеся інструкцій з безпеки, що зазначені на упаковці миючого засобу.

Цей продукт по змісту небезпечних речовин відповідає вимогам Технічного регламенту обмеження використання деяких небезпечних речовин в електричному та електронному обладнанні (постанова Кабінету Міністрів України №1057 від 3 грудня 2008р.)

ОПИС ВИРОБУ

ОГЛЯД ПРИЛАДУ

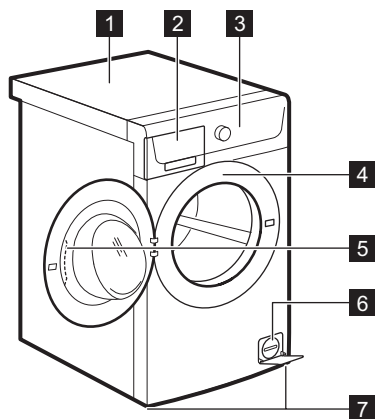

- 1 Верхня кришка
- 2 Дозатор м'яючого засобу
- 3 Панель керування
- 4 Табличка з технічними даними
- 5 Ручка дверцят
- 6 Фільтр зливного насоса
- 7 Ніжки для вирівнювання приладу

ПАНЕЛЬ КЕРУВАННЯ

ОПИС ПАНЕЛІ КЕРУВАННЯ

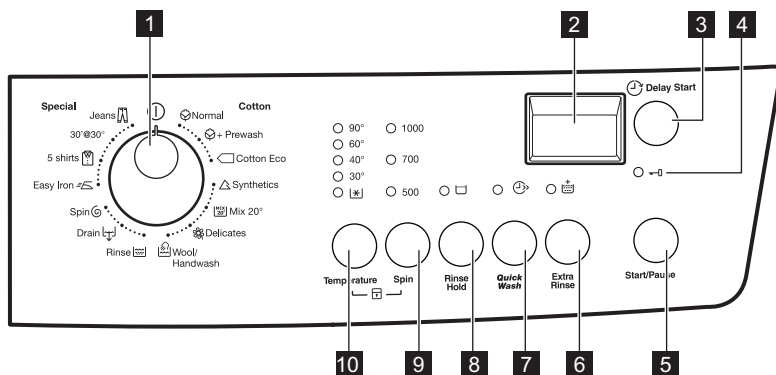

- 1 Перемикач програм
- 2 Дисплей
- 3 Кнопка відкладеного запуску (Delay Start)
- 4 Індикатор блокування дверцят
- 5 Кнопка Пуск/Пауза (Start/Pause)
- 6 Кнопка «Додаткове полоскання» (Extra Rinse)
- 7 Кнопка «Дуже швидко» (Quick Wash)
- 8 Кнопка «Полоскання без зливу» (Rinse Hold)
- 9 Кнопка зменшення швидкості віджимання (Spin)

10 Кнопка температури (Temperature)

ДИСПЛЕЙ



На дисплеї відображається така інформація:



- A.** Відкладений запуск.
Після натиснення кнопки відкладеного запуску на дисплеї відобразиться час відкладеного запуску.
- B.** Індикатор блокування від доступу дітей.
Індикатор з'являється на дисплеї при встановленні відповідної функції.
- C.** Ця зона показує:
 - Час програми.
 - Коди попереджень.
Якщо у приладі виникла несправність, на дисплеї відображаються коди













попереджень. Див. розділ «Усунення проблем».





- Повідомлення **E r r** протягом декількох секунд відображається на дисплеї в таких випадках:
 - Ви встановлюєте функцію, що не підходить до обраної програми.
 - Ви змінюєте програму під час її виконання.

ПРОГРАМИ

ТАБЛИЦЯ ПРОГРАМ

Програма Діапазон температур	Максимальне завантаження Максимальна швидкість віджимання	Опис програми (тип завантаження та ступінь забруднення)
Програми прання		
 Бавовна - Звичайна 90°C -  (холодне прання)	6 кг 1000 об/хв	Білі й кольорові бавовняні речі. Середній і низький ступінь забруднення.

Програма Діапазон температур	Максимальне завантаження Максимальна швидкість віджимання	Опис програми (тип завантаження та ступінь забруднення)
 Бавовна - Звичайна + Попереднє прання 90°C -  (холодне прання)	6 кг 1000 об/хв	Білі й кольорові бавовняні речі. Високий та середній ступінь забруднення.
 Бавовна «ЕКО» ¹⁾ 60°C - 40°C	6 кг 1000 об/хв	Біла й нелиноча бавовна. Середній ступінь забруднення. Рівень енергоспоживання зменшується, а час виконання програми прання збільшується.
 Синтетика 60°C -  (холодне прання)	3 кг 1000 об/хв	Вироби із синтетичних або змішаних тканин. Середній ступінь забруднення.
 Змішане 20° 20°C	3 кг 1000 об/хв	Спеціальна програма для виробів із бавовни, синтетики та змішаних тканин із низьким ступенем забруднення. Виберіть цю програму для того, щоб зменшити рівень споживання електроенергії. Для отримання високих результатів прання переконайтеся в тому, що миючий засіб придатний для прання при низькій температурі ²⁾
 Делікатні тканини 40°C -  (холодне прання)	3 кг 700 об/хв	Вироби з делікатних тканин, наприклад акрилу, віскози чи поліефіру. Середній ступінь забруднення.
 Вовна/Ручне прання 40°C -  (холодне прання)	1 кг 1000 об/хв	Вироби з вовни, призначені для прання в пральних машинах і для прання вручну, а також вироби з делікатних тканин із позначкою «ручне прання». ³⁾
 Полоскання Холодне прання	6 кг 1000 об/хв	Полоскання та віджимання білизни. Усі типи тканин , окрім виробів із вовни й делікатних тканин. Знизьте швидкість віджимання залежно від типу білизни.
 Зливання	6 кг	Для зливання води з барабана. Усі тканини.
 Віджимання	6 кг 1000 об/хв	Віджимання білизни й зливання води з барабана. Усі типи тканин, окрім виробів із вовни й делікатних тканин.

Програма Діапазон температур	Максимальне завантаження Максимальна швидкість віджимання	Опис програми (тип завантаження та ступінь забруднення)
 Полегшене прасування 60°C -  (холодне прання)	1.5 кг 700 об/хв	Вироби із синтетики, які потребують делікатного прання. Середній і низький рівень забруднення. ⁴⁾
 5 сорочок 30°C	700 об/хв	Вироби із синтетичних і змішаних тканин. Вироби з низьким ступенем забруднення та речі, які потрібно освіжити. Для прання 5-6 сорочок.
30@30° Міні 30 30°C	3 кг 700 об/хв	Синтетичні та делікатні вироби. Вироби з низьким ступенем забруднення або речі, які потрібно освіжити.
 Джинсові вироби 60°C -  (холодне прання)	6 кг 1000 об/хв	Вироби з джинсових або трикотажних тканин. Також для виробів темних кольорів.













1) Стандартні програми для показників споживання, зазначених на ярлику щодо енергоспоживання. Згідно з положенням 1061/2010, цими програмами є «Стандартна програма для бавовни 60°C» і «Стандартна програма для бавовни 40°C» відповідно. Використання цих програм є найбільш ефективним із точки зору сумарного споживання електроенергії й води для прання виробів із бавовни із середнім ступенем забруднення.



Температура води під час виконання фази прання може відрізнитися від температури, заявленої для обраної програми.

- 2) Якщо температура води нижча за 20°C, прилад виконує коротку фазу нагрівання. На дисплеї пристрою відображається налаштування температури «Холодне прання».
- 3) Під час виконання цього циклу барабан обертається повільно для того, щоб забезпечити делікатне прання. Може здаватися, що барабан не обертається або обертається неналежним чином.
- 4) Регулювання температури води й обережне прання та віджимання під час цього циклу дозволяють зменшити змінання білизни. Прилад виконує додаткові цикли полоскання.

Сумісність опцій програм

Програма	Spin	Rinse Hold	Quick Wash ¹⁾	Extra Rinse ²⁾	Delay Start
Бавовна - Звичайна 	■	■	■	■	■
Бавовна - Звичайна + Попереднє прання 	■	■	■	■	■
Бавовна «ЕКО» 	■	■		■	■
Синтетика 	■	■	■	■	■
Змішане 20° 	■	■		■	■
Делікатні тканини 	■	■	■	■	■
Вовна/Ручне прання 	■	■			■
Полоскання 	■	■		■	■
Зливання 					
Віджимання 	■				■
Полегшене прасування 	■	■		■	■
5 сорочок 	■				■
Міні 30 30°@30°	■				■
Джинсові вироби 	■	■		■	■

1) У разі встановлення найкоротшої тривалості рекомендується зменшити кількість завантаженої білизни. Прилад можна завантажити повністю, однак результати прання будуть менш задовільними.

2) Якщо вибрано функцію «Додаткове полоскання», пристрій виконує додаткові цикли полоскання. Якщо налаштовано низьку швидкість віджимання для програми полоскання, здійснюється делікатне прання й виконується короткий цикл віджимання.

ПОКАЗНИКИ СПОЖИВАННЯ



Дані, наведені в цій таблиці, є приблизними. Дані залежать від різних факторів: кількості й типу білизни, температури води й навколишнього середовища.





Коли програма починає виконуватися, на дисплеї відображається її тривалість за умови максимального завантаження.

У процесі прання тривалість програми розраховується автоматично й може бути суттєво скорочена, якщо вага завантаженої білизни менша максимально допустимій (наприклад, «Бавовна 60 °С»): максимальне завантаження 6 кг, тривалість програми перевищує 2 години; якщо реальне завантаження 1 кг, тривалість програми стає менше 1 години).

Під час розрахунку реальної тривалості програми на дисплеї приладу блимає точка.

Програми	Завантаження (кг)	Споживання електроенергії (кВт-год)	Споживання води (л)	Приблизна тривалість програми (хв)	Залишкова вологість (%) ¹⁾
Бавовна - Звичайна 60°C	6	1.26	60	183	60
Бавовна - Звичайна 40°C	6	0.83	60	165	60
Синтетика 40°C	3	0.63	55	119	37
Делікатні тканини 40°C	3	0.50	45	49	37
Вовна/Ручне прання 30°C ²⁾	1	0.45	59	69	32

Стандартні програми для бавовни

Стандартна бавовна 60°C 	6	0.80	48	204	60
Стандартна бавовна 60°C 	3	0.61	40	175	60
Стандартна бавовна 40°C 	3	0.56	40	172	60

1) Наприкінці фази віджимання.

2) Недоступно для певних моделей.

Режим «Вимк.» (Вт)	Режим «Залиш. увімк.» (Вт)
0.48	0.48

Інформація, наведена в таблиці вище, відповідає положенню Європейської комісії 1015/2010, що впроваджує директиву 2009/125/ЄС.

ФУНКЦІЇ

TEMPERATURE

Ця опція дозволяє змінити температуру, встановлену за промовчанням.

Індикатор  = холодна вода.

Засвітиться індикатор встановленої температури.

SPIN

Ця функція дозволяє змінити швидкість віджимання, встановлену за промовчанням.

Засвітиться індикатор встановленої швидкості.

RINSE HOLD

- Налаштуйте цю опцію для того, щоб запобігти зминанню білизни.
- Засвітиться відповідний індикатор.
- Після завершення програми в барабані залишається вода.
- Барабан обертається з рівномірними інтервалами для того, щоб запобігти зминанню білизни.
- Дверцята залишаються заблокованими. Щоб розблокувати дверцята, необхідно злити воду.



Інструкції щодо зливу води див. у розділі «Після завершення програми».

QUICK WASH

Натисніть цю кнопку, щоб зменшити тривалість програми.

НАЛАШТУВАННЯ

ЗАХИСТ ВІД ДІТЕЙ

Ця функція не дозволяє дітям гратись з панеллю керування.

- Щоб **активувати/деактивувати** цю функцію, одночасно натискайте

Встановлюйте цю функцію для речей із легким забрудненням або для освіження речей.

EXTRA RINSE

За допомогою цієї функції можна здійснити додаткове полоскання під час програми прання.

Використовуйте цю функцію для прання речей людей, що мають алергію на миючі засоби, або в місцевостях з м'якою водою.

Засвітиться відповідний індикатор.

DELAY START

За допомогою цієї опції можна відкласти запуск програми на період від 30 хвилин до 20 годин.

На дисплеї відображається відповідний індикатор.

ІНДИКАТОР БЛОКУВАННЯ ДВЕРЦЯТ

Індикатор  вказує, коли дверцята можна відкривати:

- Індикатор світиться: дверцята відчинити не можна.
- Індикатор мигтить: дверцята можна буде відкрити за декілька хвилин.
- Індикатор не світиться: дверцята можна відчинити.

Temperature і Spin, доки індикатор  не **засвітиться/згасне**.

Цю функцію можна активувати:

- Після натискання Start/Pause: опції та перемикач програм блокуються.

- Перед натисканням Start/Pause: прилад не можна вмикати.

ЗВУКОВІ СИГНАЛИ

Звукові сигнали лунають у таких випадках:

- Програма завершилася.
- Виникла несправність приладу.

Для **деактивації/активації** звукових сигналів одночасно натисніть і утримуйте Rinse Hold і Quick Wash протягом 6 секунд.



Якщо звукові сигнали деактивовано, вони будуть застосовуватися лише в разі несправності приладу.

ПОСТІЙНА ФУНКЦІЯ ДОДАТКОВОГО ПОЛОСКАННЯ

Якщо встановлено нову програму буде постійно ввімкнена опція додаткового полоскання.

- Щоб **активувати/деактивувати** цю функцію, одночасно натискайте кнопку Rinse Hold і Extra Rinse, доки індикатор кнопки Extra Rinse не **засвітиться/згасне**.

ПЕРЕД ПЕРШИМ ВИКОРИСТАННЯМ

1. Додайте 2 літри води у відділення для миючого засобу для фази прання.

Це видалить весь можливий бруд з барабана та бака.

Це активує систему зливу.

2. Додайте невелику кількість миючого засобу у відділення для фази прання.
3. Встановіть та запустіть програму для прання бавовни при найвищій температурі без білизни.

ЩОДЕННЕ КОРИСТУВАННЯ



ПОПЕРЕДЖЕННЯ! Див. розділи з інформацією щодо техніки безпеки.

ЗАВАНТАЖЕННЯ БІЛИЗНИ

Відкрийте водопровідний кран. Вставте вилку в розетку.

1. Потягніть дверцята приладу за ручку, щоб відкрити їх.
2. Одна за одну завантажте речі в барабан.
3. Струшуйте речі, перш ніж класти їх у прилад.

Переконайтеся, що в барабан не завантажено надто багато білизни. Див. макс. завантаження, позначене в "Таблиці програм".

4. Зачиніть дверцята.

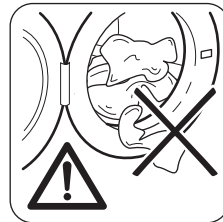

УВАГА Переконайтеся, що білизна не защемила-ся між ущільнювачем та дверцятами. Існує ризик витікання води і пошкодження білизни.

ВИКОРИСТАННЯ МИЮЧИХ ЗАСОБІВ ТА ДОБАВОК

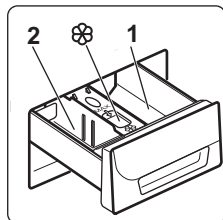

1. Відмірте необхідну кількість миючого засобу і кондиціонера для тканин.
2. Помістіть миючий засіб і кондиціонер у відділення.
3. Обережно закрийте дозатор миючого засобу.

ВІДДІЛЕННЯ ДОЗАТОРА



УВАГА Застосовуйте лише миючі засоби, призначені для використання в пральній машині.



Завжди дотримуйтесь інструкцій, наведених на упаковці миючих засобів.

1	Відділення миючого засобу для фази попереднього прання або програми замочування. Миючий засіб для попереднього прання або замочування слід додавати перед запуском програми.
2	Відділення миючого засобу для фази прання. Якщо ви застосуєте рідкий миючий засіб, додавайте його безпосередньо перед запуском програми.
	Відділення для рідких добавок (пом'якшувач, крохмаль). Покладіть продукт у відділення перед запуском програми.

РІДКИЙ АБО ПОРОШКОВИЙ МИЮЧИЙ ЗАСІБ

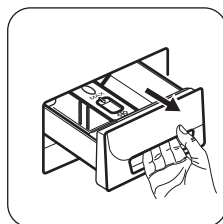

Витягніть лоток дозатора миючого засобу до його зупинки.

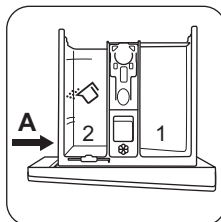

Положення **A** перегородки дозатору призначене для **порошкових миючих засобів**.

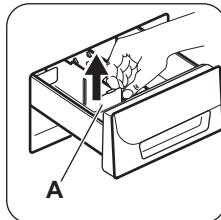

Використання також рідкого миючого засобу, добавки або відбілювача.

Змістіть перегородку дозатора миючого засобу з положення **A**.

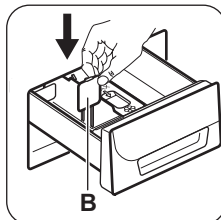

Вставте перегородку дозатора миючого засобу в положення **B**.

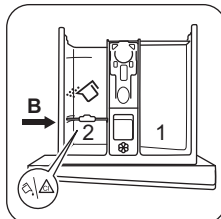

Положення **B** перегородки дозатора призначене для **порошкового миючого засобу** в задньому відділі та для **рідкого миючого засобу, добавки або відбілювача** в передньому відділенні.

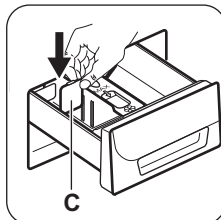

Використання тільки рідкого миючого засобу.

Вставте перегородку дозатора миючого засобу в положення **C**.

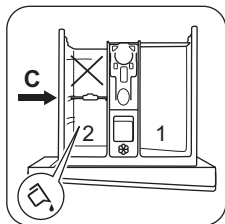

Положення **С** перегородки дозатора призначене для рідкого миючого засобу.

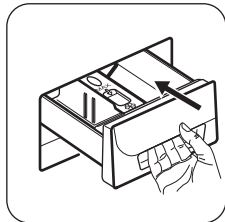

Обережно закрийте дозатор миючого засобу.



Необхідні дії в разі використання рідкого миючого засобу.

- Не користуйтеся гелевими або густими рідкими миючими засобами.
- Не наповнюйте миючий засіб вище обмеження на перегородці.
- Не встановлюйте опцію попереднього прання.
- Не налаштовуйте функцію відкладеного запуску.

ВСТАНОВЛЕННЯ ПРОГРАМИ

1. Поверніть перемикач програм, щоб увімкнути прилад і встановити програму.
 - Мигтить індикатор кнопки **Start/Pause**.
 - На дисплеї відображається тривалість програми.
2. У разі потреби змініть температуру чи швидкість віджимання або додайте сумісні опції. Після ввімкнення опції почне світитися її індикатор.



Якщо якість налаштування буде виконано неправильно, на дисплеї відобразиться повідомлення

ЕЕЕ.

АКТИВАЦІЯ ПРОГРАМИ БЕЗ ВІДКЛАДЕНОГО ЗАПУСКУ

Натисніть кнопку Start/Pause.

- Індикатор кнопки Start/Pause припиняє блимати та світиться постійно.

- Запускається програма, дверцята блокуються й починає світитися індикатор .
- Час програми зменшується з кроком в одну хвилину.



Зливний насос може використовуватися протягом короткого часу на початку циклу прання.

ЗАПУСК ПРОГРАМИ З ФУНКЦІЄЮ ВІДКЛАДЕНОГО ЗАПУСКУ

1. Натискайте кнопку Delay Start знов і знов, доки на дисплеї не відобразиться потрібний час відкладеного запуску. Засвітиться індикатор відкладеного запуску.
2. Натисніть кнопку Start/Pause:
 - Дверцята блокуються, а індикатор  світиться.
 - Прилад почне зворотний відлік.
 - Після закінчення зворотного відліку автоматично запускається програма.



Перш ніж натиснути кнопку Start/Pause, можна скасувати або змінити встановлену функцію Delay Start. Натиснувши кнопку Start/Pause, функцію Delay Start можна лише скасувати.

Щоб скасувати функцію Delay Start:

- a. Натисніть кнопку Start/Pause, аби перевести прилад у режим паузи. Індикатор кнопки Start/Pause блимає.
- b. Натискайте кнопку Delay Start, доки на дисплеї не відобразиться . Натисніть кнопку Start/Pause знову, щоб запустити програму негайно.

СКАСУВАННЯ ПРОГРАМИ, ЩО ВИКОНУЄТЬСЯ

1. Щоб скасувати програму й вимкнути прилад, поверніть перемикач програм у положення .
2. Поверніть перемикач програм ще раз, щоб увімкнути прилад. Тепер можна встановити нову програму прання.



Перш ніж розпочинати нову програму, прилад зливає воду. У цьому випадку переконайтеся, що миючий засіб знаходиться у відділенні для миючого засобу; у протилежному разі додайте миючий засіб.

ПЕРЕРИВАННЯ ПРОГРАМИ ТА ЗМІНА ОПЦІЙ

Можна змінювати лише деякі опції перед їхнім застосуванням.

1. Натисніть кнопку Start/Pause. Заблимає індикатор.
2. Змініть функції.
3. Натисніть кнопку Start/Pause ще раз. Виконання програми продовжується.

ВІДЧИНЕННЯ ДВЕРЦЯТ

Під час виконання програми або Delay Start дверцята приладу заблоковані. Світлиться індикатор



УВАГА Якщо температура та рівень води в барабані занадто високі, а барабан досі обертається, дверцята не можна відчиняти.

Необхідні дії для відчинення дверцят протягом перших хвилин циклу або в разі застосування функції Delay Start.

1. Натисніть кнопку Start/Pause, щоб перевести прилад у режим паузи.
2. Зачекайте, доки згасне індикатор .
3. Можна відчинити дверцята.
4. Закрийте дверцята й торкніться кнопки Start/Pause знову. Програма (або Delay Start) продовжує роботу.

ПІСЛЯ ЗАВЕРШЕННЯ ПРОГРАМИ

- Робота приладу зупиняється автоматично.
- Пролунає звуковий сигнал (якщо активовано).
- На дисплеї з'явиться .
- Індикатор кнопки Start/Pause згасне.

ПОРАДИ І РЕКОМЕНДАЦІЇ

ЗАВАНТАЖЕННЯ БІЛИЗНИ

- Розподіліть білизну за типами: біла, кольорова, синтетика, делікатні вироби та вовна.

- Символ блокування дверцят згасне. Поверніть перемикач програм у положення , щоб вимкнути прилад.
- Можна відчинити дверцята.
- Вийміть білизну з приладу. Переконайтеся в тому, що барабан порожній.
- Закрийте водопровідний кран.
- Залиште дверцята та контейнер для миючого засобу відкритими, щоб запобігти появі плісняви й неприємних запахів.

Програму прання завершено, але в барабані залишилася вода:

- Барабан обертається з рівномірними інтервалами для того, щоб запобігти появі складок на білизні.
- Індикатор Rinse Hold продовжує світитися, нагадуючи про необхідність злити воду.
- Світиться індикатор дверного замка . Індикатор кнопки Start/Pause блимає. Дверцята залишаються заблокованими.
- Щоб відчинити дверцята, необхідно злити воду.

Зливання води:

1. Щоб злити воду, виконайте наведені далі дії.
 - Установіть програму Зливання або Віджимання.
 - Натисніть кнопку Start/Pause. Прилад зіллє воду та здійснить віджимання.
2. Після завершення програми та вимкнення індикатора блокування дверцят можна відкрити дверцята.
3. Поверніть перемикач програм у положення , щоб вимкнути прилад.

РЕЖИМ ОЧІКУВАННЯ

Якщо прилад не буде вимкнено через кілька хвилин після завершення програми прання, він перейде в режим економії енергії. В режимі економії енергії зменшується споживання електроенергії, поки прилад перебуває в режимі очікування:

- Усі індикатори та дисплей згасають.
- Повільно мигтить індикатор кнопки «Пуск».

Натисніть будь-яку кнопку, щоб вимкнути режим економії енергії.

- Деякі кольорові речі можуть знебарвлюватись під час першого прання. Перші рази рекомендується прати їх окремо.
- Наволочки застебніть на гудзики, застебніть «блискавки», гачки та кнопки. Застебніть ремені.
- Звільніть кишені та розправте одяг.
- Виверніть навиворіт багатощарові тканини, вовняні вироби й одяг із фарбованими зображеннями.
- Видаліть складні плями.
- Речі зі значними плямами періть зі спеціальним миючим засобом.
- Будьте обережні під час прання фіранок. Зніміть усі гачки та покладіть фіранки в мішок для прання чи наволочку.
- Не періть білизну з непідшитими краями або розірвану білизну. Для прання дрібних та/або делікатних речей (таких як бюстгальтери на кісточках, ремені, колготки тощо) користуйтеся мішками для прання.
- Завантаження малої кількості білизни може призвести до дисбалансу під час віджимання. У такому випадку розподіліть речі в барабані вручну і знову ввімкніть цикл віджимання.

СТІЙКІ ПЛЯМИ

Для видалення деяких плям води й миючого засобу недостатньо.

Рекомендуємо обробляти ці плями перед тим, як завантажувати речі у прилад.

Можна користуватися спеціальними засобами для видалення плям. Користуйтеся спеціальним засобом для видалення плям, що застосовується для відповідного типу плям і тканини.

МИЮЧІ ЗАСОБИ ТА ДОБАВКИ

- Застосовуйте лише миючі засоби та добавки, призначені для використання в пральних машинах:
 - пральні порошки для всіх типів волокон,
 - пральні порошки для делікатних (макс. 40 °C) та вовняних виробів,
 - рідкі миючі засоби, бажано для низькотемпературних програм прання

(макс. 60 °C) для всіх типів волокон або спеціально лише для вовни.

- Не використовуйте одночасно миючі засоби різних типів.
- З метою захисту навколишнього середовища не використовуйте миючі засоби в понаднормових кількостях.
- Дотримуйтесь інструкцій, наведених на упаковці цих засобів.
- Використовуйте засоби, що підходять для типу та кольору тканини, температури програми і рівня забруднення.
- Якщо прилад не оснащено дозатором миючого засобу з відкидною кришкою, додавайте рідкі миючі засоби за допомогою дозуючої кульки (постачається виробником миючого засобу).

ЕКОЛОГІЧНІ РЕКОМЕНДАЦІЇ

- Для прання білизни із середнім ступенем забруднення встановлюйте програму без фази попереднього прання.
- Завжди запускайте програму прання з максимально дозволеним завантаженням білизни.
- У разі необхідності користуйтеся засобом для видалення плям під час встановлення програми з низькою температурою прання.
- Перевірте жорсткість води у вашому домі для використання правильної кількості миючого засобу. Див. розділ «Жорсткість води».

ЖОРСТКІСТЬ ВОДИ

Якщо жорсткість води у вашій місцевості висока або середня, рекомендується користуватися пом'якшувачем води для пральних машин. У місцевостях із м'якою водою немає потреби використовувати пом'якшувач води.

Щоб дізнатися жорсткість води у вашій місцевості, зверніться до місцевої служби водопостачання.

Використовуйте належну кількість пом'якшувача води. Дотримуйтесь інструкцій, наведених на упаковці цих засобів.

ДОГЛЯД ТА ЧИСТКА



ПОПЕРЕДЖЕННЯ! Див. розділи з інформацією щодо техніки безпеки.

ЧИЩЕННЯ ЗОВНІШНІХ ПОВЕРХОНЬ

Очищайте прилад лише теплою мильною водою. Витріть насухо усі поверхні.



УВАГА Не користуйтеся спиртом, розчинниками чи хімічними продуктами.

ВИДАЛЕННЯ НАКИПУ

Якщо жорсткість води у вашій місцевості висока або середня, рекомендується користуватися засобом для видалення накипу для пральних машин.

Регулярно оглядайте барабан, щоб запобігати утворенню накипу та іржі.

Для видалення іржі слід користуватися лише спеціальними засобами для пральних машин. Видаляйте вапняний наліт окремо від прання білизни.



Завжди дотримуйтеся інструкцій, наведених на упаковці цих засобів.

ХОЛОСТЕ ПРАННЯ

Під час використання програм із низькою температурою прання в барабані може

ЧИЩЕННЯ ДОЗАТОРА МИЮЧИХ ЗАСОБІВ

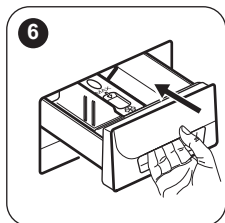
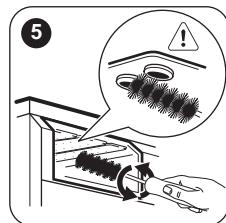
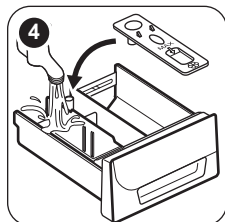
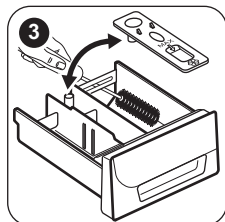
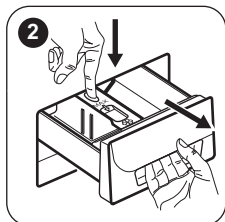
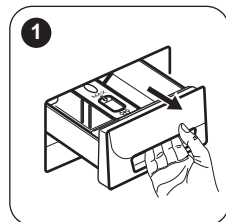

залишатися певна кількість мийного засобу. Регулярно виконуйте холосте прання. Щоб це зробити:

- Витягніть усю білизну з барабана.
- Виберіть програму прання бавовняних речей із максимальною температурою води та малою кількістю мийного засобу.

ІЗОЛЯЦІЯ ДВЕРЦЯТ

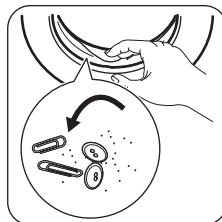

Регулярно оглядайте ізоляцію і видаляйте всі об'єкти із внутрішньої сторони.

ЧИЩЕННЯ ЗЛИВНОГО ФІЛЬТРА

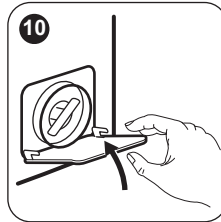
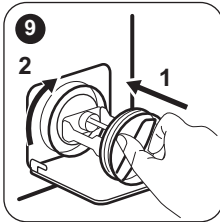
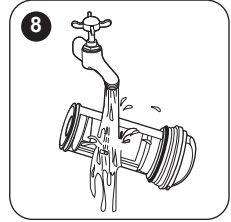
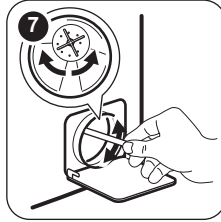
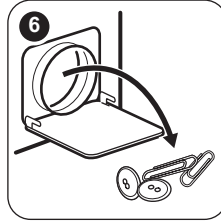
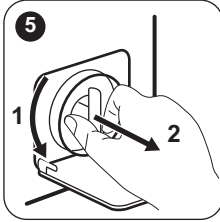
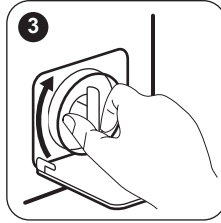
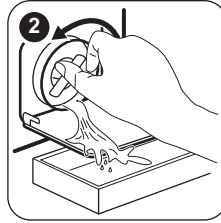
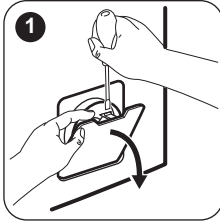

ОЧИЩЕННЯ ВПУСКНОГО ШЛАНГА ТА ФІЛЬТРА КЛАПАНА

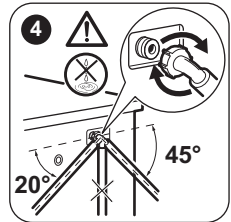
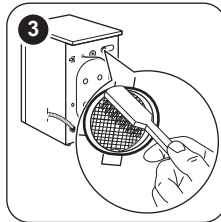
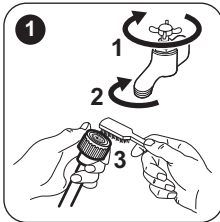

ЕКСТРЕНЕ ЗЛИВАННЯ

Через поломку прилад не може злити воду. У такому випадку виконайте кроки (1) - (10) розділу «Чищення зливного фільтра». За необхідності почистіть насос.

Якщо ви зливаєте воду в екстремому порядку, потрібно знову ввімкнути систему зливання:

1. Якщо ви зливаєте воду в екстремому порядку, потрібно знову ввімкнути систему зливання: Додайте 2 літри води у відділення для основного прання дозатору миючого засобу.
2. Запустіть програму, щоб злити воду

ЗАПОБІЖНІ ЗАХОДИ ПРОТИ ЗАМЕРЗАННЯ

Якщо прилад установлено в місці, де температура може бути нижчою 0 °C, злийте воду, що залишилась у впускному шлангу та зливному насосі.

1. Витягніть вилку з розетки.
2. Закрийте водопровідний кран.
3. Встановіть обидва кінці шлангу подачі води в миску або іншу ємність та зачекайте, доки вода витече зі шлангу.
4. Спорожніть зливний насос. Застосування процедури екстремого зливання.

5. Після того як зливний насос спорожниться, знову вставте шланг подачі води.



ПОПЕРЕДЖЕННЯ! Переконайтеся в тому, що температура перевищує 0 °С, перш ніж знову використовувати прилад. Виробник не несе відповідальності за збитки, спричинені низькими температурами.

УСУНЕННЯ ПРОБЛЕМ



ПОПЕРЕДЖЕННЯ! Див. розділи з інформацією щодо техніки безпеки.

ВСТУП

Прилад не запускається або зупиняється під час роботи.

Спершу спробуйте знайти рішення проблеми самостійно (див. нижченаведену таблицю). Якщо проблему не вдалося усунути, зверніться до авторизованого сервісного центру.

Якщо виникають проблеми, лунають звукові сигнали, а на дисплеї відображається код попередження:

- **E10** - прилад не заповнюється водою належним чином.

- **E20** - прилад не зливає воду.
- **E40** - дверцята приладу відкриті або закриті неправильно. Перевірте дверцята!
- **E40** - нестабільний рівень напруги в мережі. Зачекайте, доки напруга стабілізується. Дивись розділ «Проблема з живленням від мережі».
- **E91** - відсутній зв'язок між електронними елементами приладу. Вимкніть і знову ввімкніть прилад.



ПОПЕРЕДЖЕННЯ! Вимкніть прилад, перш ніж виконувати перевірку.

МОЖЛИВІ НЕСПРАВНОСТІ

Несправність	Можливе вирішення
Програма не запускається.	<ul style="list-style-type: none"> • Переконайтеся в тому, що вилку під'єднано до розетки. • Переконайтеся в тому, що дверцята приладу закриті. • Переконайтеся в тому, що всі запобіжники неушкоджені. • Переконайтеся в тому, що натиснуто кнопку «Пуск/пауза». • Якщо встановлено відкладений запуск, скасуйте його або зачекайте до кінця зворотного відліку. • Вимкніть функцію захисту від доступу дітей (якщо доступно).
Прилад не заповнюється водою належним чином.	<ul style="list-style-type: none"> • Переконайтеся в тому, що водопровідний кран відкрито. • Переконайтеся в тому, що тиск води не є занадто низьким. Щоб отримати цю інформацію, зверніться до місцевої водопровідної служби. • Переконайтеся в тому, що водопровідний кран не засмічено. • Переконайтеся в тому, що фільтр у впускному шлангу та фільтр клапана не засмічені. Див. розділ «Догляд та чистка». • Переконайтеся в тому, що впускний шланг не перегнуто та не перекручено. • Переконайтеся в тому, що шланг подачі води під'єднано належним чином.

Несправність	Можливе вирішення
Прилад не зливає воду.	<ul style="list-style-type: none"> • Переконайтеся в тому, що зливний отвір не засмічено. • Переконайтеся в тому, що зливний шланг не перегнуто та не перекручено. • Переконайтеся в тому, що зливний фільтр не засмічено. У разі потреби почистьте фільтр. Див. розділ «Догляд та чистка». • Переконайтеся в тому, що зливний шланг під'єднано правильно. Можливо, шланг знаходиться занадто низько. • Установіть програму зливу, якщо було обрано програму без цієї фази. • Установіть програму зливу, якщо було обрано опцію, після виконання якої вода залишається в баку.
Фаза віджимання не виконується, або цикл прання триває довше, ніж зазвичай.	<ul style="list-style-type: none"> • Установіть програму віджимання. • Розподіліть речі в баку вручну та повторно запустіть фазу віджимання. Ця несправність може бути викликана нерівномірним розподілом білизни.
Вода на підлозі.	<ul style="list-style-type: none"> • Переконайтеся в тому, що муфти водопровідних шлангів затягнуто належним чином, а протікання відсутні. • Переконайтеся в тому, що зливний шланг не пошкоджено. • Переконайтеся в тому, що використовується належна кількість відповідного миючого засобу.
Дверцята приладу не відкриваються.	<ul style="list-style-type: none"> • Переконайтеся в тому, що програму прання завершено. • Виберіть програму зливу або віджимання, якщо в барабані залишилася вода.
Під час роботи приладу чути незвичний шум.	<ul style="list-style-type: none"> • Переконайтеся в тому, що прилад вирівняно належним чином. Див. розділ «Установка». • Переконайтеся в тому, що упаковку та транспортувальні болти знято. Див. розділ «Установка». • Додайте більше білизни в барабан. Можливо, завантаженої білизни недостатньо.
Цикл триває менше, ніж вказано на дисплеї.	Прилад розраховує нову тривалість відповідно до кількості завантаженої білизни. Див. розділ «Показники споживання».
Цикл триває довше, ніж вказано на дисплеї.	Нерівномірне завантаження білизни збільшує тривалість програми. Це нормальна робота пристрою.
Результати прання незадовільні.	<ul style="list-style-type: none"> • Збільште кількість миючого засобу або використовуйте інший миючий засіб. • Перш ніж починати прання, обробляйте стійкі плями спеціальними плямовивідниками. • Переконайтеся в тому, що встановлено належну температуру прання. • Зменште кількість завантаженої білизни.
Не вдається встановити опцію.	<ul style="list-style-type: none"> • Натискайте кнопки тільки потрібних функцій.

Увімкніть пристрій після перевірки. Виконання програми продовжиться з того моменту, коли її було перервано.

Якщо проблема виникає знову, зверніться до авторизованого сервісного центру.

Необхідні дії в разі, якщо на дисплеї з'являються інші коди попереджень. Вимкніть та увімкніть прилад. Якщо проблема залишається, зверніться до сервісного центру.

СЕРВІСНИЙ ЦЕНТР

Рекомендується використовувати оригінальні запчастини.

При звертанні до авторизованого сервісного центру необхідно мати наступну інформацію. Ці відомості наводяться на табличці з технічними даними: модель, номер виробу і серійний номер. (Mod., Prod. No., Ser. No.)

ТЕХНІЧНІ ДАНІ

Розмір	Ширина / Висота / Глибина / Загальна глибина	595 мм/850 мм/380 мм/420 мм
Під'єднання до електромережі	Напруга Загальна потужність Запобіжник Частота	230 В 2000 Вт 10 А 50 Гц
Рівень захисту від проникнення твердих часток і вологи, що забезпечується захисним кожухом, за винятком випадків, коли низьковольтне обладнання не має захисту від вологи		IPX4
Тиск у мережі водопостачання	Мінімальний Максимальний	0,5 бар (0,05 мПа) 8 бар (0,8 мПа)
Водопостачання ¹⁾		Холодна вода
Максимальне навантаження	Бавовна	6 кг
Клас енергоефективності		A++
Швидкість віджимання	Максимальний	1000 об/хв

1) Під'єднайте впускний шланг до водопровідного крана з різьбленням 3/4 дюйма.

ПРОБЛЕМА З ЖИВЛЕННЯМ ВІД МЕРЕЖІ

У разі короткочасної або тривалої перерви електропостачання пральна машина припиняє роботу, особливо коли навантаження на електричну мережу перевищує максимальне номінальне навантаження — 2000 Вт. Це може призвести до зменшення напруги живлення нижче допустимого значення — 185 В.

У разі такої перерви, в більшості випадків, необхідно лише дочекатися відновлення напруги живлення.



Щоб уникнути цих перерв, рекомендуємо наступне:

- Використовувати пральну машину, коли електричну мережу не перевантажено (наприклад, вночі).
- Переконайтеся в тому, що не ввімкнено інші електроприлади.

ОХОРОНА ДОВКІЛЛЯ

Здавайте на повторну переробку матеріали, позначені відповідним символом

Викидайте упаковку у відповідні контейнери для вторинної сировини. Допоможіть

захистити навколишнє середовище та здоров'я інших людей і забезпечити вторинну переробку електричних і електронних приладів. Не викидайте прилади, позначені відповідним символом , разом з іншим

домашнім сміттям. Поверніть продукт до заводу із вторинної переробки у вашій місцевості або зверніться до місцевих муніципальних органів влади.

WWW.ZANUSSI.COM/SHOP



CE EAC

155255750-A-252016