

RU Руководство пользователя

Стиральная машина

USER MANUAL

ZWF180M
ZWF1000M

la vita è bella
ZANUSSI
ITALIAN SINCE 1916

Содержание

Сведения по технике безопасности	2	Что делать, если.....	14
Описание изделия	4	Коды неполадок.....	16
Панель управления	5	Технические данные.....	17
Программы стирки.....	7	Установка	18
Полезные советы.....	8	Подключение к электросети	19
Первое использование.....	9	Охрана окружающей среды	19
Персонализация	9		
Ежедневное использование	10		
Уход и чистка	12		

Сохраняется право на внесение изменений без уведомления

Сведения по технике безопасности

Внимание! Внимательно прочитайте и сохраните для последующего использования.

- Безопасность вашего прибора соответствует требованиям к стандартам в данной отрасли и законодательству в отношении безопасности приборов. Тем не менее, производитель считает своим долгом предоставить следующие сведения о безопасности.
- Очень важно, чтобы настоящее руководство хранилось с прибором для последующего использования. В случае продажи или передачи данного прибора другому лицу или, если при переезде на новое место жительства прибор остается по старому адресу, обеспечьте передачу руководства вместе с прибором его новому владельцу с тем, чтобы он мог ознакомиться с правилами эксплуатации и соответствующими предупреждениями.
- Перед установкой или эксплуатацией прибора **ОБЯЗАТЕЛЬНО** внимательно изучите правила техники безопасности.
- Перед первым включением проверьте прибор на наличие повреждений, полученных при транспортировке. Никогда не подключайте поврежденный прибор. Если какие-то части были повреждены, обратитесь к поставщику.
- Если доставка прибора осуществляется в зимний период при отрицательных температурах, то перед первым использованием прибор должен постоять при комнатной температуре в течение 24 часов.

Общие правила по технике безопасности

- Небезопасно вносить какие-либо изменения в характеристики прибора или его конструкцию.
- Во время выполнения программ стирки с высокой температурой стекло дверцы может сильно нагреться. Не прикасайтесь к стеклу!

- Следите за тем, чтобы домашние животные и дети не забирались в барабан. Чтобы избежать этого, проверяйте барабан перед использованием машины.
- Монеты, булавки, гвозди, шурупы, камешки или любые другие твердые острые предметы могут стать причиной значительных повреждений, поэтому не допускайте их попадания в машину.
- Используйте только рекомендованное количество моющих средств и смягчителей для ткани. При их передозировке возможно повреждение ткани. Учитывайте рекомендации производителей в отношении их количества.
- Мелкие предметы, такие, как носки, носовые платки, пояса и т.д., следует помещать в специальные мешки для стирки или в наволочки, иначе они могут застрять между баком и барабаном.
- Не стирайте в машине изделия с пластинами из китового уса, одежду с необработанными краями и рваную одежду.
- После использования и перед чисткой и техобслуживанием прибора всегда отключайте его от электросети и закрывайте кран подачи воды.
- Никогда не пытайтесь отремонтировать машину самостоятельно. Ремонт, выполненный неопытным лицом, может привести к травмам или к серьезным повреждениям машины. Всегда обращайтесь в местный сервисный центр. Всегда настаивайте на использовании только оригинальных запчастей.

Установка

- Этот прибор довольно тяжелый. Будьте осторожны, передвигая его.
- При распаковке прибора убедитесь, что он не поврежден. В случае сомнений не пользуйтесь им, а обратитесь в сервисный центр.

- Перед началом использования следует удалить всю упаковку и снять транспортировочные болты. Если этого не сделать, возникает вероятность серьезного повреждения изделия или другого имущества. См. соответствующий раздел в Руководстве пользователя.
- После установки машины убедитесь, что она не стоит на сливном или наливном шланге и что верхняя крышка не прижимает сетевой шнур к стене.
- Если машина устанавливается на ковровом покрытии, отрегулируйте ножки так, чтобы обеспечить свободную циркуляцию воздуха под ней.
- После установки машины обязательно убедитесь в отсутствии утечек воды из шлангов и соединений.
- Если прибор установлен в помещении, температура в котором может опускаться ниже нуля, ознакомьтесь с разделом « Опасность замерзания ».
- Все сантехнические работы, необходимые для установки прибора, должны выполняться квалифицированным сантехником или компетентным специалистом.
- Все электромонтажные работы, необходимые для установки прибора, должны выполняться квалифицированным электриком или компетентным специалистом.

Эксплуатация

- Данный прибор предназначен только для бытового применения. Его нельзя использовать в целях, для которых он не предназначен.
- Стирайте только те изделия, которые предназначены для машинной стирки. Следуйте инструкциям, помещенным на этикетке с информацией по уходу.
- Не перегружайте машину. См. раздел «Таблица программ стирки».
- Перед стиркой убедитесь, что все пуговицы и застежки-молнии на одежде застегнуты, а карманы пустые. Не стирайте в машине сильно изношенную или рваную одежду; перед стиркой удаляйте пятна краски, чернил, ржавчины и травы. Бюстгалтеры с провололочным каркасом НЕЛЬЗЯ подвергать машинной стирке.
- Не рекомендуется стирать в машине вещи, находившиеся в контакте с летучими нефтепродуктами.
- Если для чистки одежды использовались летучие средства, то перед загрузкой в машину их необходимо полностью удалить.

- Чтобы вынуть сетевой кабель из розетки, никогда не тяните за кабель, всегда беритесь за саму вилку.
- Ни в коем случае не эксплуатируйте прибор при повреждениях сетевого кабеля или таких повреждениях панели управления, рабочей поверхности или основания, которые открывают доступ к внутренней части машины.

Безопасность детей

- Данный прибор не предназначен для эксплуатации лицами (включая детей) с ограниченными физическими сенсорными или умственными способностями, с недостаточным опытом или знаниями без присмотра лица, отвечающего за их безопасность, или получения от него соответствующих инструкций, позволяющих им безопасно эксплуатировать прибор.
- Необходимо присматривать за детьми и не разрешать им играть с прибором.
- Упаковочные материалы (например, полиэтиленовая пленка, полистирол) могут быть опасными для детей и стать причиной удушья! Держите их вне досягаемости детей!
- Храните все моющие средства в надежном месте, недоступном для детей.
- Следите за тем, чтобы дети и домашние животные не забирались в барабан. Чтобы предупредить возможность заперения внутри барабана детей или домашних животных, в машине предусмотрено специальное устройство.

Описание изделия

- 1 Дозатор моющих средств
- 2 Панель управления
- 3 Сливной шланг
- 4 Дверца
- 5 Сетевая вилка
- 6 Цоколь
- 7 Крышка фильтра
- 8 Регулируемые ножки

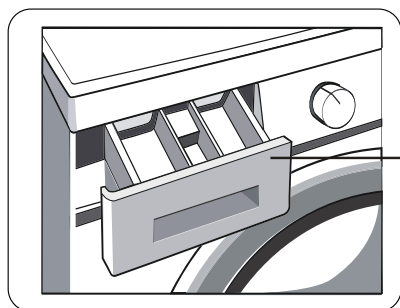
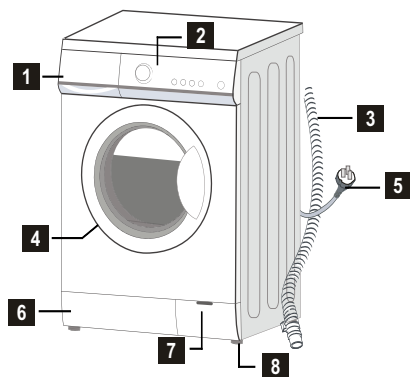

Дозатор моющих средств

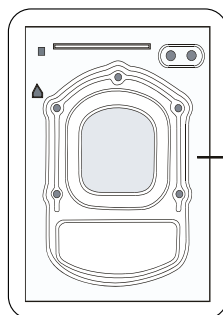

Задняя сторона корпуса

Краткое руководство

1. Установите стиральную машину
2. Загрузите белье
3. Отмерьте моющее средство
4. Закройте дверцу
5. Установите сливной и наливной шланги
6. Откройте водопроводный кран
7. Подключите питание
8. Выберите нужную программу
9. Нажмите кнопку [пуск/пауза]

Принадлежности

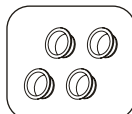

Заглушки отверстий при транспортировке

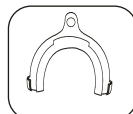

Держатель сливного шланга

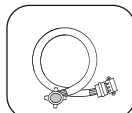

Наливной шланг

Дозатор моющих средств

Ш Отделение для моющего средства, используемого при предварительной стирке и замачивании, или для пятновыводителя, используемого на этапе выведения пятен (при наличии). Моющее средство для предварительной стирки и замачивания добавляется в начале выполнения программы стирки. Пятновыводитель добавляется на этапе выведения пятен.

Ш Отделение для порошкового или жидкого моющего средства, используемого при основной стирке. При использовании жидкого моющего средства наливайте его непосредственно перед запуском программы.

☼ Отделение для жидких добавок (смягчителя для тканей, средства для подкрамаливания).

При дозировке моющих средств и добавок руководствуйтесь указаниями изготовителя и не превышайте отметку «MAX» на стенке дозатора. Смягчитель для тканей или крахмальные добавки надо заливать в отделение дозатора до начала выполнения программы стирки.

Панель управления

ZWF180M

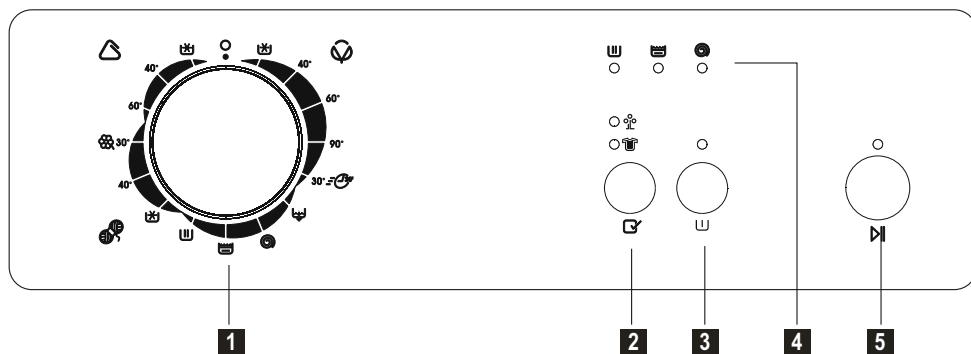



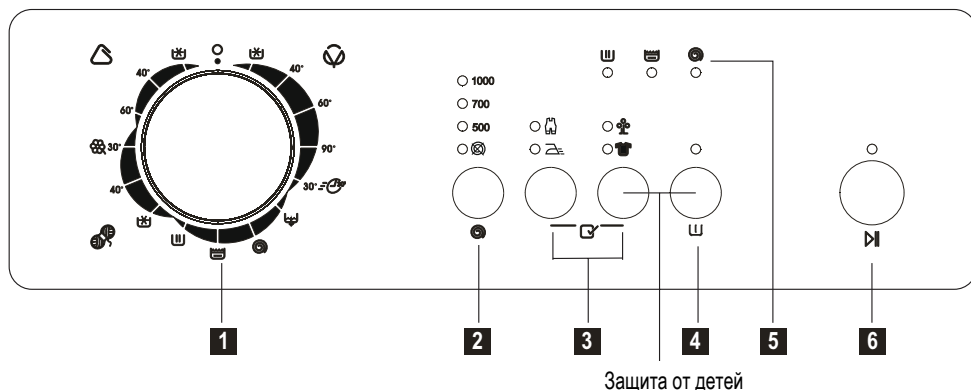







1	Селектор программ Чтобы выбрать нужную программу стирки, поверните селектор программ.
2	Кнопка «ДОПОЛНИТЕЛЬНЫЕ ФУНКЦИИ» Чтобы повысить качество ухода за одеждой, можно выбрать: ☼ Для нормальной или легкой степени загрязненности одежды из хлопка и синтетики выберите экономичную стирку. Стирка будет происходить при пониженной температуре. Эту функцию можно использовать при стирке белья обычной степени загрязнения для экономии электроэнергии. ☼ Для сильно загрязненных вещей выбирайте функцию «Интенсивная стирка». Интенсивность цикла стирки будет увеличена, а время стирки — продлено.
3	Чтобы перед циклом основной стирки выполнить предварительную стирку, нажмите кнопку функции ПРЕДВАРИТЕЛЬНАЯ СТИРКА. Время стирки будет увеличено.
4	Этапы стирки Выполняемый этап стирки отображается соответствующим мигающим светодиодным индикатором.
5	Кнопка «Пуск/Пауза» служит для запуска или прерывания программы. Если удерживать эту кнопку нажатой, то машина переключается между пуском и паузой.



1	<p>Селектор программ</p> <p>С его помощью можно выбирать разные циклы стирки в зависимости от нужд пользователя, поэтому одежда будет выстирана более эффективно и качественно.</p>
2	<p>Кнопка «СКОРОСТЬ ОТЖИМА»</p> <p>Нажатием этой кнопки можно изменить скорость отжима в выбранной программе либо задать дополнительную функцию «Без отжима».</p>
3	<p>Кнопки «ДОПОЛНИТЕЛЬНЫЕ ФУНКЦИИ»</p> <p>Чтобы повысить качество ухода за одеждой, можно выбрать:</p> <ul style="list-style-type: none"> ☺ Увеличивает уровень воды для полоскания. Чтобы защитить кожу младенца, используйте функцию «Уход за младенцем» (Baby Care) — она увеличивает эффективность полоскания. Функцию «Уход за младенцем» нельзя использовать в процедурах однократная стирка, полоскание, слив и отжим, а во всех остальных — можно. ☺ Это значит, что после окончательного полоскания не выполняется ни слив, ни отжим. Функцию «Легкая глажка» можно использовать во всех процедурах, кроме однократной стирки, полоскания, слива и отжима. Чтобы выбрать слив, отжим или любую другую программу стирки, сначала поверните селектор программ в положение 0, а затем выберите нужную программу. ☺ Только для изделий из хлопка и синтетики со слабой или нормальной степенью загрязненности при температуре 40°C или выше. Время стирки будет увеличено, а температура — понижена. Если вы хотите стирать изделия нормальной степени загрязненности, а при этом еще и экономить электроэнергию, то используйте «Экономичную стирку».
4	<p>Если хотите перед циклом основной стирки выполнить предварительную, то выберите функцию «Предварительная стирка». Время стирки будет увеличено. Доступна в программе для стирки изделий из хлопка.</p>
5	<p>Этапы стирки</p> <p>Выполняемый этап стирки отображается соответствующим мигающим светодиодом.</p>
6	<p>Кнопка «Пуск/Пауза» служит для запуска или прерывания программы. Если удерживать эту кнопку нажатой, то машина переключается между пуском и паузой.</p>

Программы стирки

Процедура Описание	Загрузка, кг	Тип загрузки	Отделение для моющих средств			Время (мин.)	(Макс.) Скорость отжима (об/мин)		
			Отделение I	Отделение II	Отделение для жидких добавок		180M	/	1000M
  Хлопок - холодная стирка	5,0	Хлопок		●	○	90	800	/	1000
Хлопок 40°C	5,0	Хлопок		●	○	80	800	/	1000
Хлопок 60°C	5,0	Хлопок		●	○	98	800	/	1000
Хлопок 90°C	5,0	Хлопок		●	○	135	800	/	1000
  Синтетика - холодная стирка	2,5	Синтетика		●	○	73	600	/	700
Синтетика 40°C	2,5	Синтетика		●	○	73	600	/	700
Синтетика 60°C	2,5	Синтетика		●	○	90	600	/	700
Деликатные ткани 30°C	1,5	Деликатные ткани		●	○	60	600	/	700
  Шерсть - холодная стирка	1,5	Шерсть		●	○	45	600	/	700
Шерсть 40°C	1,5	Шерсть		●	○	65	600	/	700
 Быстрая 30°C	2,5	Все		●	○	30	800	/	1000
 Стирка	5,0	Все		●	○	33	800	/	1000
 Полоскание	5,0	Все				18	800	/	1000
 Слив	-	-				3	-	/	
 Отжим	5,0	Все				11	800	/	1000

!Тестовая программа на потребление энергии:

Хлопок 60 интенсивная

!Стандартная программа Шерсть: 40

! ● Обязательно

! ○ Дополнительно

!Показатели, приведенные в данной таблице, являются справочными для пользователя

Сортировка белья

Руководствуйтесь символами на этикетках с информацией по уходу и инструкциями по стирке, указанными изготовителем. Рассортируйте белье следующим образом: белое белье, цветное белье, синтетика, деликатное белье, изделия из шерсти.

Перед загрузкой белья

Никогда не стирайте вместе белое и цветное белье. Во время стирки белые вещи могут потерять свою белизну.

Новое цветное белье может полинять при первой стирке; поэтому в первый раз его следует стирать отдельно.

Застегните наволочки, молнии, крючки и кнопки. Завяжите ремешки и длинные ленты.

Перед стиркой удалите стойкие пятна.

Протрите особо загрязненные участки специальным моющим средством или чистящей пастой.

С занавесками обращайтесь с особой осторожностью. Снимите крючки или завяжите их в мешок или сетку.

Выведение пятен

Некоторые пятна могут не отстираться только водой и моющим средством. Поэтому перед стиркой их рекомендуется обработать.

Кровь: свежие пятна промойте холодной водой. Засохшие пятна следует замочить на ночь со специальным моющим средством, затем потереть их в мыльном растворе.

Масляные краски: смочите пятновыводителем на бензиновой основе, положите вещь на мягкую ткань и промокните пятно; повторите обработку несколько раз.

Засохшие жирные пятна: смочите скипидаром, положите вещь на мягкую ткань и кончиками пальцев промокните пятно хлопчатобумажным тампоном.

Ржавчина: используйте растворенную в горячей воде щавелевую кислоту или специальное средство для выведения пятен ржавчины в холодном виде. Будьте осторожны со старыми пятнами ржавчины, так как структура целлюлозы под ними повреждена, и ткань может порваться.

Пятна плесени: обработайте отбеливателем и тщательно сполосните (только для белого и цветного белья с прочной окраской).

Трава: слегка намойте, а затем обработайте отбеливателем (только для белого и цветного белья с прочной окраской).

Шариковая ручка и клей: смочите ацетоном* положите вещь на мягкую ткань и промокните пятно.

Губная помада: смочите ацетоном, как указано выше, затем обработайте пятно денатуратом. Оставшиеся следы обработайте отбеливателем.

Красное вино: замочите с моющим средством, прополощите и обработайте уксусной или лимонной кислотой, затем еще раз прополощите. Оставшиеся следы обработайте отбеливателем.

Чернила: в зависимости от состава чернил сначала смочите пятно ацетоном*, затем уксусной кислотой; обработайте оставшиеся на белой ткани следы отбеливателем, а затем тщательно прополощите.

Пятна смолы: сначала обработайте пятновыводителем, денатуратом или бензином, затем потрите, используя чистящую пасту.

Моющие средства и добавки

Хорошие результаты стирки также зависят от выбора моющего средства и правильности его дозировки, что позволяет избежать лишних трат и защитить от загрязнения окружающую среду.

Моющие средства, хотя и являются биоразлагаемыми, содержат вещества, которые при попадании в большом количестве в окружающую среду могут нарушить хрупкое равновесие в природе.

Выбор моющего средства зависит от типа ткани (деликатные ткани, шерсть, хлопок и т.д.), цвета, температуры стирки и степени загрязненности.

В данном приборе можно использовать все моющие средства для стиральных машин, которые обычно имеются в продаже:

- стиральные порошки для всех типов тканей
- стиральные порошки для изделий из деликатных тканей (макс. 60°C) и шерстяных изделий
- жидкие моющие средства, предпочтительные для низкотемпературных программ стирки (макс. температура 60°C) для всех типов тканей или специально предназначенные для стирки только шерстяных изделий.

Моющие средства и добавки следует помещать в соответствующие отделения дозатора моющих средств перед началом выполнения программы стирки.

При использовании жидких моющих средств необходимо выбирать программу без предварительной стирки.

Машина оборудована системой рециркуляции, обеспечивающей оптимальное использование концентрированных моющих средств.

При дозировке моющих средств и добавок руководствуйтесь указаниями изготовителя и не превышайте отметку «MAX» на стенке дозатора.

Количество используемого моющего средства

Тип и количество моющего средства зависят от типа ткани, величины загрузки, степени загрязненности белья и жесткости используемой воды.

Следуйте указаниям изготовителя моющего средства по дозировке.

Используйте меньшее количество моющего средства, если:

- стирается небольшое количество белья
- белье имеет слабую степень загрязненности
- во время стирки образуется много пены.

* не используйте ацетон для чистки изделий из искусственного шелка.

Градусы жесткости воды

Жесткость воды измеряется в так называемых градусах жесткости. Информацию о жесткости воды в месте проживания можно получить в службе водоснабжения или от местных органов власти.

Если жесткость воды средняя или высокая, откорректируйте количество моющего средства.

Первое использование

- Убедитесь, что подключение машины к электросети, водопроводу и канализации выполнено в соответствии с инструкциями по установке.
- Выньте все из барабана.
- Затем, чтобы очистить бак и барабан от остатков производства, запустите (без белья) цикл стирки изделий из хлопка при максимальной температуре. Насыпьте половину мерки стирального порошка в дозатор для основной стирки и запустите машину.

Персонализация

Установка дополнительной функции звукового сигнала

Есть дополнительная функция звукового сигнала, которую можно выбрать. Нажмите и удерживайте нажатой кнопку (⏏) «Предварительная стирка» в течение трех секунд. Прозвучит звуковой сигнал, и устройство звуковой сигнализации будет отключено. Чтобы включить звуковой сигнал, еще раз нажмите и удерживайте нажатой кнопку «Предварительная стирка» (⏏) в течение трех секунд. Включение и выключение машины не влияет на состояние звукового сигнала.

Защита от детей (только для модели ZWF1000M)

Это устройство позволяет оставлять прибор без присмотра, не беспокоясь о том, что дети могут его повредить или сами получить травму. Функция остается включенной и в том случае, если стиральная машина не работает.

Чтобы ее задействовать, одновременно нажмите кнопки 3 и 4, удерживая их в нажатом состоянии в течение трех секунд.

Теперь невозможно изменить какую-либо программу или дополнительную функцию.

Загрузите белье



Откройте дверцу, аккуратно потянув ее за ручку. Кладите белье в барабан по одной вещи, стараясь максимально развернуть каждую. Закройте дверцу.

Дозирование мощного средства и смягчителя для тканей

Вытяните дозатор моющих средств до упора. Отмерьте необходимое количество моющего средства, поместите его в отделение дозатора, предназначенное для основной стирки или в соответствующее отделение, если этого требует выбранная программа/дополнительная функция (более подробную информацию см. в разделе «Дозатор моющих средств»).

При необходимости поместите смягчитель для ткани в отделение дозатора, помеченное символом (не превышая отметку «MAX»). Аккуратно закройте дозатор моющих средств.

Выбор нужной программы с помощью селектора программ (1)

Поверните селектор программ на нужную программу.

Селектор программ можно поворачивать, как по часовой стрелке, так и против.

Чтобы отменить программу или выключить машину, поверните селектор программ в положение ○

Чтобы выключить машину по окончании программы, ручку селектора программ следует повернуть в положение ○.

Внимание! Если во время работы машины установить селектор программ в положение, соответствующее другой программе, то машина не будет выполнять вновь выбранную программу.

Нажатием кнопки 2 (только для модели ZWF1000M) можно выбрать скорость отжима или функцию «Без полоскания»

При выборе программы прибор автоматически предлагает предусмотренную для нее скорость отжима. (Максимально допустимую скорость отжима см. в разделе «Программы стирки».)

Если хотите задать другую скорость отжима, то, чтобы ее изменить, несколько раз нажмите на эту кнопку. Загорится соответствующий индикатор.

Чтобы выбрать доступные дополнительные функции, нажмите кнопку 2 (для модели ZWF180M) или кнопку 3 (для модели ZWF1000M)

При нажатии кнопки загорается соответствующий индикатор. При повторном нажатии индикатор гаснет.

Чтобы выбрать дополнительную функцию «Предварительная стирка», нажмите кнопку 3 (для модели ZWF180M) или кнопку 4 (для модели ZWF1000M)

При нажатии кнопки загорается соответствующий индикатор. При повторном нажатии индикатор гаснет.

Чтобы запустить программу, нажмите кнопку 5 (для модели ZWF180M) или кнопку 6 (для модели ZWF1000M)

Чтобы запустить выбранную программу стирки, нажмите эту кнопку.

Изменение дополнительной функции

Некоторые функции можно изменить до того, как программа начала их выполнять. Перед тем, как внести какие-либо изменения, переведите машину в режим паузы, нажав кнопку 5 (для модели ZWF180M) или 6 (для модели ZWF1000M).

Изменение выполняемой программы

Чтобы изменить выполняемую программу:

- поверните селектор программ на ○, выберите новую программу и, чтобы запустить ее, нажмите кнопку 5 (для модели ZWF180M) или 6 (для модели ZWF1000M);
- нажмите кнопку 5 (для модели ZWF180M) или 6 (для модели ZWF1000M) чтобы перевести машину в режим паузы, установите селектор программ на новую программу и повторно нажмите кнопку 5 или 6.

Вода, в которой производилась стирка, будет вылита из бака.

⚠ Внимание! По соображениям безопасности изменить программу можно только до начала этапа нагрева воды.

Прерывание программы

Чтобы прервать выполнение программы, нажмите кнопку **5** (для модели ZWF180M) или **6** (для модели ZWF1000M).

Чтобы продолжить выполнение программы, повторно нажмите на кнопку.

Отмена программы

Чтобы отменить выполняемую программу, установите селектор программ на Прежде чем открывать дверцу, подождите несколько минут. (Отмена возможна, только если в баке нет воды.)

По окончании программы

Стиральная машина останавливается автоматически.

По окончании программы дверца разблокируется и спустя несколько минут ее можно открыть. Чтобы выключить машину, установите селектор программ на .

Достаньте белье из барабана и убедитесь, что он пуст. Если больше не будете стирать, то закройте водопроводный кран. Чтобы предотвратить образование плесени и неприятных запахов, оставьте дверцу открытой.

Режим ожидания:

Спустя несколько минут после окончания программы включится режим экономии энергии. При нажатии любой кнопки прибор выйдет из режима экономии энергии.

Уход и чистка

⚠ Внимание! Прежде чем приступать к каким-либо операциям по чистке или уходу, **ОТКЛЮЧИТЕ** прибор от электрической сети.

Удаление накипи

Водопроводная вода обычно содержит соли кальция. Поэтому рекомендуется периодически использовать в машине средство для смягчения воды.

Выполняйте эту операцию не во время стирки и в соответствии с указаниями изготовителя средства.

Это поможет предотвратить образование известковых отложений.

Чистка снаружи

Воймите корпус прибора снаружи только водой с мылом, затем насухо протрите его.

Чистка дозатора моющих средств

Дозатор моющих средств и добавок следует регулярно чистить.

1 Нажмите

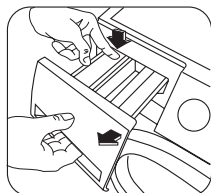

2 И одновременно вытяните

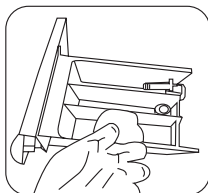

3 Почистите

Чтобы удалить все остатки скопившегося порошка, промойте его проточной водой.

Чистка отсека дозатора

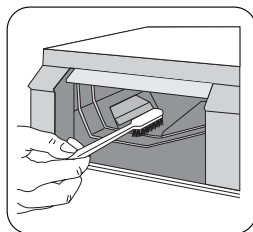

После того, как дозатор извлечен, используйте небольшую щетку для очистки отсека дозатора так, чтобы ни верхней его части, ни в нижней не было бы следов моющего средства.

Установите дозатор на место и запустите без белья программу полоскания.

Чистка насоса

Внимание!

Необходимо регулярно осматривать и чистить фильтр, в зависимости от степени загрязненности белья и частоты стирок.

Насос следует проверять если:

- машина не сливает воду и/или не отжимает белье;
- при сливе машина издает странный шум, вызванный засорением насоса такими предметами, как булавки, монеты и т.д.

Действуйте следующим образом:

1. Выньте вилку сетевого кабеля прибора из розетки.
2. При необходимости подождите, пока вода остынет.

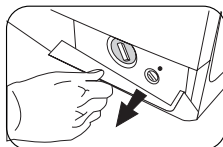

3. Откройте дверцу насоса. Поставьте рядом с насосом емкость для сбора воды, которая может вытечь.

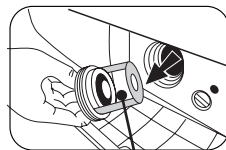
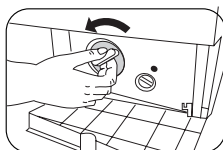

Крышка насоса

4. Медленно отвинтите крышку насоса, чтобы слить воду.
5. Когда вода перестанет литься, отвинтите крышку насоса и снимите ее. Всегда держите под рукой тряпку, чтобы вытереть воду, которая может вылиться при снятии крышки.
6. Извлеките предметы из крыльчатки насоса, проворачивая ее.
7. Полностью закрутите крышку насоса.
8. Закройте дверцу насоса.

⚠ Внимание!

При работающем приборе, в зависимости от выбранной программы, в насосе может быть горячая вода. Никогда не снимайте крышку насоса во время стирки, всегда дожидайтесь, пока прибор завершит цикл и сольет воду. При установке крышки на место убедитесь (во избежание утечек и возможности снятия ее детьми), что она плотно затянута.

Если стирали пледы, обязательно осмотрите и почистите фильтр.

Чистка фильтров наливного шланга.

Внимание!

Если в прибор не поступает вода, заполнение водой происходит слишком долго, мигает желтый индикатор кнопки пуска или на дисплее (если имеется) отображается соответствующее предупреждение (более подробно см. в разделе «Что делать, если...»), проверьте не засорены ли фильтры наливного шланга.

Чистка фильтров наливного шланга.

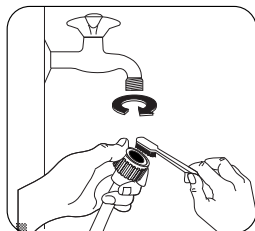

- Закройте водопроводный кран.
- Окрутите наливной шланг от крана.
- Прочистите фильтр в шланге жесткой щеткой.

- Снова накрутите наливной шланг на кран. Убедитесь, что соединение герметично.

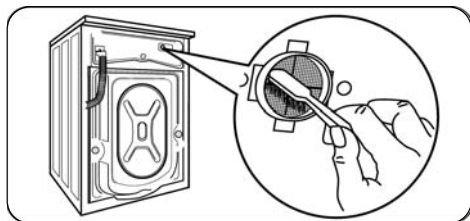

- Отвинтите шланг от машины. Держите рядом тряпку, т.к. может вытечь вода.
- Прочистите фильтр в шланге жесткой щеткой или куском ткани.

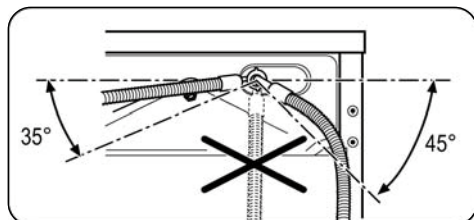

- Снова прикрутите шланг к машине. Убедитесь, что соединение герметично.
- Откройте водопроводный кран.

Предотвращение замерзания или аварийный слив

Если машина подверглась воздействию отрицательных температур или если вода не была слита, действуйте следующим образом:

1. Выньте вилку сетевого кабеля из розетки.
2. Закройте водопроводный кран.
3. Отвинтите наливной шланг.
4. Поставьте на пол тазик, поместите в него конец наливного и сливного шлангов. Под воздействием силы притяжения вода стечет в тазик.
5. Выберите и запустите программу слива.
6. При необходимости почистите насос, как описано выше.
7. Прикрутите наливной шланг на место.
8. При следующем включении машины убедитесь, что температура в комнате выше 0°C.

Что делать, если...

Некоторые неисправности, вызванные отсутствием простого ухода или недосмотром, можно легко устранить самостоятельно, не обращаясь в сервисный центр.

Перед тем, как обращаться в местный авторизованный сервисный центр, выполните проверки, указанные ниже.

Неисправность	Возможная причина/способ устранения
Стиральная машина не работает Протечка воды Нестандартное вращение одежды	<ul style="list-style-type: none">● Закройте дверцу стиральной машины.● Нажмите кнопку «Пуск/Пауза».● Правильно подсоедините трубу подвода воды.● Равномерно распределите белье в барабане.
В стиральной машине присутствует необычный запах	<ul style="list-style-type: none">● Запустите цикл стирки без одежды при максимальной температуре с порошком с биодобавками.
Не видно воды в барабане В отделении для смягчителя остается вода На одежде есть остатки моющего средства	<ul style="list-style-type: none">● Нет ошибки — вода находится вне видимой зоны.● Нет ошибки — действие смягчителя не проявится. Вылейте перед следующим использованием. <p>Водостойкий компонент не содержащего фосфатов моющего средства будет оставаться на одежде и образовывать пятна.</p> <ul style="list-style-type: none">● Выберите программу «Полоскание и отжим» или считите пятно после того, как одежда высохнет.
Вода не поступает в стиральную машину	<ul style="list-style-type: none">● Откройте водопроводный кран.● Проверьте выбор процедуры.● Проверьте давление воды.● Повторно подсоедините трубу подвода воды.● Закройте дверцу стиральной машины.● Проверьте трубу подвода воды. Она может быть забита или согнута.
Стиральная машина одновременно набирает и сливает воду	<ul style="list-style-type: none">● Убедитесь, что конец сливной трубы находится выше, чем уровень воды в машине.
Стиральная машина не сливает воду	<ul style="list-style-type: none">● Проверьте сливной насос. Он может быть заблокирован.● Проверьте сливную трубу. Она может быть забита или согнута.● Проверьте высоту сливного насадка. Он должен находиться на высоте 0,6-1 м от дна стиральной машины.
Стиральная машина вибрирует	<ul style="list-style-type: none">● Выровняйте стиральную машину● Закрепите основание.● Возможно сняты не все транспортировочный болты. Проверьте.

Неисправность	Возможная причина/способ устранения
Из дозатора моющих средств выплескивается пена	<ul style="list-style-type: none"> ● Проверьте количество моющего средства. Возможен его избыток, или не было использовано специальное моющее средство для барабанных стиральных машин. ● Налейте в отделение для моющего средства II одну мерку смягчителя, растворенную в 0,5 л воды. ● В следующий раз уменьшите количество моющего средства.
Машина останавливается, не закончив цикл Сливной насос шумит во время работы, после того, как вода была слита.	<ul style="list-style-type: none"> ● Нарушение электроснабжения или подачи воды. ● Вода из бака была слита, но небольшое количество ее осталось в сливном насосе и трубе. Сливной насос работает непрерывно и засасывает воздух. При этом будет производиться шум, что нормально.
Во время стирки машина на некоторое время останавливается.	<ul style="list-style-type: none"> ● Происходит автоматическое добавление воды в стиральную машину. ● Слишком много пены в сливной трубе, пена сливается.

Коды неполадок

 Если стиральная машина не может нормально функционировать, то на дисплее отображаются коды неполадок. Проведите следующие проверки.

Коды неполадок	Состояния соответствующих индикаторов			Описание	Причина	Способ устранения
	Стирка	Полоסקание	Отжим			
Выкл	Выкл	Мигает	Мигает	Проблема с замком дверцы	Дверца неправильно закрыта.	Перезапустите после того, как дверца будет закрыта.
					Если есть какие-либо проблемы, звоните в сервисный центр.	
Выкл	Мигает	Выкл	Выкл	Проблемы с наполнением водой при стирке (время наполнения превышает 5 мин)	Кран не открыт или вода течет очень медленно.	Откройте кран или дождитесь нормальной подачи воды.
					Засорен фильтр наливного клапана. Наливная труба перекручена. Если вода не поступает	Проверьте фильтр наливного клапана. Выпрямите трубу подвода воды. Проверьте другие краны в помещении.
Если есть какие-либо проблемы, то звоните в сервисную службу.						
Выкл	Мигает	Мигает	Мигает	Проблемы со сливом при стирке (время слива превышает 7 мин)	Сливной шланг засорен или перекручен.	Промойте и распрямите сливной шланг.
					Сливной насос заблокирован.	Промойте фильтр сливного насоса.
Если есть какие-либо проблемы, звоните в сервисный центр.						
Выкл	Вкл	Мигает	Мигает	Чрезмерное пенообразование	Использовано избыточное количество моющего средства. Использовано неподходящее моющее средство.	Уменьшите количество моющего средства.
					Моющее средство использовано неправильно.	Используйте подходящее для стиральных машин моющее средство.
Если есть какие-либо проблемы, звоните в сервисный центр.						
Если есть какие-либо другие проблемы, звоните в сервисный центр.						

Если невозможно определить или устранить проблему, обратитесь в сервисный центр. Перед тем как позвонить, выпишите номер изделия, модель, серийный номер машины и дату ее покупки. Эта информация понадобится для сервисного центра.

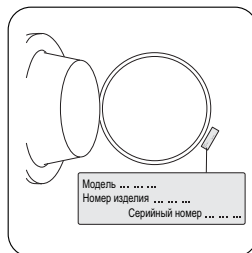

Технические данные

Параметры \ Модель	ZWF180M	ZWF1000M
Источник питания	220В-240В~/50 Гц	220В-240В~/50 Гц
Размеры (Ш*Г*В)	595*520*850mm	595*520*850mm
Вес	60 кг	60 кг
Максимальная мощность	2100 Вт	2100 Вт
Максимальная нагрузка	5,0 кг	5,0 кг
Номинальный ток	10 А	10 А
Давление в водопроводной сети	0,05 МПа ~ 1МПа	0,05 МПа ~ 1МПа
Скорость отжима	800	Без отжима - 500/700/1000

Установка

Распаковка

Перед началом использования следует удалить всю упаковку и снять транспортировочные болты.

Рекомендуется сохранить все транспортировочные приспособления для того, чтобы их можно было снова использовать в случае повторной транспортировки машины.

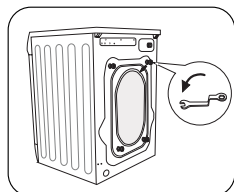

Открутите гаечным ключом четыре болта.

Выньте соответствующие пластмассовые шайбы.

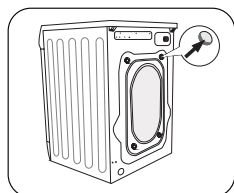

Вставьте в отверстия соответствующие пластмассовые заглушки. Они находятся в одном пакете с руководством по эксплуатации.

Размещение

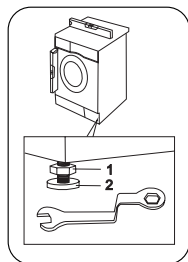

Установите машину на ровный твердый пол. Убедитесь, что ковры, дорожки и т.д. не препятствуют циркуляции воздуха вокруг машины. Убедитесь, что машина не касается стен или других кухонных приборов. Выровняйте машину, поднимая или опуская ножки. Ножки могут регулироваться с трудом, т.к. на них установлены самозатягивающиеся гайки, однако

НЕОБХОДИМО отрегулировать их так, чтобы машина стояла ровно и устойчиво. Необходимые регулировки можно выполнять гаечным ключом.

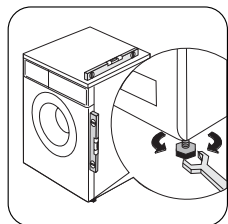

При необходимости проверьте точность выравнивания с помощью спиртового уровня.

Тщательное выравнивание предотвращает вибрацию, шум и перемещение машины во время работы. Никогда не подкладывайте картон, доски или подобные материалы для коррективы неровностей пола.

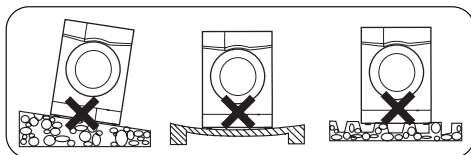

Подсоединение к водопроводу

! **Осторожно!** Данный прибор следует подсоединять к холодному водоснабжению.

! **Осторожно!** Перед подсоединением прибора к новой водопроводной трубе или к трубе, которая не использовалась в течение некоторого времени, спустите достаточное количество воды для того, чтобы удалить загрязнения, которые могут собираться в трубах.

! **Осторожно!** Не используйте для подключения к водопроводу шланг от старого прибора.

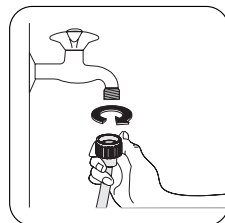

Присоедините шланг к водопроводному крану с резьбой 3/4". Всегда используйте шланг, поставляемый вместе с прибором.

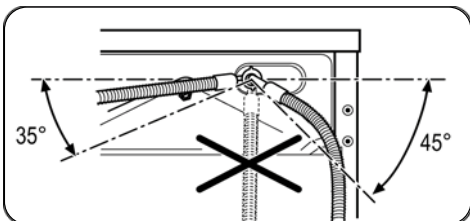

Другой конец наливного шланга, подсоединенный к машине, может быть повернут, как показано на рисунке. Не направляйте наливной шланг вертикально вниз. Поверните шланг влево или вправо в зависимости от расположения водопроводного крана. Отрегулируйте положение шланга, ослабив зажимную гайку. Отрегулировав положение шланга, не забудьте плотно затянуть зажимную гайку, чтобы избежать протечек.

Осторожно! Запрещено удлинять наливной шланг. Если он слишком короткий, а перемещать водопроводный кран нежелательно, то необходимо купить новый, более длинный шланг, специально предназначенный для данной цели.

Слив воды

Конец сливного шланга можно расположить тремя способами:

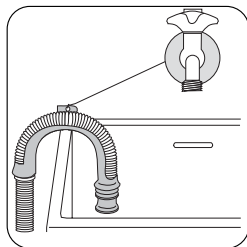

Подвесить над краем раковины с помощью пластмассовой направляющей, входящей в комплект поставки машины.

В этом случае убедитесь, что шланг не соскочит во время слива воды.

Для этого шланг можно привязать к крану куском бечевки или прикрепить к стене

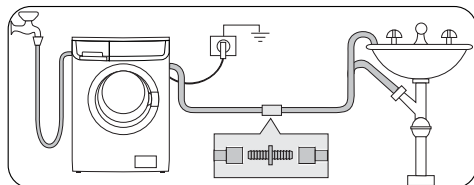

Подсоединить к патрубку сливной трубы раковины.

Этот патрубок должен находиться над сифоном раковины, чтобы высота места сгиба шланга от пола составляла бы не менее 60 см.

⚠ Осторожно! В целях безопасности следует использовать скобу.

Подсоединить непосредственно к сливной трубе на высоте не менее 60 см и не более 90 см. Конец сливного шланга всегда должен вентилироваться, т.е. внутренний диаметр сливной трубы должен быть больше внешнего диаметра сливного шланга.

Подключение к электросети

Информация по подключению к электросети представлена в табличке с техническими данными, расположенной на внутри дверцы прибора. Убедитесь, что домашняя электрическая сеть может выдержать требуемую максимальную нагрузку. При этом следует учесть и другие эксплуатируемые электроприборы.

⚠ Осторожно! Включайте машину только в заземленную розетку.

⚠ Осторожно! Изготовитель не несет ответственность за ущерб или травмы, полученные в результате несоблюдения вышеуказанных мер безопасности.

⚠ Осторожно! При необходимости замена кабеля питания ДОЛЖНА быть выполнена авторизованным сервисным центром.

⚠ Осторожно! После установки машины к сетевому кабелю должен быть обеспечен свободный доступ.

Охрана окружающей среды

Знак на  изделии и упаковке означает, что с изделием нельзя обращаться, как с бытовыми отходами. Его следует доставить в соответствующий пункт приемки для утилизации электрического и электронного оборудования. Соблюдение правил утилизации изделия поможет предотвратить причинение вреда окружающей среде и здоровью людей, который возможен при неправильном обращении с изделием.

Более подробную информацию об утилизации данного изделия можно получить в местных органах власти, службе по вывозу и утилизации отходов или в магазине, где было приобретено изделие.

Упаковочные материалы

Материалы, помеченные символом, пригодны для повторной переработки.

>PE<=полиэтилен

>PS<=полистирол

>PP<=полистирол

>PAP<=бумага



www.zanussi.com/shop

