



Посудомийна машина
SKS51E22EU



BOSCH

та Інструкція з експлуатації



Всередині даної інструкції міститься короткий посібник з експлуатації приладу.
Для зручності Ви можете відірвати даний посібник і використовувати його окремо.

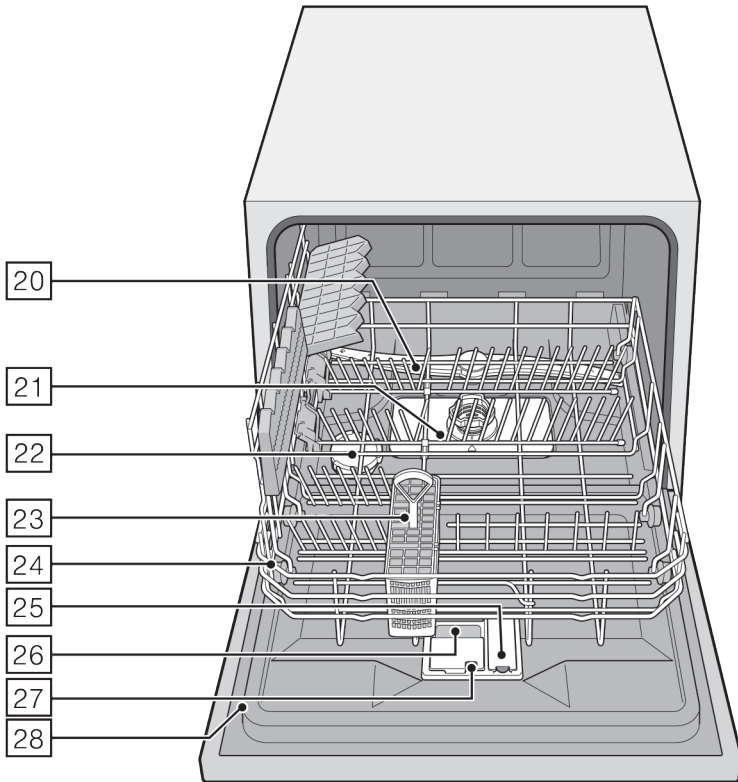
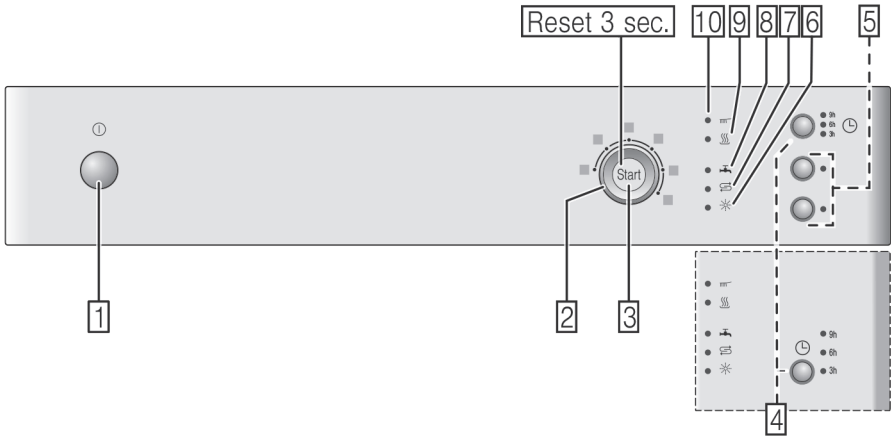

Зміст

Цільове призначення 4

Правила техніки безпеки..... 4

Перед початком експлуатації приладу 5

Після придбання 5

Під час монтажу 5

У щоденному використанні 6

Блокування від дітей (Блокування дверцят приладу) 6

У випадку виявлення пошкоджень ... 6

Вказівки щодо утилізації 6

Захист навколишнього середовища 7

Упаковка 7

Старі прилади 7

Знайомство з приладом 8

Панель управління 8

Внутрішня камера приладу 8

Пристрій для зниження жорсткості води/ використання солі 8

Вибір режиму дозування солі 9

Таблиця показників жорсткості води ... 9

Використання солі..... 9

Використання миючих засобів, що містять сіль..... 10

Відключення пристрою для зниження жорсткості води/ індикатора наявності солі 10

Ополіскувач 10

Вибір режиму дозування ополіскувача 11

Відключення індикатора наявності ополіскувача 11

Посуд 12

Посуд, не придатний для миття у посудомийній машині 12

Можливі пошкодження скляних виробів та посуду 12

Завантаження посуду 12

Вивантаження посуду 12

Короб для посуду..... 13

Кошик для столових приборів 13

Решітки для посуду..... 13

Максимальний діаметр посуду..... 13

Миючий засіб 14

Додавання миючого засобу 14

Комбінований миючий засіб..... 15

Огляд програм 16

Вибір програми 18

Вказівки для тестувальних організацій... 18

Додаткові опції..... 18

Заощадження часу (VarioSpeed) 18

Гігієна..... 18

ExtraDry..... 18

Управління приладом..... 18

Показники споживання 18

AquaSensor 18

Увімкнення приладу 19

Відтермінування старту програми .. 19

Завершення програми 19

Призупинення виконання програми..... 19

Відміна виконання програми (скасування програми) 20

Зміна програми 20

Інтенсивне сушіння 20

Чищення та догляд 20

Загальні рекомендації та вказівки.. 20

Сіль та ополіскувач 21

Фільтр..... 21

Коромисло 21

Що робити у випадку виявлення несправностей?..... 22

Насос для зливу води..... 22
Усунення незначних несправностей власноруч..... 23

Сервісні центри..... 33

Встановлення та підключення приладу 33

Об'єм поставки..... 33
Правила техніки безпеки 33
Стан приладу після доставки 34
Технічні характеристики 34
Встановлення приладу 34
Підключення системи відведення води 34
Підключення системи подачі води ... 34
Підключення приладу до мережі живлення..... 35
Демонтаж приладу..... 35
Транспортування приладу..... 35
Стійкість до впливу низьких температур..... 35

Цільове призначення

- Прилад призначений виключно для використання в домашньому господарстві.
- Використовуйте посудомийну машину лише за цільовим призначенням: для миття посуду, що використовується у домашньому господарстві.

Правила техніки безпеки

Діти від 8 років та особи з обмеженими фізичними, сенсорними або психічними можливостями, а також особи, які не володіють відповідними знаннями щодо експлуатації приладу, можуть користуватись приладом лише під наглядом особи, відповідальної за їх безпеку або після проведення інструктажу такою особою.

Перед початком експлуатації приладу

Уважно прочитайте інструкції з експлуатації та монтажу! Вони містять важливу інформацію щодо встановлення, використання приладу та догляду за ним.

Збережіть інструкції з експлуатації та монтажу для подальшого використання або для передачі у випадку продажу приладу.

Після придбання

1. Перевірте упаковку на наявність транспортних пошкоджень. У випадку виявлення пошкоджень зверніться до торгового представника, в якого Ви придбали прилад. Не користуйтеся пошкодженим приладом!
2. Будь-ласка, подбайте про належну утилізацію упаковки.
3. Не дозволяйте дітям гратися з упаковкою та її частинами. Неналежне використання картонних коробок та полімерної плівки може призвести до задухи.

Під час монтажу

- Впевніться у відсутності доступу до задньої стінки приладу після завершення монтажу. Задня стінка приладу сильно нагрівається. Існує небезпека опіку!
- Виконуючи монтаж приладу, дотримуйтесь вказівок, наведених в інструкціях з експлуатації та монтажу.
- Під час виконання монтажу прилад не має бути підключеним до мережі живлення.
- Перед виконанням монтажу впевніться, що проводка у Вашому будинку прокладена належним чином.
- Параметри Вашої електромережі мають відповідати вказаним на паспортній таблиці приладу (28) даним.

- У випадку пошкодження кабелю живлення даного приладу для його заміни слід використовувати особливу запасну частину.

Щоб уникнути можливої небезпеки, використовуйте лише кабелі живлення, придбані у нашому сервісному центрі.

- При вбудовуванні посудомийної машини у високу шафу зафіксуйте її належним чином.
- При вбудовуванні посудомийної машини над або під іншими побутовими приладами зверніть увагу на відповідні вказівки щодо можливості комбінації з іншими приладами, наведені у інструкціях з експлуатації та монтажу даних приладів.
- Для забезпечення надійної роботи усіх приладів у такій комбінації зверніть також увагу на відповідні вказівки, наведені у інструкції з монтажу посудомийної машини.
- У випадку відсутності необхідної інформації у інструкції з монтажу приладів, що входять до складу запланованої комбінації, зверніться до виробника даних приладів, щоб впевнитись, чи можливе встановлення посудомийної машини над чи під цими приладами.
- Якщо виробник не зможе надати Вам необхідну інформацію, не встановлюйте посудомийну машину над чи під цими приладами.
- У випадку встановлення посудомийної машини під мікрохвильовою піччю існує небезпека пошкодження останньої.
- Не встановлюйте прилад поблизу джерел тепла (нагрівальних елементів, теплообмінників, духових шаф чи інших приладів, що генерують тепло) або під варильною поверхнею.
- Забезпечте доступність розетки, до якої підключається прилад, після його встановлення (див. розділ «Підключення до мережі живлення»).

- Вказівки щодо деяких моделей приладу: пластиковий корпус системи водопостачання приладу містить електричний клапан, шланг подачі води — електричний кабель. Не порушуйте цілісність шланга подачі води. Не занурюйте пластиковий корпус системи водопостачання приладу у воду.

У щоденному використанні

Будь-ласка, звертайте увагу на вказівки щодо експлуатації та техніки безпеки, наведені на упаковці миючих засобів та ополіскувачів.

Блокування від дітей (Блокування дверцят приладу)*

Щоб відкрити дверцята приладу, відсуньте важіль системи блокування праворуч та потягніть ручку дверцят на себе.

Залишаючи прилад без нагляду, завжди повністю закривайте дверцята.

Лише так Ви зможете захистити дітей від можливих небезпек.

* залежно від моделі

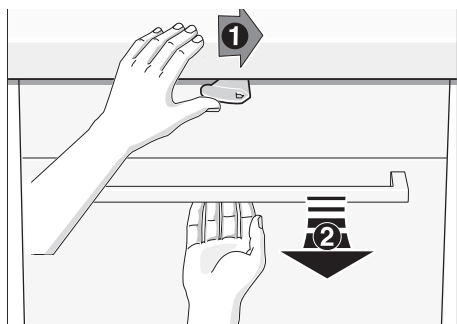

У випадку виявлення пошкоджень

- Усі ремонтні роботи мають виконуватися лише кваліфікованими спеціалістами. Перед виконанням ремонтних робіт прилад слід від'єднати від мережі живлення. Витягніть штекер з розетки або вимкніть запобіжник. Закрийте водопровідний кран.
- У випадку виявлення пошкоджень панелі управління (тріщини, дірки, вибиті клавіші) чи порушення роботи дверцят приладу подальша експлуатація приладу неможлива з міркувань безпеки. Витягніть штекер з розетки або вимкніть запобіжник. Закрийте водопровідний кран. Зверніться до сервісного центру.

Вказівки щодо утилізації

1. Щоб запобігти виникненню ситуацій, що можуть призвести до травмування, приладу, строк експлуатації яких вийшов, слід зробити непридатними для подальшого використання.
2. Подбайте про належну утилізацію приладу.

⚠ Увага!

Існує небезпека травмування!

- Ножі та інші гострі столові прибори слід розміщувати у кошику для столових приборів гострою стороною донизу або на полиці для столових приборів* у горизонтальному положенні.
- Не ставайте та не спирайтесь на відчинені дверцята приладу.
- Запобігайте перезавантаженню коробів приладів, що встановлюються окремо.

* залежно від моделі

Увага!

Існує небезпека вибуху!

Не кладіть/не заливайте розчинники безпосередньо до внутрішньої камери приладу. Це може призвести до вибуху!

Увага!

Існує небезпека опіку!

Будьте особливо обережними, відчиняючи дверцята приладу під час виконання програми. Існує небезпека розбризкування гарячої води.

Увага!

Існує небезпека для дітей!

- За наявності у комплектації використовуйте функцію «Блокування від дітей».
- Не дозволяйте дітям користуватися приладом або гратися з ним.
- Зберігайте миючі засоби та ополіскувачі у недоступному для дітей місці. Неналежне використання цих засобів може призвести до хімічного опіку ротової порожнини, гортані або очей чи до задухи.
- Не підпускайте дітей до відчиненого приладу. Вода, що міститься у внутрішній камері приладу, не придатна для пиття — вона може містити залишки миючого засобу.
- При відчиненні дверцят приладу, що встановлений у високу шафу, слідкуйте за тим, щоб діти не знаходилися під приладом. Існує небезпека травмування!
- Не дозволяйте дітям залазити у внутрішню камеру приладу. Існує небезпека травмування або задухи! Після завершення строку експлуатації приладу необхідно виконати наступні дії:

втягнути штекер з розетки та відрізати кабель живлення. Зламати замок дверцят, щоб діти не могли зачинитися в середині приладу.



Захист навколишнього середовища

Упаковка нових приладів та старі прилади не є непотребом! Утилізуювши їх належним чином, можна отримати цінну сировину.

За інформацією щодо актуальних шляхів утилізації зверніться, будь ласка, до Вашого торгового представника або у відповідне комунальне управління.

Упаковка

Будь-ласка, зверніть увагу на вказівки щодо техніки безпеки, наведені у розділі «Після придбання».

Старі прилади

Будь-ласка, зверніть увагу на вказівки щодо техніки безпеки, наведені у розділі «Вказівки щодо утилізації».



Цей прилад марковано відповідно до Європейської директиви 2012/19/EU щодо утилізації старих електричних та електронних приладів (waste electrical and electronic equipment – WEEE). Дана директива окреслює вимоги щодо утилізації та переробки старих приладів на території ЄС.



Знайомство з приладом

На першій сторінці даної інструкції наведені зображення панелі управління та внутрішньої камери приладу.

Окремі елементи приладу описані у тексті даної інструкції з посиланням на ці зображення.

Панель управління

1. Головний вимикач
2. Програмактор
3. Клавiша «Старт»
4. Клавiша відтермінування старту програми *
5. Клавiша вибору додаткових опцій **
6. Індикатор наявності ополіскувача
7. Індикатор наявності солі
8. Індикатор несправностей у системі подачі води
9. Індикатор режиму сушіння
10. Індикатор режиму миття

* залежно від моделі

** кількість залежить від моделі

Внутрішня камера приладу

20. Коромисло
21. Фільтр
22. Відділення для солі
23. Кошик для столових приборів
24. Короб для посуду
25. Відділення для ополіскувача
26. Кювета для миючого засобу
27. Запірна засувка кювети для миючого засобу
28. Паспортна табличка



Пристрій для зниження жорсткості води / використання солі

Для досягнення оптимальних результатів миття посудомийна машина має використовувати пом'якшену воду (зі зменшеним вмістом мінералів). Внаслідок використання надто жорсткої води на посуді та на стінках внутрішньої камери може відкладатися осад.

Якщо вода, що подається до приладу, має надто високий ступінь жорсткості, перед використанням її необхідно пом'якшити (знизити вміст іонів кальцію та магнію). Для цього прилад оснащено пристроєм для зниження жорсткості води, що використовує спеціалізовану сіль.

При виборі режиму дозування солі слід враховувати ступінь жорсткості води, що подається до приладу (див. таблицю показників жорсткості води нижче).

Вибір режиму дозування солі

Прилад пропонує чотири режими дозування солі залежно від ступеня жорсткості води. Режим дозування солі відображається за допомогою індикаторів 0, 1, 2 та 3 (див. таблицю нижче). На заводі було встановлено режим дозування 1.















1. Дізнайтесь ступінь жорсткості води у Вашій системі водопостачання. Цю інформацію Вам може надати відповідне комунальне управління.
2. Знайдіть у наведеній нижче таблиці режим, що відповідає Вашому ступеню жорсткості води.
3. Закрийте дверцята приладу.
4. Натисніть клавішу головного вимикача (1). Індикатор режиму миття (10) почне блимати.

5. Натисніть та утримуйте клавішу «Старт» (3).
6. Обертайте програматор (2), доки індикатор наявності солі (7) не почне блимати.
7. Відпустіть клавішу «Старт».
Індикатор наявності солі (7) блимає, індикатор несправностей у системі подачі води (8) підсвічується. Було встановлено режим дозування солі 1.

Для зміни налаштувань:

1. Обертайте програматор (2), доки бажаний режим не буде обрано.
2. Натисніть клавішу «Старт» (3).
Підсвічування індикатор наявності солі (7) відключиться. Обраний режим дозування було збережено у пам'яті приладу.

Таблиця показників жорсткості води

Ступінь жорсткості води, ° dH	Діапазон жорсткості води	ммоль/л	Режим			
0-6	м'яка	0-1,1	0			
7-16	серед. жорст.	1,2-2,9	1			
17-21	жорстка	3,0-3,7	2			
22-35	жорстка	3,8-6,2	3			

Використання солі

Завантажувати сіль у прилад слід безпосередньо перед його увімкненням. За рахунок цього розчин солі, що виливається з відділення, одразу вимивається та не зможе спричинити корозію внутрішньої камери приладу.

1. Відкрити кришку відділення для солі (22).
2. Залити у відділення воду (лише при першому використанні).

3. Додайте спеціалізовану сіль у відділення (**використання харчової солі або солі у таблетках не припустиме**). З відділення витече певна кількість води.

Підсвічування індикатора наявності солі (7) на панелі управління вказує на те, що у відділенні залишилося мало солі.



Ополіскувач

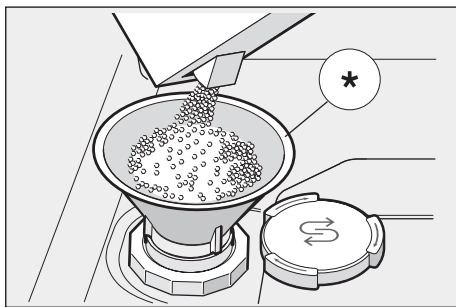

* залежно від моделі

Використання миючих засобів, що містять сіль

У випадку використання комбінованих миючих засобів, що містять сіль для зниження жорсткості води, при ступені жорсткості води до 21° dH (37° fH, 26° Кларка, 3,7 ммоль/л) додавати сіль окремо не обов'язково. Якщо жорсткість води перевищує 21° dH, використання солі обов'язкове.

Відключення пристрою для зниження жорсткості води / індикатора наявності солі

Якщо Вам заважає індикатор наявності солі (7), що блимає (наприклад, якщо Ви використовуєте комбінований миючий засіб), Ви можете відключити його.

- Для цього виконайте вказівки, наведені у розділі “Вибір режиму дозування солі” та оберіть режим дозування 0. Пристрій для зниження жорсткості води та індикатор наявності солі відключаться.

Увага!

Не додавайте миючий засіб у відділення для солі. Це призведе до пошкодження пристрою для зниження жорсткості води.

Підсвічування індикатора наявності ополіскувача (6) на панелі управління вказує на те, що кількості ополіскувача, що лишився, вистачить на 1-2 цикли миття. Користувач має додати ополіскувач.

Використання ополіскувача дозволяє запобігти появі розводів від води на посуді та келихах. Прилад передбачає лише використання ополіскувача, придатного для використання у посудомийних машинах для домашніх господарств.

Використання комбінованих миючих засобів, що містять ополіскувач, припустиме лише при ступені жорсткості води до 21° dH (37° fH, 26° Кларка, 3,7 ммоль/л). Якщо жорсткість води перевищує 21° dH, використання ополіскувача обов'язкове.

1. Відкрийте відділення для ополіскувача (25), натиснувши на язичок на кришці та піднявши її.

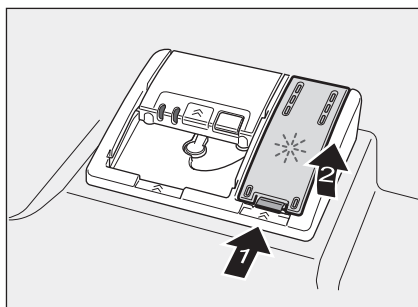

2. Обережно залийте у ємність ополіскувач. Не перевищуйте позначку max.!

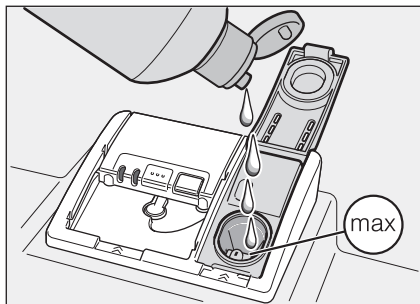

3. Закрийте кришку (Ви маєте почути клацання).
4. Ополіскувач, що витікає з відділення, слід витерти напр. серветкою. Це дозволить запобігти надмірному піноутворенню під час наступного циклу миття.

Вибір режиму дозування ополіскувача

Прилад пропонує чотири режими дозування ополіскувача. Режим дозування ополіскувача відображається за допомогою індикаторів 0, 1, 2 та 3 (див. таблицю показників жорсткості води).

На заводі було встановлено режим дозування 2.

Змінювати режим дозування ополіскувача слід лише якщо на посуді після миття було виявлено плівку (знизьте дозування) або розводи від води (збільште дозування).

1. Закрийте дверцята приладу.
2. Натисніть клавішу головного вимикача (1). Індикатор режиму миття (10) почне блимати.
3. Натисніть та утримуйте клавішу «Старт» (3).

4. Обертайте програматор (2), доки індикатор наявності ополіскувача (6) не почне блимати.
5. Відпустіть клавішу «Старт». Індикатор наявності ополіскувача (6) блимає, індикатори (9) та (8) підсвічуються. Було встановлено режим дозування ополіскувача 2.

Для зміни режиму дозування:

1. Обертайте програматор (2), доки бажаний режим не буде обрано.
2. Натисніть клавішу «Старт» (3). Підсвічування індикатора наявності ополіскувача (6) відключиться. Обраний режим дозування було збережено у пам'яті приладу.

Відключення індикатора наявності ополіскувача

Якщо Вам заважає індикатор наявності ополіскувача (6), що блимає (наприклад, якщо Ви використовуєте комбінований миючий засіб), Ви можете відключити його.

- Для цього виконайте вказівки, наведені у розділі «Вибір режиму дозування ополіскувача» та оберіть режим дозування 0. Індикатор наявності ополіскувача (6) відключиться.



Завантаження посуду

1. Видаліть з посуду великі залишки їжі. Ополіскувати посуд під проточною водою перед завантаженням до приладу не потрібно.

2. Під час завантаження посуду врахуйте наступні фактори:

- Посуд слід встановлювати надійно, так, щоб він не міг перекинутись під час миття.
- Усі ємності слід завантажувати отвором донизу.
- Увігнутий та випуклий посуд слід встановлювати під кутом, щоб по ньому могла вільно стікати вода.
- Посуд не має заважати рухові коромисла (20).

Дуже дрібний посуд та кухонне приладдя не можна мити у посудомийній машині, оскільки вони можуть випасти з короба (24).

Вивантаження посуду

Зверніть увагу - гарячий посуд більш чутливий до фізичного впливу та легше б'ється! Після завершення програми радимо лишати посуд у посудомийній машині якомога довше, щоб він міг вистигнути.

Вказівка

Після завершення програми на стінках внутрішньої камери приладу можна помітити краплі води. Це не впливає на ефективність сушіння посуду.

Посуд, не придатний для миття у посудомийній машині

- Столові прибори та посуд з деревини.
- Тендітний, декоративний та старовинний посуд. Декоративні елементи такого посуду можуть пошкодитись внаслідок миття у посудомийній машині.
- Пластиковий посуд, чутливий до впливу високих температур.
- Мідний та олов'яний посуд.
- Посуд, забруднений золою, воском, густою змазкою чи фарбою.

Декоративні елементи, нанесені на скляний посуд, а також посуд з алюмінію та срібла після миття у посудомийній машині може поблякнути. Вироби з деяких видів скла (наприклад, з кришталю) після багаторазового миття у посудомийній машині можуть потьмяніти.

Можливі пошкодження скляних виробів та посуду

Можливі причини:

- Вид скла та особливості процесу його виробництва.
- Хімічний склад миючого засобу.
- Рівень температури під час миття.

Рекомендації:

- Для миття у посудомийній машині придатні лише келихи та вироби з порцеляну, що мають відповідну позначку.
- Використовуйте менш агресивний миючий засіб (що має відповідну позначку).
- Столові прибори та вироби зі скла слід діставати з посудомийної машини якомога швидше після завершення програми.

Короб для посуду

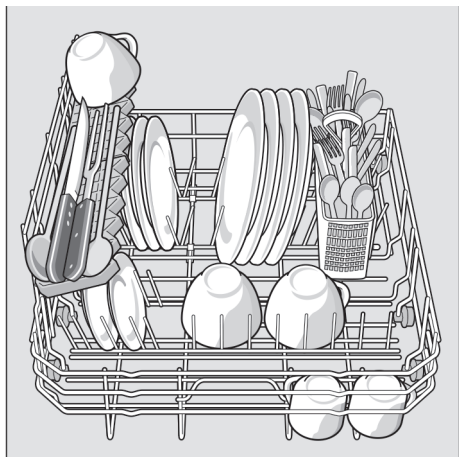

Решітки для посуду *

* залежно від моделі

Решітки для посуду можуть складатися для зручнішого розміщення каструль, великих тарілок та келихів.

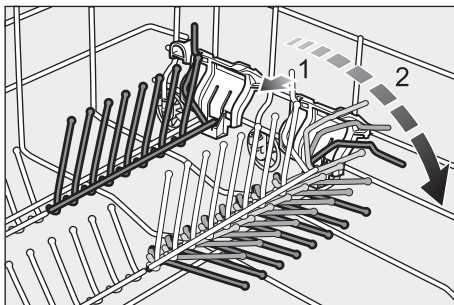

Кошик для столових приборів

Сортувати столові прибори перед завантаженням до приладу не потрібно. Завантажуйте столові прибори гострою стороною донизу.

Щоб запобігти травмуванню, розміщуйте довгі та гострі столові прибори та, зокрема, ножі, на полиці для столових приборів.

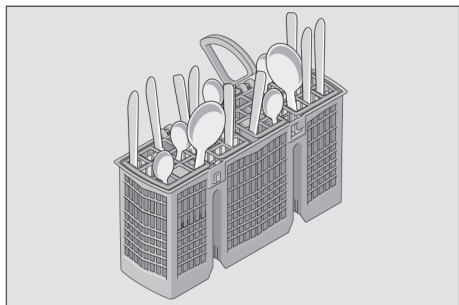

Максимальний діаметр посуду

Максимальний діаметр посуду для миття у приладі становить 28 см.



Миючий засіб

Для миття у посудомийній машині Ви можете використовувати рідкий миючий засіб, засіб у таблетках або у вигляді порошку. Засіб для ручного миття посуду непридатний для використання у посудомийній машині. Що більш забруднений посуд, то більшим має бути дозування рідкого або порошкового миючого засобу. Миючий засіб у таблетках розрахований на миття будь-якого посуду незалежно від забруднення. Сучасні високоефективні миючі засоби зазвичай низькоалужні та містять фосфати і ферменти. Фосфати зв'язують молекули мінералів, що містяться у воді. Ферменти розчиняють білки та крохмаль, що містяться у залишках їжі. Рідше зустрічаються безфосфатні миючі засоби. Такі засоби гірше зв'язують молекули мінералів у воді, тому для досягнення оптимальних результатів миття їх потрібно більше. Для видалення кольорових плям (наприклад, від чаю або від кетчупу) зазвичай використовуються відбілюючі речовини на кисневій основі.

Вказівка

Для забезпечення оптимальних результатів миття дотримуйтесь вказівок, наведених на упаковці миючого засобу!

Щоб отримати додаткову інформацію, радимо звернутися безпосередньо до виробника відповідного засобу.

⚠ Увага! Будь-ласка, звертайте увагу на вказівки щодо експлуатації та техніки безпеки, наведені на упаковці миючих засобів та ополіскувачів.

Додавання миючого засобу

1. Якщо кювета для миючого засобу (26) зачинена, відкрийте її, відсунувши запірну засувку (27).

Покладіть / засипте / залийте миючий засіб у суху кювету (26). Таблетку

слід розташовувати поперек кювети. Не ставте таблетку на ребро. При дозуванні дотримуйтесь вказівок виробника, наведених на упаковці миючого засобу.

Відповідні позначки на стінці кювети (26) допоможуть Вам завантажити необхідну кількість миючого засобу.

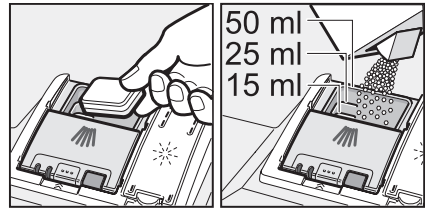

2. Закрийте кришку кювети, пересунувши її вгору, доки засувка не зафіксується належним чином.

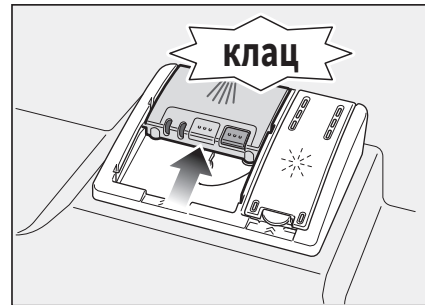

В ході виконання процесу миття кювета відчиняється автоматично у необхідний момент. Порошковий та рідкий миючий засіб розподіляються по внутрішній камері приладу та розчиняються. Таблетка падає у внутрішню камеру приладу, де рівномірно розчиняється.

Порада

Для миття злегка забрудненого посуду зазвичай слід використовувати трохи меншу кількість миючого засобу, ніж вказана на упаковці.

Спеціалізовані засоби для миття та догляду Ви також можете придбати у нашому сервісному центрі.

Комбінований миючий засіб

Окрім звичайного засобу для миття посуду Ви також можете використовувати ряд інших продуктів з додатковими функціями. Такі засоби зазвичай окрім власне миючого засобу, ополіскувача та солі (3 в 1) залежно від комбінації (4 в 1, 5 в 1 та ін.) можуть також містити додаткові компоненти, як-от засіб для захисту скла чи засіб для догляду за виробами з нержавіючої сталі. Оптимальна робота комбінованих миючих засобів гарантується лише при певному ступені жорсткості води (зазвичай до 21°dH). Якщо ступінь жорсткості води перевищує цей показник, до процесу миття слід також окремо додавати сіль та ополіскувач.



Програма миття автоматично пристосовує перебіг фаз миття та сушіння посуду для оптимального використання усіх властивостей комбінованих миючих засобів.



Поради

- Для досягнення оптимальних результатів миття та сушіння посуду радимо використовувати миючий засіб, ополіскувач та сіль окремо (не у складі комбінованого засобу).
- При виконанні програм з невеликою тривалістю через особливості процесу розчинення таблетки можуть діяти недостатньо інтенсивно, а на посуді можуть лишатися рештки миючого засобу. Для таких програм краще використовувати порошковий миючий засіб.
- Для виконання програми «Інтенсивна» (для деяких моделей приладу) вистачає однієї таблетки. Якщо ви використовуєте порошковий миючий засіб, Ви також можете посипати невелику кількість засобу на внутрішню частину дверцят приладу.
- При використанні комбінованих миючих засобів прилад виконуватиме програми миття, навіть якщо індикатори наявності солі / ополіскувача підсвічуватимуться.
- У випадку використання миючих засобів у розчинній оболонці: не торкайтесь оболонки вологими руками. Завантажуйте миючий засіб лише у повністю суху кювету. Це дозволить запобігти злипанню оболонки.
- У випадку заміни комбінованого миючого засобу звичайним перевірте, чи обрано правильний режим дозування солі та ополіскувача.

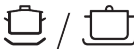
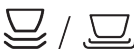
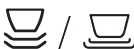
Огляд програм

У даній таблиці відображено усі можливі програми миття для усіх моделей приладу. Програми, що пропонує Ваша модель приладу, вказані на панелі управління.

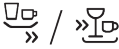
Тип посуду	Тип забруднення	Програма	Можливість підключення додаткових опцій	Фази виконання програми
Каструлі, сковорідки, грубий посуд та столові прибори	дуже липкі та прогорілі залишки їжі, бруд, що запікся; залишки їжі, що містять крохмаль або білок	 Інтенсивна 70°	усі	Попереднє ополіскування Миття, 70° C Проміжна фаза ополіскування Кінцева фаза ополіскування, 65° C Сушіння
		 Стандартна 65°	усі	Попереднє ополіскування Миття, 65° C Проміжна фаза ополіскування Кінцева фаза ополіскування, 65° C Сушіння
Різні типи посуду та столових приборів (змішане завантаження)	злегка пригорілі залишки їжі, типові для домашнього господарства забруднення	 Стандартна 65°	усі	Попереднє ополіскування Миття, 65° C Проміжна фаза ополіскування Кінцева фаза ополіскування, 65° C Сушіння
		 / eco Економічна 50°	усі	Попереднє ополіскування Миття, 50° C Проміжна фаза ополіскування Кінцева фаза ополіскування, 65° C Сушіння

Тип посуду	Тип забруднення	Програма	Можливість підключення додаткових опцій	Фази виконання програми
Тендітний посуд та столові прибори, вироби з пластику та келихи, чутливі до впливу високих температур	липкі, свіжі залишки їжі	 Делікатна 40°	IntensivZone VarioSpeed ExtraDry	Попереднє ополіскування Миття, 40° С Проміжна фаза ополіскування Кінцева фаза ополіскування, 55° С Сушіння
		 Швидка 45°	ExtraDry	Миття, 45° С Проміжна фаза ополіскування Кінцева фаза ополіскування, 55° С
Усі види посуду	Ополіскування холодною водою, попереднє миття посуду	 Попереднє ополіскування	-	Попереднє ополіскування

Вибір програми

Користувач може вибрати одну з програм, що пропонує прилад, залежно від виду посуду та типу забруднення.

Вказівки для тестувальних організацій

Для проведення випробувань (напр. згідно стандарту EN60436) тестувальні організації отримують вказівки.

Дані вказівки визначають умови проведення випробувань, однак не результати випробувань чи показники споживання.

Щоб отримати дані з вихідної порівняльної бази, надсилайте Ваші запити на вказану нижче адресу: dishwasher@test-appliances.com

У листі необхідно вказати продуктовий (E-Nr.) та виробничий (FD) номери приладу. Ці дані вказані на паспортній таблиці приладу (28).

P+ Додаткові опції

* залежно від моделі

Для вибору додаткових опцій використовується відповідна клавіша (5).

Заощадження часу (VarioSpeed) *

Опція VarioSpeed дозволяє скоротити час виконання програми приблизно на 20-50% (залежно від програми). Для забезпечення оптимальних результатів миття та сушіння при цьому збільшуються показники споживання води та електроенергії.

Гігієна *

Дана опція підвищує рівень температури води під час виконання фази миття. Це дозволяє досягти значно кращого антисептичного ефекту. Ця опція чудово підходить для миття, наприклад, дощок для нарізання чи дитячих пляшечок.

ExtraDry *

Вищий рівень температури під час кінцевої фази ополіскування та подовжена фаза сушіння забезпечують кращі результати сушіння кухонного приладдя з пластику. Дана опція вирізняється децю вищими показниками споживання електроенергії.

Управління приладом

Показники споживання

Показники споживання приладу наведені у короткому посібнику, розміщеному всередині даної інструкції. Для зручності Ви можете відірвати цей посібник та використовувати окремо від основної інструкції. Наведені значення були отримані за нормальних умов при режимі пом'якшення води 2. На величину цих значень може впливати низка факторів, як-от температури води або тиск подачі води, завдяки чому фактичні значення можуть відрізнятися від наведених.

AquaSensor *

* залежно від моделі

Система AquaSensor представлена спеціальним оптичним датчиком, що вимірює ступінь забрудненості води.

Дана система активується залежно від потреб конкретної програми. Якщо систему AquaSensor активовано, вода, що була розпізнана як «чиста» після ополіскування, може використовуватись у наступній фазі, що дозволяє знизити

споживання води на 2-4 літрів. Якщо датчик виявив високий ступінь забрудненості, вода зливається і у наступній фазі виконання програми використовується свіжа вода. Автоматичні програми також передбачають регулювання приладом рівня температури та тривалості виконання програми залежно від ступеня забрудненості води.

Увімкнення приладу

1. Повністю відкрийте водопровідний кран.
2. Закрийте дверцята приладу.
3. Натисніть клавішу головного вимикача (1). Індикатор режиму миття (10) почне блимати.
4. Оберіть бажану програму, повернувши програматор (2) у відповідне положення.
5. Натисніть клавішу «Старт» (3). Індикатор режиму миття (10) почне підсвічуватись, не блимаючи. Виконання програми розпочато.

Вказівка

- **Порада для захисту довкілля:**

Програма Економічна 50° вирізняється низькими показниками споживання. Так, Директива ЄС 1016/2010 визначає її як «стандартну програму», що вирізняється оптимальним стандартним перебігом процесу миття середньо забрудненого посуду та дуже низькими показниками споживання води та електроенергії при митті такого посуду.

Відтермінування старту програми *

* залежно від моделі

За бажанням користувач може відтермінувати початок виконання програми на 3, 6 або 9 годин.

1. Натисніть клавішу головного вимикача (1).
2. Натискайте клавішу відтермінування старту програми (4), доки відповід-

ний індикатор (3h, 6h або 9h) не почне підсвічуватись.

3. Натисніть клавішу «Старт» (3). Функцію відтермінування старту програми активовано.
4. Для відключення даної функції натискайте клавішу відтермінування старту програми (4), доки індикатори 3h, 6h та 9h не погаснуть.
До початку виконання програми користувач може змінити програму.

Завершення програми

Виконання програми завершено, якщо підсвічування індикаторів (9) та (10) відключилося.

Вказівка

Для зниження показників споживання після завершення програми посудомийна машина автоматично вимикається.

Призупинення виконання програми

1. Натисніть клавішу головного вимикача (1). Підсвічування індикаторів на панелі управління відключиться. Обрана програма зберігається у пам'яті приладу. Якщо Ви відкрили дверцята приладу, коли у внутрішній камері було досягнуто високий рівень температури, та, зокрема, при подачі гарячої води до приладу, перед закриттям дверцят спочатку прикрийте їх та зачекайте декілька хвилин. В іншому випадку через високий тиск можливе пошкодження дверцят або витікання води з приладу.
2. Для продовження виконання програми повторно натисніть клавішу головного вимикача (1).

Відміна виконання програми (скасування програми)

1. Натисніть та утримуйте клавішу «Старт» (3) впродовж близько 3 секунд (підсвічування усіх індикаторів має відключитися).

2. Для остаточного завершення програми (для відведення води) приладові знадобиться ще близько 1 хвилини.

Зміна програми

Після натиснення клавіші «Старт» (3) змінити обрану програму неможливо.

Для зміни програми необхідно відмінити її виконання (скасувати програму).

Інтенсивне сушіння

Під час виконання кінцевої фази ополіскування всередині приладу досягається високий рівень температури, що забезпечує оптимальні результати сушіння. При цьому можливе невелике збільшення тривалості виконання програми. Будьте обережні, використовуючи дану функцію для сушіння посуду, чутливого до впливу високих температур!

1. Закрийте дверцята приладу.
2. Натисніть клавішу головного вимикача (1). Індикатор режиму миття (10) почне блимати.
3. Натисніть та утримуйте клавішу «Старт» (3).
4. Обертайте програматор (2), доки індикатор несправностей у системі подачі води (8) не почне блимати.
5. Відпустіть клавішу «Старт».

Для зміни налаштувань:

1. Обертаючи програматор (2), ви можете активувати (індикатор режиму сушіння (9) підсвічується) або відключити (підсвічування індикатор режиму сушіння (9) відключається) функцію інтенсивного сушіння.
2. Натисніть клавішу «Старт» (3). Обране налаштування зберігається у пам'яті приладу.



Чищення та догляд

Регулярний догляд за приладом є важливою передумовою його нормального функціонування. Це, зокрема, дозволить заощадити Ваші час та гроші в майбутньому.

Загальні рекомендації та вказівки

- Перевірте внутрішню камеру приладу на наявність жирових чи мінеральних відкладень.

У випадку виявлення відкладень:

- Додайте миючий засіб у кювету. Запустіть програму з найвищим рівнем температури, не завантажуючи посуд до приладу.

Для миття приладу слід використовувати лише засоби, придатні для використання у посудомийній машині.

- Регулярно очищуйте ущільнювач дверцят вологою ганчіркою з невеликою кількістю миючого засобу.
- Якщо прилад не використовується протягом тривалого часу, відкрийте ненадовго дверцята, щоб запобігти утворенню неприємного запаху.

Ніколи не використовуйте пароочисники для чищення приладу. Виробник не несе жодної відповідальності за наслідки таких дій.

Регулярно протирайте зовнішню частину дверцят та панель управління злегка вологою ганчіркою з невеликою кількістю миючого засобу. Не використовуйте губки з шершавими поверхнями та абразивні миючі засоби. Це може призвести до пошкодження поверхонь приладу.

Вказівка для приладів, що мають поверхні з нержавіючої сталі: не використовуйте для чищення поверхонь з нержавіючої сталі серветки для прибирання стільниць. У випадку використання таких серветок ретельно промийте

Ви можете відірвати даний посібник для зручності та використовувати окремо

ультратів миття...

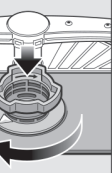

зберіть та встановіть на місце

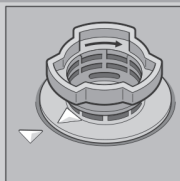

Стрілки на різних деталях фільтра у зібраному вигляді мають знаходитися навпроти одна одні.

Чищення насосу для зливу води

- Вийміть штепсель з розетки.
- Вийміть фільтр. Видаліть воду.
- Викрутіть гвинти, що фіксують кришку (Tox T20).
- Зніміть кришку.
- Видаліть сторонні предмети з крильчатки насоса.
- Закрийте та зафіксуйте кришку за допомогою гвинтів.
- Встановіть фільтр на місце.

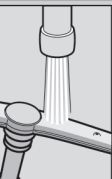

промийте отвір подачі води коромисла під проточною водою (за необхідності скористайтеся зубочисткою)...

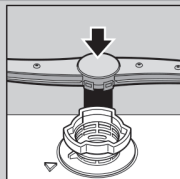

встановіть коромисла на місце.

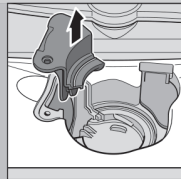
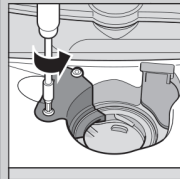

Більше вказівок наведено в інструкції з експлуатації

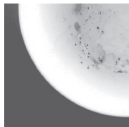
Несправність	Можлива причина	Усунення
Посуд недостатньо чистий	Посуд розміщено надто щільно. Елементи посуду перекриваються	▶ Завантажуйте посуд менш щільно. Забезпечте перекривання елементів посуду одне одним.
На посуді виявлено зернисті залишки їжі.	Додано замало миючого засобу	▶ При дозуванні миючого засобу дотримуйтесь вказівок виробника
	Обрано неправильну програму	▶ Оберіть інтенсивнішу програму
	Отвори подачі води коромисел засмічено	▶ Виконайте чищення коромисел (див. вище).
	Фільтр засмічено / не зафіксовано	▶ Виконайте чищення фільтра (див. вище).
	Рух коромисел заблоковано	▶ Під час завантаження посуду слідкуйте за тим, щоб він не заважав рухові коромисел.
На посуді виявлено плями / розводи.	Обрано неправильний режим дозування ополіскувача	▶ При розводах: зменште дозування.
		▶ При плямах від води/накипу: збільште дозування.
Посуд висушено недостатньо ефективно	Дозування / властивості ополіскувача	▶ Збільште дозування.
	Комбінований миючий засіб, що використовується, вирізняється низькою продуктивністю сушіння.	▶ Змініть ополіскувач, що використовується
	Налаштування приладу	▶ Додавайте у прилад ополіскувач окремо
		▶ Активуйте інтенсивне сушіння (залежно від моделі).
На посуді виявлено білий осад, що легко видалити.	Обрано неправильний режим дозування солі / не додано солі	▶ Оберіть правильний режим дозування / додайте солі.
Виявлено білий осад, що не видалється, келихи помутнішали.	Такі келихи непридатні для миття у посудомийній машині	▶ Мийте у приладі лише келихи, придатні для машинного миття
		▶ Використовуйте миючий засіб, що містить компоненти для захисту скла
Пластикові елементи посуду змінили колір.	Додано замало миючого засобу	▶ При дозуванні миючого засобу дотримуйтесь вказівок виробника
	Зміна кольору спричинена елементами, що містяться у продуктах харчування (напр. у кетчупі)	▶ Під час наступного миття посуду забарвлюючі елементи змиються

Правильне завантаження посуду ...

Завантажуйте у прилад посуд, придатний для миття у посудомийній машині, попередньо видалити з нього рештки варення, молочних продуктів або грубі залишки їжі. Не завантажуйте посуд, забруднений золою, воском, густою змазкою, фарбою та посуд, що має наліпки-етикетки. При завантаженні дотримуйтесь вказівок, наведених в інструкції з експлуатації. Розміщуйте посуд так, щоб він не заважав рухові коромисел.



Коротко та зрозуміло: даний короткий посібник розповість Вам усе про Вашу посудомийну машину...
Однак перед першим використанням приладу не забудьте прочитати інструкції з експлуатації та монтажу!

1

Налаштування пристрою для зниження жорсткості води

Дізнайтесь у комунальному управлінні значення жорсткості води та внесіть його сюди:

* Лише перед першим миттям посуду або при зміні значення ступеня жорсткості води.

Визначте необхідні параметри

Ступінь жорсткості води, ° dH	Діапазон жорсткості води, м'якість
0-6	м'яка
7-16	середня
17-21	жорстка
22-35	жорстка

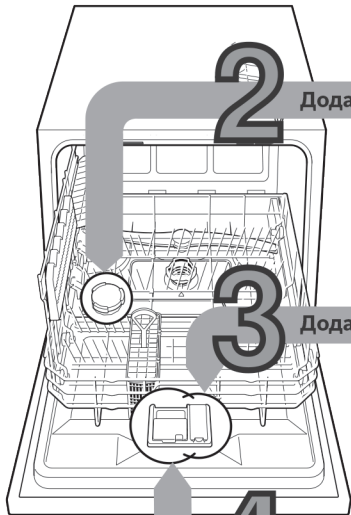

2

Додайте спеціалізовану сіль

Сіль розчиняє мінерали у воді (при

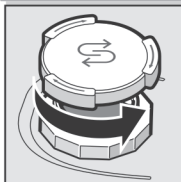

Відкрийте кришку.



3

Додайте ополіскувач

Ополіскувач додасть блиску Вашої

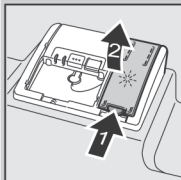

Натисніть на язичок (1), відкрийте кришку (2).



4

Додайте м'який засіб

Що сильніше забруднення, то більш

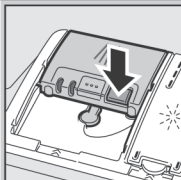

Відкрийте кришку, натиснувши на кнопку.



5

Увімкніть прилад

6

Оберіть програму

Швидке, заощадливе чи інтенсивне

Огляд програм

У даному розділі описані усі можливі програми миття для усіх моделей приладу. Програми вказані на панелі управління.

Наведені дані були отримані в лабораторних умовах згідно стандарту EN 50242. Фактичні показники можуть відрізнятися від наведених через низку індивідуальних факторів.

9

Вимкніть прилад. Посуд вимито...

8

7

Додаткові опції **



IntensivZone

... для одночасного миття різних видів посуду. Для цього тиск подачі води у нижньому короби та рівень температури води підвищуються.



Додатковий режим дозування...

Зон м'якості	ммоль/л	Режим	III	SSS	III
1	0-1,1	0	○	○	○
2	1,2-2,9	1	○	○	●
3	3,0-3,7	2	○	●	●
4	3,8-6,2	3	●	●	●

... та встановіть його належним чином.

- Натисніть кнопку головного вимикача.
- Натисніть та утримуйте кнопку "Старт".
- Оберіть бажаний режим за допомогою програматора.
- Відпустіть кнопку «Старт»
- Індикатор почне блимати, індикатор – підсвічуватись. Було обрано режим 1.
- Для зміни обраного режиму:
 - Оберіть бажаний режим за допомогою програматора.
 - Натисніть кнопку «Старт».
- Підсвічування індикатора погасне. Обраний режим зберігається у пам'яті приладу.

... (в режимі дозування 0 сіль не потрібна!) ...

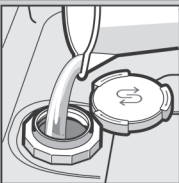

Лише при першому митті посуду: залийте воду у відділення для солі

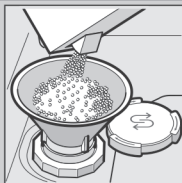

Засипте сіль у відділення (в жодному разі не додавайте у відділення мийучий засіб!)

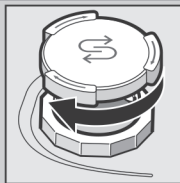

Закрийте кришку. Одразу розпочніть миття посуду.

... посуду...

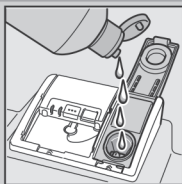

Залийте ополіскувач.

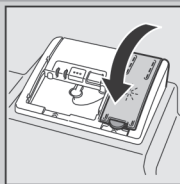

Закрийте кришку. Ви маєте почути клацання!

... ще потрібно мийучого засобу...

Увага! Комбіновані мийучі засоби придатні для використання не на всіх програмах приладу. Дотримуйтесь вказівок виробника!

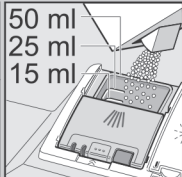
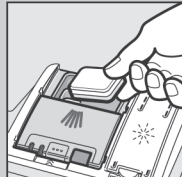

Додайте мийучий засіб у кювету. Увага! Кювета має бути сухою!

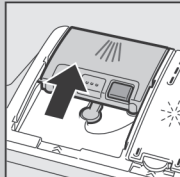

Закрийте кришку кювети, пересунувши її вгору, доки засувка не зафіксується (Ви маєте почути характерний звук).

... е миття...

... програми з миттями, що тривають менше ніж на...

	Інтенсивна 70 °C	Стандартна 65 °C	Економічна 50 °C	Делікатна 40 °C	Швидко 45 °C	Попереднє ополіскування

Тривалість у год : хв	←	3:00 - 1:15	→	0:29	0:15
Споживання енергії, кВт·год	←	0,90 - 0,40	→	0,45	0,05
Споживання води, л	←	9,5-7	→	6	3

Ще більше комфорту за рахунок універсальності...

Hygiene

... підвищення температури води під час виконання фази миття для досягнення значно кращого антисептичного ефекту.



ExtraDry

... вищий рівень температури під час кінцевої фази ополіскування для кращого сушіння посуду (будьте обережні, активуючи цю опцію під час миття тендітного посуду!).

Чищення та догляд

Для досягнення оптимальних резу...

Фільтр ... слід періодично перевіряти на наявність залишків їжі, за необхідності виконайте його чищення.

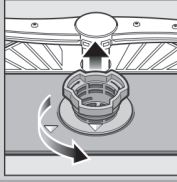

Відкрутіть циліндричний корпус фільтра та вийміть його...

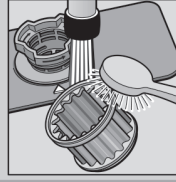

промийте фільтр під проточною водою...



Коромисло ... слід періодично очищати від мінеральних відкладень / перешкод, що можуть блокувати їх

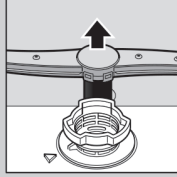

Потягніть коромисло вгору, щоб зняти його...

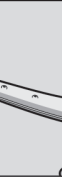

Усунення незначних несправностей власноруч ... для швидшого відновлення експлуатації приладу.

Несправність

Можлива причина

Усунення

Індикатор «» підсвічується

Водопровідний кран заблоковано або засмічено



Зливний шланг перетиснуто / перекручено.

Кришку насоса для зливу води не закрито

Насос для зливу води засмічено / заблоковано

- ▶ Відкрийте водопровідний кран.
- ▶ 1. Від'єднайте шланг подачі води від приладу.
2. Прочистіть фільтр у шлангу.
3. Потік води при відкритому водопровідному крані має складати щонайменше 10 л /хв.
При меншому потоку води необхідно замінити водопровідний кран.
- ▶ При прокладанні шланга подачі води уникайте його перекручування/стиснення
- ▶ Розправте зливний шланг
- ▶ Закрийте кришку насоса (див. вище)
- ▶ Прочистіть насос (див. вище).

Індикатор «» блимає

Виявлено технічну несправність

- ▶ Зверніться до сервісного центру (детально опишіть Вашу проблему).
- ▶ Дістаньте прилад з ніші.

У приладі виявлено воду

Виконання програми не завершено.

- ▶ Закрийте дверцята приладу. Увімкніть його. За необхідності відмініть виконання програми (скауйте її).

На столових приборах виявлено сліди іржі.

Столові прибори недостатньо стійкі до утворення іржі. Найбільш схильні до іржавіння леза ножів.

Іржа на іншому кухонному приладді.

- ▶ Мийте у приладі лише столові прибори, придатні до машинного миття.
- ▶ Не мийте кухонне приладдя, що почало іржавіти, у приладі.

Скасування програми ...

Під час виконання програми натисніть та утримуйте клавішу «Старт» впродовж 3 секунд, доки усі індикатори не погаснуть.



Програма завершиться через приблизно 1 хвилину (після зливання залишків води) .

їх кілька разів перед першим використанням. Це дозволить запобігти корозії металевих поверхонь.

⚠ Увага! Існує небезпека для здоров'я!

Ніколи не використовуйте іншу побутову хімію, зокрема, хлорвмісні засоби, для чищення приладу.

Сіль та ополіскувач

- Звертайте увагу на індикатори наявності ополіскувача (6) та солі (7). Вони підкажуть Вам, коли необхідно додати сіль та ополіскувач.

Фільтр

Фільтр (21) запобігає потраплянню з водою грубих залишків їжі у насос для відведення води. Такі залишки можуть засмітити фільтр.

Фільтр складається з трьох елементів: сітки з великими отворами, плоскої сітки з малими отворами та сітки з мікроотворами.

1. Після кожного миття посуду перевіряйте фільтр на наявність залишків їжі.
2. Щоб зняти фільтр, відкрутіть циліндричний корпус, як показано на малюнку нижче.

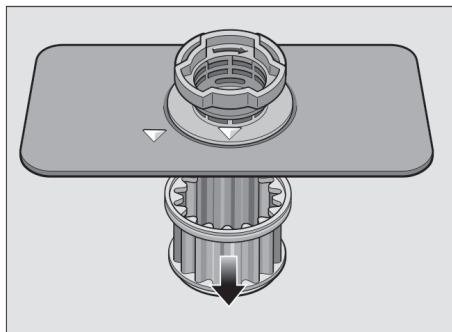
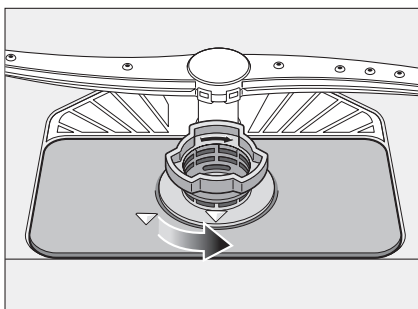

3. За необхідності видаліть залишки їжі та промийте фільтр під проточною водою.
4. Зберіть фільтр у зворотному порядку. Стрілки на різних деталях фільтру у зібраному вигляді мають знаходитися навпроти одна одної.

Коромисло

Мінеральні відкладення та залишки їжі можуть заблокувати отвори подачі води та заважати рухові коромисла (20).

1. Регулярно перевіряйте, чи не заблоковано отвори подачі води коромисла.
2. Щоб зняти коромисло (20), потягніть його вгору.

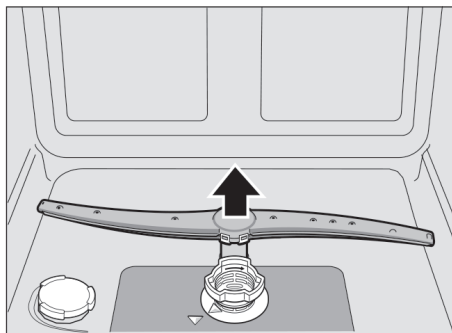

3. Промийте коромисло під проточною водою.
4. Встановіть коромисло на місце.

? Що робити у випадку виявлення несправностей?

Багато несправностей, що виникають під час повсякденного використання приладу, Ви можете усунути власноруч. Це дозволить Вам якомога швидше відновити експлуатацію приладу. У таблиці нижче наведені можливі причини виникнення неполадок, що зустрічаються найчастіше, та способи їх усунення.

Вказівка

Якщо під час виконання програми прилад вимкнувся чи не розпочинає роботу з неявних причин, в першу чергу слід відмінити виконання програми (скасувати програму) (див. розділ «Управління приладом»).

⚠ Увага! Ремонтні роботи мають виконуватися лише кваліфікованим спеціалістом. За необхідності замінити якусь з деталей приладу пам'ятайте, що виробник радить використовувати лише оригінальні запчастини. Ремонтні роботи, виконані неналежним чином, а також використання неоригінальних запчастин може пошкодити прилад та призвести до завдання шкоди користувачеві.

Насос для зливу води

Грубі залишки їжі чи сторонні предмети, що не були утримані фільтром, можуть заблокувати насос для зливу води. Якщо насос для зливу води заблоковано, вода не проходитьиме фільтр.

⚠ Увага! Існує небезпека травмування!

Будьте особливо обережні під час чищення насоса для зливу води! У воді можуть знаходитися уламки скла та гострі предмети!

Чищення насоса для зливу води:

1. Від'єднайте прилад від мережі живлення.
2. Вийміть фільтр (20).
3. Видаліть воду. За необхідності скористайтеся губкою.
4. Викрутіть гвинти, що фіксують кришку насоса за допомогою викрутки Torx T20. Повністю зніміть кришку.

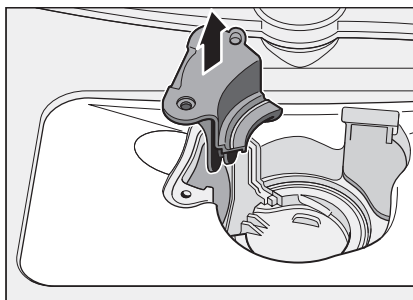
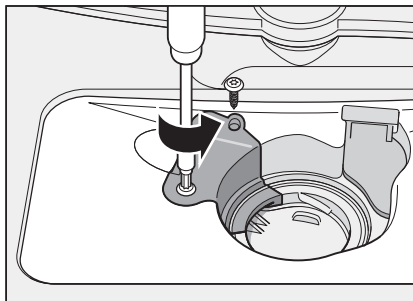

5. За наявності видаліть сторонні предмети з внутрішньої камери приладу.
6. Встановіть кришку на місце, натисніть на неї зверху та зафіксуйте за допомогою гвинтів.
7. Встановіть фільтр на місце.

Усунення незначних несправностей власноруч

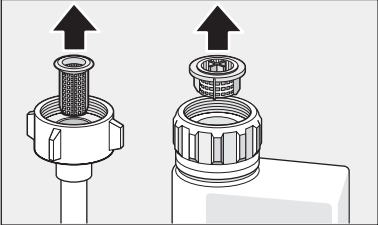
Несправність	Можлива причина	Усунення
Індикатор несправностей у системі подачі води (8) підсвічується.	Шланг подачі води перекручено.	Розправте шланг подачі води.
	Закрито водопровідний кран.	Відкрийте водопровідний кран.
	Водопровідний кран заблоковано або засмічено.	Відкрийте водопровідний кран. При відкритому водопровідному крані потік води має складати щонайменше 10 л / хв.
Фільтр системи подачі води заблоковано.	Фільтр системи подачі води заблоковано.	Вимкніть прилад та від'єднайте його від системи живлення (витагніть штепсель з розетки). Закрийте водопровідний кран. Від'єднайте шланг подачі води від приладу.
		 <p>Прочистіть фільтр у шлангу подачі води. Під'єднайте шланг подачі води до приладу. Перевірте з'єднання на щільність. Вставте штекер до розетки. Увімкніть прилад.</p>
На дисплей виводиться повідомлення про помилку E:22.	Фільтр (21) засмічено або заблоковано.	Прочистіть фільтр (див. розділ "Чищення та догляд").
На дисплей виводиться повідомлення про помилку E:24.	Шланг відведення води перекручено або перетиснуто.	Розправте шланг відведення води, за необхідності приберіть можливі перешкоди.
	Подачу води у з'єднанні на патрубку сифону перекрито.	Перевірте з'єднання на патрубку сифону. За необхідності відновіть подачу води.
	Кришку насоса для зливу води не зафіксовано.	Правильно зафіксуйте кришку насоса (див. пункт "Насос для зливу води").

Несправність	Можлива причина	Усунення
На дисплей виводиться повідомлення про помилку E:25.	Насос для зливу води заблоковано або кришку насосу не зафіксовано.	Прочистіть насос для зливу води. Правильно зафіксуйте кришку насосу (див. пункт "Насос для зливу води").
На дисплей виводиться повідомлення про помилку E:27.	Надто низька напруга у електромережі.	Це не є несправністю у роботі приладу. Зверніться до спеціаліста для перевірки напруги у мережі та проводки.
На дисплей виводиться інше повідомлення про помилку (E:01 - E:30).	Існує імовірність виявлення технічної несправності.	Вимкніть прилад, натиснувши клавішу головного вимикача (1). Через деякий час повторно увімкніть прилад. Якщо дана несправність була виявлена повторно, закрийте водопровідний кран та вийміть штекер з розетки. Зверніться до сервісного центру, назвавши код помилки, що виводиться на дисплей.
Дисплей приладу блимає.	Дверцята приладу не зачинені повністю.	Закрийте дверцята приладу. Посуд та інше кухонне приладдя не має виступати за межі коробки або заважати зачиненню дверцят.
Індикатор наявності солі (6) та/або ополіскувача (7) підсвічується.	Ополіскувач у приладі закінчився.	Додайте ополіскувач.
	У приладі закінчилася сіль.	Додайте сіль для зниження жорсткості води.
Індикатор наявності солі (6) та/або ополіскувача (7) не підсвічується.	Датчики не розпізнають наявність солі у приладі.	Змініть тип солі, що використовується.
	Індикацію наявності солі відключено.	Спосіб активації та відключення даних індикаторів описаний у розділах "Пристрій для зниження жорсткості води / Використання солі" та "Ополіскувач".
Після завершення програми у приладі виявлено воду.	Кількість солі/ополіскувача у приладі достатня для виконання кількох циклів миття.	Звертайте увагу на кількість солі та ополіскувача у приладі та на відповідні індикатори.
	Фільтр (21) або простір під ним засмічено.	Прочистіть фільтр та простір під ним (див. пункт "Насос для зливу води").
	Виконання програми не завершено.	Дочекайтеся завершення виконання програми або скасуйте її (див. розділ "Відміна виконання програми").

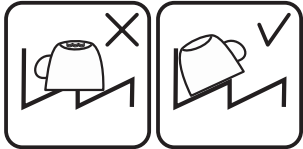
Несправність	Можлива причина	Усунення
Посуд недостатньо сухий.	У приладі замало / немає ополіскувача.	Додайте ополіскувач до відповідного відділення.
	Було обрано програму без фази сушіння.	Оберіть програму з фазою сушіння (див. розділи "Огляд програм" та "Фази виконання програми").
	Всередині посуду збирається вода.	Розміщуйте посуд у приладі під кутом; посуд, у якому було виявлено воду, ставте під більшим кутом.
		
	Комбінований миючий засіб, що використовується, вирізняється низькою продуктивністю сушіння.	Змініть вид комбінованого миючого засобу на такий, що вирізняється вищою продуктивністю сушіння. Використання більшої кількості ополіскувача дозволяє підвищити продуктивність сушіння.
	Для підвищення продуктивності сушіння не було обрано функцію "Інтенсивне сушіння".	Активуйте функцію "Інтенсивне сушіння" (див. розділ "Управління приладом").
	Посуд було вивантажено з приладу зарано або фазу сушіння не було завершено.	Дочекайтеся завершення виконання програми або виймайте посуд з приладу лише через 30 хвилин після завершення програми.
	Екологічно чистий ополіскувач, що використовується, вирізняється низькою продуктивністю сушіння.	Використовуйте стандартні ополіскувачі. Екологічно чисті продукти вирізняються значно нижчою ефективністю.
Пластиковий посуд висушено недостатньо ефективно.	Це зумовлено фізичними особливостями пластику.	Пластик вирізняється нижчою теплопровідністю і тому висушується менш ефективно.
Столові прибори висушено недостатньо ефективно.	Столові прибори у кошику для столових приборів розміщено неправильно.	За можливості розкладайте столові прибори окремо, уникайте перекривання приборів одне одним.

Несправність	Можлива причина	Усунення
Внутрішня камера приладу після завершення миття волога.	Це не є несправністю.	Технологія конденсаційного сушіння, що використовується у Вашому приладі, передбачає наявність крапель води на внутрішніх стінках приладу. Волога, що міститься у повітрі, конденсується на стінках внутрішньої камери, звідки згодом відводиться.
На посуді було виявлено залишки їжі.	Посуд розміщено надто щільно, короб переповнено.	Під час завантаження посуду слідкуйте за тим, щоб між елементами посуду був вільний простір. Завдяки цьому посуд повністю знаходитиметься у зоні дії коромисел. Уникайте перекривання елементів посуду одне одним.
	Рух коромисел заблоковано.	Під час завантаження посуду слідкуйте за тим, щоб посуд не заважав рухові коромисел.
	Отвори подачі води коромисел засмічено.	Прочистіть отвори подачі води коромисел (див. розділ "Чищення та догляд").
	Фільтр (21) засмічено.	Прочистіть фільтр (див. розділ "Чищення та догляд").
	Фільтр (21) встановлено неправильно та / або не зафіксовано.	Правильно встановіть фільтр та зафіксуйте його.
	Було обрано недостатньо ефективну програму миття для даного завантаження.	Оберіть ефективнішу програму для даного завантаження.
	Посуд було попередньо вимито; сенсори виявили незначну забрудненість, система активувала недостатньо ефективну для даного завантаження програму. Через це на посуді після миття може лишатися складне забруднення.	Не мийте посуд перед завантаженням до приладу. Видаліть з посуду лише великі залишки їжі. Ми рекомендуємо використовувати програми "Економічна 50°C" та "Інтенсивна".
	Вузкий високий посуд, розташований у кутах, миться недостатньо ефективно.	Не розміщуйте вузький високий посуд у кутах коробів та не ставте його під надто великим кутом.

Несправність	Можлива причина	Усунення
Виявлено залишки миючого засобу.	Кришка кювети для миючих засобів заблокована посудом (кришка на відкривається повністю).	Запобігайте блокуванню кришки кювети посудом. Не кладіть освіжувачі повітря для посудомийних машин та не завантажуйте посуд у камеру для розчинення миючих таблеток.
	Кришка кювети для миючих засобів заблокована таблеткою миючого засобу.	Таблетку слід розташовувати поперек кювети. Не ставте таблетку на ребро.
	Для виконання програм швидкого миття або програм з невеликою тривалістю використовуються миючий засіб у таблетках. Таблетка не встигає розчинитися повністю в ході виконання обраної програми через її невелику тривалість.	Таблетка розчиняється надто довго для таких програм. Використовуйте порошок засіб для миття або оберіть більш інтенсивну програму.
	Ефективність засобу для миття з часом зменшується / миючий засіб загуснув.	Змініть миючий засіб.
На пластиковому посуді виявлено розводи.	Запобігти утворенню крапель води на пластику неможливо з фізичних причин. Після висушування на пластиковому посуді помітні розводи.	Оберіть більш інтенсивну програму (з частішою зміною води). Завантажуйте посуд під кутом. Використовуйте ополіскувач. За необхідності оберіть інший режим пом'якшення води (більш ефективний).
На стінках внутрішньої камери або на дверцятах було виявлено осад, що легко витирається або розчиняється у воді.	Деякі речовини, що містяться у миючому засобі, утворюють осад. Цей осад зазвичай неможливо усунути за допомогою стандартних хімічних засобів (напр., засобу для чищення посудомийної машини).	Змініть миючий засіб, що використовується. Виконайте чищення приладу вручну.
	Осад білого кольору на дні внутрішньої камери приладу свідчить про те, що обраний режим пом'якшення води недостатньо ефективний.	Оберіть більш ефективний режим пом'якшення води. За необхідності змініть миючий засіб, що використовується.
	Кришка відділення для солі (22) не закручена.	Закрутіть кришку відділення для солі належним чином.
	Лише для келихів: під час миття усуваються лише зовнішні прояви початкової стадії корозії скла.	Див. розділ "Можливі пошкодження скляних виробів та посуду".

Несправність	Можлива причина	Усунення
На посуді, внутрішній камері або дверцятах приладу виявлено білий осад, що дуже складно видалити.	Деякі речовини, що містяться у миючому засобі, утворюють осад. Цей осад зазвичай неможливо усунути за допомогою стандартних хімічних засобів (напр., засобу для чищення посудомийної машини).	Змініть миючий засіб, що використовується. Виконайте чищення приладу вручну.
	Було обрано неправильний режим пом'якшення води або ступінь жорсткості води перевищує 35°dH (6,2 ммоль/л).	При виборі режиму пом'якшення води дотримуйтесь вказівок, наведених у даній інструкції. Додайте сіль.
	Ефективність роботи комбінованого чи біологічного / екологічно чистого миючого засобу незадовільна.	При виборі режиму пом'якшення води дотримуйтесь вказівок, наведених у даній інструкції. Використовуйте стандартний миючий засіб, сіль та ополіскувач окремо (не у складі комбінованого засобу).
	Недостатнє дозування миючого засобу.	Збільште дозування миючого засобу. За необхідності змініть миючий засіб, що використовується.
	Було обрано недостатньо ефективну програму миття для даного завантаження.	Оберіть ефективнішу програму для даного завантаження.
На посуді виявлено плями від чаю або помади.	Температура миття надто низька.	Оберіть програму з вищим рівнем температури.
	Було додано надто мало засобу або доданий засіб не придатний для використання у посудомийній машині.	Додавайте лише придатний для використання у посудомийній машині засіб. При дозуванні дотримуйтесь вказівок виробника.
	Посуд було попередньо вимито, сенсори виявили незначну забрудненість, система активувала недостатньо ефективну програму. Через це на посуді після миття може лишатися складне забруднення.	Не мийте посуд перед завантаженням до приладу. Видаліть з посуду лише великі залишки їжі. Ми рекомендуємо використовувати програму "Економічна 50°".

Несправність	Можлива причина	Усунення
У внутрішній камері приладу або на посуді з нержавіючої сталі виявлено кольоровий осад (синій, жовтий, коричневий), який складно або неможливо видалити.	Такий осад утворюють елементи, що містяться у овочах (напр., у капусті, селері, картоплі...) або у проточній воді (напр., марганець).	Такий осад можна частково видалити за допомогою машинного миття чи вручну. Цей осад не несе шкоди здоров'ю.
У внутрішній камері приладу (переважно на дні) виявлено кольоровий (жовтий, помаранчевий, коричневий) осад, що легко видаляється.	Такий осад утворюють елементи, що містяться у залишках їжі та у мінерали у проточній воді ("мильні" відкладення).	Перевірте, чи функціонує пристрій для зниження жорсткості води належним чином (за необхідності додайте сіль для зниження жорсткості води); у випадку використання комбінованих миючих засобів відключіть пристрій для зниження жорсткості води (див. розділ "Пристрій для зниження жорсткості води / використання солі").
Пластикові елементи посуду знебарвилися / змінили колір.	Температура миття надто низька. Посуд було попередньо вимито, сенсори виявили незначну забрудненість, система активувала недостатньо ефективну програму. Через це на посуді після миття може лишатися складне забруднення.	Оберіть програму з вищим рівнем температури. Не мийте посуд перед завантаженням до приладу. Видаліть з посуду лише великі залишки їжі. Ми рекомендуємо використовувати програму "Економічна 50°".

Несправність	Можлива причина	Усунення
На келихах, зокрема з металічним оздобленням, та на столових приборах виявлено плівку, що може бути видалена.	Надто велике дозування ополіскувача.	Оберіть режим з меншим дозуванням.
	Ополіскувач у приладі скінчився або було обрано режим з надто малим дозуванням.	Додайте ополіскувач, перевірте дозування (рекомендовані режими: 4–5).
	Після кінцевої фази ополіскування на посуді лишаються рештки миючого засобу. Кришка кювети для миючих засобів заблокована посудом (кришка не відкривається повністю).	Запобігайте блокуванню кришки кювети посудом.
	Посуд було попередньо вимито, сенсори виявили незначну забрудненість, система активувала недостатньо ефективну програму. Через це на посуді після миття може лишатися складне забруднення.	Не мийте посуд перед завантаженням до приладу. Видаліть з посуду лише великі залишки їжі. Ми рекомендуємо використовувати програму "Економічна 50°".
Скляний посуд почав мутнішати або помутнішав. Процес мутнішання невідворотний.	Такі келихи не стійкі до умов, що виникають в процесі машинного миття, однак в цілому придатні для миття у посудомийній машині.	Мийте у посудомийній машині лише келихи, нечутливі до процесів, що відбуваються в ході миття. Не тримайте довго келихи у посудомийній машині після завершення програми. Використовуйте програми з нижчим рівнем температури. Змініть режим пом'якшення води відповідно до Вашого значення жорсткості води (за необхідності оберіть менш інтенсивний режим). Використовуйте миючий засіб, що містить компоненти для захисту скла.
На столових приборах виявлено сліди іржі.	Ваші столові прибори недостатньо стійкі до утворення іржі. До іржавіння зазвичай найбільш схильні леза ножів.	Мийте у посудомийній машині лише нержавіючі столові прибори.
	Столові прибори можуть іржавіти, якщо вони миються з кухонним приладдям, що вже почало іржавіти (ручки каструль, пошкоджені короби для посуду та ін.).	Не мийте у посудомийній машині столові прибори/кухонне приладдя, що почало іржавіти.
	Вміст солі у воді надто високий. Кришку ємності для солі не було закрито належним чином / при додаванні користувач випадково розсипав сіль.	Закрутіть кришку ємності для солі належним чином. Приберіть сіль, що розсипалася.

Несправність	Можлива причина	Усунення
Прилад не розпочинає виконання програми.	Запобіжник несправний.	Перевірте запобіжник.
	Прилад не підключено до мережі живлення.	Перевірте, чи закріплений кабель живлення належним чином на задній стінці приладу та чи вставлений штекер у розетку. Перевірте, чи нормально функціонує розетка.
	Дверцята приладу не зачинені належним чином.	Закрийте дверцята приладу.
Виконання програми розпочинається автоматично.	Користувач не дочекався завершення програми.	Скасуйте програму (див. розділ "Відміна виконання програми").
Вибір налаштувань приладу (дозування солі, ополіскувача...) неможливий.	Прилад розпочав виконання програми. Вибір налаштувань можливий лише перед початком програми.	Скасуйте програму (див. розділ "Відміна виконання програми"). Оберіть бажані налаштування згідно вказівок, що містяться у даній інструкції.
Відчинити дверцята приладу дуже складно.	Активовано функцію "Блокування від дітей".	Відключіть функцію "Блокування від дітей" (див. стор. 6).
Дверцята приладу неможливо зачинити.	Замок дверцят заїдає.	Закрийте дверцята приладу з силою.
	Дверцята не зачиняються через особливості встановлення приладу.	Перевірте, чи належним чином вбудовано прилад: дверцята та інші деталі приладу або елементи інтер'єру не мають стикатися під час закриття дверцят.
Кришка кювети для миючого засобу не закривається.	Кювета для миючого засобу або напрямні кришки засмічені / заблоковані залишками миючого засобу, що склеївся.	Видаліть залишки миючого засобу.
Залишки миючого засобу виявлено у кюветі для миючого засобу.	Під час додавання миючого засобу кювета не була достатньо сухою.	Додавайте миючий засіб лише у повністю суху кювету.

Несправність	Можлива причина	Усунення
Прилад не завершує виконання програми або перериває її виконання.	Дверцята приладу не зачинені повністю.	Закрийте дверцята приладу.
	Короб впирається у внутрішню панель дверцят та заважає зачинити їх належним чином.	Перевірте, чи відсутні перешкоди, що тиснуть на задню стінку приладу наприклад, розетка.
	Вода / струм не подаються до приладу.	Відновіть постачання води / електроенергії до приладу.
Під час роботи наповнювального клапана чуто стукіт.	Це не є несправністю. Цей шум не впливає на роботу приладу.	Усунути шум неможливо.
Під час роботи приладу чуто деренчання / стукіт.	При неповному завантаженні струмені води б'ють по стінках внутрішньої камери приладу.	Завантажуйте більше посуду або розміщуйте його рівномірно по всьому внутрішньому простору приладу.
	Легке кухонне приладдя рухається під час миття.	Надійніше розміщуйте легке приладдя.
Виявлено надмірне піноутворення.	У відділення для ополіскувача було додано засіб для ручного миття посуду.	Додавайте у відділення для ополіскувача лише ополіскувач.
	Користувач випадково розлив ополіскувач.	Витріть ополіскувач ганчіркою.

Сервісні центри

Якщо Ви не можете усунути несправність за допомогою вказівок, наведених у даній інструкції, зверніться до нашого сервісного центру. Наші спеціалісти нададуть Вам кваліфіковану консультацію. Адреси найближчих до Вас сервісних центрів вказані на сайті виробника www.bosch-home.com та на гарантійному талоні, що входить до комплекту поставки приладу. Звернувшись до сервісного центру, назвіть продуктивний (E-Nr. = 1) та виробничий (FD = 2) номери приладу. Ці дані вказані на паспортній табличці (28), що розташована на дверцятах приладу.

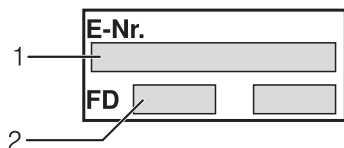

Довіртеся професіоналізму виробника.

Ремонт приладів виконується кваліфікованими технічними спеціалістами з використанням оригінальних запасних частин.

Встановлення та підключення приладу

Для нормальної роботи посудомийної машини її необхідно встановити та підключити до систем живлення та водопостачання належним чином. Характеристики відповідних мереж Вашого домашнього господарства мають відповідати наведеним нижче вимогам та вказівкам, наведеним у інструкції з монтажу.

Під час монтажу приладу дотримуйтесь такої послідовності дій:

1. Перевірте прилад на наявність пошкоджень після доставки.
2. Встановіть прилад.
3. Підключіть систему відведення води приладу.
4. Підключіть систему подачі води приладу.
5. Підключіть прилад до мережі живлення.

Об'єм поставки

В разі наявності претензій щодо комплектації або дефектів зверніться, будь ласка, до дилера, в якого Ви придбали прилад, або до нашого сервісного центру.

- Посудомийна машина
 - Інструкція з експлуатації
 - Інструкція з монтажу
 - Гарантійний талон
 - Приладдя для монтажу
 - Пластина для захисту нижньої поверхні стільниці від пари *
 - Кабель живлення
- * залежно від моделі

Правила техніки безпеки

Будь-ласка, зверніть увагу на вказівки щодо техніки безпеки, наведені у розділі «Під час монтажу».

Стан приладу після доставки

Перед тим, як надійти у продаж, Ваш прилад пройшов перевірку надійності роботи. Після цього на стінках внутрішньої камери приладу могли лишитися незначні розводи. Вони зникнуть після першого миття.

Технічні характеристики

Вага:

до 24 кг

Номінальна напруга:

220 - 240 В, 50 або 60 Гц

Номінальна потужність:

2,0 - 2,4 кВт

Запобіжник:

10/16 А

Споживана потужність:

у вимкненому стані / в режимі очікування: 0,1 / 0,1 Вт

Тиск подачі води:

0,05 - 1 МПа (0,5 - 10 бар). Якщо тиск подачі води перевищує максимальне значення, встановіть редуційний клапан.

Потік води:

від 10 л/хв.

Температура води:

максимальна допустима температура води складає 25 °С.

Встановлення приладу

Зверніть увагу на вказівки, наведені в інструкції з монтажу. Встановіть прилад. За необхідності вирівняйте прилад за висотою.

- Прилад може встановлюватись у меблевий кухонний гарнітур між стінками з деревини або штучних матеріалів.

Підключення системи відведення води

1. Підключення системи відведення води приладу описане у інструкції з монтажу. За необхідності встановіть відповідний тип сифону з патрубком.
2. Під'єднайте зливний шланг за допомогою відповідного приладдя, що входить до комплектації, до патрубка сифону. Уникайте стискання, перекручування та переплітання зливного шланга. Впевніться, що відведення води не перекрите заглушкою.

Підключення системи подачі води

1. Під'єднайте шланг подачі води за допомогою відповідного приладдя, що входить до комплектації, до водопровідного крана. Уникайте стискання, перекручування та переплітання шланга подачі води.
2. У випадку заміни приладу слід обов'язково замінити шланг подачі води.

Тиск подачі води:

0,05 - 1 МПа (0,5 - 10 бар). Якщо тиск подачі води перевищує максимальне значення, встановіть редуційний клапан.

Потік води:

від 10 л/хв.

Температура води:

Максимальна температура води складає 25° С.

Підключення приладу до мережі живлення

- Прилад розрахований на підключення лише до мережі змінного струму з характеристиками 220-240 В, 50 або 60 Гц, за допомогою розетки, заземленої та встановленої належним чином. Необхідні параметри запобіжника вказані на паспортній табличці приладу (28).
- Розетка повинна знаходитися недалеко від приладу. Забезпечте доступність розетки після встановлення приладу. Якщо особливості вбудовування не передбачають доступності розетки після встановлення приладу, для дотримання норм безпеки слід встановити розмикач для всіх полюсів з зазором між контактами щонайменше 3 мм.
- Зміни у системі живлення приладу має виконувати лише кваліфікований спеціаліст.
- Техніка безпеки передбачає використання лише придбаного у нашому сервісному центрі подовжувача кабелю живлення.
- За необхідності встановлення автоматичного запобіжного вимикача, що діє за появи струму витоку, використовуйте лише тип, позначений символом . Лише ця позначка гарантує відповідність вимикача усім чинним нормам.
- Ваш прилад оснащено системою захисту від протікання води. Зверніть увагу: дана система працює **лише** за наявності підключення до мережі живлення.

Демонтаж приладу

Демонтаж приладу слід виконувати у наведеній нижче послідовності:

1. Від'єднайте прилад від мережі живлення.
2. Закрийте водопровідний кран.
3. Від'єднайте прилад від систем подачі та відведення води.
4. Дістаньте прилад. Будьте особливо обережні, дістаючи шланги.

Транспортування приладу

Злийте воду з посудомийної машини. Зафіксуйте незакріплені деталі.

Злийте воду, виконуючи наступні дії у наведеному нижче порядку:

1. Відкрийте водопровідний кран.
2. Закрийте дверцята приладу.
3. Натисніть клавішу головного вимикача (1).
4. Оберіть програму з найвищим рівнем температури.
5. Натисніть клавішу «Старт» (3). Дочекайтесь початку виконання програми.
6. Через приблизно 4 хвилини натисніть клавішу «Старт» (3) та утримуйте її, доки підсвічування усіх індикаторів на панелі управління не відключиться. Через приблизно 1 хвилину прилад повністю виконає зливання залишків води.
7. Натисніть клавішу головного вимикача (1).
8. Закрийте водопровідний кран. Від'єднайте шланг подачі води. Злийте з нього залишки води.

Під час транспортування прилад має знаходитись лише у вертикальному положенні (вертикальне положення дозволить запобігти потраплянню можливих залишків води у систему управління та пов'язаному з цим пошкодженню приладу).

Стійкість до впливу низьких температур

У випадку розміщення приладу у місці, де температура повітря може опуститися до низького рівня (наприклад, у літньому будиночку), попередньо необхідно злити залишки води (див. розділ «Транспортування приладу»).

Гарантія на систему AquaStop

(лише для моделей, оснащених системою AquaStop)

Окрім гарантії, що надається згідно договору купівлі-продажу, та гарантії виробника на прилад, ми надаємо гарантію на систему AquaStop на наступних умовах:

1. Якщо через несправність системи AquaStop фізична особа зазнала збитків, пов'язаних з протіканням води, така особа може претендувати на відшкодування цих збитків. Для забезпечення роботи системи AquaStop її **необхідно** підключити до системи живлення.
2. Гарантія виробника дійсна протягом усього строку служби приладу.
3. Дана гарантія поширюється лише на прилади, оснащені системою AquaStop, встановлені та підключені до мережі живлення та водопостачання з дотриманням усіх наведених у даній інструкції вказівок, та на подовжувач для системи AquaStop (оригінальний аксесуар), встановлений належним чином. Дана гарантія не поширюється на випадки завдання збитків через несправність шлангів/кабелів, а також водопровідних труб та обладнання, встановленого між водопровідним краном та з'єднувальним елементом системи AquaStop.
4. Прилади, оснащені системою AquaStop, не потребують нагляду під час роботи. Після завершення роботи такого приладу закривати водопровідний кран не обов'язково. Водопровідний кран слід закривати лише у випадку тривалої відсутності користувача (впродовж декількох тижнів), наприклад, у випадку відпустки.

БСХ Хаусгерете ГмБХ

вул. Карл-Вері-Штрассе 34
м. Мюнхен, 81739
Німеччина

www.bosch-home.com.ua

ТОВ «БСХ Побутова техніка»

вул. Радіщева, 10/14, корпус Б
м. Київ, 03680,
Україна

тел.: +38 044 490 20 95



9000917430 (9310)

Виробник залишає за собою право на внесення змін.