

Nikon

ЦИФРОВА ФОТОКАМЕРА

COOLPIX A100



Довідковий посібник

Вступ	⇒ i
Зміст	⇒ x
Компоненти фотокамери	⇒ 1
Підготовка до зйомки	⇒ 6
Основні операції зйомки та відтворення	⇒ 11
Функції зйомки	⇒ 19
Функції відтворення	⇒ 46
Записування та відтворення відео	⇒ 55
Використання меню	⇒ 59
Підключення фотокамери до телевізора, принтера або комп'ютера	⇒ 90
Технічні зауваження	⇒ 100



Прочитайте це в першу чергу

Щоб використовувати цей виріб Nikon максимально продуктивно, обов'язково уважно прочитайте розділ «Заходи безпеки» (📖vi–viii) і всі інші інструкції та зберігайте їх у місці, доступному для всіх користувачів фотокамери.

- Щоб одразу почати використання фотокамери, див. розділи «Підготовка до зйомки» (📖б) та «Основні операції зйомки та відтворення» (📖11).

Інші відомості

- Символи та умовні позначення

Символ	Опис
	Ця піктограма позначає застереження та відомості, які слід прочитати перед використанням фотокамери.
	Ця піктограма позначає зауваження та відомості, які слід прочитати перед використанням фотокамери.
	Ця піктограма позначає інші сторінки, що містять відповідну інформацію.

- У цьому посібнику карти пам'яті SD, SDHC та SDXC згадуються як «карти пам'яті».
- Параметри на момент придбання згадуються як «параметри за промовчанням».
- Назви пунктів меню, які відображаються на моніторі фотокамери, а також назви кнопок і повідомлення, що відображаються на моніторі комп'ютера, виділено жирним шрифтом.
- Для більш чіткої демонстрації індикаторів монітора зображення іноді відсутні в цьому посібнику.

Приєднання ремінця фотокамери

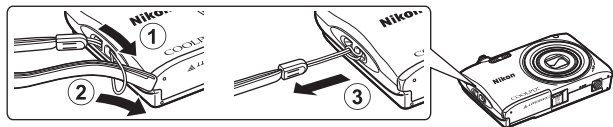

Інформація та застереження

Концепція «постійного вдосконалення»

У рамках концепції «постійного вдосконалення» корпорації Nikon, яка передбачає постійну підтримку виробів і навчання щодо їхнього використання, на зазначених нижче веб-сайтах можна отримати інформацію, що регулярно оновлюється.

- Для користувачів у США: <http://www.nikonusa.com/>
- Для користувачів у Європі: <http://www.europe-nikon.com/support/>
- Для користувачів у Азії, країнах Океанії, Близького Сходу та Африки: <http://www.nikon-asia.com/>

Відвідайте ці веб-сайти, щоб отримувати останні відомості про виробы, поради, відповіді на поширені запитання та загальні рекомендації щодо цифрової обробки зображень і фотозйомки. Додаткові відомості можна отримати в місцевого представника корпорації Nikon. Контактну інформацію наведено на веб-сайті нижче. <http://imaging.nikon.com/>

Використовуйте тільки фірмові електронні аксесуари Nikon

Фотокамери Nikon COOLPIX відповідають найвищим стандартам та обладнані складними електронними схемами. Лише фірмові електронні аксесуари Nikon (зокрема зарядні пристрої, елементи живлення, адаптер заряджання змінного струму та адаптери змінного струму), сертифіковані корпорацією Nikon спеціально для використання із цією цифровою фотокамерою Nikon, розроблено та перевірено відповідно до експлуатаційних вимог і вимог безпеки цих електронних схем.

ВИКОРИСТАННЯ ІНШИХ ЕЛЕКТРОННИХ АКСЕСУАРІВ, ОКРІМ ФІРМОВИХ АКСЕСУАРІВ НИКОН, МОЖЕ ПРИЗВЕСТИ ДО ПОШКОДЖЕННЯ ФОТОКАМЕРИ ТА ПРИПИНЕННЯ ДІЇ ГАРАНТІЇ НИКОН.

Використання перезаряджуваних літій-іонних елементів живлення інших виробників без голографічної наклеїки Nikon може завдати звичайному режиму експлуатації фотокамери або призвести до перегрівання, займання, пошкодження або протікання елементів живлення.

Голографічна наклеїка: вказує, що цей пристрій є автентичним виробом Nikon.



Додаткові відомості про фірмові аксесуари Nikon можна отримати в місцевого повноваженого дилера корпорації Nikon.

Підготовка до створення важливих знімків

Перш ніж робити знімки важливих подій (наприклад, весілля або подорожі), зробіть пробний знімок, щоб переконатися в нормальному функціонуванні фотокамери. Корпорація Nikon не несе жодної відповідальності за збитки або недоотримані прибутки, які можуть виникнути внаслідок несправності виробу.

Посібники

- Забороняється відтворювати, передавати, переписувати, зберігати в інформаційно-пошуковій системі або перекладати будь-якою мовою в будь-який спосіб будь-яку частину посібників, які додаються до цього виробу, без попереднього письмового дозволу корпорації Nikon.
- Ілюстрації та повідомлення на моніторі, наведені в цьому посібнику, можуть відрізнятися від фактично відображуваних на виробі.
- Корпорація Nikon залишає за собою право на змінення технічних характеристик апаратного та програмного забезпечення, описаного в цих посібниках, у будь-який час без попереднього повідомлення.
- Корпорація Nikon не несе жодної відповідальності за будь-які збитки внаслідок використання цього виробу.
- Докладено значних зусиль, щоб забезпечити точність і повноту інформації, наведеної в цих посібниках, однак ми будемо вдячні, якщо ви повідомите про помилки чи недоліки місцевому представнику корпорації Nikon (адреса надається окремо).

Зваження щодо заборони копіювання та відтворення

Зверніть увагу, що навіть володіння матеріалом, скопійованим за допомогою цифрових технологій або відтвореним за допомогою сканера, цифрової фотокамери або іншого пристрою, може переслідуватися законом.

• Матеріали, копіювання та відтворення яких забороняється законом

Заборонено копіювати або відтворювати паперові гроші, монети, цінні папери, облігації державної або муніципальної позики, навіть якщо на копіях або відтворених примірниках є позначка «Зразок». Заборонено копіювати або відтворювати паперові гроші, монети або цінні папери, які перебувають в обігу іноземної держави. Без попереднього дозволу державних органів заборонено копіювати або відтворювати непогашені поштові марки або поштові листівки, видані державою.

Заборонено копіювати або відтворювати видані державою печатки та засвідчені у встановленому законом порядку документи.

• Застереження щодо копіювання та відтворення певних документів

Існують державні застереження щодо копіювання або відтворення цінних паперів, виданих приватними компаніями (акцій, рахунків, чеків, подарункових сертифікатів тощо), сезонних і купонних квитків, за винятком випадків, у яких мінімальна кількість копій потрібна для ділових потреб компанії. Крім того, заборонено копіювати або відтворювати паспорти, видані державою, ліцензії, видані державними органами та приватними асоціаціями, ідентифікаційні карти та квитки, наприклад пропуски й талони на харчування.

• Дотримання законодавства про захист авторських прав

Копіювання або відтворення захищених авторським правом творів мистецтва, наприклад книг, музики, картин, різьблених по дереву виробів, карт, схем, відео та фотографій, регулюється національними та міжнародними законами про захист авторських прав. Заборонено використовувати цей виріб для створення незаконних копій або порушення законів про авторські права.

Утилізація пристроїв зберігання даних

Зверніть увагу, що під час видалення зображень або форматування пристроїв зберігання даних, наприклад карт пам'яті або вбудованої пам'яті фотокамери, не відбувається повне стирання даних оригінальних зображень. Іноді видалені файли можна відновити з викинутого пристрою зберігання даних за допомогою наявного у продажу програмного забезпечення, що може призвести до зловмисного використання даних особистих зображень. Користувач відповідає за конфіденційність таких даних.

Перш ніж викинути пристрій зберігання даних або передавати його у власність іншій особі, видаліть усі дані за допомогою наявного у продажу спеціального програмного забезпечення або відформатуйте пристрій, а потім заповніть його зображеннями, які не містять особистої інформації (наприклад, зображеннями чистого неба). Під час фізичного знищення пристроїв зберігання даних будьте обережні, щоб уникнути травмування та пошкодження власності.

Заходи безпеки

Щоб уникнути пошкоджень виробу Nikon і не травмувати себе та інших осіб, перед використанням цього обладнання повністю прочитайте наведені нижче заходи безпеки. Зберігайте ці інструкції з безпеки в місці, доступному для всіх користувачів виробу.

Наслідки, до яких може призвести недотримання описаних у цьому розділі заходів безпеки, позначені наведеним нижче символом.



Цей символ позначає попередження, тобто відомості, які треба прочитати перед використанням цього виробу Nikon, щоб уникнути можливої травми.

ПОПЕРЕДЖЕННЯ



Вимкніть виріб у разі несправності

Якщо з фотокамери або адаптера заряджання змінного струму виділяється дим або незвичний запах, негайно відключіть адаптер заряджання змінного струму від розетки та вийміть елемент живлення, стежачи за тим, щоб не отримати опіків. Продовження роботи може призвести до травми. Вийміть або відключіть джерело живлення та передайте обладнання для огляду представнику авторизованого сервісного центру Nikon.



Не розбирайте виріб

Торкання внутрішніх частин фотокамери або адаптера заряджання змінного струму може призвести до травми. Виконувати ремонт дозволяється лише кваліфікованим спеціалістам. Якщо цілісність фотокамери або адаптера заряджання змінного струму порушено внаслідок падіння або за інших обставин, відключіть виріб від розетки та/або вийміть елемент живлення й передайте виріб для огляду представнику авторизованого сервісного центру Nikon.



Не використовуйте фотокамеру або адаптер заряджання змінного струму за наявності вибухонебезпечного газу поблизу

Заборонено використовувати електронне обладнання за наявності вибухонебезпечного газу, оскільки це може призвести до вибуху або пожежі.



Обережно поводьтеся з ремінцем фотокамери

Заборонено надягати ремінець фотокамери на ший немовляти або дитині.



Тримайте виріб у недосяжному для дітей місці

Будьте особливо обережні, щоб немовлята не клали до рота елемент живлення або інші невеликі деталі.

⚠ Не тримайте фотокамеру, адаптер заряджання змінного струму чи адаптер змінного струму впродовж тривалого часу, коли ці пристрої ввімкнено, або коли ними користуються

Деталі пристроїв можуть нагріватися. Якщо залишити пристрої у прямому контакті зі шкірою, це може призвести до низькотемпературних опіків.

⚠ Не залишайте виріб у місцях із підвищеною температурою, наприклад у закритому автомобілі або під прямими сонячними променями

Нехтування цим заходом безпеки може призвести до пошкоджень або пожежі.

⚠ Обережно поводьтеся з елементом живлення

Неналежне поводження з елементом живлення може призвести до протікання, перегрівання або вибуху. Дотримуйтеся наведених нижче заходів безпеки щодо поводження з елементом живлення для цього виробу.

- Перед заміною елемента живлення вимкніть виріб. Якщо використовується адаптер заряджання змінного струму/адаптер змінного струму, обов'язково відключіть його від розетки.
- Використовуйте лише перезаряджуваний літій-іонний елемент живлення EN-EL19 (входить до комплекту постачання). Заряджайте елемент живлення за допомогою фотокамери, що підтримує заряджання елемента живлення. Використовуйте для цієї операції адаптер заряджання змінного струму EN-72P (входить до комплекту постачання) або функцію **Зарядж. від комп'ютера**. Елемент живлення також можна зарядити без фотокамери за допомогою зарядного пристрою MH-66 (продається окремо).
- Не вставляйте елемент живлення нижньою стороною догори або задом наперед.
- Заборонено замикати контакти елемента живлення та розбирати його, а також намагатися зняти або пошкодити ізоляцію чи оболонку елемента живлення.
- Бережіть елемент живлення від вогню та надмірно високої температури.
- Не занурюйте елемент живлення у воду та не піддавайте його впливу води.
- Перед транспортуванням помістіть елемент живлення в поліетиленовий пакет тощо, щоб ізолювати його. Заборонено транспортувати або зберігати елемент живлення разом із металевими предметами, наприклад ланцюжками або шпильками.
- Після повного розряджання елемент живлення може протікати. Щоб уникнути пошкодження виробу, обов'язково виймайте елемент живлення, коли він розряджений.
- Негайно припиніть використання, якщо спостерігаються будь-які зміни елемента живлення, наприклад знебарвлення або деформація.
- У разі потрапляння рідини з пошкодженого елемента живлення на одяг або шкіру негайно змийте її великою кількістю води.

⚠ Дотримуйтеся наведених нижче заходів безпеки щодо поводження з адаптером заряджання змінного струму

- Зберігайте виріб сухим. Нехтування цим заходом безпеки може призвести до пожежі або ураження електричним струмом.
- Видаляйте пил з металевих частин або навколишніх ділянок штепселя за допомогою сухої ганчірки. Продовження роботи може призвести до пожежі.
- Заборонено використовувати штепсель або наближатися до адаптера заряджання змінного струму під час грози. Нехтування цим заходом безпеки може призвести до ураження електричним струмом.

- Заборонено пошкоджувати, змінювати, силоміць розтягувати або згинати USB-кабель, ставити на нього важкі предмети або піддавати дії підвищеної температури чи вогню. У разі пошкодження ізоляції та оголення дротів передайте виріб для огляду представнику авторизованого сервісного центру Nikon. Нехтування цими заходами безпеки може призвести до пожежі або ураження електричним струмом.
- Заборонено братися за штепсель або адаптер заряджання змінного струму вологими руками. Нехтування цим заходом безпеки може призвести до ураження електричним струмом.
- Заборонено використовувати виріб з мобільними трансформаторами чи адаптерами, призначеними для трансформування напруги, або перетворювачами постійного струму на змінний. Нехтування цим заходом безпеки може призвести до пошкодження виробу, його перегрівання або пожежі.



Використовуйте відповідні кабелі

Для підключення до вхідних і вихідних роз'ємів використовуйте лише спеціальні кабелі, надані або продані корпорацією Nikon, щоб забезпечити дотримання відповідних нормативів щодо виробу.



Не торкайтеся рухомих частин об'єктива

Нехтування цим заходом безпеки може призвести до травми.



Обережно поводьтеся з рухомими частинами

Будьте обережні, щоб уникнути затискання пальців або предметів кришкою об'єктива чи іншими рухомими частинами.



Використання спалаху близько до очей об'єкта зйомки може спричинити тимчасову втрату зору

Спалах повинен використовуватися на відстані не менше 1 метра від об'єкта. Особливої обережності слід дотримуватися під час фотографування немовлят.



Не використовуйте спалах, якщо віконце спалаху торкається людини чи предмета

Нехтування цим заходом безпеки може призвести до опіків або пожежі.



Уникайте контакту з рідкими кристалами

Якщо монітор розбився, будьте обережні, щоб не травмуватися розбитим склом і уникнути потрапляння рідких кристалів з монітора на шкіру, в очі або рот.



Слідуйте вказівкам персоналу в літаку та лікарні

Примітки

Примітки для користувачів з Європи

ЗАСТЕРЕЖЕННЯ

ЯКЩО ВСТАНОВИТИ ЕЛЕМЕНТ ЖИВЛЕННЯ НЕПРАВИЛЬНОГО ТИПУ, ІСНУЄ РИЗИК ВИБУХУ.

УТИЛІЗУЙТЕ ВИКОРИСТАНІ ЕЛЕМЕНТИ ЖИВЛЕННЯ ВІДПОВІДНО ДО ІНСТРУКЦІЙ.

Така позначка вказує на те, що електричне та електронне обладнання необхідно утилізувати окремо.

Наведені нижче відомості стосуються лише користувачів, що мешкають у європейських країнах:

- Цей виріб необхідно утилізувати окремо у відповідному пункті збору відходів. Не викидайте його разом із домашнім сміттям.
- Роздільний збір та переробка відходів допомагають зберегти природні ресурси та попередити негативні наслідки для здоров'я людей і довкілля, до яких може призвести неправильна утилізація.
- За додатковою інформацією зверніться до роздрібного продавця або місцевих органів, що відповідають за утилізацію відходів.



Цей символ на елементі живлення означає, що елемент живлення підлягає роздільному збиранню відходів.



Наведені нижче відомості стосуються лише користувачів, що мешкають у європейських країнах:

- Усі елементи живлення, незалежно від наявності цього символу, підлягають роздільному збиранню відходів у відповідних пунктах прийому. Утилізація разом з побутовим сміттям заборонена.
- За додатковою інформацією зверніться до роздрібного продавця або місцевих органів, що відповідають за утилізацію відходів.



Зміст

Вступ	i
Прочитайте це в першу чергу	i
Інші відомості	i
Приєднання ремінця фотокамери.....	ii
Інформація та застереження.....	iii
Заходи безпеки	vi
ПОПЕРЕДЖЕННЯ	vi
Примітки	ix
<hr/>	
Компоненти фотокамери.....	1
Корпус фотокамери	1
Монітор	3
Режим зйомки.....	3
Режим відтворення.....	5
<hr/>	
Підготовка до зйомки	6
Вставлення елемента живлення й карти пам'яті	6
Виймання елемента живлення або карти пам'яті	6
Карти пам'яті та внутрішня пам'ять.....	6
Заряджання елемента живлення.....	7
Увімкнення фотокамери та встановлення мови інтерфейсу, дати й часу	9
<hr/>	
Основні операції зйомки та відтворення	11
Зйомка в режимі Автом. вибір сюжету.....	11
Використання масштабування	13
Кнопка спуску затвора	13
Відтворення зображень	14
Видалення зображень	15
Змінення режиму зйомки.....	17
Використання спалаху, автоспуску тощо.....	18
Записування відео	18
<hr/>	
Функції зйомки.....	19
Режим Auto (Автом. вибір сюжету).....	19
Сюжетний режим (зйомка сюжетів)	20
Підказки та примітки.....	21
Зйомка в режимі зйомки панорами.....	24
Відтворення в режимі зйомки панорами.....	26

Режим спеціальних ефектів (застосування ефектів під час зйомки)	27
Режим інтелектуального портрета (обробка облич людей під час зйомки)	28
Використання параметра Таймер посмішки.....	29
Режим  (автоматичний)	30
Використання користувачького слайдера.....	31
Режим спалаху.....	32
Автоспуск.....	34
Режим макрозйомки (зйомка зображень великим планом).....	35
Корекція експозиції (регулювання яскравості).....	36
Параметри за промовчанням (спалах, автоспуск тощо).....	37
Фокусування	39
Використання виявлення обличчя.....	39
Використання пом'якшення тону шкіри.....	40
Використання АФ із пошуком об'єкта.....	41
Об'єкти, до яких не можна застосовувати автофокусування	42
Фіксація фокуса	43
Функції, які не можна використовувати водночас під час зйомки	44
<hr/>	
Функції відтворення	46
Збільшення під час відтворення	46
Відтворення ескізів/відображення календаря.....	47
Режим сортування за датою	48
Редагування зображень (нерухомі зображення)	49
Перед редагуванням зображень	49
Швидкі ефекти: змінення відтінку або тональності	49
Швидка обробка: збільшення контрастності та насиченості	50
D-Lighting: збільшення яскравості та контрастності	50
Кориг. еф. черв. очей: коригування ефекту червоних очей під час зйомки з використанням спалаху	51
Тонка обробка: обробка облич людей	52
Зменшений знімок: зменшення розміру зображення	53
Обтинання: створення обрізаної копії	54
<hr/>	
Записування та відтворення відео	55
Операції під час відтворення відео	58
<hr/>	
Використання меню	59
Меню зйомки (для режиму  (автоматичний))	61
Режим зображення (розмір і якість зображення).....	61
Баланс білого (регулювання відтінку)	63

Неперервна зйомка	65
Чутливість ISO	66
Режим зони АФ	67
Реж. автофокусування	70
Меню режиму інтелектуального портрета	71
Відстеження моргання	71
Меню відтворення.....	72
Показ слайдів	72
Захист.....	73
Повернути зображення	73
Копіювати (копіювання з карти пам'яті у внутрішню пам'ять і навпаки)	74
Екран вибору зображень	75
Меню відео	76
Параметри відео.....	76
Реж. автофокусування	77
Зменшення шуму вітру	77
Меню налаштування.....	78
Часовий пояс і дата	78
Параметри монітора.....	80
Мітка дати	82
Електронний VR.....	83
Допоміж. підсвіч. АФ	84
Цифрове масштабув.	84
Параметри звуку.....	85
Автомат. вимкнення	85
Форматувати картку/Форматувати пам'ять.....	86
Мова/Language	87
Відеорежим	87
Зарядж. від комп'ютера	88
Скинути все	89
Версія мікропрограми	89

Підключення фотокамери до телевізора, принтера або комп'ютера	90
Підключення фотокамери до телевізора (відтворення на телевізорі)	92
Підключення фотокамери до принтера (прямий друк)	93
Підключення фотокамери до принтера	93
Друк зображень по одному.....	94
Друк кількох зображень.....	95
Використання програми ViewNX-i (перенесення зображень на комп'ютер)	97
Установлення програми ViewNX-i	97

Технічні зауваження.....	100
Догляд за виробом.....	101
Фотокамера.....	101
Елемент живлення.....	102
Адаптер заряджання змінного струму.....	103
Карти пам'яті.....	104
Очищення та зберігання.....	105
Очищення.....	105
Зберігання.....	105
Повідомлення про помилки.....	106
Усунення неполадок.....	109
Імена файлів.....	116
Додаткові аксесуари.....	117
Технічні характеристики.....	118
Карти пам'яті, які можна використовувати.....	122
Індекс.....	124



A series of horizontal dashed lines spanning the width of the page, intended for handwriting practice.

Компоненти фотокамери

Корпус фотокамери

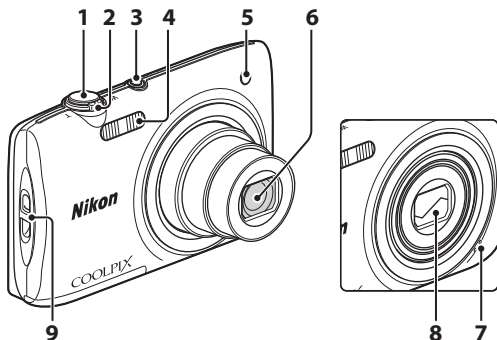

Закрита кришка об'єктива

1	Кнопка спуску затвора.....	12	4	Спалах.....	32
2	Елемент керування масштабуванням.....	13	5	Індикатор автоспуску.....	34
	W : ширококутна зйомка.....	13		Допоміжний промінь АФ.....	
	T : телефото.....	13	6	Об'єктив.....	
	: відтворення ескізів.....	47	7	Вбудований мікрофон.....	
	Q : збільшення під час відтворення.....	46	8	Кришка об'єктива.....	
	: довідка.....	20	9	Вушко для ремінця фотокамери.....	ii
3	Перемикач живлення/індикатор вмикання живлення.....	9			

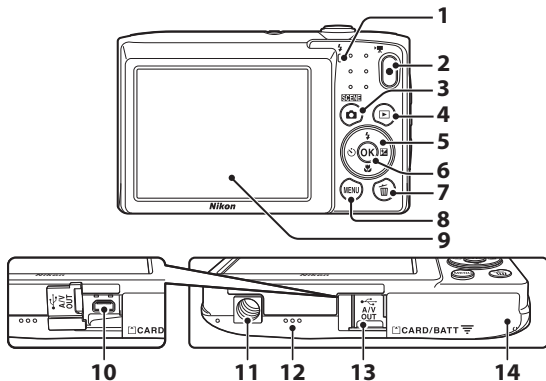

1	Індикатор зарядження	7	8	Кнопка MENU (меню)	59
	Індикатор спалаху	32	9	Монітор	3
2	Кнопка ● (ⓧ відеозйомка)	18	10	Роз'єм USB та аудіо- й відеовиходу	90
3	Кнопка 📷 (режим зйомки)	17, 20, 27, 28, 30	11	Роз'єм для штатива	120
4	Кнопка ▶ (відтворення)	14	12	Динамік	
5	Мультиселектор	59	13	Кришка роз'єму	90
6	Кнопка OK (підтвердити вибір)	59	14	Кришка відсіку для елемента живлення/гнізда для карти пам'яті	6
7	Кнопка 🗑️ (видалити)	15			

Монітор

Інформація, що відображається на моніторі під час зйомки та відтворення, залежить від поточних параметрів фотокамери та стану її використання. За промовчанням інформація відображається під час вмикання фотокамери та під час керування нею і зникає за кілька секунд (якщо для параметра **Інформація про знімок** установлено значення **Авт. показ. інформ.** в меню **Параметри монітора** (📖80)).

Режим зйомки

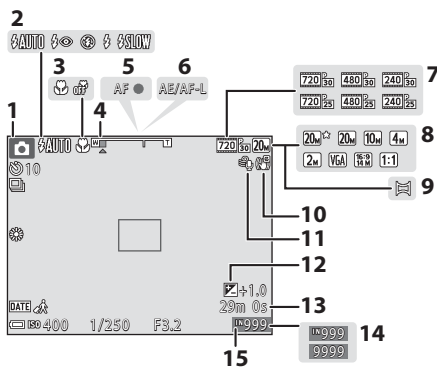

1	Режим зйомки.....	17, 20, 27, 28, 30
2	Режим спляху.....	32
3	Режим макрозйомки.....	35
4	Індикатор масштабування.....	13, 35
5	Індикатор фокусування.....	12
6	Індикатор АЕ/АФ.....	25
7	Параметри відео.....	76
8	Режим зображення.....	61
9	Зйомка панорами.....	24
10	Піктограма електронного VR.....	83
11	Зменшення шуму вітру.....	77
12	Значення корекції експозиції.....	36
13	Час записування відео, що залишився.....	18
14	Кількість кадрів, що залишилися (нерухомі зображення).....	10
15	Індикатор внутрішньої пам'яті.....	10

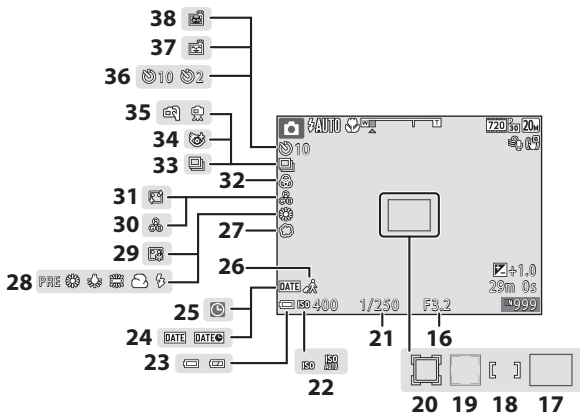

16	Значення діафрагми	13	26	Піктограма місця призначення подорожі.....	78
17	Зона фокусування (АФ із пошук об'єкта).....	41, 68	27	М'який.....	28
18	Зона фокусування (вручну або по центру).....	43, 67	28	Баланс білого.....	63
19	Зона фокусування (виявлення обличчя, домашньої тварини)	23, 28, 39, 67	29	Тон шкіри.....	28
20	Зона фокусування (відстеження об'єкта).....	68, 69	30	Відтінок.....	31
21	Витримка	13	31	Пом'якш. тону шкіри.....	28
22	Чутливість ISO	66	32	Яскравість	28, 31
23	Індикатор рівня заряду елемента живлення.....	10	33	Режим неперервної зйомки	65
24	Мітка дати	82	34	Піктограма відстеження моргання	71
25	Індикатор «Дату не встановлено»	110	35	У руках/на штативі	21
			36	Індикатор автоспуску	34
			37	Таймер посмішки.....	29
			38	Автосп. р. Порт.дом.тв.	23

Режим відтворення

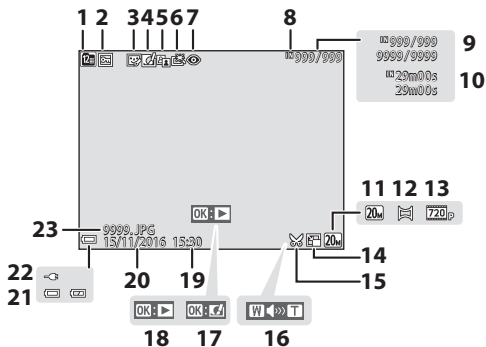

1	Піктограма сортування за датою48	13	Параметри відео76
2	Піктограма захисту73	14	Піктограма зменшеного знімка53
3	Піктограма тонкої обробки52	15	Піктограма обтинання46, 54
4	Піктограма швидких ефектів49	16	Індикатор гучності58
5	Піктограма D-Lighting50	17	Вказівник швидких ефектів
6	Піктограма швидкої обробки50		Вказівник відтворення зйомки
7	Піктограма коригування ефекту червоних очей51	18	панорами
8	Індикатор внутрішньої пам'яті		Вказівник відтворення відео
9	Номер поточного зображення/ загальна кількість зображень	19	Час записування
10	Тривалість відео або час відтворення, що минув	20	Дата записування
11	Режим зображення61	21	Індикатор рівня заряду елемента живлення10
12	Зйомка панорами24	22	Індикатор підключення адаптера заряджання змінного струму
		23	Номер і тип файлу116

Підготовка до зйомки

Вставлення елемента живлення й карти пам'яті

Фіксатор елемента живлення Гніздо для карти пам'яті

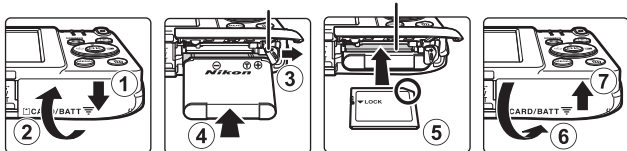

- Правильно зорієнтувавши позитивний і негативний контакти елемента живлення, посуňte оранжевий фіксатор елемента живлення (3) і повністю вставте елемент живлення (4).
- Вставте карту пам'яті до її фіксації (5).
- Не вставляйте елемент живлення чи карту пам'яті верхньою стороною донизу або у зворотному напрямку, оскільки це може призвести до несправності.

Форматування карти пам'яті

Під час першого вставлення в цю фотокамеру карти пам'яті, яка використовувалася в іншій пристрої, обов'язково відформатуйте її за допомогою цієї фотокамери. Вставте карту пам'яті у фотокамеру, натисніть кнопку **MENU** і виберіть параметр **Форматувати картку** в меню налаштування (59).

Виймання елемента живлення або карти пам'яті

Вимкніть фотокамеру та переконайтеся, що індикатор вмикання живлення та монітор вимкнулися, а потім відкрийте кришку відсіку для елемента живлення/гнізда для карти пам'яті.

- Посуňte фіксатор елемента живлення, щоб вивільнити елемент живлення.
- Обережно посуňte карту пам'яті у фотокамеру, щоб частково вивільнити карту пам'яті.
- Будьте обережні, торкаючись фотокамери, елемента живлення та карти пам'яті відразу після використання фотокамери, оскільки вони можуть нагріватися.

Карти пам'яті та внутрішня пам'ять

Дані фотокамери, у тому числі зображення та відео, можна зберігати на карті пам'яті або у внутрішній пам'яті фотокамери. Щоб використовувати внутрішню пам'ять фотокамери, вийміть карту пам'яті.

Зарядження елемента живлення

1 Коли встановлено елемент живлення, підключіть фотокамеру до електричної розетки.

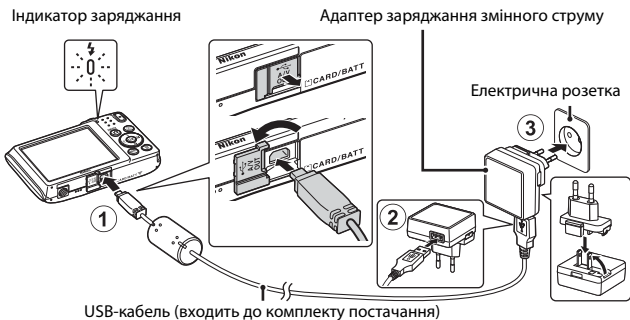

Якщо до комплекту постачання фотокамери входить перехідник штекера*, надійно підключіть його до адаптера зарядження змінного струму. Якщо підключення спробувати силоміць від'єднати перехідник штекера, можна пошкодити виріб.

- * Форма перехідника штекера залежить від країни або регіону, у якому придбано фотокамеру. Цей крок можна пропустити, якщо перехідник штекера стаціонарно під'єднаний до адаптера зарядження змінного струму.
- Індикатор зарядження повільно блимає зеленим, указуючи, що елемент живлення заряджається.
- Після завершення зарядження індикатор зарядження вимикається. Зарядження повністю розрядженого елемента живлення триває приблизно 3 години.
- Неможливо зарядити елемент живлення, якщо індикатор зарядження швидко блимає зеленим, що може бути спричинено одним із факторів нижче.
 - Температура навколишнього середовища не підходить для зарядження.
 - USB-кабель або адаптер зарядження змінного струму не підключено належним чином.
 - Елемент живлення пошкоджено.

2 Відключіть адаптер зарядження змінного струму від електричної розетки, а потім від'єднайте USB-кабель.

Примітки щодо USB-кабелю

Переконайтесь у правильній орієнтації штекерів. Підключаючи або відключаючи штекери, не вставляйте й не виймайте їх під кутом.

Увімкнення фотокамери під час заряджання

Фотокамера не вмикається, якщо натиснути перемикач живлення під час заряджання за допомогою адаптера заряджання змінного струму. Якщо натиснути й утримувати кнопку  (відтворення), фотокамера увімкнеться в режимі відтворення, і можна відтворити зняті зображення. Зйомка неможлива.

Заряджання за допомогою комп'ютера або зарядного пристрою

- Можна також заряджати елемент живлення шляхом підключення фотокамери до комп'ютера.
- Можна використовувати зарядний пристрій MH-66 (продається окремо) для заряджання елемента живлення без використання фотокамери.

Увімкнення фотокамери та встановлення мови інтерфейсу, дати й часу

Під час першого увімкнення фотокамери відображається екран вибору мови та екран встановлення дати й часу для годинника фотокамери.

- 1** Натисніть перемикач живлення, щоб увімкнути фотокамеру.
- Увімкнеться монітор.
 - Щоб вимкнути фотокамеру, знову натисніть перемикач живлення.

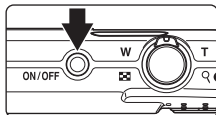

- 2** За допомогою кнопок мультиселектора ▲▼ виберіть потрібну мову й натисніть кнопку OK.

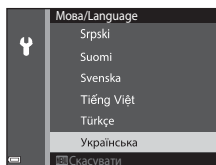

- 3** Виберіть **Так** і натисніть кнопку OK.

- 4** Виберіть місцевий часовий пояс і натисніть кнопку OK.

- Натисніть ▲ для відображення 🌐 над картою та увімкнення літнього часу. Натисніть ▼, щоб вимкнути його.

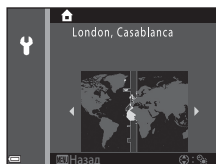

- 5** За допомогою кнопок ▲▼ виберіть формат дати й натисніть кнопку OK.

6 Установіть дату й час і натисніть кнопку **OK**.

- За допомогою кнопок **◀▶** виберіть поле, потім за допомогою кнопок **▲▼** установіть дату й час.
- Виберіть поле хвилин і натисніть кнопку **OK**, щоб підтвердити налаштування.

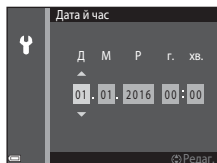

7 Коли відобразиться діалогове вікно підтвердження, за допомогою кнопок **▲▼** виберіть **Так** і натисніть кнопку **OK**.

- Після завершення налаштувань висунеться об'єктив.
- Відобразиться екран зйомки, і можна буде робити знімки в режимі автоматичного вибору сюжету.
- Індикатор рівня заряду елемента живлення

: рівень заряду елемента живлення високий.

: рівень заряду елемента живлення низький.

- Кількість кадрів, що залишилися

Індикатор  відображається, якщо у фотокамеру не вставлено жодної карти пам'яті, і зображення зберігаються у внутрішній пам'яті.

Кількість кадрів, що залишилися



Індикатор рівня заряду елемента живлення

Змінення параметра мови або дати й часу

- Значення цих параметрів можна змінити за допомогою параметрів **Мова/Language** та **Часовий пояс і дата** в меню налаштування **Y** (☞59).
- Можна увімкнути та вимкнути літній час, вибравши в меню налаштування **Y** параметр **Часовий пояс і дата**, а потім **Часовий пояс**. Натисніть кнопку мультиселектора **▶**, а потім **▲**, щоб увімкнути літній час і перевести годинник вперед на одну годину, або натисніть **▼**, щоб вимкнути літній час і перевести годинник назад на одну годину.

Елемент живлення годинника

- Годинник фотокамери живиться від вбудованого резервного елемента живлення. Резервний елемент живлення заряджається, коли у фотокамеру вставлено основний елемент живлення або фотокамеру підключено до додаткового адаптера змінного струму; він може забезпечити кілька днів роботи годинника після заряджання протягом приблизно 10 годин.
- Якщо резервний елемент живлення фотокамери розрядиться, після вмикання фотокамери відобразиться екран встановлення дати й часу. Установіть дату й час повторно (☞9).

Основні операції зйомки та відтворення

Зйомка в режимі Автом. вибір сюжету

1 Тримайте фотокамеру, не хитаючи її.

- Не затуляйте пальцями чи іншими предметами об'єктив, спалах, допоміжний промінь АФ, мікрофон і динамік.
- Під час зйомки в портретній («вертикальній») орієнтації поверніть фотокамеру таким чином, щоб спалах перебував над об'єктивом.

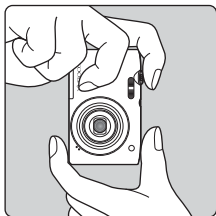
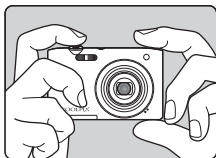

2 Скомпонуйте кадр.

- Перемістіть елемент керування масштабуванням, щоб змінити положення масштабування об'єкта.
- Коли фотокамера розпізнає сюжет зйомки, піктограма режиму зйомки змінюється відповідним чином.

Зменшення Збільшення

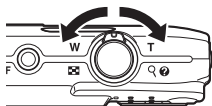

Піктограма режиму зйомки

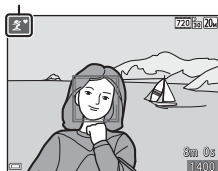

3 Натисніть кнопку спуску затвора наполовину.

- Коли об'єкт перебуває у фокусі, зона фокусування або індикатор фокусування відображається зеленим.
- Під час використання цифрового масштабування фотокамера фокусується на центрі кадру, а зона фокусування не відображається.
- Якщо зона фокусування або індикатор фокусування блимають, фотокамері не вдалося сфокусуватися. Змініть композицію та спробуйте повторно натиснути кнопку спуску затвора наполовину.

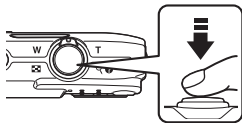

4 Не прибираючи палець, натисніть кнопку спуску затвора до кінця.



✓ Примітки щодо збереження зображень або відео

Під час збереження зображень або відео блимає індикатор, який указує на кількість кадрів, що залишилися, або індикатор, який указує на час записування, що залишився.

Не відкривайте кришку відсіку для елемента живлення/гнізда для карти пам'яті та не виймайте елемент живлення чи карту пам'яті, поки блимає індикатор. Це може призвести до втрати даних або пошкодження фотокамери чи карти пам'яті.

📎 Функція Автомат. вимкнення

- Якщо протягом близько однієї хвилини не виконуються жодні операції, монітор вимикається, фотокамера переходить у режим очікування, а індикатор вимкнення живлення блимає. Фотокамера вимикається після перебування в режимі очікування протягом близько трьох хвилин.
- Щоб знову ввімкнути монітор, коли фотокамера перебуває в режимі очікування, виконайте якусь дію, наприклад натисніть перемикач живлення або кнопку спуску затвора.

📎 У разі використання штатива

Для стабілізації фотокамери в наведених нижче ситуаціях рекомендовано використовувати штатив.

- Під час зйомки в умовах слабкого освітлення, коли для режиму спалаху (📖18) встановлено значення Ⓜ (вимк.).
- Коли масштабування встановлено в положення телефото.

Використання масштабування

У разі переміщення елемента керування масштабування положення масштабування об'єктива змінюється.

- Щоб збільшити: перемістіть у напрямку **T**.
 - Щоб зменшити: перемістіть у напрямку **W**.
- Під час вмикання фотокамери масштабування переміщується в максимальне положення ширококутної зйомки.
- Під час переміщення елемента керування масштабування на екрані зйомки відображається індикатор масштабування.
 - Щоб увімкнути цифрове масштабування, за допомогою якого можна збільшити об'єкт ще приблизно в 4x рази відносно максимального коефіцієнта оптичного масштабування, перемістіть елемент керування масштабування у положення **T** і утримуйте його, коли у фотокамері вибрано максимальне положення оптичного масштабування.

Ширококутна зйомка Телефото

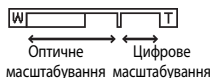
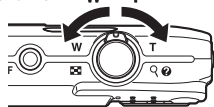



Цифрове масштабування

Індикатор масштабування засвічується синім, якщо вмикається цифрове масштабування, а потім жовтим, якщо коефіцієнт збільшення масштабування продовжує підвищуватися.

- Індикатор масштабування синій: якість зображення непомітно зменшується з використанням динамічного точного масштабування.
- Індикатор масштабування жовтий: за деяких випадків якість зображення може помітно зменшуватися.
- Індикатор продовжує горіти синім для ширшої області, якщо розмір зображення менший.
- Індикатор масштабування може не засвічуватися синім під час використання певних параметрів неперервної зйомки або інших параметрів.

Кнопка спуску затвора

<p>Натискання наполовину</p> 	<p>Щоб установити фокус та експозицію (витримку і значення діафрагми), злегка натисніть кнопку спуску затвора до відчуття невеликого опору. Фокус і експозиція залишаються зафіксованими, поки кнопка спуску затвора утримується натиснутою наполовину.</p>
<p>Натискання до кінця</p> 	<p>Натисніть кнопку спуску затвора до кінця, щоб спустити затвор і зробити знімок. Не докладайте силу, натискаючи кнопку спуску затвора, оскільки це може призвести до тремтіння фотокамери та розмиття зображень. Натискайте кнопку обережно.</p>













Відтворення зображень

1 Натисніть кнопку  (відтворення), щоб увійти в режим відтворення.

- Якщо натиснути й утримувати кнопку , коли фотокамеру вимкнено, фотокамера ввімкнеться в режимі відтворення.



2 За допомогою мультиселектора виберіть зображення для відображення.

- Натисніть та утримуйте    , щоб швидко прокрутити зображення.
- Щоб повернутися до режиму зйомки, натисніть кнопку  або кнопку спуску затвора.
- Коли в режимі повнокадрового відтворення відображається  , можна натиснути кнопку , щоб застосувати ефект до зображення.
- Перемістіть елемент керування масштабуванням у бік  , щоб збільшити зображення.
- У режимі повнокадрового відтворення перемістіть елемент керування масштабуванням у бік  , щоб перемкнутися в режим відтворення ескізів і відобразити кілька зображень на екрані.

Відображення попереднього зображення





Відображення наступного зображення

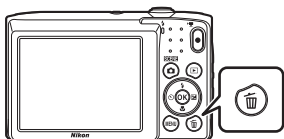

Видалення зображень

- 1** Натисніть кнопку  (видалити) для видалення зображення, що наразі відображається на моніторі.



- 2** За допомогою кнопок мультиселектора ▲▼ виберіть потрібний метод видалення й натисніть кнопку .

- Щоб вийти без видалення, натисніть кнопку MENU.

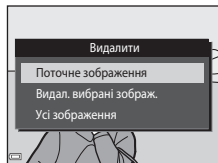

- 3** Виберіть **Так** і натисніть кнопку .

- Видалені зображення не можна відновити.

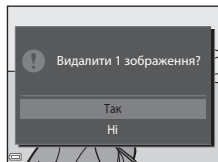

Видалення зображення, знятого в режимі зйомки

Під час використання режиму зйомки натисніть кнопку , щоб видалити останнє збережене зображення.

Використання екрана видалення вибраних зображень

1 За допомогою кнопок мультиселектора ◀▶ виберіть зображення, яке потрібно видалити, а потім натисніть ▲, щоб відобразити 🗑️.

- Щоб скасувати вибір, натисніть ▼, щоб зняти позначку 🗑️.
- Перемістіть елемент керування масштабуванням (📄1) у бік **T** (🔍), щоб перейти до повнокадрового відтворення, або в бік **W** (📐), щоб перейти до відтворення ескізів.

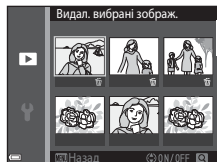

2 Додайте позначку 🗑️ до всіх зображень, які потрібно видалити, а потім натисніть кнопку **OK**, щоб підтвердити вибір.

- Відобразиться діалогове вікно підтвердження. Щоб завершити операції, виконайте інструкції на екрані.

Змінення режиму зйомки

Доступні режими зйомки описано нижче.

- **Автом. вибір сюжету**
Фотокамера автоматично розпізнає сюжет зйомки під час створення кадру, завдяки чому можна легко робити знімки з використанням параметрів, які підходять до сюжету.
- **Сюжетний режим**
Параметри фотокамери оптимізуються відповідно до вибраного сюжету.
- **S0 Спеціальні ефекти**
Під час зйомки до зображень можна застосувати ефекти.
- **Інтелектуал. портрет**
Використовуйте функцію тонкої обробки для обробки зображень облич людей під час зйомки, а також функцію таймера посмішки для створення знімків.
- **Автоматичний режим**
Використовується для звичайної зйомки. Параметри можна змінювати відповідно до умов зйомки та типу знімків, які потрібно зробити.

- 1 Коли відображається екран зйомки, натисніть кнопку  (режим зйомки).

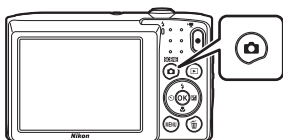

- 2 За допомогою кнопок мультиселектора ▲▼ виберіть режим зйомки й натисніть кнопку **OK**.



- Коли вибрано сюжетний режим або режим спеціальних ефектів, натисніть **▶** для вибору сюжетного режиму або ефекту, перш ніж натиснути кнопку **OK**.

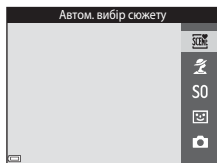

Використання спалаху, автоспуску тощо

Коли відображається екран зйомки, можна натиснути кнопки мультиселектора ▲ (⚡) ◀ (⌚) ▼ (🌸) ▶ (☒), щоб установити функції, описані нижче.



- **⚡ Режим спалаху**
Можна вибрати режим спалаху відповідно до умов зйомки.
- **⌚ Автоспуск**
Фотокамера спускає затвор за 10 або 2 секунди після натискання кнопки спуску затвора.
- **🌸 Режим макрозйомки**
Використовуйте режим макрозйомки під час зйомки зображень великим планом.
- **☒ Корекція експозиції**
Можна відрегулювати загальну яскравість зображень.

Функції, які можна встановити, залежать від режиму зйомки.

Записування відео

Відобразіть екран зйомки й натисніть кнопку ● (📹) (відеозйомка), щоб почати записування відео.

Натисніть кнопку ● (📹) знову, щоб завершити записування.

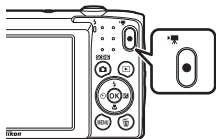

- Щоб відтворити відео, виберіть відео в режимі повнокадрового відтворення й натисніть кнопку **OK**.













Функції зйомки

Режим (Автом. вибір сюжету)



Фотокамера автоматично розпізнає сюжет зйомки під час створення кадру, завдяки чому можна легко робити знімки з використанням параметрів, які підходять до сюжету.

Перейдіть у режим зйомки → натисніть кнопку  (режим зйомки) → виберіть режим  (автом. вибір сюжету) → натисніть кнопку 





Коли фотокамера автоматично розпізнає сюжет зйомки, піктограма режиму зйомки, що відображається на екрані зйомки, змінюється відповідним чином.

	Портрет (зйомка портретів однієї або двох осіб великим планом)
	Портрет (зйомка портретів великої кількості людей або зображень, на яких фон займає велику ділянку кадру)
	Пейзаж
	Нічний портрет (зйомка портретів однієї або двох осіб великим планом)
	Нічний портрет (зйомка портретів великої кількості людей або зображень, на яких фон займає велику ділянку кадру)
	Нічний пейзаж
	Великий план
	Заднє освітлення (зйомка об'єктів, відмінних від людей)
	Заднє освітлення (зйомка портретних зображень)
	Інші сюжети

Примітки щодо режиму (Автом. вибір сюжету)

- Залежно від умов зйомки фотокамера може не вибирати потрібний сюжетний режим. У такому разі виберіть інший режим зйомки ( 17).
- Коли активовано цифрове масштабування, піктограма режиму зйомки змінюється на .

Функції, доступні в режимі (Автом. вибір сюжету)

















- Режим спалаху ( 32)
- Автоспуск ( 34)
- Корекція експозиції ( 36)
- Режим зображення ( 61)

Сюжетний режим (зйомка сюжетів)

Після вибору сюжету параметри фотокамери автоматично оптимізуються відповідно до вибраного сюжету.

Перейдіть у режим зйомки → натисніть кнопку  (режим зйомки) →  (друга піктограма зверху*) →  →  → виберіть сюжет → натисніть кнопку 

* Відображається піктограма останнього вибраного сюжету.

 Портрет (параметр за промовчанням)	 Сутінки/світанок ^{1,2,3}
 Пейзаж ^{1,2}	 Нічний пейзаж ^{1,2,3} (📖21)
 Спорт ² (📖21)	 Великий план (📖21)
 Нічний портрет ³	 Їжа (📖22)
 Вечірка/у приміщенні ² (📖21)	 Феєрверк ^{1,3} (📖22)
 пляж ²	 Заднє освітлення ² (📖22)
 Сніг ²	 Зйомка панорами (📖24)
 Захід сонця ^{2,3}	 Порт-т. дом. тварини (📖23)

¹ Фотокамера фокусується на нескінченність.

² Фотокамера фокусується на ділянці в центрі кадру.

³ У зв'язку з довгою витримкою рекомендується використовувати штатив.

Відображення опису кожного сюжетного режиму (відображення довідки)

Виберіть сюжет і перемістіть елемент керування масштабуванням (📖1) у бік **T** (?), щоб переглянути опис цього сюжету. Щоб повернутися до попереднього екрана, знову перемістіть елемент керування масштабуванням у бік **T** (?).

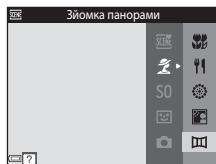

Підказки та примітки





Спорт

- Якщо утримувати кнопку спуску затвора натиснутою до кінця, фотокамера неперервно знімає близько 6 зображень зі швидкістю приблизно 1,1 кадр./с (коли для режиму зображення встановлено значення **20M**).
- Частота кадрів під час неперервної зйомки може залежати від параметра поточного режиму зображення, використовуваної карти пам'яті або умов зйомки.
- Фокус, експозиція та відтінок фіксуються на значеннях, визначених для першого зображення в кожній серії.







Вечірка/у приміщенні

- Щоб уникнути ефектів тремтіння фотокамери, тримайте її, не хитаючи. Для зйомки в темних місцях рекомендовано використовувати штатив.

Нічний пейзаж

- На екрані, що відобразиться після вибору режиму  **Нічний пейзаж**, виберіть  **У руках** або  **На штативі**.
 -  **У руках** (параметр за промовчанням): виберіть цей параметр, щоб робити знімки зі зменшенням розмиття та шуму, навіть якщо ви тримаєте фотокамеру в руках.
 -  **На штативі**: виберіть цей параметр, якщо використовується штатив або інші засоби для стабілізації фотокамери під час зйомки.

Великий план

- Вмикається режим макрозйомки (35), і фотокамера автоматично встановлює масштаб у найближче положення, у якому вона може сфокусуватися.
- Можна перемістити зону фокусування. Натисніть кнопку , за допомогою кнопок мультиселектора    перемістіть зону фокусування й натисніть кнопку , щоб застосувати параметр.

І жа

- Вмикається режим макрозйомки (📖35), і фотокамера автоматично встановлює масштаб у найближче положення, у якому вона може сфокусуватися.
- Можна відрегулювати відтінок за допомогою кнопок мультиселектора ▲▼. Параметр відтінку зберігається в пам'яті фотокамери навіть після її вимкнення.
- Можна перемістити зону фокусування. Натисніть кнопку ⓧ, за допомогою кнопок мультиселектора ▲▼◀▶ перемістіть зону фокусування й натисніть кнопку ⓧ, щоб застосувати параметр.

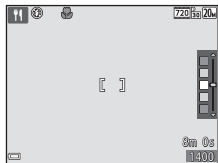





⚙️ Феєрверк

- Витримка фіксується на значенні в чотири секунди.



📷 Заднє освітлення

- Спалах спрацьовує завжди.

🐾 Порт-т дом. тварини

- У разі наведення фотокамери на собаку або kota вона виявляє мордочку тварини й фокусується на ній. За промовчанням фотокамера виявляє мордочку собаки або kota й автоматично спускає затвор (Автосп. р. Порт.дом.тв.).
- На екрані, що відобразиться після вибору режиму 🐾 **Порт-т дом. тварини**, виберіть  **Покадровий** або  **Неперервна**.
 -  **Покадровий**: фотокамера робить один знімок у разі виявлення мордочки собаки або kota.
 -  **Неперервна**: фотокамера робить три знімки поспіль у разі виявлення мордочки собаки або kota.

✓ Автосп. р. Порт.дом.тв.

- Натисніть кнопку мультиселектора ◀ (📷), щоб змінити параметр **Автосп. р. Порт.дом.тв.**
 - : фотокамера виявляє мордочку собаки або kota й автоматично спускає затвор.
 - **OFF**: фотокамера не спускає затвор автоматично, навіть якщо виявлено мордочку собаки або kota. Натисніть кнопку спуску затвора. Фотокамера також розпізнає обличчя людей, якщо вибрано значення **OFF**.
- **Автосп. р. Порт.дом.тв.** встановлюється до значення **OFF** після зйомки п'яти серій.
- Зйомку можна також виконати натисканням кнопки спуску затвора, незалежно від налаштування **Автосп. р. Порт.дом.тв.**. Якщо вибрано значення  **Неперервна**, можна неперервно робити знімки, утримуючи кнопку спуску затвора натиснутою до кінця.

✓ Зона фокусування

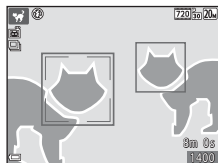

- Коли фотокамера розпізнає мордочку, навколо неї відображається жовта рамка. Після того, як фотокамера сфокусується на мордочці, що відображається всередині подвійної рамки (зона фокусування), подвійна рамка стане зеленою. Якщо не виявлено жодної мордочки, фотокамера фокусується на об'єкті в центрі кадру.
- За деяких умов зйомки мордочку тварини може бути не виявлено, а всередині рамки відобразатимуться інші об'єкти.







Зйомка в режимі зйомки панорами

Перейдіть у режим зйомки → натисніть кнопку  (режим зйомки) →  (друга піктограма зверху*) →  →  →  (Зйомка панорами) → натисніть кнопку 

* Відображається піктограма останнього вибраного сюжету.

1 За допомогою кнопок мультиселектора  виберіть напрямок об'єднання зображень і натисніть кнопку .

- За необхідності застосуйте параметри режиму спалаху (32), автоспуску (34), режиму макрозйомки (35) та корекції експозиції (36) в цьому кроці.
- Натисніть кнопку , щоб перевибрати напрямок.



2 Скомпонуйте першу частину сюжету панорами та зробіть перший знімок.

- Фотокамера фокусується на об'єкті в центрі кадру.
- Приблизно одна третина зображення відобразиться напівпрозорою.



3 Зробіть наступний знімок.

- Розмістіть контур наступного зображення так, щоб кадр на третину перекривав попереднє зображення, і натисніть кнопку спуску затвора.



4 Натисніть кнопку  після завершення зйомки.

- Фотокамера повернеться до кроку 1.



✓ Примітки щодо зйомки панорами

- Можна зняти й об'єднати до трьох зображень у серії панорами. Зйомка автоматично завершується після зйомки третього зображення.
- Зображення панорами може не зберегтися, якщо напівпрозора частина зображення не вирівняна належним чином з об'єктом під час зйомки наступного зображення.
- Кут огляду зображення на збереженому зображенні вужчий за кут огляду на моніторі під час зйомки.
- Якщо зйомка завершується вже після першого зображення, фотокамера не може відтворити зображення із прокручуванням (📖26).
- Якщо під час зйомки функція автоматичного вимкнення (📖85) переводить фотокамеру в режим очікування, зйомка серії панорами припиняється. Рекомендовано збільшувати часовий інтервал, після закінчення якого спрацює функція автоматичного вимкнення.
- Під час зйомки в режимі зйомки панорами не можна видаляти зображення. Під час зйомки нового зображення поверніться до кроку 1 і почніть з початку.

📎 Індикатор AE/AF-L

У сюжетному режимі зйомки панорами експозиція, баланс білого та фокус для всіх зображень у панорамі фіксуються зі значеннями, установленими для першого зображення в кожній серії.

Після зйомки першого зображення відображається індикатор AE/AF-L, який указує на те, що експозицію, баланс білого та фокус зафіксовано.



Відтворення в режимі зйомки панорами

Перейдіть у режим відтворення (📖14), відобразіть зображення, зняте за допомогою режиму зйомки панорами, у режимі повнокадрового відтворення, а потім натисніть кнопку **OK**, щоб прокрутити зображення в напрямку, що використовувався під час зйомки.



Елементи керування відтворенням відображаються на моніторі під час відтворення.

За допомогою кнопок мультиселектора **◀▶** виберіть елемент керування, а потім натисніть кнопку **OK**, щоб виконати описані нижче операції.

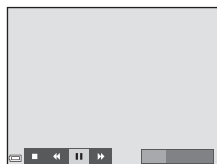

Функція	Піктограма	Опис
Перемотування назад	◀	Утримуйте натиснутою кнопку OK для швидкого прокручування назад.
Перемотування вперед	▶	Утримуйте натиснутою кнопку OK для швидкого прокручування вперед.
Пауза	⏸	Призупинення відтворення. Наведені нижче операції можна виконувати в режимі паузи.
		◀⏮ Утримуйте натиснутою кнопку OK для прокручування назад.
		⏭▶ Утримуйте натиснутою кнопку OK для прокручування.
	▶	Відновлення автоматичного прокручування.
Завершення	■	Перехід до режиму повнокадрового відтворення.

✓ Примітки щодо зображень у режимі зйомки панорами

- Зображення не можна редагувати на цій фотокамері.
- Можливо, фотокамері не вдасться відтворити із прокручуванням або збільшити зображення в режимі зйомки панорами, зняті за допомогою цифрової фотокамери іншої марки або моделі.

✓ Примітки щодо друку панорамних зображень





Залежно від параметрів принтера може не вдатися надрукувати зображення повністю. Також у залежності від принтера друк може бути неможливий.



Режим спеціальних ефектів (застосування ефектів під час зйомки)

Під час зйомки до зображень можна застосувати ефекти.

Перейдіть у режим зйомки → натисніть кнопку  (режим зйомки) → S0 (третя піктограма зверху*) → ►►► ▲▼ → виберіть ефект → натисніть кнопку 

* Відображається піктограма останнього вибраного ефекту.

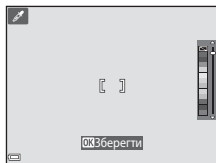

Тип	Опис
S0 М'який (параметр за промовчанням)	Пом'якшує зображення, злегка розмиваючи його.
SE Ностальгічна сепія	Додає тон сепії та зменшує контраст, стилізуючи зображення під стару фотографію.
 Висококонтр. монохр.	Робить зображення чорно-білим і надає йому різкої контрастності.
 Вибірковий колір	Створює чорно-біле зображення, зберігаючи тільки вказаний колір.
POP Поп	Збільшує насиченість кольору всього зображення, щоб створити яскравий вигляд.
 1 Еф. іграш. фотокам. 1	Надає цілому зображенню жовтуватого відтінку та затемнює краї зображення.
 2 Еф. іграш. фотокам. 2	Зменшує насиченість кольору цілого зображення та затемнює краї зображення.
 Кроспроцес	Надає зображенню загадкового вигляду за допомогою певного кольору.

- Фотокамера фокусується на ділянці в центрі кадру.
- Коли вибрано значення **Вибірковий колір** або **Кроспроцес**, за допомогою кнопок мультиселектора ▲▼ виберіть потрібний колір і натисніть кнопку , щоб застосувати колір. Щоб змінити вибір кольору, знову натисніть кнопку .



Режим інтелектуального портрета (обробка облич людей під час зйомки)





Можна робити знімки за допомогою функції тонка обробка для обробки облич людей.

Перейдіть у режим зйомки → натисніть кнопку  (режим зйомки) → виберіть режим  Інтелектуал. портрет → натисніть кнопку 

- 1 Натисніть кнопку мультиселектора ►.



- 2 Застосуйте ефект.

- За допомогою кнопок ◀► виберіть потрібний ефект.
- За допомогою кнопок ▲▼ виберіть інтенсивність ефекту.
- Можна одночасно застосовувати декілька ефектів.
 Пом'якш. тону шкіри,  Тон шкіри,  М'який,  Яскравість,  Яскравість (експозиція +/-)
- Виберіть  Вийти, щоб приховати слайдер.
- Після налаштування потрібних ефектів натисніть кнопку , щоб їх застосувати.

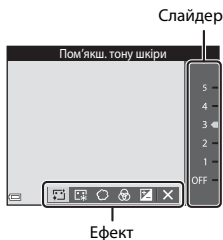





- 3 Скомпонуйте кадр і натисніть кнопку спуску затвора.



Примітки щодо режиму інтелектуального портрета



Інтенсивність ефекту на зображенні, що відображається на екрані зйомки, може відрізнитися від інтенсивності на збереженому зображенні.

Функції, доступні в режимі інтелектуального портрета

- Тонка обробка (28)
- Таймер посмішки (29)
- Режим спалаху (32)
- Автоспуск (34)
- Меню режиму інтелектуального портрета (71)

Використання параметра Таймер посмішки

Перейдіть у режим зйомки → натисніть кнопку  (режим зйомки) → виберіть режим  Інтелектуал. портрет → натисніть кнопку 

Якщо натиснути кнопку мультиселектора  для вибору параметра  **Таймер посмішки** та натиснути кнопку , фотокамера автоматично спускає затвор у разі виявлення усміхненого обличчя.

- Установіть функцію тонка обробка, перш ніж вибрати параметр таймер посмішки (📖28).
- У разі натискання кнопки спуску затвора для зйомки зображення параметр таймер посмішки вимикається.

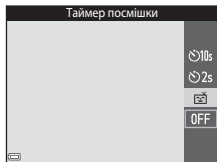

Примітки щодо параметра Таймер посмішки



За деяких умов зйомки фотокамера може не виявляти обличчя або посмішки (📖39). Для зйомки можна також використати кнопку спуску затвора.



Якщо спалахує індикатор автоспуску

Під час використання таймера посмішки індикатор автоспуску спалахує, коли фотокамера виявляє обличчя, і миттєво починає швидко спалахувати після спуску затвора.





Режим (автоматичний)

Використовується для звичайної зйомки. Параметри можна відрегулювати відповідно до умов зйомки та типу знімків, які потрібно зробити.

Перейдіть у режим зйомки → натисніть кнопку  (режим зйомки) → режим  (автоматичний) → натисніть кнопку 



- Можна змінити спосіб вибору фотокамерою зони фокусування кадру, змінивши параметр **Режим зони АФ** (67).
Параметр за промовчанням: **АФ із пошук. об'єкта** (41).

Функції, доступні в режимі (автоматичний)

- Користувацький слайдер (31)
- Режим спалаху (32)
- Автоспуск (34)
- Режим макрозйомки (35)
- Меню зйомки (61)

Використання користувачького слайдера



Можна відрегулювати яскравість (корекцію експозиції), яскравість та відтінок під час зйомки.

Перейдіть у режим зйомки → натисніть кнопку  (режим зйомки) → виберіть режим  (автоматичний) → натисніть кнопку 

- 1** Натисніть кнопку мультиселектора .



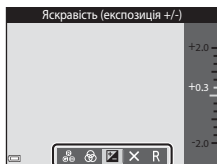

- 2** Виберіть елемент за допомогою кнопок .

-  **Відтінок**: регулювання відтінку (червонуватий/синюватий) усього зображення.
-  **Яскравість**: регулювання чіткості всього зображення.
-  **Яскравість (експозиція +/-)**: регулювання яскравості всього зображення.



- 3** Відрегулюйте рівень за допомогою кнопок .

- Результати можна переглянути на моніторі.
- Щоб установити інший елемент, поверніться до кроку 2.
- Виберіть  **Вийти**, щоб приховати слайдер.
- Щоб скасувати всі параметри, виберіть  **Скинути** та натисніть кнопку . Поверніться до кроку 2 й відрегулюйте всі параметри знову.

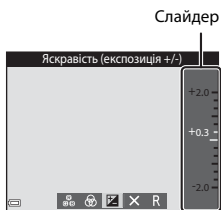

- 4** Натисніть кнопку  після завершення налаштування.

- Параметри буде застосовано, і фотокамера повернеться до екрана зйомки.

Параметри користувачького слайдера

- Ця функція може бути недоступною для використання в комбінації з іншими функціями (📖44).
- Параметри для яскравості (корекції експозиції), яскравість та відтінок зберігаються в пам'яті фотокамери навіть після її вимкнення.

Режим спалаху

Можна вибрати режим спалаху відповідно до умов зйомки.

- 1 Натисніть кнопку мультиселектора ▲ (⚡).



- 2 Виберіть потрібний режим спалаху (📖33) і натисніть кнопку OK.

- Якщо параметр не буде застосований натисканням кнопки OK протягом кількох секунд, вибір буде скасовано.



Індикатор спалаху

- Можна перевірити стан спалаху, натиснувши кнопку спуску затвора наполовину.
 - Світиться: спалах спрацює після натискання кнопки спуску затвора до кінця.
 - Блимає: спалах заряджається. Фотокамера не може знімати зображення.
 - Не світиться: спалах не спрацює під час зйомки.
- Якщо рівень заряду елемента живлення низький, монітор вимкнеться під час заряджання спалаху.

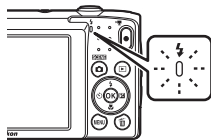

Доступні режими спалаху



Авто

Спалах спрацьовує за необхідності, наприклад в умовах слабкого освітлення.

- Піктограма режиму спалаху на екрані зйомки відображається лише одразу після виконання налаштування.



Автореж. зі змен. еф. чер.оч.

Зменшення ефекту «червоних очей» у портретах, який спричинюється використанням спалаху.



Вимк.

Спалах не спрацьовуватиме.

- Під час зйомки в умовах недостатнього освітлення рекомендовано стабілізувати фотокамеру за допомогою штатива.



Заповнюючий спалах

Спалах спрацьовує щоразу під час зйомки. Використовується для «заповнення» (підсвічування) тіней і об'єктів, освітлених іззаду.



Повільна синхронізація

Підходить для вечірніх і нічних портретів, які містять фоновий пейзаж. Спалах спрацьовує за необхідності для освітлення основного об'єкта; тривалі витримки затвора використовуються для зйомки фону в нічний час або за слабкого освітлення.



Налаштування режиму спалаху

- Цей параметр може бути недоступний з деякими режимами зйомки (📖37).
- Параметр, застосований у режимі 📷 (автоматичний), зберігається в пам'яті фотокамери навіть після її вимкнення.



Зменшення ефекту червоних очей

Якщо фотокамера виявляє ефект червоних очей під час збереження зображення, перед його збереженням потрібна область обробляється, щоб зменшити цей ефект. Під час зйомки зверніть увагу на таке.

- Для збереження зображень потрібно більше часу, ніж зазвичай.
- Зменшення ефекту червоних очей не в усіх ситуаціях дає змогу досягти бажаних результатів.
- У рідкісних випадках зменшення ефекту червоних очей може застосовуватися до інших ділянок зображення, на яких це не потрібно. У таких випадках виберіть інший режим спалаху та повторіть зйомку.

Автоспуск

Фотокамеру оснащено автоспуском, який спускає затвор за 10 або 2 секунди після натискання кнопки спуску затвора.

- 1** Натисніть кнопку мультиселектора ◀ (☺).



- 2** Виберіть ☺10s або ☺2s і натисніть кнопку OK.

- **☺10s** (10 секунд): рекомендовано використовувати під час важливих подій, наприклад весілля.
- **☺2s** (2 секунди): рекомендовано використовувати, щоб запобігти тремтінню фотокамери.
- Якщо параметр не буде застосований натисканням кнопки OK протягом кількох секунд, вибір буде скасовано.
- Під час зйомки в сюжетному режимі **Порт-т дом. тварини** відображається індикатор (Автосп. р. Порт.дом.тв.) (📖23). Не можна використовувати автоспуск.
- Коли для режиму зйомки встановлено режим інтелектуального портрета, на додачу до автоспуску також можна використати **Таймер посмішки** (📖29).

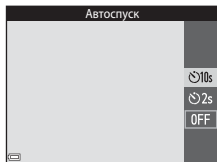

- 3** Скомпонуйте кадр і натисніть кнопку спуску затвора наполовину.

- Фокус і експозицію встановлено.

- 4** Натисніть кнопку спуску затвора до кінця.

- Почнеться відлік. Індикатор автоспуску блимає, а потім починає світитися приблизно за одну секунду до спуску затвора.
- Після спуску затвора для автоспуску буде встановлено значення **OFF**.
- Щоб зупинити відлік, натисніть кнопку спуску затвора знову.

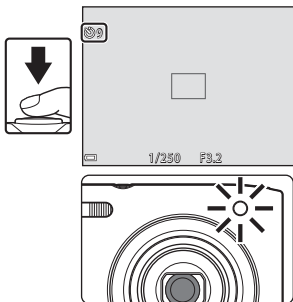

Режим макрозйомки (зйомка зображень великим планом)

Використовуйте режим макрозйомки під час зйомки зображень великим планом.

- 1 Натисніть кнопку мультиселектора ▼ (🌿).



- 2 Виберіть **ON** і натисніть кнопку **OK**.

- Якщо параметр не буде застосований натисканням кнопки **OK** протягом кількох секунд, вибір буде скасовано.

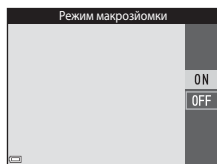

- 3 Перемістіть елемент керування масштабуванням, щоб установити коефіцієнт масштабування в положення, у якому піктограма 🌿 та індикатор масштабування відображатимуться зеленим.



- Якщо коефіцієнт масштабування перебуває в положенні, у якому індикатор масштабування відображається зеленим, фотокамера може фокусуватися на об'єктах на відстані приблизно 30 см від об'єктива. Якщо масштабування перебуває в положенні, у якому відображається піктограма 📏, фотокамера може фокусуватися на об'єктах на відстані приблизно 10 см від об'єктива.

✓ Примітки щодо використання спалаху

Якщо відстань до об'єкта менше 50 см, спалах може не освітити об'єкт повністю.

📌 Налаштування режиму макрозйомки

- Цей параметр може бути недоступний з деякими режимами зйомки (📖37).
- Параметр, застосований у режимі 📷 (автоматичний), зберігається в пам'яті фотокамери навіть після її вимкнення.

Корекція експозиції (регулювання яскравості)

Можна відрегулювати загальну яскравість зображень.

- 1** Натисніть кнопку мультиселектора ► (📷).



- 2** Виберіть значення корекції експозиції й натисніть кнопку **OK**.

- Щоб зробити зображення світлішим, установіть позитивне (+) значення.
- Щоб зробити зображення темнішим, установіть негативне (-) значення.
- Значення корекції експозиції буде застосовано навіть без натискання кнопки **OK**.
- Коли для режиму зйомки встановлено режим інтелектуал. портрет, замість екрана корекції експозиції відображається екран тонка обробка (📖28).
- Коли для режиму зйомки встановлено режим 📷 (автоматичний), замість екрана корекції експозиції відображається користувацький слайдер (📖31).

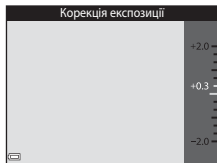











Значення корекції експозиції



- Цей параметр може бути недоступний з деякими режимами зйомки (📖37).
- Параметр, застосований у режимі 📷 (автоматичний), зберігається в пам'яті фотокамери навіть після її вимкнення.

Параметри за промовчанням (спалах, автоспуск тощо)

Нижче наведено параметри за промовчанням для кожного режиму зйомки.

	Спалах ()32)	Автоспуск ()34)	Макрозйомка ()35)	Корекція експозиції ()36)
 (автом. вибір сюжету)	 AUTO ¹	Вимк.	Вимк. ²	0,0
 (сюжет)				
 (портрет)		Вимк.	Вимк. ³	0,0
 (пейзаж)	 ³	Вимк.	Вимк. ³	0,0
 (спорт)	 ³	Вимк. ³	Вимк. ³	0,0
 (нічний портрет)	 ⁴	Вимк.	Вимк. ³	0,0
 (вечірка/у приміщенні)	 ⁵	Вимк.	Вимк. ³	0,0
 (пляж)	 AUTO	Вимк.	Вимк. ³	0,0
 (сніг)	 AUTO	Вимк.	Вимк. ³	0,0
 (захід сонця)	 ³	Вимк.	Вимк. ³	0,0
 (сутінки/світанок)	 ³	Вимк.	Вимк. ³	0,0
 (нічний пейзаж)	 ³	Вимк.	Вимк. ³	0,0
 (великий план)		Вимк.	Увімк. ³	0,0
 (іжа)	 ³	Вимк.	Увімк. ³	0,0
 (фєєрверк)	 ³	Вимк. ³	Вимк. ³	0,0 ³
 (заднє освітлення)	 ³	Вимк.	Вимк. ³	0,0
 (зйомка панорами)		Вимк.	Вимк.	0,0
 (порт-т дом. тварини)	 ³	 ⁶	Вимк.	0,0

	Спалах (📖32)	Автоспуск (📖34)	Макрозйомка (📖35)	Корекція експозиції (📖36)
 (спеціальні ефекти)		Вимк.	Вимк.	0,0
 (інтелектуал. портрет)		Вимк. ⁷	Вимк. ³	0,0 ⁸
 (автоматичний)		Вимк.	Вимк.	0,0 ⁹

- ¹ Фотокамера автоматично вибирає оптимальне значення режиму спалаху для вибраного нею сюжету.  (вимк.) можна вибрати вручну.
- ² Не можна змінити. Фотокамера переходить у режим макрозйомки в разі вибору .
- ³ Не можна змінити.
- ⁴ Не можна змінити. Параметр режиму спалаху зафіксовано на заповнюючому спалаху зі зменшенням ефекту червоних очей.
- ⁵ Можна використовувати повільну синхронізацію з режимом спалаху зменшення ефекту червоних очей.
- ⁶ Не можна використовувати автоспуск. Можна ввімкнути або вимкнути Автосп. р. Порт.дом.тв. (📖23).
- ⁷  **Таймер посмішки** (📖29) можна використати на додачу до автоспуску.
- ⁸ Відображається екран тонкої обробки (📖28).
- ⁹ Відображається користувачський слайдер (📖31).

Фокусування

Зона фокусування залежить від режиму зйомки.

Використання виявлення обличчя

У наведених нижче режимах зйомки фотокамера використовує виявлення обличчя, щоб автоматично фокусуватися на них.

- **Портрет**, **Нічний портрет** або **Заднє освітлення** в режимі (автом. вибір сюжету) (📖19).
- Сюжетні режими **Портрет** або **Нічний портрет** (📖20).
- Режим Інтелектуал. портрет (📖28).
- Коли для параметра **Режим зони АФ** (📖67) в режимі (автоматичний) (📖30) встановлено значення **Пріоритет обличчя**.

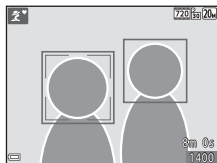

Якщо фотокамера виявляє кілька облич, подвійна рамка відображається навколо обличчя, на якому фокусуватиметься фотокамера, а одинарна рамка — навколо інших облич.

У разі натискання кнопки спуску затвора наполовину, коли не виявлено обличчя:





- У режимі (автом. вибір сюжету) зона фокусування змінюється залежно від сюжету.
- У сюжетних режимах **Портрет** і **Нічний портрет** та в режимі інтелектуального портрета фотокамера фокусується на ділянці в центрі кадру.
- У режимі (автоматичний) фотокамера вибирає зону фокусування, що містить найближчий до фотокамери об'єкт.

Примітки щодо виявлення обличчя

- Здатність фотокамери виявляти обличчя залежить від багатьох чинників, зокрема від напрямку, у якому спрямовано обличчя.
- Фотокамера не може виявити обличчя за наведених нижче обставин.
 - Обличчя частково приховані сонцезахисними окулярами або іншими предметами.
 - Обличчя займають у кадрі надто багато або надто мало місця.

Використання пом'якшення тону шкіри

Після спуску затвора під час використання одного з режимів зйомки нижче фотокамера виявляє обличчя людей і обробляє зображення, щоб пом'якшити тони шкіри облич (до трьох облич).

- Режим інтелектуального портрета (📖28).
 - Рівень ефекту **Пом'якш. тону шкіри** можна регулювати.
-  **Портрет**,  **Нічний портрет** або  **Заднє освітлення** в режимі  (автом. вибір сюжету) (📖19).
- **Портрет** або **Нічний портрет** (📖20).

Такі функції редагування, як **Пом'якш. тону шкіри**, можна застосувати до збережених зображень за допомогою функції **Тонка обробка** (📖52) навіть після зйомки.

Примітки щодо пом'якшення тону шкіри

- Для збереження зображень після зйомки може знадобитися більше часу, ніж зазвичай.
- За деяких умов зйомки потрібне пом'якшення тону шкіри може не бути досягнуто, а ця функція може бути застосована до ділянок, на яких відсутні обличчя.

Використання АФ із пошуком об'єкта

Якщо для параметра **Режим зони АФ** (📖67) у режимі 📷 (автоматичний) встановлено значення **АФ із пошук. об'єкта**, фотокамера фокусується описаним нижче чином, коли кнопка спуску затвора натискається наполовину.

- Фотокамера виявляє головний об'єкт і фокусується на ньому. Коли об'єкт перебуває у фокусі, зона фокусування відображається зеленим. Якщо виявлено обличчя людини, фотокамера автоматично встановлює пріоритет фокусування на ньому.

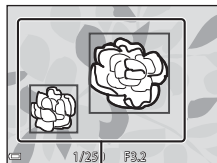

Зони фокусування

- Якщо головний об'єкт не виявлено, фотокамера автоматично вибирає одну або кілька з дев'яти зон фокусування, що містять найближчий до фотокамери об'єкт. Коли об'єкт перебуває у фокусі, зони фокусування у фокусі відображаються зеленим.

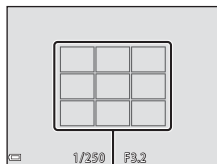

Зони фокусування

✓ Примітки щодо АФ із пошуком об'єкта

- Залежно від умов зйомки об'єкт, який визначається фотокамерою як головний, може різнитися.
- Головний об'єкт може бути не виявлений за використання певних значень параметра **Баланс білого**.
- Фотокамера може не виявити головний об'єкт належним чином за наведених нижче обставин.
 - Об'єкт надто темний або яскравий.
 - Головний об'єкт не має чітко визначених кольорів.
 - Кадр скомпоновано таким чином, що головний об'єкт перебуває близько до краю монітора.
 - Об'єкт складається з повторюваних елементів.

Об'єкти, до яких не можна застосовувати автофокусування



Фотокамера може не сфокусуватися, як очікувалося, у наведених нижче ситуаціях. У рідкісних випадках, які зазначено нижче, об'єкт може не бути у фокусі, незважаючи на те, що зона фокусування або індикатор фокусування відображаються зеленим.

- Об'єкт дуже темний.
- Об'єкти в сюжеті різко контрастують один з одним (наприклад, перебування сонця позаду об'єкта зйомки робить цей об'єкт дуже темним).
- Відсутній контраст між об'єктом зйомки та фоном (наприклад, під час зйомки людина одягнута в білу сорочку та стоїть на фоні білої стіни).
- На різних відстанях від фотокамери розташовано кілька об'єктів (наприклад, об'єкт у клітці).
- Об'єкти з повторюваною текстурою (віконні жалюзі, будинки з багатьма рядами однотипних вікон тощо).
- Об'єкт швидко рухається.

У наведених вище ситуаціях спробуйте натиснути кнопку спуску затвора наполовину, щоб повторити фокусування кілька разів, або сфокусуйтеся на іншому об'єкті, розташованому на такій самій відстані від фотокамери, що й потрібний об'єкт, і використайте фіксацію фокуса (📖43).

Фіксація фокуса

Зйомка з фіксацією фокуса рекомендується, коли фотокамера не активує зону фокусування, що містить потрібний об'єкт.

1 Установіть для параметра **Режим зони АФ** значення **Центр** у режимі  (автоматичний) ( 67).

2 Розташуйте об'єкт у центрі кадру й натисніть кнопку спуску затвора наполовину.

- Фотокамера фокусується на об'єкті, і зона фокусування відображається зеленим.
- Експозиція також фіксується.

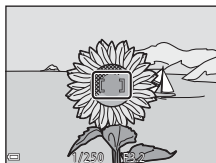

3 Не прибираючи палець, перекомпонуйте знімок.

- Обов'язково підтримуйте однакову відстань між фотокамерою та об'єктом.

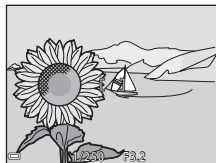

4 Натисніть кнопку спуску затвора до кінця, щоб зробити знімок.



Функції, які не можна використовувати водночас під час зйомки

Певні функції не можна використовувати з іншими параметрами меню.

Обмежена функція	Параметр	Опис
Режим спалаху	Неперервна (📖65)	Якщо вибрано Неперервна , спалах не можна використовувати.
	Відстеження моргання (📖71)	Якщо для параметра Відстеження моргання встановлено значення Увімк. , спалах не можна використовувати.
Автоспуск	Режим зони АФ (📖67)	Якщо вибрано Відстеження об'єкта , автоспуск не можна використовувати.
Режим макрозйомки	Режим зони АФ (📖67)	Якщо вибрано Відстеження об'єкта , режим макрозйомки не можна використовувати.
Режим зображення	Чутливість ISO (📖66)	Якщо вибрано 3200 , можна вибрати тільки параметр режиму зображення 4m 2272 x 1704 , 2m 1600 x 1200 або VGA 640 x 480 . Якщо вибрано будь-який режим зображення, відмінний від наведених вище, параметр режиму зйомки автоматично змінюється на 4m 2272 x 1704 , коли для параметра Чутливість ISO встановлено значення 3200 .
Баланс білого	Відтінок (за допомогою користувачького слайдера) (📖31)	У разі регулювання параметра Відтінок за допомогою користувачького слайдера параметр Баланс білого недоступний у меню зйомки.
Режим зони АФ	Цифрове масштабув. (📖84)	Під час застосування цифрового масштабування фотокамера фокусується в центрі кадру незалежно від параметра Режим зони АФ .
Електронний VR	Чутливість ISO (📖66)	Якщо вибрано інший параметр, окрім Авто , електронне зменшення вібрацій вимикається.
	Неперервна (📖65)	Якщо вибрано параметр Неперервна , електронне зменшення вібрацій вимикається.
	Відстеження моргання (📖71)	Якщо вибрано параметр Увімк. , електронне зменшення вібрацій вимикається.

Обмежена функція	Параметр	Опис
Цифрове масштабув.	Режим зони АФ (📖67)	Якщо вибрано Відстеження об'єкта , не можна використовувати цифрове масштабування.
Звук клацання затвора	Неперервна (📖65)	Якщо вибрано параметр Неперервна , звук клацання затвора вимикається.

✓ Примітки щодо цифрового масштабування

- Залежно від поточного режиму зйомки або поточних параметрів цифрове масштабування може бути недоступне (📖84).
- Під час використання цифрового масштабування фотокамера фокусується в центрі кадру.

Функції відтворення

Збільшення під час відтворення

Переміщення елемента керування масштабуванням у бік **T** (Q) збільшення під час відтворення) у режимі повнокадрового відтворення (📖14) збільшує масштаб зображення.

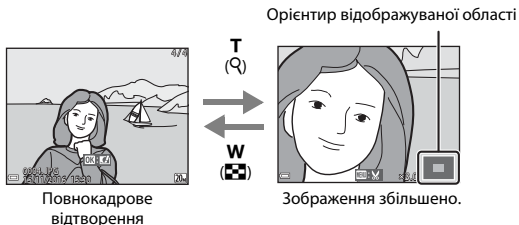

- Коефіцієнт збільшення можна змінити, перемістивши елемент керування масштабуванням у бік **W** (🛑) або **T** (Q).
- Щоб переглянути іншу область зображення, натискайте кнопки мультиселектора ▲▼◀▶.
- Коли відобразиться збільшене зображення, натисніть кнопку **OK**, щоб повернутися до режиму повнокадрового відтворення.

Обтинання зображень

Коли відобразиться збільшене зображення, можна натиснути кнопку **MENU**, щоб обітнути зображення й залишити лише видиму частину, а потім зберегти його в окремому файлі (📖54).

Відтворення ескізів/відображення календаря

У разі переміщення елемента керування масштабуванням у бік **W** (🗨️) відтворення ескізів у режимі повнокадрового відтворення (📖 14) зображення відображаються як ескізи.

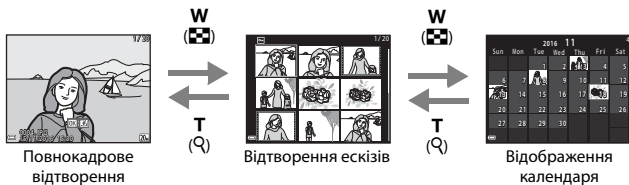





- Можна змінити кількість відображених ескізів, перемістивши елемент керування масштабуванням у бік **W** (🗨️) або **T** (🔍).
- У режимі відтворення за допомогою кнопок мультиселектора ▲▼◀▶ виберіть зображення, а потім натисніть кнопку **OK**, щоб відобразити це зображення в режимі повнокадрового відтворення.
- У режимі відображення календаря натисніть ▲▼◀▶, щоб вибрати дату й час, а потім натисніть кнопку **OK**, щоб відобразити зображення, зняті цього дня.



✓ Примітки щодо відображення календаря





Зображення, під час записування яких на фотокамері не було встановлено дату, вважаються віднятими 1 січня 2016 року.

Режим сортування за датою

Натисніть кнопку  (режим відтворення) → натисніть кнопку  →  Сортувати за датою → натисніть кнопку 

За допомогою кнопок мультиселектора ▲▼ виберіть дату, а потім натисніть кнопку , щоб відтворити зображення, зняті у вибрану дату.

- Функції в меню відтворення ( 72) можна використовувати для зображень, знятих у вибрану дату (за винятком **Копіювати**).
- Наведені нижче операції доступні, доки відображається екран вибору дати зйомки.
 - Кнопка **MENU**: доступні наведені нижче функції.
 - Показ слайдів
 - Захист*
 - * Такі ж налаштування можна застосовувати до всіх зображень, знятих у вибрану дату.
 - Кнопка : видалення всіх зображень, знятих у вибрану дату.

Сортувати за датою		
	18/11/2016	[3]
	13/11/2016	[2]
	08/11/2016	[1]
	03/11/2016	[10]

Примітки щодо режиму сортування за датою

- Можна вибрати до 29 останніх дат. Якщо для зображень існує більше 29 значень дат, усі зображення, збережені раніше, ніж в останні 29 дат, буде об'єднано в категорію **Інші**.
- Можна відобразити 9000 останніх зображень.
- Зображення, під час записування яких на фотокамері не було встановлено дату, вважаються відзнятими 1 січня 2016 року.

Редагування зображень (нерухомі зображення)

Перед редагуванням зображень

Можна з легкістю редагувати зображення на цій фотокамері. Відредаговані копії зберігаються в окремих файлах.

Відредаговані копії зберігаються з тими самими датою та часом зйомки, що й оригінали.

Обмеження щодо редагування зображень

- Зображення можна редагувати до 10 разів.
- Можливо, не вдасться редагувати зображення певного розміру або за допомогою певних функцій редагування.

Швидкі ефекти: змінення відтінку або тональності

Тип швидких ефектів	Опис
Картина	Головним чином налаштовує відтінок і надає зображенню іншого вигляду.
Фотоілюстрація/М'який портрет/«Риб'яче око»/Перетинання екрана/Ефект мініатюри	Обробляє зображення з багатьма ефектами.

- 1 У режимі повнокадрового відтворення відобразить зображення, до якого потрібно застосувати ефект, і натисніть кнопку **OK**.



- 2 За допомогою кнопок мультиселектора **▲▼◀▶** виберіть потрібний ефект і натисніть кнопку **OK**.

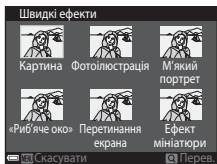

- Перемістіть елемент керування масштабуванням (**1**) у бік **T** (**Q**), щоб перейти до повнокадрового відтворення, або в бік **W** (**Q**), щоб перейти до відтворення ескізів.
- Щоб вийти без збереження відредагованого зображення, натисніть кнопку **MENU**.





- 3 Виберіть **Так** і натисніть кнопку **OK**.

- Буде створено відредаговану копію.

Швидка обробка: збільшення контрастності та насиченості



Натисніть кнопку  (режим відтворення) → виберіть зображення → натисніть кнопку MENU → виберіть Швидка обробка → натисніть кнопку 

За допомогою кнопок мультиселектора ▲▼ виберіть інтенсивність застосованого ефекту й натисніть кнопку .

- Відредагована версія відображається праворуч.
- Щоб вийти без збереження копії, натисніть .



D-Lighting: збільшення яскравості та контрастності



Натисніть кнопку  (режим відтворення) → виберіть зображення → натисніть кнопку MENU → D-Lighting → натисніть кнопку 

За допомогою кнопок мультиселектора ▲▼ виберіть **OK** і натисніть кнопку .

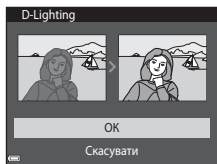
- Відредагована версія відображається праворуч.
- Щоб вийти без збереження копії, виберіть **Скасувати** й натисніть кнопку .



Кориг. еф. черв. очей: коригування ефекту червоних очей під час зйомки з використанням спалаху

Натисніть кнопку  (режим відтворення) → виберіть зображення → натисніть кнопку MENU → Кориг. еф. черв. очей → натисніть кнопку 

Перегляньте результат і натисніть кнопку .

- Щоб вийти без збереження копії, натисніть кнопку мультиселектора .

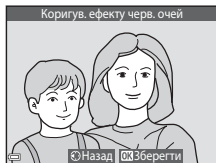

Примітки щодо коригування ефекту червоних очей

- Коригування ефекту червоних очей можна застосовувати до зображень, тільки якщо виявлено ефект червоних очей.
- Коригування ефекту червоних очей можна застосовувати до знімків домашніх тварин (собак або котів), навіть якщо їхні очі не червоні.
- Коригування ефекту червоних очей на деяких зображеннях може не давати бажаних результатів.
- У рідкісних випадках коригування ефекту червоних очей може застосовуватися до інших ділянок зображення, на яких це не потрібно.



Тонка обробка: обробка обличчя людей

Натисніть кнопку  (режим відтворення) → виберіть зображення → натисніть кнопку **MENU** → Тонка обробка → натисніть кнопку **OK**

1 За допомогою кнопок мультиселектора  виберіть обличчя, яке потрібно обробити, і натисніть кнопку **OK**.













- Якщо виявлено лише одне обличчя, перейдіть до кроку 2.



2 За допомогою кнопок  виберіть ефект, потім за допомогою кнопок  виберіть рівень ефекту й натисніть кнопку **OK**.

- Можна одночасно застосовувати декілька ефектів.

Відрегулюйте або перевірте параметри для всіх ефектів, перш ніж натиснути кнопку **OK**.

 (Мале обличчя),  (Пом'якш. тону шкіри),  (Тон шкіри),  (Зменшення відблисків),  (Прихов. мішків під очима),  (Великі очі),  (Обілення очей),  (Тіні на повіках),  (Туш для вій),  (Обілення зубів),  (Губна помада),  (Рум'янець)

- Натисніть кнопку **MENU**, щоб повернутися на екран вибору людини.

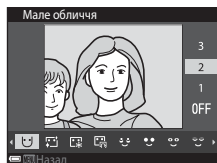

3 Перегляньте результат і натисніть кнопку **OK**.

- Щоб змінити параметри, натисніть кнопку , щоб повернутися до кроку 2.
- Щоб вийти без збереження відредагованого зображення, натисніть кнопку **MENU**.

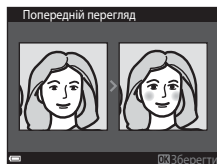

4 Виберіть **Так** і натисніть кнопку **OK**.

- Буде створено відредаговану копію.

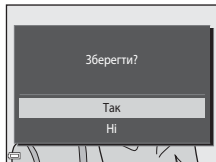



✓ Примітки щодо тонкої обробки

- Можна відредагувати лише одне обличчя за раз. Щоб обробити інше обличчя на тому самому зображенні, виберіть відредаговану копію зображення та внесіть додаткові зміни.
- Залежно від спрямування погляду облич або їхньої яскравості фотокамері може не вдатися точно виявити обличчя, або функція тонкої обробки може мати неочікуваний результат.
- Якщо не виявлено жодного обличчя, відображається попередження, а екран повертається в меню відтворення.
- Функція тонкої обробки доступна лише для зображень, знятих зі значеннями чутливості ISO не вище 1600, якщо їх розмір становить не менше 640 × 480.

Зменшений знімок: зменшення розміру зображення

Натисніть кнопку  (режим відтворення) → виберіть зображення → натисніть кнопку **MENU** → Зменшений знімок → натисніть кнопку **OK**

1 За допомогою кнопок мультиселектора ▲▼ виберіть потрібний розмір копії та натисніть кнопку **OK**.

- Зображення, зняті в режимі зображення  **5120 × 2880**, зберігаються з розміром 640 × 360, а зображення, зняті в режимі зображення  **3864 × 3864**, зберігаються з розміром 480 × 480. Натисніть кнопку **OK**, щоб перейти до кроку 2.

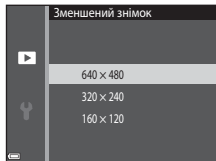

2 Виберіть **Так** і натисніть кнопку **OK**.

- Буде створено відредаговану копію (з коефіцієнтом стиснення приблизно 1:16).

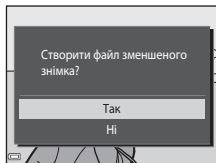

Обтинання: створення обрізаної копії

1 Перемістіть елемент керування масштабуванням, щоб збільшити зображення (📖46).

2 Відрегулюйте зображення так, щоб відображалася лише частина, яку потрібно залишити, а потім натисніть кнопку **MENU** (меню).

- Перемістіть елемент керування масштабуванням у бік **T** (📐) або **W** (📐), щоб відрегулювати коефіцієнт збільшення. Установіть коефіцієнт збільшення, за якого відобразиться 📐:📐.
- За допомогою кнопок мультиселектора ▲▼◀▶ прокрутіть до частини зображення, яку потрібно відобразити.



3 Виберіть **Так** і натисніть кнопку **OK**.

- Буде створено відредаговану копію.

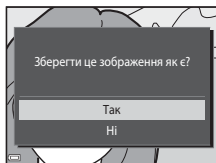

Розмір зображення

Копії, створені за допомогою функції зменшеного знімка або обрізані до розміру 320 x 240 або менше, відображаються у зменшеному розмірі на екрані відтворення, і їх не можна обрізати.

Обтинання зображення в його поточній «вертикальній» орієнтації

Поверніть зображення таким чином, щоб воно відображалася в альбомній орієнтації, за допомогою параметра **Повернути зображення** (📖73). Після обтинання поверніть обрізане зображення назад у вертикальну орієнтацію.

Записування та відтворення відео

1 Відобразити екран зйомки.

- Перевірте час записування відео, що залишився.
- Коли для параметра **Електронний VR** (📖83) у меню налаштування встановлено значення **Увімк.**, вмикається електронне зменшення вібрацій і зменшується тремтіння фотокамери.



Час записування відео, що залишився

2 Натисніть кнопку (📹 відеозйомка), щоб почати записування відео.

- Фотокамера фокусується на центрі кадру.

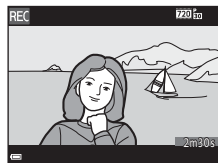
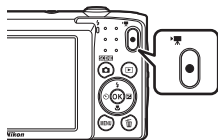

3 Натисніть кнопку (📹 відеозйомка) знову, щоб завершити записування.

4 Виберіть відео в режимі повнокадрового відтворення й натисніть кнопку , щоб відтворити його.

- Зображення з піктограмою параметрів відео є відеозаписом.

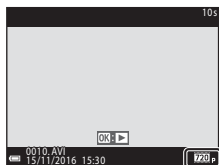

Параметри відео

Область записування відео

- Область записування відео залежить від налаштувань параметра **Параметри відео** в меню відео.
- Якщо для параметра **Інформація про знімок** у пункті **Параметри монітора** (📖80) меню налаштування встановлено значення **Кадр від.+авт.пок.інф.**, можна перевірити область записування відео, перш ніж почати записування.

Максимальний час записування відео

Окремі файли відео не можуть перевищувати 2 Гб за розміром або 29 хвилин за тривалістю, навіть якщо на карті пам'яті достатньо вільного місця для довшого записування.

- Час записування, що залишився, для одного відео відображається на екрані зйомки.
- Фактичний час записування, що залишився, може різнитися залежно від вмісту відео, руху об'єктів і типу карти пам'яті.
- Для записування відео рекомендовано використовувати карти пам'яті SD із класом швидкості 6 або вище (📖122). Записування відео може раптово зупинитися в разі використання карт пам'яті з нижчим класом швидкості.

Примітки щодо температури фотокамери

- Фотокамера може нагрітися під час тривалої зйомки відео або в разі використання в місці з високою температурою.
- Якщо внутрішні компоненти фотокамери сильно нагріваються під час записування відео, фотокамера автоматично зупиняє записування. Відображається залишок часу до припинення записування (🔊10s). Після припинення записування фотокамера вимикається. Залиште фотокамеру вимкнутою, доки не охолонуть її внутрішні деталі.

Примітки щодо записування відео

✓ Примітки щодо збереження зображень або відео

Під час збереження зображень або відео блимає індикатор, який указує на кількість кадрів, що залишилися, або індикатор, який указує на час записування, що залишився.

Не відкривайте кришку відсіку для елемента живлення/гнізда для карти пам'яті та не виймайте елемент живлення чи карту пам'яті, поки блимає

індикатор. Це може призвести до втрати даних або пошкодження фотокамери чи карти пам'яті.

✓ Примітки щодо записаних відео

- Якщо під час записування відео для параметра **Параметри відео** встановлено значення **720p 720/30p** або **720p 720/25p**, кут огляду (область записування відео) буде меншим, ніж під час зйомки нерухомих зображень.
- Коли розпочато записування відео, не можна налаштувати оптичне масштабування.
- Використання цифрового масштабування може спричинити незначне погіршення якості зображення. Об'єкти можна збільшити до 4x разів від коефіцієнта цифрового масштабування, застосованого перед початком записування відео.
- Під час змінення яскравості можуть записатися звуки роботи елемента керування масштабуванням, руху приводу об'єктива автофокусування та роботи діафрагми.
- Змазування (📖102), видиме на моніторі під час записування відео, буде записано з ним. Під час записування відео рекомендовано уникати яскравих об'єктів, наприклад сонця, відбиття сонця та електричних ламп.
- Залежно від відстані до об'єкта або від коефіцієнта застосованого масштабування на об'єктах з повторюваною текстурою (фрагмент тканини, вікно з решіткою тощо) під час записування та відтворення відео можуть з'являтися кольорові смуги. Це відбувається, коли текстура об'єкта та розміщення датчика зображення збігаються. Це не свідчить про несправність.

✓ Примітки щодо параметра Електронний VR під час записування відео

Якщо для параметра **Електронний VR** (📖83) у меню налаштування встановлено значення **Увімк.**, кут огляду (область записування відео) буде меншим, ніж під час зйомки нерухомих зображень.

✓ Примітки щодо автофокусування для записування відео

Автофокусування може не працювати належним чином (📖42). Якщо це станеться, спробуйте виконати наведені нижче дії.

1. Перед початком записування відео встановіть для параметра **Реж. автофокусування** в меню відео значення **Покадрове АФ** (параметр за промовчанням).
2. Ротуйте в центрі кадру інший об'єкт, розміщений на тій самій відстані від фотокамери, що й об'єкт зйомки, натисніть кнопку **● (📷 відеозйомка)**, щоб почати записування, а потім змініть композицію.

Операції під час відтворення відео

Під час відтворення відео гучність можна відрегулювати за допомогою елемента керування масштабуванням (1).

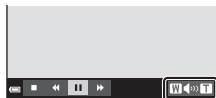

Індикатор гучності

Елементи керування відтворенням відображаються на моніторі.

Описані нижче операції можна виконувати за допомогою кнопок мультиселектора ◀▶ для вибору елемента керування з подальшим натисненням кнопки OK.



Під час призупинення

Функція	Піктограма	Опис	
Перемотування назад	◀	Щоб перемотати відео назад, утримуйте натиснутою кнопку OK.	
Перемотування вперед	▶	Щоб перемотати відео вперед, утримуйте натиснутою кнопку OK.	
Пауза	⏸	Призупинення відтворення. Наведені нижче операції можна виконувати в режимі паузи.	
		◀⏸	Перемотування відео на один кадр назад. Для безперервного перемотування назад утримуйте натиснутою кнопку OK.
		⏸▶	Перемотування відео на один кадр уперед. Для безперервного перемотування вперед утримуйте натиснутою кнопку OK.
		▶	Відновлення відтворення.
Завершення	■	Повернення до режиму повнокадрового відтворення.	

Використання меню

Можна встановити перелічені нижче меню, натиснувши кнопку **MENU** (меню).

- **📷 Меню зйомки**

Доступно натисканням кнопки **MENU** під час відображення екрана зйомки. Дає змогу змінювати розмір і якість зображення, параметри неперервної зйомки тощо.

- **🖼 Меню відтворення**

Доступно натисканням кнопки **MENU** під час перегляду зображень у режимі повнокадрового відтворення або відтворення ескізів.

Дає змогу редагувати зображення, відтворювати покази слайдів тощо.

- **🎥 Меню відео**

Доступно натисканням кнопки **MENU** під час відображення екрана зйомки. Дає змогу змінювати параметри записування відео.

- **🔧 Меню налаштування**

Дає змогу регулювати основні функції фотокамери, такі як дата й час, мова інтерфейсу тощо.

1 Натисніть кнопку **MENU** (меню).

- Відобразиться меню.

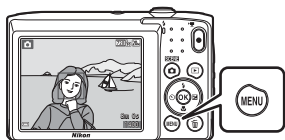

2 Натисніть кнопку мультиселектора ◀.

- Поточна піктограма меню виділяється жовтим кольором.

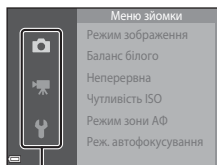

Піктограми меню

3 Виберіть піктограму меню й натисніть кнопку **OK**.

- Параметри меню стануть доступними для вибору.

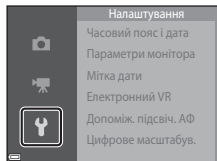

4 Виберіть параметр меню й натисніть кнопку **OK**.

- Залежно від поточного режиму зйомки та стану фотокамери деякі параметри меню не можна налаштувати.

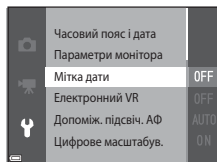

5 Виберіть налаштування й натисніть кнопку **OK**.

- Вибране налаштування буде застосовано.
- Коли завершите використання меню, натисніть кнопку **MENU**.
- Коли відображається меню, можна перейти до режиму зйомки, натиснувши кнопку спуску затвора, кнопку  або кнопку .

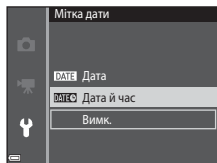

Меню зйомки (для режиму (автоматичний))

Режим зображення (розмір і якість зображення)

Перейдіть у режим зйомки* → натисніть кнопку MENU → Режим зображення
→ натисніть кнопку 

* Цей параметр можна також змінити в інших режимах зйомки, відмінних від автоматичного. Змінений параметр також застосовується в інших режимах зйомки.

Вибір комбінації розміру та коефіцієнта стиснення зображення, що використовуватимуться під час збереження зображень.

Чим вище значення параметра режиму зображення, тим більший розмір друку зображення. Чим нижчий коефіцієнт стиснення, тим вища якість зображень, проте кількість зображень, які можна зберегти, знижується.

Параметр*	Коефіцієнт стиснення	Формат екрана (горизонталь до вертикалі)
20M* 5152 × 3864★	Прибл. 1:4	4:3
20M 5152 × 3864 (параметр за промовчанням)	Прибл. 1:8	4:3
10M 3648 × 2736	Прибл. 1:8	4:3
4M 2272 × 1704	Прибл. 1:8	4:3
2M 1600 × 1200	Прибл. 1:8	4:3
VGA 640 × 480	Прибл. 1:8	4:3
16:9 13M 5120 × 2880	Прибл. 1:8	16:9
1:1 3864 × 3864	Прибл. 1:8	1:1

* Числові значення вказують на кількість знятих пікселів.
Приклад: **20M 5152 × 3864** = прибл. 20 мегапікселів, 5152 × 3864 пікселів.

Примітки щодо друку зображень із пропорціями 1:1

Установіть для параметра принтера значення «Рамка» під час друку зображень із пропорціями 1:1. На деяких принтерах неможливо виконати друк зображень із пропорціями 1:1.





Примітки щодо режиму зображення

Ця функція може бути недоступною для використання в комбінації з іншими функціями (📖44).

Кількість зображень, які можна зберегти

- Приблизна кількість зображень, які можна зберегти, відображається на моніторі під час зйомки (📖10).
- Зверніть увагу, що у зв'язку зі стисненням JPEG кількість зображень, які можна зберегти, значно відрізнятиметься залежно від вмісту зображення, навіть під час використання карт пам'яті однакової ємності з однаковими параметрами режиму зображення. До того ж, кількість зображень, які можна зберегти, може значно відрізнятися залежно від виробника карти пам'яті.
- Якщо залишилося не менше 10 000 кадрів, на екрані кількості кадрів, що залишилися, відображається число «9999».

Баланс білого (регулювання відтінку)

Перейдіть у режим зйомки → натисніть кнопку  (режим зйомки) → режим  (автоматичний) → натисніть кнопку  → натисніть кнопку MENU → Баланс білого → натисніть кнопку 

Налаштування балансу білого відповідно до джерела освітлення або погодних умов для наближення кольорів зображень до природних кольорів, якими їх бачить людина.

Параметр	Опис
AUTO Авто (параметр за промовчанням)	Баланс білого регулюється автоматично.
PRE Попер. встан. уруч.	Використовується, якщо параметрів Авто , Лампа розжарювання тощо недостатньо для потрібного результату (□□64).
 Денне світло	Використовується за умов прямого сонячного світла.
 Лампа розжарювання	Використовується за умов освітлення лампою розжарювання.
 Лампа денного світла	Використовується за умов освітлення люмінесцентною лампою.
 Хмарно	Використовується під час зйомки під хмарним небом.
 Спалах	Використовується зі спалахом.

Примітки щодо балансу білого

- Установіть для спалаху значення  (вимк.), якщо для балансу білого встановлено значення, відмінне від **Авто** та **Спалах** (□□32).
- Ця функція може бути недоступною для використання в комбінації з іншими функціями (□□44).

Використання попереднього встановлення вручну

Виконайте наведену нижче процедуру, щоб виміряти значення балансу білого в умовах освітлення, за якого виконується зйомка.

1 Розмістіть білий або сірий об'єкт-орієнтир в умовах освітлення, що використовуватиметься під час зйомки.

2 За допомогою кнопок мультиселектора ▲▼ виберіть **Попер. встан. уруч.** в меню **Баланс білого** й натисніть кнопку **OK**.

- Фотокамера збільшує масштаб до положення для вимірювання балансу білого.

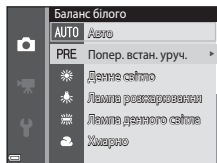

3 Виберіть **Виміряти**.

- Щоб застосувати останнє вимірне значення, виберіть **Скасувати** й натисніть кнопку **OK**.

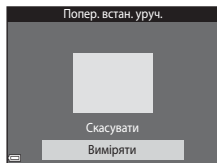

4 Візьміть у кадр білий або сірий об'єкт-орієнтир у вікні вимірювання й натисніть кнопку **OK**, щоб виміряти значення.

- Спускається затвор, і здійснюється вимірювання (зображення не зберігається).

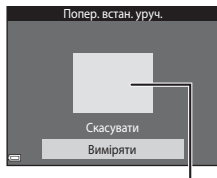







Вікно вимірювання

✓ Примітки щодо попереднього встановлення вручну

Значення для освітлення спалахом неможливо виміряти за допомогою параметра **Попер. встан. уруч.** Під час зйомки з використанням спалаху встановіть для параметра **Баланс білого** значення **Авто** або **Спалах**.

Неперервна зйомка





Перейдіть у режим зйомки → натисніть кнопку  (режим зйомки) → режим  (автоматичний) → натисніть кнопку  → натисніть кнопку MENU → Неperервна → натисніть кнопку 

Параметр	Опис
 Покадровий (параметр за промовчанням)	Під час кожного натискання кнопки спуску затвора знімається одне зображення.
 Неperервна	Якщо утримувати кнопку спуску затвора натиснутою до кінця, зображення зніматимуться неперервно. <ul style="list-style-type: none">Частота кадрів під час неперервної зйомки становить близько 1,1 кадр./с, а максимальна кількість знімків — близько 6 (якщо для режиму зображення встановлено значення  5152 x 3864).

Примітки щодо неперервної зйомки

- Фокус, експозиція та баланс білого фіксуються на значеннях, визначених для першого зображення в кожній серії.
- Для збереження зображень може знадобитися деякий час після зйомки.
- Ця функція може бути недоступною для використання в комбінації з іншими функціями (44).

Чутливість ISO

Перейдіть у режим зйомки → натисніть кнопку  (режим зйомки) → режим  (автоматичний) → натисніть кнопку  → натисніть кнопку **MENU** → Чутливість ISO → натисніть кнопку 

Вища чутливість ISO дає змогу знімати темніші об'єкти. Крім того, навіть якщо виконується зйомка достатньо яскравих об'єктів, можна робити знімки з коротшою витримкою, а також зменшити ефект розмиття внаслідок тремтіння фотокамери чи руху об'єкта.

- Якщо встановити вищу чутливість ISO, на зображеннях може з'явитися шум.

Параметр	Опис
AUTO Авто (параметр за промовчанням)	Для чутливості ISO автоматично вибирається значення від 80 до 1600.
ISO AUTO Авт. зафік. діапазон	Вибір діапазону, у якому фотокамера автоматично налаштовує чутливість ISO: ISO 80-400 або ISO 80-800 .
80, 100, 200, 400, 800, 1600, 3200	Чутливість фіксується на вказаному значенні.

Примітки щодо чутливості ISO

Ця функція може бути недоступною для використання в комбінації з іншими функціями (44).

Примітки щодо ISO 3200

Коли для параметра **Чутливість ISO** встановлюється значення **3200**, доступні налаштування параметра **Режим зображення** обмежуються значеннями **4M 2272 x 1704**, **2M 1600 x 1200** та **VGA 640 x 480**.



 відображається поруч з індикатором чутливості ISO на моніторі.









Відображення чутливості ISO на екрані зйомки

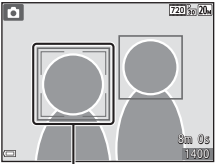
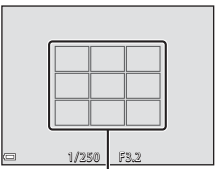

- Якщо вибрано **Авто**, відображається піктограма **ISO**, коли чутливість ISO збільшується.
- Якщо вибрано **Авт. зафік. діапазон**, відображається максимальне значення чутливості ISO.

Режим зони АФ

Перейдіть у режим зйомки → натисніть кнопку  (режим зйомки) → режим  (автоматичний) → натисніть кнопку **OK** → натисніть кнопку **MENU** → Режим зони АФ → натисніть кнопку **OK**

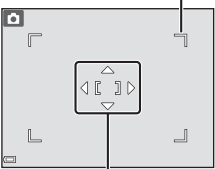
Налаштування способу вибору зони фокусування фотокамерою для автофокусування.

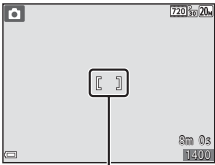

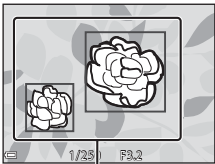
Параметр	Опис
 Пріоритет обличчя	<p>Коли фотокамера виявляє обличчя людини, вона фокусується на ньому. Додаткові відомості див. у розділі «Використання виявлення обличчя» (📖39).</p>  <p>Зона фокусування</p> <p>Якщо в кадрі не виявлено жодних облич, після натискання кнопки спуску затвора наполовину фотокамера автоматично вибирає одну (або кілька) з дев'яти зон фокусування, які містять об'єкт, що розташовується найближче до фотокамери.</p>  <p>Зони фокусування</p>
 Вручну	<p>За допомогою кнопок мультиселектора     виберіть потрібну зону фокусування.</p> <ul style="list-style-type: none"> Щоб за допомогою мультиселектора налаштувати режим спалаху або інші параметри, натисніть кнопку OK. Щоб повернутися до переміщення зони фокусування, знову натисніть кнопку OK. <p>Рамки рухомої зони фокусування</p>  <p>Зона фокусування</p>

Параметр	Опис
<p>[▪] Центр</p>	<p>Фотокамера фокусується на об'єкті в центрі кадру.</p>  <p>Зона фокусування</p>
<p>📍 Відстеження об'єкта</p>	<p>Використовуйте цю функцію для зйомки об'єктів, що рухаються. Зареєструйте об'єкт, на якому фокусується фотокамера. Зона фокусування рухається автоматично для відстеження об'єкта. Додаткові відомості див. у розділі «Використання відстеження об'єкта» (📖69).</p>  <p>Зона фокусування</p>
<p>[▪] АФ із пошук. об'єкта (параметр за промовчанням)</p>	<p>Коли фотокамера виявляє основний об'єкт, вона фокусується на ньому. Додаткові відомості див. у розділі «Використання АФ із пошуком об'єкта» (📖41).</p>  <p>Зони фокусування</p>

✓ Примітки щодо режиму зони АФ

- Під час застосування цифрового масштабування фотокамера фокусується в центрі кадру незалежно від параметра **Режим зони АФ**.
- Ця функція може бути недоступною для використання в комбінації з іншими функціями (📖44).

Використання відстеження об'єкта

Перейдіть у режим зйомки → натисніть кнопку  (режим зйомки) → режим  (автоматичний) → натисніть кнопку **OK** → натисніть кнопку **MENU** → Режим зони АФ → натисніть кнопку **OK** →  Відстеження об'єкта → натисніть кнопку **OK** → натисніть кнопку **MENU**

1 Зареєструйте об'єкт.

- Вирівняйте об'єкт, який потрібно відстежувати, відносно рамки в центрі монітора й натисніть кнопку **OK**.
- Після реєстрації об'єкта навколо нього відображається жовта рамка (зона фокусування), і фотокамера починає відстежувати цей об'єкт.
- Якщо не вдається зареєструвати об'єкт, рамка відображається червоним кольором. Змініть композицію кадру та повторіть спробу зареєструвати об'єкт.
- Щоб скасувати реєстрацію об'єкта, натисніть кнопку **OK**.
- Якщо фотокамера більше не може відстежувати зареєстрований об'єкт, зона фокусування зникає. Повторно зареєструйте об'єкт.



2 Натисніть кнопку спуску затвора повністю, щоб зробити знімок.



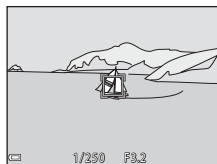

- Якщо натиснути кнопку спуску затвора, коли не відображається зона фокусування, фотокамера сфокусується на об'єкті в центрі кадру.



Примітки щодо відстеження об'єкта

- Якщо виконати якусь дію, наприклад масштабування, коли фотокамера відстежує об'єкт, реєстрацію буде скасовано.
- За певних умов зйомки відстеження об'єкта може бути недоступним.

Реж. автофокусування

Перейдіть у режим зйомки → натисніть кнопку  (режим зйомки) → режим  (автоматичний) → натисніть кнопку  → натисніть кнопку **MENU** → Реж. автофокусування → натисніть кнопку 

Налаштування способу фокусування фотокамери за зйомки нерухомих зображень.

Параметр	Опис
AF-S Покадрове АФ (параметр за промовчанням)	Фотокамера фокусується, лише якщо кнопку спуску затвора натиснуто наполовину.
AF-F Постійне АФ	Фотокамера продовжує фокусуватися, навіть коли кнопку спуску затвора не натиснуто наполовину. Під час фокусування фотокамери лунає звук руху привода об'єктива.







Режим автофокусування для записування відео

Режим автофокусування для записування відео можна вибрати за допомогою параметра **Реж. автофокусування** (77) в меню відео.

Меню режиму інтелектуального портрета

- Див. розділ «Режим зображення (розмір і якість зображення)» (📖61), щоб отримати відомості про параметр **Режим зображення**.

Відстеження моргання

Перейдіть у режим зйомки → натисніть кнопку  (режим зйомки) → режим  Інтелектуал. портрет → натисніть кнопку  → натисніть кнопку MENU → Відстеження моргання → натисніть кнопку 

Параметр	Опис
 Увімк.	<p>Фотокамера автоматично двічі спускає затвор із кожним знімком і зберігає одне зображення, на якому очі об'єкта відкриті.</p> <ul style="list-style-type: none">• Якщо фотокамера зберегла зображення, на якому очі об'єкта заплющені, на кілька секунд відобразиться діалогове вікно, показане праворуч.• Спалах не можна використовувати.
Вимк. (параметр за промовчанням)	Вимкнення відстеження моргання.

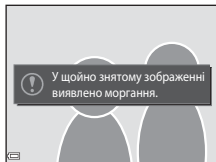



Примітки щодо відстеження моргання

Ця функція може бути недоступною для використання в комбінації з іншими функціями (📖44).

Меню відтворення



- Див. розділ «Редагування зображень (нерухомі зображення)» (📖49), щоб отримати відомості про функції редагування зображення.

Показ слайдів

Натисніть кнопку  (режим відтворення) → натисніть кнопку **MENU** → Показ слайдів → натисніть кнопку 

Відтворення зображень по одному в автоматизованому «показі слайдів». Якщо в показі слайдів відтворюються файли відео, відображається лише перший кадр кожного відео.

1 За допомогою кнопок мультиселектора ▲▼ виберіть **Запустити** й натисніть кнопку .

- Розпочнеться показ слайдів.
- Щоб змінити інтервал між зображеннями, виберіть **Інтервал кадрів**, натисніть кнопку , укажіть потрібне значення інтервалу та виберіть **Запустити**.
- Щоб показ слайдів повторювався автоматично, виберіть **Інтервал**, натисніть кнопку  і виберіть **Запустити**.
- Максимальний час відтворення становить до 30 хвилин, навіть якщо ввімкнено параметр **Інтервал**.

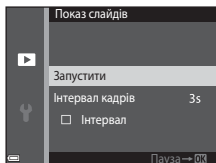

2 Завершіть або перезапустіть показ слайдів.



- Екран, показаний праворуч, відображається, коли показ слайдів завершено або призупинено. Щоб вийти з показу, виберіть , а потім натисніть кнопку . Щоб відновити показ слайдів, виберіть , а потім натисніть кнопку .





Дії під час відтворення



- За допомогою кнопок мультиселектора ◀▶ відобразіть попереднє/наступне зображення. Для перемотування вперед/назад натисніть та утримуйте.
- Щоб призупинити або завершити показ слайдів, натисніть кнопку .

Захист



Натисніть кнопку  (режим відтворення) → натисніть кнопку MENU →
Захист → натисніть кнопку 

Фотокамера захищає вибрані зображення від випадкового видалення. Виберіть зображення для захисту або скасування захисту на екрані вибору зображень (75).
Зверніть увагу, що форматування карти пам'яті або внутрішньої пам'яті фотокамери призведе до безповоротного видалення всіх даних, у тому числі захищених файлів (86).

Повернути зображення

Натисніть кнопку  (режим відтворення) → натисніть кнопку MENU →
Повернути зображення → натисніть кнопку 

Указання орієнтації, в якій збережені зображення відобразяться під час відтворення. Нерухомі зображення можна повернути на 90 градусів за годинниковою стрілкою або на 90 градусів проти годинникової стрілки.

Виберіть зображення на екрані вибору зображень (75). Після відображення екрана повертання зображення за допомогою кнопок мультиселектора  поверніть зображення на 90 градусів.

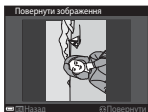

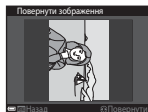

Повертання на 90
градусів проти
годинникової
стрілки



Повертання на 90
градусів за
годинниковою
стрілкою



Натисніть кнопку , щоб завершити вибір орієнтації відображення та зберегти інформацію про орієнтацію із зображенням.

Копіювати (копіювання з карти пам'яті у внутрішню пам'ять і навпаки)

Натисніть кнопку  (режим відтворення) → натисніть кнопку MENU → Копіювати → натисніть кнопку 

Зображення можна копіювати з карти пам'яті у внутрішню пам'ять і навпаки.

- Якщо вставлено карту пам'яті, яка не містить зображень, і фотокамера перебуває в режимі відтворення, відображається повідомлення **У пам'яті відсутні зображення.** У такому разі натисніть кнопку MENU, щоб вибрати **Копіювати**.

- 1 За допомогою кнопок мультиселектора   укажіть призначення, до якого копіюватимуться зображення, і натисніть кнопку .

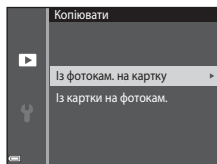

- 2 Виберіть параметр копіювання й натисніть кнопку .

- У разі вибору параметра **Вибрані зображення** вкажіть зображення за допомогою екрана вибору зображень ( 75).

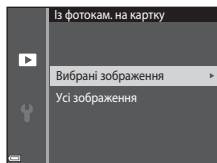

Примітки щодо копіювання зображень

- Можна скопіювати файли лише тих форматів, які може записувати ця фотокамера.
- Виконання цієї операції не гарантовано, якщо зображення відзнято фотокамерою іншої моделі або змінено на комп'ютері.

Екран вибору зображень

Якщо під час користування фотокамерою відображається екран вибору зображень (схожий на показаний праворуч), виконайте наведені нижче дії для вибору зображень.



1 За допомогою кнопок мультиселектора ◀▶ виберіть зображення.

- Перемістіть елемент керування масштабуванням (□1) у бік **T** (Q), щоб перейти до повнокадрового відтворення, або в бік **W** (R), щоб перейти до відтворення ескізів.
- Для параметра **Повернути зображення** можна вибрати лише одне зображення. Перейдіть до кроку 3.



2 За допомогою кнопок ▲▼ виберіть або скасуйте вибір (чи вкажіть кількість копій).

- Коли зображення вибрано, під ним відображається піктограма. Повторіть кроки 1 і 2, щоб вибрати додаткові зображення.



3 Натисніть кнопку **OK**, щоб застосувати вибір зображень.

- Коли відобразиться діалог підтвердження, дотримуйтесь інструкцій на екрані для виконання дії.

Меню відео

Параметри відео

Перейдіть у режим зйомки → натисніть кнопку **MENU** → піктограму меню 
→ Параметри відео → натисніть кнопку **OK**

Вибір потрібного параметра відео для записування. Параметри відео, які можна вибрати, залежать від параметра **Відеорежим** (187).

- Для записування відео рекомендовано використовувати карти пам'яті SD із класом швидкості 6 або вище (122).

Параметр (розмір зображення/ частота кадрів)	Розмір зображення	Формат екрана (горизонталь до вертикалі)
<u>720</u> _{FPS} 720/30р <u>720</u> _{FPS} 720/25р (параметр за промовчанням*)	1280 × 720	16:9
<u>480</u> _{FPS} 480/30р <u>480</u> _{FPS} 480/25р	640 × 480	4:3
<u>240</u> _{FPS} 240/30р <u>240</u> _{FPS} 240/25р	320 × 240	4:3

* Під час записування у внутрішню пам'ять параметром за промовчанням буде 480_{FPS} **480/30р** або 480_{FPS} **480/25р**, а параметри 720_{FPS} **720/30р** та 720_{FPS} **720/25р** вибрати не можна.

Реж. автофокусування

Перейдіть у режим зйомки → натисніть кнопку **MENU** → піктограму меню 
→ Реж. автофокусування → натисніть кнопку **OK**

Налаштування способу фокусування фотокамери в режимі відео.

Параметр	Опис
AF-S Покадрове АФ (параметр за промовчанням)	Коли починається записування відео, фіксується фокус. Виберіть цей параметр, якщо відстань між фотокамерою та об'єктом під час записування відео значно не змінюватиметься.
AF-F Постійне АФ	Під час записування відео фотокамера постійно фокусується. Виберіть цей параметр, якщо відстань між фотокамерою та об'єктом значно змінюватиметься під час записування. Звук фокусування фотокамери може лунати на записаному відео. Рекомендується використовувати параметр Покадрове АФ , щоб запобігти потраплянню звуку фокусування фотокамери на відео.



Зменшення шуму вітру

Перейдіть у режим зйомки → натисніть кнопку **MENU** → піктограму меню 
→ Зменшення шуму вітру → натисніть кнопку **OK**



Параметр	Опис
 Увімк.	Зменшення сили звуку, що виникає, коли вітер проходить по мікрофону, під час записування відео. Інші звуки може бути складно почути під час відтворення.
Вимк. (параметр за промовчанням)	Зменшення шуму вітру вимкнено.

Меню налаштування



Часовий пояс і дата

Натисніть кнопку MENU → піктограму меню  → Часовий пояс і дата → натисніть кнопку 

Налаштування годинника фотокамери.

Параметр	Опис
Дата й час	<ul style="list-style-type: none">Вибір поля: натискайте кнопки мультиселектора  .Редагування дати й часу: натискайте  .Застосування налаштування: виберіть параметр хвилин і натисніть кнопку . 
Формат дати	Вибір Рік/Місяць/День , Місяць/День/Рік або День/Місяць/Рік .
Часовий пояс	Вибір часового поясу та літнього часу. <ul style="list-style-type: none">Якщо після вибору місцевого часового поясу () встановити Місце призн. подорожі () , буде автоматично розрахована різниця між часом місця призначення та місцевим часом, а дата й час зберігатимуться для вибраного регіону.

Налаштування часового поясу

- 1 За допомогою кнопок мультиселектора   виберіть **Часовий пояс** і натисніть кнопку .

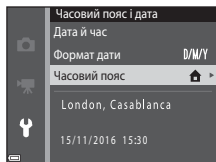

2 Виберіть Місцевий часовий пояс або Місце призн. подорожі й натисніть кнопку **OK**.

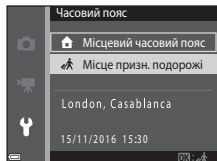

- Дата й час на моніторі залежать від вибраного часового поясу: місцевого або місця призначення.

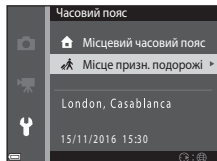

3 Натисніть .



4 Виберіть часовий пояс за допомогою кнопок .

- Натисніть , щоб увімкнути функцію літнього часу. Відобразиться . Натисніть , щоб вимкнути функцію літнього часу.
- Натисніть кнопку **OK**, щоб застосувати часовий пояс.
- Якщо для параметра часового поясу місця призначення або місцевого часового поясу відображається неправильний час, виправте час у меню **Дата й час**.

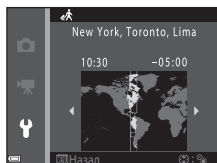

Параметри монітора

Натисніть кнопку **MENU** → піктограму меню **Y** → Параметри монітора → натисніть кнопку **OK**

Параметр	Опис
Інформація про знімок	Увімкнення або вимкнення відображення інформації на моніторі.
Перегляд зображення	Увімкнення або вимкнення відображення знятого зображення відразу після зйомки. <ul style="list-style-type: none"> Параметр за промовчанням: Увімк.
Яскравість	Регулювання яскравості. <ul style="list-style-type: none"> Параметр за промовчанням: 3.

Інформація про знімок

	Режим зйомки	Режим відтворення
Показати інформацію		
Авт. показ. інформ. (параметр за промовчанням)	Відображається така сама інформація, як у режимі Показати інформацію , але вона приховується, як у режимі Прихов. інформацію , якщо протягом кількох секунд не виконуються жодні операції. Інформація знову відобразиться після виконання операції.	
Прихов. інформацію		

	Режим зйомки	Режим відтворення
С. кадр.+авт. пок. інф.	 <p>Крім інформації, показаної в режимі Авт. показ. інформ., відображається сітка кадрування для полегшення кадрування знімків. Сітка кадрування не відображається під час записування відео.</p>	 <p>Аналогічно параметру Авт. показ. інформ..</p>
Кадр від.+авт.пок.інф.	 <p>Крім інформації, показаної в режимі Авт. показ. інформ., перед початком записування відео відображається рамка, що вказує на область, яку буде захоплено під час записування відео. Рамка відео не відображається під час записування відео.</p>	 <p>Аналогічно параметру Авт. показ. інформ..</p>

Мітка дати

Натисніть кнопку **MENU** → піктограму меню **Y** → Мітка дати → натисніть кнопку **OK**

Під час зйомки на зображеннях можна друкувати дату й час зйомки. Цю інформацію можна надрукувати, навіть якщо використовується принтер, що не підтримує функцію вдрукування дати.



Параметр	Опис
DATE Дата	Дата друкується на зображеннях.
DATE Дата й час	Дата й час друкуються на зображеннях.
Вимк. (параметр за промовчанням)	Дата й час не друкуються на зображеннях.

Примітки щодо мітки дати

- Надруковані дати утворюють постійну частину даних зображень, і їх не можна видалити. Дату й час не можна друкувати на готових зображеннях.
- Дату й час не можна друкувати в наведених нижче ситуаціях.
 - За використання сюжетного режиму **Зйомка панорами**.
 - Під час записування відео.
- За невеликого розміру зображення надруковані дату й час може бути важко прочитати.

Друкування дати зйомки на зображеннях без мітки дати

Можна перенести зображення на комп'ютер і скористатися програмним забезпеченням ViewNX-і (📖97) для вдрукування дати зйомки на зображеннях під час друку.

Електронний VR

Натисніть кнопку **MENU** → піктограму меню  → Електронний VR → натисніть кнопку **OK**

Визначення необхідності використання електронного VR (зменшення вібрацій), що зменшує ефекти тремтіння фотокамери під час зйомки.

Параметр	Опис
 Увімк.	<p>При зйомці нерухомих зображень вмикається електронне зменшення вібрацій, якщо всі умови перелічені нижче виконано.</p> <ul style="list-style-type: none">Для режиму спалаху встановлено значення Вимк. або Повільна синхронізація.Витримка є довгою.Для параметра Неперервна встановлено значення Покадровий.Об'єкт зйомки темний. <p>При записуванні відео завжди вмикається електронне зменшення вібрацій.</p>
Вимк. (параметр за промовчанням)	Електронне зменшення вібрацій вимкнено.

Примітки щодо електронного зменшення вібрацій

- Ефективність електронного зменшення вібрацій знижується в разі збільшення тремтіння фотокамери.
- Зображення, зняте за допомогою електронного зменшення вібрацій, може містити шум.
- Електронне зменшення вібрацій не працює за наведених нижче умов та в наведених нижче режимах зйомки.
 - Якщо використовується повільна синхронізація зі зменшенням ефекту червоних очей (📖38).
 - Якщо експозиція триває довше визначеного проміжку часу.
 - Якщо використовується сюжетний режим **Спорт, Нічний портрет, Сутінки/світанок, Нічний пейзаж, Феєрверк** або **Задне освітлення.**
- Електронне зменшення вібрацій не можна використовувати в інших режимах зйомки за використання певних параметрів (📖44).
- Коли для параметра **Електронний VR** встановлено значення **Увімк.**, кут огляду (область записування відео) під час записування відео буде меншим.

Допоміж. підсвіч. АФ

Натисніть кнопку **MENU** → піктограму меню **Y** → Допоміж. підсвіч. АФ → натисніть кнопку **OK**

Параметр	Опис
AUTO Авто (параметр за промовчанням)	Допоміжний промінь АФ автоматично засвічується під час натискання кнопки спуску затвора за слабкого освітлення. Діапазон дії променя становить близько 1,9 м у максимальному положенні ширококутної зйомки та близько 1,1 м у максимальному положенні телефото. <ul style="list-style-type: none">Зверніть увагу, що допоміжний промінь АФ може не працювати для деяких сюжетних режимів або зон фокусування.
Вимк.	Допоміжний промінь АФ не світиться.

Цифрове масштабув.

Натисніть кнопку **MENU** → піктограму меню **Y** → Цифрове масштабув. → натисніть кнопку **OK**

Параметр	Опис
Увімк. (параметр за промовчанням)	Цифрове масштабування увімкнено.
Вимк.	Цифрове масштабування вимкнено.

Примітки щодо цифрового масштабування

- Цифрове масштабування не можна використовувати в наведених нижче режимах зйомки.
 - Сюжетні режими **Портрет**, **Нічний портрет** або **Порт-т дом. тварини**.
 - Режим інтелектуального портрета.
- Цифрове масштабування не можна використовувати в інших режимах зйомки за використання певних параметрів (📖45).

Параметри звуку

Натисніть кнопку **MENU** → піктограму меню **Y** → Параметри звуку → натисніть кнопку **OK**

Параметр	Опис
Звук кнопки	<p>Якщо вибрано значення Увімк. (параметр за промовчанням), лунає один звуковий сигнал під час виконання дій, два — коли виконано фокусування на об'єкті, і три — у разі помилки. Також лунає звук запуску.</p> <ul style="list-style-type: none"> Якщо вибрати сюжетний режим Порт-т дом. тварини, звуки вимикаються.
Звук клацання затвора	<p>Якщо вибрано значення Увімк. (параметр за промовчанням), під час спуску затвора лунає звук клацання затвора.</p> <ul style="list-style-type: none"> Звук клацання затвора не лунає в режимі неперервної зйомки, під час записування відео або використання сюжетного режиму Порт-т дом. тварини.

Автомат. вимкнення

Натисніть кнопку **MENU** → піктограму меню **Y** → Автомат. вимкнення → натисніть кнопку **OK**

Установлення періоду часу, через який фотокамера переходить у режим очікування (📖12).

Можна вибрати **30 с**, **1 хв** (параметр за промовчанням), **5 хв** або **30 хв**.

Налаштування функції автоматичного вимкнення

У наведених нижче ситуаціях встановлюється фіксоване значення періоду часу до переходу фотокамери в режим очікування.

- Під час відображення меню: 3 хвилини (якщо для автоматичного вимкнення встановлено значення **30 с** або **1 хв**).
- Під час зйомки з використанням режиму **Автосп. р. Порт-дом.тв.**: 5 хвилин (якщо для автоматичного вимкнення встановлено значення **30 с** або **1 хв**).
- Під час зйомки з використанням режиму **Таймер посмішки**: 5 хвилин (якщо для автоматичного вимкнення встановлено значення **30 с** або **1 хв**).
- Коли підключено адаптер змінного струму EH-62G: 30 хвилин.
- Коли підключено аудіо-/відеокабель: 30 хвилин.

Форматувати картку/Форматувати пам'ять

Натисніть кнопку **MENU** → піктограму меню **☰** → **Форматувати картку/Форматувати пам'ять** → натисніть кнопку **OK**

Цей параметр використовується для форматування карти пам'яті або внутрішньої пам'яті.

Після форматування карт пам'яті або внутрішньої пам'яті всі дані буде безповоротно видалено. Видалені дані не можна відновити. Перед форматуванням обов'язково збережіть важливі зображення на комп'ютері.

Форматування карти пам'яті

- Вставте карту пам'яті у фотокамеру.
- Виберіть **Форматувати картку** в меню налаштування, а потім натисніть кнопку **OK**.

Форматування внутрішньої пам'яті

- Вийміть карту пам'яті з фотокамери.
- Виберіть **Форматувати пам'ять** у меню налаштування, а потім натисніть кнопку **OK**.

Щоб почати форматування, виберіть **Форматувати** на відображеному екрані й натисніть кнопку **OK**.

- Під час форматування не вимикайте фотокамеру й не відкривайте кришку відсіку для елемента живлення/гнізда для карти пам'яті.

Мова/Language

Натисніть кнопку **MENU** → піктограму меню **Y** → Мова/Language → натисніть кнопку **OK**

Вибір мови для відображення меню та повідомлень фотокамери.

Відеорежим

Натисніть кнопку **MENU** → піктограму меню **Y** → Відеорежим → натисніть кнопку **OK**

Регулювання параметрів, необхідних для підключення до телевізора.

Виберіть значення **NTSC** або **PAL**.

Значення **NTSC** і **PAL** є стандартами для трансляції аналогового кольорового телебачення.

- Доступна частота кадрів у меню **Параметри відео** (📖76) залежить від параметра режиму відео.

Зарядж. від комп'ютера

Натисніть кнопку **MENU** → піктограму меню  → **Зарядж. від комп'ютера** → натисніть кнопку **OK**

Параметр	Опис
AUTO Авто (параметр за промовчанням)	Коли фотокамеру підключено до ввімкненого комп'ютера (□90), елемент живлення, вставлений у неї, автоматично заряджається за рахунок енергії, що постачається комп'ютером.
Вимк.	Елемент живлення, вставлений у фотокамеру, не заряджається, коли її підключено до комп'ютера.

Примітки щодо заряджання від комп'ютера

- Якщо фотокамеру підключити до комп'ютера, вона автоматично ввімкнеться й почне заряджатися. Коли фотокамеру вимкнено, заряджання зупиняється.
- Заряджання повністю розрядженого елемента живлення триває близько 3 годин. Тривалість заряджання збільшується під час перенесення зображень з одночасним заряджанням елемента живлення.
- Фотокамера вимикається автоматично за відсутності зв'язку з комп'ютером протягом 30 хвилин після завершення заряджання елемента живлення.

Якщо індикатор заряджання швидко блимає зеленим

Неможливо виконати заряджання, ймовірно, через одну з наведених нижче причин.

- Температура навколишнього середовища не підходить для заряджання. Заряджайте елемент живлення у приміщенні з температурою навколишнього середовища від 5 °C до 35 °C.
- USB-кабель не підключено належним чином, або пошкоджено елемент живлення. Переконайтеся, що USB-кабель підключено належним чином, і за необхідності замініть елемент живлення.
- Комп'ютер перебуває в режимі сну та не постачає енергію. Виведіть комп'ютер із режиму сну.
- Елемент живлення не можна заряджати, оскільки комп'ютер не може постачати енергію фотокамері у зв'язку з параметрами або технічними характеристиками комп'ютера.

Скинути все

Натисніть кнопку **MENU** → піктограму меню **☰** → Скинути все → натисніть кнопку **OK**

У разі вибору значення **Скинути** буде відновлено параметри фотокамери за промовчанням.

- Певні параметри, наприклад **Часовий пояс і дата** або **Мова/Language**, не скидаються.



Скидання нумерації файлів

Щоб скинути нумерацію файлів до «0001», видаліть усі зображення, збережені на карті пам'яті або у внутрішній пам'яті (📖15), перш ніж вибрати значення **Скинути все**.

Версія мікропрограми

Натисніть кнопку **MENU** → піктограму меню **☰** → Версія мікропрограми → натисніть кнопку **OK**

Перегляд поточної версії мікропрограми фотокамери.

Підключення фотокамери до телевізора, принтера або комп'ютера

Можна покращити враження від перегляду зображень і відео, підключивши фотокамеру до телевізора, принтера або комп'ютера.

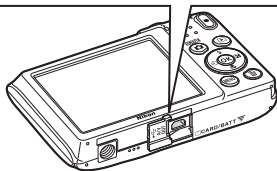
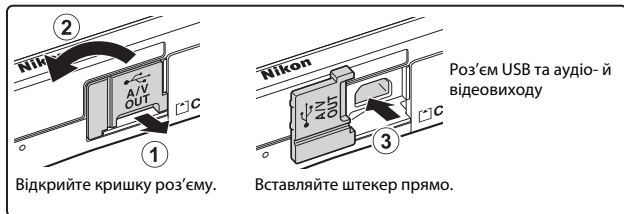

- Перш ніж підключати фотокамеру до зовнішнього пристрою, перевірте рівень заряду елемента живлення та вимкніть фотокамеру. Перед відключенням обов'язково вимкніть фотокамеру.
- Якщо використовується адаптер змінного струму EH-62G (продається окремо), живлення фотокамери може здійснюватися від електричної розетки. Заборонено використовувати адаптер змінного струму іншого виробника або моделі, оскільки це може призвести до перегрівання або несправності фотокамери.
- Відомості про способи підключення та подальші операції див. у документації з комплекту постачання пристрою, а також у цьому документі.



Зображення та відео, зняті фотокамерою, можна переглядати на телевізорі.

Спосіб підключення: підключіть відео- та аудіоштекери додаткового аудіо-/відеокабелю до вхідних роз'ємів телевізора.



Якщо підключити фотокамеру до принтера, сумісного з PictBridge, можна друкувати зображення, не використовуючи комп'ютер.

Спосіб підключення: підключіть фотокамеру безпосередньо до порту USB принтера за допомогою USB-кабелю.



Зображення та відео можна передавати на комп'ютер для перегляду та редагування.

Спосіб підключення: підключіть фотокамеру до порту USB комп'ютера за допомогою USB-кабелю.

- Перед підключенням установіть на комп'ютері програму ViewNX-і (📖 97).
- Якщо підключено будь-які пристрої USB, що живляться від комп'ютера, відключіть їх від нього, перш ніж підключати фотокамеру. Одночасне підключення фотокамери та інших пристроїв із живленням через USB може призвести до несправності фотокамери, а також надмірного постачання живлення від комп'ютера, що може спричинити пошкодження фотокамери або карти пам'яті.

Підключення фотокамери до телевізора (відтворення на телевізорі)

1 Вимкніть фотокамеру й підключіть її до телевізора.

- Підключіть жовтий штекер до відеовходу, а білий штекер — до аудіовходу телевізора.
- Переконайтесь у правильній орієнтації штекерів. Підключаючи або відключаючи штекери, не вставляйте й не виймайте їх під кутом.

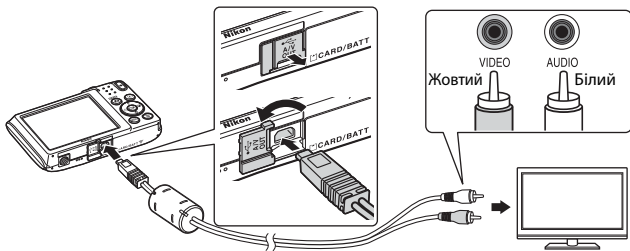

2 Установіть вхід телевізора на зовнішній відеовхід.

- Докладні відомості див. у документації, що входить до комплекту постачання телевізора.

3 Утримуйте натиснутою кнопку (відтворення), щоб увімкнути фотокамеру.

- Зображення відобразяться на телевізорі.
- Монітор фотокамери не вмикається.

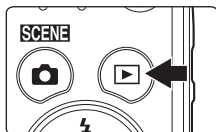

Підключення фотокамери до принтера (прямий друк)

Користувачі принтерів, сумісних із PictBridge, можуть підключати фотокамеру безпосередньо до принтера та друкувати зображення без використання комп'ютера.

Підключення фотокамери до принтера

- 1 Увімкніть принтер.
- 2 Вимкніть фотокамеру й підключіть її до принтера за допомогою USB-кабелю.
 - Переконайтесь у правильній орієнтації штекерів. Підключаючи або відключаючи штекери, не вставляйте й не виймайте їх під кутом.

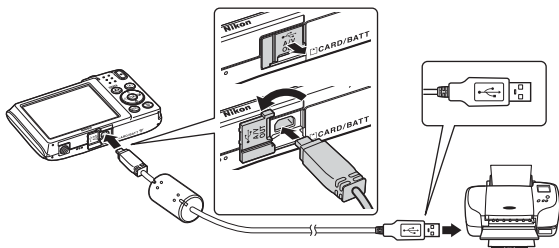

- 3 Фотокамера автоматично вмикається.

- На моніторі фотокамери відобразиться екран привітання **PictBridge** (1), а потім екран **Вибір друку** (2).

1



2

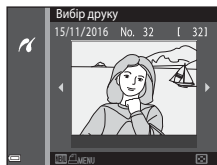

✓ Якщо екран привітання PictBridge не відображається

Якщо для параметра **Зарядж. від комп'ютера** вибрано значення **Авто** (88), можливо, не вдасться надрукувати зображення за допомогою прямого підключення фотокамери до деяких принтерів. Якщо екран привітання PictBridge не відображається після ввімкнення фотокамери, вимкніть фотокамеру й відключіть USB-кабель. Установіть для параметра **Зарядж. від комп'ютера** значення **Вимк.** і повторно підключіть фотокамеру до принтера.

Друк зображень по одному

1 За допомогою кнопок мультиселектора ◀▶ виберіть потрібне зображення й натисніть кнопку **OK**.

- Перемістіть елемент керування масштабуванням у бік **W** (88), щоб перейти до відтворення ескізів, або в бік **T** (9), щоб перейти до повнокадрового відтворення.

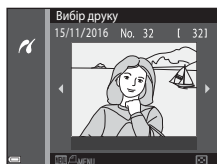

2 За допомогою кнопок ▲▼ виберіть **Копій** та натисніть кнопку **OK**.

- За допомогою кнопок ▲▼ установіть потрібну кількість копій (не більше дев'яти) і натисніть кнопку **OK**.

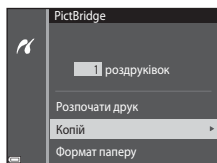

3 Виберіть **Формат паперу** й натисніть кнопку **OK**.

- Виберіть потрібний формат паперу та натисніть кнопку **OK**.
- Щоб друкувати з параметром формату паперу, налаштованим на принтері, виберіть **За промовчанням**.
- Параметри формату паперу, доступні на фотокамері, різняться залежно від принтера, що використовується.

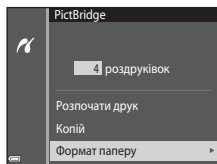

4 Виберіть **Розпочати друк** і натисніть кнопку **OK**.

- Почнеться друк.

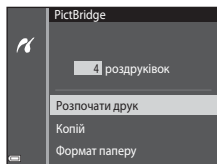

Друк кількох зображень

- 1** Коли відобразиться екран **Вибір друк**, натисніть кнопку **MENU** (меню).

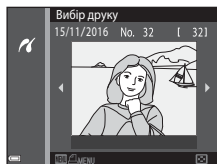

- 2** За допомогою кнопок мультиселектора ▲▼ виберіть **Формат паперу** й натисніть кнопку **OK**.

- Виберіть потрібний формат паперу та натисніть кнопку **OK**.
- Щоб друкувати з параметром формату паперу, налаштованим на принтері, виберіть **За промовчанням**.
- Параметри формату паперу, доступні на фотокамері, різняться залежно від принтера, що використовується.
- Щоб вийти з меню друк, натисніть кнопку **MENU**.

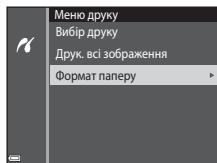

- 3** Виберіть **Вибір друк** або **Друк. всі зображення** та натисніть кнопку **OK**.

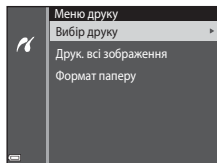

Вибір друку

Виберіть зображення (до 99) і кількість копій кожного з них (до 9).

- За допомогою кнопок мультиселектора ◀▶ виберіть зображення і вкажіть кількість копій для друку за допомогою кнопок ▲▼.
- На вибрані для друку зображення вказує позначка 1 і кількість копій для друку. Щоб скасувати вибір друку, установіть для кількості копій значення 0.
- Перемістіть елемент керування масштабуванням у бік **T** (Q), щоб перейти до повнокадрового відтворення, або в бік **W** (R), щоб перейти до відтворення ескізів.
- Натисніть кнопку **OK** після завершення налаштування. Коли відобразиться екран підтвердження кількості копій для друку, виберіть **Розпочати друк** і натисніть кнопку **OK** для початку друку.



Друк. всі зображення

Друкується одна копія кожного із зображень, збережених у внутрішній пам'яті або на карті пам'яті.

- Коли відобразиться екран підтвердження кількості копій для друку, виберіть **Розпочати друк** і натисніть кнопку **OK** для початку друку.

Використання програми ViewNX-i (перенесення зображень на комп'ютер)

Установлення програми ViewNX-i

ViewNX-i – це безкоштовне програмне забезпечення, що дозволяє передавати зображення та відео на комп'ютер для перегляду та редагування.

Щоб встановити ViewNX-i, завантажте останню версію програми інсталяції ViewNX-i з наведеного нижче веб-сайту і дотримуйтеся інструкцій на екрані, щоб завершити встановлення.

ViewNX-i: <http://downloadcenter.nikonimglib.com>

Вимоги до системи та іншу інформацію див. на веб-сайті компанії Nikon у своєму регіоні.

Перенесення зображень на комп'ютер

1 Підготуйте карту пам'яті, яка містить зображення.

Для перенесення зображень з карти пам'яті на комп'ютер можна скористатися будь-яким зі способів нижче.

- **Гніздо для карти пам'яті SD/пристрій зчитування карт пам'яті:** вставте карту пам'яті у гніздо для карти комп'ютера або пристрій зчитування карт пам'яті (продається окремо), підключений до комп'ютера.
- **Пряме підключення USB:** вимкніть фотокамеру та переконайтеся, що в неї вставлено карту пам'яті. Підключіть фотокамеру до комп'ютера за допомогою USB-кабелю.

Фотокамера автоматично вмикається.

Щоб перенести зображення, збережені у внутрішній пам'яті фотокамери, вийміть із фотокамери карту пам'яті, перш ніж підключати її до комп'ютера.

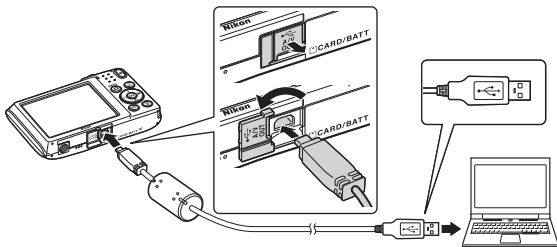

Якщо відображається повідомлення про вибір програми, виберіть Nikon Transfer 2.

• Якщо використовується ОС Windows 7

Якщо відображається діалогове вікно, показане праворуч, виконайте наведені нижче дії, щоб вибрати програму Nikon Transfer 2.



1 У пункті **Import pictures and videos (Імпорт знімків і відео)** клацніть **Change program (Змінити програму)**.

Відобразиться діалогове вікно вибору програми. Виберіть Nikon Transfer 2 і клацніть **OK**.

2 Двічі натисніть піктограму Nikon Transfer 2.

• За використання Windows 10 або Windows 8.1

Якщо відображається діалогове вікно, показане праворуч, клацніть діалогове вікно, а потім клацніть **Import File/Nikon Transfer 2 (Імпорт файлів/Nikon Transfer 2)**.

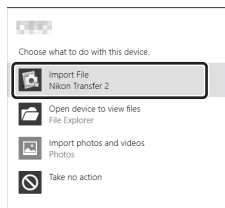
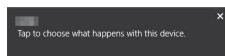

• За використання Mac OS X

Якщо програма Nikon Transfer 2 не запускається автоматично, запустіть програму **Image Capture (Зйомка зображень)**, яка постачається в комплекті з комп'ютером Mac, коли фотокамера та комп'ютер з'єднані, а потім виберіть програму Nikon Transfer 2 як стандартну програму для запуску при з'єднанні фотокамери з комп'ютером.

Якщо карта пам'яті містить велику кількість зображень, для запуску програми Nikon Transfer 2 може знадобитися деякий час. Зачекайте, доки програма Nikon Transfer 2 не запуститься.

✓ Примітки щодо підключення USB-кабелю

Робота не гарантується, якщо фотокамеру підключено до комп'ютера через концентратор USB.

📎 Докладнішу інформацію про використання ViewNX-i

Дивіться в онлайн-довідці ViewNX-i.

2 Після запуску програми Nikon Transfer 2 клацніть **Start Transfer (Розпочати перенесення)**.

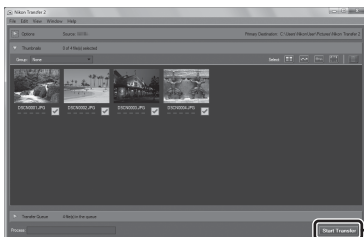

Start Transfer
(Розпочати перенесення)

- Почнеться перенесення зображень. Після завершення перенесення зображень запуститься програма ViewNX-i і відобразяться перенесені зображення.

3 Припинить підключення.

- Якщо використовується пристрій зчитування карт пам'яті або гніздо для карти, виберіть відповідний параметр операційної системи комп'ютера, щоб видалити знімний диск, що відповідає карті пам'яті, а потім вийміть карту пам'яті із пристрою зчитування карт пам'яті або гнізда для карти.
- Якщо фотокамеру підключено до комп'ютера, вимкніть її та відключіть USB-кабель.

Технічні зауваження

Догляд за виробом	101
Фотокамера	101
Елемент живлення	102
Адаптер заряджання змінного струму	103
Карти пам'яті	104
Очищення та зберігання	105
Очищення	105
Зберігання	105
Повідомлення про помилки	106
Усунення неполадок	109
Імена файлів	116
Додаткові аксесуари	117
Технічні характеристики	118
Карти пам'яті, які можна використовувати	122
Індекс	124

Догляд за виробом

Дотримуйтеся заходів безпеки, описаних нижче, а також попереджень у розділі «Заходи безпеки» (📖vi–viii) під час використання та зберігання пристрою.

Фотокамера

Не застосовуйте силу до фотокамери

Виріб може функціонувати неналежним чином, якщо зазнає впливу сильних струсів або вібрацій. Крім того, не торкайтесь об'єктива та кришки об'єктива й не докладайте до них силу.

Тримайте пристрій сухим

Якщо опустити пристрій у воду або піддати дії високої вологості, його буде пошкоджено.

Уникайте різких змін температури

Різкі зміни температури, які виникають, наприклад, якщо ввійти в тепле приміщення або вийти з нього в холодний день, можуть призвести до конденсації вологи всередині пристрою. Щоб уникнути конденсації, покладіть пристрій у чохол для перенесення або поліетиленовий пакет, перш ніж він зазнає впливу різких змін температури.

Розташуйте пристрій подалі від потужних магнітних полів

Не використовуйте та не зберігайте цей пристрій біля обладнання, яке створює потужне електромагнітне випромінювання або магнітні поля. Це може призвести до втрати даних або несправності фотокамери.

Не наводьте об'єktiv на джерела яскравого світла на тривалий час

Використовуючи або зберігаючи фотокамеру, намагайтеся не наводити об'єktiv на сонце або інші джерела яскравого світла на тривалий час. Інтенсивне світло може спричинити погіршення роботи датчика зображення або викликати ефект білого розмиття на знімках.

Вимикайте виріб перед вийманням або відключенням джерела живлення чи карти пам'яті

Не виймайте елемент живлення, коли виріб увімкнено або під час збереження чи видалення зображень. Від'єднання елементів живлення за таких умов може призвести до втрати даних або пошкодження пам'яті виробу чи внутрішньої електричної схеми.

Примітки щодо монітора

- Екрани та електронні видошукачі сконструйовано з надзвичайно високою точністю; щонайменше 99,99 % пікселів є ефективними, та не більше як 0,01 % пікселів відсутні або пошкоджені. Отже, хоча такі дисплеї можуть містити пікселі, які постійно світяться (білі, червоні, сині або зелені) або завжди вимкнені (чорні), це не є несправністю та не впливає на зображення, записані за допомогою пристрою.
- За умов яскравого освітлення можуть виникнути труднощі з переглядом зображень.
- Не тисніть на монітор, оскільки це може призвести до пошкодження або несправності. Якщо монітор розбився, будьте обережні, щоб не травмуватися розбитим склом та уникнути потрапляння рідких кристалів із дисплея на шкіру, в очі або рот.

Примітки щодо змазування

Під час утримання в кадрі яскравих об'єктів на моніторі можуть бути помітні білі або кольорові смуги. Це явище, яке називають «змазуванням», виникає внаслідок потрапляння на датчик зображення надзвичайно яскравого світла. Це характерна ознака датчиків зображення, яка не свідчить про несправність. Змазування може також набувати форми часткового спотворення кольорів на моніторі під час зйомки. Воно не з'являється на збережених фотокамерою зображеннях, за винятком відео. Під час записування відео рекомендовано уникати яскравих об'єктів, зокрема сонця, відбитого сонячного проміння та електричних ламп.

Елемент живлення

Застереження щодо використання

- Зверніть увагу, що елемент живлення може нагріватися після використання.
- Не використовуйте елемент живлення за температури навколишнього середовища нижче 0 °C або вище 40 °C, оскільки це може призвести до пошкодження або несправності.
- У разі появи будь-яких відхилень у роботі, таких як надмірне нагрівання, дим або незвичний запах від елемента живлення, негайно припиніть використання та зверніться до продавця або представника авторизованого сервісного центру Nikon.
- Після виймання елемента живлення з фотокамери або додаткового зарядного пристрою покладіть елемент живлення в поліетиленовий пакет тощо, щоб ізолювати його.

Заряджання елемента живлення

Перевірте рівень заряду елемента живлення перед використанням фотокамери та за потреби замініть або зарядіть елемент живлення.

- Перед використанням заряджайте елемент живлення у приміщенні за температури навколишнього середовища від 5 °C до 35 °C.
- Висока температура елемента живлення може завадити його належному або повному заряджанню, а також знизити ефективність його роботи. Зверніть увагу, що елемент живлення може нагріватися після використання; перед заряджанням зачекайте, поки він охолоне.

Під час заряджання елемента живлення, вставленого в цю фотокамеру, за допомогою адаптера заряджання змінного струму або комп'ютера елемент живлення не заряджатиметься, якщо його температура буде нижче 0 °C або вище 45 °C.

- Не продовжуйте заряджати елемент живлення після повного заряджання, оскільки це може призвести до зниження ефективності його роботи.
- Температура елемента живлення може підвищуватися під час заряджання. Однак це не є несправністю.

Запасні елементи живлення із собою

Якщо можливо, під час важливої зйомки тримайте напоготові повністю заряджені запасні елементи живлення.

Використання елементів живлення за низької температури

Ємність елементів живлення зменшується в холодні дні. Фотокамера може не ввімкнутися, якщо розряджений елемент живлення використовується за низької температури. Зберігайте запасні елементи живлення в теплом місці та замінійте їх за потреби. Коли холодний елемент живлення нагріється, певна частина заряду відновиться.

Контакти елементів живлення

Бруд на контактах елементів живлення може завадити функціонуванню фотокамери. У разі забруднення контактів елемента живлення перед використанням протріть їх чистою сухою тканиною.

Заряджання повністю розрядженого елемента живлення

Увімкнення або вимкнення фотокамери за вставленого в неї повністю розрядженого елемента живлення може спричинити скорочення терміну служби елемента живлення. Зарядіть повністю розряджений елемент живлення перед використанням.

Зберігання елемента живлення

- Завжди виймайте елемент живлення з фотокамери або додаткового зарядного пристрою, якщо він не використовується. Заряд елемента живлення втрачається незначними кількостями, коли його вставлено у фотокамеру, навіть якщо вона не використовується. Це може призвести до надмірного виснаження елемента живлення та повної втрати його працездатності.
- Заряджайте елемент живлення принаймні один раз на півроку та повністю розряджайте його перед поверненням на зберігання.
- Розмістіть елемент живлення в поліетиленовий пакет тощо, щоб ізолювати його, і зберігайте його у прохолодному місці. Елемент живлення потрібно зберігати в сухому місці за температури навколишнього середовища від 15 °C до 25 °C. Не зберігайте елемент живлення у спекотних або дуже холодних місцях.

Термін служби елемента живлення

Істотне скорочення часу роботи, протягом якого повністю заряджений елемент живлення зберігає заряд за кімнатної температури, означає, що елемент живлення потрібно замінити. Придбайте новий елемент живлення.

Утилізація використаних елементів живлення

Замініть елемент живлення, якщо він більше не тримає заряд. Використані елементи живлення є цінним ресурсом. Утилізуйте використані елементи живлення відповідно до місцевих правил.

Адаптер заряджання змінного струму

- Адаптер заряджання змінного струму EH-72P призначено для використання лише із сумісними пристроями. Не використовуйте з моделями інших виробників або іншими моделями пристроїв.
- За жодних обставин не використовуйте адаптер змінного струму іншого виробника або моделі, відмінний від адаптера заряджання змінного струму EH-72P або USB-адаптера змінного струму. Нехтування цим застереженням може спричинити перегрів або пошкодження фотокамери.
- Адаптер EH-72P сумісний з електричними розетками змінного струму з напругою 100 В–240 В, 50/60 Гц. В інших країнах за потреби використовуйте перехідник штекера (наявний у продажу). Для отримання додаткових відомостей про перехідники штекера зверніться до туристичної агенції.

Карти пам'яті

Застереження щодо використання

- Використовуйте тільки карти пам'яті Secure Digital (SD).
- Обов'язково дотримуйтеся заходів безпеки, описаних у документації до карти пам'яті.
- Не наклеюйте на карту пам'яті ярлики та наклейки.

Форматування

- Не форматуйте карту пам'яті за допомогою комп'ютера.
- Під час першого вставлення в цю фотокамеру карти пам'яті, яка використовувалася в іншому пристрої, обов'язково відформатуйте її за допомогою цієї фотокамери. Ми рекомендуємо формувати нові картки пам'яті за допомогою цієї фотокамери перед їх використанням із цією фотокамерою.
- **Зверніть увагу, що під час форматування з карти пам'яті безповоротно видаляються всі зображення та інші дані.** Перед форматуванням карти пам'яті обов'язково створіть копії всіх зображень, які потрібно зберегти.
- Якщо відображається повідомлення **Картку не відформатовано. Формувати картку?**, коли фотокамера ввімкнена, потрібно відформатувати карту пам'яті. Якщо є дані, які не потрібно видаляти, виберіть **Ні**. Скопіюйте потрібні дані на комп'ютер тощо. Якщо потрібно відформатувати карту пам'яті, виберіть **Так**. Відобразиться діалогове вікно підтвердження. Щоб розпочати форматування, натисніть кнопку **ОК**.
- Не виконуйте наведені нижче дії під час форматування, коли дані записуються на карту пам'яті або видаляються з неї чи під час перенесення даних на комп'ютер. Нехтування цим застереженням може спричинити втрату даних або пошкодження фотокамери чи карти пам'яті.
 - Відкриття кришки відсіку для елемента живлення/гнізда для карти пам'яті для виймання/вставлення елемента живлення чи карти пам'яті.
 - Вимкнення фотокамери.
 - Відключення адаптера змінного струму.

Очищення та зберігання

Очищення

Не використовуйте спирт, розріджувач та інші леткі хімічні речовини.

Об'єktiv	Намагайтеся не торкатися скляних деталей пальцями. Видаляйте пил і побутовий бруд за допомогою груші (зазвичай невеликий пристрій з гумовою грушею, приєднаною до одного кінця, яку накачують для створення потоку повітря з іншого кінця). Щоб видалити відбитки пальців або інші плями, які не можна очистити за допомогою груші, протріть об'єktiv м'якою тканиною, рухаючи нею по спіралі від центра об'єktива до країв. Якщо не вдасться очистити об'єktiv, очистьте його за допомогою тканини, злегка змоченої спеціальним засобом для чищення об'єktivів.
Монітор	Видаляйте пил або побутовий бруд за допомогою груші. Щоб видалити відбитки пальців та інші плями, очистьте монітор за допомогою м'якої сухої тканини, не застосовуючи надмірний тиск.
Корпус	Видалять пил, бруд або пісок за допомогою груші, а потім обережно протріть корпус м'якою сухою тканиною. Після використання фотокамери на пляжі або в інших місцях з великою кількістю піску або пилу витріть пісок, пил або сіль за допомогою сухої тканини, злегка зволоженої прісною водою, а потім ретельно висушіть. Зверніть увагу, що сторонні матеріали всередині фотокамери можуть призвести до пошкодження, на які не розповсюджується дія гарантії.

Зберігання



Виймайте елемент живлення, якщо фотокамера не використовуватиметься протягом тривалого періоду часу. Щоб запобігти утворенню цвілі або плісняви, виймайте фотокамеру з місця зберігання принаймні один раз на місяць. Увімкніть фотокамеру та спустіть затвор кілька разів, перш ніж знову покласти фотокамеру на зберігання. Не зберігайте фотокамеру в перелічених нижче місцях:

- У місцях з поганою вентиляцією або вологістю понад 60 %.
- У місцях з температурою вище 50 °C або нижче -10 °C.
- Біля обладнання, яке створює потужні електромагнітні поля, наприклад біля телевізорів або радіоприймачів.

Зберігаючи елемент живлення, дотримуйтеся заходів безпеки, описаних у пункті «Елемент живлення» (📖102) розділу «Догляд за виробом» (📖101).

Повідомлення про помилки

У разі виникнення повідомлення про помилку див. таблицю нижче.

Дисплей	Причина та спосіб усунення	
Зависока температура елемента живлення. Фотокамера вимкнеться.	Фотокамера вимкнеться автоматично. Перед продовженням використання зачекайте, доки температура фотокамери або елемента живлення не знизиться.	-
Фотокамера вимкнеться для запобігання перегріву.		
Картку пам'яті захищено від запису.	Перемикач захисту від записування встановлено в положення «блокування». Посуньте перемикач захисту від записування в положення «записування».	-
Цю картку не можна використовувати.	Помилка доступу до карти пам'яті. <ul style="list-style-type: none"> • Використовуйте схвалену карту пам'яті. • Переконайтеся, що контакти чисті. • Переконайтеся, що карту пам'яті вставлено правильно. 	6, 122
Не вдається прочитати цю картку.		
Картку не відформатовано. Форматувати картку?	Карту пам'яті не відформатовано для використання у фотокамері. Під час форматування будуть видалені всі дані, збережені на карті пам'яті. Якщо потрібно зберегти копії будь-яких зображень, виберіть Hi та збережіть копії на комп'ютері або іншому носії, перш ніж форматувати карту пам'яті. Виберіть Так і натисніть кнопку  , щоб форматувати карту пам'яті.	104
Бракує пам'яті.	Видаліть зображення або вставте нову карту пам'яті.	6, 15
Не вдається зберегти зображення.	Під час збереження зображення сталася помилка. Вставте нову карту пам'яті або відформатуйте карту пам'яті чи внутрішню пам'ять.	86
	На фотокамері завершилися номери файлів. Вставте нову карту пам'яті або відформатуйте карту пам'яті чи внутрішню пам'ять.	86
	Недостатньо місця для збереження копії. Видаліть зображення з носія призначення.	15

Дисплей	Причина та спосіб усунення	
Не вдається змінити зображення.	Переконайтеся, що зображення можна редагувати.	49, 114
Не вдається записати відео.	Перевищення часу очікування під час збереження відео на карту пам'яті. Виберіть карту пам'яті з більшою швидкістю записування.	57, 122
У пам'яті відсутні зображення.	У внутрішній пам'яті або на карті пам'яті немає зображень. <ul style="list-style-type: none"> Вийміть карту пам'яті, щоб відтворити зображення із внутрішньої пам'яті. Щоб копіювати на карту пам'яті зображення, збережені у внутрішній пам'яті фотокамери, натисніть кнопку MENU та виберіть Копіювати в меню відтворення. 	6 74
Файл не містить жодних даних зображення.	Файл створено або відредаговано не на цій фотокамері.	-
Цей файл не вдається відтворити.	Файл не можна переглянути на цій фотокамері. Перегляньте файл на комп'ютері або пристрої, що використовувалися для створення або редагування цього файлу.	
Усі зображення приховані.	Відсутні зображення для показу слайдів тощо.	72
Це зображення не вдається видалити.	Зображення захищене. Вимкніть захист.	73
Помилка об'єктива. Вимкніть фотокамеру, знову увімкніть її та повторіть спробу.	Якщо помилка не усувається, зверніться до продавця або представника авторизованого сервісного центру Nikon.	109
Помилка передавання даних	Сталася помилка зв'язку із принтером. Вимкніть фотокамеру та повторно підключіть USB-кабель.	93
Помилка системи.	Сталася помилка у внутрішній електричній схемі фотокамери. Вимкніть фотокамеру, вийміть і знову вставте елемент живлення, а потім знов увімкніть фотокамеру. Якщо помилка не усувається, зверніться до продавця або представника авторизованого сервісного центру Nikon.	109

Дисплей	Причина та спосіб усунення	
Помилка принтера: перевірте стан принтера.	Після вирішення проблеми виберіть Відновити та натисніть кнопку  , щоб відновити друк.*	–
Помилка принтера: перевірте папір.	Завантажте папір указанного розміру, виберіть Відновити та натисніть кнопку  , щоб відновити друк.*	–
Помилка принтера: зминання паперу.	Видаліть зім'ятий папір, виберіть Відновити та натисніть кнопку  , щоб відновити друк.*	–
Помилка принтера: закінчився папір.	Завантажте папір указанного розміру, виберіть Відновити та натисніть кнопку  , щоб відновити друк.*	–
Помилка принтера: перевірте чорнило.	Проблема з чорнилами у принтері. Перевірте наявність чорнила, виберіть Відновити та натисніть кнопку  , щоб відновити друк.*	–
Помилка принтера: закінчилося чорнило.	Замініть картридж із чорнилом, виберіть Відновити та натисніть кнопку  , щоб відновити друк.*	–
Помилка принтера: файл пошкоджено.	Проблема з файлом зображення для друку. Виберіть Скасувати та натисніть кнопку  , щоб скасувати друк.	–



* Щоб отримати подальші вказівки та інформацію, див. документацію, яка входить до комплекту постачання принтера.

Усунення неполадок

Якщо фотокамера не функціонує належним чином, ознайомтеся з наведеним нижче списком загальних проблем, перш ніж звертатися до продавця або представника авторизованого сервісного центру Nikon.

Проблеми з живленням, дисплеєм і параметрами

Проблема	Причина та спосіб усунення	
Фотокамеру увімкнено, але вона не реагує на будь-які дії.	Зачекайте, поки фотокамера завершить записування. Якщо несправність не зникла, вимкніть фотокамеру. Якщо фотокамера не вимикається, вийміть і знову вставте елемент чи елементи живлення або, якщо використовується адаптер змінного струму, від'єднайте та знову під'єднайте адаптер змінного струму. Зауважте, що хоча буде втрачено всі дані, записування яких тривало, виймання чи від'єднання джерела живлення не вплине на дані, які вже записано.	–
Не вдається увімкнути фотокамеру.	Елемент живлення повністю розряджено.	6, 7, 103
Фотокамера вимикається без попередження.	<ul style="list-style-type: none">• Фотокамера автоматично вимикається для збереження енергії (функція автоматичного вимкнення).• Фотокамера й елемент живлення можуть не працювати належним чином за низької температури.• Внутрішні компоненти фотокамери нагрілися. Залиште фотокамеру вимкненою, доки не охолodяться її внутрішні деталі, після чого спробуйте увімкнути її знову.	12 102 –
На моніторі нічого не відображається.	<ul style="list-style-type: none">• Фотокамеру вимкнено.• Фотокамера автоматично вимикається для збереження енергії (функція автоматичного вимкнення).• Індикатор спалаху блимає під час заряджання спалаху. Зачекайте, поки завершиться заряджання.• Фотокамеру підключено до телевізора або комп'ютера.	9 12 – –
Фотокамера нагрівається.	Якщо фотокамера використовується протягом тривалого часу для зйомки відео, а також у разі використання в середовищі високих температур, фотокамера може нагріватися; це не свідчить про несправність.	–









Проблема	Причина та спосіб усунення	
Не вдається зарядити елемент живлення, вставлений у фотокамеру.	<ul style="list-style-type: none"> • Перевірте всі підключення. • Якщо фотокамеру підключено до комп'ютера, вона може не заряджатися з таких причин. <ul style="list-style-type: none"> - Для параметра Зарядж. від комп'ютера в меню налаштування встановлено значення Вимк. - Коли фотокамеру вимкнено, заряджання зупиняється. - Заряджання елемента живлення неможливе, якщо не встановлено мову інтерфейсу фотокамери, дату й час, або якщо дату й час було скинуто після повного розряджання елемента живлення. Зарядіть елемент живлення за допомогою адаптера заряджання змінного струму. - Заряджання може зупинитися, якщо комп'ютер перейде в режим сну. - Залежно від технічних характеристик, параметрів і стану комп'ютера заряджання елемента живлення може бути неможливим. 	<p>7</p> <p>59, 88</p> <p>–</p> <p>9, 10</p> <p>–</p> <p>–</p>
Важко прочитати дані на моніторі.	<ul style="list-style-type: none"> • Відрегулюйте яскравість монітора. • Монітор брудний. Очистьте монітор. 	<p>80</p> <p>105</p>
На екрані блимає піктограма  .	<ul style="list-style-type: none"> • Якщо годинник фотокамери не встановлено, на екрані зйомки блимає піктограма , а зображення та відео, записані до встановлення годинника, датуються «00/00/0000 00:00» і «01/01/2016 00:00» відповідно. Установіть правильний час і дату в пункті Часовий пояс і дата меню налаштування. • Годинник фотокамери не такий точний, як звичайні годинники. Порівняйте періодично годинник фотокамери з більш точним джерелом часу та налаштуйте його відповідно. 	<p>4, 78</p>
Неправильні дата й час запису.		
На моніторі не відображаються жодні індикатори.	<p>Прихов. інформацію вибрано для параметра Інформація про знімок у пункті Параметри монітора меню налаштування.</p>	<p>80</p>
Параметр Мітка дати недоступний.	<p>Параметр Часовий пояс і дата не встановлено в меню налаштування.</p>	<p>78</p>
Дата не друкується на зображеннях, навіть якщо ввімкнено параметр Мітка дати .	<ul style="list-style-type: none"> • Поточний режим зйомки не підтримує параметр Мітка дати. • Не можна друкувати дату на відео. 	<p>82</p>

Проблема	Причина та спосіб усунення	
Після ввімкнення фотокамери відображається екран установлення часового поясу й дати.	Елемент живлення годинника повністю розряджено; усі параметри відновлено до значень за промовчанням.	9, 10
Параметри фотокамери скинуто.		
Лунає звуковий сигнал.	Якщо для параметра Реж. автофокусування встановлено значення Постійне АФ або вибрано певний режим зйомки, може лунати сигнал фокусування.	17, 70, 77

Проблеми зі зйомкою

Проблема	Причина та спосіб усунення	
Не вдається перейти до режиму зйомки.	У фотокамері не можна ввімкнути режим зйомки, коли її підключено до електричної розетки через адаптер заряджання змінного струму.	90
Не вдається робити знімки або записувати відео.	<ul style="list-style-type: none"> Коли фотокамера перебуває в режимі відтворення, натисніть кнопку , кнопку спуску затвора або кнопку . Коли відображаються меню, натисніть кнопку MENU. Індикатор спалаху блимає під час заряджання спалаху. Елемент живлення повністю розряджено. 	1, 14 59 32 6, 7, 103
Фотокамері не вдається сфокусуватися.	<ul style="list-style-type: none"> Об'єкт розташований надто близько. Спробуйте здійснити зйомку за допомогою режиму автоматичного вибору сюжету, сюжетного режиму Великий план або режиму макрозйомки. Важко сфокусуватися на об'єкті. Установіть для параметра Допоміж. підсвіч. АФ в меню налаштування значення Авто. Вимкніть і знов увімкніть фотокамеру. 	17, 18, 19, 21, 35 42 84 –
Зображення розмиті.	<ul style="list-style-type: none"> Скористайтеся спалахом. Збільште значення чутливості ISO. Використовуйте параметр Електронний VR. Використовуйте штатив, щоб стабілізувати фотокамеру (рекомендується використовувати одночасно з автоспуском). 	32 66 83 34

Проблема	Причина та спосіб усунення	
На моніторі помітні смуги світла або часткове спотворення кольорів.	Змазування може виникати в разі потрапляння на датчик зображення надзвичайно яскравого світла. Під час записування відео рекомендовано уникати яскравих об'єктів, наприклад сонця, відбитого сонячного проміння та електричних ламп.	57, 102
На зображеннях, знятих з використанням спалаху, з'являються яскраві цятки.	Спалах відбивається у дрібних частинках у повітрі. Установіть для параметра режиму спалаху значення  (вимк.).	32
Спалах не спрацьовує.	<ul style="list-style-type: none"> Для режиму спалаху встановлено значення  (вимк.). Вибрано сюжетний режим, який обмежує використання спалаху. Увімкнено функцію, яка обмежує спалах. 	32 37 44
Не вдається використати оптичне масштабування.	Оптичне масштабування не можна використовувати під час записування відео.	57
Не вдається використати цифрове масштабування.	<ul style="list-style-type: none"> Цифрове масштабув. в меню налаштування встановлено до значення Вимк. Цифрове масштабування не можна використовувати з певними режимами зйомки або за використання певних параметрів в інших функціях. 	84 45, 84
Режим зображення недоступний.	Увімкнено функцію, яка обмежує Режим зображення .	44
Під час спуску затвора немає звуку.	Вимк. вибрано для параметра Звук клацання затвора в пункті Параметри звуку меню налаштування. Відсутній звук у деяких режимах зйомки та з деякими параметрами, навіть якщо вибрано значення Увімк.	85
Допоміжний промінь АФ не світиться.	Вимк. вибрано для параметра Допоміж. підсвіч. АФ у меню налаштування. Допоміжний промінь АФ може не світитися залежно від положення зони фокусування або поточного сюжетного режиму, навіть якщо вибрано значення Авто .	84
Зображення відображаються змазаними.	Об'єкти брудний. Очистьте об'єktiv.	105
Кольори неприродні.	Баланс білого або відтінок не налаштовано належним чином.	22, 63
На зображенні з'являються доволно розташовані світлі пікселі («шум»).	Об'єкт темний, і встановлено надто довгу витримку або зависоку чутливість ISO. Шум можна зменшити такими способами: <ul style="list-style-type: none"> використовуючи спалах; указавши менше значення чутливості ISO. 	32 66

Проблема	Причина та спосіб усунення	
На відео з'являються доволі розташовані світлі пікселі («шум»).	У разі записування відео в умовах слабого освітлення зображення можуть містити шум. Це явище виникає тоді, коли збільшується чутливість ISO, і не є несправністю.	–
Зображення надто темні (недотримані).	<ul style="list-style-type: none"> Для режиму спалаху встановлено значення  (вимк.). Вікно спалаху заблоковано. Об'єкт розташовано за межами діапазону дії спалаху. Відрегулюйте корекцію експозиції. Збільште чутливість ISO. Об'єкт підсвічується. Виберіть сюжетний режим Задне освітлення або встановіть для параметра режиму спалаху значення  (заповнюючий спалах). 	32 11 119 36 66 22, 32
Зображення надто яскраві (перетримані).	Відрегулюйте корекцію експозиції.	36
Виникають неочікувані результати, коли для спалаху встановлено значення   (автоматичний режим зі зменшенням ефекту червоних очей).	Використайте сюжетний режим, відмінний від Нічний портрет , і встановіть для режиму спалаху будь-який параметр, відмінний від   (автоматичний режим зі зменшенням ефекту червоних очей), а потім повторіть спробу зробити знімок.	32, 37
Тони шкіри не пом'якшуються.	<ul style="list-style-type: none"> За деяких умов зйомки тони шкіри обличчя можуть не пом'якшуватися. Якщо на зображенні не менше чотирьох облич, спробуйте використати ефект Пом'якш. тону шкіри в пункті Тонка обробка меню відтворення. 	40 52
Збереження знімків триває довго.	<p>У наведених нижче ситуаціях може знадобитися більше часу для збереження знімків.</p> <ul style="list-style-type: none"> Коли активовано функцію зменшення шуму, як, зокрема, під час зйомки в темному середовищі. Коли для режиму спалаху встановлено значення   (автоматичний режим зі зменшенням ефекту червоних очей). Коли під час зйомки застосовується функція пом'якшення тону шкіри. Під час використання режиму неперервної зйомки. 	– 33 40 65
На моніторі або зображеннях з'являються кольорові кола або світлі смуги.	Під час зйомки в умовах заднього освітлення, або якщо в кадр потрапляє дуже потужне джерело світла (наприклад сонце), на зображеннях можуть з'явитися кольорові кола або світлі смуги (ореол). Змініть положення джерела світла або скомпонуйте кадр таким чином, щоб уникнути потрапляння в нього джерела світла, а потім повторіть спробу.	–

Проблеми з відтворенням

Проблема	Причина та спосіб усунення	
Не вдається відтворити файл.	<ul style="list-style-type: none"> Ця фотокамера може не відтворити зображення, записані за допомогою цифрової фотокамери іншого виробника або моделі. На цій фотокамері не можна відтворювати відео, записані за допомогою цифрової фотокамери іншого виробника або моделі. Ця фотокамера може не відтворити дані, відредаговані на комп'ютері. 	–
Не вдається збільшити зображення.	<ul style="list-style-type: none"> Функцію збільшення під час відтворення не можна застосовувати до відео. Для невеликих зображень коефіцієнт збільшення, відображений на екрані, може не збігатися з фактичним коефіцієнтом збільшення. Можливо, фотокамері не вдається збільшити зображення, зняті за допомогою цифрової фотокамери іншого виробника або моделі. 	–
Не вдається редагувати зображення.	<ul style="list-style-type: none"> Певні зображення не можна редагувати. Якщо зображення вже редагувалися, ще раз відредагувати їх не можна. На карті пам'яті або у внутрішній пам'яті недостатньо вільного місця. На цій фотокамері не можна редагувати зображення, зняті іншими фотокамерами. Функції редагування для зображень недоступні для відео. 	26, 49 – – –
Зображення не відображаються на телевізорі.	<ul style="list-style-type: none"> Відеорежим неправильно встановлено в меню налаштування. На карті пам'яті немає зображень. Вийміть карту пам'яті, щоб відтворювати зображення із внутрішньої пам'яті. 	59, 87 – 6
Після підключення фотокамери до комп'ютера не запускається програма Nikon Transfer 2.	<ul style="list-style-type: none"> Фотокамеру вимкнено. Елемент живлення повністю розряджено. USB-кабель не підключено належним чином. Комп'ютер не розпізнає фотокамеру. Комп'ютер не налаштовано на автоматичний запуск програми Nikon Transfer 2. Докладніше про програму Nikon Transfer 2 див. у довідці, що міститься у програмі ViewNX-i. 	– 88, 90 90, 97 – –

Проблема	Причина та спосіб усунення	
Екран привітання PictBridge не відображається після підключення фотокамери до принтера.	Деякі принтери, сумісні з PictBridge, можуть не відображати екран привітання PictBridge та не виконувати друк зображень, якщо для параметра Зарядж. від комп'ютера в меню налаштування встановлено значення Авто . Установіть для параметра Зарядж. від комп'ютера значення Вимк. і повторно підключіть фотокамеру до принтера.	59, 88
Не відображаються зображення, які потрібно надрукувати.	<ul style="list-style-type: none"> • На карті пам'яті немає зображень. • Вийміть карту пам'яті, щоб надрукувати зображення із внутрішньої пам'яті. 	– 6
Не вдається вибрати формат паперу на фотокамері.	<p>Формат паперу не можна вибрати на фотокамері в наведених нижче ситуаціях, навіть коли друк відбувається із принтера, сумісного з PictBridge. Виберіть формат паперу за допомогою принтера.</p> <ul style="list-style-type: none"> • Принтер не підтримує формати паперу, указані фотокамерою. • Принтер автоматично вибирає формат паперу. 	–

Імена файлів

Нижче описано, як зображенням або відео призначаються імена файлів.

Ім'я файлу: DSCN 0001 .JPG

(1) (2) (3)

(1) Ідентифікатор	<p>Не показується на екрані фотокамери.</p> <ul style="list-style-type: none">• DSCN: оригінальні нерухомі зображення та відео.• SSCN: копії зменшеного знімка.• RSCN: обрізані копії.• FSCN: зображення, створені за допомогою функцій редагування зображень, окрім обтинання та зменшеного знімка.
(2) Номер файлу	<p>Призначається за зростанням, починаючи з «0001» і завершуючи «9999».</p>
(3) Розширення	<p>Указує формат файлу.</p> <ul style="list-style-type: none">• .JPG: нерухомі зображення.• .AVI: відео.

Додаткові аксесуари

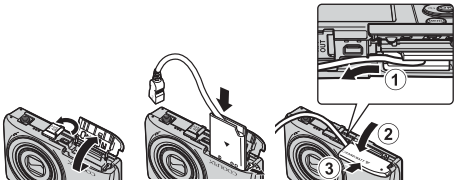
Зарядний пристрій	Зарядний пристрій МН-66 Зарядження повністю розрядженого елемента живлення триває близько 1 години та 50 хвилин.
Адаптер змінного струму	Адаптер змінного струму ЕН-62G (підключайте, як показано)  <p>Переконайтеся, що кабель з'єднувача живлення повністю вставлено у гніздо для з'єднувача живлення, перш ніж вставляти адаптер змінного струму у відсік для елемента живлення. Крім того, перед закриванням кришки відсіку для елемента живлення/гнізда для карти пам'яті переконайтеся, що кабель з'єднувача живлення повністю вставлено у гніздо відсіку для елемента живлення. Якщо частина кабелю виходить за межі гнізд, можна пошкодити кришку або кабель під час закривання кришки.</p>
Аудіо-/відеокабель	Аудіо-/відеокабель EG-CP14

Наявність залежить від країни або регіону.

Останню інформацію див. на нашому веб-сайті або у брошурах.

Технічні характеристики

Цифрова фотокамера Nikon COOLPIX A100

Тип	Компактна цифрова фотокамера
Кількість ефективних пікселів	20,1 мільйона (кількість ефективних пікселів може бути знижена через використання функцій обробки зображень)
Датчик зображення	¹ /2,3-дюймовий типу ПЗЗ; загальна кількість пікселів: прибр. 20,48 мільйона
Об'єktiv	Об'єktiv NIKKOR із 5х оптичним масштабуванням
Фокусна відстань	4,6–23,0 мм (кут огляду, аналогічний об'єktivу 26–130 мм для формату 35мм [135])
Діафрагмове число	f/3,2–6,5
Конструкція	6 елементів у 5 групах
Збільшення за допомогою цифрового масштабування	До 4х разів (кут огляду, аналогічний об'єktivу прибр. 520 мм для формату 35мм [135])
Зменшення вібрацій	Електронний VR (відео)
Зменшення розмитості при відображенні руху	Електронний VR (нерухомі зображення)
Автофокусування (АФ)	АФ із функцією визначення контрастності
Діапазон фокусування	<ul style="list-style-type: none">• [W]: прибр. 50 см – ∞,• [T]: прибр. 80 см – ∞• Режим макрозйомки: прибр. 10 см – ∞ (положення ширококутної зйомки) (Усі відстані виміряно від центра передньої поверхні об'єктива)
Вибір зони фокусування	Пріоритет обличчя, центр, ручне фокусування з 99 зонами фокусування, відстеження об'єкта, АФ із пошуком об'єкта
Монітор	6,7 см (2,7-дюймовий), прибр. 230 тис. точок, TFT РК-дисплей із 5-рівневим налаштуванням яскравості
Покриття кадру (режим зйомки)	Прибр. 98 % по горизонталі та по вертикалі (порівняно з фактичним зображенням)
Покриття кадру (режим відтворення)	Прибр. 98 % по горизонталі та по вертикалі (порівняно з фактичним зображенням)

Зберігання	
Носії	Внутрішня пам'ять (прибл. 25 МБ), карта пам'яті SD/SDHC/SDXC
Файлова система	Відповідність стандартам DCF та Exif 2.3
Формати файлів	Нерухомі зображення: JPEG Відео: AVI (відповідність стандарту Motion-JPEG)
Розмір зображення (у пікселях)	<ul style="list-style-type: none"> • 20М (висока якість) [5152 × 3864★] • 20М [5152 × 3864] • 10М [3648 × 2736] • 4М [2272 × 1704] • 2М [1600 × 1200] • VGA [640 × 480] • 16:9 (14М) [5120 × 2880] • 1:1 [3864 × 3864]
Чутливість ISO (стандартна вихідна чутливість)	<ul style="list-style-type: none"> • ISO 80–1600 • ISO 3200 (доступно за використання параметра Автоматичний режим)
Експозиція	
Режим вимірювання	Матричне, центрально-зважене (цифрове масштабування менше 2х), точкове (цифрове масштабування 2х або більше)
Регулювання експозиції	Програмна автоекспозиція та корекція експозиції (від -2,0 до +2,0 EV із кроком $1/3$ EV)
Затвор	
Витримка	<ul style="list-style-type: none"> • $1/2000$–1 сек. • 4 сек. (сюжетний режим Феєрверк)
Діафрагма	
Діапазон	Вибір електромагнітного фільтра ND (-2,6 AV) 2 кроки (f/3,2 і f/8 [W])
Автоспуск	
	Можна вибрати тривалість у 10 сек. і 2 сек.
Спалах	
Діапазон (прибл.) (Чутливість ISO: Авто)	[W]: 0,5–4,0 м [Т]: 0,8–2,0 м
Керування спалахом	Автоматичний режим спалаху TTL із попереднім тестуючим спалахом

Інтерфейс	Високошвидкісний USB
Роз'єм USB	<ul style="list-style-type: none"> • Підтримка прямого друку (PictBridge) • Також використовується як роз'єм аудіо- й відеовиходу (для відеовиходу можна вибрати значення NTSC або PAL).
Мови, що підтримуються	Англійська, арабська, бенгальська, болгарська, в'єтнамська, гінді, голландська, грецька, данська, індонезійська, іспанська, італійська, китайська (спрощена та традиційна), корейська, маратхі, німецька, норвезька, перська, польська, португальська (європейський та бразильський варіанти), російська, румунська, сербська, тайська, тамільська, телугу, турецька, угорська, українська, фінська, французька, чеська, шведська, японська
Джерела живлення	Один перезаряджуваний літій-іонний елемент живлення EN-EL19 (входить до комплекту постачання) Адаптер змінного струму EH-62G (продається окремо)
Тривалість заряджання	Прибл. 3 год. (у разі використання адаптера заряджання змінного струму EH-72P та за повного розряджання)
Тривалість роботи елемента живлення¹	
Нерухомі зображення	Прибл. 250 знімків за використання EN-EL19
Відео (фактична тривалість роботи елемента живлення для записування)²	Прибл. 1 год. 5 хв. за використання EN-EL19
Роз'єм для штатива	1/4 (ISO 1222)
Габаритні розміри (Ш × В × Т)	Прибл. 94,5 × 58,6 × 19,8 мм (без виступаючих частин)
Вага	Прибл. 119 г (з елементом живлення та картою пам'яті)

Робоче середовище	
Температура	0 °C – 40 °C
Вологість	85 % або менше (без утворення конденсату)

- Якщо не вказано інше, усі значення передбачають повністю заряджений елемент живлення та температуру навколишнього середовища 23 ± 3 °C відповідно до стандартів асоціації виробників фотокамер і засобів обробки зображень (Camera and Imaging Products Association — CIPA).
- 1 Тривалість роботи елемента живлення залежить від умов використання, а саме інтервалу між зйомкою кадрів і часу відображення меню й зображень.
 - 2 Окремі файли відео не можуть перевищувати 2 ГБ за розміром або 29 хвилин за тривалістю. Записування може припинитися до того, як буде досягнуто цього обмеження, якщо температура фотокамери підвищиться.

Перезаряджуваний літій-іонний елемент живлення EN-EL19

Тип	Перезаряджуваний літій-іонний елемент живлення
Номінальна ємність	3,7 В постійного струму, 700 мА·год
Робоча температура	0 °C – 40 °C
Габаритні розміри (Ш × В × Т)	Прибл. 31,5 × 39,5 × 6 мм
Вага	Прибл. 14,5 г

Адаптер заряджання змінного струму EN-72P

Номінальна споживана потужність	100 В – 240 В змінного струму, 50/60 Гц, 0,07–0,04 А
Номінальна вихідна потужність	5,0 В постійного струму, 550 мА
Робоча температура	0 °C – 40 °C
Габаритні розміри (Ш × В × Т)	Прибл. 55 × 22 × 54 мм (без перехідника штекера)
Вага	Прибл. 46 г (без перехідника штекера)

- Корпорація Nikon не несе відповідальності за будь-які помилки, які може містити цей посібник.
- Вигляд і технічні характеристики цього виробу можуть змінюватися без попереднього повідомлення.

Карти пам'яті, які можна використовувати

Фотокамера підтримує карти пам'яті SD, SDHC і SDXC.

- Для записування відео рекомендовано використовувати карти пам'яті SD із класом швидкості 6 або вище. У разі використання карти пам'яті з нижчим класом швидкості записування відео може несподівано припинитися.
- За використання пристрою зчитування карт пам'яті переконайтеся, що він сумісний з картою пам'яті.
- Зверніться до виробника, щоб отримати відомості про функції, операції та обмеження щодо використання.

Відомості про товарні знаки

- Windows є зареєстрованим товарним знаком або товарним знаком корпорації Microsoft Corporation у США та/або інших країнах.
- Adobe, логотип Adobe та Reader є товарними знаками або зареєстрованими товарними знаками Adobe Systems Incorporated у США та/або інших країнах.
- Логотипи SDXC, SDHC та SD є товарними знаками SD-3C, LLC.



- PictBridge є товарним знаком.
- Усі інші товарні найменування, згадані в цьому посібнику або в іншій документації, яка постачається разом із виробом Nikon, є товарними знаками або зареєстрованими товарними знаками відповідних власників.

Ліцензія на пакет патентів AVC

Цей виріб ліцензовано згідно з ліцензією на пакет патентів AVC для особистого та некомерційного використання споживачем для (i) кодування відео відповідно до стандарту AVC («Відео AVC») та/або (ii) розкодування Відео AVC, що закодовано споживачем, який займається особистою та некомерційною діяльністю, та/або отримано від постачальника відео, у якого є ліцензія на постачання Відео AVC. Для будь-якого іншого способу використання не надається та не мається на увазі жодна ліцензія. Додаткові відомості можна отримати від компанії MPEG LA, L.L.C.
Див. веб-сайт <http://www.mpegla.com>.

Ліцензія FreeType (FreeType2)

- Частина цього програмного забезпечення охороняється авторським правом © 2012 The FreeType Project (<http://www.freetype.org>). Усі права захищено.

Ліцензія MIT (HarfBuzz)

- Частина цього програмного забезпечення охороняється авторським правом © 2016 The HarfBuzz Project (<http://www.freedesktop.org/wiki/Software/HarfBuzz>). Усі права захищено.

Індекс

СИМВОЛИ

 Режим автоматичного вибору сюжету..... 17, 19

 Сюжетний режим..... 17, 20

 Режим спеціальних ефектів..... 17, 27

 Режим інтелектуального портрета..... 17, 28

 Автоматичний режим 17, 30

 Режим відтворення 14

 Режим сортування за датою..... 48

 Меню налаштування 59, 78

T (телефото) 13, 14

W (ширококутна зйомка) 13, 14



 Збільшення під час відтворення..... 14, 46

 Відтворення ескізів 14, 47

 Довідка 20

 Кнопка режиму зйомки.... 2, 17

 Кнопка відтворення..... 2, 14

 Кнопка ( відеозйомка)..... 2, 18

 Кнопка підтвердження вибору..... 2

MENU Кнопка меню..... 2, 59

 Кнопка видалення..... 2, 15

 Режим спалаху..... 18, 32

 Автоспуск 18, 34

 Режим макрозйомки..... 18, 35

 Корекція експозиції 18, 36

AE/AF-L 25

D

D-Lighting 50

Dynamic Fine Zoom..... 13

E

EH-72P..... 121

EN-EL19..... 121

N

Nikon Transfer 2..... 98

P

PictBridge 91, 93

U

USB-кабель 7, 91, 93, 97

V

ViewNX-i..... 97

A

Авт. зафік. діапазон..... 66

Автомат. вимкнення..... 12, 85

Автоматичний режим..... 17, 30

Автоматичний спалах..... 33

Автореж. зі змен. еф. чер.оч..... 33

Автосп. р. Порт.дом.тв..... 23

Автоспуск..... 34

Автофокусування..... 57, 70, 77

Адаптер заряджання змінного струму..... 7, 121

Адаптер змінного струму..... 90, 117

Аудіо-/відеокабель..... 91, 92, 117

АФ із пошук. об'єкта..... 41, 68

B

Баланс білого..... 63

B

Вбудований мікрофон..... 1

Великий план ..... 20, 21

Версія мікропрограми..... 89

Вечірка/у приміщенні ..... 20, 21

Вибірковий колір ..... 27

Видалити.....	15	Ефект іграшк. фотокамери 2 	27
Висококонтр. монохр. 	27	27
Витримка.....	13	З	
Виявлення обличчя.....	39	Заднє освітлення 	20, 22
Відеорежим.....	87	Записування відео.....	18, 55
Відображення календаря.....	47	Заповнюючий спалах.....	33
Відсік для елемента живлення		Зарядж. від комп'ютера.....	88
.....	117	Заряджання.....	7, 88
Відстеження моргання.....	71	Зарядний пристрій.....	8, 117
Відстеження об'єкта.....	68, 69	Захист.....	73
Відтворення.....	14	Захід сонця 	20
Відтворення відео.....	18, 58	Збільшення під час відтворення	
Відтворення ескізів.....	14, 47	14, 46
Відтворення зйомки панорами		Збільшення/зменшення.....	13
.....	26	Звук клацання затвора.....	85
Внутрішня пам'ять.....	6	Звук кнопки.....	85
Вушко для ремінця фотокамери		Зйомка.....	11, 17
.....	1	Зйомка панорами 	20, 24
Г		Зменшений знімок.....	53
Гніздо для карти пам'яті.....	6	Зменшення шуму вітру.....	77
Гучність.....	58	Значення діафрагми.....	13
Д		Зона фокусування.....	39
Дата й час.....	9, 78	І	
Денне світло.....	63	Імена файлів.....	116
Динамік.....	2	Індикатор автоспуску.....	1, 34
Довідка.....	20	Індикатор вмикання живлення....	1
Додаткові аксесуари.....	117	Індикатор внутрішньої пам'яті	
Допоміж. підсвіч. АФ.....	1, 84	3, 5
Друк.....	91, 94, 95	Індикатор заряджання.....	2
Е		Індикатор рівня заряду елемента	
Електронний VR.....	83	живлення.....	10
Елемент живлення.....	6, 7, 10, 121	Індикатор спалаху.....	2, 32
Елемент керування		Індикатор фокусування.....	3, 12
масштабуванням.....	1, 13	Інформація про знімок.....	80
Ефект іграшк. фотокамери 1 	27	Ї	
.....	27	Їжа 	20, 22

К	
Карта пам'яті	104, 122
Карта пам'яті SD	104, 122
Кількість кадрів, що залишилися	10, 62
Кнопка спуску затвора	1
Коефіцієнт стиснення	61
Комп'ютер	91, 97
Копіювання зображень	74
Корекція експозиції	36
Коригув. ефекту черв. очей	51
Користувацький слайдер	31
Кришка відсіку для елемента живлення/гнізда для карти пам'яті	2
Кришка об'єктива	1
Кришка роз'єму	2
Кроспроцес 	27
Л	
Лампа денного світла	63
Лампа розжарювання	63
Літній час	9, 10, 78
М	
М'який SO	27
Меню відео	59, 76
Меню відтворення	59, 72
Меню зйомки	59, 61
Меню налаштування	59, 78
Меню режиму інтелектуального портрета	59, 71
Мітка дати	82
Мова	87
Монітор	2, 3, 105
Мультиселектор	2, 59
Н	
Натискання наполовину	13
Неперервна	65
Нічний пейзаж 	20, 21
Нічний портрет 	20
Ностальгічна серія SE	27
О	
Об'єktiv	1, 118
Обтинання	54
Оптичне масштабування	13
П	
Параметри відео	76
Параметри звуку	85
Параметри монітора	80
Пейзаж 	20
Перегляд зображення	80
Перезаряджуваний літій-іонний елемент живлення	121
Перемикач живлення	1
Пляж 	20
Повернути зображення	73
Повільна синхронізація	33
Повнокадрове відтворення	46
Покадрове АФ	70, 77
Покадровий	65
Показ слайдів	72
Пом'якш. тону шкіри	40
Поп POP	27
Попер. встан. уруч.	64
Портрет 	20
Порт-т дом. тварини 	20, 23
Постійне АФ	70, 77
Принтер	91, 93
Пріоритет обличчя	67
Прямий друк	93
Р	
Редагування зображень	49
Реж. автофокусування	70, 77
Режим відтворення	14
Режим зйомки	17

Режим зображення	61	Форматування карт пам'яті... 6, 86
Режим зони АФ	67	Функції, які не можна
Режим інтелектуального портрета	28	використовувати водночас 44
Режим макрозйомки	35	Х
Режим сортування за датою.....	48	Хмарно
Режим спалаху.....	32, 33	Ц
Режим спеціальних ефектів	27	Цифрове масштабув.....
Ремінець	ii	Ч
Різниця в часі.....	78	Час записування відео, що
Роз'єм USB та аудіо- й відеовиходу	2	залишився.....
Роз'єм для штатива	2, 120	Часовий пояс.....
Розмір зображення.....	61	Часовий пояс і дата.....
С		Чутливість ISO
Скинути все	89	Ш
Сніг 	20	Швидка обробка.....
Спалах	1, 32	Швидкі ефекти
Спалах вимкнутий.....	33	Ширококутна зйомка.....
Спорт 	20, 21	Я
Сутінки/світанок 	20	Яскравість
Сюжетний режим	20	
Т		
Таймер посмішки	29	
Телевізори.....	91, 92	
Телефото	13	
Тонка обробка.....	28, 52	
Ф		
Феєрверк 	20, 22	
Фіксатор елемента живлення	6	
Фіксація фокуса	43	
Фокусування.....	67	
Формат дати.....	9, 78	
Формат паперу	94, 95	
Форматування	6, 86	
Форматування внутрішньої пам'яті.....	86	

Даний посібник не може бути відтворений в будь-якій формі цілком або частково (за винятком короткого цитування в статтях оглядах) без письмового дозволу компанії NIKON.

NIKON CORPORATION

© 2016 Nikon Corporation



YP6A01(Y6)
6MN623Y6-01