

Nikon

ЦИФРОВАЯ ФОТОКАМЕРА

COOLPIX S9900

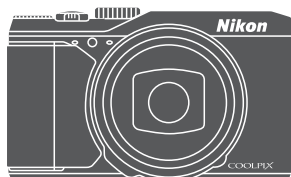

Подробное руководство
пользователя

Ru

Введение	→ ii
Оглавление	→ xvii
Детали фотокамеры	→ 1
Подготовка к съемке	→ 7
Базовые операции съемки и просмотра	→ 13
Функции съемки	→ 22
Функции, которые можно настроить с помощью кнопки MENU (Меню)	→ 47
Использование функций информации о местоположении/ Показ карт	→ 55
Использование функций Wi-Fi (беспроводной сети LAN)	→ 56
Подключение фотокамеры к телевизору, ПК или принтеру	→ 57
Раздел “Руководство”	→  1
Технические примечания и предметный указатель	→  1

Введение





Прочитайте эту информацию в первую очередь

Чтобы использовать это изделие Nikon максимально эффективно, обязательно прочитайте разделы “Меры предосторожности” (📖vii-ix), “<Важные сведения> Использование данных о местоположении (GPS/ГЛОНАСС, электронный компас). Примечания” (📖xiii) и “Wi-Fi (беспроводная локальная сеть)” (📖xv), а также внимательно изучите остальные инструкции и обеспечьте доступ к ним для всех пользователей фотокамеры.

- Если вы хотите начать использование фотокамеры незамедлительно, прочитайте разделы “Подготовка к съемке” (📖7) и “Базовые операции съемки и просмотра” (📖13).

Прочая информация

- Символы и правила именования

Символ	Описание
	Этот символ обозначает предупреждения и информацию, которую следует прочитать перед началом работы с фотокамерой.
	Этот символ обозначает примечания и информацию, которую следует прочитать перед началом работы с фотокамерой.
	Эти символы обозначают другие страницы, на которых находится важная информация.  : “Руководство”,  : “Технические примечания и предметный указатель”.

- Карты памяти SD, SDHC и SDXC именуется в тексте этого руководства “карты памяти”.
- Настройки на момент покупки далее называются “настройками по умолчанию”.
- Имена пунктов меню, отображаемые на мониторе фотокамеры, имена кнопок и сообщения, отображаемые на мониторе компьютера, выделены жирным шрифтом.
- В этих инструкциях на некоторых примерах экрана монитора изображения не показаны для более четкого изображения индикаторов монитора.

Как закрепить ремень фотокамеры

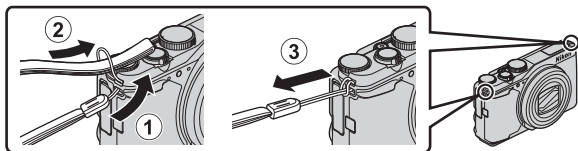

- Ремень фотокамеры можно закрепить в проушине на любой стороне корпуса фотокамеры (слева или справа).

Информация и меры предосторожности

Концепция “постоянного совершенствования”

В рамках развиваемой компанией Nikon концепции постоянного совершенствования пользователям предоставляется регулярно обновляемая информация о поддержке выпущенных изделий и учебные материалы на следующих веб-сайтах.

- Для пользователей в США: <http://www.nikonusa.com/>
- Для пользователей в Европе и Африке: <http://www.europe-nikon.com/support/>
- Для пользователей в странах Азии, Океании и Ближнего Востока: <http://www.nikon-asia.com/>

Посетите один из этих веб-сайтов для получения последних сведений об изделиях, советах, ответов на часто задаваемые вопросы и общих рекомендаций по фотосъемке и обработке цифровых изображений. Дополнительные сведения можно получить у региональных представителей компании Nikon. Контактные сведения можно получить на веб-сайте, указанном ниже:

<http://imaging.nikon.com/>

Используйте только фирменные электронные принадлежности Nikon

Фотокамеры Nikon COOLPIX отвечают самым современным стандартам и имеют сложную электронную схему. Только фирменные электронные аксессуары Nikon (включая зарядные устройства, батареи, сетевые зарядные устройства, сетевые блоки питания и USB-кабели), специально рекомендованные компанией Nikon для использования с этой цифровой фотокамерой Nikon, разработаны и протестированы в соответствии со специфическими требованиями, предъявляемыми к ее эксплуатации и безопасности.

ИСПОЛЬЗОВАНИЕ ЭЛЕКТРОННЫХ ПРИНАДЛЕЖНОСТЕЙ ДРУГИХ ПРОИЗВОДИТЕЛЕЙ (НЕ NIKON) МОЖЕТ ПРИВЕСТИ К ПОВРЕЖДЕНИЮ ФОТОКАМЕРЫ И АННУЛИРОВАНИЮ ГАРАНТИИ NIKON.

Использование литий-ионных аккумуляторных батарей, не имеющих голографической наклейки Nikon, других производителей может повредить работе фотокамеры или привести к перегреву, возгоранию, разрушению или протечке батареи.

Голографическая наклейка: подтверждает, что данное устройство является изделием компании Nikon.



Для получения сведений о фирменных принадлежностях Nikon обратитесь к местному официальному торговому представителю компании Nikon.

Перед съемкой важных событий

Перед съемкой важных событий, например, свадьбы, или перед тем как взять фотокамеру в путешествие, сделайте пробный снимок, чтобы убедиться в правильности работы фотокамеры. Компания Nikon не несет ответственности за убытки или упущенную выгоду, возникшие в результате неправильной работы изделия.

О Руководствах

- Никакие разделы руководств, включенных в этот продукт, не могут быть воспроизведены, пересланы, транскрибированы, сохранены в системе извлечения информации или переведены на любой язык, в любой возможной форме или любыми возможными средствами, без предварительного письменного разрешения компании Nikon.
- Иллюстрации индикации на мониторе и на фотокамере могут отличаться от фактических.
- Компания Nikon сохраняет за собой право изменять любые характеристики аппаратного и программного обеспечения, описанного в данных руководствах, в любое время и без предварительного уведомления.
- Компания Nikon не несет ответственности за любой ущерб, обусловленный использованием этого изделия.
- Были приложены все усилия для того, чтобы обеспечить точность и полноту приведенной в руководствах информации. Компания Nikon будет благодарна за любую информацию о замеченных ошибках и упущениях, переданную в ближайшее представительство компании (адрес сообщается отдельно).

Уведомление о запрещении копирования или воспроизведения

Необходимо помнить, что даже простое обладание материалом, скопированным или воспроизведенным цифровым способом с помощью сканера, цифровой фотокамеры или другого устройства, может преследоваться по закону.

• Материалы, копирование или воспроизведение которых запрещено законом

Не копируйте и не воспроизводите денежные банкноты, монеты, ценные бумаги, государственные ценные бумаги и ценные бумаги органов местного самоуправления, даже если такие копии и репродукции отмечены штампом "образец". Запрещено копирование и воспроизведение денежных банкнот, монет и ценных бумаг других государств. Запрещено копирование и воспроизведение негашеных почтовых марок и почтовых открыток, выпущенных государством, без письменного разрешения государственных органов.

Запрещено копирование и воспроизведение печатей государственных учреждений и документов, заверенных в соответствии с законодательством.

• Предостережения относительно копирования и воспроизведения

Копии и репродукции ценных бумаг, выпущенных частными компаниями (акции, векселя, чеки, подарочные сертификаты и т. д.), сезонных билетов или купонов помечаются предупреждениями согласно требованиям государственных органов, кроме минимального числа копий, необходимых для использования компанией в деловых целях. Не копируйте и не воспроизводите государственные паспорта; лицензии, выпущенные государственными учреждениями и частными компаниями; удостоверения личности и такие документы, как пропуска или талоны на питание.

• Уведомления о соблюдении авторских прав

Копирование или воспроизведение книг, музыкальных произведений, произведений живописи, гравюр, географических карт, чертежей, фильмов и фотографий с зарегистрированным авторским правом охраняется государственным и международным законодательством об авторском праве. Не используйте изделие для изготовления незаконных копий, нарушающих законодательство об авторском праве.

Утилизация устройств хранения данных

Обратите внимание, что при удалении изображений или форматировании устройств хранения данных, таких как карты памяти или внутренняя память фотокамеры, исходные данные изображений уничтожаются не полностью. В некоторых случаях файлы, удаленные с отслуживших свой срок устройств хранения данных, можно восстановить с помощью имеющихся в продаже программных средств. Ответственность за обеспечение конфиденциальности любой подобной информации лежит исключительно на пользователе.

Перед тем как выбросить любое устройство хранения данных или передать его новому владельцу, сотрите всю информацию с помощью специального программного обеспечения или задайте для параметра **Запись дан. о местопол.** в меню **Параметры дан. о местоп.** (📖47) значение **Выкл.** после форматирования устройства, а затем полностью заполните память изображениями, не содержащими личной информации (например, изображениями неба). При физическом уничтожении устройств хранения данных соблюдайте меры предосторожности, чтобы не нанести ущерба здоровью или имуществу. В фотокамере COOLPIX S9900 данные журнала, сохраненные на карте памяти, используются по тем же правилам, что и прочие данные. Чтобы стереть данные журнала, которые получены, но не сохранены на карте памяти, выберите **Создать журнал** → **Завершить журнал** → **Очистить журнал**.

Настройки Wi-Fi можно удалить с помощью опции **Восст. наст-ки по ум.** в меню функций Wi-Fi (📖47).

Единообр. маркировки

Выполните описанную ниже процедуру, чтобы вывести на экран маркировки, которые подтверждают соответствие фотокамеры определенным требованиям или стандартам.

Нажмите кнопку **MENU** → символ меню **☰** → Единообр. маркировки → кнопка **OK**

Меры предосторожности

Перед началом работы с устройством внимательно изучите следующие меры безопасности во избежание получения травм и повреждения изделия Nikon. Всем лицам, использующим данное изделие, следует ознакомиться с инструкциями по безопасности.

Возможные последствия нарушения указанных мер безопасности обозначены следующим символом:



Данным символом отмечены предупреждения и сведения, с которыми необходимо ознакомиться до начала работы с изделием Nikon во избежание травм.

ПРЕДУПРЕЖДЕНИЯ



В случае неисправности выключите фотокамеру

Если вы заметите дым или почувствуете необычный запах, исходящий от фотокамеры или от сетевого зарядного устройства, немедленно отключите сетевое зарядное устройство и извлеките батарею. Соблюдайте осторожность, чтобы не получить ожоги.

Продолжение работы с устройством может привести к получению травм. После извлечения батареи или отключения источника питания доставьте изделие для проверки в ближайший авторизованный сервисный центр компании Nikon.



Не разбирайте фотокамеру

Чтобы исключить риск травм, не дотрагивайтесь до внутренних элементов фотокамеры и сетевого зарядного устройства. Ремонт могут выполнять только квалифицированные механики. Если в результате падения или иной чрезвычайной ситуации происходит механическая поломка и разрушение фотокамеры или сетевого зарядного устройства, отключите фотокамеру от сети и/или извлеките батарею и обратитесь для проверки состояния к уполномоченному представителю компании Nikon.



Не пользуйтесь фотокамерой и сетевым зарядным устройством в присутствии воспламеняющихся газов

Не работайте с электронным оборудованием и с фотокамерой при наличии в воздухе легковоспламеняющихся газов: это может привести к взрыву или пожару.



Меры предосторожности при обращении с ремнем фотокамеры

Запрещается надевать ремень фотокамеры на шею младенца или ребенка.



Храните в недоступном для детей месте

Примите особые меры предосторожности во избежание попадания батарей и других небольших предметов детям в рот.



Избегайте длительного физического контакта с включенной или работающей в активном режиме фотокамерой, сетевым зарядным устройством и сетевым блоком питания

Детали этих устройств нагреваются. Их длительный контакт с кожей может привести к низкотемпературным ожогам.

⚠ Не оставляйте фотокамеру в таких местах, где она будет подвергаться воздействию высокой температуры, например, в салоне автомобиля или под прямыми солнечными лучами

Несоблюдение этой меры предосторожности может привести к повреждению оборудования или к возгоранию.

⚠ Соблюдайте меры предосторожности при обращении с батареей

Нарушение правил обращения с батареей может привести к протечке электролита, перегреву или взрыву. Соблюдайте следующие меры предосторожности при использовании батареи с данным изделием.

- Перед заменой батареи выключите фотокамеру. Если используется сетевое зарядное устройство / сетевой блок питания, обязательно отключите их от сети.
- Используйте только литий-ионную аккумуляторную батарею EN-EL12 (прилагается). Заряжайте батарею с помощью фотокамеры, поддерживающей функцию зарядки. Для этого используйте сетевое зарядное устройство EN-71P (прилагается) и кабель USB UC-E21 (прилагается). Чтобы зарядить батарею без использования фотокамеры, можно также воспользоваться зарядным устройством MH-65 (приобретается дополнительно).
- При установке батареи в фотокамеру соблюдайте полярность.
- Не разбирайте батарею и не замыкайте ее контакты. Запрещается удалять изоляцию или вскрывать корпус батареи.
- Не подвергайте батарею сильному нагреву или воздействию открытого огня.
- Не допускаются опускать в воду или подвергать воздействию воды.
- Перед транспортировкой батарее следует поместить в пластиковый пакет или иным образом изолировать. Не храните и не транспортируйте батарею вместе с металлическими предметами, например, шпильками или украшениями.
- Полностью разряженная батарея может протекать. Во избежание повреждения изделия извлекайте из него разряженные батареи.
- Немедленно прекратите использовать батарею, если вы заметили в ней какие-либо изменения, например, изменение окраски или деформацию.
- В случае попадания жидкости, вытекшей из поврежденной батареи, на одежду или кожу немедленно и тщательно промойте пораженные участки водой.

⚠ Соблюдайте описанные ниже правила безопасного обращения с сетевым зарядным устройством

- Не допускайте попадания воды на устройство. Несоблюдение этого требования может привести к возгоранию или поражению электрическим током.
- Пыль на металлических частях сетевой вилки или вокруг них необходимо удалять с помощью сухой ткани. Продолжение работы с устройством может привести к возгоранию.
- Не подключайте сетевое зарядное устройство к сети и не находитесь рядом с ним во время грозы. Несоблюдение этой меры предосторожности может привести к поражению электрическим током.
- Берегите USB-кабель от повреждений, не вносите в него конструктивные изменения, не тяните за него с усилием, не сгибайте его и не ставьте на него тяжелые предметы, не подвергайте его воздействию открытого огня или высоких температур. В случае повреждения изоляции сетевого шнура и оголения проводов доставьте его для проверки в авторизованный сервисный центр Nikon. Несоблюдение этого требования может привести к возгоранию или поражению электрическим током.

- Не дотрагивайтесь до розетки и сетевого зарядного устройства влажными руками. Несоблюдение этой меры предосторожности может привести к поражению электрическим током.
- Не используйте совместно с дорожными трансформаторами или адаптерами, предназначенными для преобразования напряжения, а также с инверторами постоянного тока. Нарушение этого требования может привести к повреждению изделия или к его перегреву или возгоранию.

 **Используйте надлежащий источник питания (батарея, сетевое зарядное устройство, сетевой блок питания, кабель USB)**

Использование источника питания, отличного от прилагаемого или приобретаемого у Nikon, может привести к повреждению или неисправности.

 **Используйте подходящие кабели**

При подключении кабелей к входным и выходным разъемам и гнездам фотокамеры используйте только специальные кабели Nikon, поставляемые вместе с фотокамерой или продаваемые отдельно.

 **Не дотрагивайтесь до подвижных элементов объектива**

Несоблюдение этой меры предосторожности может привести к травме.

 **Соблюдайте осторожность при обращении с подвижными частями фотокамеры**

Будьте внимательны. Следите за тем, чтобы ваши пальцы и другие предметы не были зажаты крышкой объектива или другими подвижными частями фотокамеры.

 **Срабатывание вспышки на близком расстоянии от глаз объекта съемки может привести к временному ухудшению зрения**

Вспышка должна находиться на расстоянии не менее 1 м от объекта съемки. Соблюдайте особую осторожность при фотосъемке маленьких детей.

 **Не используйте вспышку, когда ее излучатель соприкасается с телом человека или каким-либо предметом**

Несоблюдение этой меры предосторожности может привести к ожогам или пожару.

 **Избегайте контакта с жидкокристаллическим веществом**

Если монитор разбился, срочно примите меры во избежание травм от осколков стекла и попадания жидкокристаллического вещества на кожу, в глаза и в рот.

 **Выполняйте распоряжения персонала авиакомпаний и больничных учреждений**

Примечания

Примечание для пользователей в Европе

МЕРЫ ПРЕДОСТОРОЖНОСТИ

СУЩЕСТВУЕТ РИСК ВЗРЫВА, ЕСЛИ УСТАНОВЛЕН НЕВЕРНЫЙ ТИП БАТАРЕИ.

УТИЛИЗИРУЙТЕ ИСПОЛЬЗОВАННЫЕ БАТАРЕИ СОГЛАСНО ИНСТРУКЦИЯМ.

Данный символ означает, что электрическое и электронное оборудование должно утилизироваться отдельно.

Следующие замечания касаются только пользователей в европейских странах:

- Данное изделие предназначено для раздельной утилизации в соответствующих пунктах утилизации. Не выбрасывайте его вместе с бытовыми отходами.
- Раздельные сбор и утилизация помогают сберечь природные ресурсы и предотвращают отрицательные последствия для здоровья людей и окружающей среды, которые могут возникнуть из-за неправильной утилизации.
- Подробные сведения можно получить у продавца или в местной организации, ответственной за вторичную переработку отходов.

Этот символ на батарее указывает на то, что данная батарея подлежит раздельной утилизации.

Следующие замечания касаются только пользователей в европейских странах:

- Все батареи, независимо от того, промаркированы ли они этим символом или нет, подлежат раздельной утилизации в соответствующих пунктах сбора. Не выбрасывайте их вместе с бытовыми отходами.
- Подробные сведения можно получить у продавца или в местной организации, ответственной за вторичную переработку отходов.



**Информация для декларации Таможенного
Союза / сертификата**

Дата изготовления : См. заднюю обложку руководства
пользователя

Импортер : ООО «Никон»
Российская Федерация, Москва, 105120,
2-й Сыромятнинский пер., д.1
Телефон: +7 (495) 663-77-64

COOLPIX S9900

Изготовитель : "Никон Корпорейшн",
Шин-Юракучо Билдинг, 12-1, Юракучо 1-тёме,
Тийода-ку, Токио 100-8331, Япония
Телефон: +81-3-3214-5311

Страна изготовления : Индонезия

Сертификат /декларация соответствия : TC N RU Д-JP.АЯ46.В.73274

Срок действия : с 26.11.2014 по 30.07.2017

Орган по сертификации : "РОСТЕСТ-МОСКВА"

Сетевое зарядное устройство ЕН-71Р

Изготовитель : Кага Компонентс Ко., Лтд., 3-18-10 Мотоасакуса, Тайто-ку,
Токио, 111-0041, Япония
Телефон: +7 81-3-4455-3164

Страна изготовления : Китай / Малайзия

Сертификат / декларация соответствия :

ТС RU C-JP.AГ21.B.00476

Срок действия :

с 14.11.2013 по 13.11.2018

Орган по сертификации :

"ГОСТ-АЗИЯ РУС"

<Важные сведения> Использование данных о местоположении (GPS/ГЛОНАСС, электронный компас). Примечания

● Данные фотокамеры о картах/названиях географических объектов

Перед использованием функций, связанных с данными о местонахождении, обязательно прочитайте "ЛИЦЕНЗИОННОЕ СОГЛАШЕНИЕ С ПОЛЬЗОВАТЕЛЕМ В ОТНОШЕНИИ ДАННЫХ КАРТ И ДАННЫХ НАЗВАНИЙ РАСПОЛОЖЕНИЙ" (📄 21) и подтвердите ваше согласие с его условиями.

- Сведения о картах и названиях географических объектов (Географические объекты: POI) представлены по состоянию на апрель 2014 года.
Сведения о картах и названиях географических объектов не будут обновляться.
- Сведения о геологических образованиях представлены в упрощенной форме в соответствии с масштабом карты. Масштаб карты и уровень детализации данных о местонахождении неодинаковы и зависят от страны и региона.
При перемещении в более высокие широты масштабы по горизонтали и вертикали, отображаемые на мониторе, могут меняться, в связи с этим отображаемые геологические формации могут отличаться от действительных. Карты и сведения о названиях географических объектов можно использовать только в качестве справки.
- Подробная картографическая информация и сведения о названиях географических объектов (Географические объекты: POI) в Китайской Народной Республике ("Китай") и в Республике Корея для COOLPIX S9900 не предоставляются.

● Функции записи данных о местонахождении и записи журналов. Примечания

- Если для параметра **Запись дан. о местопол.** в пункте **Параметры дан. о местоп.** меню "Функции информации о местоположении" задано значение **Вкл.** или осуществляется запись журнала, функции записи данных о местоположении и запись журнала продолжают действовать даже после выключения фотокамеры (📄 33).
- На фотоснимках и видеороликах, записанных с информацией о местонахождении, могут быть идентифицированы люди. Соблюдайте осторожность при передаче фотоснимков и видеороликов, записанных с информацией о местонахождении или с файлами журналов, третьим сторонам, и при их выгрузке в сеть, например, в Интернет, где они будут общедоступны. Обязательно прочитайте раздел "Утилизация устройств хранения данных" (📖 vi).

● **Функции измерения. Примечания**

COOLPIX S9900 - это фотокамера. Не используйте фотокамеру в качестве навигационного устройства или измерительного инструмента.

- Информация (например, направление), анализируемая фотокамерой, предназначена исключительно в справочных целях. Не используйте эту информацию для управления воздушным судном, легковым автомобилем или для наземной навигации.
- Если вы пользуетесь фотокамерой в горах или в дикой природе, вы обязательно должны иметь отдельную карту, навигационное устройство или измерительные инструменты.

● **Использование фотокамеры за границей**

- Перед вывозом фотокамеры с функциями использования данных о местонахождении за границу обратитесь в туристическую фирму или в посольство страны, которую вы собираетесь посетить, за информацией о возможных ограничениях на использование этих функций. Например, в Китае для записи журналов данных о местонахождении необходимо получить официальное разрешение.

Задайте для параметра **Запись дан. о местопол.** значение **Выкл.**

- На территории Китая и в приграничных областях (по состоянию на декабрь 2014 г.) возможны сбои при использовании данных о местонахождении.

Wi-Fi (беспроводная локальная сеть)

К этому изделию применяются правила Департамента экспортного контроля США. Для его экспорта или реэкспорта в любую страну, в отношении которой США ввели эмбарго на экспорт товаров, необходимо получить разрешение правительства США. Эмбарго введено в отношении следующих стран: Куба, Иран, Северная Корея, Судан и Сирия. Поскольку список стран может меняться, за обновленной информацией следует обращаться в Министерство торговли США.

Ограничения, применяемые к беспроводным устройствам

Беспроводной приемопередатчик, входящий в состав этого изделия, соответствует нормативам работы беспроводных устройств в стране продажи и не предназначен для эксплуатации в других странах (изделия, приобретенные на территории ЕС или ЕАСТ, могут эксплуатироваться в любых регионах на территории ЕС и ЕАСТ). Компания Nikon не несет ответственности за эксплуатацию изделия в других странах. Если вам неизвестно, в какой стране была осуществлена первоначальная продажа изделия, обратитесь в местный сервисный центр компании Nikon или к уполномоченным представителям компании Nikon. Это ограничение действует только по отношению к беспроводным функциям и не распространяется на иные варианты применения изделия.

Декларация соответствия (Европа)

Nikon Corporation настоящим заявляет, что фотокамера COOLPIX S9900 соответствует значимым требованиям и положениям Директивы 1999/5/ЕС. Декларация соответствия опубликована по адресу http://imaging.nikon.com/support/pdf/DoC_S9900.pdf.

Меры предосторожности при использовании радиопередатчиков

Помните о том, что информация, принимаемая или передаваемая с использованием радиоволн, может быть перехвачена третьими лицами. Компания Nikon не несет ответственности за утечку информации или данных, которая может возникнуть в процессе передачи.

Обработка персональной информации. Оговорка об отказе от ответственности







































- Информация о пользователях, регистрируемая и конфигурируемая в данном изделии, включая настройки беспроводного соединения LAN и иную персональную информацию, могут быть изменены или утрачены вследствие эксплуатационной ошибки, воздействий статического электричества, аварийной ситуации, сбоев в работе, ремонта или иных манипуляций. Обязательно создавайте резервные копии важной информации. Компания Nikon не несет ответственности за любой прямой или косвенный ущерб, а также за недополученные прибыли вследствие изменений или утраты контента, не имеющего непосредственной связи с компанией Nikon.
- Перед тем как выбросить это изделие или передать его другому пользователю, выполните операцию **Сброс всех знач.** в меню настройки (📖54), чтобы удалить всю зарегистрированную и конфигурированную пользовательскую информацию, включая настройки беспроводного соединения LAN и прочие персональные данные.

Оглавление















Введение.....	ii
Прочитайте эту информацию в первую очередь.....	ii
Прочая информация.....	ii
Как закрепить ремень фотокамеры.....	iii
Информация и меры предосторожности.....	iv
Меры предосторожности.....	vii
ПРЕДУПРЕЖДЕНИЯ.....	vii
Примечания.....	x
<Важные сведения> Использование данных о местоположении (GPS/ГЛОНАСС, электронный компас). Примечания.....	xiii
Wi-Fi (беспроводная локальная сеть).....	xv
<hr/>	
Детали фотокамеры.....	1
Корпус фотокамеры.....	1
Монитор.....	3
Режим съемки.....	3
Режим просмотра.....	5
<hr/>	
Подготовка к съемке.....	7
Установка батареи и карты памяти.....	7
Извлечение батареи и карты памяти.....	7
Внутренняя память и карты памяти.....	7
Зарядка батареи.....	8
Открытие и изменение угла монитора.....	10
Включение фотокамеры. Настройка языка экранной информации, даты и времени.....	11
<hr/>	
Базовые операции съемки и просмотра.....	13
Съемка в режиме  (Авто).....	13
Использование вспышки.....	16
Использование зума.....	17
Спусковая кнопка затвора.....	17
Просмотр снимков.....	18
Удаление снимков.....	19
Изменение режима съемки.....	20
Запись видеороликов.....	20
Функции, настраиваемые с помощью мультиселектора (в режиме съемки).....	21

Функции съемки.....	22
Режим  (Авто)	22
Сюжетный режим (съемка в соответствии с сюжетом)	23
Режим интеллектуального портрета (Коррекция лиц в процессе съемки).....	25
Использование таймера улыбки.....	26
Использование функции "Собств. фотоколлаж"	27
Режим коротких видеороликов (Комбинирование видеоклипов для создания коротких видеороликов)	28
Режимы P, S, A, M (настройка экспозиции для съемки).....	31
Режим вспышки	35
Автоспуск.....	37
Режим макросъемки (съемка крупным планом)	39
Креативный ползунок (регулировка яркости (коррекция экспозиции), насыщенности и тона).....	40
Коррекция экспозиции (регулировка яркости).....	43
Функции, которые во время съемки невозможно использовать одновременно	44
Функции, которые можно настроить с помощью кнопки MENU (Меню)	47
Меню съемки.....	49
Общие опции.....	49
Для режимов P, S, A, M	49
Для режима интеллектуального портрета.....	50
Меню видео	51
Меню просмотра	52
Экран выбора изображений	53
Меню настройки	54
Использование функций информации о местоположении/Показ карт	55
Использование функций Wi-Fi (беспроводной сети LAN)	56
Установка программного обеспечения на смарт-устройство	56
Подключение фотокамеры к телевизору, ПК или принтеру	57

Сюжетный режим. Примечания и полезные советы	 3
Съемка интервального видео	 9
Съемка в режиме "Простая панорама"	 11
Просмотр в режиме "Простая панорама"	 13
Настройки, действующие по умолчанию (вспышка, автоспуск и т.д.)	 14
Фокусировка	 16
Использование функции распознавания лиц	 16
Использование функции смягчения тона кожи	 17
Объекты съемки, к которым не может быть применена автофокусировка	 17
Использование функции "АФ с обнаруж. объекта"	 18
Блокировка фокусировки	 19
Диапазон регулировки выдержки (режимы P, S, A и M)	 20
Увеличение при просмотре	 21
Просмотр уменьшенных изображений/Просмотр календаря	 22
Режим списка по дате	 23
Просмотр и удаление изображений, полученных в режиме непрерывной съемки (последовательности изображений)	 24
Просмотр снимков в последовательности	 24
Удаление снимков в последовательности	 25
Редактирование снимков	 26
Перед редактированием снимков	 26
Быстрые эффекты: смена тона или настроения	 26
Быстрая обработка: повышение контраста и насыщенности	 27
D-Lighting: повышение яркости и контраста	 27
Подавл. красных глаз: корректировка эффекта "красных глаз" при съемке с использованием вспышки	 28
"Глянцевое" ретушир.: коррекция лиц	 28
Уменьшить снимок: уменьшение размера изображения	 30
Кадрирование: создание кадрированной копии	 31
Запись информации о местоположении на снимках	 32
Показ местоположения съемки на карте (в режиме просмотра)	 35
Показ текущего местоположения на карте (в режиме съемки)	 38
Запись информации для журнала перемещений	 39
Окончание записи журнала для его сохранения на карты памяти	 41
Просмотр журнала информации о местоположении на карте	 42
Запись и просмотр видеороликов	 43
Фотосъемка в процессе записи видеороликов	 46
Операции, выполняемые во время просмотра видеороликов	 47

Редактирование видеороликов		48
Сохранение фрагментов видеоролика		48
Сохранение кадра видеоролика в качестве снимка		49
Подключение к смарт-устройству (Wi-Fi)		50
Предварительный выбор снимков для переноса с фотокамеры на смарт-устройство		52
Подключение фотокамеры к телевизору (для просмотра на экране телевизора)		53
Подключение фотокамеры к принтеру (Прямая печать)		54
Подключение фотокамеры к принтеру		54
Последовательная печать снимков		55
Печать нескольких снимков		56
Использование ViewNX 2 (перенос снимков на компьютер)		58
Установка ViewNX 2		58
Передача снимков на компьютер		58
Меню съемки (общие функции съемки)		60
Качество изображ.		60
Размер изображения		61
Меню съемки (режим P, S, A или M)		62
Баланс белого (настройка тона)		62
Замер экспозиции		64
Непрерывная съемка		65
Чувствительность		68
Режим зоны АФ		69
Режим автофокуса		72
Просмотр руч. экспоз.		72
Меню “Интеллект. портрет”		73
Собств. фотоколлаж		73
Отслеж. моргания		74
Меню видео		75
Параметры видео		75
Режим зоны АФ		79
Режим автофокуса		80
Видео VR		81
Подавл. шумов от ветра		81
Ч.к.при видеосъем.		82
Меню просмотра		82
Метка для выгр. Wi-Fi		82
Показ слайдов		83
Защита		84
Повернуть снимок		84

Копирование (копирование файлов из внутренней памяти на карту памяти и обратно).....	 85
Свойства отображения последовательности.....	 86
Меню функций информации о местоположении	87
Функции информации о местоположении	 87
Единицы измерения расстояния	 88
Вычислить расстояние.....	 89
Географические объекты (Points of Interest или POI) (запись и показ названий)	 90
Настройка часов с использованием спутниковых данных	 91
Электронный компас	 91
Меню функций Wi-Fi	93
Работа с клавиатурой.....	 94
Меню настройки	95
Часовой пояс и дата.....	 95
Настройки монитора	 97
Штамп с датой	 99
Фотография VR.....	 100
АФ-помощь.....	 101
Цифровой зум	 101
Настройка звука	 102
Авто выкл.	 102
Форматирование памяти/карты памяти.....	 103
Язык/Language	 103
Зарядка от ПК.....	 104
Сброс всех знач.	 105
Единообр. маркировки	 105
Версия прошивки	 105
Сообщения об ошибках	106
Имена файлов	111
Дополнительные принадлежности	112

Технические примечания и предметный указатель	 1
Уход за изделием.....	 2
Фотокамера	 2
Батарея.....	 3
Сетевое зарядное устройство	 4
Карты памяти	 5
Очистка и хранение	 6
Очистка	 6
Хранение	 6
Поиск и устранение неисправностей.....	 7
Технические характеристики	 15
Рекомендованные карты памяти.....	 19
ЛИЦЕНЗИОННОЕ СОГЛАШЕНИЕ С ПОЛЬЗОВАТЕЛЕМ В ОТНОШЕНИИ ДАННЫХ КАРТ И ДАННЫХ НАЗВАНИЙ РАСПОЛОЖЕНИЙ	 21
Алфавитный указатель	 27

Детали фотокамеры

Корпус фотокамеры

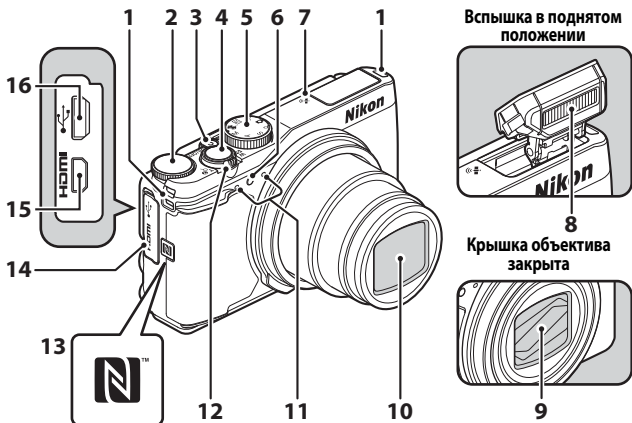

1	Проушина для ремня фотокамеры.....	iii	Рычажок зуммирования.....	17	
2	Диск управления.....	31	W : широкоугольное положение.....	17	
3	Выключатель питания/ индикатор включения питания.....	11	T : телескопическое положение.....	17	
4	Спусковая кнопка затвора.....	14	: просмотр уменьшенных изображений.....	18, 22	
5	Диск выбора режимов.....	13, 20	: увеличение при просмотре.....	18, 21	
6	Индикаторная лампа автоспуска.....	38	: справка.....	24	
	Вспомогательная подсветка АФ.....	54			
7	Антенна системы позиционирования.....	33	13	N-Mark (антенна NFC)..... 51, 52	
8	Вспышка.....	35	14	Крышка разъема..... 8, 57, 58	
9	Крышка объектива		15	Микро-разъем HDMI (тип D).....	57
10	Объектив		16	Разъем микро-USB.....	8, 57, 58
11	Микрофон (стереофонический).....	13			

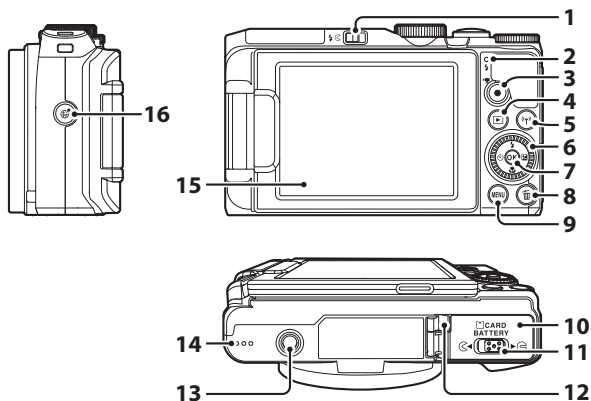

<p>1 Рычажок (открытие вспышки)16, 35</p> <p>2 Индикаторная лампа зарядки.....8 Индикаторная лампа вспышки.....16</p> <p>3 Кнопка запись видео)20, 43</p> <p>4 Кнопка (просмотр).....18</p> <p>5 Кнопка (Wi-Fi)56, 50</p> <p>6 Поворотный мультиселектор (мультиселектор)*.....18, 21, 48</p> <p>7 Кнопка (применить выбор).....48</p> <p>8 Кнопка (удалить)19</p>	<p>9 Кнопка MENU (меню)47</p> <p>10 Крышка батарейного отсека/ гнезда для карты памяти7</p> <p>11 Рычаг блокировки.....7</p> <p>12 Крышка разъема питания (для подключения дополнительного сетевого блока питания)</p> <p>13 Штативное гнездо</p> <p>14 Динамик</p> <p>15 Монитор.....3</p> <p>16 Кнопка (карта).....55</p>
---	---

* В тексте инструкций также именуется "мультиселектор".

Монитор

Информация, отображаемая на мониторе во время съемки и просмотра, зависит от настроек и от характера работы фотокамеры.

По умолчанию информация отображается на экране при первом включении фотокамеры и при работе с фотокамерой; информация исчезает с экрана через несколько секунд (когда для параметра **Информация о фото** установлено значение **Авто** в пункте **Настройка монитора** (📖54)).

Режим съемки

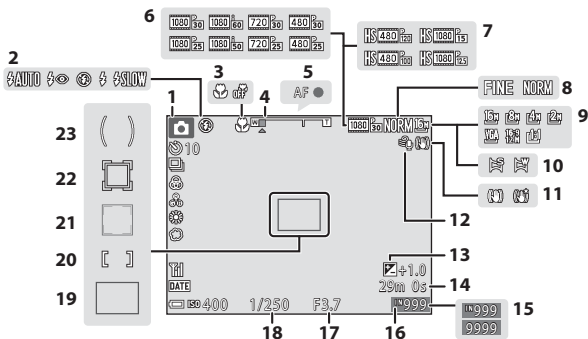

1	Режим съемки.....	20	14	Оставшееся время записи видео	👁️43
2	Режим вспышки.....	35	15	Число оставшихся кадров (фотографии)	13
3	Режим макросъемки.....	39	16	Индикатор внутренней памяти.....	13
4	Индикатор зума.....	17, 39	17	Значение диафрагмы	17, 31
5	Индикатор фокусировки.....	14	18	Выдержка.....	17, 31
6	Параметры видео (видеоролики с нормальной скоростью воспроизведения).....	51, 👁️75	19	Зона фокусировки (АФ с обнаружением объекта) ...	50, 👁️18
7	Параметры видео (видеоролики HS)	51, 👁️76	20	Зона фокусировки (ручная или по центру)	50, 👁️19
8	Качество изображ.....	49, 👁️60	21	Зона фокусировки (распознавание лиц, распознавание питомцев)	50, 👁️7, 👁️16
9	Размер изображения.....	49, 👁️61	22	Зона фокусировки (ведение объекта)	50, 👁️71
10	Простая панорама.....	👁️11	23	Зона центровзвешенного замера	49
11	Символ подавления вибраций	51, 54			
12	Подавл. шумов от ветра.....	51			
13	Значение коррекции экспозиции	41, 43			

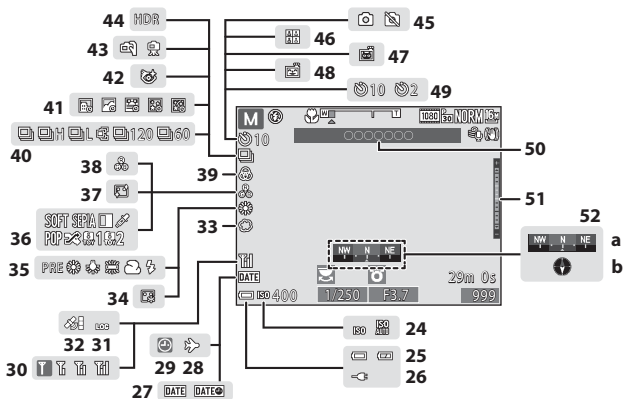

24	Чувствительность	49
25	Индикатор уровня заряда батареи	13
26	Индикатор подключения к сетевому зарядному устройству	
27	Штамп с датой	54
28	Символ пункта назначения	95
29	Индикатор "Дата не установлена"	8
30	Индикатор связи Wi-Fi	56
31	Показ журнала	39
32	Прием информации о местоположении	34
33	Софт-фильтр	25
34	Тон кожи	25
35	Режим баланса белого	49
36	Специальн. эффекты	28
37	Смягчение тона кожи	25, 29
38	Тон	42
39	Насыщенность	42

40	Режим непрерывной съемки	49
41	Интерв. видео	23
42	Символ отслеживания моргания	50
43	С рук/со штатива	4, 5
44	Освещение сзади (HDR)	6
45	Фотосъемка (в режиме видеосъемки)	46
46	Собств. фотоколлаж	27
47	Автоспуск для портрета питомца	7
48	Таймер улыбки	26
49	Индикатор автоспуска	37
50	Информация о названиях географических объектов (POI)	34
51	Индикатор экспозиции	33
52	Показ компаса	91
	(а) Индикатор направления	
	(б) Компас	

Режим просмотра

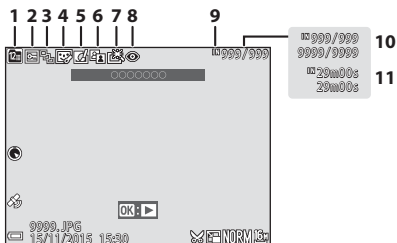

- 1** Символ списка по дате 23
- 2** Символ защиты 52, 84
- 3** Отображение последовательности (если выбрана настройка **Отдельные снимки**) 53, 86
- 4** Символ "глянцевого" ретуширования 52, 28
- 5** Символ быстрых эффектов 18, 26

- 6** Символ D-Lighting 52, 27
- 7** Индикатор быстрой обработки 52, 27
- 8** Подавление эффекта "красных глаз" 52, 28
- 9** Индикатор внутренней памяти 13
- 10** Номер текущего кадра/ общее число кадров
- 11** Длина видеоролика или истекшее время просмотра

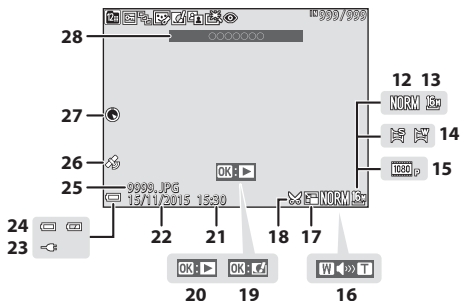

12	Качество изображ	49,	60	21	Время записи
13	Размер изображения	49,	61	22	Дата записи
14	Простая панорама		11	23	Индикатор подключения к сетевому зарядному устройству
15	Параметры видео	51,	75	24	Индикатор уровня заряда батареи..... 13
16	Индикатор громкости		47	25	Номер и тип файла..... 111
17	Символ уменьшения снимка	52,	30	26	Индикатор записанных данных о местонахождении..... 34
18	Символ кадрирования..... 21, 31			27	Показ компаса (компас)..... 91
19	Индикатор быстрых эффектов			28	Информация о названиях географических объектов (POI)..... 34
20	Индикатор просмотра простой панорамы Указатель воспроизведения последовательности Индикатор воспроизведения видеоролика				

Подготовка к съемке

Установка батареи и карты памяти



- Проверив ориентацию клеммы батареи, сдвиньте оранжевую защелку батареи (3) и до упора вставьте батарею внутрь (4).
- Вставьте карту памяти до щелчка (5).
- Будьте внимательны. Если батарея или карта памяти установлены неправильно, могут возникнуть неполадки в работе.

Форматирование карты памяти

При первой установке в фотокамеру карты памяти, которая ранее использовалась в других устройствах, обязательно отформатируйте ее в этой фотокамере. Вставьте карту памяти в фотокамеру, нажмите на кнопку **MENU** и выберите **Форматир. карточки** в меню настройки (📖 54).

Извлечение батареи и карты памяти

Выключите фотокамеру. Убедитесь, что индикатор включения питания и монитор выключены, затем откройте батарейный отсек/гнездо для карты памяти.

- Сдвиньте защелку батареи, чтобы извлечь батарею.
- Аккуратно толкните карту памяти внутрь, чтобы она частично выдвинулась наружу.
- Обращайтесь с фотокамерой, батареей и картой памяти осторожно. Если фотокамера только что использовалась, они могут быть горячими.

Внутренняя память и карты памяти

Данные фотокамеры, в том числе изображения и видеоролики, можно сохранять либо в ее внутренней памяти, либо на карте памяти. Чтобы использовать внутреннюю память фотокамеры, необходимо извлечь карту памяти.

Зарядка батареи

- 1 Установив батарею, подключите фотокамеру к электрической розетке.

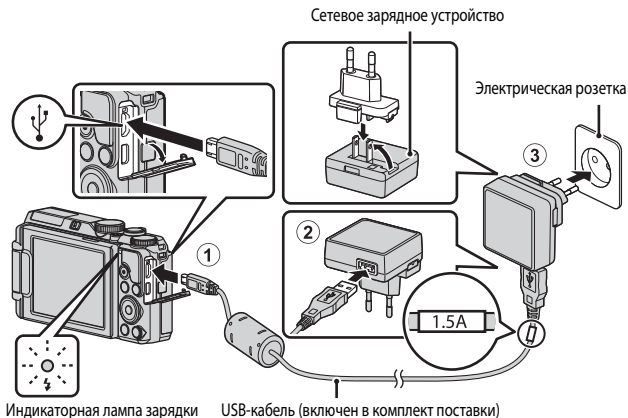

Если в комплект фотокамеры входит сетевой переходник*, подсоедините его к сетевому блоку питания. Попытка отсоединить сетевой переходник с применением силы может привести к повреждению.

* Форма переходника зависит от страны или региона, в котором приобретена фотокамера. Этот этап можно пропустить, если сетевой переходник имеет постоянное соединение с сетевым зарядным устройством.

- При нормальной зарядке индикаторная лампа медленно мигает зеленым.
- После завершения зарядки индикаторная лампа гаснет. Для зарядки полностью разряженной батареи требуется примерно 2 часа 20 минут.
- Батарея не заряжается, если индикаторная лампа зарядки быстро мигает зеленым. Возможные причины этой неполадки перечислены ниже.
 - Температура окружающей среды не подходит для зарядки.
 - Неправильно подсоединен USB-кабель или сетевой блок питания.
 - Батарея повреждена.

- 2 Отсоедините сетевое зарядное устройство от розетки, затем отсоедините USB-кабель.

USB-кабель. Примечания

- Не используйте кабель USB, отличный от UC-E21. Использование кабеля USB, отличного от UC-E21, может привести к перегреву, возгоранию или поражению электрическим током.
- Подсоедините разъемы, соблюдая правильную ориентацию. Вставляя и извлекая разъемы, не удерживайте их под углом.

Зарядка батареи. Примечания

Ни при каких обстоятельствах не используйте устройства любых иных марок или моделей кроме сетевого зарядного устройства EH-71P и не используйте имеющийся в продаже сетевой блок питания USB или зарядное устройство для мобильного телефона. Несоблюдение этой меры предосторожности может привести к перегреву или повреждению фотокамеры.

Зарядка через компьютер или с помощью зарядного устройства для батареи

- Фотокамеру также можно зарядить, подключив ее к компьютеру.
- Батарее можно зарядить отдельно от фотокамеры с помощью зарядного устройства MH-65 (приобретается отдельно).

Открытие и изменение угла монитора

Изменение угла монитора удобно, если во время съемки фотокамера находится в высоком или в низком положении, а также для съемки автопортретов.

В обычных условиях съемки экран монитора должен быть прижат к корпусу фотокамеры и развернут наружу (③).

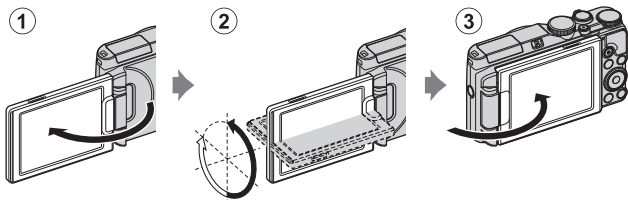

Когда фотокамера не используется, для защиты от царапин и грязи экран монитора должен быть прижат к корпусу фотокамеры и развернут внутрь.



Монитор. Примечания

Изменяя положение монитора, не прикладывайте чрезмерные усилия и перемещайте монитор медленно, не превышая диапазон регулировки, чтобы не повредить соединительные элементы.

Включение фотокамеры. Настройка языка экранной информации, даты и времени

При первом включении фотокамеры на дисплее отобразится экран выбора языка и экран настройки даты и времени для часов, встроенных в фотокамеру.

1 Чтобы включить фотокамеру, нажмите выключатель питания.

- Включится монитор.
- Для выключения фотокамеры еще раз нажмите выключатель питания.
- Выключатель питания активируется через несколько секунд после установки батареи.

Подождите несколько секунд перед тем как нажать на выключатель питания.

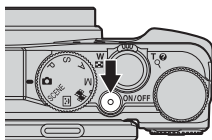

2 Нажмите кнопку мультиселектора ▲▼, выберите нужный язык и нажмите кнопку OK.

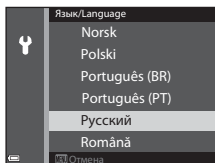

3 Выберите Да и нажмите кнопку OK.

4 Выберите часовой пояс и нажмите кнопку OK.

- Нажмите ▲. Над изображением карты появится символ ☀, и будет активирован режим летнего времени. Нажмите ▼, чтобы отключить эту настройку.

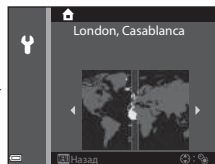

5 С помощью ▲▼ выберите формат даты и нажмите на кнопку OK.

6 Задайте дату и время и нажмите кнопку **OK**.

- Используйте **◀▶**, чтобы выбрать поле; используйте **▲▼**, чтобы задать дату и время.
- Выберите поле минут и нажмите на кнопку **OK**, чтобы подтвердить заданные настройки.

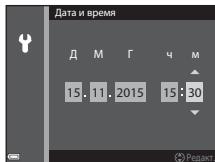

7 Когда откроется диалоговое окно подтверждения, с помощью **▲▼** выберите **Да** и нажмите кнопку **OK**.

- После завершения настройки объектив выдвигается наружу, и фотокамера переходит в режим съемки.

Изменение языковых настроек, настроек даты и времени

- Эти настройки можно изменить с помощью пунктов **Язык/Language** и **Часовой пояс и дата** в меню настройки **Y** (154).
- Режим летнего времени можно активировать или отключить с помощью меню настройки **Y**, выбрав пункты **Часовой пояс и дата** и **Часовой пояс**. Если функция летнего времени активирована, часы переводятся на один час вперед; если эта функция отключена, часы переводятся на один час назад.





Батарея часов

- Часы фотокамеры питаются от встроенной резервной батарейки. Зарядка резервной батарейки осуществляется, если в фотокамеру установлена основная батарея или фотокамера подключена к дополнительному сетевому блоку питания. Эта батарейка может сохранять информацию о дате и времени в течение нескольких дней после примерно 10 часов зарядки.
- Если резервная батарейка фотокамеры разрядится, то при включении фотокамеры на дисплее отобразится меню настройки даты и времени. Задайте дату и время еще раз (111).

Базовые операции съемки и просмотра

Съемка в режиме (Авто)

1 Поверните диск выбора режимов в положение .

- Фотокамера выберет режим  (Авто), подходящий для съемки в обычных условиях.
- Индикатор уровня заряда батареи
 - : Высокий уровень заряда батареи.
 - : Низкий уровень заряда батареи.
- Число оставшихся кадров
 -  означает, что в фотокамеру не вставлена карта памяти, и снимки сохраняются во внутренней памяти.

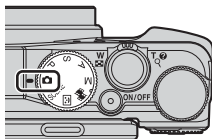

Индикатор уровня
заряда батареи

Число оставшихся
кадров

2 Удерживайте фотокамеру в устойчивом положении.

- Пальцы и посторонние предметы не должны заслонять и касаться объектива, вспышки, лампы вспомогательной подсветки АФ, микрофона и динамика.
- При съемке в портретной ("вертикальной") ориентации вспышка должна располагаться над объективом.

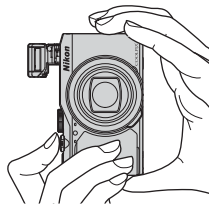

3 Скомпонуйте кадр.

- Поверните рычажок зуммирования, чтобы изменить положение зума объектива (17).

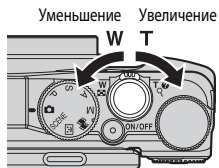

4 Нажмите спусковую кнопку затвора наполовину.

- Когда объект окажется в фокусе, зона фокусировки или индикатор фокусировки будут подсвечены зеленым.
- При использовании цифрового зума фотокамера фокусируется в центре кадра, и зона фокусировки не отображается.
- Мигающая подсветка зоны или индикатора фокусировки указывает на то, что фотокамера не может сфокусироваться. Измените компоновку кадра и снова попробуйте нажать спусковую кнопку затвора наполовину.

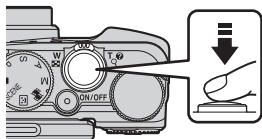

5 Не отпуская палец, нажмите спусковую кнопку затвора до конца.





Сохранение снимков или видеороликов. Примечания

Индикатор, показывающий количество оставшихся снимков или максимальную продолжительность видеозаписи, мигает во время сохранения изображений или видеороликов. **Не открывайте крышку батарейного отсека/гнезда карты памяти для извлечения батареи или карты памяти** при мигающем индикаторе. Это может привести к потере данных, повреждению фотокамеры или карты памяти.





Функция автовыключения

- Если примерно в течение одной минуты не выполняются никакие операции, монитор выключается, фотокамера переходит в режим ожидания, а затем начинает мигать индикатор включения питания. Пробыв в режиме ожидания приблизительно три минуты, фотокамера выключается.
- Чтобы снова включить монитор фотокамеры, находящейся в режиме ожидания, выполните какую-нибудь операцию, например, нажмите на ключатель питания или на кнопку спуска затвора.



Использование штатива

- Рекомендуется использовать штатив, чтобы придать фотокамере устойчивое положение, в следующих ситуациях:
 - Съемка в условиях слабой освещенности, если выбран режим вспышки  (Выкл.)
 - Телескопическое положение зума
- Если во время съемки используется штатив, задайте для параметра **Фотография VR** значение **Выкл.** в меню настройки ( 54), чтобы не возникли искажения, связанные с работой этой функции.

Использование вспышки

Если требуется использование вспышки, например, при съемке в условиях плохого освещения или когда объект съемки освещен сзади, убедитесь, что вспышка переведена в поднятое положение с помощью переключателя .

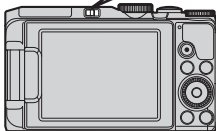
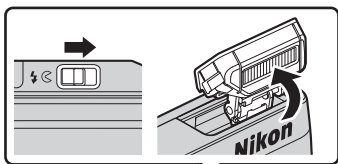

- Если вспышка не используется, осторожно опустите ее вниз до щелчка.



Индикаторная лампа вспышки

- Состояние вспышки можно подтвердить, нажав спусковую кнопку затвора наполовину.
 - Горит: вспышка сработает при нажатии спусковой кнопки затвора до конца.
 - Мигает: вспышка заряжается. Фотокамера не может выполнять съемку.
 - Не горит: вспышка не сработает в момент съемки.
- При низком уровне заряда батареи монитор выключается в процессе зарядки вспышки.

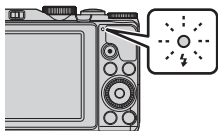

Использование зума

При перемещении рычажка зуммирования изменяется положение объектива.

- Увеличение масштаба: переместите в направлении **T**.
- Чтобы отдалить объект съемки и увеличить область кадра: переместите в направлении **W**.

При включении фотокамеры выбирается максимальное широкоугольное положение зума.

- При перемещении рычажка зуммирования на экране съемки отображается индикатор зума.
- Чтобы включить цифровой зум, с помощью которого можно дополнительно увеличить объект съемки (примерно в 4 раза в сравнении с максимальным оптическим увеличением), после того как будет достигнут максимальный оптический зум, переместите и удерживайте рычажок зуммирования в положении **T**.

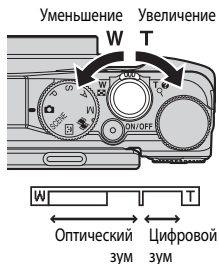



Цифровой зум

Индикатор зума подсвечивается синим при включении цифрового зума, а при дальнейшем увеличении зума подсвечивается желтым.

- Индикатор зума синий: качество изображения при использовании динамического точного зума ухудшается неощутимо.
- Индикатор зума желтый: в некоторых ситуациях качество изображения существенно ухудшается.
- Когда изображение имеет меньший размер, индикатор остается синим на более широкой области.

Спусковая кнопка затвора

<p>Нажатие наполовину</p> 	<p>Чтобы задать фокусировку, выдержку и экспозицию, слегка нажмите на спусковую кнопку затвора (до точки, в которой возникнет небольшое сопротивление). Фокусировка и экспозиция остаются заблокированными, пока спусковая кнопка затвора удерживается нажатой наполовину.</p>
<p>Нажатие до конца</p> 	<p>Чтобы выполнить съемку, нажмите на спусковую кнопку затвора до конца. Нажимая на спусковую кнопку затвора, не прикладывайте усилие, поскольку это может вызвать дрожание фотокамеры, и снимки могут получиться размытыми. Нажимайте кнопку плавно.</p>



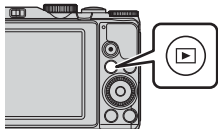

Просмотр снимков

1 Чтобы перейти в режим просмотра, нажмите на кнопку  (просмотр).

- Если фотокамера выключена, ее можно включить в режиме просмотра, нажав и удерживая кнопку  (просмотр).



2 Выберите снимок для просмотра с помощью мультиселектора.

- Нажмите и удерживайте кнопку  для быстрой прокрутки изображений.
- Снимки также можно выбирать путем вращения мультиселектора.
- Для просмотра записанного видеоролика нажмите .
- Для перехода в режим съемки нажмите кнопку  или спусковую кнопку затвора.
- Если в режиме полнокадрового просмотра на экране отображается символ , нажмите на кнопку , чтобы применить к изображению какой-либо эффект.

Показ предыдущего снимка



Показ следующего снимка

- Поверните рычажок зуммирования в направлении  в режиме полнокадрового просмотра, чтобы увеличить изображение.







- В режиме полнокадрового просмотра поверните рычажок зуммирования в направлении , чтобы перейти в режим просмотра уменьшенных изображений и вывести на экран несколько снимков.

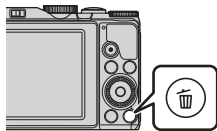

Удаление снимков

- 1 Нажмите кнопку  (удалить), чтобы удалить снимок, отображенный на мониторе в данный момент.



- 2 Нажмите кнопку мультиселектора  , выберите нужный метод удаления и нажмите кнопку .

- Чтобы отменить операцию удаления, нажмите кнопку **MENU**.
- Если выбрана опция **Удалить выбр. снимки**, см. раздел "Экран выбора изображений" (□53).

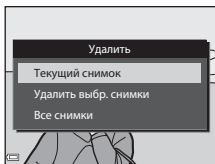

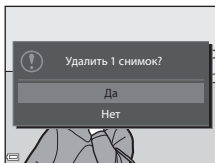

- 3 Выберите **Да** и нажмите кнопку .

- Удаленные снимки восстановить нельзя.



Удаление изображений, снятых в режиме непрерывной съемки (последовательности изображений)

- Изображения, снятые в режиме непрерывной съемки, сохраняются как последовательность, и в режиме просмотра отображается только первый снимок последовательности (основной снимок).
- Если на экране показан основной снимок последовательности, можно удалить все снимки, входящие в последовательность, нажав на кнопку .
- Чтобы удалить из последовательности индивидуальные снимки, нажмите кнопку . Снимки будут выведены на экран по отдельности. Используйте для их удаления кнопку .



Удаление снимка в режиме съемки

В режиме съемки нажмите на кнопку , чтобы удалить последний сохраненный снимок.

Изменение режима съемки

Поверните диск выбора режимов, чтобы выбрать один из нижеуказанных режимов съемки.

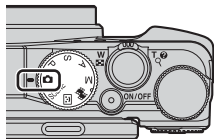

- **Режим  (Авто)**

Используется в обычных условиях съемки.

- **SCENE (Сюжетный режим)**

Выбираются оптимальные настройки в соответствии с заданным сюжетным режимом.

При использовании функции "Автоматический выбор сюжета" фотокамера, наведенная на объект съемки, автоматически определяет сюжет, и для съемки выбираются настройки, соответствующие этому сюжету.

При съемке в сюжетном режиме интервального видео фотокамера автоматически выполняет 300 снимков с заданным интервалом ( **1080/30p**); длина видеоролика составляет примерно 10 секунд.

В режиме специальных эффектов во время съемки к снимкам можно применить различные эффекты.

- **Режим  (Интеллект. портрет)**

Используйте "глянцевое" ретуширование, чтобы улучшить качество изображения лиц.

Используйте при фотосъемке таймер улыбки или функцию собственного фотоколлажа.





- **Режим  (Короткий видеоролик)**

Короткий видеоролик ( **1080/30p** или  **1080/25p**) длиной не более 30 секунд можно создать, записав и автоматически скомбинировав несколько видеоклипов продолжительностью в несколько секунд каждый.

- **Режимы P, S, A, M**

Выбирайте эти режимы, если необходим больший контроль над выдержкой и диафрагмой.

Запись видеороликов

Откройте экран съемки и нажмите на кнопку  ( запись видео), чтобы начать запись видеоролика. Чтобы остановить запись, снова нажмите на кнопку  (.

- Выберите видеоролик в режиме полнокадрового просмотра и нажмите на кнопку , чтобы его воспроизвести.

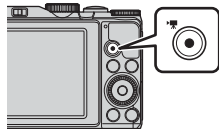

Функции, настраиваемые с помощью мультиселектора (в режиме съемки)

Открыв экран съемки, воспользуйтесь мультиселектором ▲ (⚡) ◀ (⌚) ▼ (🌸) ▶ (📷), чтобы настроить описанные ниже функции.



- ⚡ **Режим вспышки**

Когда вспышка находится в приподнятом положении, режим вспышки можно выбрать в соответствии с условиями съемки.

- ⌚ **Автоспуск**

Срабатывание затвора происходит через 10 секунд или через 2 секунды после нажатия на кнопку спуска затвора.

- 🌸 **Режим макросъемки**

Макросъемка используется для съемки близко расположенных объектов.

- 📷 **Креативный ползунок (📷 яркость (коррекция экспозиции), 🌸 насыщенность и 🌸 тон)**

В режиме 📷 (Авто), в сюжетном режиме и в режиме коротких видеороликов можно настроить яркость (коррекцию экспозиции) всего снимка.

В режиме **P, S, A, M** можно настроить яркость, насыщенность и тон всего снимка.

В режиме интеллектуального портрета можно применить "глянцевое" ретуширование, чтобы улучшить изображение лиц.

Доступные функции зависят от режима съемки.

Функции съемки



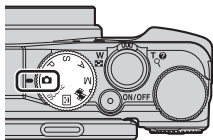

Режим (Авто)

Используется в обычных условиях съемки.

- Обнаружив лицо, фотокамера фокусируется на нем (выполняется распознавание лиц).



Функции, доступные в режиме (Авто)

- Режим вспышки ( 35)
- Автоспуск ( 37)
- Режим макросъемки ( 39)
- Коррекция экспозиции ( 43)
- Меню съемки ( 49)

Сюжетный режим (съемка в соответствии с сюжетом)

После того как выбран сюжет, настройки фотокамеры автоматически оптимизируются для соответствующего сюжетного режима.

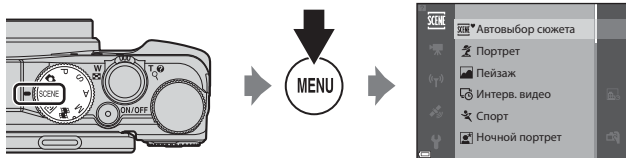

Нажмите на кнопку **MENU** (меню), чтобы открыть сюжетное меню, и выберите сюжет с помощью мультиселектора.

Автовыбор сюжета (настройка по умолчанию) (3)	Сумерки/рассвет ^{1,2,3}
Портрет	Ночной пейзаж (5) ^{1,2}
Пейзаж ^{1,2}	Макро (5)
Интерв. видео (9) ²	Еда (5)
Спорт (4) ²	Фейерверк (6) ^{1,3}
Ночной портрет (4)	Освещение сзади (6) ²
Праздник/в помещ. (4) ²	Простая панорама (11)
Пляж ²	Портрет питомца (7)
Снег ²	Специальн. эффекты (8) ²
Закат ^{2,3}	

¹ Фотокамера фокусируется на бесконечность.

² Фотокамера фокусируется на объекте в центре кадра.

³ Учитывая длительную выдержку, рекомендуется использовать штатив. При использовании штатива для обеспечения устойчивости фотокамеры задайте для параметра **Фотография VR** значение **Выкл.** в меню настройки (54).

Просмотр описания (справочной информации) каждого сюжета

Выберите сюжет и переместите рычажок зуммирования (📖1) в направлении **T** (🔍), чтобы прочитать описание этого сюжета. Для возвращения на предыдущий экран снова поверните рычажок зуммирования в направлении **T** (🔍).

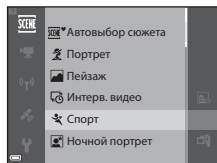

Режим интеллектуального портрета (Коррекция лиц в процессе съемки)

Чтобы скорректировать на снимке лица, можно использовать при съемке эффект "глянцевого" ретуширования.

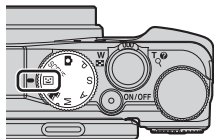

1 Нажмите на кнопку мультиселектора ►.



2 Примените эффект.

- Выберите желаемый эффект с помощью кнопки ◀▶.
- С помощью ▲▼ выберите интенсивность эффекта.
- Можно одновременно применить несколько эффектов.

Смягчение тона кожи, Тон кожи,
 Софт-фильтр, Насыщенность,
 Яркость (Эксп. +/-)

- Выберите **X Выход**, чтобы скрыть ползунок.
- После того как желаемые эффекты конфигурированы, нажмите на кнопку **OK**, чтобы применить их.



3 Скомпонуйте кадр и нажмите спусковую кнопку затвора.

Режим интеллектуального портрета. Примечания

Интенсивность эффекта на снимке, который отображается на экране съемки, и на сохранённом изображении может быть неодинаковой.

Функции, доступные в режиме интеллектуального портрета

- “Глянцевое” ретушир. (📖25)
- Таймер улыбки (📖26)
- Собств. фотоколлаж (📖27)
- Режим вспышки (📖35)
- Автоспуск (📖37)
- Меню “Интеллект. портрет” (📖50)

Использование таймера улыбки

Если нажата кнопка мультиселектора ◀, чтобы выбрать  **Таймер улыбки**, а затем нажата кнопка **OK**, фотокамера автоматически выполнит спуск затвора, когда будет обнаружено улыбающееся лицо.

- Функцию “глянцевого” ретуширования следует задать до того, как будет выбран таймер улыбки (📖25).
- Работа таймера улыбки прекращается после нажатия на кнопку спуска затвора.

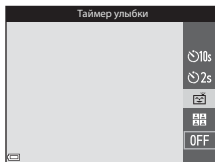

Таймер улыбки. Примечания

- В некоторых условиях съемки фотокамера не обнаруживает лица и не распознает улыбки (👓16). Для съемки также можно нажать спусковую кнопку затвора.
- Эта функция может быть недоступна для использования в комбинации с другими функциями (📖44).

Если индикатор автоспуска мигает

Если используется таймер улыбки, индикатор автоспуска начинает мигать, когда фотокамера обнаруживает лицо, и интенсивно мигает сразу же после спуска затвора.

Использование функции “Собств. фотоколлаж”

Фотокамера может выполнить серию снимков (от 4 до 9) через определённые интервалы времени и сохранить их как единое изображение (коллаж).



1 С помощью кнопки мультиселектора ◀ выберите **Собственный фотоколлаж** и нажмите на кнопку **OK**.

- На экране появится диалоговое окно подтверждения.
- Если нажать на кнопку **MENU** и выбрать **Собственный фотоколлаж** до нажатия на ◀, можно задать настройки для параметров **Число снимков**, **Интервал** и **Звук затвора** (📖50).
- Если после съёмки необходимо выполнить “гляцевое” ретуширование, этот эффект следует задать до того как будет выбрана функция собственного фотоколлажа (📖25).

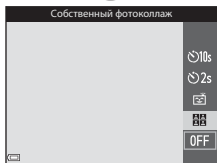

2 Выполните съёмку.

- После нажатия на кнопку спуска затвора начинается обратный отсчёт времени (примерно пять секунд), и спуск затвора происходит автоматически.
- Фотокамера автоматически выполнит спуск затвора для съёмки остальных снимков. Обратный отсчёт начинается примерно за три секунды до начала съёмки.
- Количество снимков обозначается на мониторе символом ○. Во время съёмки он подсвечен зелёным, а после окончания съёмки становится белым.
- После того как съёмка заданного количества снимков завершена, выполняется сохранение коллажа.
- Каждый снимок сохраняется отдельно, как индивидуальное изображение, в дополнение к коллажу.



Функция собственного фотоколлажа. Примечания

- Если кнопка спуска затвора нажата до того, как выполнено заданное количество снимков, съёмка отменяется, и коллаж не сохраняется. Снимки, выполненные до момента отмены съёмки, сохраняются по отдельности.
- Эта функция может быть недоступна для использования в комбинации с другими функциями (📖44).

Режим коротких видеороликов (Комбинирование видеоклипов для создания коротких видеороликов)

Короткий видеоролик (1080 P 1080/30p или 1080 P 1080/25p) длиной не более 30 секунд можно создать, записав и автоматически скомбинировав несколько видеоклипов продолжительностью в несколько секунд каждый.

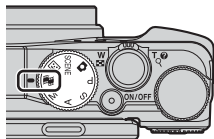

1 Нажмите на кнопку MENU (меню) и конфигурируйте настройки видеозаписи.

- **Число снимков:** Задайте количество видеоклипов, которые будет записывать фотокамера, и длительность записи каждого видеоклипа. По умолчанию фотокамера записывает 15 видеоклипов по 2 секунды каждый для создания 30-секундного короткого видеоролика.
- **Специальн. эффекты:** Во время видеосъемки могут быть применены различные эффекты (8). Эффекты, задаваемые для каждого видеоклипа, можно менять.
- **Фоновая музыка:** Выберите фоновую музыку. Для предварительного просмотра поверните рычажок зуммирования (1) в направлении T (Q).
- Задав настройки, нажмите на кнопку MENU или на кнопку спуска затвора для выхода из меню.

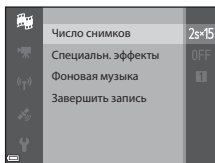

2 Нажмите на кнопку (RECORD) запись видео), чтобы начать запись видеоклипа.

- Фотокамера прекращает запись видеоклипа, когда истекает время, заданное на шаге 1.
- Запись видеоклипа можно приостановить. См. раздел "Приостановка записи видео" (30).



3 Снятый видеоклип можно проверить и удалить.

- Для проверки нажмите на кнопку OK.
- Для удаления нажмите на кнопку W. Можно удалить последний записанный видеоклип или все видеоклипы.
- Чтобы продолжить запись видеоклипов, снова выполните операцию, описанную на шаге 2.
- Чтобы изменить эффекты, вернитесь к шагу 1.

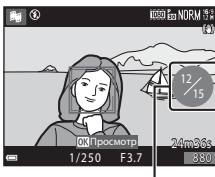

Количество записанных видеоклипов

4 Сохраните короткий видеоролик.

- Короткий видеоролик сохраняется после того, как фотокамера завершит запись заданного количества видеоклипов.
- Чтобы сохранить короткий видеоролик до того, как фотокамера завершит запись заданного количества видеоклипов, нажмите на кнопку **MENU** на экране съемки в тот момент, когда запись видеоклипа не производится, а затем выберите **Завершить запись**.
- В момент сохранения короткого видеоролика видеоклипы удаляются.

Операции, выполняемые во время просмотра видеоклипов

Чтобы отрегулировать громкость во время просмотра видеоклипа, поверните рычажок зуммирования (1).

Кнопки управления просмотром отображаются на мониторе.

Перечисленные ниже операции можно выполнить, выбрав с помощью кнопки мультиселектора ◀▶ нужный элемент управления, а затем нажав кнопку **OK**.



Кнопки управления просмотром

Функция	Символ	Описание
Обратная перемотка	◀	Для обратной перемотки видеоролика удерживайте нажатой кнопку OK .
Перемотка вперед	▶	Для перемотки вперед удерживайте нажатой кнопку OK .
Пауза	⏸	Остановка просмотра. В режиме паузы могут быть выполнены перечисленные ниже операции.
		◀◀ Покадровая обратная перемотка видеоролика. Для непрерывной обратной перемотки удерживайте нажатой кнопку OK .
		▶▶ Покадровая перемотка видеоролика вперед. Для непрерывной перемотки вперед удерживайте нажатой кнопку OK .
		▶ Возобновление просмотра.
Завершение просмотра	■	Возврат на экран съемки.
Завершение записи	☐	Сохраните короткий видеоролик, сформировав его из записанных видеоклипов.

✓ Запись короткого видеоролика. Примечания





- Если не установлена карта памяти, фотокамера не может выполнять видеосъемку.
- Не заменяйте карту памяти до тех пор, пока не будет завершено сохранение короткого видеоролика.



Приостановка записи видео

- Чтобы получить снимок с качеством изображения **Normal** и размером изображения **16:9 4608 x 2592**, нажмите на кнопку спуска затвора на экране съемки в тот момент, когда видео не записывается.
- Можно приостановить запись видео и просмотреть снимки или выбрать другие режимы для фотосъемки. Запись видео возобновляется после возврата в режим  (короткий видеоролик).

Функции, доступные в режиме коротких видеороликов

- Автоспуск ( 37)
- Режим макросъемки ( 39)
- Коррекция экспозиции ( 43)
- Меню параметров видео ( 51)

Режимы P, S, A, M (настройка экспозиции для съемки)

Над процессом съемки можно получить больший контроль, настраивая вручную выдержку и диафрагму. Настройки также можно отрегулировать в соответствии с условиями съемки и типами снимков.

- Вы можете выбрать способ, который фотокамера использует при выборе участка кадра для фокусировки, изменив настройку **Режим зоны АФ** (📖50).

Если задано значение **АФ с обнаруж. объекта** (настройка по умолчанию), фотокамера обнаруживает основной объект съемки и фокусируется на нем. Если обнаружено лицо, фотокамера автоматически отдает ему приоритет при фокусировке.

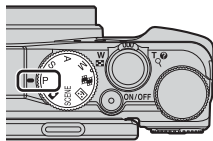

Поворотом диска управления или мультиселектора выберите значение выдержки и диафрагмы.

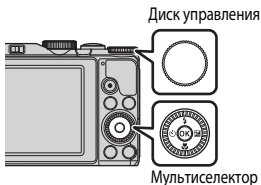

Режим экспозиции	Выдержка	Диафрагма
P Програм. авто. режим (📖33)	Регулируется автоматически (гибкая программа активируется диском управления или мультиселектором).	
S Авто с приор. выдерж. (📖33)	Регулируется диском управления или мультиселектором.	Регулируется автоматически.
A Авто с приор. диафр. (📖33)	Регулируется автоматически.	Регулируется диском управления или мультиселектором.
M Ручной (📖33)	Регулируется диском управления.	Регулируется мультиселектором.

Экспозиция

Процедура создания снимков с нужной яркостью (экспозицией) путем регулировки выдержки или диафрагмы называется "определением экспозиции".

Количество фонового пространства не в фокусе и динамизм снимков меняются в зависимости от сочетания выдержки и диафрагмы даже при одинаковой экспозиции.

Регулировка выдержки



Более 1/1000 с



Менее 1/30 с

Изменение значения диафрагмы



Большое значение диафрагмы (малое число f)
 $f/3.7$



Малое значение диафрагмы (большое число f)
 $f/8$



Диапазон регулировки выдержки

Диапазон регулировки выдержки зависит от положения зума, диафрагмы и чувствительности.



Значение диафрагмы (число F) и зум

Большие диафрагмы (выражены меньшими числами f) пропускают в фотокамеру большее количество света, меньшие диафрагмы (большие числа f) – меньшее.

Значение диафрагмы вариообъектива фотокамеры меняется в зависимости от положения зума.

Р Програм. авто. режим

Используется для автоматического управления экспозицией.

- С помощью мультиселектора можно выбрать различные сочетания выдержки и диафрагмы ("гибкая программа"), не изменяя экспозицию. Когда действует гибкая программа, в верхнем левом углу монитора, рядом с индикатором режима (**Ж**), появляется символ гибкой программы (**P**).
- Чтобы отменить гибкую программу, поворачивайте диск управления или мультиселектор, пока не исчезнет символ гибкой программы (**Ж**). При выборе другого режима съемки и при выключении фотокамеры гибкая программа также отменяется.

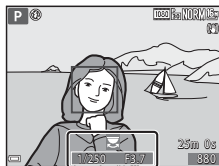

S Авто с приор. выдержк.

Используется для съемки движущихся объектов с короткой выдержкой или для того, чтобы подчеркнуть движение объекта с помощью длительной выдержки.

- Выдержку также можно задать вращением диска управления или мультиселектора.

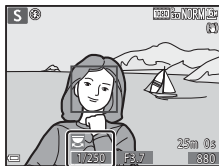

A (Авто с приор. диафр.)

Используется для получения эффекта размытого заднего плана или для обеспечения резкости как на переднем плане, так и на заднем.

- Диафрагму также можно задать вращением диска управления или мультиселектора.

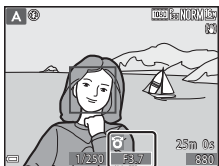

M (Ручной)

Используется для управления экспозицией в соответствии с требованиями съемки.

- При настройке диафрагмы или выдержки индикатор выдержки отображает на экране монитора отклонение от значения экспозиции, измеренного фотокамерой. Отклонение на индикаторе экспозиции отображается в единицах EV (от -2 до +2 EV с шагом 1/3 EV).
- Выдержку можно отрегулировать диском управления, диафрагму – мультиселектором.

Индикатор экспозиции

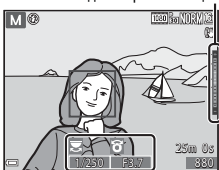





Фотосъемка. Примечания

- Если зуммирование выполняется после задания экспозиции, варианты экспозиции или значение диафрагмы могут быть изменены.
- Если объект съемки слишком темный или слишком яркий, подходящую экспозицию в некоторых случаях подобрать невозможно. В таких ситуациях мигает индикатор выдержки или индикатор диафрагмы (в режимах **P**, **S** и **A**) или загорается красная подсветка индикатора экспозиции (в режиме **M**) при нажатии наполовину кнопки спуска затвора. Измените значение выдержки или диафрагмы.

Чувствительность. Примечания



Если для параметра **Чувствительность** (49) задано значение **Авто** (настройка по умолчанию), **ISO 125–400** или **ISO 125–800**, чувствительность в режиме **M** имеет фиксированное значение ISO 125.

Функции, доступные в режимах P, S, A, M

- Режим вспышки (35)
- Автоспуск (37)
- Режим макросъемки (39)
- Креативный ползунок (40)
- Меню съемки (49)



Режим вспышки

Когда вспышка находится в приподнятом положении, режим вспышки можно выбрать в соответствии с условиями съемки.

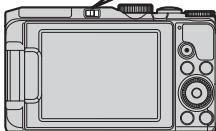
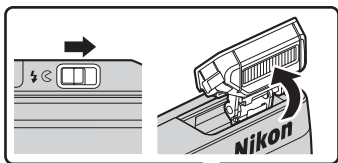

- 1** Чтобы перевести вспышку в рабочее положение, используйте переключатель  .

- Если вспышка опущена, ее работа заблокирована, и отображается символ .



- 2** Нажмите на кнопку мультиселектора  (.



- 3** Выберите желаемый режим работы вспышки ( 36) и нажмите на кнопку .

- Если настройка не применена (кнопка  не нажата в течение нескольких секунд), выбор отменяется.

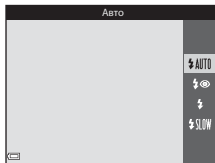

Доступные режимы вспышки

AUTO Авто

Вспышка срабатывает, если это необходимо, например, при слабой освещенности.

- Символ режима вспышки на экране съемки отображается только на короткое время, после того как задана настройка.
- Недоступно в режимах съемки **P**, **S**, **A** и **M** и в некоторых сюжетных режимах.

Авт. реж. с ум. эф. "кр. глаз"/Подавл. эфф. "кр. глаз"

Уменьшение эффекта "красных глаз" на портрете за счет срабатывания вспышки.

- Подавление эффекта "красных глаз" действует в режимах съемки **P**, **S**, **A** и **M**; вспышка срабатывает для каждого снимка.

Заполняющая вспышка/Стандартная вспышка

Вспышка срабатывает при съемке каждого снимка.

- **Стандартная вспышка** отображается в режимах съемки **P**, **S**, **A** и **M**.

SLOW Медленная синхронизация

Эта настройка подходит для портретной съемки с фоновыми деталями в вечернее или в ночное время.

Вспышка срабатывает при необходимости для освещения основного объекта съемки, а благодаря длительной выдержке на снимке фиксируется слабо освещенный фон.

- Недоступно в режимах съемки **S** и **A** и в некоторых сюжетных режимах.

Настройка режима вспышки

- Доступные режимы работы и настройки вспышки неодинаковы и зависят от режима съемки.
- В режимах съемки **P**, **S**, **A** и **M** настройка будет сохранена в памяти фотокамеры даже после ее выключения.

Авт. реж. с ум. эф. "кр. глаз"/Подавл. эфф. "кр. глаз"

Предварительные вспышки с низкой интенсивностью, предшествующие основной вспышке, уменьшают эффект "красных глаз". Если при сохранении снимка фотокамера обнаруживает "красные глаза", перед сохранением изображения соответствующая область обрабатывается для уменьшения эффекта "красных глаз".

Во время съемки обращайте внимание на следующие аспекты:

- С учетом предварительных вспышек, съемка происходит через небольшой промежуток времени после нажатия на спусковую кнопку затвора.
- Сохранение снимков может занять больше времени, чем обычно.
- Функция подавления эффекта "красных глаз" не во всех случаях позволяет добиться нужного результата.
- В редких случаях подавление эффекта "красных глаз" может быть применено к тем участкам изображения, на которых это не требуется. Если это происходит, выберите другой режим работы вспышки и повторите съемку.

Автоспуск

В фотокамере предусмотрен автоспуск, который дает команду на спуск затвора примерно через 10 секунд или 2 секунды после нажатия на спусковую кнопку затвора.

При использовании штатива для обеспечения устойчивости фотокамеры задайте для параметра **Фотография VR** значение **Выкл.** в меню настройки (📖54).

1 Нажмите на кнопку мультиселектора ◀ (🕒).



2 Выберите 🕒 10s или 🕒 2s, затем нажмите на кнопку OK.

- 🕒 10s (10 секунд): для съемки на мероприятиях, например, на свадьбах.
- 🕒 2s (2 секунды): используется для стабилизации фотокамеры.
- Если настройка не применена (кнопка OK не нажата в течение нескольких секунд), выбор отменяется.
- Если в сюжетном режиме задан режим съемки **Портрет питомца**, отображается символ 🐾 ("Автосп. для пор. пит.") (📖7). Автоспуск использовать нельзя.
- Если для съемки выбран режим интеллектуального портрета, также можно выбрать 📷 (таймер улыбки) или 📷 (собственный фотоколлаж) (📖25).

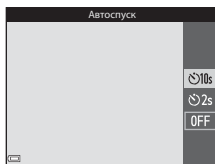

3 Скомпонуйте кадр и нажмите спусковую кнопку затвора наполовину.

- Будут заданы фокусировка и экспозиция.

4 Нажмите спусковую кнопку затвора до конца.

- Начинается обратный отсчет. Индикатор автоспуска мигает, а затем горит непрерывно примерно в течение одной секунды до момента спуска затвора.
- При срабатывании затвора автоспуск переходит в положение **OFF**.
- Чтобы остановить обратный отсчет, еще раз нажмите на спусковую кнопку затвора.

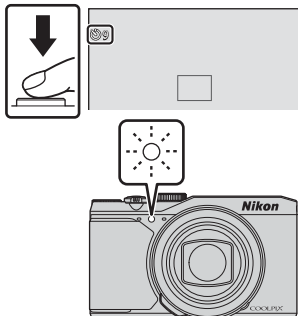

Режим макросъемки (съемка крупным планом)

Макросъемка используется для съемки близко расположенных объектов.

- 1 Нажмите на кнопку мультиселектора ▼ (🌸).



- 2 Выберите ON и нажмите на кнопку OK.

- Если настройка не применена (кнопка OK не нажата в течение нескольких секунд), выбор отменяется.

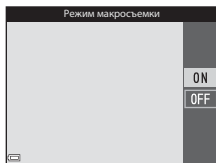

- 3 Переведите рычажок зуммирования в положение, в котором символ 🌸 и индикатор зуммирования подсвечены зеленым.



- Если выбрано положение зума, в котором индикатор зума подсвечен зеленым, фотокамера может сфокусироваться на объектах съемки, находящихся примерно в 10 см от объектива. Если выбрано положение зума, обозначенное символом 🔍, фотокамера может сфокусироваться на объектах съемки, находящихся примерно в 1 см от объектива.

✓ Использование вспышки. Примечания

Вспышка может не освещать полностью объекты съемки, находящиеся на расстоянии менее 50 см.

📎 Настройка режима макросъемки

- Эта настройка может быть доступна не во всех режимах съемки (👁️ 14).
- Если эта настройка применена в режимах съемки P, S, A и M, она будет сохранена в памяти фотокамеры даже после ее выключения.





Креативный ползунок (регулировка яркости (коррекция экспозиции), насыщенности и тона)

Если задан режим съемки **P, S, A** или **M**, креативный ползунок можно использовать для настройки яркости (коррекции экспозиции), насыщенности и тона снимков.

1 Нажмите на кнопку мультиселектора .



2 Выберите элемент и выполните настройку.



- : Выберите элемент.
 - : "Регулировка яркости (коррекция экспозиции)" (📖41).
 - : "Регулировка насыщенности (настройка насыщения)" (📖42).
 - : "Регулировка тона (настройка баланса белого)" (📖42).

-  или вращение: Ползунок перемещается.

Интенсивность эффекта можно изменять, контролируя результат на мониторе.

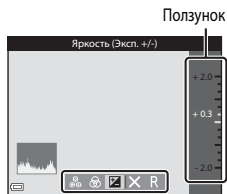
- Чтобы отменить настройки, заданные с помощью креативного ползунка, выберите **R** и нажмите на кнопку .



3 После завершения настройки выберите  и нажмите на кнопку .

- Если нажата кнопка  (кроме случая, когда выбран параметр **R**) или на шаге 2 нажата спусковая кнопка затвора, выбранный эффект будет применен с заданной интенсивностью. После применения эффекта фотокамера возвращается к экрану съемки.

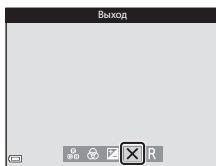

Настройки креативного ползунка

Настройки Яркость (Эксп. +/-), Насыщенность и Тон сохраняются в памяти фотокамеры даже после ее выключения.

Регулировка яркости (коррекция экспозиции)

Регулировка общей яркости изображения.

- Чтобы сделать изображение более ярким, выберите положительную (+) величину.
- Чтобы сделать изображение более темным, выберите отрицательную (-) величину.



✓ **Коррекция экспозиции. Примечания**

Настройка яркости (коррекция экспозиции) недоступна в режиме **M**.

📎 **Использование гистограммы**

Гистограмма – это график распределения тонов на снимке. Она используется в качестве справки при коррекции экспозиции и съемке без вспышки.

- По горизонтальной оси показана яркость пикселей; более темные тона находятся слева, а более светлые – справа. По вертикальной оси показано число пикселей.
- Увеличение коррекции экспозиции смещает распределение тонов вправо, а уменьшение смещает распределение тонов влево.

Регулировка насыщенности (настройка насыщения)

Регулировка общей насыщенности изображения.

- Общая насыщенность изображения увеличивается по мере перемещения ползунка вверх.
Общая насыщенность изображения уменьшается по мере перемещения ползунка вниз.

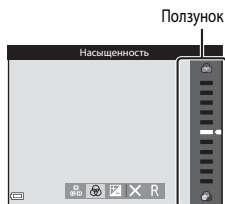

Регулировка тона (настройка баланса белого)

Регулировка общей насыщенности изображения.

- По мере перемещения ползунка вверх изображение становится более красным. По мере перемещения ползунка вниз изображение становится более синим.

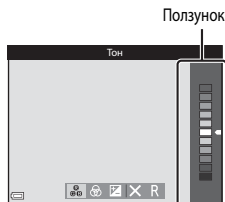

✓ Регулировка тона. Примечания

Эта функция может быть недоступна для использования в комбинации с другими функциями (👁️ 14).

Коррекция экспозиции (регулировка яркости)

Если в качестве режима съемки выбран режим  (авто), сюжетный режим, режим специальных эффектов или коротких видеороликов, можно выполнить регулировку яркости (коррекцию экспозиции).

1 Нажмите на кнопку мультиселектора ► .



2 Выберите значение коррекции экспозиции и нажмите на кнопку .

- Чтобы сделать изображение более ярким, выберите положительную (+) величину.
- Чтобы сделать изображение более темным, выберите отрицательную (-) величину.
- Коррекция экспозиции применяется, даже если кнопка  не нажата.

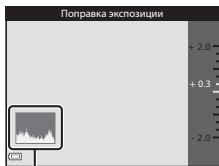

Гистограмма

Величина коррекции экспозиции

- Эта настройка может быть доступна не во всех режимах съемки ( 14).
- Если вспышка используется при заданной коррекции экспозиции, коррекция применяется и к фоновой экспозиции, и к выходной мощности вспышки.

Функции, которые во время съемки невозможно использовать одновременно

Некоторые функции нельзя применять одновременно с некоторыми настройками меню.

Функции ограниченного применения	Функция	Описание
Режим вспышки	Непрерывный (📖49)	Если задана настройка, отличающаяся от Покадровый , вспышку использовать нельзя.
	Отслеж. моргания (📖50)	Если для параметра Отслеж. моргания задано значение Вкл. , вспышку использовать нельзя.
Автоспуск	Режим зоны АФ (📖50)	Если выбрана функция Ведение объекта , автоспуск использовать нельзя.
Режим макросъемки	Режим зоны АФ (📖50)	Если выбрана функция Ведение объекта , макросъемку использовать нельзя.
Качество изображ.	Непрерывный (📖49)	Если заданы настройки Буфер предв. съемки , Непр. В: 120 кадров/с или Непр. В: 60 кадров/с , устанавливается фиксированное значение Normal .
Размер изображения	Непрерывный (📖49)	<p>Размер изображения получает нижеуказанные фиксированные значения (в зависимости от настроек непрерывной съемки):</p> <ul style="list-style-type: none"> • Буфер предв. съемки: 📖 (размер изображения: 1280 x 960 пикселей). • Непр. В: 120 кадров/с: 📖 640 x 480. • Непр. В: 60 кадров/с: 📖 (размер изображения: 1280 x 960 пикселей).
Баланс белого	Тон (с использованием креативного ползунка) (📖42)	Если тон настраивается с использованием креативного ползунка, Баланс белого в меню съемки настроить нельзя. Чтобы настроить Баланс белого , выберите R на экране настройки креативного ползунка, чтобы переустановить настройки яркости, насыщенности и тона.

Функции ограниченного применения	Функция	Описание
Непрерывный	Автоспуск (📖37)	Если автоспуск используется совместно с функцией Буфер предв. съемки , выбирается фиксированная настройка Покадровый .
Чувствительность	Непрерывный (📖49)	Если выбраны функции Буфер предв. съемки , Непр. В: 120 кадров/с или Непр. В: 60 кадров/с , настройка Чувствительность автоматически регулируется в соответствии с яркостью.
Режим зоны АФ	Баланс белого (📖49)	Если выбрана настройка, отличающаяся от Авто , для параметра Баланс белого в режиме АФ с обнаруж. объекта фотокамера не определяет основной объект съемки.
Собственный фотоколлаж	Отслеж. моргания (📖50)	Если для параметра Отслеж. моргания задано значение Вкл. , функция Собственный фотоколлаж недоступна.
Отслеж. моргания	Собственный фотоколлаж (📖27)	Если выбран режим Собственный фотоколлаж , функция Отслеж. моргания недоступна.
Штамп с датой	Непрерывный (📖49)	Если выбран режим Непрерывная В , Непрерывная Н , Буфер предв. съемки , Непр. В: 120 кадров/с или Непр. В: 60 кадров/с , на снимках невозможно проставить дату и время.
	Отслеж. моргания (📖50)	Если для параметра Отслеж. моргания задано значение Вкл. , на снимках невозможно проставить дату и время.









Функции ограниченного применения	Функция	Описание
Фотография VR	Режим вспышки (📖35)	Если в момент срабатывания вспышки выбран параметр Вкл. (гибрид) , применяется фиксированная настройка Вкл.
	Автоспуск (📖37)	Если автоспуск используется совместно с функцией Вкл. (гибрид) , выбирается фиксированная настройка Вкл.
	Непрерывный (📖49)	Если для режима Непрерывный выбрана любая настройка, отличная от Покадровый , при выборе параметра Вкл. (гибрид) используется фиксированная настройка Вкл.
	Чувствительность (📖49)	Если для параметра Чувствительность задано значение Авто с фикс. диап. или ISO 400 или выше, то при выборе Вкл. (гибрид) применяется фиксированная настройка Вкл.
Цифровой зум	Режим зоны АФ (📖50)	Если включена функция Ведение объекта , цифровой зум использовать нельзя.
Звук затвора	Непрерывный (📖49)	Если выбрана настройка, отличная от Покадровый , звук срабатывания затвора отключается.

✔ Цифровой зум. Примечания

- Цифровой зум доступен не во всех режимах съемки и совместим не со всеми настройками (🔍101).
- Если используется цифровой зум, фокусировка выполняется по центру кадра.

Функции, которые можно настроить с помощью кнопки MENU (Меню)

Чтобы настроить перечисленные ниже меню, нажмите на кнопку **MENU** (меню).

-  **SCENE**, , , **P, S, A, M Меню съемки**
Для доступа к меню нажмите на кнопку **MENU**, открыв экран съемки.
Вы можете изменять размер и качество снимков, настройки непрерывной съемки и т.д.
Символы меню и пункты настройки неодинаковы и зависят от режима съемки.
-  **Меню видео**
Для доступа к меню нажмите на кнопку **MENU**, открыв экран съемки.
Вы можете изменять настройки видеозаписи.
-  **Меню просмотра/** **Меню списка по дате**
Нажмите на кнопку **MENU** при просмотре снимков в режиме полнокадрового просмотра или в режиме просмотра уменьшенных изображений.
Вы можете редактировать снимки, просматривать слайды и т.д.
-  **Меню функций информации о местоположении**
Конфигурирование функций информации о местоположении.
Если для параметра **Запись дан. о местопол.** в меню **Параметры дан. о местоп.** задано значение **Вкл.**, фотокамера начинает принимать сигналы от спутников.
-  **Меню функций Wi-Fi**
Вы можете конфигурировать настройки Wi-Fi для подключения фотокамеры и смартфона.
-  **Меню настройки**
Вы можете изменить базовые функциональные настройки фотокамеры, в частности, дату и время, язык экранной информации и т.д.

1 Нажмите кнопку **MENU** (меню).

- На экране появится меню.

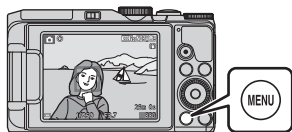

2 Нажмите кнопку мультиселектора ◀.

- Текущий символ меню будет выделен желтым цветом.

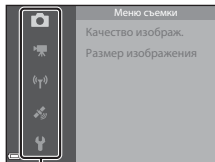

Символы меню

3 Выберите символ меню и нажмите кнопку OK.

- Пункты меню можно будет выбирать.

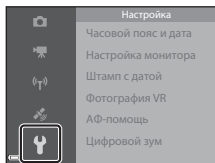

4 Выберите пункт меню и нажмите кнопку OK.

- Некоторые настройки меню нельзя задать для некоторых режимов съемки или для определенных состояний фотокамеры.

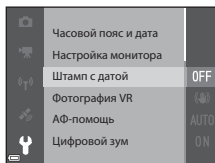

5 Выберите настройку и нажмите на кнопку OK.

- Выбранная настройка будет применена.
- После завершения работы с данным меню нажмите кнопку MENU.
- Если на экране отображается меню, вы можете вернуться в режим съемки, нажав спусковую кнопку затвора или кнопку (▲).

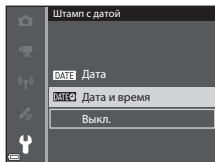

Использование диска управления или мультиселектора, когда на мониторе отображается меню

Когда на мониторе отображается меню или настройки, можно использовать для выбора пунктов меню диск управления или мультиселектор.

Меню съемки

Для входа в режим съемки нажмите на кнопку → MENU

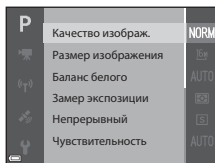





Общие опции



Функция	Описание	
Качество изображ.	Задание качества изображения (степени сжатия), которое будет использоваться при сохранении. <ul style="list-style-type: none">• Настройка по умолчанию: Normal	60
Размер изображения	Задание размера изображения, который будет использоваться при сохранении. <ul style="list-style-type: none">• Настройка по умолчанию: 61	61

Для режимов P, S, A, M

Функция	Описание	
Баланс белого	Регулировка баланса белого с учетом погодных условий и освещенности для более естественной передачи цвета на снимках. <ul style="list-style-type: none">• Настройка по умолчанию: Авто	62
Замер экспозиции	Выбор метода измерения яркости объекта фотокамерой. <ul style="list-style-type: none">• Настройка по умолчанию: Матричный	64
Непрерывный	Выбор однократного или непрерывного способа съемки. <ul style="list-style-type: none">• Настройка по умолчанию: Покадровый	65
Чувствительность	Настройка чувствительности фотокамеры к свету. <ul style="list-style-type: none">• Настройка по умолчанию: Авто Если выбрана настройка Авто , и чувствительность увеличивается, во время съемки на мониторе появляется обозначение ISO .	68

Функция	Описание	
Режим зоны АФ	Задание метода выбора зоны фокусировки фотокамеры, используемой при автофокусировке. • Настройка по умолчанию: АФ с обнаруж. объекта ( 18)	 69
Режим автофокуса	Задание метода фокусировки фотокамеры. • Настройка по умолчанию: Предвар. фокусировка	 72
Просмотр руч. экспоз.	Здесь можно задать, следует ли отображать изменения яркости на экране съемки при переводе экспозиции в режим М (ручной). • Настройка по умолчанию: Вкл.	 72







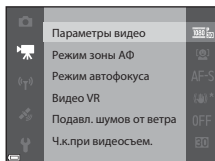

Для режима интеллектуального портрета

Функция	Описание	
Собственный фотоколлаж	Можно выбрать количество снимков, интервал и задать выдержку для съемки с интервалом. • Настройка по умолчанию: - Число снимков: 4 - Интервал: Средний - Звук затвора: Волшебный	 73
Отслеж. моргания	Фотокамера автоматически выполняет спуск затвора дважды при каждом снимке и сохраняет то изображение, на котором глаза открыты. • Настройка по умолчанию: Вкл.	 74

Меню видео

Перейдите в режим съемки → кнопка MENU → символ меню  → кнопка OK





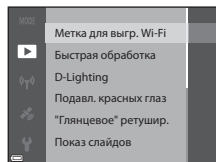

Функция	Описание	
Параметры видео	<p>Выберите тип видеоролика. Задайте нормальную скорость или HS (высокую скорость) для записи видеороликов с возможностью просмотра в замедленном или ускоренном темпе.</p> <ul style="list-style-type: none"> Настройка по умолчанию:  1080/30p или  1080/25p 	 75
Режим зоны АФ	<p>Определение метода, которым фотокамера выбирает зону фокусировки для автофокуса в режиме съемки видео.</p> <ul style="list-style-type: none"> Настройка по умолчанию: Приоритет лица 	 79
Режим автофокуса	<p>Можно либо задать режим Покадровая АФ, в котором фокус блокируется в момент начала видеозаписи, либо режим Непрерывный АФ, в котором фокусировка выполняется непрерывно в процессе видеозаписи.</p> <ul style="list-style-type: none"> Настройка по умолчанию: Покадровая АФ 	 80
Видео VR	<p>Выбор настройки подавления вибраций при записи видеороликов.</p> <ul style="list-style-type: none"> Настройка по умолчанию: Вкл. (гибрид) 	 81
Подавл. шумов от ветра	<p>Укажите, нужно ли во время съемки видео подавлять шум ветра.</p> <ul style="list-style-type: none"> Настройка по умолчанию: Выкл. 	 81
Част.кадр.при видеосъем.	<p>Выберите частоту кадров для записи видео.</p>	 82

Меню просмотра

Нажмите кнопку  (режим просмотра) → кнопка **MENU**



Функция	Описание	
Метка для выгрузки Wi-Fi	Вы можете заранее выбрать снимки, которые вы хотите перенести с фотокамеры на смарт-устройство.	 82
Быстрая обработка *	Создание обработанных изображений с повышенным контрастом и насыщенностью.	 27
D-Lighting *	Создание копий снимков с повышенной яркостью и контрастом путем увеличения яркости темных участков снимка.	 27
Подавление красных глаз *	Подавление эффекта "красных глаз", возникающего при использовании вспышки.	 28
"Глянцевое" ретушир. *	Распознавание лиц на снимках и их "глянцевое" ретуширование.	 28
Показ слайдов	Просмотр изображений в формате автоматического слайд-шоу.	 83
Защита	Защита выбранных снимков от случайного удаления.	 84
Повернуть снимок	Поворот показанного изображения до вертикальной или горизонтальной ориентации.	 84
Уменьшить снимок *	Создание уменьшенных копий изображений.	 30
Копирование	Копирование снимков с карты памяти во внутреннюю память фотокамеры и наоборот.	 85

Функция	Описание	
Свойства отображения	<p>Можно задать показ только основного изображения из последовательности, снятой в режиме непрерывной съемки, или показ последовательности в виде индивидуальных изображений.</p> <ul style="list-style-type: none"> Если выбран показ только основного изображения, нажмите кнопку OK, чтобы увидеть каждое изображение, входящее в последовательность. Нажмите кнопку мультиселектора ▲ для возврата в режим показа основного изображения. 	 86



* Отредактированные изображения сохраняются в виде отдельных файлов. Некоторые изображения редактировать нельзя.

Экран выбора изображений

Если открыт экран выбора снимков (примерный вид этого экрана показан справа), выполните описанные ниже процедуры, чтобы выбрать снимки.



1 Выберите снимок для просмотра кнопкой мультиселектора **◀▶**.

- Поверните рычажок зуммирования (1) в направлении **T** () , чтобы перейти в режим полнокадрового просмотра, или в направлении **W** () , чтобы перейти в режим просмотра уменьшенных изображений.
- Для функции **Повернуть снимок** можно выбрать только одно изображение. Переходите к пункту 3.



2 Используйте **▲▼** для выбора или отмены выбора.

- При выборе снимка снизу от него появляется символ. Повторите действия, описанные в пунктах 1 и 2, чтобы выбрать дополнительные снимки.



3 Нажмите кнопку **OK**, чтобы подтвердить выбор снимков.

- Когда появится диалоговое окно подтверждения, выполните экранные инструкции.

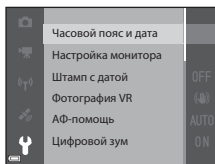

Меню настройки

Нажмите кнопку **MENU** → символ меню  → кнопка 







Функция	Описание	
Часовой пояс и дата	Настройка часов фотокамеры.	 95
Настройка монитора	Позволяет настроить экраны информации о снимке и показа изображений после съемки, а также яркость монитора.	 97
Штмп с датой	Впечатывание даты и времени съемки.	 99
Фотография VR	Выбор настройки подавления вибраций, которая будет использоваться при съемке фотографий.	 100
АФ-помощь	Включение или отключение вспомогательной подсветки АФ.	 101
Цифровой зум	Включение или выключение цифрового зума.	 101
Настройка звука	Корректировка звуковых настроек.	 102
Авто выкл.	Установка периода времени, после истечения которого монитор выключается для уменьшения энергопотребления.	 102
Форматир. карточки/ Форматир. памяти	Форматирование внутренней памяти или карты памяти.	 103
Язык/Language	Изменение языка экранных сообщений фотокамеры.	 103
Зарядка от ПК	Выбор или отмена выбора зарядки батареи фотокамеры при подключении фотокамеры к компьютеру.	 104
Сброс всех знач.	Восстановление стандартных настроек фотокамеры, действующих по умолчанию.	 105
Единообразие маркировки	Просмотр маркировок, которые подтверждают соответствие фотокамеры определенным требованиям или стандартам.	 105
Версия прошивки	Отображение текущей версии прошивки фотокамеры.	 105

Использование функций информации о местоположении/Показ карт

Выберите меню  (Функции информации о местоположении)  47) и задайте для параметра **Запись дан. о местопол.** в пункте **Параметры дан. о местоп.** значение **Вкл.** Фотокамера начнёт принимать сигналы от спутников.

Статус приема информации о местоположении можно проверить на экране съемки.

-  или : сигналы принимаются от четырех или более спутников или от трёх спутников, местоположение определяется.
- : сигналы принимаются, но позиционирование невозможно.
- : сигналы не принимаются.

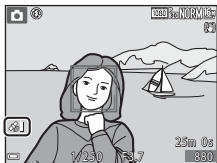



Запись информации о местоположении на снимках

- Если во время съемки выполняется позиционирование, полученные данные о местоположении (широта и долгота) записываются на снимках.
- Если для параметра **Отображение компаса** в пункте **Электронный компас** задано значение **Вкл.**, также записывается приблизительное направление съемки.

Запись журнала

- Если выбран параметр **Начать журнал** в пункте **Создать журнал** меню функций информации о местоположении, и выполняется позиционирование, те места, в которых находилась фотокамера, записываются через определённые интервалы времени.
- Записанный журнал (информация о местонахождении) можно отобразить на карте, записав журнал на карту памяти и выбрав пункт **Просмотреть журнал** в меню функций информации о местоположении. Чтобы сохранить записанный журнал, завершите его запись в пункте **Создать журнал** и выберите **Сохранить журнал**.

Показ карт

- Если выполняется позиционирование, нажмите на кнопку  (Карта) на экране съемки, чтобы увидеть на карте текущее местоположение.
- Чтобы увидеть на карте место съемки, выберите режим просмотра снимков, на которых записана информация о местоположении, и нажмите на кнопку .



Использование функций Wi-Fi (беспроводной сети LAN)

Установив программное обеспечение "Wireless Mobile Utility" на смарт-устройство, работающее на платформе Android OS или iOS, и подключив его к фотокамере, вы сможете выполнять описанные ниже операции.

Take Photos (Фотосъемка)

Фотосъемку можно выполнять, используя два метода, описанные ниже.

- Нажмите на кнопку спуска затвора фотокамеры и сохраните снимки на смарт-устройстве.
- Используйте смарт-устройство для дистанционного спуска затвора и сохраните снимки на смарт-устройстве.

View Photos (Просмотр снимков)

Снимки, сохраненные на карте памяти фотокамеры, можно перенести на смарт-устройство и просматривать их на смарт-устройстве. Также можно предварительно выбрать те снимки, которые вы хотите перенести с фотокамеры на смарт-устройство.

Настройки безопасности. Примечания

На момент продажи в фотокамере не конфигурированы никакие настройки безопасности, например, пароль. Перед использованием функций Wi-Fi настоятельно рекомендуется задать требуемые настройки безопасности. Воспользуйтесь пунктом **Параметры** в меню функций Wi-Fi (📖47), чтобы задать настройки безопасности.

Установка программного обеспечения на смарт-устройство

1 Подключите смарт-устройство к Google Play Store, App Store или к другому магазину онлайн-приложений и найдите раздел "Wireless Mobile Utility".

- Обратитесь за дополнительной информацией к инструкциям по эксплуатации смарт-устройства.

2 Прочитайте описание и другие сведения и выполните установку программного обеспечения.

Инструкции для пользователя Wireless Mobile Utility

Загрузите инструкции для пользователя с нижеуказанного веб-сайта.

- Android OS: <http://nikonimglib.com/ManDL/WMAU/>
- iOS: <http://nikonimglib.com/ManDL/WMAU-ios/>

Чтобы установить соединение с фотокамерой, нажмите на кнопку (📶) (Wi-Fi) на фотокамере и включите функцию Wi-Fi на смарт-устройстве. Затем запустите "Wireless Mobile Utility", когда на мониторе фотокамеры появится сообщение **Согласование... Ждите.**

Подключение фотокамеры к телевизору, ПК или принтеру

Со снимками и видеороликами будет удобнее работать, если вы подключите фотокамеру к телевизору, ПК или принтеру.

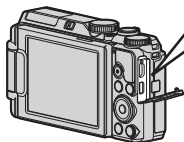

- Прежде чем подключать фотокамеру к внешнему устройству, убедитесь в том, что батарея достаточно заряжена, и выключите фотокамеру. Перед отсоединением обязательно выключите фотокамеру.
- Если используется сетевой блок питания EH-62F (поставляется отдельно), для питания фотокамеры можно использовать электрическую розетку. Не допускается использование сетевых блоков питания любых других марок и моделей, поскольку это может привести к перегреву фотокамеры или вызвать неполадки в ее работе.
- В дополнение к данному документу, информация о способах подключения и доступных операциях приведена в документации к соответствующему устройству.

Просмотр снимков с помощью телевизора

👓53



Снимки и видеоролики, записанные с помощью этой фотокамеры, можно просматривать на экране телевизора.

Способ подключения: к HDMI-разъему телевизора также можно подключить отдельно приобретенный HDMI-кабель.

Печать изображений без использования ПК

👓54



Подключив фотокамеру к PictBridge-совместимому принтеру, можно печатать снимки, не используя ПК.

Способ подключения: подключите фотокамеру к USB-разъему принтера напрямую с помощью USB-кабеля.

Просмотр и сортировка снимков на ПК

👓58



Вы можете перенести снимки на компьютер, чтобы выполнить простые операции ретуширования и отредактировать информацию об изображениях.

Способ подключения: подключите фотокамеру к USB-разъему на компьютере с помощью USB-кабеля.

- Перед подключением установите на компьютер программу ViewNX 2 (👓58).
- Перед тем как подключить фотокамеру к компьютеру с помощью USB-кабеля, отсоедините все USB-устройства, питающиеся от компьютера. Одновременное подключение к компьютеру фотокамеры и других устройств, питающихся через USB-разъемы, может привести к сбою работы фотокамеры или к превышению подачи тока от компьютера, что может вызвать повреждение фотокамеры или карты памяти.



Раздел “Руководство”

В разделе “Руководство” содержится подробная информация и советы по использованию фотокамеры.

Съемка

Сюжетный режим. Примечания и полезные советы	03
Настройки, действующие по умолчанию (вспышка, автоспуск и т.д.)	14
Фокусировка	16
Диапазон регулировки выдержки (режимы P, S, A и M)	20

Просмотр

Увеличение при просмотре	21
Просмотр уменьшенных изображений/Просмотр календаря	22
Режим списка по дате	23
Просмотр и удаление изображений, полученных в режиме непрерывной съемки (последовательности изображений)	24
Редактирование снимков	26

Функции информации о местоположении/Показ карты

Запись информации о местоположении на снимках	32
Показ местоположения съемки на карте (в режиме просмотра)	35
Показ текущего местоположения на карте (в режиме съемки)	38
Запись информации для журнала перемещений	39
Просмотр журнала информации о местоположении на карте	42

Видеоролики

Запись и просмотр видеороликов	43
Фотосъемка в процессе записи видеороликов	46
Операции, выполняемые во время просмотра видеороликов	47
Редактирование видеороликов	48

Соединение

Подключение к смарт-устройству (Wi-Fi).....	👓50
Предварительный выбор снимков для переноса с фотокамеры на смарт-устройство.....	👓52
Подключение фотокамеры к телевизору (для просмотра на экране телевизора).....	👓53
Подключение фотокамеры к принтеру (Прямая печать).....	👓54
Использование ViewNX 2 (перенос снимков на компьютер).....	👓58

Меню

Меню съемки (общие функции съемки).....	👓60
Меню съемки (режим P , S , A или M).....	👓62
Меню "Интеллект. портрет".....	👓73
Меню видео.....	👓75
Меню просмотра.....	👓82
Меню функций информации о местоположении.....	👓87
Меню функций Wi-Fi.....	👓93
Меню настройки.....	👓95











Дополнительная информация



Сообщения об ошибках.....	👓106
Имена файлов.....	👓111
Дополнительные принадлежности.....	👓112

Сюжетный режим. Примечания и полезные советы

SCENE → Автовыбор сюжета

- Наведите фотокамеру на объект съемки. Фотокамера автоматически выберет оптимальный сюжетный режим из приведенного ниже списка и скорректирует настройки съемки.

	Портрет (макросъемка портретов одного или двух человек)
	Портрет (съемка больших групп людей или съемка, при которой значительную площадь кадра занимает фон)
	Пейзаж
	Ночной портрет (макросъемка портретов одного или двух человек)
	Ночной портрет (съемка больших групп людей или съемка, при которой значительную площадь кадра занимает фон)
	Ночной пейзаж
	Макро
	Освещение сзади (съемка неодушевленных предметов)
	Освещение сзади (портретная съемка)
	Другие сюжеты

- Зона фокусировки зависит от компоновки кадра. Обнаружив лицо, фотокамера фокусируется на нем ( 16).
- В некоторых условиях съемки фотокамере иногда не удается выбрать желательный сюжетный режим. В таком случае следует выбрать другой режим съемки ( 20).

SCENE → 🏃 Спорт

- При нажатии и удержании спусковой кнопки затвора выполняется непрерывная съемка приблизительно 5 кадров с частотой примерно 7 кадров в секунду (если задано качество изображения **Normal** и размер изображения **16x 4608 x 3456**).
- Частота кадров при непрерывной съемке может снизиться в зависимости от текущих параметров качества и размера изображения, от используемой карты памяти и от условий съемки.
- Настройки фокусировки, экспозиции и оттенка фиксируются на значениях, выбранных для первого снимка в каждой серии.

SCENE → 🌃 Ночной портрет

- На экране, который откроется после выбора режима **🌃 Ночной портрет**, выберите **👤 С рук** или **📵 Со штатива**.
- **👤 С рук** (настройка по умолчанию)
 - Когда символ **🌃** на экране съемки подсвечен зеленым, нажмите спусковую кнопку затвора до конца, чтобы сделать серию снимков, которые будут объединены в одно изображение и сохранены.
 - После нажатия до конца спусковой кнопки затвора удерживайте фотокамеру неподвижно до тех пор, пока на экране не появится снимок. После съемки не выключайте фотокамеру, пока на мониторе не появится экран съемки.
 - Если объект съемки переместился в процессе непрерывной съемки, изображение может получиться искаженным, смазанным или иметь перекрывающиеся участки.
- **📵 Со штатива**:
 - После нажатия спусковой кнопки затвора до конца выполняется съемка одного снимка с длительной выдержкой.
 - Подавление вибраций отключено, независимо от значения параметра **Фотография VR** в меню настройки (📖54).

SCENE → 🎉 Праздник/в помещ.

- Чтобы не возникли искажения, связанные с дрожанием, прочно удерживайте фотокамеру. При использовании штатива для обеспечения устойчивости фотокамеры задайте для параметра **Фотография VR** значение **Выкл.** в меню настройки (📖54).

SCENE → 🌃 Ночной пейзаж

- На экране, который откроется после выбора режима 🌃 **Ночной пейзаж**, выберите 📷 **С рук** или 📷 **Со штатива**.
- 📷 **С рук** (настройка по умолчанию)
 - Когда символ 🌃 на экране съемки подсвечен зеленым, нажмите спусковую кнопку затвора до конца, чтобы сделать серию снимков, которые будут объединены в одно изображение и сохранены.
 - После нажатия до конца спусковой кнопки затвора удерживайте фотокамеру неподвижно до тех пор, пока на экране не появится снимок. После съемки не выключайте фотокамеру, пока на мониторе не появится экран съемки.
 - Угол обзора (т.е. область, видимая в кадре) сохраненного снимка будет уже, чем изображение на мониторе в момент съемки.
- 📷 **Со штатива**:
 - После нажатия спусковой кнопки затвора до конца выполняется съемка одного снимка с длительной выдержкой.
 - Подавление вибраций отключено, независимо от значения параметра **Фотография VR** в меню настройки (📖54).

SCENE → 🌿 Макро

- Включается режим макросъемки (📖39), и фотокамера автоматически выполняет зуммирование до ближайшего положения, в котором она может сфокусироваться.
- Область фокусировки можно изменить. Нажмите кнопку **OK**, затем нажмите кнопку мультиселектора ▲▼◀▶ или поверните мультиселектор, чтобы переместить область фокусировки, и нажмите кнопку **OK** для подтверждения.

SCENE → 🍴 Еда



- Включается режим макросъемки (📖39), и фотокамера автоматически выполняет зуммирование до ближайшего положения, в котором она может сфокусироваться.
- С помощью кнопки мультиселектора ▲▼ можно изменить тон. Настройки тона сохраняются в памяти фотокамеры даже после ее выключения.
- Область фокусировки можно изменить. Нажмите кнопку **OK**, затем нажмите кнопку мультиселектора ▲▼◀▶ или поверните мультиселектор, чтобы переместить область фокусировки, и нажмите кнопку **OK** для подтверждения.



SCENE → Фейерверк

- Выдержка фиксируется на значении, равном примерно четырём секундам.
- Зум ограничен 10 фиксированными положениями.

SCENE → Освещение сзади

- Выберите  **Освещение сзади**. Затем на открывшемся экране выберите **Вкл.** или **Выкл.** для параметра **HDR** (высокого динамического диапазона), в зависимости от того, какое изображение вы хотите получить.
- **Выкл.** (настройка по умолчанию): срабатывает вспышка, чтобы объект съемки не оказался скрыт в тени.
 - При нажатии на спусковую кнопку затвора до конца выполняется съемка одного изображения.
- **Вкл.**: Этот режим лучше всего подходит для создания снимков, в которых одновременно присутствуют и очень яркие, и очень темные участки.
 - Если нажать спусковую кнопку затвора до конца, фотокамера выполнит скоростную съемку в непрерывном режиме и сохранит следующие два снимка:
 - Объединенный снимок не в формате HDR.
 - Объединенный снимок в формате HDR, на котором сведена к минимуму потеря деталей из-за яркого света или теней.
 - Если памяти недостаточно, сохраняется только один снимок, обработанный во время съемки с помощью функции D-Lighting (, с коррекцией темных участков.
 - После нажатия до конца спусковой кнопки затвора удерживайте фотокамеру неподвижно до тех пор, пока на экране не появится снимок. После съемки не выключайте фотокамеру, пока на мониторе не появится экран съемки.
 - Угол обзора (т.е. область, видимая в кадре) сохраненного снимка будет уже, чем изображение на мониторе в момент съемки.

SCENE → 🐾 Портрет питомца

- Фотокамера, наведенная на кошку или собаку, распознает морду животного и фокусируется на ней. По умолчанию спуск затвора происходит автоматически в момент, когда фотокамера обнаруживает морду кошки или собаки (автоспуск для портрета питомца).
- На экране, который откроется после выбора режима 🐾 **Портрет питомца**, выберите **[S] Покадровый** или **[📺] Непрерывный**.
 - **[S] Покадровый**: при распознавании морды собаки или кошки фотокамера делает один снимок.
 - **[📺] Непрерывный**: при распознавании морды собаки или кошки фотокамера делает три снимка.

✓ **Автоспуск для портрета питомца**

- Нажмите кнопку мультиселектора ◀ (🔘), чтобы изменить настройки **Автосп. для пор. пит.**
 - **[🔘]**: при распознавании морды собаки или кошки фотокамера выполняет автоматический спуск затвора.
 - **OFF**: фотокамера не выполняет автоматический спуск затвора, даже если обнаружена морда домашнего питомца. Нажмите спусковую кнопку затвора. Если задана настройка **OFF**, фотокамера также обнаруживает лица людей.
- **Автосп. для пор. пит.** настраивается на режим **OFF** после того как выполнено 5 снимков.
- Съемку также можно выполнить, нажав на спусковую кнопку затвора (независимо от настройки **Автосп. для пор. пит.**).



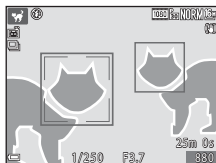

✓ **Зона фокусировки**

- Обнаруженная морда животного выделяется на экране фотокамеры желтой рамкой. После фокусировки фотокамеры на морде животного, которая окружена двойной рамкой (т.е. на зоне фокусировки), двойная рамка становится зеленой. Если фотокамера не обнаружила ни одного домашнего питомца, фокусировка будет выполнена на объекте в центре кадра.
- В некоторых условиях съемки морды животных могут быть не обнаружены, и внутри рамки оказываются другие предметы.



SCENE → 📷 Специальн. эффекты

- Выберите 📷 **Специальн. эффекты**, затем на открывшемся экране выберите эффект.

Тип	Описание
SOFT Софт-фильтр (настройка по умолчанию)	Смягчение изображения путем легкого размытия всего снимка.
SEPIA Ностальгическая сепия	Добавление тона "сепия" и снижение контраста для создания эффекта старинной фотографии.
<input type="checkbox"/> Контр. монохр. изоб.	Замена изображения на высококонтрастное черно-белое.
 Выборочный цвет	Создание черно-белого снимка с сохранением единственного выбранного цвета.
POP Поп	Увеличение цветовой насыщенности всего изображения для придания яркости.
 Кросспроцесс	Придание изображению таинственного облика, основанного на конкретном цвете.
 Эфф. игруш. камеры 1	Придание всему снимку желтоватого оттенка и затемнение периферийных участков.
 Эфф. игруш. камеры 2	Снижение цветовой насыщенности всего изображения и затемнение периферийных участков.

- Если выбрана настройка **Выборочный цвет** или **Кросспроцесс**, выберите желаемый цвет с помощью мультиселектора ▲▼, а затем нажмите на кнопку **OK**, чтобы применить цвет. Чтобы изменить выбранный цвет, еще раз нажмите кнопку **OK**.







Съемка интервального видео

При съемке интервального видео фотокамера автоматически выполняет 300 снимков с заданным интервалом (**1080 P 30 1080/30p**); длина видеоролика составляет примерно 10 секунд.

Поверните диск выбора режимов в положение **SCENE** → кнопка **MENU** →

Интерв. видео → кнопка **OK**

Тип	Длительность интервала	Длительность записи
 Город. пейзаж (10 мин.) (настройка по умолчанию)	2 секунды	10 минут
 Пейзаж (25 минут)	5 секунд	25 минут
 Закат (50 минут)	10 секунд	50 минут
 Ночное небо (150 мин.) ^{1,2}	30 секунд	2 часа 30 минут
 Следы звезд (150 минут) ^{2,3}	30 секунд	2 часа 30 минут

¹ Подходит для съемки меняющегося звёздного неба. Выполняется фокусировка на бесконечности.

² Зум ограничен 10 фиксированными положениями.

³ После обработки изображениядвигающиеся по небу звёзды выглядят как полосы света. Выполняется фокусировка на бесконечности.

1 С помощью кнопки мультиселектора ▲▼ выберите тип и нажмите на кнопку **OK**.

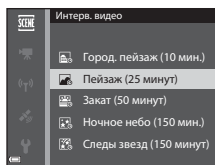

2 Выберите, следует ли использовать фиксированную экспозицию (яркость), и нажмите на кнопку **OK** (кроме режимов "Ночное небо" и "Следы звезд").

- Если выбрана настройка **АЭ-Б вкл.**, экспозиция, использованная для первого снимка, используется для всех снимков. Рекомендуется использовать настройку **АЭ-Б выкл.**, если освещенность объекта съемки значительно меняется, например, в сумерки.

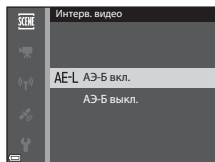

3 Обеспечьте устойчивое положение фотокамеры, например, с помощью штатива.

4 Чтобы выполнить первый снимок, нажмите спусковую кнопку затвора.

- Перед тем как отпустить кнопку затвора, чтобы выполнить первый снимок, настройте поправку экспозиции (📖43). После того как выполнен первый снимок, изменить поправку экспозиции нельзя. Фокусировка и тон фиксируются в момент съемки первого снимка.
- Спуск затвора для съемки второго и последующих снимков выполняется автоматически.
- Если фотосъемка не выполняется, монитор может отключиться.
- Съемка завершается автоматически после того как выполнены 300 снимков.
- Чтобы завершить съемку вручную, до того как будут выполнены 300 снимков, нажмите на кнопку **OK**.
- Звук и отдельные снимки не сохраняются.

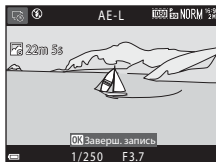

✓ Интервальное видео. Примечания

- Если не установлена карта памяти, фотокамера не может выполнять съемку. Не заменяйте карту памяти, пока съемка не будет завершена.
- Во избежание неожиданного отключения фотокамеры батарея должна быть полностью заряжена.
- Интервальное видео нельзя записать, нажав на кнопку **(*)**.
- Не поворачивайте диск выбора режимов, пока съемка не будет завершена.
- Подавление вибраций отключено, независимо от значения параметра **Фотография VR** в меню настройки (📖54).

Съемка в режиме “Простая панорама”

Поверните диск выбора режимов в положение **SCENE** → кнопка **MENU** →

☑ Простая панорама → кнопка **OK**

1 Задайте охват панорамы – **Нормальная** или **Широкая** – затем нажмите кнопку **OK**.

- Если фотокамера находится в горизонтальном положении, применяется указанный ниже размер снимков (ширина x высота).

- **Нормальная:**

4800 x 920 при перемещении по горизонтали;
1536 x 4800 при перемещении по вертикали.

- **Широкая:**

9600 x 920 при перемещении по горизонтали;
1536 x 9600 при перемещении по вертикали.

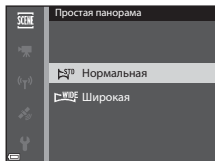

2 Скомпонуйте первый кадр панорамы и нажмите спусковую кнопку затвора наполовину, чтобы отрегулировать фокусировку.

- Зум будет заблокирован в широкоугольном положении.
- Фотокамера фокусируется по центру кадра.

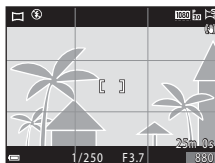

3 Нажмите до конца, а затем отпустите спусковую кнопку затвора.

- На экране появится обозначение $\triangle \nabla \langle \rangle$, которое показывает направление перемещения фотокамеры.



4 Перемещайте фотокамеру в одном из четырех направлений, до крайнего положения индикатора.

- Съемка начинается после того как фотокамера определит направление, в котором она перемещается.
- Съемка прекратится, когда фотокамера выполнит съемку заданного диапазона.
- В момент начала съемки фокусировка и экспозиция блокируются.

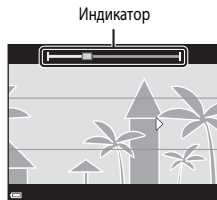

Пример перемещения фотокамеры

- Используя свое туловище как ось вращения, медленно перемещайте фотокамеру дугообразным движением в обозначенном направлении (△▽◀▶).
- Съемка прекращается, если после начала съемки индикатор не достигает граничного положения примерно в течение 15 секунд (если выбран вариант **Нормальная**) или 30 секунд (если выбран вариант **Широкая**).

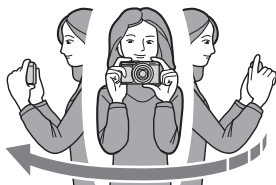

✓ Съемка в режиме «Простая панорама». Примечания

- Область изображения сохраненного снимка будет уже, чем изображение на мониторе в момент съемки.
- Если фотокамера перемещается слишком быстро или с чрезмерно сильными толчками, или для съемки выбран однородный объект (например, стена или темное пространство), может возникнуть ошибка.
- Если съемка останавливается до того как фотокамера достигнет середины панорамной области, панорамное изображение не сохраняется.
- Если снято более половины панорамной области, но съемка прекращена до достижения границы этой области, неснятая область закрашивается серым.

Просмотр в режиме "Простая панорама"

Перейдите в режим просмотра (📖 18), откройте снимок, сделанный в режиме "Простая панорама", для полнокадрового просмотра, затем нажмите кнопку **OK** для прокрутки изображения в том же направлении, в котором оно было снято.

- Для быстрой прокрутки вперед или назад поверните мультиселектор.

Во время просмотра кнопки управления просмотром отображаются в нижней части экрана.

Выберите функцию с помощью кнопки мультиселектора ◀▶, затем нажмите на кнопку **OK**, чтобы выполнить описанные ниже операции.

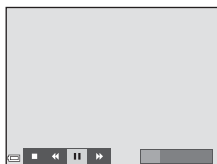
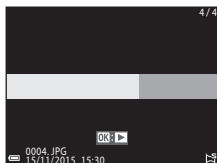

Функция	Символ	Описание	
Обратная перемотка	◀	Для быстрой прокрутки назад нажмите и удерживайте кнопку OK .*	
Перемотка вперед	▶	Для быстрой прокрутки вперед нажмите и удерживайте кнопку OK .*	
Пауза	⏸	Остановка просмотра. В режиме паузы могут быть выполнены перечисленные ниже операции.	
		◀	Для обратной перемотки удерживайте нажатой кнопку OK .*
		▶	Для прокрутки удерживайте нажатой кнопку OK .*
Конец	⏹	Переключение в режим полнокадрового просмотра.	

* Эти операции также можно выполнить путем вращения мультиселектора.

📌 Снимки, снятые в режиме "Простая панорама". Примечания

- Отредактировать такие снимки на этой фотокамере невозможно.
- Возможно, на этой фотокамере будет недоступна прокрутка или увеличение масштаба при просмотре снимков, снятых в режиме "Простая панорама" на цифровой фотокамере другой марки или модели.











📌 Печать панорамных изображений. Примечания

В зависимости от настроек принтера, печать всего изображения может быть недоступна. Кроме того, печать таких снимков возможна не на всех принтерах.

Настройки, действующие по умолчанию (вспышка, автоспуск и т.д.)

Ниже описаны настройки, используемые по умолчанию в каждом режиме съемки.

	Вспышка (📖35)	Автоспуск (📖37)	Макросъемка (📖39)	Коррекция экспозиции (📖43)
📷 (Авто)	⚡ AUTO	OFF	OFF	0.0
SCENE				
📷 (автовывбор сюжета)	⚡ AUTO ¹	OFF	OFF ²	0.0
👤 (портрет)	⚡ 👁	OFF	OFF ³	0.0
🏞 (пейзаж)	🌞 ³	OFF	OFF ³	0.0
🎥 (интерв. видео)	🌞 ³	OFF	OFF ³	0.0 ⁴
🏃 (спорт)	🌞 ³	OFF ³	OFF ³	0.0
🌃 (ночной портрет)	⚡ 👁 ³	OFF	OFF ³	0.0
🎉 (праздник/в помещ.)	⚡ 👁 ⁵	OFF	OFF ³	0.0
🏖 (пляж)	⚡ AUTO	OFF	OFF ³	0.0
❄ (снег)	⚡ AUTO	OFF	OFF ³	0.0
🌅 (закат)	🌞 ³	OFF	OFF ³	0.0
🌆 (сумерки/рассвет)	🌞 ³	OFF	OFF ³	0.0
🌃 (ночной пейзаж)	🌞 ³	OFF	OFF ³	0.0
🌸 (макро)	⚡ AUTO	OFF	ON ³	0.0
🍴 (еда)	🌞 ³	OFF	ON ³	0.0
🎆 (фейерверк)	🌞 ³	OFF ³	OFF ³	0.0 ³
🏠 (освещение сзади)	⚡/🌞 ⁶	OFF	OFF ³	0.0
🖼 (простая панорама)	🌞 ³	OFF ³	OFF ³	0.0
🐾 (портрет питомца)	🌞 ³	📷 ⁷	OFF	0.0
🎭 (специальн. эффекты)	⚡ AUTO	OFF	OFF	0.0
🧠 (интеллектуальный портрет)	⚡ AUTO ⁸	OFF ⁹	OFF ³	_10
🎬 (короткий видеоролик)	🌞 ³	OFF	OFF	0.0
P, S, A, M	⚡	OFF	OFF	_11

- 1 Изменить нельзя. Фотокамера автоматически выбирает режим вспышки, подходящий для выбранного ею сюжета.
- 2 Изменить нельзя. Фотокамера переходит в режим макросъемки при выборе .
- 3 Изменить нельзя.
- 4 Невозможно изменить, если используется режим "Ночное небо" или "Следы звезд".
- 5 Может произойти автоматическое переключение на медленную синхронизацию и режим вспышки с уменьшением эффекта "красных глаз".
- 6 Выбирается фиксированный режим работы вспышки  (заполняющая вспышка), если для параметра **HDR** задано значение **Выкл.**, или фиксированный режим  (Выкл.), если для параметра **HDR** задано значение **Вкл.**
- 7 Автоспуск использовать нельзя. Можно задать настройку автоспуска для портрета питомца **ON** или **OFF** (7).
- 8 Недоступно, если для параметра **Отслеж. моргания** задано значение **Вкл.**
- 9 Помимо автоспуска, можно использовать  (таймер улыбки) (26) и  (собственный фотоколлаж) (27).
- 10 Показана настройка "глянцевого" ретуширования (25).
- 11 Отображается креативный ползунок (40).

Фокусировка

Зона фокусировки неодинакова и зависит от режима съемки.

Использование функции распознавания лиц

В указанных ниже режимах съемки фотокамера автоматически фокусируется на лицах с помощью функции распознавания лиц.

- Режим  (Авто) (📖22).
- **Автовыбор сюжета**, Сюжетный режим **Портрет** или **Ночной портрет** (📖23).
- Режим интеллектуального портрета (📖25).
- Если для параметра **Режим зоны АФ** (🔑69) в режиме **P, S, A** или **M** (📖31) выбрана настройка **Приоритет лица**.

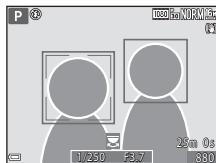

Если фотокамера обнаруживает несколько лиц, лицо, на котором она фокусируется, окружается двойной рамкой, а другие лица – одинарными рамками.

Если кнопка спуска затвора нажата наполовину, и лица не обнаружены:

- В режиме **Автовыбор сюжета** зона фокусировки меняется в соответствии с сюжетом.
- В сюжетных режимах **Портрет** и **Ночной портрет** и в режиме интеллектуального портрета фотокамера фокусируется по центру кадра.
- В режиме  (Авто), в режимах **P, S, A** или **M** фотокамера выбирает зону фокусировки, в которой объект съемки находится к ней ближе всего.



Распознавание лиц. Примечания

- Способность фотокамеры распознавать лица зависит от различных факторов, включая направление, в котором обращены лица.
- Фотокамера не может распознать лица в следующих ситуациях:
 - если лица частично скрыты солнцезащитными очками или другими предметами;
 - если лица занимают в кадре слишком много или слишком мало места.



Распознавание лиц при видеозаписи

Если для параметра **Режим зоны АФ** (🔑79) в меню видео задано значение **Приоритет лица**, во время видеозаписи фотокамера фокусируется на лицах.

Если при нажатии кнопки  фотокамера не распознала ни одного лица, фокусировка будет выполнена по центру кадра.

Использование функции смягчения тона кожи

В момент спуска затвора при использовании одного из перечисленных ниже режимов съемки фотокамера обнаруживает лица и обрабатывает изображение, смягчая тон кожи (не более чем на 3 лицах).

- Режим интеллектуального портрета (📖25)
 - Интенсивность смягчения тона кожи можно скорректировать с помощью функции "глянцевого" ретуширования.
- **Автовыбор сюжета**, сюжетный режим **Портрет** или **Ночной портрет** (📖23).

Функции редактирования, например, **Смягчение тона кожи** можно применять к сохраненным снимкам в режиме **"Глянцевое" ретушир.** (📖52) даже после съемки.

✔ Смягчение тона кожи. Примечания

- Сохранение снимков после съемки может занять больше времени.
- В некоторых условиях съемки функция смягчения тона кожи может не давать нужный результат и применяться к фрагментам снимка, на которых лица отсутствуют.

Объекты съемки, к которым не может быть применена автофокусировка

В описанных ниже ситуациях фокусировка может давать неожиданные результаты.

В описанных ниже редких случаях, несмотря на то что зона фокусировки или индикатор фокусировки подсвечены зеленым, объект может оказаться не в фокусе:

- объект съемки очень темный;
- объекты в кадре резко контрастируют друг с другом (например, солнце находится позади объекта съемки, и объект сильно затемнен);
- объект съемки не контрастирует с фоном (например, при съемке человека в белой рубашке на фоне белой стены);
- на разных расстояниях от фотокамеры расположено несколько объектов (например, животное, загороженное прутьями клетки);
- объекты состоят из нескольких одинаковых сегментов (жалюзи, здания с окнами одинаковой формы, расположенными в несколько рядов, и т. п.);
- объект съемки быстро движется.

В описанных выше ситуациях несколько раз попробуйте нажать спусковую кнопку затвора наполовину, чтобы изменить фокусировку, или сфокусируйтесь на другом объекте, который находится на таком же расстоянии от фотокамеры, что и желаемый объект съемки, и используйте блокировку фокусировки (👁️19).

Использование функции “АФ с обнаруж. объекта”

Если для параметра **Режим зоны АФ** (☞ 69) в режиме **P, S, A** или **M** задана настройка **АФ с обнаруж. объекта**, при нажатии кнопки спуска затвора наполовину фотокамера фокусируется как описано ниже.

- Фотокамера обнаруживает основной объект съемки и фокусируется на нем. Когда объект окажется в фокусе, зона фокусировки будет подсвечена зеленым. Если обнаружено лицо, фотокамера автоматически отдает ему приоритет при фокусировке.

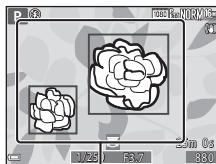

Зоны фокусировки

- Если основной объект съемки не обнаружен, фотокамера автоматически выбирает одну или несколько из девяти зон фокусировки, в которых объект съемки находится к ней ближе всего. Когда объект оказывается в фокусе, зоны фокусировки, находящиеся в фокусе, подсвечиваются зеленым.

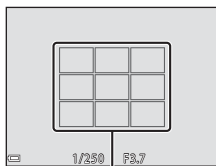

Зоны фокусировки

✓ Использование функции “АФ с обнаруж. объекта”. Примечания

- В зависимости от условий съемки, фотокамера может выбирать в качестве основных разные объекты.
- При некоторых настройках функции **Баланс белого** основной объект съемки может быть не обнаружен.
- В следующих ситуациях фотокамера может неправильно распознать основной объект съемки:
 - Если объект съемки очень темный или яркий.
 - Если на основном объекте съемки отсутствуют четко выраженные цвета.
 - Если при компоновке кадра основной объект съемки оказывается у края монитора.
 - Если основной объект съемки состоит из нескольких одинаковых сегментов.

Блокировка фокусировки

Съемка с блокировкой фокусировки рекомендуется, если фотокамера не активирует зону фокусировки, в которой находится желаемый объект съемки.

1 В режиме **P**, **S**, **A** или **M** задайте для параметра **Режим зоны АФ** настройку **Центр** (☉69).

2 Расположите объект по центру кадра и нажмите спусковую кнопку затвора наполовину.

- Фотокамера сфокусируется на объекте съемки, и зона фокусировки будет подсвечена зеленым.
- Экспозиция также блокируется.

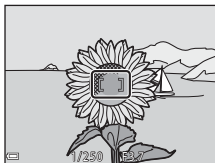

3 Не отпуская кнопку, измените композицию кадра.

- Проследите за тем, чтобы расстояние между фотокамерой и объектом съемки не изменялось.

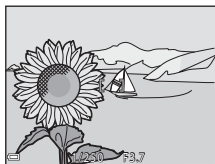



4 Нажмите спусковую кнопку затвора до конца, чтобы выполнить съемку.



Диапазон регулировки выдержки (режимы P, S, A и M)

Диапазон регулировки выдержки зависит от положения зума, диафрагмы и чувствительности. Помимо этого, диапазон регулировки меняется при следующих настройках непрерывной съемки.

Настройка		Диапазон регулировки (второй)			
		Режим P	Режим S	Режим A	Режим M
Чувствительность ( 68)	Авто ¹	1/2000–1 с	1/2000 ² –2 с		1/2000–8 с
	ISO 125–400 ¹ , ISO 125–800 ¹		1/2000 ² –4 с		
	ISO 125, 200		1/2000 ² –8 с		
	ISO 400, 800		1/2000 ² –4 с		
	ISO 1600		1/2000 ² –2 с		
	ISO 3200, 6400		1/2000 ² –1 с		
Непрерывный ( 65)	Непрерывная В, Непрерывная Н	1/2000 ² –1 с			
	Буфер предв. съемки	1/4000–1/120 с			
	Непр. В: 120 кадров/с				
	Непр. В: 60 кадров/с	1/4000–1/60 с			

¹ В режиме **M** чувствительность имеет фиксированное значение ISO 125.

² В режиме **A** максимальная выдержка неодинакова и зависит от диафрагмы. Если диафрагма задана в диапазоне от f/3.7 до 5.3 при широкоугольном положении объектива или в диапазоне от f/6.4 до 8 при телескопическом положении объектива, максимальная выдержка составляет 1/1000 секунды.

Увеличение при просмотре

Поверните рычажок зуммирования в направлении **T** (Q - зум при просмотре) в режиме полнокадрового просмотра (18), чтобы увеличить изображение.

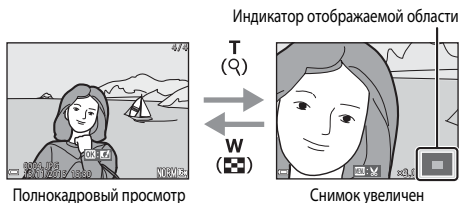

- Можно изменить масштаб увеличения, повернув рычажок зуммирования в направлении **W** (checkered) или **T** (Q). Зум также можно отрегулировать вращением основного диска управления.
- Чтобы просмотреть другую область изображения, нажмите кнопку мультиселектора ▲▼◀▶.
- Если масштаб просматриваемого снимка был изменен, нажмите кнопку **OK** для возврата в режим полнокадрового просмотра.



Кадрирование снимков

В режиме просмотра изображения с измененным масштабом нажмите кнопку **MENU**, чтобы кадрировать снимок и сохранить в отдельном файле только видимую на экране область изображения (31).

Просмотр уменьшенных изображений/Просмотр календаря

Поверните рычажок зуммирования в направлении **W** (📷 - просмотр уменьшенных изображений) в режиме полнокадрового просмотра (📖 18), чтобы выбрать режим просмотра уменьшенных изображений.





- Чтобы изменить количество отображаемых на экране уменьшенных изображений, поверните рычажок зуммирования в направлении **W** (📷) или **T** (🔍).
- В режиме просмотра уменьшенных изображений нажмите кнопку мультиселектора ▲▼◀▶ или поверните его, чтобы выбрать изображение, а затем нажмите кнопку **OK** для полнокадрового просмотра изображения.
- В режиме просмотра календаря нажмите кнопку мультиселектора ▲▼◀▶ или поверните его, чтобы выбрать дату, а затем нажмите кнопку **OK** для просмотра снимков, снятых в этот день.

✓ **Просмотр календаря. Примечания**

Снимкам, сделанным, когда на фотокамере не была настроена дата, будет присвоена дата создания "1 января 2015 г."

Режим списка по дате

Нажмите кнопку  (режим просмотра) → кнопка **MENU** → символ меню **MODE** →  Список по дате → кнопка **OK**

Выберите дату с помощью кнопок мультиселектора ▲▼, затем нажмите кнопку **OK**, чтобы просмотреть снимки, сделанные в эту дату.





- Функции меню просмотра (52) можно применять к снимкам, сделанным в выбранную дату (за исключением функции **Копирование**).
- На экране выбора даты съемки можно выполнять указанные ниже операции.

- Кнопка **MENU**: доступны указанные ниже функции.

- Показ слайдов
- Защита*

* Такие же настройки можно применять ко всем снимкам, сделанным в выбранную дату.

- Кнопка : удаление всех снимков, сделанных в выбранную дату.

Список по дате		
	30/11/2015	[3]
	25/11/2015	[2]
	20/11/2015	[11]
	15/11/2015	[4]

Режим списка по дате. Примечания

- Можно выбрать не более 29 последних дат. Если число дат, в которые были сделаны снимки, превышает 29, все снимки, сохраненные до последних 29 дат, будут объединены в категорию **Другие**.
- Может быть отображено 9 000 последних снимков.
- Снимкам, сделанным, когда на фотокамере не была настроена дата, будет присвоена дата создания "1 января 2015 г."

Просмотр и удаление изображений, полученных в режиме непрерывной съемки (последовательности изображений)

Просмотр снимков в последовательности

Изображения, полученные в режиме непрерывной съемки или с использованием функции собственного фотоколлажа, сохраняются как последовательность изображений.

Первое изображение сохраняется как основной снимок и отображается при просмотре последовательности в режиме полнокадрового просмотра или просмотра уменьшенных изображений. Если используется функция собственного коллажа, в качестве основного снимка выбирается изображение коллажа.

Для индивидуального просмотра изображений, включенных в последовательность, нажмите кнопку **OK**.

После нажатия кнопки **OK** будут доступны перечисленные ниже операции.

- Для показа предыдущего или следующего снимка поверните мультиселектор или нажмите **◀▶**.
- Для отображения снимков, не включенных в последовательность, нажмите **▲**, чтобы вернуться в режим просмотра основного снимка.
- Чтобы увидеть снимки, включенные в последовательность, в уменьшенном масштабе или в формате слайд-шоу, в меню просмотра задайте для параметра **Свойства отображения** значение **Отдельные снимки** (**86**).



✓ Свойства отображаемой последовательности

Снимки, сделанные в режиме непрерывной съемки другими фотокамерами, нельзя просматривать в качестве последовательности.

📎 Функции меню просмотра, доступные при работе с последовательностями

- При просмотре изображений, включенных в последовательность, в полнокадровом режиме, нажмите кнопку **MENU** для выбора функций в меню просмотра (**52**).
- Если кнопка **MENU** нажата, когда показан основной снимок, ко всем снимкам, включенным в последовательность, можно применить следующие настройки:
 - Метка для выгр. Wi-Fi, Защита, Копирование.

Удаление снимков в последовательности

Если нажата кнопка  (Удалить), снимки из последовательности удаляются в зависимости от режима показа последовательностей.

- Если показан основной снимок:
 - **Текущий снимок:** Будут удалены все снимки, включенные в показанную последовательность.
 - **Удалить выбр. снимки:** Если на экране удаления выбранных снимков ( 53) выбран основной снимок, будут удалены все снимки данной последовательности.
 - **Все снимки:** Будут удалены все снимки, сохраненные во внутренней памяти и на карте памяти.
- Если изображения, включенные в последовательность, просматриваются в режиме полнокадрового просмотра:
 - **Текущий снимок:** Будет удален показанный снимок.
 - **Удалить выбр. снимки:** Будут удалены снимки, выбранные в последовательности.
 - **Всю последовательн.:** Будут удалены все снимки, включенные в показанную последовательность.

Редактирование снимков

Перед редактированием снимков

В фотокамере предусмотрены удобные функции редактирования изображений.

Отредактированные снимки сохраняются в виде отдельных файлов.

Отредактированные копии снимков сохраняются с той же датой и временем, что и исходные.



Ограничения при редактировании снимков

- Изображения можно редактировать многократно (до 10 раз). Изображения, созданные с помощью функций редактирования видеороликов, можно редактировать до 9 раз.
- Возможно, вам не удастся отредактировать изображения определённого размера или применить определённые функции редактирования.

Быстрые эффекты: смена тона или настроения

Обработка изображений с помощью различных эффектов.

Выберите **Картина**, **Фото- иллюстрация**, **Мягкий портрет**, **Портрет (в цвете + ч/б)**, **“Рыбий глаз”**, **Лучи** или **Эффект миниатюры**.

1

Выведите снимок, к которому нужно применить эффект, на экран в режиме полнокадрового просмотра и нажмите кнопку **OK**.



2

Нажмите кнопку мультиселектора **▲▼◀▶** или поверните его, чтобы выбрать нужный эффект, а затем нажмите кнопку **OK**.

- Поверните рычажок зуммирования (📖1) в направлении **T** (📷), чтобы перейти в режим полнокадрового просмотра, или в направлении **W** (📺), чтобы перейти в режим просмотра уменьшенных изображений.
- Чтобы выйти из меню, не сохраняя отредактированный снимок, нажмите кнопку **MENU**.

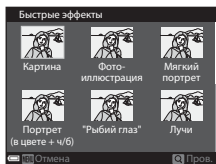





3

Выберите **Да** и нажмите кнопку **OK**.

- Будет создана отредактированная копия.

Быстрая обработка: повышение контраста и насыщенности



Нажмите кнопку  (режим просмотра) → выберите снимок → кнопка MENU → Быстрая обработка → кнопка 



Нажмите кнопку мультиселектора  , чтобы выбрать интенсивность эффекта, а затем нажмите кнопку .

- Отредактированная версия отображается справа.
- Для выхода без сохранения копии нажмите .



D-Lighting: повышение яркости и контраста



Нажмите кнопку  (режим просмотра) → выберите снимок → кнопка MENU → D-Lighting → кнопка 

С помощью кнопки мультиселектора   выберите **Да** и нажмите на кнопку .

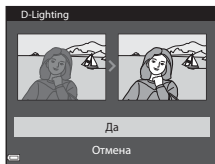
- Отредактированная версия отображается справа.
- Чтобы выйти из меню, не сохраняя копию, выберите **Отмена**, а затем нажмите кнопку .



Подавл. красных глаз: корректировка эффекта “красных глаз” при съемке с использованием вспышки

Нажмите кнопку  (режим просмотра) → выберите снимок → кнопка MENU →
Подавл. красных глаз → кнопка 

Проверьте результат и нажмите кнопку .



- Для выхода из меню без сохранения копии нажмите кнопку мультиселектора .







Подавл. красных глаз. Примечания

- Функция подавления эффекта “красных глаз” может применяться только к тем снимкам, на которых обнаружен эффект красных глаз.
- Функцию подавления эффекта “красных глаз” можно применять к снимкам домашних животных (собак или кошек), даже если их глаза на снимках не выглядят красными.
- Функция подавления эффекта “красных глаз” не во всех случаях позволяет добиться нужного результата.
- В редких случаях подавление эффекта “красных глаз” может быть применено к тем участкам изображения, на которых это не требуется.

“Глянцевое” ретушир.: коррекция лиц

Нажмите кнопку  (режим просмотра) → выберите снимок → кнопка MENU →
“Глянцевое” ретушир. → кнопка 

1 С помощью кнопки мультиселектора     выберите лицо для ретуширования и нажмите кнопку .

- Если выбрано только одно лицо, переходите к пункту 2.



2 Нажмите ◀▶, чтобы выбрать нужный эффект, пользуясь кнопкой ▲▼, задайте желаемую интенсивность эффекта и нажмите кнопку ОК.

- Можно одновременно применить несколько эффектов.
Отрегулировать или проверить настройки всех эффектов следует до нажатия кнопки ОК.

😊 (Уменьшить лицо), 🌸 (Смягчение тона кожи), 🎨 (Тональная основа), 📷 (Уменьшение блеска), 😊 (Скрыть мешки под глазами), 👁 (Увеличить глаза), ☀ (Осветлить глаза), 🧴 (Тени для век), 🧴 (Тушь для ресниц), 🦷 (Осветлить зубы), 💄 (Губная помада), 🧴 (Подрумянить щеки)

- Нажмите кнопку **MENU**, чтобы вернуться к экрану выбора лица.

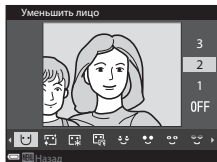

3 Проверьте результат и нажмите кнопку ОК.

- Чтобы изменить настройки, нажмите ◀ для возврата к пункту 2.
- Чтобы выйти из меню, не сохраняя отредактированный снимок, нажмите кнопку **MENU**.

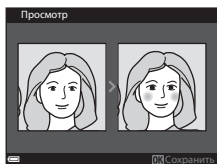

4 Выберите Да и нажмите кнопку ОК.

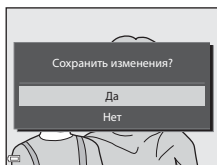

- Будет создана отредактированная копия.







✓ "Глянцевое" ретушир. Примечания

- Одновременно отредактировать несколько лиц нельзя. Чтобы применить функцию "глянцевого" ретуширования к другому лицу, снова отредактируйте отредактированный снимок.
- В зависимости от направления, в котором обращены лица, и от уровня освещенности лиц, фотокамера, возможно, не сможет точно распознать лица, а функция "глянцевого" ретуширования может не обеспечить желаемых результатов.
- Если лица не обнаружены, на экране отображается предупреждение, а затем экран возвращается к меню просмотра.
- Функция "глянцевого" ретуширования доступна только для снимков, сделанных при чувствительности не выше 1600, размером не менее 640 x 480.

Уменьшить снимок: уменьшение размера изображения

Нажмите кнопку  (режим просмотра) → выберите снимок → кнопка MENU → Уменьшить снимок → кнопка 

1 Нажмите кнопку мультиселектора , выберите желаемый размер копии и нажмите кнопку .

- Снимки, снятые с настройкой режима изображения  **4608 x 2592**, сохраняются в размере 640 x 360; снимки, снятые с настройкой режима изображения  **3456 x 3456**, сохраняются в размере 480 x 480. Нажмите на кнопку , чтобы перейти к шагу 2.

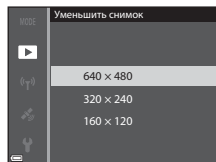

2 Выберите **Да** и нажмите кнопку .

- Будет создана отредактированная копия (с коэффициентом сжатия примерно 1:8).

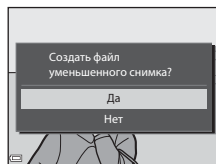

Кадрирование: создание кадрированной копии

1 Увеличьте изображение с помощью рычажка зуммирования (👁️21).

2 Переместите изображение так, чтобы на экране была показана только желаемая область, и нажмите на кнопку **MENU** (меню).

- Поверните рычажок зуммирования в направлении **T** (🔍) или **W** (📐), чтобы скорректировать коэффициент увеличения. Выберите коэффициент увеличения, при котором отображается **MENU**: 🗄️.
- С помощью мультиселектора ▲▼◀▶ прокрутите экран, чтобы открыть желаемую область изображения.



3 Проверьте результат и нажмите кнопку **OK**.

- Чтобы изменить область изображения, которую вы хотите сохранить, нажмите ◀ для возврата к пункту 2.
- Чтобы выйти из меню, не сохраняя кадрированный снимок, нажмите кнопку **MENU**.

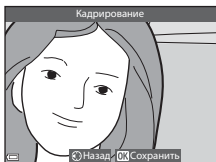

4 Выберите **Да** и нажмите кнопку **OK**.

- Будет создана отредактированная копия.

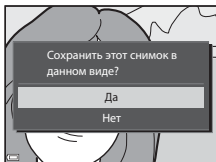

Размер изображения

- Соотношение сторон (горизонтальное / вертикальное) кадрированного изображения будет таким же, как и у первоначального изображения.
- Если размер кадрированной копии не превышает 320 x 240, при просмотре изображение будет показано в уменьшенном размере.

Запись информации о местоположении на снимках

Нажмите кнопку **MENU** → символ меню  → **Парам. дан. о местоп.** → кнопка **OK**





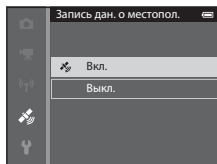

Прежде чем использовать функции информации о местоположении, правильно настройте параметр **Часовой пояс и дата** (95).

1 Задайте для параметра **Запись дан. о местоп.** значение **Вкл.**

- Задав настройки, нажмите на кнопку **MENU** или на кнопку спуска затвора для выхода из меню.
- Чтобы облегчить приём сигналов, выйдите на открытое пространство.



2 Проверьте на экране съемки, принимается ли информация о местоположении.

-  или : сигналы принимаются от четырех или более спутников или от трёх спутников, местоположение определяется. Информация о местоположении записывается на снимке.
- : сигналы принимаются, но позиционирование невозможно. Если данные о местоположении были получены в течение последней минуты, они будут записаны на снимке.
- : сигналы не принимаются. Информация о местоположении не записывается на снимке.
- Чтобы увидеть текущее местоположение на карте, нажмите на кнопку  когда выполняется позиционирование (38).

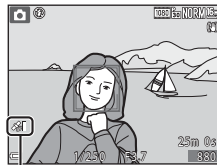

Прием информации о местоположении

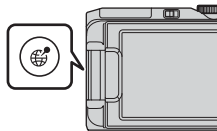

3 Выполните фотосъемку, когда выполняется позиционирование.

- Информация о местоположении записывается на снимках.
- Вы можете проверить записанную информацию о местоположении на карте (35).





Функции информации о местоположении. Примечания

- Перед использованием функций информации о местоположении прочитайте раздел «Важные сведения» Использование данных о местоположении (GPS/ГЛОНАСС, электронный компас). Примечания» (📖xiii).
- Если позиционирование выполняется в первый раз, сразу же после замены батареи, а также если позиционирование было недоступно в течение длительного времени, для получения информации о местоположении требуется несколько минут. Использование файла A-GPS новейшей версии может ускорить получение данных о местоположении (🕒87).
- Положение спутников постоянно меняется. В зависимости от времени и места нахождения вы, возможно, не сможете определить местоположение, или местоположение будет определено с задержкой. Чтобы использовать функции информации о местоположении, пользуйтесь фотокамерой на открытом пространстве, без каких-либо препятствий, расположенных в воздухе. Эффективность приема отраженных сигналов выше, если антенна (📖1) обращена к небу.
- В описанных ниже ситуациях блокировка или отражение сигналов может нарушать качество и точность позиционирования.
 - Внутри зданий и подземных сооружений.
 - В пространстве между высотными зданиями.
 - Под эстакадами.
 - В туннелях.
 - Вблизи высоковольтных ЛЭП.
 - Между деревьями.
- Мобильный телефон, работающий в диапазоне 1,5 ГГц вблизи фотокамеры, может нарушить позиционирование.
- Если в процессе позиционирования фотокамера перемещается, не кладите ее в металлический чехол. Позиционирование невозможно, если фотокамера накрыта металлическими предметами.
- Если имеется существенное расхождение между спутниковыми сигналами, отклонение может достигать нескольких сотен метров.
- При позиционировании обращайте внимание на окружающую обстановку.
- Время и дата съемки, отображаемые в режиме просмотра снимков, записываются в соответствии с настройкой внутренних часов фотокамеры, которая действовала в момент съемки. Время, когда было выполнено позиционирование для получения информации о местоположении, может быть записано на снимках, но не может быть отображено на мониторе фотокамеры.
- Информация о местоположении, полученная для первого кадра, будет записана для серии снимков, снятых в режиме непрерывной съемки.



Разрядка батареи во время записи информации о местоположении. Запись журнала

- Если для параметра **Запись дан. о местопол.** задано значение **Вкл.**, функции записи информации о местоположении продолжают действовать в течение заданного периода времени (прибл. 6 часов, в том числе и после выключения фотокамеры). Кроме этого, функции записи информации о местоположении и записи журнала продолжают действовать во время записи журнала (🕒39) даже после выключения фотокамеры.
- Если для параметра **Запись дан. о местопол.** задано значение **Вкл.** или выполняется запись журналов, батарея фотокамеры разряжается быстрее, чем в обычных условиях.

Информация о географических объектах (POI)



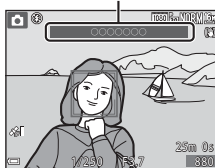

Информация POI - это информация о названиях географических объектов и другие сведения.

- Если для параметра **Отобразить POI** в пункте **Точки интереса (POI)** () в меню функций информации о местоположении задано значение **Вкл.**, во время съемки будет показана информация о ближайшем географическом объекте (только когда выполняется позиционирование).
- Если для параметра **Встроить POI** задано значение **Вкл.**, во время съемки возможна запись информации о местоположении.
- Если во время съемки на снимке была записана информация о местоположении, эта информация будет показана при условии, что во время просмотра для параметра **Отобразить POI** задано значение **Вкл.**
- Информация о местоположении, возможно, не будет показана (это зависит от настройки **Уровень детализации**, заданной в пункте **Точки интереса (POI)**). Кроме этого, названия конкретных географических объектов, возможно, не зарегистрированы или отличаются.

Информация о названиях географических объектов (информация POI)



Изображения, записанные с информацией о местоположении



- Если на снимках сохранена информация о местоположении ()5), во время просмотра они помечаются символом .
- Информацию о местоположении, записанную на снимке, можно проверить на карте с помощью программы ViewNX 2 после переноса изображения на компьютер ()58).
- Фактическое место съемки может отличаться от информации о местоположении, записанной в файле изображения, по причине неточности информации о местоположении и различий в используемой геодезической системе.
- Информацию о местоположении и информацию POI, записанную на снимках, можно стереть с помощью функции **Удал. дан. о местопол.** меню **Параметры дан. о местоп.** ()87). Восстановить удаленную информацию невозможно.

Показ местоположения съемки на карте (в режиме просмотра)

Нажмите на кнопку  (режим просмотра) → Выберите снимки, на которых записана информация о местоположении* → кнопка 

* Если на снимках сохранена информация о местоположении ()5), во время просмотра они помечаются символом .

- Место съемки: показ места съемки снимков, для которых информация о местоположении записана на карте. Место съемки снимка, который был выбран до нажатия на кнопку , выделяется желтой подсветкой.

Для снимка, при съемке которого для параметра **Отображение компаса** было выбрано значение **Вкл.** ()91), приблизительное направление съемки обозначается символом .





Символ  (обращенный к верху экрана) указывает на север.

- Просмотр уменьшенных изображений: показ тех снимков, место съемки которых помечено на карте, в уменьшенном размере.
- Когда на мониторе открыта карта, можно выполнить операции, описанные ниже.



Просмотр уменьшенных изображений

Операции с картой

Операция	Описание
Мульти-selector	Перемещение карты (в четырёх направлениях).
Рычажок зуммирования	T (): Увеличение масштаба карты. W (): Уменьшение масштаба карты.
Кнопка 	Возврат на экран просмотра.
Кнопка  *	Выбор снимков в режиме просмотра уменьшенных изображений. См. раздел "Операции, выполняемые при выборе уменьшенного изображения" ( 36).

* Если на карте не помечены никакие места, в которых выполнялась съемка, кнопка  неактивна.

Операции, выполняемые при выборе уменьшенного изображения





Операция	Описание	
Мульти-selector	Используйте ◀▶, чтобы выбрать уменьшенное изображение. <ul style="list-style-type: none"> Место съемки выбранного снимка будет выделено на карте желтой подсветкой. 	
Рычажок зуммирования	<ul style="list-style-type: none"> T (📷): показ выбранного снимка в режиме полнокадрового просмотра. Для показа предыдущего или следующего снимка нажмите ◀▶. W (📷): возврат к показу карты. 	
Кнопка 🌐	Возврат на экран просмотра.	
Кнопка Ⓞ	Показ меню, в котором можно выбрать описанные ниже функции.	
	Прокрутка карты	Возврат на экран карты и показ места съемки выбранного снимка в центре карты.
	Сохранить местоположение	Сохранение информации о месте съемки выбранного снимка.
	Центрир. по сохр. местополож.	Перемещение карты непосредственно к сохраненному месту. <ul style="list-style-type: none"> См. раздел "Операции на карте, на которой сохранены места съёмки" (📷37).

✔ Показ карты









- Если к фотокамере подключено сетевое зарядное устройство, и она заряжается, показ карт невозможен.
- Показанную на экране карту невозможно развернуть. Доступен только режим показа карты "Север вверху" (север в верхней части экрана).
- Масштаб карты неодинаков и зависит от страны.
- Если открыта карта, в меню настройки невозможно выбрать пункты **Часовой пояс и дата**, **Форматир. памяти/Форматир. карточки**, **Язык/Language** и **Сброс всех знач.** (📖54).



Операции на карте, на которой сохранены места съёмки

Если нажать на кнопку  и выбрать **Центрир. по сохр. местополож.** в режиме показа карты (, ) или выбора уменьшенных изображений (), карта будет прокручена к тому сохраненному месту съёмки, которое ближе всего к центру экрана.



- Используйте для перемещения к другим сохраненным местоположениям мультиселектор (, , , )
- Чтобы отменить местоположение, нажмите .
 - **Текущее местоположение:** Отмена местоположения, выбранного для сохранения.
 - **Выбранные местоположения:** Одновременная отмена нескольких местоположений, выбранных для сохранения. Используйте мультиселектор для перехода к другим сохраненным местоположениям. Нажмите для выбора кнопку . Если нажать на кнопку  ещё раз, выбор будет отменен. После того как выбор сделан, нажмите на кнопку .
 - **Все местоположения:** Одновременная отмена всех местоположений, выбранных для сохранения.
- Нажмите кнопку , чтобы закрыть рабочий экран.

Показ текущего местоположения на карте (в режиме съёмки)

Откройте экран съёмки, когда выполняется позиционирование ¹ → кнопка  ²

¹ См. раздел "Запись информации о местоположении на снимках" (32).







² Если нажать на кнопку , когда позиционирование не выполняется, будет открыта карта мира.

- Текущее местоположение отображается по центру карты.
Можно сохранить местоположение и отобразить его на карте.
- Когда объектив фотокамеры обращен вниз, на экране показан компас.
- Начиная со второго раза, после включения фотокамеры открывается та карта, которая была показана ранее.
- Когда на мониторе открыта карта, можно выполнить операции, описанные ниже.

Текущее местоположение



Компас

Операция	Описание	
Мульти-selector	Перемещение карты (в четырёх направлениях).	
Рычажок зуммирования	T (): Увеличение масштаба карты. W (): Уменьшение масштаба карты.	
Кнопка 	Возврат на экран съёмки.	
Кнопка 	Показ меню, в котором можно выбрать описанные ниже функции.	
	Центрир. по текущ. местопол.*	Отображение текущего местоположения по центру карты.
	Сохранить местоположение	Выберите местоположение с помощью мульти-selector и сохраните его, нажав на кнопку  (до 30 местоположений). <ul style="list-style-type: none"> • Выберите Нет в диалоговом окне подтверждения, чтобы закрыть экран сохранения местоположения.
Центрир. по сохр. местополож.	Перемещение карты непосредственно к сохранённому месту. <ul style="list-style-type: none"> • См. раздел "Операции на карте, на которой сохранены места съёмки" (37). 	

* Если позиционирование не выполняется, эта функция недоступна.

Запись информации для журнала перемещений

Нажмите кнопку **MENU** → символ меню  → Создать журнал → кнопка **OK**

- 1** С помощью кнопки мультиселектора **▲▼** выберите **Интервал журнала** и нажмите на кнопку **OK**.

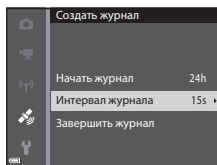

- 2** Выберите интервалы записи журнала и нажмите на кнопку **OK**.

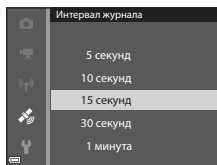

- По умолчанию задано значение **15 секунд**.

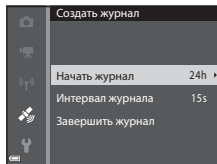

- 3** Выберите **Начать журнал** и нажмите кнопку **OK**.



- 4** Выберите длительность записи журнала и нажмите на кнопку **OK**.

- Начинается запись журнала. Нажмите кнопку **MENU** для выхода из меню.
- Во время записи журнала на экране съемки горит обозначение **LOG** 4).
- Запись журнала оканчивается автоматически после истечения заданного времени, и данные журнала временно сохраняются в памяти фотокамеры. После того как запись журнала завершена, данные журнала сохраняются на карту памяти (41).
- Данные журнала, сохраненные на карте памяти, могут быть отображены на карте (42).

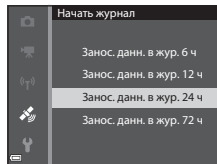



Запись журналов. Примечания

- Если не настроены дата и время, запись журнала невозможна.
- Во избежание неожиданного отключения фотокамеры во время записи журнала батарея должна быть полностью заряжена. Если батарея разряжена, запись журнала прекращается.
- Если время записи не истекло, даже после выключения фотокамеры журнал записывается непрерывно, пока не истечет заданный для записи журнала промежуток времени.
- Даже если время записи не истекло, запись журнала прекращается после выполнения перечисленных ниже операций.
 - Батарея извлечена из фотокамеры.
 - **Запись дан. о местопол.** в пункте **Параметры дан. о местоп.** настроена на режим **Выкл.**
 - **Сброс всех знач.** выполняется в меню настройки.
 - Изменены настройки внутренних часов (часовой пояс или дата и время).
 - **Завершить журнал** выбрано в пункте **Создать журнал** (👁️39) в меню функций информации о местоположении.
- Запись журнала приостанавливается во время выполнения операций, перечисленных ниже.
 - Во время непрерывной съемки.
 - Во время записи видео.
 - Если подключен кабель USB или HDMI.

После завершения описанных выше операций запись данных журнала возобновляется.

- Данные журнала не записываются, если в режиме записи журнала не выполняется позиционирование.
- Данные журнала сохраняются в памяти фотокамеры временно. Если в фотокамере имеются записанные данные журнала, запись новых журналов невозможна. Сохраните записанные данные журнала на карту памяти (👁️41).
- Дополнительные сведения см. в разделе "Данные журнала, сохраненные на картах памяти" (👁️111).

Окончание записи журнала для его сохранения на карты памяти

Чтобы увидеть записанные данные журнала на карте, необходимо сохранить их на карту памяти.

Нажмите кнопку **MENU** → символ меню  → Создать журнал → кнопка **OK**

1 После завершения записи журнала выберите пункт **Завершить журнал** на экране и нажмите на кнопку **OK**.

- Запись журнала можно завершить и до истечения заданного времени.

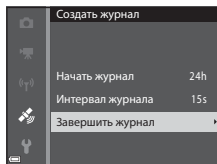

2 Выберите пункт **Сохранить журнал** и нажмите кнопку **OK**.

- Данные журнала будут сохранены на карту памяти.

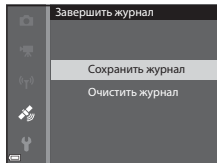

Стирание данных журнала

- Чтобы стереть данные журнала, временно сохраненные в памяти фотокамеры, выберите **Очистить журнал** на шаге 2.
- Чтобы стереть данные журнала, сохраненные на карте памяти, нажмите на кнопку  в пункте **Просмотреть журнал**.

Просмотр журнала информации о местоположении на карте

Нажмите кнопку **MENU** → символ меню → Просмотреть журнал → кнопка **OK**

- Выберите данные журнала (дату) для просмотра и нажмите на кнопку **OK**. На карте будет показан маршрут ваших перемещений, построенный в соответствии с записями журнала.
- Чтобы стереть выбранный журнал или все сохраненные журналы, нажмите на кнопку на экране списка журналов.
- Когда на мониторе открыта карта, можно выполнить операции, описанные ниже.



Журнал информации о местоположении

Операция	Описание	
Мульти-selector	Перемещение карты (в четырёх направлениях).	
Рычажок зуммирования	T (Q): Увеличение масштаба карты. W (R): Уменьшение масштаба карты.	
Кнопка	Стирание данных журнала, которые показаны на экране.	
Кнопка OK	Показ меню, в котором можно выбрать описанные ниже функции.	
	Журналы местополож.	Возврат на экран списка журналов.
	Сохранить местоположение	Выберите местоположение с помощью мульти-selector и сохраните его, нажав на кнопку OK (до 30 местоположений). <ul style="list-style-type: none"> • Выберите Нет в диалоговом окне подтверждения, чтобы закрыть экран сохранения местоположения.
Центрир. по сохр. местополож.	Перемещение карты непосредственно к сохраненному месту. <ul style="list-style-type: none"> • См. раздел "Операции на карте, на которой сохранены места съёмки" (📷37). 	



Информация о местоположении. Данные журнала

Данные журналов записываются в формате, совместимом с NMEA. Однако отображение этих данных с использованием любого программного обеспечения или на любой фотокамере, которые совместимы с форматом NMEA, не гарантировано.

Запись и просмотр видеороликов

1 Откройте экран съемки.

- Проверьте доступное время для видеозаписи.

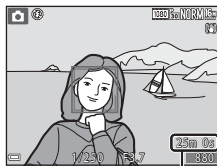

Оставшееся время записи видео

2 Чтобы начать запись, нажмите кнопку (▶ запись видео).

- Зона автофокусировки неодинакова и зависит от настройки **Режим зоны АФ** ( 79). По умолчанию задано значение **Приоритет лица**.
- Нажмите кнопку мультиселектора , чтобы приостановить запись, затем нажмите кнопку мультиселектора  снова, чтобы продолжить запись (за исключением ситуации, когда функция «Видеоролик HS» выбрана в меню **Параметры видео**). Запись автоматически прекращается, если она была приостановлена больше чем примерно на пять минут.

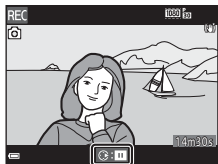
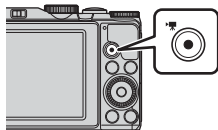

- Во время записи видео можно выполнить фотосъемку, нажав на кнопку спуска затвора ( 46).

3 Чтобы остановить запись, снова нажмите на кнопку .

4 Выберите видеоролик в режиме полнокадрового просмотра и нажмите на кнопку , чтобы его воспроизвести.

- Видеоролики обозначены символом параметров видео.



Параметры видео

Зона видеосъемки

- Зона, охватываемая при записи видео, зависит от настроек **Параметры видео** и **Видео VR** в меню видео.
- Если для параметра **Информация о фото** в пункте **Настройка монитора** (👁️97) меню настройки задано значение **Кадр видео+авто**, можно проверить зону видеосъемки до начала записи видео.

Максимальная длительность записи видео

Размер файлов с видеороликами не может превышать 4 Гб или 29 минут, даже если на карте памяти достаточно свободного места для сохранения более продолжительной видеозаписи.

- Оставшееся время записи одного видеоролика отображается на экране съемки.
- Запись может прекратиться до достижения этих предельных значений, если повышается температура фотокамеры.
- Фактическое оставшееся время записи зависит от содержания видеозаписи, от перемещений объекта съемки и от типа карты памяти.
- Для записи видеороликов рекомендуются карты памяти, имеющие класс скорости SD не ниже 6 (👁️:19). Если используется карта памяти с меньшим классом скорости, запись видеоролика может внезапно прерываться.
- Если используется внутренняя память фотокамеры, сохранение видеозаписей может занять некоторое время.
- В зависимости от размера файла с видеороликом, сохранение видеоролика во внутреннюю память или копирование с карты памяти во внутреннюю память может оказаться невозможным.

☑️ Температура фотокамеры. Примечания

- Фотокамера может нагреться, если съемка видеороликов выполняется в течение длительного времени, или фотокамера используется при высокой температуре окружающей среды.
- Если во время видеозаписи внутренние элементы фотокамеры нагреваются слишком сильно, запись автоматически прекращается. Будет показано время, остающееся до момента прекращения записи (👁️10s). После прекращения записи фотокамера выключится. Выключите фотокамеру и не включайте ее, пока она не остынет.

Запись видеороликов. Примечания

Сохранение снимков или видеороликов. Примечания

Индикатор, показывающий количество оставшихся снимков или максимальную продолжительность видеозаписи, мигает во время сохранения изображений или видеороликов. **Не открывайте крышку батарейного отсека/гнезда карты памяти для извлечения батареи или карты памяти** при мигающем индикаторе. Это может привести к потере данных, повреждению фотокамеры или карты памяти.

Записанные видеоролики. Примечания

- Если применяется цифровой зум, качество изображения может ухудшиться.
- На записи могут сохраняться звуки управления зуммированием, а также звуковые сигналы зуммирования, перемещения объектива в процессе автофокусировки, подавления вибраций и управления диафрагмой при изменении яркости.
- При видеозаписи на мониторе могут наблюдаться описанные ниже дефекты изображения. Эти дефекты сохраняются в записанных видеороликах.
 - При освещении лампами дневного света, ртутными или натриевыми лампами на изображении могут появляться полосы.
 - Объекты, быстро движущиеся от одного края кадра к другому, например, движущийся поезд или машина, могут искажаться.
 - При панорамном движении фотокамеры изображение на заснятом видеоролике может полностью искажаться.
 - При перемещении фотокамеры могут возникать остаточные изображения источников света или других ярких участков.
- В зависимости от расстояния до объекта съемки и интенсивности зума, при видеозаписи и просмотре на предметах с однородной поверхностью (тканях, жалюзи и т. д.) могут появляться цветные полосы (интерференция, муар и т. д.). Это происходит при взаимном наложении поверхности объекта съемки и сетки датчика изображения и не является неисправностью.

Подавление вибраций во время видеозаписи. Примечания

- Если для функции **Видео VR** () в меню видео задан режим **Вкл. (гибрид)**, угол обзора (т. е. область, видимая в кадре) при записи видео сужается.
- Если для стабилизации фотокамеры при съемке используется штатив, задайте для параметра **Видео VR** значение **Выкл.**, чтобы не возникли искажения, связанные с работой этой функции.



Автофокус при съемке видеороликов. Примечания

Возможна некорректная работа автофокусировки () 17). Если это произошло, попробуйте выполнить следующие действия:

1. Задайте для параметра **Режим зоны АФ** значение **Центр**, задайте для параметра **Режим автофокуса** значение **Покадровая АФ** (настройка по умолчанию) до начала записи видеоролика.
2. Наведите фотокамеру на другой объект, расположенный на таком же расстоянии от фотокамеры, как и нужный объект съемки, таким образом, чтобы он располагался в центре кадра, нажмите кнопку , чтобы начать съемку, а затем измените компоновку кадра.

Фотосъемка в процессе записи видеороликов

Если в процессе съемки видеоролика нажать до конца спусковую кнопку затвора, один кадр будет сохранен в виде фотографии. Запись видеоролика продолжается одновременно с сохранением фотографии.

- Фотосъемка возможна, если на мониторе горит символ . Если горит символ , фотосъемка невозможна.
- Размер снимка зависит от настройки **Параметры видео** (75).



Фотосъемка в процессе записи видеороликов. Примечания

- Фотографии нельзя сохранять в процессе записи видеоролика в описанных далее ситуациях.
 - Запись видеоролика приостановлена.
 - Оставшееся время записи видеоролика меньше пяти секунд.
 - Для параметра **Параметры видео** задано значение 1080i **1080/60i**, 1080i **1080/50i**, 480p **480/30p**, 480p **480/25p** или видео HS.
- Кадры видеоролика, при съемке которых было выполнено сохранение фотографии, возможно, не будут воспроизводиться плавно.
- В записанном видеоролике может быть слышен звук, сопровождающий нажатие спусковой кнопки затвора.
- Если фотокамера перемещается во время нажатия спусковой кнопки затвора, изображение может получиться смазанным.

Операции, выполняемые во время просмотра видеороликов

Чтобы отрегулировать громкость во время просмотра видеоролика, поверните рычажок зуммирования (📖1). Для перемотки вперед или назад пользуйтесь мультиселектором или диском управления.

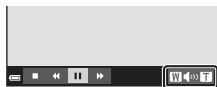

Индикатор громкости

Кнопки управления просмотром отображаются на мониторе.

Перечисленные ниже операции можно выполнить, выбрав с помощью кнопки мультиселектора ◀▶ нужный элемент управления, а затем нажав кнопку OK.

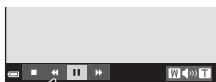

В режиме паузы

Функция	Символ	Описание	
Обратная перемотка	◀	Для обратной перемотки видеоролика удерживайте нажатой кнопку OK.	
Перемотка вперед	▶	Для перемотки вперед удерживайте нажатой кнопку OK.	
Пауза	⏸	Остановка просмотра. В режиме паузы могут быть выполнены перечисленные ниже операции.	
		◀⏮	Покадровая обратная перемотка видеоролика. Для непрерывной обратной перемотки удерживайте нажатой кнопку OK.*
		▶⏭	Покадровая перемотка видеоролика вперед. Для непрерывной перемотки вперед удерживайте нажатой кнопку OK.*
		▶	Возобновление просмотра.
		📄	Выделение и сохранение в отдельном файле фрагмента видеозаписи.
	📄	Выделение одного кадра видеозаписи и сохранение в формате снимка.	
Конец	■	Возврат в режим полнокадрового просмотра.	

* Видеоролик также можно перемотать вперед или назад с помощью мультиселектора или диска управления.



Редактирование видеороликов

Во избежание неожиданного отключения фотокамеры во время редактирования видеороликов батарея должна быть достаточно заряжена. При уровне заряда батареи  редактировать видео невозможно.



Сохранение фрагментов видеоролика

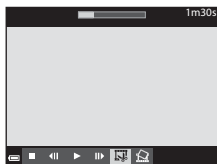

Фрагменты записанного видеоролика можно по желанию сохранить в отдельном файле.

1 Включите режим просмотра редактируемого видеоролика и нажмите на паузу в начальной точке фрагмента, который вы хотите извлечь ()47).

2 С помощью кнопки мультиселектора  выберите  на панели управления просмотром, а затем нажмите кнопку .





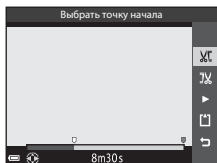

3 Используйте  , чтобы выбрать  (выбор точки начала) в опциях редактирования.

- Нажмите на кнопку  или поверните мультиселектор для перехода к точке начала.
- Чтобы отменить редактирование, выберите  (Назад) и нажмите кнопку .



4 Используйте  , чтобы выбрать  (выбор точки окончания).

- Нажмите на кнопку  или поверните мультиселектор для перехода к точке окончания.
- Чтобы просмотреть выбранный фрагмент, выберите , а затем нажмите кнопку . Чтобы остановить предварительный просмотр, нажмите кнопку  еще раз.

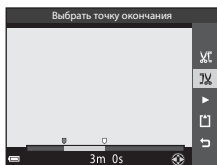

5 С помощью ▲▼ выберите (сохранение) и нажмите кнопку .

- Следуйте инструкциям на экране, чтобы сохранить видеоролик.

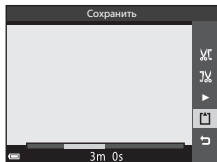



Редактирование видеороликов. Примечания





- Видеоролик, созданный с помощью редактирования, отредактировать еще раз нельзя.
- Итоговый вырезанный фрагмент видеоролика может немного отличаться от фрагмента, заданного начальной и конечной точкой.
- Видеоролики длиной менее двух секунд обрезать нельзя.

Сохранение кадра видеоролика в качестве снимка

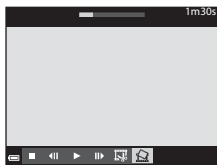
Кадр отснятого видеоролика можно извлечь и сохранить в качестве снимка.





- Поставьте видеоролик на паузу, чтобы отобразить кадр для извлечения ()47).
- Кнопкой мультиселектора  выберите  и нажмите кнопку .

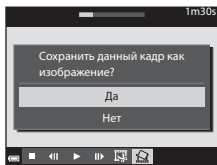

- Когда откроется диалоговое окно подтверждения, выберите **Да** и нажмите кнопку , чтобы сохранить снимок.
- Качество сохраняемого изображения **Normal**.
Размер изображения определяется типом (размером изображения) ()75) исходного видеоролика. Например, снимок, сохраненный из видеоролика, записанного с параметрами  **1080/30p** (или  **1080/25p**), будет сохранен в размере  (1920 x 1080 пикселей).



Сохранение снимков из видеоролика. Примечания

Кадры из видеороликов, записанных в форматах  **1080/60i**,  **1080/50i**,  **480/30p** или  **480/25p** ()75), нельзя сохранить в формате снимка.

Подключение к смарт-устройству (Wi-Fi)

- 1 Нажмите на кнопку ((T)) (Wi-Fi) на фотокамере.

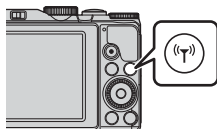

- Откроется экран, показанный справа.
- Если в течение 3 минут от смарт-устройства не получено подтверждение соединения, на экране будет показано сообщение **“Нет доступа.”**, и фотокамера возвратится к экрану параметров Wi-Fi.
- Также можно выбрать **Подключ. к смарт-устр.** в меню функций Wi-Fi, чтобы открыть экран, показанный справа.

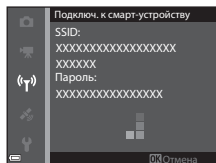

- 2 Задайте для настроек Wi-Fi на смарт-устройстве режим “Вкл.”.

- Обратитесь за дополнительной информацией к инструкциям по эксплуатации смарт-устройства.
- После того как будут показаны сетевые имена (SSID), которые можно использовать для смарт-устройства, выберите SSID, показанное на фотокамере.
- Когда для параметра **Пров. подл./шифр.** задаётся значение **WPA2-PSK-AES** в меню функций Wi-Fi, появляется запрос на ввод пароля. Введите пароль, показанный на фотокамере.

- 3 Запустите “Wireless Mobile Utility”, установленное на смарт-устройстве, когда на экране фотокамеры появится сообщение **Согласование... Ждите.**

- Откроется экран, на котором можно выбрать режим “Take photos (Фотосъемка)” или “View photos (Просмотр снимков)”.
- При появлении сообщения “Cannot connect to camera. (Невозможно установить соединение с фотокамерой)” вернитесь к пункту 1 и повторите процедуру.
- См. раздел “Установка программного обеспечения на смарт-устройство” (📖56).

Стыковка смарт-устройства, совместимого с NFC, с фотокамерой для установления соединения Wi-Fi

Если вы используете смарт-устройство, совместимое с функциями беспроводной связи ближнего радиуса действия (NFC), работающее на базе Android OS, вы можете установить соединение Wi-Fi и запустить "Wireless Mobile Utility", поднеся антенну NFC на смарт-устройстве к маркировке  (N-Mark) на фотокамере.

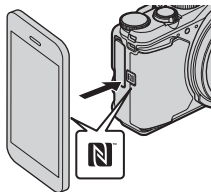

Прекращение соединения Wi-Fi

Выполните одну из операций, описанных ниже.

- Выключите фотокамеру.
- Выберите **Выключить Wi-Fi** в меню опций Wi-Fi на фотокамере (если фотокамера не находится в режиме дистанционного управления).
- Задайте для настроек Wi-Fi на смарт-устройстве режим "Выкл."

Соединение Wi-Fi. Примечания

- Операции соединения Wi-Fi деактивированы в следующих ситуациях:
 - Если фотокамера подключена к телевизору, ПК или принтеру.
 - Во время записи видеороликов.
 - Когда фотокамера обрабатывает данные, например, сохраняет снимки или записывает видеоролики.
 - Если фотокамера подключена к смарт-устройству.
- Если там, где вы находитесь, запрещено использовать радиоволновые устройства, выберите настройку **Выключить Wi-Fi**.
- Если установлено соединение Wi-Fi, блокируется функция **Авто выкл.**
- Если установлено соединение Wi-Fi, батарея разряжается быстрее, чем в обычно.
- Соединение Wi-Fi прекращается в следующих ситуациях:
 - Низкий уровень заряда батареи.
 - Начинается видеозапись в режиме коротких видеороликов.

Настройки безопасности

Если никакие настройки безопасности (шифрование и пароль) для функций Wi-Fi фотокамеры не конфигурированы, возможен несанкционированный доступ третьих лиц в сеть и причинение ущерба.

Перед использованием функций Wi-Fi настоятельно рекомендуется задать требуемые настройки безопасности.

Воспользуйтесь пунктом **Параметры** в меню функций Wi-Fi ( 93), чтобы задать настройки безопасности.

Предварительный выбор снимков для переноса с фотокамеры на смарт-устройство

Можно предварительно выбрать те снимки, которые вы хотите перенести с фотокамеры на смарт-устройство. Видеоролики не могут быть выбраны для переноса.

1 Выберите снимки для переноса.

Вы можете выбирать изображения для переноса на смарт-устройство в следующих меню:

- **Метка для выгрузки Wi-Fi** в меню просмотра (📷82)
- **Загрузить с фотокамеры** в меню функций Wi-Fi (📷93)

Когда используется функция **Загрузить с фотокамеры**, после выбора снимков отображаются SSID и пароль фотокамеры.

2 Сстыкуйте фотокамеру и смарт-устройство (📷50).

- Нажмите "View photos (Просмотр снимков)" в "Wireless Mobile Utility", чтобы открыть экран подтверждения переноса выбранных снимков на смарт-устройство.

Предварительный выбор изображений для переноса во время просмотра

В режиме просмотра нажмите на кнопку (📷) или используйте функцию NFC, чтобы установить соединение Wi-Fi, и выберите те снимки, которые вы хотите перенести.

- В режиме полнокадрового просмотра можно предварительно выбрать один снимок. Можно выбрать все снимки, входящие в последовательность, когда на экране показан основной снимок последовательности.
- В режиме просмотра уменьшенных изображений можно предварительно выбрать один снимок. Можно выбрать все снимки, входящие в последовательность, когда на экране показан основной снимок последовательности.
- В режиме просмотра можно предварительно выбрать все снимки за дату, выбранную на экране календаря.

Эта операция недоступна, если вы используете пункт **Подключ. к смарт-устройству** в меню функций Wi-Fi для установки соединения Wi-Fi.

Подключение фотокамеры к телевизору (для просмотра на экране телевизора)

1 Выключите фотокамеру и подсоедините ее к телевизору.

- Подсоедините разъемы, соблюдая правильную ориентацию. Вставляя и извлекая разъемы, не удерживайте их под углом.

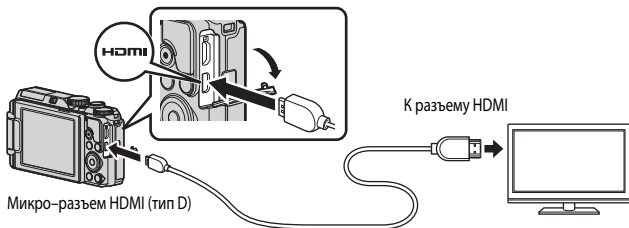

2 Переключите телевизор на внешний вход.

- Подробные сведения см. в документации, поставляемой в комплекте с телевизором.

3 Нажмите и удерживайте кнопку (просмотр), чтобы включить фотокамеру.

- Изображения выводятся на экран телевизора.
- Монитор фотокамеры не включается.

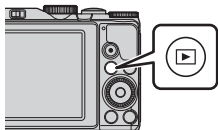

Подключение фотокамеры к принтеру (Прямая печать)

Для печати снимков без компьютера пользователи принтеров, совместимых с PictBridge, могут подключать фотокамеру непосредственно к принтеру.

Подключение фотокамеры к принтеру

- 1 Включите принтер.
- 2 Выключите фотокамеру и подсоедините её к принтеру с помощью USB-кабеля.
 - Подсоедините разъемы, соблюдая правильную ориентацию. Вставляя и извлекая разъемы, не удерживайте их под углом.

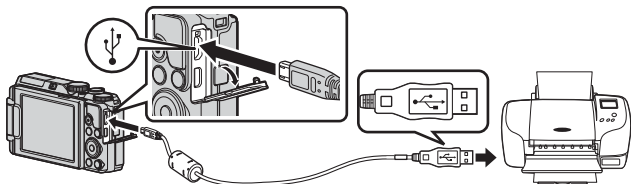

- 3 Фотокамера включится автоматически.
 - На мониторе фотокамеры появится стартовый экран **PictBridge** (1), затем откроется экран **Отпечатать выбор** (2).

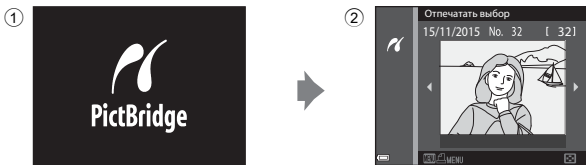

✓ Если не отображается стартовый экран PictBridge

Если для параметра **Зарядка от ПК** (☎ 104) задано значение **Авто**, на некоторых принтерах печать через прямое подключение фотокамеры невозможна. Если стартовый экран PictBridge не отображается после включения фотокамеры, выключите фотокамеру и отсоедините USB-кабель. Задайте для параметра **Зарядка от ПК** значение **Выкл.**, а затем снова подключите фотокамеру к принтеру.

Последовательная печать снимков

1 С помощью кнопки мультиселектора ◀▶ выберите желаемое изображение и нажмите на кнопку **OK**.

- Поверните рычажок зуммирования в направлении **W** (📷), чтобы выбрать режим просмотра уменьшенных изображений, или в направлении **T** (📺) для перехода в режим полнокадрового просмотра.

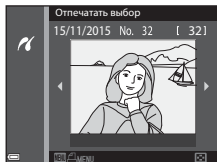

2 С помощью ▲▼ выберите **Кол-во копий** и нажмите на кнопку **OK**.

- С помощью ▲▼ выберите нужное количество копий (не более 9) и нажмите кнопку **OK**.

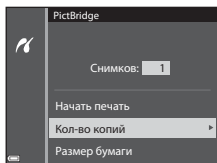

3 Выберите **Размер бумаги** и нажмите кнопку **OK**.

- Выберите нужный формат бумаги и нажмите кнопку **OK**.
- Чтобы применить при печати настройку формата бумаги, заданную на принтере, выберите **По умолчанию**.
- Форматы бумаги, доступные на фотокамере, зависят от используемого принтера.

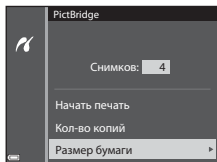

4 Выберите **Начать печать** и нажмите кнопку **OK**.

- Начнется печать.

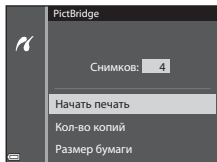

Печать нескольких снимков

- 1 Когда откроется экран **Отпечатать выбор**, нажмите кнопку **MENU** (меню).

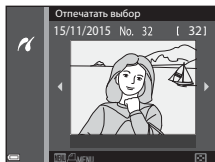

- 2 С помощью кнопки мультиселектора ▲▼ выберите функцию **Размер бумаги** и нажмите кнопку **OK**.

- Выберите нужный формат бумаги и нажмите кнопку **OK**.
- Чтобы применить при печати настройку формата бумаги, заданную на принтере, выберите **По умолчанию**.

- Форматы бумаги, доступные на фотокамере, зависят от используемого принтера.
- Чтобы выйти из меню печати, нажмите кнопку **MENU**.

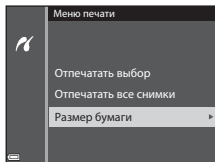

- 3 Выберите **Отпечатать выбор**, или **Отпечатать все снимки** и нажмите кнопку **OK**.

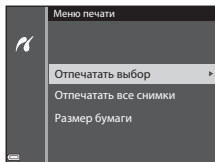

Отпечатать выбор

Выберите снимки (не более 99) и количество копий каждого снимка (не более 9).

- Используйте кнопку мультиселектора ◀▶, чтобы выбрать снимки, и кнопку ▲▼, чтобы задать количество копий для печати.
- Снимки, выбранные для печати, отмечаются значком 📄 и цифрой, указывающей количество копий, которое будет напечатано. Чтобы отменить печать выбранного снимка, задайте количество копий 0.
- Поверните рычажок зуммирования в направлении **W** (📐), чтобы выбрать режим просмотра уменьшенных изображений, или в направлении **T** (📺) для перехода в режим полнокадрового просмотра.
- После завершения настройки нажмите кнопку **OK**. Когда откроется экран подтверждения количества копий, выберите **Начать печать** и нажмите кнопку **OK**, чтобы начать печать.



Отпечатать все снимки

Будет распечатано по одной копии всех изображений, сохраненных на карте памяти или во внутренней памяти.

- Когда откроется экран подтверждения количества копий, выберите **Начать печать** и нажмите кнопку **OK**, чтобы начать печать.

Использование ViewNX 2 (перенос снимков на компьютер)

Установка ViewNX 2

ViewNX 2 - бесплатное программное обеспечение, позволяющее переносить снимки и видеоролики на компьютер для просмотра, редактирования или публикации. Чтобы установить ViewNX 2, загрузите программу установки ViewNX 2 с указанного ниже веб-сайта и выполните экранные инструкции по установке.

<http://nikonimglib.com/rvnx/>

Информацию о системных требованиях и другую информацию можно получить на веб-сайте Nikon вашего региона.

Передача снимков на компьютер

1 Подготовьте карту памяти, на которой записаны снимки.

Для переноса снимков с карты памяти на компьютер можно использовать любой из перечисленных ниже способов.

- **Слот карты памятиSD/кард-ридер:** Вставьте карту памяти в слот на компьютере или устройстве для чтения, подключенном к компьютеру (это устройство можно приобрести отдельно).
- **Прямое подключение через USB:** Выключите фотокамеру и убедитесь в том, что в нее вставлена карта памяти. Подключите фотокамеру к компьютеру, используя USB-кабель. Фотокамера включится автоматически.

Для передачи изображений, сохраненных во внутренней памяти фотокамеры, извлеките карту памяти из фотокамеры до ее подключения к компьютеру.

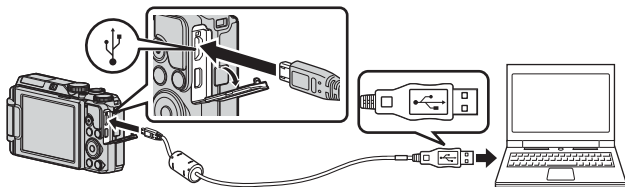

Если появится запрос на выбор программы, выберите Nikon Transfer 2.

- **Если используется Windows 7**

Если появится диалоговое окно, показанное справа, выполните описанные ниже действия, чтобы выбрать Nikon Transfer 2.



- 1 В пункте **Import pictures and videos (Импорт снимков и видеоклипов)** нажмите **Change program (Изменить программу)**. Откроется диалоговое окно выбора программы; выберите **Import File using Nikon Transfer 2 (Импортировать файл, используя Nikon Transfer 2)** и нажмите **OK**.

- 2 Дважды нажмите **Import File (Импортировать файл)**.

Если на карте памяти записано много снимков, запуск программы Nikon Transfer 2 может занять некоторое время. Дождитесь запуска программы Nikon Transfer 2.

Подключение USB-кабеля. Примечания

Если фотокамера подключается к компьютеру через USB-концентратор, качество работы не гарантировано.

2 После запуска программы Nikon Transfer 2 нажмите **Start Transfer (Начать передачу)**.

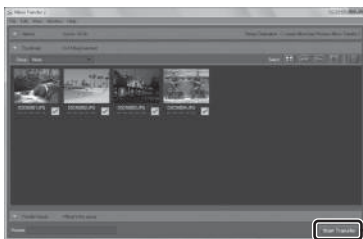

Start Transfer
(Начать передачу)

- Начнется перенос снимков. Когда перенос снимков будет завершен, запустится программа ViewNX 2, и перенесенные изображения будут открыты для просмотра.
- Дополнительную информацию об использовании программы ViewNX 2 см. в онлайн-справке.

3 Завершите соединение.

- При отключении от компьютера устройства для чтения карт памяти выберите в ОС компьютера параметр извлечения съемного диска, соответствующий карте памяти, а затем извлеките карту из устройства для чтения или из гнезда.
- Если фотокамера соединена с компьютером, выключите фотокамеру и отсоедините USB-кабель.

Меню съемки (общие функции съемки)

Качество изображ.

Перейдите в режим съемки* → кнопка **MENU** → Качество изображ. → кнопка **OK**

* Качество изображения может быть задано в режимах съемки, отличных от режима коротких видеороликов. Эта настройка также применяется к другим режимам съемки (кроме сюжетных режимов **Интерв. видео** и **Простая панорама**).

Задайте качество изображения (степень сжатия), которое будет использоваться при сохранении.

Чем меньше коэффициент сжатия, тем выше качество изображений, но при этом уменьшается количество сохраняемых снимков.

Функция	Описание
FINE Fine	Качество изображения выше, чем в варианте Normal . Коэффициент сжатия: прил. 1:4.
NORM Normal (настройка по умолчанию)	Обычное качество изображения, пригодное в большинстве случаев. Коэффициент сжатия: прил. 1:8.



Качество изображения. Примечания

Эта функция может быть недоступна для использования в комбинации с другими функциями (📖44).



Количество сохраняемых снимков

- Примерное количество снимков, которые можно сохранить, показано на мониторе во время съемки (📖3).
- Обратите внимание: с учетом сжатия файлов формата JPEG, количество сохраняемых снимков может существенно измениться в зависимости от характера изображения (даже при одинаковой емкости карт памяти, одинаковых настройках качества и размера изображений). Кроме этого, количество сохраняемых снимков может зависеть от модели карты памяти.
- Если число оставшихся кадров – не менее 10 000, число оставшихся снимков на дисплее будет показано как "9999".

Размер изображения

Перейдите в режим съемки* → кнопка **MENU** → Размер изображения → кнопка **OK**

* Размер изображения может быть задан в режимах съемки, отличных от режима коротких видеороликов. Эта настройка также применяется к другим режимам съемки (кроме сюжетных режимов **Интерв. видео** и **Простая панорама**).

Задайте размер изображения (количество пикселей), который будет использоваться при сохранении.

Чем больше размер изображения, тем больше возможный размер печати, однако количество сохраняемых снимков уменьшается.

Вариант*	Соотношение сторон (горизонтальное / вертикальное)
 4608 × 3456 (настройка по умолчанию)	4:3
 3264 × 2448	4:3
 2272 × 1704	4:3
 1600 × 1200	4:3
 640 × 480	4:3
 4608 × 2592	16:9
 3456 × 3456	1:1

* Числовые значения обозначают доступное при съемке разрешение в пикселях.

Пример:  **4608 × 3456** = прибл. 16 мегапикселей, 4608 × 3456 пикселей

Печать снимков с соотношением сторон 1:1. Примечания

При печати снимков с соотношением сторон 1:1 измените настройку принтера на "Border".

На некоторых принтерах печать снимков с соотношением сторон 1:1 невозможна.

Размер изображения. Примечания

Эта функция может быть недоступна для использования в комбинации с другими функциями ( 44).

Меню съемки (режим P, S, A или M)

- Дополнительные сведения о функциях **Качество изображ.** и **Размер изображения** см. в разделах "Качество изображ." (📷60) и "Размер изображения" (📷61).

Баланс белого (настройка тона)

Поверните диск выбора режимов в положение **P, S, A** или **M** → кнопка **MENU** → **P, S, A** или символ меню **M** → Баланс белого → кнопка **OK**

Регулировка баланса белого с учетом погодных условий и освещенности для более естественной передачи цвета на снимках.

Функция	Описание
AUTO Авто (настройка по умолчанию)	Баланс белого регулируется автоматически.
PRE Ручная настройка	Используйте этот вариант, если желаемый результат не был достигнут при настройках Авто , Лампа накаливания и т. д. (📷63).
☀️ Дневной свет	Используется под прямыми солнечными лучами.
💡 Лампа накаливания	Используется при освещении лампами накаливания.
💡 Лампа дн. света	Используется при освещении люминесцентными лампами.
☁️ Облачно	Используется в условиях облачности.
⚡ Вспышка	Используется для съемки со вспышкой.

☑️ Баланс белого. Примечания

- Опустите вспышку, если выбрана любая настройка баланса белого кроме **Авто** или **Вспышка** (📖16).
- Эта функция может быть недоступна для использования в комбинации с другими функциями (📖44).

Использование функции “Ручная настройка”

Используйте описанную ниже процедуру для изменения баланса белого при освещении, которое соответствует условиям съемки.

1 Используйте эталонный белый или серый объект для правильного определения баланса белого в условиях освещения, при котором будет производиться съемка.

2 С помощью кнопки мультиселектора ▲▼ выберите **Ручная настройка** в меню **Баланс белого** и нажмите кнопку **OK**.

- Объектив выдвинется в положение зума для замера баланса белого.

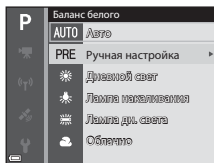

3 Выберите **Измерить**.

- Чтобы задать последнее замеренное значение, выберите **Отмена** и нажмите кнопку **OK**.

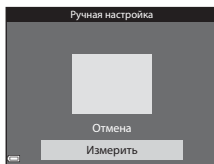

4 Наведите измерительное окно на эталонный белый или серый объект и нажмите на кнопку **OK**, чтобы выполнить измерение.

- Происходит спуск затвора, и выполняется измерение (снимок не сохраняется).



Измерительное окно

✓ Ручная настройка. Примечания



Ручная настройка не позволяет измерить освещение, обеспечиваемое вспышкой. Если во время съемки используется вспышка, выберите для параметра **Баланс белого** значение **Авто** или **Вспышка**.

Замер экспозиции

Поверните диск выбора режимов в положение **P, S, A** или **M** → кнопка **MENU** → **P, S, A** или символ меню **M** → Замер экспозиции → кнопка **OK**

“Замером экспозиции” называют процесс измерения яркости объекта съемки для определения параметров экспозиции.

Используйте эту опцию, чтобы задать способ замера экспозиции.

Функция	Описание
 Матричный (настройка по умолчанию)	Для замера экспозиции фотокамера использует широкую область экрана. Рекомендуется для стандартных условий съемки.
 Центр.-взвешенный	Фотокамера замеряет экспозицию для всего кадра, но наивысший приоритет отдается объекту в центре кадра. Это классический метод замера экспозиции при портретной съемке, позволяющий сохранить мелкие элементы заднего плана. При этом экспозиция определяется в соответствии с освещением в центре кадра. Этот метод можно использовать совместно с блокировкой фокусировки ( 19) для измерения экспозиции объектов, смещенных от центра кадра.

Замер экспозиции. Примечания

- Если применяется цифровой зум, то в зависимости от коэффициента увеличения выбирается **Центр.-взвешенный** или точечный замер экспозиции (когда замер выполняется по центру кадра).
- Эта функция может быть недоступна для использования в комбинации с другими функциями (44).



Область замера экспозиции

Если настройка **Центр.-взвешенный** выбрана для параметра **Замер экспозиции**, на экране отображается разметка диапазона замера экспозиции (3) (если при этом не используется цифровой зум).

Непрерывная съемка

Поверните диск выбора режимов в положение **P, S, A** или **M** → кнопка **MENU** → **P, S, A** или символ меню **M** → Непрерывный → кнопка **OK**

Функция	Описание
 Покадровый (настройка по умолчанию)	При каждом нажатии спусковой кнопки затвора выполняется съемка одного кадра.
 Непрерывная В	При нажатии и удержании спусковой кнопки затвора выполняется непрерывная съемка. <ul style="list-style-type: none">Частота непрерывной съемки: приблизительно 7 кадров в секунду; максимальное количество кадров – около 5 (если задано качество изображения Normal и размер изображения LV 4608 x 3456).
 Непрерывная Н	При нажатии и удержании спусковой кнопки затвора выполняется непрерывная съемка. <ul style="list-style-type: none">Частота непрерывной съемки: приблизительно 2,2 кадра в секунду; максимальное количество кадров – около 11 (если задано качество изображения Normal и размер изображения LV 4608 x 3456).
 Буфер предв. съемки	Если кнопка спуска затвора нажата наполовину, начинается сохранение снимков в буфер предварительной съемки. Если затем нажать спусковую кнопку затвора до конца, фотокамера сохранит текущий снимок, а также снимки, сделанные непосредственно до полного нажатия кнопки (67). Эта функция позволяет не пропустить важный кадр. <ul style="list-style-type: none">Частота непрерывной съемки: приблизительно 15 кадров в секунду; максимальное количество кадров – около 25, включая не более 5 кадров, помещённых в буфер предварительной съемки.Применяется фиксированное качество изображения Normal и фиксированный размер изображения LV (1280 x 960 пикселей).
 Непр. В: 120 кадров/с	При каждом полном нажатии спусковой кнопки затвора выполняется высокоскоростная съемка. <ul style="list-style-type: none">Частота кадров при непрерывной съемке – примерно 120 кадров в секунду, максимальное количество непрерывно снятых кадров – 50.Применяется фиксированное качество изображения Normal и фиксированный размер изображения VGA 640 x 480.

Функция	Описание
 60 Непр. В: 60 кадров/с	<p>При каждом полном нажатии спусковой кнопки затвора выполняется высокоскоростная съемка.</p> <ul style="list-style-type: none"> • Частота кадров при непрерывной съемке – примерно 60 кадров в секунду, максимальное количество непрерывно снятых кадров – 25. • Применяется фиксированное качество изображения Normal и фиксированный размер изображения  (1280 x 960 пикселей).

Непрерывная фотосъемка. Примечания

- Настройки фокусировки, экспозиции и баланса белого фиксируются на значениях, выбранных для первого снимка в каждой серии.
- Сохранение изображений после съемки может занять некоторое время.
- При повышении чувствительности на снимках может появиться шум.
- Частота кадров при непрерывной съемке может снизиться в зависимости от текущих параметров качества и размера изображения, от используемой карты памяти и от условий съемки.
- На снимках, сделанных в режимах **Буфер предв. съемки, Непр. В: 120 кадров/с** или **Непр. В: 60 кадров/с** при быстро мигающем освещении, например, лампами дневного света, ртутными или натриевыми лампами, могут возникать полосы или перепады яркости или оттенков.
- Эта функция может быть недоступна для использования в комбинации с другими функциями (44).

Буфер предв. съемки

При нажатии спусковой кнопки затвора наполовину или до конца изображения сохраняются описанным ниже способом.

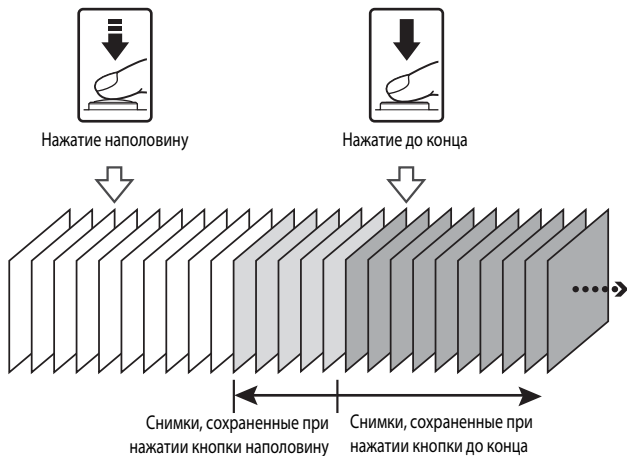

- Символ буфера предварительной съемки () на экране съемки становится зеленым, если спусковая кнопка затвора нажата наполовину.

Чувствительность

Поверните диск выбора режимов в положение **P, S, A** или **M** → кнопка **MENU** → **P, S, A** или символ меню **M** → Чувствительность → кнопка **OK**

Чем выше чувствительность, тем более темные объекты доступны для съемки. Кроме этого, съемку объектов примерно одинаковой яркости можно выполнить с меньшей выдержкой, чтобы уменьшить смазывание изображения из-за перемещения объекта съемки или дрожания фотокамеры.

- Если выбирается более высокая чувствительность, на изображениях может появиться шум.

Функция	Описание
AUTO Авто (настройка по умолчанию)	Чувствительность автоматически задается в диапазоне ISO от 125 до 1600.
ISO AUTO Авто с фикс. диап.	С помощью этой функции можно задать диапазон, в котором фотокамера автоматически настраивает чувствительность: ISO 125-400 или ISO 125-800 .
125, 200, 400, 800, 1600, 3200, 6400	Значение чувствительности фиксируется в заданном значении.



Чувствительность. Примечания

Эта функция может быть недоступна для использования в комбинации с другими функциями (📖44).





Показ чувствительности на экране съемки

- Если выбрана настройка **Авто**, при увеличении чувствительности отображается **ISO**.
- Если выбрана настройка **Авто с фикс. диап.**, отображается максимальное значение чувствительности.

Режим зоны АФ

Поверните диск выбора режимов в положение **P, S, A** или **M** → кнопка **MENU** → **P, S, A** или символ меню **M** → Режим зоны АФ → кнопка **OK**

Метод выбора зоны фокусировки в режиме автофокусировки во время фотосъемки.

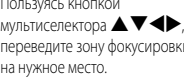
Функция	Описание
<p> Приоритет лица</p>	<p>Обнаружив лицо, фотокамера фокусируется на нем. Дополнительные сведения см. в разделе "Использование функции распознавания лиц" (с. 16).</p> <p>При кадрировании композиции, на которой нет людей или не обнаружены лица, при нажатии спусковой кнопки затвора наполовину фотокамера автоматически выбирает зоны фокусировки (от 1 до 9 зон), в которых находится ближайший к фотокамере объект.</p>
<p> Ручной выбор</p>	<p>Пользуясь кнопкой мультиселектора , переведите зону фокусировки на нужное место.</p> <ul style="list-style-type: none"> Нажмите кнопку OK, чтобы с помощью мультиселектора отрегулировать вспышку или другие настройки. Еще раз нажмите кнопку OK, чтобы вернуться в режим перемещения зоны фокусировки.

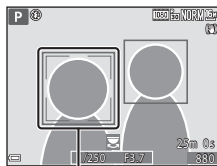

Зона фокусировки

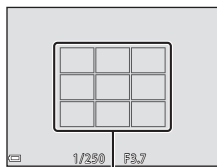



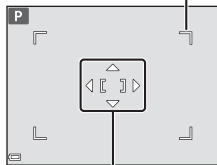

Зоны фокусировки

Размеры перемещаемой зоны фокусировки

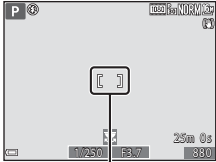

Зона фокусировки

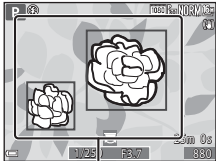
Функция	Описание
<p>[■] Центр</p>	<p>Фокусировка выполняется по объекту в центре кадра.</p>  <p>Зона фокусировки</p>
<p> Ведение объекта</p>	<p>Используйте эту функцию для съемки движущихся объектов. Зарегистрируйте объект, на котором должна сфокусироваться фотокамера. Зона фокусировки будет автоматически перемещаться за отслеживаемым объектом. Дополнительные сведения см. в разделе "Использование функции "Ведение объекта"" (71).</p>  <p>Зона фокусировки</p>
<p>[■] АФ с обнаруж. объекта (настройка по умолчанию)</p>	<p>Обнаружив основной объект съемки, фотокамера фокусируется на нем. Дополнительные сведения см. в разделе "Использование функции "АФ с обнаруж. объекта"" (18).</p>  <p>Зоны фокусировки</p>

Режим зоны АФ. Примечания

- При использовании цифрового зума фотокамера фокусируется на объекте в центре кадра, независимо от выбранного значения параметра **Режим зоны АФ**.
- Эта функция может быть недоступна для использования в комбинации с другими функциями (44).



Режим зоны АФ для съемки видеороликов

Режим зоны АФ для съемки видеороликов можно выбрать в пункте **Режим зоны АФ** (79) меню видео.

Использование функции “Ведение объекта”

Поверните диск выбора режимов в положение P, S, A или M → кнопка MENU → P, S, A или символ меню M → Режим зоны АФ → кнопка OK →  Ведение объекта → кнопка OK → кнопка MENU

1 Зарегистрируйте объект съемки.

- Совместите объект съемки, выбранный для ведения, с разметкой в центре монитора и нажмите кнопку .
- Когда объект съемки зарегистрирован, вокруг него отображается желтая рамка (зона фокусировки), и начинается ведение объекта.
- Если объект съемки невозможно зарегистрировать, рамка становится красной. Измените композицию кадра и попробуйте снова зарегистрировать объект съемки.
- Чтобы отменить регистрацию объекта съемки, нажмите кнопку .
- Если фотокамера не может продолжить ведение зарегистрированного объекта, зона фокусировки исчезает. Зарегистрируйте объект съемки еще раз.



2 Чтобы сделать снимок, нажмите спусковую кнопку затвора до конца.

- Если нажать спусковую кнопку затвора, когда зона фокусировки не отображена, фотокамера сфокусируется на объекте в центре кадра.

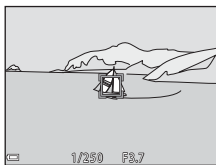

Ведение объекта. Примечания

- Если во время ведения объекта выполняются другие операции, например, зуммирование, регистрация объекта съемки отменяется.
- Ведение объекта возможно не во всех условиях съемки.

Режим автофокуса

Поверните диск выбора режимов в положение **P, S, A** или **M** → кнопка **MENU** → **P, S, A** или символ меню **M** → Режим автофокуса → кнопка **OK**

Задайте способ фокусировки в режиме фотосъемки.

Функция	Описание
AF-S Покадровая АФ	Фотокамера выполняет фокусировку только при нажатии спусковой кнопки затвора наполовину.
AF-F Непрерывный АФ	Фотокамера продолжает фокусировку, даже если спусковая кнопка затвора не нажата наполовину. Во время фокусировки слышен звук перемещения объектива.
PRE-AF Предвар. фокусировка (настройка по умолчанию)	Даже если спусковая кнопка затвора не нажата наполовину, при существенном изменении скадрированной композиции фотокамера будет выполнять автоматическую фокусировку.



Режим автофокуса для режима коротких видеороликов или видеосъемки

Режим автофокуса для режима коротких видеороликов или видеосъемки можно выбрать в пункте **Режим автофокуса** (📷80) меню видео.

Просмотр руч. экспоз.

Поверните диск выбора режимов в положение **P, S, A** или **M** → кнопка **MENU** → **P, S, A** или символ меню **M** → Просмотр руч. экспоз. → кнопка **OK**

Выберите, следует ли отображать изменения яркости на экране съемки при переводе экспозиции в режим **M** (ручной).

Функция	Описание
Вкл. (настройка по умолчанию)	Изменения яркости отображаются на экране съемки.
Выкл.	Изменения яркости не отображаются на экране съемки.

Меню “Интеллект. портрет”



- Дополнительные сведения о функциях **Качество изображ.** и **Размер изображения** см. в разделах “Качество изображ.” (👁️60) и “Размер изображения” (👁️61).

Собств. фотоколлаж

Поверните диск выбора режимов в положение 😊 → кнопка MENU → символ меню 😊
→ Собств. фотоколлаж → кнопка OK

Функция	Описание
Число снимков	Задайте количество кадров, автоматически снимаемых фотокамерой (количество снимков для формирования обобщённого изображения). <ul style="list-style-type: none">• 4 (настройка по умолчанию) или 9 выбираются по усмотрению пользователя.
Интервал	Задайте желаемый интервал между снимками. <ul style="list-style-type: none">• Короткий, Средний (настройка по умолчанию) или Длинный выбираются по усмотрению пользователя.
Звук затвора	Задайте, должен ли раздаваться звук затвора при съемке с использованием функции собственного фотоколлажа. <ul style="list-style-type: none">• Стандартный, Зеркал. Фотокамера, Волшебный (настройка по умолчанию) или Выкл. выбираются по усмотрению пользователя.• К этой настройке не применяется та же настройка, которая задана для параметра Звук затвора в пункте Настройка звука меню настройки.

Отслеж. моргания

Поверните диск выбора режимов в положение  → кнопка **MENU** → символ меню 
→ Отслеж. моргания → кнопка 

Функция	Описание
 Вкл.	<p>Фотокамера автоматически выполняет спуск затвора дважды при каждом снимке и сохраняет то изображение, на котором глаза открыты.</p> <ul style="list-style-type: none">• Если фотокамера сохранила изображение, на котором глаза, возможно, закрыты, то на дисплее в течение нескольких секунд отображается показанное справа диалоговое окно.
Выкл. (настройка по умолчанию)	Выключение функции отслеживания моргания.

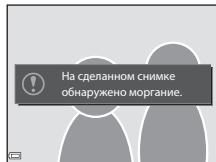



Отслеж. моргания. Примечания

Эта функция может быть недоступна для использования в комбинации с другими функциями ( 44).

Меню видео









Параметры видео

Перейдите в режим съемки → кнопка **MENU** → символ меню  → Параметры видео
→ кнопка **OK**

Выберите нужный параметр видео для записи. Задайте нормальную скорость или HS (высокую скорость) ()76) для записи видеороликов с возможностью просмотра в замедленном или ускоренном темпе. Набор параметров видео, которые можно выбрать, зависит от настройки **Част.кадр.при видеосъем.** ()82).

- Для записи видеороликов рекомендуются карты памяти, имеющие класс скорости SD не ниже 6 ()19).



Видео с нормальной скоростью воспроизведения

Функция (Размер изображения/частота кадров*, формат файла)	Размер изображения	Соотношение сторон (горизонтальное / вертикальное)
 1080/30p  1080/25p (настройка по умолчанию)	1920 × 1080	16:9
 1080/60i*  1080/50i*	1920 × 1080	16:9
 720/30p  720/25p	1280 × 720	16:9
 480/30p  480/25p	640 × 480	4:3

* Чресстрочный формат, в котором используется количество полей в секунду.

Параметры видео HS

Записанные видеоролики воспроизводятся на быстрой или медленной скорости.
См. раздел "Видеозапись в замедленном и ускоренном режиме (видео HS)" (👁️78).

Функция	Размер изображения Соотношение сторон (горизонтальное / вертикальное)	Описание
 HS 480/4x	640 x 480 4:3	Видеоролики с замедленным темпом (1/4 нормальной скорости) <ul style="list-style-type: none">Макс. длительность записи:* 15 секунд (время воспроизведения: 1 минута).
 HS 1080/0,5x	1920 x 1080 16:9	Видеоролики с ускоренным темпом (в 2 раза быстрее нормальной скорости) <ul style="list-style-type: none">Макс. длительность записи:* 2 минуты (время воспроизведения: 1 минута).

- * Во время съемки видеороликов скорость записи можно переключать с нормальной на замедленную или ускоренную.
Указанное здесь максимальное время записи относится только к той части видеоролика, которая записана в ускоренном или замедленном режиме.

Видео HS. Примечания

- Звук не записывается.
- После начала видеозаписи настройки зума, фокусировки, экспозиции и баланса белого зафиксированы.



Воспроизведение в замедленном и в ускоренном темпе

Запись видео с нормальной скоростью:

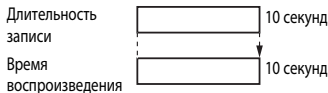

При записи в режиме $\frac{480}{25}$ P HS 480/4x или $\frac{480}{30}$ P HS 480/4x:

Видео записывается со скоростью в 4 раза быстрее нормальной.

Воспроизведение осуществляется в замедленном темпе, со скоростью в 4 раза медленнее.



При записи в режиме $\frac{1080}{15}$ P HS 1080/0,5x или $\frac{1080}{25}$ P HS 1080/0,5x:

Видео записывается со скоростью в 2 раза медленнее нормальной.

Воспроизведение осуществляется в ускоренном темпе, со скоростью в 2 раза быстрее.

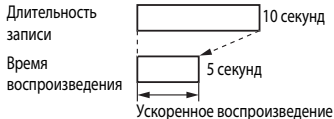





Видеозапись в замедленном и ускоренном режиме (видео HS)

Перейдите в режим съемки → кнопка **MENU** → символ меню  → Параметры видео
→ кнопка 

Видеоролики, записанные в режиме HS, можно воспроизводить с замедленной скоростью – 1/4 от обычной скорости, или в ускоренном темпе – в два раза быстрее обычной скорости.

1 Выберите кнопкой мультиселектора

  параметр HS видео (76)



и нажмите кнопку .

- После задания параметра нажмите кнопку **MENU**, чтобы вернуться к экрану съемки.



2 Чтобы начать запись, нажмите кнопку

 ( запись видео).

- Фотокамера будет переключаться из режима съемки видео с нормальной скоростью в режим видео HS при каждом нажатии кнопки .
- Символ параметров видео будет меняться при переключении режима видео HS на режим съемки видео с нормальной скоростью.
- Когда будет достигнуто максимальное время записи для видео HS ()76), фотокамера автоматически переключится на съемку видеоролика с нормальной скоростью.

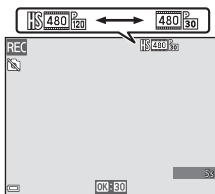



3 Чтобы остановить запись, нажмите кнопку (запись видео).

Режим зоны АФ





Перейдите в режим съемки → кнопка **MENU** → символ меню  → Режим зоны АФ
→ кнопка 

Задайте режим фокусировки для автофокусировки в режимах коротких видеороликов или видеосъемки.

Функция	Описание
 Приоритет лица (настройка по умолчанию)	Обнаружив лицо, фотокамера фокусируется на нем. Дополнительные сведения см. в разделе "Использование функции распознавания лиц" ( 16).
 Центр	Фокусировка выполняется по объекту в центре кадра.

Режим зоны АФ для съемки видеороликов. Примечания

Режим зоны АФ выбирается для фокусировки по центру в перечисленных ниже ситуациях, даже если выбрана настройка **Приоритет лица**.

- Когда для режима **Видео VR** установлено значение **Вкл. (гибрид)**, и в пункте **Параметры видео** задано  **1080/60i** или  **1080/50i**.
- Когда для параметра **Режим автофокуса** в меню видео задано значение **Покадровая АФ**, и до момента нажатия на кнопку  () не обнаружены лица.
- Если "Видео HS" выбрано в меню **Параметры видео**.

Режим автофокуса



Перейдите в режим съемки → кнопка **MENU** → символ меню  → Режим автофокуса
→ кнопка 

Задайте режим фокусировки для режима коротких видеороликов или видеосъемки.

Функция	Описание
AF-S Покадровая АФ (настройка по умолчанию)	В начале видеосъемки фокусировка блокируется. Выберите эту функцию, если расстояние от фотокамеры до объекта съемки практически не меняется.
AF-F Непрерывный АФ	Фотокамера выполняет непрерывную фокусировку. Выберите эту функцию, если расстояние от фотокамеры до объекта существенно изменится во время съемки. В записанном видеоролике может быть слышен звук, сопровождающий фокусировку фотокамеры. Рекомендуется использовать настройку Покадровая АФ , чтобы на записи не был слышен звук фокусировки.



- Если в пункте **Параметры видео** задан режим записи видео HS, выбирается фиксированная настройка **Покадровая АФ**.

Видео VR

Перейдите в режим съемки → кнопка **MENU** → символ меню  → Видео VR
→ кнопка 

Выберите эту настройку, чтобы сгладить эффект дрожания фотокамеры в режимах коротких видеороликов или видеосъемки.

При использовании штатива для обеспечения устойчивости фотокамеры выберите режим **Выкл.**

Функция	Описание
 * Вкл. (гибрид) (настройка по умолчанию)	Обеспечивается оптическая компенсация вибраций фотокамеры методом смещения объектива. Также выполняется электронное подавление вибраций с помощью обработки изображения. Угол обзора (т. е. область, видимая в кадре) при этом сужается.
 Вкл.	Обеспечивается компенсация вибраций фотокамеры методом смещения объектива.
Выкл.	Компенсация не выполняется.

- Если "Видео HS" выбрано в меню **Параметры видео**, опция **Вкл. (гибрид)** недоступна.

Видео VR. Примечания

В некоторых ситуациях воздействие вибраций фотокамеры может быть скомпенсировано неполностью.

Подавл. шумов от ветра

Перейдите в режим съемки → кнопка **MENU** → символ меню  → Подавл. шумов от ветра → кнопка 

Функция	Описание
 Вкл.	Уменьшение шума, который возникает в микрофоне из-за порывов ветра, во время записи видео. Во время воспроизведения могут быть плохо различимы другие звуки.
Выкл. (настройка по умолчанию)	Подавление шумов, создаваемых ветром, деактивировано.

- Если в пункте **Параметры видео** задан режим записи видео HS, выбирается фиксированная настройка **Выкл.**

Ч.к.при видеосъем.

Перейдите в режим съемки → кнопка **MENU** → символ меню  → Ч.к.при видеосъем.
→ кнопка 



Выберите частоту кадров (количество полей в секунду для чресстрочного формата), используемую в режиме коротких видеороликов или при видеосъемке. Если настройка частоты кадров меняется, также изменяется набор функций, доступных для настройки в пункте **Параметры видео** (75).

Функция	Описание
30 кадров/с (30р/60i)	Подходит для просмотра на экране телевизора, работающего на базе стандарта NTSC.
25 кадров/с (25р/50i)	Подходит для просмотра на экране телевизора, работающего на базе стандарта PAL.

Меню просмотра



- Дополнительные сведения о функциях редактирования изображений см. в разделе "Редактирование снимков" (26).

Метка для выгр. Wi-Fi

Нажмите кнопку  (режим просмотра) → кнопка **MENU** → Метка для выгр. Wi-Fi
→ кнопка 

Выберите те снимки, которые вы хотите перенести с фотокамеры на смарт-устройство, заранее. Видеоролики выбирать нельзя.

На экране выбора снимков (53) выберите снимки, которые должны быть обработаны функцией **Метка для выгрузки Wi-Fi**, или отмените выбор.

Обратите внимание: если вы выберете **Сброс всех знач.** (105) в меню настройки или **Восст. наст-ки по ум.** (94) в меню функций Wi-Fi, заданные настройки функции Метка для выгрузки Wi-Fi будут отменены.

Показ слайдов

Нажмите кнопку  (режим просмотра) → кнопка **MENU** → Показ слайдов → кнопка **OK**



Поочередная демонстрация снимков в формате автоматического "слайд-шоу". Если режим показа слайдов используется для просмотра видеороликов, отображается только первый кадр каждого видеоролика.

1 С помощью кнопки мультиселектора ▲▼ выберите **Старт** и нажмите на кнопку **OK**.

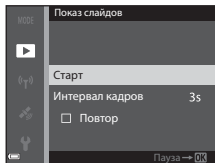
- Начинается показ слайдов.
- Для изменения интервала между снимками выберите параметр **Интервал кадров** и нажмите кнопку **OK**; выберите нужный интервал, а затем – **Старт**.
- Для автоматического повторения показа слайдов, прежде чем выбрать **Старт**, включите функцию **Повтор** и нажмите кнопку **OK**.
- Максимальное время просмотра не может превышать примерно 30 минут, даже если включена функция **Повтор**.



2 Выберите "Конец" или "Начать снова".



- Экран, показанный справа, открывается после окончания показа слайдов или в режиме паузы. Чтобы выйти из режима показа слайдов, выберите  и нажмите кнопку **OK**. Для возобновления показа слайдов выберите  и нажмите кнопку **OK**.



Операции, выполняемые во время просмотра

- Нажмите  для показа предыдущего/следующего снимка. Нажмите и удерживайте для быстрой прокрутки назад/вперед.
- Нажмите кнопку **OK**, чтобы приостановить или закончить показ слайдов.

Защита



Нажмите кнопку  (режим просмотра) → кнопка **MENU** → Защита → кнопка 

Устанавливается защита выбранных снимков от случайного удаления.



Выберите снимки, для которых необходимо установить или отменить ранее установленную защиту, на экране выбора снимков ( 53).

Не забывайте, что форматирование внутренней памяти фотокамеры или карты памяти приведет к необратимому удалению всех данных, в том числе и защищенных файлов ( 103).

Повернуть снимок

Нажмите кнопку  (режим просмотра) → кнопка **MENU** → Повернуть снимок → кнопка 

Выбор ориентации сохраненных снимков в режиме просмотра. Снимки могут быть развернуты на 90 градусов по часовой стрелке или на 90 градусов против часовой стрелки.

Выберите снимок на экране выбора ( 53). Когда откроется экран “Повернуть снимок”, поверните изображение на 90 градусов с помощью кнопки мультиселектора .

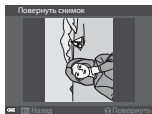

Поворот на 90 градусов против часовой стрелки

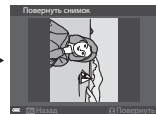
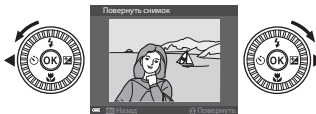

Поворот на 90 градусов по часовой стрелке



Нажмите кнопку , чтобы подтвердить и сохранить ориентацию изображения.

Копирование (копирование файлов из внутренней памяти на карту памяти и обратно)

Нажмите кнопку  (режим просмотра) → кнопка **MENU** → Копирование → кнопка 

Снимки можно переносить из внутренней памяти на карту памяти и обратно.

- Если установлена карта памяти, на которой не записаны никакие изображения, и на фотокамере выбран режим просмотра, появляется сообщение **В памяти нет снимков.** В этом случае нажмите на кнопку **MENU**, чтобы выбрать **Копирование**.

- 1** Кнопкой мультиселектора   выберите, куда следует скопировать снимки, затем нажмите кнопку .

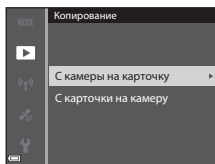

- 2** Выберите параметр копирования и нажмите кнопку .

- Если выбран параметр **Выбранные снимки**, укажите нужные снимки на экране выбора снимков ( 53).
- Если выбрана операция **С карточки на камеру**, операция Все снимки недоступна.

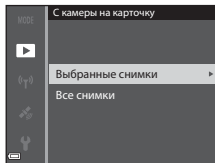



Копирование снимков. Примечания

- Копировать можно только файлы тех форматов, которые могут быть записаны на этой фотокамере.
- Если съемка была выполнена фотокамерой другой модели, или снимки были изменены на компьютере, корректное выполнение этой операции не гарантировано.



Копирование снимков в последовательности

- Если с помощью функции **Выбранные снимки** выбран основной снимок последовательности, копируются все снимки, входящие в последовательность.
- Если кнопка **MENU** нажата во время просмотра снимков, входящих в последовательность, будет доступна только функция копирования **С карточки на камеру**. Если выбрана функция **Текущая последовательность**, копируются все изображения, входящие в последовательность.

Свойства отображения последовательности

Нажмите кнопку  (режим просмотра) → кнопка **MENU** → Свойства отображения → кнопка 

Выберите способ показа изображений, входящих в последовательность (24).

Функция	Описание
 Отдельные снимки	Отдельное отображение каждого снимка в последовательности.  отображается на экране просмотра.
 Только основн. снимок (настройка по умолчанию)	Показ только основного снимка из последовательности.



Настройки применяются ко всем последовательностям и сохраняются в памяти фотокамеры даже при ее выключении.

Меню функций информации о местоположении

Если открыта карта, в меню настройки невозможно выбрать пункты **Часовой пояс и дата**, **Форматир. памяти/Форматир. карточки**, **Язык/Language** и **Сброс всех знач.**

Функции информации о местоположении

Нажмите кнопку **MENU** → символ меню  → **Парам. дан. о местоп.** → кнопка **OK**

Функция	Описание
Запись дан. о местопол.	Если задана настройка Вкл. , принимаются сигналы спутников, и начинается позиционирование ( 32). <ul style="list-style-type: none">• Настройка по умолчанию: Вкл.
Обновить файл A-GPS	Для обновления файла A-GPS (assist GPS) используется карта памяти. Использование файла A-GPS новейшей версии может ускорить получение данных о местоположении. <ul style="list-style-type: none">• Дополнительные сведения см. в разделе "Обновление файла A-GPS" (87).
Удал. дан. о местопол.	Данные о местоположении и географических объектах (POI), записанные на снимках, стираются. <ul style="list-style-type: none">• Удаленные данные о местоположении и географических объектах (POI) не могут быть восстановлены.• Данные о местоположении, записанные на снимках с помощью других фотокамер, невозможно стереть.

Обновление файла A-GPS

Загрузите новейшую версию файла A-GPS с нижеуказанного веб-сайта и используйте ее для обновления файла.

<http://nikonimglib.com/agps3/>

- Файл A-GPS для фотокамеры COOLPIX S9900 доступен только на указанном выше веб-сайте.

1 Загрузите новейшую версию файла A-GPS на компьютер с веб-сайта.

2 Используйте кард-ридер или другое считывающее устройство, чтобы скопировать загруженный файл в папку "NCFL" на карте памяти.

- Папка "NCFL" записана на карте памяти непосредственно под корневым каталогом. Если на карте памяти нет папки "NCFL", создайте новую папку.

3 Загрузите карту памяти, на которую записан скопированный файл, в фотокамеру.

4 Включите фотокамеру.

5 Нажмите на кнопку **MENU** (меню), чтобы открыть меню функций информации о местоположении, и выберите **Парам. дан. о местоп.** с помощью мультиселектора.

6 Выберите **Обновить файл A-GPS** и обновите файл.

- Обновление файла A-GPS занимает примерно две минуты.

Обновление файла A-GPS. Примечания





- Файл A-GPS деактивирован во время первого после покупки фотокамеры определения местоположения. Начиная со второй по счету операции определения местоположения, файл A-GPS становится активным.
- Период действия файла A-GPS можно проверить на экране обновлений. На то, что период действия истек, указывает серый фон.
- После того как период действия файла A-GPS истекает, получение информации о местоположении не убыстрится. Рекомендуется обновить файл A-GPS перед использованием функций записи информации о местоположении.

Единицы измерения расстояния

Нажмите кнопку **MENU** → символ меню  → Единицы расстояния → кнопка 

Для карты можно выбрать следующие единицы измерения расстояния: **км (м)** (километры, метры) (настройка по умолчанию) или **мили (ярды)** (мили, ярды).

Вычислить расстояние



Нажмите на кнопку  (режим просмотра) → Откройте карту ()35) → кнопка MENU → символ меню  → Вычислить расстояние → кнопка 

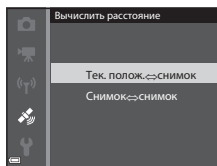

Расчет линейного расстояния от текущего места нахождения до места съемки конкретного снимка или между местами съемки двух конкретных снимков.

1 С помощью кнопки мультиселектора ▲▼ выберите желаемый вариант расчета расстояния и нажмите на кнопку .



- **Тек. полож. ↔ снимок:** расчет расстояния от текущего места нахождения до места съемки конкретного снимка. Начинается подтверждение текущего места нахождения. Переходите к пункту 3.
- **Снимок ↔ снимок:** расчет расстояния между местами съемки двух конкретных снимков.

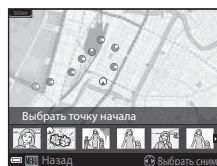

2 Используйте  , чтобы выбрать снимок, соответствующий начальной точке, и нажмите на кнопку .

- Воспользуйтесь рычагом зуммирования, чтобы изменить масштаб карты ( /Т ).



3 Нажмите  , чтобы выбрать снимок, соответствующий конечной точке.

- Каждый раз, когда выбирается изображение, на экране отображается расстояние.
- Нажмите на кнопку , чтобы завершить расчет расстояния.

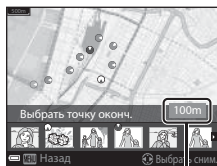

Расстояние



Вычислить расстояние. Примечания

- Если на снимке не записана информация о местоположении, расчет расстояния невозможен.
- Для расчета расстояния с помощью функции **Тек. полож. ↔ снимок** необходимо заранее получить информацию о текущем местоположении ()32).

Географические объекты (Points of Interest или POI) (запись и показ названий)

Нажмите кнопку **MENU** → символ меню  → Точки интереса (POI) → кнопка 

Конфигурируйте POI (названия географических объектов).

Функция	Описание
Встроить POI	Запись названий географических объектов во время съемки. <ul style="list-style-type: none">• Настройка по умолчанию: Выкл.• Возможна запись названий географических объектов на снимках и видеороликах.
Отобразить POI	Показ названий географических объектов на экране съемки или на экране просмотра (1, 3, 5). <ul style="list-style-type: none">• Если в момент съемки для параметра Встроить POI было задано значение Вкл., названия географических объектов отображаются на экране просмотра.• Настройка по умолчанию: Выкл.
Уровень детализации	Уровень показа названий географических объектов. Чем выше уровень, тем более подробная информация о регионе будет показана. <ul style="list-style-type: none">• Если выбран уровень 1: отображаются названия стран.• Если выбран уровень от 2 до 5: отображаемая информация зависит от страны.• Если выбран уровень 6: отображается информация о конкретных географических объектах.
Изменить POI	Если в режиме просмотра выбирается функция Обновить POI , название географического объекта, записанное на снимке, может измениться. Перед тем как нажать кнопку MENU , выберите снимок, на котором следует изменить информацию о местоположении. <ul style="list-style-type: none">• Если выбран уровень 6, нажмите на кнопку мультиселектора , чтобы изменить название конкретного географического объекта.• Чтобы изменить уровень информации о POI, нажмите на кнопку мультиселектора . Выберите Удалить POI , чтобы стереть название географического объекта, записанное на снимке.



Показ POI



Если (с учетом заданного уровня показа) нет доступных названий географических объектов, возможно, никакая информация не будет показана.

Настройка часов с использованием спутниковых данных

Нажмите кнопку **MENU** → символ меню  → Настр. часы по спутнику → кнопка **OK**

Для настройки даты и времени на внутренних часах фотокамеры используются сигналы, принимаемые от спутников. Перед настройкой часов следует проверить статус позиционирования, используя эту опцию.

Настройка часов с использованием спутниковых данных. Примечания

- Для настройки внутренних часов фотокамеры необходимо выполнить позиционирование ()32).
- Функция **Настр. часы по спутнику** настраивает дату и время в соответствии с часовым поясом, заданным в пункте **Часовой пояс и дата** ()95) меню настройки. Прежде чем настраивать функцию **Настр. часы по спутнику**, проверьте часовой пояс.
- Дата и время, настроенные с помощью функции **Настр. часы по спутнику**, не так точны, как на радиочасах. Если с помощью функции **Часовой пояс и дата** вам не удалось точно настроить время, воспользуйтесь функцией **Настр. часы по спутнику** в меню настройки.

Электронный компас

Нажмите кнопку **MENU** → символ меню  → Электронный компас → кнопка **OK**

Функция	Описание
Отображение компаса	<p>Отображение компаса на экране съемки.</p> <ul style="list-style-type: none">• Настройка по умолчанию: Выкл.• Направление, в котором обращена фотокамера, отображается в соответствии с измеренным направлением.• Если объектив фотокамеры обращен вниз, индикатор компаса превращается в окружность с красной стрелкой, указывающей на север.<ul style="list-style-type: none">- Компоновка: север, восток, юг и запад.- Детализация: 16 румбов.

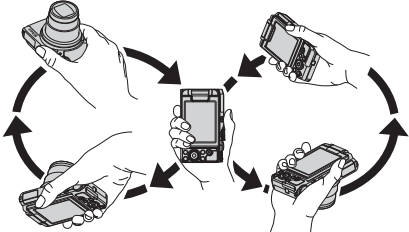
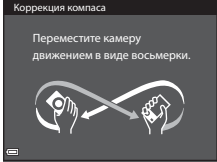
Функция	Описание
Коррекция компаса	<p>Настройте компас, если он неверно показывает направление. После того как откроется экран, показанный справа, перемещайте фотокамеру, описывая восьмерку, и одновременно с этим разворачивайте кисть руки, чтобы фотокамера была попеременно обращена вперед и назад, вверх и вниз, из стороны в сторону.</p>  







✓ Использование электронного компаса. Примечания

- Если объектив фотокамеры обращен вверх, электронный компас не отображается.
- Не пользуйтесь электронным компасом фотокамеры, например, во время горных восхождений. Выдаваемую им информацию можно использовать только в качестве общей подсказки.
- На близком расстоянии от перечисленных ниже объектов расстояние может быть измерено неправильно: магниты, металлические предметы, электродвигатели, бытовые электроприборы, сетевая электропроводка.
- Во время нахождения на перечисленных ниже объектах расстояние может быть измерено неправильно: в автомобилях, поездах, на борту морских и воздушных судов, внутри зданий или подземных сооружений.
- Если не получены данные о местоположении, возможны ошибки при измерении направления.

Меню функций Wi-Fi

Нажмите кнопку **MENU** → символ меню  → кнопка **OK**

Конфигурируйте настройки Wi-Fi (беспроводную сеть LAN) для соединения фотокамеры с внешним устройством.

Функция	Описание
Подключ. к смарт-устройству	Установка беспроводного соединения фотокамеры с внешним устройством. Дополнительные сведения см. в разделе "Подключение к смарт-устройству (Wi-Fi)" ( 50).
Загрузить с фотокамеры	Установка беспроводного соединения фотокамеры с внешним устройством. Дополнительные сведения см. в разделе "Предварительный выбор снимков для переноса с фотокамеры на смарт-устройство" ( 52). <ul style="list-style-type: none">Переносимые снимки можно выбрать на экране выбора снимков перед установкой соединения Wi-Fi (53, 82). После того как снимки выбраны, на экране отображаются SSID и пароль фотокамеры.
Выключить Wi-Fi	Разрыв беспроводного соединения фотокамеры с внешним устройством. Дополнительные сведения см. в разделе "Прекращение соединения Wi-Fi" ( 51).
Параметры	SSID: Изменение SSID. Заданный здесь код SSID отображается на внешнем устройстве. Буквенно-цифровой код SSID может содержать от 1 до 24 символов.
	Пров. подл./шифр: Выбор зашифрованного или незашифрованного варианта соединения фотокамеры с внешним устройством. Если выбран вариант Открыто (настройка по умолчанию), используется незашифрованное соединение. <ul style="list-style-type: none">Если задано WPA2-PSK-AES, при подключении фотокамеры к внешнему устройству появляется запрос ввода пароля (50).
	Пароль: Задайте пароль. Буквенно-цифровой пароль может содержать от 8 до 16 символов.
	Канал: Выбор канала для беспроводных соединений.
	Маска подсети: В нормальных условиях используется настройка по умолчанию (255.255.255.0).
IP-адрес DHCP-сервера: В нормальных условиях используется настройка по умолчанию (192.168.0.10).	

Функция	Описание
Текущие настройки	Показ действующих настроек.
Восст. наст-ки по ум.	Восстановление стандартных настроек Wi-Fi, действующих по умолчанию.

Работа с клавиатурой

Ввод символов для параметров SSID и Пароль

- Используйте для выбора буквенно-цифровых символов мультиселектор (▲▼◀▶). Нажмите на кнопку **OK**, чтобы ввести выбранный символ в текстовое поле и переместить курсор в следующую позицию.
- Чтобы переместить курсор в текстовое поле, выберите ← или → на клавиатуре и нажмите на кнопку **OK**.
- Для удаления одного символа нажмите на кнопку **✖**.
- Чтобы применить заданную настройку, выберите ← на клавиатуре и нажмите на кнопку **OK**.



Ввод символов для параметров Канал, Маска подсети и IP-адрес DHCP-сервера

- Используйте для ввода чисел кнопку мультиселектора ▲▼. Нажмите на кнопку ▶ или **OK** для перехода к следующей цифре. Для возврата к предыдущей цифре нажмите ◀.
- Чтобы применить заданную настройку, выберите последнюю цифру и нажмите на кнопку **OK**.

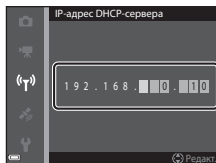

Меню настройки



Часовой пояс и дата

Нажмите кнопку **MENU** → символ меню  → Часовой пояс и дата → кнопка **OK**

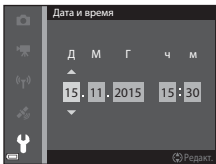
Настройка часов фотокамеры.

Функция	Описание
Дата и время	<ul style="list-style-type: none">Выберите поле: Нажмите на кнопку мультиселектора .Отредактируйте дату и время: Нажмите  . Дату и время также можно изменить вращением мультиселектора или диска управления.Подтвердите настройку: Выберите поле минут и нажмите на кнопку OK. 
Формат даты	Выберите Год/месяц/день , Месяц/день/год или День/месяц/год
Часовой пояс	Задание часового пояса и летнего времени. <ul style="list-style-type: none">Если Пункт назначения ) задается после того как задан домашний часовой пояс (🏠), автоматически вычисляется разница во времени между пунктом назначения и домашним часовым поясом, и сохраняются значения даты и времени для выбранного региона.

Настройка часового пояса

- 1 С помощью кнопки мультиселектора   выберите **Часовой пояс** и нажмите на кнопку **OK**.

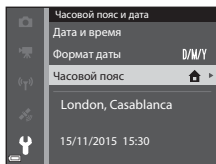

2 Выберите Дом. час. пояс или Пункт назначения, затем нажмите кнопку .



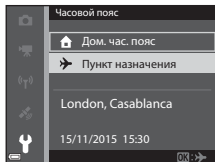

- Дата и время, отображаемые на мониторе, меняются в зависимости от выбранного варианта: домашний часовой пояс или пункт назначения.

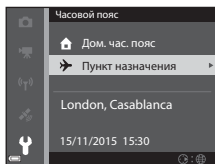

3 Нажмите .



4 Выберите часовой пояс с помощью кнопки .

- Нажмите , чтобы активировать функцию летнего времени. На экране появится обозначение . Нажмите , чтобы отключить летнее время.
- Нажмите кнопку , чтобы подтвердить часовой пояс.
- Если для заданного домашнего часового пояса или для пункта назначения не отображается корректное время, настройте время в пункте **Дата и время**.

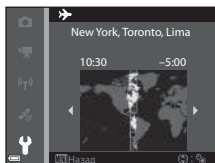





Настройки монитора

Нажмите кнопку **MENU** → символ меню **Y** → Настройка монитора → кнопка **OK**

Функция	Описание
Информация о фото	Выбор или отмена выбора отображения информации на мониторе.
Просмотр снимка	Выбор или отмена показа снимка на экране фотокамеры сразу же после съемки. <ul style="list-style-type: none"> • Настройка по умолчанию: Вкл.
Яркость	Отрегулируйте яркость монитора. <ul style="list-style-type: none"> • Настройка по умолчанию: 3.

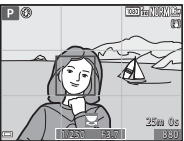
Информация о фото

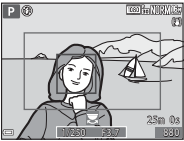
	Режим съемки	Режим просмотра
Показать		
Авто (настройка по умолчанию)	Отображается та же информация, которая указана в пункте Показать , если в течение нескольких секунд не выполняются никакие операции, информация скрывается, как указано в пункте Скрыть . После выполнения какой-либо операции информация появляется снова.	
Скрыть		

	Режим съемки	Режим просмотра
Сетка кадрир.+авто	 <p>В дополнение к информации, показанной с помощью функции Авто, на экране появляется сетка, помогающая скадрировать снимки. В режиме съемки видеороликов сетка на экране не отображается.</p>	 <p>То же, что и в настройке Авто.</p>
Кадр видео+авто	 <p>В дополнение к информации, показанной с помощью функции Авто, перед началом видеозаписи на экране появляется кадр, отражающий область, которая будет охвачена при съемке видео. В режиме съемки видеороликов сетка на экране не отображается.</p>	 <p>То же, что и в настройке Авто.</p>

Штамп с датой

Нажмите кнопку **MENU** → символ меню **Y** → Штамп с датой → кнопка **OK**

Во время съемки на снимках могут быть проставлены дата и время съемки.



Функция	Описание
DATE Дата	На снимках проставляется дата.
DATE Дата и время	На снимках проставляются дата и время.
Выкл. (настройка по умолчанию)	На снимках не проставляются дата и время.

✓ Штамп с датой. Примечания

- Проставленную дату, которая является неотъемлемой частью снимка, невозможно удалить. Дату и время нельзя проставить на снимках после съемки.
- Проставление даты и времени невозможно в указанных далее случаях:
 - Если выбран сюжетный режим **Спорт**, **Ночной портрет** (и задана настройка **С рук**), **Ночной пейзаж** (и задана настройка **С рук**), **Освещение сзади** (если для параметра **HDR** задано значение **Вкл.**), **Простая панорама** или **Портрет питомца** (с настройкой **Непрерывный**).
 - Если в режиме интеллектуального портрета для параметра **Отслеж. моргания** задана настройка **Вкл.**
 - Если задан параметр **Непрерывный** (65).
 - Во время записи видео.
 - При сохранении фотографий в процессе записи видео.
- Если используется малый размер изображения, проставленную дату и время может быть сложно прочесть.

📄 Печать даты съемки на снимках, которых нет штампа с датой

Можно перенести снимки на компьютер и использовать программу ViewNX 2 (58), чтобы впечатать дату съемки на снимки в процессе печати.

Фотография VR

Нажмите кнопку **MENU** → символ меню  → Фотография VR → кнопка 

Выбор настройки подавления вибраций при фотосъемке.

При использовании штатива для обеспечения устойчивости фотокамеры выберите **Выкл.**

Функция	Описание
 * Вкл. (гибрид)	Обеспечивается оптическая компенсация вибраций фотокамеры методом смещения объектива. В нижеуказанных ситуациях также выполняется электронное подавление вибраций с помощью обработки изображения. <ul style="list-style-type: none">• Вспышка: не срабатывает.• Выдержка: более 1/30 сек. в максимальном широкоугольном положении и 1/250 сек в максимальном телескопическом положении.• Автоспуск: OFF.• Непрерывный: Покадровый.• Чувствительность: ISO 200 или меньше. На запись изображения может потребоваться больше времени чем обычно.
 Вкл. (настройка по умолчанию)	Обеспечивается компенсация вибраций фотокамеры методом смещения объектива.
Выкл.	Компенсация не выполняется.



Фотография VR. Примечания

- После включения фотокамеры или переключения из режима просмотра в режим съемки не начинайте съемку, пока экран режима съемки не откроется полностью.
- Изображения, показанные на экране съемки сразу же после съемки, могут выглядеть размытыми.
- В некоторых ситуациях воздействие вибраций фотокамеры может быть скомпенсировано неполностью.
- При очень длительных выдержках вибрация не может быть скомпенсирована с помощью обработки изображений, даже если активирована функция **Вкл. (гибрид)**.





АФ-помощь

Нажмите кнопку **MENU** → символ меню  → АФ-помощь → кнопка **OK**

Функция	Описание
AUTO Авто (настройка по умолчанию)	В условиях слабого освещения вспомогательная подсветка функции "АФ-помощь" загорается автоматически при нажатии на кнопку спуска затвора. Дальность действия вспомогательной подсветки составляет около 5,0 м, когда объектив находится в максимальном широкоугольном положении, и около 4,5 м, когда он максимально выдвинут в телескопическое положение. <ul style="list-style-type: none">Обратите внимание: вспомогательная подсветка АФ может загораться не во всех режимах съемки и не для всех зон фокусировки.
Выкл.	Вспомогательная подсветка АФ не включается.

Цифровой зум

Нажмите кнопку **MENU** → символ меню  → Цифровой зум → кнопка **OK**

Функция	Описание
Вкл. (настройка по умолчанию)	Цифровой зум активен.
 Съемка част.матр.	Возможное увеличение ограничивается тем диапазоном, в котором не ухудшается качество изображения ( 17). <ul style="list-style-type: none">Цифровой зум недоступен при размере изображения м 4608 × 3456, м 4608 × 2592 или м 3456 × 3456.Эта настройка действует таким же образом, как и настройка Вкл. при съемке видео.
Выкл.	Цифровой зум отключен.

Цифровой зум. Примечания

- В указанных ниже режимах съемки цифровой зум недоступен.
 - Сюжетный режим **Портрет**, **Ночной портрет**, **Ночной пейзаж**, **Освещение сзади** (если задана настройка **HDR**), **Простая панорама** или **Портрет питомца**.
 - Режим интеллектуального портрета.
- Цифровой зум недоступен и в других режимах съемки, если заданы определённые настройки (46).

Настройка звука

Нажмите кнопку **MENU** → символ меню  → Настройка звука → кнопка 

Функция	Описание
Звук кнопки	Если выбрано Вкл. (настройка по умолчанию), операции, выполняемые фотокамерой, сопровождаются одним, фокусировка на объекте съемки – двумя, а ошибка – тремя короткими звуковыми сигналами. Также выдается звуковой сигнал экрана приветствия. <ul style="list-style-type: none">• В сюжетном режиме Портрет питомца звуковые сигналы отключены.
Звук затвора	Если выбрано Вкл. (настройка по умолчанию), спуск затвора сопровождается звуковым сигналом. <ul style="list-style-type: none">• Звуковой сигнал спуска затвора отсутствует в режиме непрерывной съемки, при записи видеороликов и в сюжетном режиме Портрет питомца.

Авто выкл.

Нажмите кнопку **MENU** → символ меню  → Авто выкл. → кнопка 

Время до момента перехода фотокамеры в режим ожидания (15).

Можно выбрать **30 секунд**, **1 минута** (настройка по умолчанию), **5 минут** или **30 минут**.



Настройка функции автовыключения

Время до момента перехода фотокамеры в режим ожидания фиксируется в следующих ситуациях:

- При съемке в режиме **Автосп. для пор. пит.:** 5 минут (если для параметра "Авто выкл." выбрано значение **30 секунд** или **1 минута**).
- При съемке в режиме **Таймер улыбки:** 5 минут (если для параметра "Авто выкл." выбрано значение **30 секунд** или **1 минута**).
- Если открыто какое-либо меню: 3 минуты (если для параметра "Авто выкл." выбрано значение **30 секунд** или **1 минута**).
- Если подключен сетевой блок питания: 30 минут.
- Если подключен кабель HDMI: 30 минут.

Форматирование памяти/карты памяти

Нажмите кнопку **MENU** → символ меню **Y** → **Форматир. карточки/Форматир. памяти** → кнопка **OK**

Используйте эту функцию для форматирования внутренней памяти или карты памяти.

Форматирование внутренней памяти или карты памяти приводит к необратимому удалению всех данных. Удаленные данные невозможно восстановить. До начала форматирования убедитесь, что важные снимки перенесены на компьютер.

Форматирование карты памяти

- Вставьте карту памяти в фотокамеру.
- Выберите настройку **Форматир. карточки** в меню настройки и нажмите кнопку **OK**.

Форматирование внутренней памяти

- Извлеките из фотокамеры карту памяти.
- Выберите настройку **Форматир. памяти** в меню настройки и нажмите кнопку **OK**.

Чтобы начать процесс форматирования, выберите **Форматирование** на открывшемся экране и нажмите на кнопку **OK**.

- Во время форматирования не выключайте фотокамеру и не открывайте крышку батарейного отсека/гнезда для карты памяти.

Язык/Language

Нажмите кнопку **MENU** → символ меню **Y** → **Язык/Language** → кнопка **OK**

Язык меню и сообщений фотокамеры.

Зарядка от ПК

Нажмите кнопку **MENU** → символ меню **☰** → Зарядка от ПК → кнопка **OK**

Функция	Описание
AUTO Авто (настройка по умолчанию)	Если фотокамера подключена к работающему компьютеру (📖58), то вставленная в фотокамеру батарея автоматически подзаряжается от компьютера.
Выкл.	Вставленная в фотокамеру батарея не подзаряжается, если фотокамера подсоединена к компьютеру.

✔ Зарядка от компьютера. Примечания

- При подключении к компьютеру фотокамера включается и начинает заряжаться. Если фотокамеру выключить, зарядка будет остановлена.
- Для зарядки полностью разряженной батареи требуется примерно 4 часа 10 минут. Время зарядки увеличивается, если в процессе зарядки выполняется перенос снимков.
- Фотокамера автоматически выключается, если в течение 30 минут после завершения зарядки на фотокамере не выполнено никаких операций с компьютером.

✔ Если индикаторная лампа зарядки часто мигает зеленым

Зарядку выполнить нельзя, возможно, по одной из указанных ниже причин.

- Температура окружающей среды не подходит для зарядки. Заряжайте батарею в помещении, при температуре от 5 °C до 35 °C.
- USB-кабель подключен неправильно или батарея неисправна. Убедитесь в правильном подключении USB-кабеля или замените батарею (если это необходимо).
- Компьютер находится в режиме сна и не обеспечивает питание. Переведите компьютер в рабочий режим.
- Батарея не заряжается, потому что компьютер не может обеспечить питание камеры согласно настройкам компьютера или его техническим характеристикам.

Сброс всех знач.

Нажмите кнопку **MENU** → символ меню **Y** → Сброс всех знач. → кнопка **OK**

Если выбрать параметр **Сброс всех знач.**, настройки фотокамеры возвратятся к значениям по умолчанию.

- Некоторые настройки, например, **Часовой пояс и дата** и **Язык/Language**, не сбрасываются.



Сброс нумерации файлов

Чтобы начать нумерацию файлов с "0001", удалите все снимки, сохраненные во внутренней памяти или на карте памяти (📖19), а затем выберите **Сброс всех знач.**

Единообр. маркировки

Нажмите кнопку **MENU** → символ меню **Y** → Единообр. маркировки → кнопка **OK**

Просмотр маркировок, которые подтверждают соответствие фотокамеры определенным требованиям или стандартам.









Версия прошивки







Нажмите кнопку **MENU** → символ меню **Y** → Версия прошивки → кнопка **OK**









Отображение текущей версии прошивки фотокамеры.

Сообщения об ошибках

Если появляется сообщение об ошибке, воспользуйтесь этой таблицей.

Индикация	Причина/решение	
Повышается температура батареи. Камера будет выключена. Во избежание перегрева камера будет выключена.	Фотокамера автоматически выключится. Перед дальнейшим использованием фотокамеры или батареи необходимо дать остыть.	-
Карточка памяти защищена от записи.	Переключатель защиты от записи находится в положении "lock" (блокировка). Переведите переключатель защиты от записи в положение "write" (запись).	-
Эту карточку использовать нельзя	Возникла ошибка доступа к информации, записанной на карте памяти.	7,  19
Карточка не читается.	<ul style="list-style-type: none"> Используйте рекомендованные карты памяти. Убедитесь, что клеммы не загрязнены. Проверьте правильность установки карты памяти. 	
Карточка не отформатирована. Отформатировать?	Карта памяти не отформатирована для использования с фотокамерой. Форматирование удаляет все данные, записанные на карте памяти. Если вам необходимо сохранить копии снимков, выберите Нет и перед форматированием карты памяти сохраните снимки в компьютере или на ином носителе. Для форматирования карты памяти выберите Да и нажмите кнопку  .	7,  5
Закончилась память.	Удалите изображения или вставьте новую карту памяти.	7, 19
Снимок нельзя сохранить.	Возникла ошибка при сохранении изображения. Вставьте новую карту памяти или отформатируйте внутреннюю память/карту памяти.	7,  103
	Закончились свободные номера файлов. Вставьте новую карту памяти или отформатируйте внутреннюю память/карту памяти.	7,  103
	Для сохранения копии не хватает места. Удалите снимки с носителя данных.	19
Снимок изменить невозможно.	Убедитесь в том, что изображения доступны для редактирования.	 26,  12

Индикация	Причина/решение	
Видео записать нельзя.	При сохранении видеоролика на карту памяти истекло допустимое время ожидания. Выберите карту памяти с более высокой скоростью записи.	 45,  19
Сохранить ранее записанные данные как интервальное видео?	Фотокамера выключается во время записи интервального видео. <ul style="list-style-type: none"> Выберите Да, чтобы создать интервальное видео, используя ранее сделанные снимки. Выберите Нет, чтобы удалить неполные данные. 	-
В памяти нет снимков.	Во внутренней памяти или на карте памяти нет изображений. <ul style="list-style-type: none"> Извлеките карту памяти, чтобы просмотреть снимки во внутренней памяти. Для копирования снимков из внутренней памяти фотокамеры на карту памяти нажмите кнопку MENU и выберите пункт Копирование в меню просмотра. 	7  85
Файл не является снимком.	Файл был создан или отредактирован не на этой фотокамере.	-
Невозможно воспроизвести этот файл.	Файл нельзя просмотреть на этой фотокамере. Просмотрите файл на компьютере или на устройстве, с помощью которого он был создан или отредактирован.	-
Все снимки скрыты.	Нет изображений для показа слайдов и т. д.	-
Этот снимок нельзя стереть.	Снимок защищен. Отключите защиту.	 84
Активируйте вспышку.	<ul style="list-style-type: none"> В сюжетном режиме Автовыбор сюжета съемка возможна даже при опущенной вспышке, однако без срабатывания вспышки. Если выбран сюжетный режим Ночной портрет или Освещение сзади и для параметра HDR задано значение Выкл., переведите вспышку в рабочее положение. 	 3  4,  6
Сбой при настройке часов по спутнику.	Часы фотокамеры настроены неправильно. Измените настройки местоположения или времени и определите местоположение еще раз.	-

Индикация	Причина/решение	
На карточке не найден файл A-GPS.	<p>На карте памяти не найден файл A-GPS, доступный для обновления.</p> <p>Выполните описанные ниже проверки:</p> <ul style="list-style-type: none"> • Загружена ли карта памяти? • Записан ли на карте памяти файл A-GPS? • Сохраненный на карте памяти файл A-GPS более новый, чем файл A-GPS, сохраненный в памяти фотокамеры? • Не истек ли срок действия файла A-GPS? 	-
Обновление не удалось.	Невозможно обновить файл A-GPS. Возможно, файл A-GPS поврежден. Еще раз загрузите файл с веб-сайта.	 87
Невозможно определить текущее положение.	При расчете расстояния невозможно определить текущее местоположение. Измените настройки местоположения или времени и определите местоположение еще раз.	-
Не удается сохранить на карточку.	Не загружена карта памяти. Вставьте карту памяти.	7
	За сутки можно сохранить не более 36 событий журнала.	-
	Не получены никакие данные журнала.	 40
	В общей сложности на одной карте памяти можно сохранить не более 100 событий журнала. Установите новую карту памяти или сотрите с используемой карты памяти те данные журнала, которые не требуются.	 42
Невозможно скорректировать компас.	Невозможно откалибровать электронный компас. Выйдите на открытое пространство и перемещайте фотокамеру, описывая восьмерку; одновременно с этим разворачивайте кисть руки, чтобы фотокамера была попеременно обращена вперед и назад, вверх и вниз, из стороны в сторону.	 92
Нет доступа.	<p>Фотокамере не удается получить сигнал связи от смарт-устройства. Снова состыкуйте фотокамеру и смарт-устройство в беспроводном режиме.</p> <ul style="list-style-type: none"> • Нажмите кнопку "T". • Поднесите смарт-устройство, совместимое с NFC, к фотокамере. • Выберите Подключ. к смарт-устр. в меню функций Wi-Fi. 	 50  51  50

Индикация	Причина/решение	
Не удалось подключиться.	Фотокамере не удалось установить связь при получении сигналов от смарт-устройства. Выберите другой канал (Канал) в пункте Параметры меню параметров Wi-Fi и снова установите беспроводное соединение.	 50,  93
Соединение Wi-Fi прервано.	Соединение Wi-Fi прекращается в следующих ситуациях: <ul style="list-style-type: none"> • Недостаточно мощный сигнал. • Низкий уровень заряда батареи. • Отключение/извлечение и подключение/установка кабеля или карты памяти. Установите достаточно заряженную батарею, отключите телевизор, компьютер и принтер, затем снова установите беспроводное соединение.	 50,  93
Ошибка объектива. Выключите и снова включите камеру и повторите попытку.	Если ошибка не устранена, обратитесь к продавцу или в сервисный центр компании Nikon.	-
Ошибка передачи данных	Возникла ошибка обмена данными с принтером. Выключите фотокамеру и снова подсоедините USB-кабель.	 54
Ошибка системы	Ошибка во внутренних схемах фотокамеры. Выключите фотокамеру, извлеките и снова установите батарею. Снова включите фотокамеру. Если ошибка не устранена, обратитесь к продавцу или в сервисный центр компании Nikon.	 7

Индикация	Причина/решение	
Ошибка принтера. Проверьте состояние принтера.	После решения проблемы выберите Продолжить и нажмите кнопку  для возобновления печати.*	-
Ошибка печати: проверьте бумагу.	Загрузите бумагу выбранного формата, выберите Продолжить и нажмите кнопку  для возобновления печати.*	-
Ошибка печати: застревание бумаги.	Извлеките застрявшую бумагу, выберите Продолжить и нажмите кнопку  для возобновления печати.*	-
Ошибка печати: закончилась бумага.	Загрузите бумагу выбранного формата, выберите Продолжить и нажмите кнопку  для возобновления печати.*	-
Ошибка печати: проверьте чернила.	Возникла проблема, связанная с чернилами принтера. Проверьте чернила, выберите Продолжить и нажмите кнопку  для возобновления печати.*	-
Ошибка печати: закончились чернила.	Замените картридж, выберите Продолжить и нажмите кнопку  для возобновления печати.*	-
Ошибка печати: поврежден файл.	Возникла проблема, связанная с графическим файлом, выбранным для печати. Выберите Отмена и нажмите кнопку  , чтобы отменить печать.	-

* Дополнительные сведения и инструкции см. в документации, поставляемой с принтером.

Имена файлов

Имена файлов, назначаемые снимкам и видеороликам, имеют нижеуказанный формат.

Имя файла: **DSCN0001.JPG**

(1) (2) (3)

(1) Идентификатор	Не отображается на экране фотокамеры. <ul style="list-style-type: none">• DSCN: с помощью функции редактирования видеороликов создаются видеоролики, оригинальные и отредактированные изображения.• SSCN: уменьшенные копии снимков.• RSCN: кадрированные копии.• FSCN: изображения, созданные с помощью функций редактирования (кроме функций кадрирования и уменьшенного изображения), видеоролики, отредактированные с помощью функции редактирования видеороликов.
(2) Номер файла	Присваивается в порядке возрастания, от "0001" до "9999".
(3) Расширение	Обозначает формат файла. <ul style="list-style-type: none">• .JPG: фотографии.• .MOV: видеоролики.



Данные журнала, сохраненные на картах памяти

Данные журнала сохраняются в каталоге "NCFL".

- Имена файлов составляются по следующей схеме: "N", "дата" (последние две цифры года, месяца и дня в формате ГГММДД), "идентификационный номер" (составленный из цифр от 0 до 9 или букв от A до Z) и "расширение" (.log).
Пример: Первый журнал данных о местонахождении, записанный 15 мая 2015 г., сохраняется под именем N1505150.log.
- Можно записать до 36 файлов в сутки и до 100 файлов на одной карте памяти.

Дополнительные принадлежности

Зарядное устройство

Зарядное устройство MH-65

Для зарядки полностью разряженной батареи требуется примерно 2 часа 30 минут.

Сетевой блок питания

Сетевой блок питания EH-62F

(подключение выполняется как показано на иллюстрации)

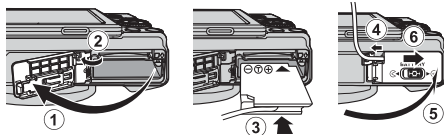

Перед тем как вставить сетевой блок питания в батарейный отсек, убедитесь в том, что кабель разъема питания полностью вставлен в паз разъема питания. Также убедитесь в том, что кабель разъема питания полностью вставлен в паз батарейного отсека перед тем как закрыть крышку батарейного отсека/гнезда карты памяти. Если кабель частично выступает наружу из пазов, крышка или кабель могут быть повреждены при закрывании крышки.

Эти принадлежности доступны не во всех странах и регионах.

Новейшую информацию можно найти на нашем веб-сайте и в информационных брошюрах.



Технические примечания и предметный указатель

Уход за изделием	2
Фотокамера	2
Батарея	3
Сетевое зарядное устройство.....	4
Карты памяти	5
Очистка и хранение	6
Очистка	6
Хранение.....	6
Поиск и устранение неисправностей	7
Технические характеристики	15
Рекомендованные карты памяти.....	19
ЛИЦЕНЗИОННОЕ СОГЛАШЕНИЕ С ПОЛЬЗОВАТЕЛЕМ В ОТНОШЕНИИ ДАННЫХ КАРТ И ДАННЫХ НАЗВАНИЙ РАСПОЛОЖЕНИЙ.....	21
Алфавитный указатель	27

Уход за изделием

При использовании и хранении этого изделия соблюдайте меры предосторожности, описанные ниже, в дополнение к предупреждениям раздела “Меры предосторожности” (📖vii-ix).

Фотокамера

Не прикладывайте к фотокамере интенсивные механические усилия

Изделие может выйти из строя, если подвергать его сильным ударам или тряске. Не дотрагивайтесь до объектива и крышки объектива и не прикладывайте к ним усилия.

Не допускайте намокания фотокамеры

Погружение в воду и высокая влажность воздуха могут привести к повреждению фотокамеры.

Избегайте резких изменений температуры

Резкие изменения температуры, например, при входе в холодную погоду в теплое помещение или выходе из него, могут вызвать появление конденсата внутри фотокамеры. Для защиты от появления конденсата заранее поместите фотокамеру в чехол или закрытый полиэтиленовый пакет.

Не допускайте попадания изделия в зону действия сильных магнитных полей

Не используйте и не храните фотокамеру вблизи приборов, создающих сильное электромагнитное излучение. Это может привести к потере информации и к неполадкам в работе фотокамеры.

Не направляйте объектив на источники яркого света в течение длительного времени

Не направляйте объектив на солнце и другие источники яркого света в течение длительного времени при использовании и хранении фотокамеры. Яркий свет может ухудшить качество работы датчика изображения и привести к появлению на фотографиях белых размытых участков.

Выключайте фотокамеру перед извлечением или отсоединением источника питания или карты памяти

Не извлекайте батарею, если фотокамера включена или выполняется сохранение или удаление изображений. Принудительное отключение питания в этих случаях может привести к потере данных или повреждению внутренней памяти фотокамеры и ее электронных схем.

Монитор. Примечания

- Мониторы и электронные видеодиспетчители изготавливаются с очень высокой точностью; как минимум 99,99% пикселей эффективны, и лишь не более 0,01% пикселей отсутствуют или дефектны. Хотя такие дисплеи и могут содержать постоянно светящиеся пиксели (белые, красные, синие или зеленые) или пиксели, которые никогда не горят (черные), это не является признаком неисправности и не влияет на качество снимков, записанных с помощью данного устройства.
- При ярком освещении изображение на мониторе, возможно, будет трудно рассмотреть.
- Не прикладывайте давление к монитору, поскольку это может привести к повреждениям или неполадкам. Если монитор разбился, срочно примите меры во избежание травм от осколков стекла и попадания жидкокристаллического вещества на кожу, в глаза и в рот.

Батарея

Меры предосторожности в процессе эксплуатации

- Помните о том, что во время работы батарея может нагреваться.
- Не используйте батарею при температурах окружающей среды ниже 0 °C или выше 40 °C, поскольку это может привести к повреждениям или неполадкам.
- Если вы заметите любые ненормальные признаки, например, чрезмерно интенсивное нагревание, дымление, необычный запах, исходящий от батареи, немедленно прекратите использование и обратитесь за консультацией к продавцу или в авторизованный сервисный центр Nikon.
- После извлечения батареи из фотокамеры или из дополнительного зарядного устройства поместите ее в полиэтиленовый пакет или изолируйте аналогичным образом.

Зарядка батареи

Перед использованием фотокамеры проверьте уровень заряда батареи и при необходимости зарядите ее или замените.

- Перед использованием заряжайте батарею в помещении, при температуре от 5 °C до 35 °C.
- Вследствие высокой температуры батарея может быть заряжена неправильно или неполностью и качество её работы может ухудшиться. Обратите внимание: в процессе работы батарея может нагреваться; перед зарядкой подождите необходимое время, чтобы батарея остыла. При зарядке батареи, вставленной в эту фотокамеру, с использованием сетевого зарядного устройства или компьютера, батарея не будет заряжаться при температурах ниже 0 °C или выше 45 °C.
- Не продолжайте зарядку после того, как батарея полностью зарядится, так как это приведет к уменьшению срока службы батареи.
- Во время зарядки батарея может нагреваться. Это не указывает на наличие неисправности.

Запасные батареи

При съемке важных событий полезно иметь при себе полностью заряженную запасную батарею.

Использование батарей при низких температурах

В холодную погоду емкость батарей, как правило, уменьшается. Если разряженная батарея используется при низкой температуре, фотокамера, возможно, не включится. Храните запасные батареи в теплом месте и при необходимости заменяйте их. При нагреве холодная батарея может восстановить часть своего заряда.

Клеммы батарей

Грязь на клеммах батареи может нарушить нормальную работу фотокамеры. Если клеммы батареи загрязнены, оботрите их сухой чистой тканью.

Зарядка полностью разряженной батареи

Включение и выключение фотокамеры, в которую вставлена полностью разряженная батарея, может сократить срок службы батареи. Перед использованием полностью разряженную батарею требуется зарядить.

Хранение батарей

- Обязательно извлекайте неиспользуемую батарею из фотокамеры или дополнительного зарядного устройства. Если неиспользуемая батарея вставлена в фотокамеру, незначительное потребление тока происходит постоянно. Это может привести к интенсивной разрядке и полной неработоспособности батареи.
- Подзаряжайте батареи как минимум один раз в полгода и полностью разряжайте перед длительным хранением.
- Поместите батарею в полиэтиленовый пакет или изолируйте аналогичным образом и храните в прохладном месте. Батареи следует хранить в сухом месте, при температурах от 15 °C до 25 °C. Не следует хранить батареи при высоких или очень низких температурах.

Срок службы батарей

Заметное уменьшение времени, в течение которого полностью заряженная батарея удерживает заряд, когда ее используют при комнатной температуре, означает, что батарею необходимо заменить. Приобретите новую батарею.

Утилизация отработанных батарей

Если батарея быстро разряжается, замените ее. Отработанные батареи являются ценным вторичным сырьем. Сдавайте их в переработку в соответствии с местными правилами утилизации.

Сетевое зарядное устройство

- Сетевое зарядное устройство EH-71P предназначено только для использования с совместимыми устройствами. Не используйте его с устройствами других моделей или марок.
- Не используйте кабель USB, отличный от UC-E21. Использование кабеля USB, отличного от UC-E21, может привести к перегреву, возгоранию или поражению электрическим током.
- Ни при каких обстоятельствах не используйте устройства любых иных марок или моделей кроме сетевого зарядного устройства EH-71P и не используйте имеющийся в продаже сетевой блок питания USB или зарядное устройство для мобильного телефона. Несоблюдение этой меры предосторожности может привести к перегреву или повреждению фотокамеры.
- Сетевое зарядное устройство EH-71P совместимо с электрической сетью переменного тока 100 В-240 В, 50/60 Гц. При использовании за границей при необходимости используйте сетевой переходник (приобретаемый отдельно). Подробнее о сетевых переходниках можно узнать в туристическом агентстве.

Карты памяти

Меры предосторожности в процессе эксплуатации

- Используйте только карты памяти Secure Digital. См. раздел "Рекомендованные карты памяти" (☞ 19).
- Соблюдайте меры предосторожности, которые описаны в документации, прилагаемой к карте памяти.
- Не наклеивайте на карту памяти ярлыки и наклейки.

Форматирование

- Не форматируйте карту памяти на компьютере.
- При первой установке в фотокамеру карты памяти, которая ранее использовалась в другом устройстве, обязательно отформатируйте ее с помощью этой фотокамеры. Новые карты памяти рекомендуется отформатировать с помощью этой фотокамеры.
- **Помните, что форматирование карты памяти безвозвратно удаляет все изображения и другие данные, сохраненные на карте памяти.** Перед форматированием карты памяти сохраните необходимые копии снимков.
- При отображении сообщения **Карточка не отформатирована. Отформатировать?** после включения фотокамеры карту памяти необходимо отформатировать. Если имеются данные, которые вы не хотите удалять, выберите **Нет**. Скопируйте необходимые данные на компьютер или другой носитель. Если вы хотите отформатировать карту памяти, выберите **Да**. Откроется диалоговое окно подтверждения. Чтобы запустить форматирование, нажмите на кнопку **OK**.
- Если выполняется форматирование, запись данных, их удаление с карты памяти или перенос на компьютер, не допускается выполнять операции, перечисленные ниже. Несоблюдение этой меры предосторожности может привести к потере данных, повреждению фотокамеры или карты памяти.
 - Открывание крышки батарейного отсека/гнезда карты памяти для извлечения батареи или карты памяти.
 - Выключение фотокамеры.
 - Отсоединение сетевого зарядного устройства.

Очистка и хранение

Очистка

Не используйте спирт, растворитель, иные летучие химические соединения.

Объектив	Не прикасайтесь пальцами к стеклянным деталям объектива. Пылинки и ворсинки следует сдувать (обычно это делается с помощью небольшого устройства с резиновой грушей на конце; когда ее сжимают, на другом конце образуется струя воздуха). Отпечатки пальцев и другие загрязнения, которые не удается удалить воздухом, удаляют с объектива мягкой тканью, по спирали перемещая ее от центра объектива к его краям. Если удалить грязь таким образом не удастся, протрите объектив тканью, слегка смоченной жидкостью для очистки.
Монитор	Удалите пыль или грязь продуванием воздухом. Для удаления отпечатков пальцев и других загрязнений протрите монитор сухой мягкой тканью, стараясь сильно не нажимать на него.
Корпус	<ul style="list-style-type: none">• Удалите пыль и грязь продуванием воздухом, после чего протрите мягкой сухой тканью.• После использования фотокамеры на пляже или в условиях повышенной запыленности полностью удалите песок, пыль и соль тканью, немного смоченной в чистой воде, и оботрите насухо. <p>Помните, что гарантийные обязательства не распространяются на повреждения, вызванные проникновением инородных веществ внутрь фотокамеры.</p>

Хранение

Извлекайте батарею, если не предполагается использование фотокамеры на протяжении длительного времени. Для защиты от влаги и плесени вынимайте фотокамеру из места хранения хотя бы раз в месяц.

Включите фотокамеру, несколько раз спустите затвор, после чего снова поместите ее на хранение. Не следует хранить фотокамеру в перечисленных ниже условиях:



- В помещениях с плохой вентиляцией или влажностью выше 60%.
- Под воздействием температур ниже -10°C или выше 50°C .
- Рядом с оборудованием, создающим сильные электромагнитные поля, например, телевизором или радиоприемником.





При хранении батареи следуйте мерам предосторожности, приведенным в пункте "Батарея" (🔋3) раздела "Уход за изделием" (🔧2).



Поиск и устранение неисправностей

Прежде чем обращаться к продавцу или представителю компании Nikon, просмотрите приведенный ниже перечень наиболее распространенных неисправностей.



Неполадки с питанием, монитором и настройками

Неисправность	Причина/решение	
Фотокамера включена, но не реагирует на команды.	<ul style="list-style-type: none">• Дождитесь окончания записи.• Если проблема не устранена, выключите фотокамеру. Если фотокамера не выключается, извлеките и снова вставьте батарею(и) или, если используется сетевой блок питания, отключите и снова подключите сетевой блок питания. Хотя любые записываемые на данный момент данные будут потеряны, данные, которые уже были записаны, не будут затронуты при извлечении батареи или отключении источника питания.	-
Не удается включить фотокамеру.	<ul style="list-style-type: none">• Разряжена батарея.• Выключатель питания активируется через несколько секунд после установки батареи. Подождите несколько секунд перед тем как нажать на выключатель питания.	7, 8,  -
Фотокамера выключается без предупреждения.	<ul style="list-style-type: none">• Фотокамера автоматически выключается для сбережения энергии (срабатывает функция автовыключения).• При низких температурах возможны нарушения нормальной работы фотокамеры и батареи.• Фотокамера нагрелась изнутри. Дайте внутренним элементам фотокамеры остыть, затем попробуйте включить ее снова.	15  -
Отсутствует индикация на мониторе.	<ul style="list-style-type: none">• Фотокамера выключена.• Фотокамера автоматически выключается для сбережения энергии (срабатывает функция автовыключения).• Индикатор вспышки мигает во время зарядки вспышки. Дождитесь завершения процесса зарядки.• Фотокамера подключена к телевизору или компьютеру.• Фотокамера подключена к смарт-устройству через беспроводную сеть (Wi-Fi), и управление фотокамерой осуществляется дистанционно.	11 15 16 - -
Фотокамера нагревается.	Фотокамера может нагреться после длительной съемки видеороликов или пересылки изображений, а также при высоких наружных температурах. Это не является неисправностью.	-













Неисправность	Причина/решение	
Установленная в фотокамеру батарея не заряжается.	<ul style="list-style-type: none"> • Проверьте все соединения. • При подключении к компьютеру фотокамера может не заряжаться по любой из указанных ниже причин. <ul style="list-style-type: none"> - Значение Выкл. задано для параметра Зарядка от ПК в меню настройки. - Зарядка батареи прекращается, если фотокамеру выключить. - Зарядка батареи не выполняется, если в фотокамере не заданы язык экранных сообщений, дата и время, или если дата и время были сброшены после полной разрядки батарейки часов фотокамеры. Для зарядки батареи следует использовать сетевой блок питания. - Зарядка батареи может остановиться, если компьютер перешел в режим сна. - Зарядка батареи может не выполняться из-за технических характеристик компьютера, его настроек и статуса. 	8 47, 54 – 11, 12 – –
Изображение на мониторе трудно рассмотреть.	<ul style="list-style-type: none"> • Отрегулируйте яркость монитора. • Монитор грязный. Очистите монитор. 	47, 54  6
На экране мигает символ  .	<ul style="list-style-type: none"> • Если часы фотокамеры не были настроены, на экране съемки мигает символ . Снимкам и видеороликам, сохранённым до момента настройки часов, присваивается дата создания "00/00/0000 00:00" или "01/01/2015 00:00" соответственно. Установите правильные дату и время в пункте Часовой пояс и дата меню настройки. 	3, 47, 54
Неправильные дата и время записи.	<ul style="list-style-type: none"> • Часы фотокамеры менее точны, чем обычные часы. Часы фотокамеры необходимо периодически подстраивать, пользуясь более точными часами. 	
На мониторе отсутствует информация.	Скрыть выбрано в качестве значения параметра Информация о фото в пункте Настройка монитора меню настройки.	47, 54
Штамп с датой недоступен.	Часовой пояс и дата не были заданы в меню настройки.	47, 54
Дата не проставляется на снимках даже после включения функции Штамп с датой .	<ul style="list-style-type: none"> • Текущий режим съемки не поддерживает функцию Штамп с датой. • Активирована функция, которая ограничивает проставление даты. • Дату нельзя поставить в видеороликах. 	47, 54 44 –

Неисправность	Причина/решение	
При включении фотокамеры отображается экран настройки часового пояса и даты.	Батарея часов разряжена; для всех настроек установлены значения по умолчанию.	11, 12
Настройки фотокамеры сброшены.		
Фотокамера издает звуки.	При некоторых настройках параметра Режим автофокуса и режима съемки фотокамера может издавать звук при фокусировке.	20, 47, 50, 51
Невозможно выбрать меню.	<ul style="list-style-type: none"> Некоторые функции нельзя применять одновременно с некоторыми настройками меню. Некоторые меню недоступны, если установлено соединение Wi-Fi. Прекратите соединение Wi-Fi. 	44  51





Неполадки при съемке

Неисправность	Причина/решение	
Не удается перейти в нужный режим съемки.	Отключите HDMI- или USB-кабель.	57
Фото- или видеосъемка невозможна.	<ul style="list-style-type: none"> Если фотокамера находится в режиме просмотра, нажмите кнопку , спусковую кнопку затвора или кнопку . При отображении меню нажмите кнопку MENU. Если выбран сюжетный режим Ночной портрет или Освещение сзади и для параметра HDR задано значение Выкл., переведите вспышку в рабочее положение. 	2, 18 48 23
	<ul style="list-style-type: none"> Индикатор вспышки мигает во время зарядки вспышки. Фотокамера подключена к смарт-устройству через беспроводную сеть (Wi-Fi), и управление фотокамерой осуществляется дистанционно. Разряжена батарея. 	16 56 7, 8, 
Фотокамера не может сфокусироваться.	<ul style="list-style-type: none"> Объект съемки находится на слишком близком расстоянии. Попробуйте использовать для съемки сюжетный режим Автовыбор сюжета или Макро или макро-режим. Сложно сфокусироваться на объекте съемки. Установите для параметра АФ-помощь в меню настройки значение Авто. Выключите фотокамеру и включите ее снова. 	20, 21, 39,  ,  5  17 47, 54 –

Неисправность	Причина/решение	
Снимки смазаны.	<ul style="list-style-type: none"> Используйте вспышку. Увеличьте чувствительность. Активируйте настройку Фотография VR для фотосъемки. Активируйте настройку Видео VR для видеосъемки. Для стабилизации фотокамеры используйте штатив (для улучшения результатов съемки одновременно с этим воспользуйтесь автоспуском). 	16, 35 47, 49 47, 51, 54 37
На снимках, снятых со вспышкой, появляются яркие пятна.	Вспышка отражается от взвешенных в воздухе частиц. Опустите вспышку и выберите режим вспышки  (Выкл.).	35
Вспышка не срабатывает.	<ul style="list-style-type: none"> Включена функция, которая ограничивает работу вспышки. Активирована функция, которая ограничивает работу вспышки. 	 14 44
Цифровой зум использовать нельзя.	<ul style="list-style-type: none"> Цифровой зум настроен на режим Выкл. или Съемка част.матр. в меню настройки. Цифровой зум недоступен в определенных режимах съемки, если заданы определенные настройки других функций. 	47, 54 46, 54
Размер изображения недоступен.	<ul style="list-style-type: none"> Активирована функция, которая ограничивает Размер изображения. Если выбран сюжетный режим Простая панорама, применяется фиксированный размер изображения. 	44  11
Спуск затвора не сопровождается звуком.	Выкл. выбрано в качестве значения параметра Звук затвора в пункте Настройка звука меню настройки. Даже если задано значение Вкл. , в некоторых режимах съемки и при некоторых настройках звук не воспроизводится.	46, 54
Вспомогательная подсветка АФ не включается.	Выкл. выбрано в качестве значения параметра АФ-помощь в меню настройки. Вспомогательная подсветка АФ может не загораться в зависимости от положения зоны фокусировки или от выбранного сюжетного режима, даже если выбрано Авто .	47, 54
Изображения выглядят смазанными.	Объектив грязный. Очистите объектив.	 6
Неестественные цвета.	Неправильно отрегулирован баланс белого или тон.	47, 49,  5
На снимке видны хаотично расположенные яркие пиксели ("шум").	Слишком темный объект съемки, поэтому выдержка слишком большая или чувствительность слишком высокая. "Шум" можно уменьшить следующими способами: <ul style="list-style-type: none"> Использовать вспышку. Задать меньшее значение чувствительности. 	16, 35 47, 49







Неисправность	Причина/решение	
Снимки слишком темные (недоэкспонированные).	<ul style="list-style-type: none"> • Заблокировано окно вспышки. • Объект съемки находится вне радиуса действия вспышки. • Настройте поправку экспозиции. • Увеличьте чувствительность. • Объект съемки освещен сзади. Поднимите вспышку или выберите сюжетный режим Освещение сзади, задав для параметра HDR значение Выкл. 	13  :16 40, 43 47, 49 35, 
Снимки слишком светлые (переэкспонированные).	Настройте поправку экспозиции.	40, 43
Неожиданные результаты съемки при использовании режима вспышки  (Авт. реж. с ум. эф. "кр. глаз"/ Подавл. эфф. "кр. глаз")	Выберите любой сюжетный режим кроме режима Ночной портрет и любой режим вспышки кроме режима  (Авт. реж. с ум. эф. "кр. глаз") и повторите съемку.	35,  14
Не смягчается тон кожи.	<ul style="list-style-type: none"> • При определенных условиях съемки функция смягчения тона кожи может не действовать. • Если на снимке присутствуют не менее 4 лиц, попробуйте использовать функцию Смягчение тона кожи в пункте "Глянцевое" ретушр. меню просмотра. 	 17 47, 52
Сохранение снимков занимает определенное время.	Снимки могут сохраняться медленнее в следующих ситуациях: <ul style="list-style-type: none"> • Если включена функция подавления шума, например, во время съемки при слабом освещении. • Когда для вспышки выбран параметр  (Авт. реж. с ум. эф. "кр. глаз"/Подавл. эфф. "кр. глаз"). • При съемке в следующих сюжетных режимах: <ul style="list-style-type: none"> - С рук в режиме Ночной портрет. - С рук в режиме Ночной пейзаж. - Если для параметра HDR задана настройка Вкл. в режиме Освещение сзади. - Простая панорама. • Когда функция смягчения тона кожи применяется в процессе съемки. • При использовании режима непрерывной съемки. 	– 36  4  5  6  11 47,  17 47, 49
В мониторе или на снимках появляется искажение в форме кольца или радужной полоски.	При съемке объектов, освещенных сзади, или при попадании в кадр очень яркого источника света (например, солнечных лучей) может появиться искажение в форме кольца или радужной полоски. Измените положение источника света или переместите область съемки так, чтобы источник света не попадал в кадр, и попробуйте еще раз.	–





Неполадки при воспроизведении

Неисправность	Причина/решение	
Невозможно воспроизвести файл.	<ul style="list-style-type: none"> Возможно, на этой фотокамере будет недоступен просмотр изображений, снятых цифровой фотокамерой другой марки или модели. На этой фотокамере недоступен просмотр видеороликов, снятых или записанных цифровой фотокамерой другой марки или модели. Возможно, на этой фотокамере будут недоступны для просмотра данные, отредактированные на компьютере. 	-
Не удастся увеличить снимок.	<ul style="list-style-type: none"> Увеличение/уменьшение при просмотре нельзя использовать для видеороликов. Возможно, на этой фотокамере будет недоступно увеличение изображений, снятых цифровой фотокамерой другой марки или модели. При увеличении изображения небольшого размера коэффициент увеличения, показанный на экране, может отличаться от фактического. 	-
Не удается отредактировать изображение.	<ul style="list-style-type: none"> Некоторые изображения недоступны для редактирования. Ранее отредактированные изображения невозможно отредактировать снова. Недостаточно свободного места во внутренней памяти или на карте памяти. На этой фотокамере нельзя отредактировать изображения, снятые другими фотокамерами. Функции редактирования снимков неприменимы к видеороликам. 	 13,  26 - - -
Не удастся повернуть снимок.	На этой фотокамере не предусмотрен поворот снимков, сделанных цифровой фотокамерой другой марки или модели.	-
Снимки не отображаются на экране телевизора.	<ul style="list-style-type: none"> Фотокамера подключена к компьютеру или принтеру. На карте памяти нет изображений. Извлеките карту памяти, чтобы просмотреть снимки из внутренней памяти. 	- - 7
Приложение Nikon Transfer 2 не запускается при подключении фотокамеры к компьютеру.	<ul style="list-style-type: none"> Фотокамера выключена. Разряжена батарея. USB-кабель подключен неправильно. Фотокамера не распознается компьютером. Компьютер не настроен для автоматического запуска программы Nikon Transfer 2. Дополнительные сведения о программе Nikon Transfer 2 см. в справочной информации к ViewNX 2. 	- 47, 54, 57 57,  58 - -

Неисправность	Причина/решение	
Стартовый экран PictBridge не отображается, если фотокамера подключена к принтеру.	При использовании некоторых принтеров, совместимых с PictBridge, стартовый экран PictBridge может не отображаться, а печать снимков может быть невозможна, если выбран параметр Авто в пункте Зарядка от ПК меню настройки. Задайте для параметра Зарядка от ПК значение Выкл. , а затем снова подключите фотокамеру к принтеру.	47, 54
Не отображаются снимки, отобранные для печати.	<ul style="list-style-type: none"> • На карте памяти нет изображений. • Извлеките карту памяти, чтобы распечатать снимки из внутренней памяти. 	7
Не удается выбрать формат бумаги с помощью фотокамеры.	<p>Даже при использовании принтера, совместимого с PictBridge, в описанных ниже ситуациях на фотокамере нельзя выбрать формат бумаги. Используйте принтер для выбора формата бумаги.</p> <ul style="list-style-type: none"> • Принтер не поддерживает форматы бумаги, заданные в фотокамере. • Принтер автоматически выбирает формат бумаги. 	-

Функции информации о местоположении

Неисправность	Причина/решение	
Местоположение не определяется или для определения местоположения требуется время.	<ul style="list-style-type: none"> • В некоторых ситуациях фотокамера не может определить местоположение. Чтобы использовать функции информации о местоположении, как можно чаще пользуйтесь фотокамерой на открытой местности. • Если позиционирование выполняется впервые или примерно в течение 2 часов позиционирование было невозможно, получение данных о местонахождении может занять несколько минут. 	 33
Информация о местонахождении не записывается на снимках.	Если на экране съемки горит обозначение  или  , информация о местонахождении не записывается. Перед съемкой проверьте, принимаются ли данные о местоположении.	 34
Фактическое место съемки отличается от записанного местоположения.	В определенных условиях полученная информация о местоположении может отличаться от фактической. Если имеется существенное расхождение между спутниковыми сигналами, отклонение может достигать нескольких сотен метров.	 33

Неисправность	Причина/решение	
Записанное название географического объекта отличается от ожидаемого или не отображается.	Желаемое название географического объекта не регистрируется, или регистрируется другое название географического объекта.	–
Невозможно обновить файл A-GPS.	<ul style="list-style-type: none"> • Выполните описанные ниже проверки. <ul style="list-style-type: none"> - Загружена ли карта памяти? - Записан ли на карте памяти файл A-GPS? - Сохраненный на карте памяти файл A-GPS более новый, чем файл A-GPS, сохраненный в памяти фотокамеры? - Не истек ли срок действия файла A-GPS? • Возможно, файл A-GPS поврежден. Еще раз загрузите файл с веб-сайта. 	– 47
Карта не выводится на экран.	Карты нельзя вывести на экран, если фотокамера заряжается от сетевого зарядного устройства (даже если нажата кнопка  (Карта)).	–
Невозможно выбрать пункт Создать журнал в меню функций информации о местоположении.	Не настроены часы. Задайте дату и время.	47, 54
Невозможно выбрать пункт Начать журнал .	<ul style="list-style-type: none"> • Запись дан. о местопол. в меню функций информации о местоположении работает в режиме Выкл. • Фотокамера записывает данные журнала. Для записи нового журнала выберите Завершить журнал и закончите запись текущего журнала. 	47
Данные журнала невозможно сохранить.	<ul style="list-style-type: none"> • Убедитесь в том, что в фотокамеру загружена карта памяти. • В течение суток можно записать не более 36 событий журнала. • Не получены никакие данные журнала. • В общей сложности на одной карте памяти может быть записано до 100 событий журнала. Удалите с карты памяти те данные журнала, которые не требуются, или установите новую карту памяти. 	– –  40 47,  41,  42

Технические характеристики

Цифровая фотокамера Nikon COOLPIX S9900

Тип	Компактная цифровая фотокамера
Количество эффективных пикселей	16,0 млн. (при обработке изображений количество эффективных пикселей может уменьшаться).
Датчик изображения	CMOS 1/2,3 дюйма; всего около 16,76 млн. пикселей
Объектив	Объектив NIKKOR с оптическим зумом 30x
Фокусное расстояние	4,5–135 мм (угол обзора равен углу обзора объектива на 25-750 мм в формате 35 мм [135])
Число f	f/3.7-6.4
Конструкция	13 элементов в 11 группах (3 элемента объектива ED)
Увеличение, обеспечиваемое цифровым зумом	До 4x (угол зрения равен углу зрения объектива пригл. на 3 000 мм в формате 35 мм [135])
Подавление вибраций	Сочетание сдвига объектива и электронного подавления вибраций (VR)
Автофокус (AF)	АФ с функцией определения контраста
Фокусный диапазон	<ul style="list-style-type: none">• [W]: пригл. 50 см –∞,• [T]: пригл. 2 м – ∞• Режим макросъемки: пригл. 1 см –∞ (в широкоугольном положении) (Все расстояния измеряются от центра передней поверхности объектива)
Выбор зон(ы) фокусировки	Приоритет лица, вручную с 99 зонами фокусировки, ведение объекта, АФ с обнаружением объекта
Монитор	ЖК–монитор TFT с диагональю 7,5 см (3 дюйма), разрешением пригл. 921 тыс. точек (RGBW), с широким углом обзора, антибликовым покрытием и 6 уровнями настройки яркости, ЖК–монитор TFT с переменным угловым положением
Область кадра (в режиме съемки)	Пригл. 98% по горизонтали и по вертикали (по сравнению с реальным снимком)
Область кадра (в режиме просмотра)	Пригл. 100% по горизонтали и по вертикали (по сравнению с реальным снимком)
Хранение	
Носитель	Внутренняя память (пригл. 473 МБ) Карта памяти SD/SDHC/SDXC
Файловая система	DCF, и совместимая с Exif 2.3
Форматы файлов	Фотографии: JPEG Видеоролики: MOV (видео: H.264/MPEG-4 AVC, аудио: стерео LPCM)

Размер изображения (кол-во пикселей)	<ul style="list-style-type: none"> • 16M 4608 x 3456 • 8M 3264 x 2448 • 4M 2272 x 1704 • 2M 1600 x 1200 • VGA 640 x 480 • 16:9 12M 4608 x 2592 • 1:1 3456 x 3456
Чувствительность (Стандартная чувствительность на выходе)	<ul style="list-style-type: none"> • ISO 125–1600 • ISO 3200, 6400 (доступно в режимах P, S, A и M)
Экспозиция	
Режим замера	Матричная, центровзвешенная или точечная (цифровой зум 2x или более)
Контроль экспозиции	Программная автоматическая экспозиция с гибкой программой, автоматическая настройка приоритета выдержки, автоматический режим с приоритетом диафрагмы, ручной режим, активная коррекция экспозиции (от -2,0 до +2,0 EV с шагом 1/3 EV)
Выдержка	Электронно-механический CMOS-затвор
Диапазон значений выдержки	<ul style="list-style-type: none"> • 1/2000–1 с • 1/2000–8 с (если задана чувствительность ISO 125 или 200 в режимах S, A[*] и M) • 1/4000 с (минимальная выдержка во время непрерывной высокоскоростной съемки) • 4 с (в сюжетном режиме Фейерверк) <p>* Если задана диафрагма f/5.6 - 8 при широкоугольном положении объектива</p>
Диафрагма	3-лепестковая ирисовая диафрагма с электронным управлением
Диапазон значений диафрагмы	14 уровней с шагом 1/6 EV (W) (режим A, M)
Автоспуск	Можно выбрать 10 секунд и 2 секунды
Вспышка	
Радиус действия (прибл.) (Чувствительность: Авто)	[W]: 0,5–6,0 м [T]: 1,5–3,5 м
Управление работой вспышки	Автоматическая вспышка TTL с пробными предварительными вспышками
Интерфейс	
Разъем USB	Разъем микро-USB (не используйте любые USB-кабели кроме UC-E21), Hi-Speed USB <ul style="list-style-type: none"> • Поддержка функции прямой печати (PictBridge)
Выходной разъем HDMI	Микро-разъем HDMI (тип D)

Wi-Fi (беспроводная локальная сеть)	
Стандарты	IEEE 802.11b/g/n (стандартный протокол беспроводной локальной сети)
Диапазон (дистанция видимости)	Прибл. 10 м
Рабочая частота	2 412–2 462 МГц (1–11 каналов)
Скорость передачи данных (действительные измеренные значения)	IEEE 802.11b: 5 Мбит/с IEEE 802.11g: 15 Мбит/с IEEE 802.11n: 15 Мбит/с
Защита	OPEN/WPA2
Протоколы доступа	Инфраструктура
Электронный компас	
16 румбов (коррекция положения с использованием 3-осевого датчика ускорения; автоматическая коррекция при отклонении угла; автоматическая коррекция смещения)	
Данные о местоположении	
<ul style="list-style-type: none"> • GPS Частота приема: 1 575,42 МГц Геодезическая система: WGS 84 • ГЛОНАСС Частота приема: 1 598,0625–1 605,3750 МГц Геодезическая система: WGS 84 	
Поддерживаемые языки	
Английский, арабский, бенгальский, болгарский, венгерский, вьетнамский, греческий, датский, индонезийский, испанский, итальянский, китайский (упрощенное и традиционное письмо), корейский, маратхи, немецкий, нидерландский, норвежский, персидский, польский, португальский (европейский и бразильский), румынский, русский, сербский, тайский, тамильский, телугу, турецкий, украинский, финский, французский, хинди, чешский, шведский, японский	
Источники питания	
Одна Литий-ионная аккумуляторная батарея EN-EL12 (входит в комплект) Сетевой блок питания EN-62F (приобретается отдельно)	
Длительность зарядки	
Прибл. 2 часа 20 минут (при использовании сетевого блока питания EN-71P и при полностью разряженной батарее)	
Срок действия батареи¹	
Фотографии	Прибл. 300 снимков при использовании EN-EL12
Видеоролики (фактический срок действия батареи в режиме записи) ²	Прибл. 1 час (1080/30p) при использовании EN-EL12 Прибл. 1 час 5 минут (1080/25p) минут при использовании EN-EL12

Штативное гнездо	1/4 (ISO 1222)
Размеры (Ш x В x Г)	Прибл. 112,0 x 66,0 x 39,5 мм (без выступающих частей)
Масса	Прибл. 289 г (включая батарею и карту памяти)
Эксплуатационные параметры	
Температура	0 °C–40 °C
Влажность	85% и менее (без конденсации)

- Если не указано иное, все значения соответствуют полностью заряженной батарее и температуре окружающей среды 23 ± 3 °C, в соответствии со спецификациями CIPA (Camera and Imaging Products Association; Ассоциация производителей фотокамер и устройств обработки изображений).
- ¹ Фактический срок действия батареи зависит от таких факторов как интервал между снимками, длительность отображения снимков и меню.
 - ² Размер отдельных файлов с видеозаписями не может превышать 4 Гб или 29 минут. Запись может прекратиться до достижения этих предельных значений, если повышается температура фотокамеры.

Литий-ионная аккумуляторная батарея EN-EL12

Тип	Литий-ионная аккумуляторная батарея
Номинальные параметры	Постоянный ток 3,7 В, 1 050 мАч
Рабочая температура	0 °C–40 °C
Габаритные размеры (Ш x В x Г)	Прибл. 32 x 43,8 x 7,9 мм
Масса	Прибл. 22,5 г

Сетевое зарядное устройство EN-71P

Номинальные входные параметры	Переменный ток 100–240 В, 50/60 Гц, MAX 0.2 А
Номинальные выходные параметры	Постоянный ток 5,0 В, 1,0 А
Рабочая температура	0 °C–40 °C
Габаритные размеры (Ш x В x Г)	Прибл. 55 x 22 x 54 мм (без сетевого переходника)
Масса	Прибл. 48 г (без сетевого переходника)

- Компания Nikon не несет ответственности за возможные ошибки в этом руководстве.
- Внешний вид изделия и его технические характеристики могут быть изменены без предварительного уведомления.

Рекомендованные карты памяти

В данной фотокамере рекомендуется использовать следующие проверенные и рекомендованные карты памяти типа Secure Digital (SD).

- Для записи видеороликов рекомендуются карты памяти, имеющие класс скорости SD не ниже 6. Если используется карта памяти с меньшим классом скорости, запись видеоролика может внезапно прерываться.

	Карта памяти SD	Карта памяти SDHC	Карта памяти SDXC
SanDisk	2 Гб	4 Гб, 8 Гб, 16 Гб, 32 Гб	64 Гб, 128 Гб
TOSHIBA	–	4 Гб, 8 Гб, 16 Гб, 32 Гб	64 Гб
Panasonic	2 Гб	4 Гб, 8 Гб, 16 Гб, 32 Гб	64 Гб
Lexar	–	4 Гб, 8 Гб, 16 Гб, 32 Гб	64 Гб, 128 Гб

- Для получения дополнительных сведений об указанных выше картах обратитесь к изготовителю. Мы не можем гарантировать эффективную работу фотокамеры с картами памяти, которые выпущены другими изготовителями.
- Если вы используете устройство для чтения карт, убедитесь в том, что оно совместимо с картой памяти.

Сведения о товарных знаках

- Windows - это зарегистрированный товарный знак или товарный знак Microsoft Corporation в США и/или других странах.
- Adobe, логотип Adobe и обозначение Reader - это товарные знаки или зарегистрированные товарные знаки Adobe Systems Incorporated в США и/или других странах.
- Логотипы SDXC, SDHC и SD - это товарные знаки SD-3C, LLC.



- PictBridge - это товарный знак.
- HDMI, логотип HDMI и обозначение High-Definition Multimedia Interface - это товарные знаки или зарегистрированные товарные знаки HDMI Licensing LLC.

HDMI

- Wi-Fi и логотип Wi-Fi - это товарные знаки или зарегистрированные товарные знаки Wi-Fi Alliance.
- Android и Google Play - это товарные знаки или зарегистрированные товарные знаки Google, Inc.
- N-Mark - это товарный знак или зарегистрированный товарный знак NFC Forum, Inc. в США и/или других странах.
- Все другие торговые наименования, приводимые в настоящем руководстве и в другой документации, которая поставляется вместе с изделиями компании Nikon, являются товарными знаками или зарегистрированными товарными знаками своих владельцев.

AVC Patent Portfolio License

Данный продукт имеет лицензию AVC Patent Portfolio License для личного и некоммерческого использования клиентом в целях (i) кодирования видео в соответствии со стандартом AVC ("видеосодержимое AVC") и/или (ii) декодирования видеосодержимого AVC, закодированного клиентом в рамках личной и некоммерческой деятельности и/или полученного от поставщика видеосодержимого, имеющего лицензию на предоставление видеосодержимого AVC. Эта лицензия не распространяется на любое другое использование, а также не подразумевается для такого использования. Дополнительную информацию можно получить в MPEG LA, L.L.C.

См. <http://www.mpegla.com>.

Лицензия FreeType (FreeType2)

На некоторые части данного программного обеспечения распространяется авторское право © 2012 Проект FreeType (<http://www.freetype.org>). Все права защищены.

Лицензия MIT (HarfBuzz)

На некоторые части данного программного обеспечения распространяется авторское право © 2015 Проект HarfBuzz (<http://www.freedesktop.org/wiki/Software/HarfBuzz>). Все права защищены.

ЛИЦЕНЗИОННОЕ СОГЛАШЕНИЕ С ПОЛЬЗОВАТЕЛЕМ В ОТНОШЕНИИ ДАННЫХ КАРТ И ДАННЫХ НАЗВАНИЙ РАСПОЛОЖЕНИЙ

Данные карт и данные названий расположений, хранящиеся в этой цифровой фотокамере ("Данные"), предоставляются только для личного, внутреннего использования, а не для перепродажи. Эти данные защищены законом об авторском праве, и их использование регулируется следующими условиями и положениями в рамках соглашения, заключаемого между вами и корпорацией Nikon Corporation ("Nikon") и ее лицензиарами (включая их лицензиаров и поставщиков).

Условия и положения

Только для личного использования. Вы обязуетесь и получаете право использовать эти Данные вместе с этой цифровой фотокамерой и данными изображений, снятых этой цифровой фотокамерой, исключительно в личных, некоммерческих целях, но не для предоставления услуг, режима разделения времени или в иных аналогичных целях.

Соответственно, однако учитывая ограничения, изложенные в следующих параграфах, вы обязуетесь не воспроизводить, не копировать, не изменять, не декомпилировать, не деассемблировать и не осуществлять вскрытие технологии любой части этих Данных любым способом, а также не передавать и не распространять их в любой форме и для любых целей за исключением случаев, предусмотренных обязательными законодательными нормами.

Ограничения. За исключением случаев предоставления вам корпорацией Nikon конкретных прав, и не ограничивая положений предыдущего параграфа, вы не имеете права использовать эти Данные (а) с любыми продуктами, системами или приложениями, установленными или иным образом подключенными к или связываемыми с транспортными средствами, поддерживающими навигацию, определение расположения, экспедирование, прокладку маршрута в режиме реального времени, управление перевозками или аналогичные функции; (б) с (или для взаимодействия с) любыми устройствами определения местоположения либо мобильными или беспроводными и компьютерными устройствами, включая в том числе сотовые телефоны, КПК, пейджеры и PDA.

Предупреждение. Данные могут содержать неточную или неполную информацию в связи с течением времени, изменяющимися обстоятельствами, используемыми источниками и особенностями сбора комплексных географических данных, которые могут привести к получению неправильных результатов.

Отсутствие гарантий. Данные предоставляются вам "как есть" и риск их использования лежит на вас. Корпорация Nikon и ее лицензиары (а также их лицензиары и поставщики) не дают никаких гарантий, заверений или обязательств, явно выраженных или подразумеваемых, возникающих в силу закона или иным образом, включая в том числе гарантии в отношении содержания, качества, точности, полноты, эффективности, надежности, пригодности для определенных целей, полезности, использования или результатов, получаемых на основании этих Данных, а также в отношении бесперебойного и безошибочного доступа к Данным и серверу.

Отказ от гарантии. КОРПОРАЦИЯ NIKON И ЕЕ ЛИЦЕНЗИАРЫ (ВКЛЮЧАЯ ИХ ЛИЦЕНЗИАРОВ И ПОСТАВЩИКОВ) НЕ ДАЮТ НИКАКИХ ГАРАНТИЙ, ЯВНО ВЫРАЖЕННЫХ ИЛИ ПОДРАЗУМЕВАЕМЫХ, КАЧЕСТВА, ПРОИЗВОДИТЕЛЬНОСТИ, ТОВАРНОЙ ПРИГОДНОСТИ, ПРИМЕНИМОСТИ ДЛЯ ОПРЕДЕЛЕННОЙ ЦЕЛИ ИЛИ НАРУШЕНИЯ ПРАВ НА ИНТЕЛЛЕКТУАЛЬНУЮ СОБСТВЕННОСТЬ. Законодательства некоторых штатов, территорий и государств запрещают исключение определенных гарантий, в таком случае вышеуказанные исключения могут к вам не применяться.

Исключение ответственности. КОРПОРАЦИЯ NIKON И ЕЕ ЛИЦЕНЗИАРЫ (ВКЛЮЧАЯ ИХ ЛИЦЕНЗИАРОВ И ПОСТАВЩИКОВ) НЕ НЕСУТ ПЕРЕД ВАМИ ОТВЕТСТВЕННОСТИ В ОТНОШЕНИИ ЛЮБЫХ ИСКОВ, ТРЕБОВАНИЙ ИЛИ СУДЕБНЫХ ПРОЦЕССОВ, НЕЗАВИСИМО ОТ ХАРАКТЕРА ИЛИ ПРИЧИНЫ ТАКИХ ИСКОВ, ТРЕБОВАНИЙ ИЛИ СУДЕБНЫХ ПРОЦЕССОВ, ЗАЯВЛЯЮЩИХ О ПРИЧИНЕНИИ УБЫТКА, УЩЕРБА ИЛИ ВРЕДА, ПРЯМОГО ИЛИ НЕПОСРЕДСТВЕННОГО, КОТОРЫЙ МОЖЕТ ВОЗНИКАТЬ В РЕЗУЛЬТАТЕ ИСПОЛЬЗОВАНИЯ ИНФОРМАЦИИ ИЛИ ВЛАДЕНИЯ ЕЮ; А ТАКЖЕ ОТНОСИТЕЛЬНО УПУЩЕННОЙ ВЫГОДЫ И ДОХОДОВ, НЕЗАКЛЮЧЕНИЯ КОНТРАКТОВ ИЛИ ПОТЕРИ СБЕРЕЖЕНИЙ И ЛЮБЫХ ДРУГИХ ПРЯМЫХ, КОСВЕННЫХ, СПЕЦИАЛЬНЫХ ИЛИ ОПОСРЕДОВАННЫХ УБЫТКОВ, ВОЗНИКАЮЩИХ В СВЯЗИ С ИСПОЛЬЗОВАНИЕМ ИЛИ НЕСПОСОБНОСТЬЮ ИСПОЛЬЗОВАТЬ ЭТУ ИНФОРМАЦИЮ, ОШИБКАМИ В ДАННЫХ ИЛИ НАРУШЕНИЕМ ЭТИХ УСЛОВИЙ ИЛИ ПОЛОЖЕНИЙ, БУДЬ ТО ИСК, ВЫТЕКАЮЩИЙ ИЗ ДОГОВОРА, ГРАЖДАНСКИЙ ИСК ПО ВОЗМЕЩЕНИЮ ВРЕДА ИЛИ НА ОСНОВАНИИ ГАРАНТИИ, ДАЖЕ ЕСЛИ КОРПОРАЦИЯ NIKON ИЛИ ЕЕ ЛИЦЕНЗИАРЫ БЫЛИ ПРЕДУПРЕЖДЕНЫ О ВОЗМОЖНОСТИ ВОЗНИКНОВЕНИЯ ТАКИХ УБЫТКОВ. Законодательства некоторых штатов, территорий и государств запрещают определенные исключения ответственности или ограничения ущерба, в таком случае вышеуказанные исключения могут к вам не применяться.

Экспортный контроль. Вы обязуетесь экспортировать из любых регионов любые элементы Данных или любые их прямые производные только при наличии и в соответствии с положениями необходимых лицензий и утверждений в рамках применимых законов, норм и правил экспортного законодательства, включая в том числе законы, нормы и правила, регламентируемые Управлением по контролю за иностранными активами Министерства торговли США и Бюро промышленности и безопасности Министерства торговли США. В тех случаях, когда какие-либо положения, правила и нормы экспортного законодательства не позволяют компании Nikon и ее лицензиарам выполнить их обязательства по предоставлению и распределению Данных, такое неисполнение следует признать оправданным и не рассматривать в качестве нарушения настоящего Соглашения.

Полнота соглашения. Настоящие условия и положения представляют собой полное соглашение между корпорацией Nikon (и ее лицензиарами, включая их лицензиаров и поставщиков) и вами относительно его предмета и заменяет собой целиком и полностью любые и все письменные и устные соглашения, существовавшие между нами ранее в отношении такого предмета.

Регулирующее законодательство. Вышеуказанные условия и положения подлежат регулированию законами Японии без учета (i) их коллизионных норм или (ii) Конвенции ООН о договорах международной купли-продажи товаров, которая явно исключается; при условии, что в случае, если законы Японии не будут считаться применимыми к данному Соглашению по любой причине в стране, где вы получили Данные, настоящее соглашение подлежит регулированию законами той страны, где вы получили Данные. Вы обязуетесь подчиняться юрисдикции Японии по всем спорам, искам и судебным процессам, возникающим в связи или в результате использования Данных, предоставляемых вам в рамках данного соглашения.

Government End Users. If the Data supplied by HERE is being acquired by or on behalf of the United States government or any other entity seeking or applying rights similar to those customarily claimed by the United States government, the Data is a "commercial item" as that term is defined at 48 C.F.R. ("FAR") 2.101, is licensed in accordance with the End-User Terms under which this Data was provided, and each copy of the Data delivered or otherwise furnished shall be marked and embedded as appropriate with the following "Notice of Use," and shall be treated in accordance with such Notice:

NOTICE OF USE
CONTRACTOR (MANUFACTURER/ SUPPLIER) NAME:
HERE
CONTRACTOR (MANUFACTURER/ SUPPLIER) ADDRESS:
425 West Randolph Street, Chicago, Illinois 60606
This Data is a commercial item as defined in
FAR 2.101 and is subject to the End-User
Terms under which this Data was provided.
© 2014 HERE - All rights reserved.

If the Contracting Officer, federal government agency, or any federal official refuses to use the legend provided herein, the Contracting Officer, federal government agency, or any federal official must notify HERE prior to seeking additional or alternative rights in the Data.

Уведомления, относящиеся к владельцам авторских прав на лицензируемое программное обеспечение

- Данные карт и названий расположений для Японии



© 2014 ZENRIN CO., LTD. All rights reserved.

Эта служба использует данные карт и достопримечательностей компании ZENRIN CO., LTD.

"ZENRIN" is a registered trademark of ZENRIN CO., LTD.

- Данные карт и названий расположений для прочих стран (кроме Японии)

here

Maps for Life

© 1987-2014 HERE

All rights reserved.

Austria: © Bundesamt für Eich- und Vermessungswesen

Belgium: © - Distribution & Copyright CIRB

Croatia/Cyprus/Estonia/Latvia/Lithuania/Moldova/Poland/Slovenia/Ukraine: © EuroGeographics

Denmark: Contains data that is made available by the Danish Geodata Agency (FOT) Retrieved by HERE 01/2014

Finland: Contains data from the National Land Survey of Finland Topographic Database 06/2012. (Terms of Use available at http://www.maanmittauslaitos.fi/en/NLS_open_data_licence_version1_20120501).

Contains data that is made available by Itella in accordance with the terms available at http://www.itella.fi/liitteen/palvelutjatuotteet/yhteystietopalvelut/uusi_postal_code_services_service_description_and_terms_of_use.pdf.

Retrieved by HERE 09/2013

France: source: © IGN 2009 – BD TOPO ®

Germany: Die Grundlagendaten wurden mit Genehmigung der zuständigen Behörden entnommen

Contains content of „BayrischeVermessungsverwaltung – www.geodaten.bayern.de“, licensed in accordance with <http://creativecommons.org/licenses/by/3.0/legalcode>

Contains content of „LGL, www.lgl-bw.de“, licensed in accordance with <http://creativecommons.org/licenses/by/3.0/legalcode>

Contains content of „Stadt Köln – offenedaten-koeln.de“, licensed in accordance with <http://creativecommons.org/licenses/by/3.0/legalcode>

Contains Content of „Geoportal Berlin / ATKIS® Basis-DLM“, licensed in accordance with

<http://www.stadtentwicklung.berlin.de/geoinformation/download/nutzlll.pdf>

Contains Content of „Geoportal Berlin / Karte von Berlin 1:5000 (K5-Farbausgabe)“, licensed in accordance with

<http://www.stadtentwicklung.berlin.de/geoinformation/download/nutzlll.pdf>

Great Britain: Contains Ordnance Survey data © Crown copyright and database right 2010

Contains Royal Mail data © Royal Mail copyright and database right 2010

Greece: Copyright Geomatics Ltd.

Italy: La Banca Dati Italiana è stata prodotta usando quale riferimento anche cartografia numerica ed al tratto prodotta e fornita dalla Regione Toscana.

Contains data from Trasporto Passeggeri Emilia-Romagna- S.p.A.

Includes content of Comune di Bologna licensed under <http://creativecommons.org/licenses/by/3.0/legalcode> and updated by licensee July 1, 2013.

Includes content of Comune di Cesena licensed under <http://creativecommons.org/licenses/by/3.0/legalcode> and updated by licensee July 1, 2013.

Includes contents of Ministero della Salute, and Regione Sicilia, licensed under <http://www.fornezit.it/iodl/> and updated by licensee September 1, 2013.

Includes contents of Provincia di Enna, Comune di Torino, Comune di Pisa, Comune di Trapani, Comune di Vicenza, Regione Lombardia, Regione Umbria, licensed under <http://www.dati.gov.it/iodl/2.0/> and updated by licensee September 1, 2013.

Includes content of GeoforUs, licensed in accordance with <http://creativecommons.org/licenses/by/3.0/legalcode>.

Includes content of Comune di Milano, licensed under <http://creativecommons.org/licenses/by/2.5/it/legalcode> and updated by licensee November 1, 2013.

Includes content of the "Comunità Montana della Carnia", licensed under <http://www.dati.gov.it/iodl/2.0/> and updated by licensee December 1, 2013.

Includes content of "Agenzia per la mobilità" licensed under <http://creativecommons.org/licenses/by/3.0/legalcode> and updated by licensee January 1, 2014.

Includes content of Regione Sardegna, licensed under <http://www.dati.gov.it/iodl/2.0/> and updated by licensee May 1, 2014.

Includes content of CISIS, licensed under <http://creativecommons.org/licenses/by/2.5/legalcode>.

Norway: Copyright © 2000; Norwegian Mapping Authority

Includes data under the Norwegian licence for Open Government data (NLOD), available at <http://data.norge.no/nlod/en/1.0>

Contains information copyrighted by © Kartverket, made available in accordance with <http://creativecommons.org/licenses/by/3.0/no/>.

Contains data under the Norwegian licence for Open Government data (NLOD) distributed by Norwegian Public Roads Administration (NPRA)

Portugal: Source: IgeoE – Portugal

Spain: Información geográfica propiedad del CNIG

Contains data that is made available by the Generalitat de Catalunya Government in accordance with the terms available at http://www.gencat.cat/web/eng/avis_legal.htm. Retrieved by HERE 05/2013.

Contains content of Centro Municipal de Informatica – Malaga, licensed in accordance with <http://creativecommons.org/licenses/by/3.0/legalcode>.

Contains content of Administración General de la Comunidad Autónoma de Euskadi, licensed in accordance with <http://creativecommons.org/licenses/by/3.0/legalcode>

Contains data made available by the Ayuntamiento de Santander, licensed in accordance with <http://creativecommons.org/licenses/by/3.0/es/legalcode.es>

Contains data of Ajuntament de Sabadell, licensed per <http://creativecommons.org/licenses/by/3.0/legalcode>, updated 4/2013

Sweden: Based upon electronic data © National Land Survey Sweden.

Contains public data, licensed under Go Open v1.0, available at <http://data.goteborg.se/goopen/Avtal%20GoOpen%201.0.0.pdf>

Switzerland: Topografische Grundlage: © Bundesamt für Landestopographie

United Kingdom: Contains public sector information licensed under the Open Government Licence v1.0 (see for the license <http://www.nationalarchives.gov.uk/doc/open-government-licence/>)

Adapted from data from the office for National Statistics licensed under the Open Government Licence v.1.0

Canada: This data includes information taken with permission from Canadian authorities, including © Her Majesty, © Queen's Printer for Ontario, © Canada Post, GeoBase®, © Department of Natural Resources Canada. All rights reserved.

Mexico: Fuente: INEGI (Instituto Nacional de Estadística y Geografía.)

United States: ©United States Postal Service® 2013. Prices are not established, controlled or approved by the United States Postal Service®. The following trademarks and registrations are owned by the USPS: United States Postal Service, USPS, and ZIP+4.

Includes data available from the U.S. Geological Survey.

Australia: Copyright. Based on data provided under license from PSMA Australia Limited (www.pasma.com.au). Product incorporates data which is © 2013 Telstra Corporation Limited, Intelematics Australia Pty Ltd and HERE International LLC.

Nepal: Copyright © Survey Department, Government of Nepal.

Sri Lanka: This product incorporates original source digital data obtained from the Survey Department of Sri Lanka

© 2009 Survey Department of Sri Lanka

The data has been used with the permission of the Survey Department of Sri Lanka

Israel: © Survey of Israel data source

Jordan: © Royal Jordanian Geographic Centre.

Mozambique: Certain Data for Mozambique provided by Cenacarta © 2013 by Cenacarta

Nicaragua: The Pacific Ocean and Caribbean Sea maritime borders have not been entirely defined.

Northern land border defined by the natural course of the Coco River (also known as Segovia River or Wangki River) corresponds to the source of information available at the moment of its representation.

Réunion: source: © IGN 2009 - BD TOPO ®

Ecuador: INSTITUTO GEOGRAFICO MILITAR DEL ECUADRO

AUTORIZACION N° IGM-2011-01- PCO-01 DEL 25 DE ENERO DE 2011

Guadeloupe: source: © IGN 2009 - BD TOPO ®

Guatemala: Aprobado por el INSTITUTO GEOGRAFICO NACIONAL – Resolución del IGN No 186-2011

French Guiana: source: © IGN 2009 - BD TOPO ®

Martinique: source: © IGN 2009 - BD TOPO ®

Алфавитный указатель

СИМВОЛЫ

Режим Авто 13, 20, 22

SCENE Сюжетный режим..... 23

A Автоматический режим с приоритетом диафрагмы 31, 33

S Автоматический режим с приоритетом выдержки 31, 33

Режим коротких видеороликов..... 28

P Программируемый автоматический режим 31, 33

Режим интеллектуального портрета 25

M Ручной режим..... 31, 33

Режим просмотра 18

Режим списка по дате 23

T (Телескопическое положение)..... 17

W (Широкоугольное положение) 17

Увеличение при просмотре 18, 21

Просмотр уменьшенных изображений 18, 22

Справка..... 24

Режим вспышки 35

Автоспуск..... 37

Режим макросъемки..... 39

Коррекция экспозиции..... 41, 43

Кнопка Wi-Fi..... 2, 56, 50, 52

Кнопка просмотра..... 2, 18

Кнопка карты 2, 55, 35, 38

Кнопка (запись видео) 2, 20, 43

Кнопка применения выбора 2

MENU Кнопка меню 2, 47, 49, 51, 52, 54

Кнопка удаления..... 2, 19, 25

Маркировка N-Mark 1, 51, 52

D
D-Lighting 52, 27

E
EH-71P 18
EN-EL12 18

H
HDMI-кабель 58, 53
HDR..... 6

N
NFC 1, 51, 52
Nikon Transfer 2 59

P
PictBridge..... 58, 54























































U
USB-кабель..... 8, 58, 54, 58

V
ViewNX 2 58

W
Wireless Mobile Utility 56, 50

A
Авт. реж. с ум. эф. "кр. глаз" 36
Авто выкл. 15, 54, 102
Авто с фикс. диап. 68
Автоматическая вспышка 36
Автоматический выбор сюжета 23, 3

Автоматический режим с приоритетом выдержки..... 31, 33

- Автоматический режим с приоритетом диафрагмы..... 31, 33
- Автоспуск..... 37
- Автоспуск для портрета питомца..... 7
- Автофокусировка
..... 50, 51, , , , 80
- АФ с обнаруж. объекта
..... 50, , 70
- АФ-помощь..... 54, 101
- Б**
- Баланс белого..... 49, 62
- Батарея..... 7, 8, 12, 18
- Беспроводная сеть LAN
..... 56, , 93
- Блокировка фокусировки..... 19
- Буфер предв. съемки..... 65, 67
- Быстрая обработка..... 52, 27
- Быстрые эффекты..... 18, 26
- В**
- Ввод текстов..... 94
- Ведение объекта..... 70, 71
- Версия прошивки..... 54, 105
- Видео HS..... 51, 76, 78
- Видео VR..... 51, 81
- Внутренняя память..... 7
- Восст. наст-ки по ум..... 94
- Вспомогательная подсветка АФ..... 1
- Вспышка..... 1, 35, 62
- Выбор снимков..... 53
- Выборочный цвет ..... 8
- Выдержка..... 17, 31, 20
- Выключатель питания/индикатор включения питания..... 1, 11
- Вычислить расстояние..... 89
- Г**
- Географические объекты (POI)
..... 34, 90
- Гистограмма..... 41
- “Глянцевое” ретушир..... 25, 52, 28
- Гнездо для карты памяти..... 7
- Громкость..... 47
- Д**
- Дата и время..... 11, 54, 95
- Диафрагма..... 17, 31
- Динамик..... 2
- Диск выбора режимов..... 1, 13, 20
- Диск управления..... 1, 31
- Дневной свет..... 62
- Дополнительные принадлежности
..... 112
- Е**
- Еда ..... 23, 5
- Единицы изменения расстояния..... 88
- Единообр. маркировки..... 54, 105
- З**
- Загрузить с камеры..... 52, 93
- Закат ..... 23
- Замер экспозиции..... 64
- Запись видеороликов..... 20, 43
- Запись видеороликов в замедленном темпе..... 51, 76, 78
- Заполняющая вспышка..... 36
- Зарядка от ПК..... 54, 104
- Зарядное устройство..... 9, 112
- Защелка батареи..... 7
- Защита..... 52, 84
- Звук затвора..... 73, 102
- Звук кнопки..... 102
- Зона фокусировки..... 14
- Зум..... 17

И	
Имя файла.....	111
Индикатор внутренней памяти.....	3, 5, 13
Индикатор уровня заряда батареи.....	13
Индикатор фокусировки.....	3, 14
Индикаторная лампа автоспуска.....	1, 38
Индикаторная лампа вспышки.....	2, 16
Индикаторная лампа зарядки.....	2, 8
Интерв. видео	23,
Интервал.....	73
Информация о фото.....	54, 97

К	
Кадрирование.....	21, 31
Карта памяти.....	5, 19
Карта памяти SD.....	5, 19
Качество изображ.....	49, 60
Кнопка Wi-Fi.....	2, 56, 50, 52
Контр. монохр. изоб.	8
Копия изображения.....	52, 85
Коррекция экспозиции.....	25, 41, 43
Креативный ползунок.....	40
Кросспроцесс	8
Крышка батарейного отсека.....	7, 112
Крышка батарейного отсека/гнезда для карты памяти.....	2, 7
Крышка объектива.....	1
Крышка разъема.....	1, 8, 57
Крышка разъема питания.....	2, 112

Л	
Лампа дн. света.....	62
Летнее время.....	11, 12, 95
Литий-ионная аккумуляторная батарея.....	18

М	
Макро	23, 5
Маркировка N-Mark.....	1, 51, 52
Медленная синхронизация.....	36

Меню "Интеллект. портрет".....	47, 73
Меню видео.....	47, 51, 75
Меню настройки.....	54, 95
Меню просмотра.....	47, 52, 82
Меню съемки.....	47, 49, 62
Меню функций Wi-Fi.....	47, 50, 93
Метка для выгр. Wi-Fi.....	52, 52, 82
Микро-разъем HDMI.....	1, 57
Микрофон (стереофонический).....	1
Монитор.....	2, 3, 10, 6
Мульти-selector.....	2, 18, 21, 47
Мягкий SOFT	8

Н	
Нажатие до конца.....	17
Нажатие наполовину.....	17
Настройка звука.....	54, 102
Настройка часов с использованием спутниковых данных.....	91
Настройки безопасности.....	51, 93
Настройки монитора.....	54, 97
Насыщенность.....	25, 42
Непрерывная съемка на высокой скорости.....	65
Непрерывный.....	49, 65
Непрерывный АФ.....	51, 72, 80
Ностальгическая сепия SEPIA	8
Ночной пейзаж	23, 5
Ночной портрет	23, 4

О	
Облачно.....	62
Объектив.....	1, 6, 15
Оптический зум.....	17
Освещение сзади	23, 6
Оставшееся время записи видео.....	43, 44
Отслеж. моргания.....	50, 74

П	
Параметры.....	93
Параметры видео.....	51, 75
Пейзаж	23
Печать.....	58, 55, 56
ПК.....	58, 58
Пляж	23
Повернуть снимок.....	52, 84
Поворотный мультиселектор	
.....	2, 18, 21, 47
Подавл. красных глаз.....	36
Подавл. шумов от ветра.....	51, 81
Подавление вибраций	
.....	51, 54, 81, 100
Подавление эффекта “красных глаз”	
.....	52, 28
Покадровая АФ.....	51, 72, 80
Покадровый	49, 65
Показ карт.....	35, 38
Показ карты.....	35, 38
Показ слайдов.....	52, 83
Полнокадровый просмотр.....	18, 21
Поп POP	8
Портрет	23
Портрет питомца	23, 7
Праздник/в помещ.	23, 4
Предвар. фокусировка.....	50, 72
Принтер.....	58, 54
Приоритет лица	
.....	51, 16, 69, 79
Программируемый автоматический режим.....	31, 33
Просмотр.....	18
Просмотр журнала.....	42
Просмотр календаря.....	22
Просмотр простой панорамы.....	13
Просмотр руч. экспоз.....	50, 72
Просмотр снимка	54, 97
Просмотр уменьшенных изображений	
.....	18, 22
Простая панорама	23, 11
Проушина для ремня фотокамеры.....	iii, 1
Прямая печать.....	58, 54
Р	
Размер изображения	49, 61
Разница во времени.....	95
Разъем микро-USB.....	1, 8, 57
Распознавание лиц.....	16
Редактирование видеороликов	
.....	47, 48
Редактирование снимков.....	26
Режим Авто.....	13, 20, 22
Режим автофокуса	
.....	50, 51, 72, 80
Режим вспышки.....	35, 36
Режим зоны АФ.....	50, 51, 69, 79
Режим интеллектуального портрета.....	25
Режим коротких видеороликов.....	28
Режим макросъемки.....	39
Режим просмотра.....	18
Режим списка по дате.....	23
Режим съемки.....	20
Режим экспозиции.....	31
Ремень	iii
Ручная настройка	63
Ручной режим	31, 33
Рычажок зуммирования.....	1, 17
С	
Сброс всех знач.....	54, 105
Свойства отображаемой последовательности.....	53, 86

- Сетевой блок питания 8, 57, 📷112, 🌞4, 🌞18
 Смягчение тона кожи.... 25, 📷17, 📷29
 Снег 🌨️ 23
 Собств. фотоколлаж 27, 50, 📷73
 Соединение со смарт-устройствами 📷50, 📷93
 Создание журнала 📷39
 Специальн. эффекты 📷 23, 📷8
 Спорт 🏃 23, 📷4
 Справка..... 24
 Спусковая кнопка затвора..... 1, 14, 17
 Стандартная вспышка 36
 Сумерки/рассвет 🌅 23
 Съемка 13, 20
 Сюжетный режим..... 20, 23, 📷3
- Т**
 Таймер улыбки 26
 Текущие настройки..... 📷94
 Телевизор 58, 📷53
 Телескопическое положение 17
 Тон..... 42
- У**
 Увеличение 17
 Увеличение при просмотре..... 18, 📷21
 Удалить 19, 📷25
 Уменьшение 17
 Уменьшить снимок..... 52, 📷30
 Установка 📷58
- Ф**
 Файл A-GPS..... 📷87
 Фейерверк 🎆 23, 📷6
 Фокусировка 50, 51, 📷16, 📷69, 📷79
 Формат бумаги 📷55, 📷56
 Формат даты..... 11, 📷95
 Форматирование 7, 54, 📷103
 Форматирование внутренней памяти 54, 📷103
 Форматирование карт памяти 7, 54, 📷103
 Форматирование карты памяти 7, 54, 📷103
 Форматирование памяти 54, 📷103
 Фотография VR..... 54, 📷100
 Фотосъемка в процессе записи видеороликов 📷46
 Функции информации о местоположении 📷87
 Функции, которые невозможно использовать одновременно 44
- Ц**
 Цифровой зум 17, 54, 📷101
- Ч**
 Ч.к.при видеосъем. 51, 📷82
 Часовой пояс 12, 📷95
 Часовой пояс и дата 11, 54, 📷95
 Число оставшихся кадров..... 13, 📷60
 Число снимков..... 📷73
 Чувствительность 49, 📷68
- Ш**
 Широкоугольное положение 17
 Штмп с датой 54, 📷99
 Штативное гнездо 2, 🌞18
- Э**
 Электронный компас 📷91
 Эфф. игруш. камеры 1 📷1 📷8
 Эфф. игруш. камеры 2 📷2 📷8
- Я**
 Язык/Language..... 54, 📷103
 Яркость..... 54, 📷97

Данное руководство не может быть воспроизведено в любой форме целиком или частично (за исключением краткого цитирования в статьях или обзорах) без письменного разрешения компании NIKON.

NIKON CORPORATION

© 2015 Nikon Corporation



FX5A01(1D)
6MN5201D-01