



Руководство пользователя

WB110

Выберите
тему

Настоящее руководство пользователя содержит подробные инструкции по использованию вашей камеры. Пожалуйста, внимательно прочтите данное руководство.

Общие вопросы	Краткий справочник	Содержание
Основные функции	Расширенные функции	Параметры съемки
Просмотр и редактирование	Настройки	Приложения
Указатель		

Сведения о безопасности

Чтобы предотвратить опасные ситуации и эффективно использовать возможности камеры, всегда соблюдайте следующие рекомендации и меры предосторожности.



Предостережение — ситуации, которые могут привести к травмированию пользователя или окружающих.

Не разбирайте камеру и не пытайтесь ее отремонтировать самостоятельно.

Несоблюдение этого требования может привести к поражению электрическим током или повреждению камеры.

Не используйте камеру вблизи легковоспламеняющихся и взрывоопасных газов и жидкостей.

Несоблюдение этого требования может привести к возникновению пожара или к взрыву.

Не помещайте легковоспламеняющиеся материалы внутрь камеры и не храните такие материалы вблизи камеры.

Это может привести к пожару или поражению электрическим током.

Не прикасайтесь к камере мокрыми руками.

Несоблюдение этого требования может привести к поражению электрическим током.

Берегите зрение людей и животных во время съемки.

Не используйте вспышку в непосредственной близости (менее 1 м) от людей и животных. Это может вызвать временное или необратимое повреждение зрения.

Храните камеру в месте, недоступном для маленьких детей и домашних животных.

Следите за тем, чтобы камера и ее аксессуары были недоступны для маленьких детей и животных. Проглатывание мелких деталей может привести к удушью или серьезной травме. Кроме того, опасность для здоровья могут представлять движущиеся детали и аксессуары.

Нельзя подвергать камеру продолжительному воздействию прямых солнечных лучей или высокой температуры.

Продолжительное воздействие солнца или экстремальных температур может вызвать необратимое повреждение внутренних компонентов камеры.

Не накрывайте камеру одеялом или тканью.

Перегрев камеры может привести к ее повреждению или к возникновению пожара.

При попадании в камеру жидкостей и посторонних предметов немедленно отсоедините все источники питания, а затем обратитесь в сервисный центр Samsung.



Предупреждение — ситуации, которые могут привести к повреждению камеры или другого оборудования.

Если камера не будет использоваться в течение продолжительного времени, необходимо вынуть аккумуляторные батареи.

Если этого не сделать, со временем они могут протечь или подвергнуться коррозии, вызвав серьезное повреждение камеры.

Используйте только подлинные, рекомендованные производителем батареи. Не допускайте повреждения и перегрева батареи.

Несоблюдение этого требования может привести к возникновению пожара или к травмам.

Используйте только одобренные Samsung батареи, кабели и аксессуары.

- Использование неодобренных батарей, кабелей и аксессуаров может привести к взрыву батареи, повреждению камеры или получению травм.
- Samsung не несет ответственности за повреждения и травмы, связанные с использованием неодобренных батарей, кабелей или аксессуаров.

Не используйте аккумуляторные батареи не по прямому назначению.

Несоблюдение этого требования может привести к возникновению пожара или к поражению электрическим током.

Не касайтесь вспышки при ее срабатывании.

Вспышка при срабатывании очень горячая и может вызвать ожог.

Несоблюдение этого требования может привести к повреждению камеры.

Это может привести к повреждению экрана или внутренних деталей камеры.

При подключении кабелей и сетевого адаптера, а также при установке аккумуляторной батареи и карты памяти соблюдайте осторожность.

Приложение чрезмерных усилий, неправильное подключение кабелей, неверная установка аккумуляторной батареи или карты памяти могут привести к повреждению портов, разъемов и аксессуаров.

Храните карты с магнитными полосами вдали от камеры.

Хранящаяся на карте информация может быть повреждена или удалена.

Не используйте неисправные батареи и карты памяти.

Несоблюдение этого требования может привести к поражению электрическим током, неисправности камеры или возникновению пожара.

Не помещайте камеру около магнитных полей.

В противном случае в работе камеры могут возникать сбои.

Не пользуйтесь фотокамерой с поврежденным ЖК дисплеем.

Если стеклянный или акриловый ЖК дисплей разбит или треснул, обратитесь в Сервисный центр Самсунг.

Проверяйте исправность камеры перед использованием.

Изготовитель не несет ответственности за утрату файлов или ущерб, вызванный неполадками в работе камеры или ее неправильным использованием.

Необходимо подключить узкий штекер USB-кабеля к разъему камеры.

При неправильном подключении кабеля могут повредиться файлы. Изготовитель не несет ответственности за потерю данных.

Сведения об авторских правах

- Microsoft Windows и эмблема Windows — зарегистрированные товарные знаки Microsoft Corporation.
- Mac и Apple App Store являются зарегистрированными товарными знаками Apple Corporation.
- HDMI, эмблема HDMI и термин HDMI (High Definition Multimedia Interface, мультимедийный интерфейс высокой четкости) — товарные знаки или зарегистрированные товарные знаки компании HDMI Licensing LLC.
- Товарные знаки и торговые марки, упомянутые в данном руководстве, являются собственностью соответствующих владельцев.



- Если какие-либо функции камеры будут усовершенствованы, ее характеристики и содержание данного руководства могут быть изменены без предварительного уведомления.
- Используйте камеру ответственно и соблюдайте все законы и правила относительно ее использования.
- Запрещается повторное использование или распространение какой-либо части данного руководства без предварительного разрешения.

Структура руководства пользователя

Основные функции	13
В этой главе описывается расположение элементов управления камеры, значки и основные функции съемки.	
Расширенные функции	37
В этом разделе описывается выбор режимов фото- и видеосъемки.	
Параметры съемки	53
В этом разделе описывается настройка параметров в режиме съемки.	
Просмотр и редактирование	75
Узнайте, как просматривать и редактировать снимки и видео. Также из нее вы узнаете, как подключать камеру к компьютеру и телевизору.	
Настройки	98
Описание возможностей настройки фотокамеры.	
Приложения	104
В этом разделе содержатся сведения о технических характеристиках камеры, ее обслуживании и сообщениях об ошибках.	

Обозначения, используемые в данном руководстве

Режим съемки	Индикатор
Интеллектуальный режим	
Программный	P
Сюжет	SCN
DUAL IS	
Панорама	
Волшебная рамка плюс	
Настройки	
Видео	

Значки режимов съемки

Наличие того или иного значка режима рядом с названием функции указывает на то, что она доступна в этом режиме. См. пример ниже.

Примечание. В режимах SCN и функции могут поддерживаться не для всех сюжетов и режимов.

Пример :

Ручная коррекция экспозиции (EV)

В зависимости от общего освещения ваши снимки могут получаться слишком светлыми или слишком темными. В этом случае можно вручную скорректировать экспозицию, чтобы повысить качество снимков.

▲ Темнее (-) ▲ Нейтрально (0) ▲ Светлее (+)

Доступно в режимах Программный, DUAL IS и Видео

Значки, используемые в данном руководстве

Значок	Функция
	Дополнительная информация
	Меры предосторожности
[]	Кнопки камеры. Например, [POWER] означает кнопку питания.
()	Номер страницы с необходимой информацией
→	Порядок, в котором должны быть выбраны параметры и пункты меню для выполнения какого-либо действия. Например, текст «Выберите пункт Обнаруж. Лица → Норма » означает, что надо выбрать пункт Обнаруж. Лица , а затем пункт Норма .
*	Примечание

Выражения, используемые в руководстве пользователя

Нажатие кнопки затвора

- Легкое нажатие кнопки затвора: нажатие кнопки затвора примерно на половину ее хода
- Нажатие кнопки затвора: нажатие кнопки затвора до упора

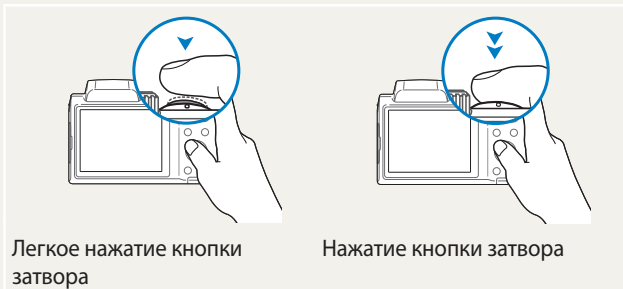

Объект, фон и композиция

- **Объект:** основной объект в кадре, например человек, животное или здание
- **Фон:** все, что находится вокруг объекта
- **Композиция:** сочетание объекта и фона

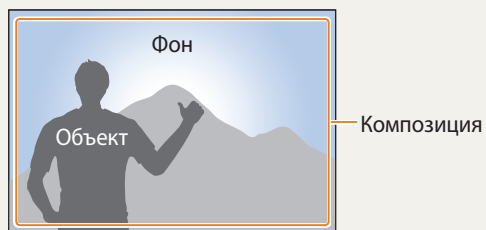

Экспозиция (яркость)

Экспозицией называется количество света, попадающее в объектив камеры. Экспозиция меняется при изменении значений выдержки, диафрагмы и светочувствительности ISO. От экспозиции зависит, темным или светлым будет снимок.





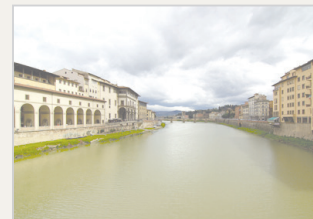







▲ Нормальная экспозиция



▲ Передержка
(снимок слишком светлый)

Общие вопросы

В этом разделе описывается, как решить распространенные проблемы с помощью настройки параметров съемки.

	Глаза человека или животного выглядят красными.	<p>Эффект «красных глаз» возникает при отражении света вспышки от глаз объекта съемки.</p> <ul style="list-style-type: none">• Установите режим вспышки  Кр. глаза или  Устранение красных глаз (стр. 57).• Если нужно устранить эффект «красных глаз» на готовом снимке, выберите пункт  Устранение красных глаз в меню редактирования (стр. 88).
	На снимке появились пятна.	<p>Если в воздухе есть частички пыли, то при использовании вспышки они могут быть видны на снимках.</p> <ul style="list-style-type: none">• Отключите вспышку или старайтесь не снимать в пыльных местах.• Выберите подходящее значение светочувствительности ISO (стр. 60).
	Изображение на снимке размыто.	<p>Это происходит, если фотосъемка выполняется при недостаточном освещении или вы держите камеру неправильно.</p> <ul style="list-style-type: none">• Используйте функцию оптической стабилизации изображения или слегка нажмите кнопку затвора для фокусировки (стр. 35).• Включите режим  DUAL (стр. 44).
	Изображение на ночных снимках всегда размыто.	<p>При съемке в условиях недостаточного освещения выдержка камеры увеличивается автоматически, чтобы обеспечить правильную экспозицию снимка. В таких случаях трудно держать камеру неподвижно в течение продолжительного времени, поэтому более вероятно дрожание камеры.</p> <ul style="list-style-type: none">• Выберите пункт Ночь в режиме SCN (стр. 41).• Включите вспышку (стр. 58).• Выберите подходящее значение светочувствительности ISO (стр. 60).• Чтобы предотвратить дрожание камеры, используйте штатив.
	Объект слишком темный, а фон зади него — светлый.	<p>Если источник света находится позади объекта съемки либо контраст между светлыми и темными участками кадра слишком большой, изображение объекта съемки может выглядеть темным.</p> <ul style="list-style-type: none">• Не выполняйте съемку против солнца.• Выберите пункт Контроль свет в режиме SCN (стр. 41).• Установите режим вспышки  Заполн. вспышка (стр. 58).• Откорректируйте экспозицию (стр. 68).• Включите параметр автоматического баланса контрастности (ACB) (стр. 69).• Если объект съемки находится в центре кадра, в качестве метода замера экспозиции выберите параметр  Точечный (стр. 69).

Краткий справочник



Съемка людей

- SCN > Прекрасн.снимок ▶ 42
- Кр. глаза/Устранение красных глаз (предотвращение появления или устранение эффекта «красных глаз») ▶ 57
- Обнаруж. Лица ▶ 65
- Автопортрет ▶ 65



Фотосъемка в ночное время или при плохом освещении

- SCN > Ночь, Закат, Рассвет ▶ 41
- Параметры вспышки ▶ 58
- Светочувствительность ISO (изменение светочувствительности) ▶ 60



Фотосъемка движущихся объектов

- Непрерывная, Движение ▶ 72



Фотосъемка текста, насекомых или цветов

- SCN > Макросъемка, Текст ▶ 41
- Макро ▶ 61



Коррекция экспозиции (яркости)

- Светочувствительность ISO (изменение светочувствительности) ▶ 60
- EV (коррекция экспозиции) ▶ 68
- ACB (для съемки объектов, находящихся на слишком ярком фоне) ▶ 69
- Экспозамер ▶ 69
- AEB (съемка трех одинаковых кадров с разной выдержкой) ▶ 72





Съемка пейзажей

- SCN > Пейзаж ▶ 41
-  ▶ 45



Применение эффектов к снимкам

-  > Волшебная рамка ▶ 47
-  > Раздельный снимок ▶ 48
-  > Фотофильтр ▶ 49
- Улучш. изображ. (регулировка параметров Резкость, Контраст. или Насыщ.) ▶ 73



Применение эффектов к видео

-  > Кинофильтр ▶ 50



Оптическая стабилизация изображения

- Оптическая стабилизация изображения (OIS) ▶ 34
- Двойная стабилизация изображения (Dual IS) ▶ 44
-  ▶ 44

- Просмотр файлов в виде эскизов ▶ 77
- Просмотр файлов по категориям ▶ 78
- Удаление всех файлов с карты памяти ▶ 80
- Просмотр снимков в режиме слайд-шоу ▶ 82
- Просмотр файлов на экране обычного или HD-телевизора ▶ 89
- Подключение камеры к компьютеру ▶ 91
- Регулировка звуков и их громкости ▶ 100
- Регулировка яркости дисплея ▶ 101
- Смена языка ▶ 102
- Установка даты и времени ▶ 102
- Действия перед обращением в сервисный центр ▶ 114

Содержание

Основные функции	13	Выбор параметров и пунктов меню	27
Комплект поставки	14	Настройка дисплея и звука	29
Устройство фотокамеры	15	Настройка типа дисплея	29
Прикрепление ремешка	18	Настройка звука	30
Установка крышки объектива	18	Фотосъемка	31
Установка аккумуляторной батареи и карты памяти	19	Зуммирование	32
Включение камеры	20	Уменьшение дрожания камеры	34
Подготовка камеры к работе	21	Советы по получению более четких снимков	35
Описание значков	23		
Экран режима	25		
Выбор экрана режима	25		
Значки на экране режима	26		

Расширенные функции	37
Интеллектуальный режим	38
Режим «Программный»	40
Режим «Сюжет»	41
Режим «Прекрасный снимок»	42
Использование гида композиции	43
Режим DUAL IS	44
Режим «Панорама»	45
Режим «Волшебная рамка плюс»	47
Режим «Волшебная рамка»	47
Режим «Раздельный снимок»	48
Режим «Фотофильтры»	49
Режим «Кинофильтр»	50
Режим «Видео»	51

Параметры съемки	53
Выбор разрешения и качества изображения	54
Выбор разрешения	54
Выбор качества изображения	55
Автоспуск	56
Съемка в темноте	57
Предотвращение появления эффекта «красных глаз»	57
Как использовать вспышку	57
Фотосъемка со вспышкой	58
Настройка светочувствительности ISO	60
Выбор режима фокусировки	61
Макросъемка	61
Изменение параметров фокусировки	61
Настройка области фокусировки	62

Обнаружение лиц	65
Обнаружение лиц	65
Съемка автопортрета	65
Съемка по улыбке	66
Обнаружение моргания глаз	66
Советы по обнаружению лиц	67
Настройка яркости и цвета	68
Ручная коррекция экспозиции (EV)	68
Компенсация экспозиции при съемке в контровом свете (ACB)	69
Изменение параметров экспомера	69
Выбор баланса белого	70
Режимы серийной съемки (непрерывная, движение, АЕВ)	72
Улучшение изображений	73
Снижение звука зума	74

Просмотр и редактирование	75
Использование режима просмотра снимков и видеозаписей	76
Включение режима просмотра	76
Просмотр снимков	80
Воспроизведение видео	83
Редактирование снимков	85
Изменение размера снимков	85
Поворот снимка	85
Применение эффектов автофильтра	86
Настройка снимков	87
Просмотр файлов на экране телевизора	89
Передача файлов на компьютер	91
Перенос файлов на компьютер с ОС Windows	91
Передача файлов на компьютер с Mac OS	92
Работа с программами на компьютере	93
Установка программы i-Launcher	93
Программа i-Launcher	94

Настройки	98
Меню настроек	99
Переход в меню настроек	99
Звуки	100
Дисплей	100
Подключение	101
Общее	102

Приложения	104
Сообщения об ошибках	105
Обслуживание камеры	106
Очистка камеры	106
Использование и хранение камеры	107
Сведения о картах памяти	109
Аккумулятор	112
Перед обращением в сервисный центр	114
Технические характеристики камеры	117
Глоссарий	121
Указатель	126

Основные функции

В этой главе описывается расположение элементов управления камеры, значки и основные функции съемки.

Комплект поставки	14	Выбор параметров и пунктов меню	27
Устройство фотокамеры	15	Настройка дисплея и звука	29
Прикрепление ремешка	18	Настройка типа дисплея	29
Установка крышки объектива	18	Настройка звука	30
Установка аккумуляторной батареи и карты памяти	19	Фотосъемка	31
Включение камеры	20	Зуммирование	32
Подготовка камеры к работе	21	Уменьшение дрожания камеры	34
Описание значков	23	Советы по получению более четких снимков	35
Экран режима	25		
Выбор экрана режима	25		
Значки на экране режима	26		

Комплект поставки

В комплект поставки камеры входят следующие компоненты.

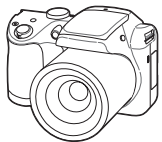

Камера

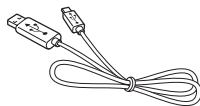

USB-кабель



Алкалиновые батареи AA

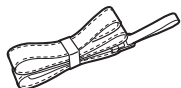

Ремешок



Крышка объектива и
ремешок крышки объектива

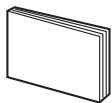

Руководство пользователя

Дополнительные аксессуары



Чехол для камеры

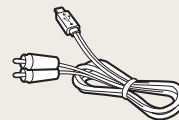

Аудио-/видеокабель

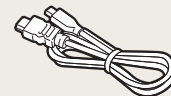

HDMI-кабель



Карта памяти

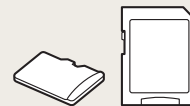

Карта памяти и
адаптер карты памяти



- Иллюстрации могут немного отличаться от элементов, входящих в комплект поставки вашей камеры.
- Комплект поставки зависит от модели.
- Дополнительные аксессуары можно приобрести в розничных точках продаж или в сервисном центре Samsung. Компания Samsung не несет ответственности за неисправности, возникшие в результате использования аксессуаров, не одобренных для вашего устройства.

Устройство фотокамеры

Прежде чем приступить к эксплуатации камеры, ознакомьтесь с ее элементами и их функциями.

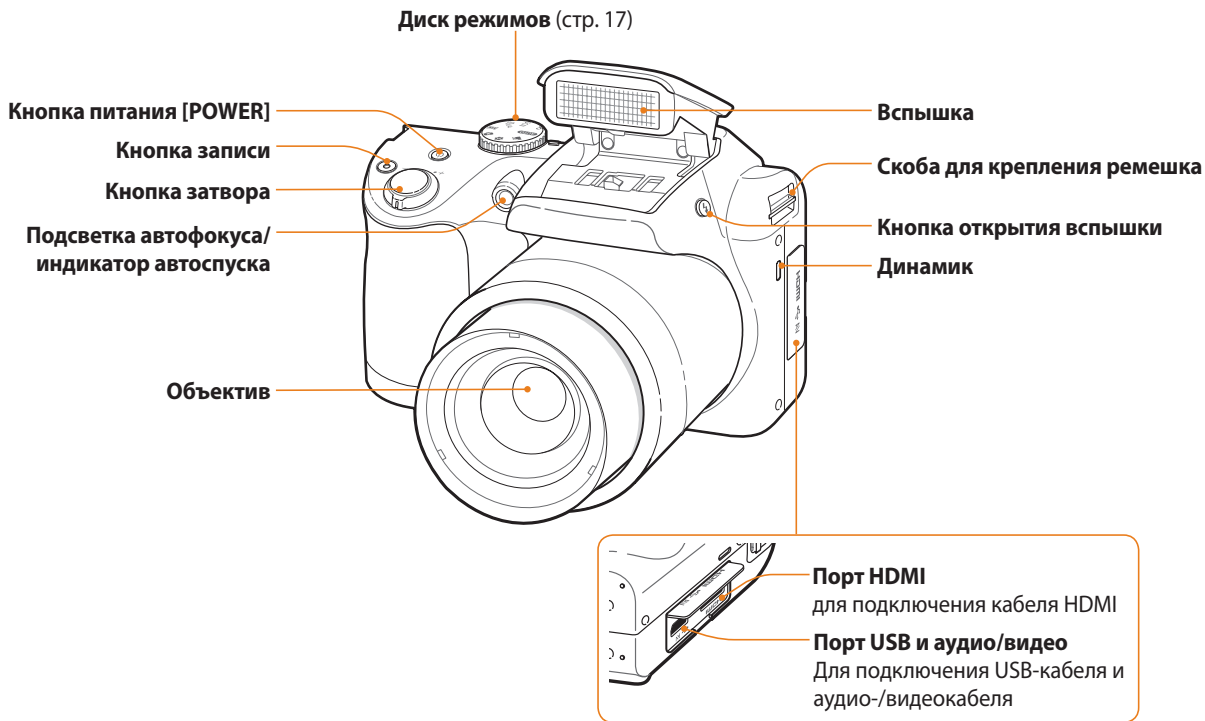

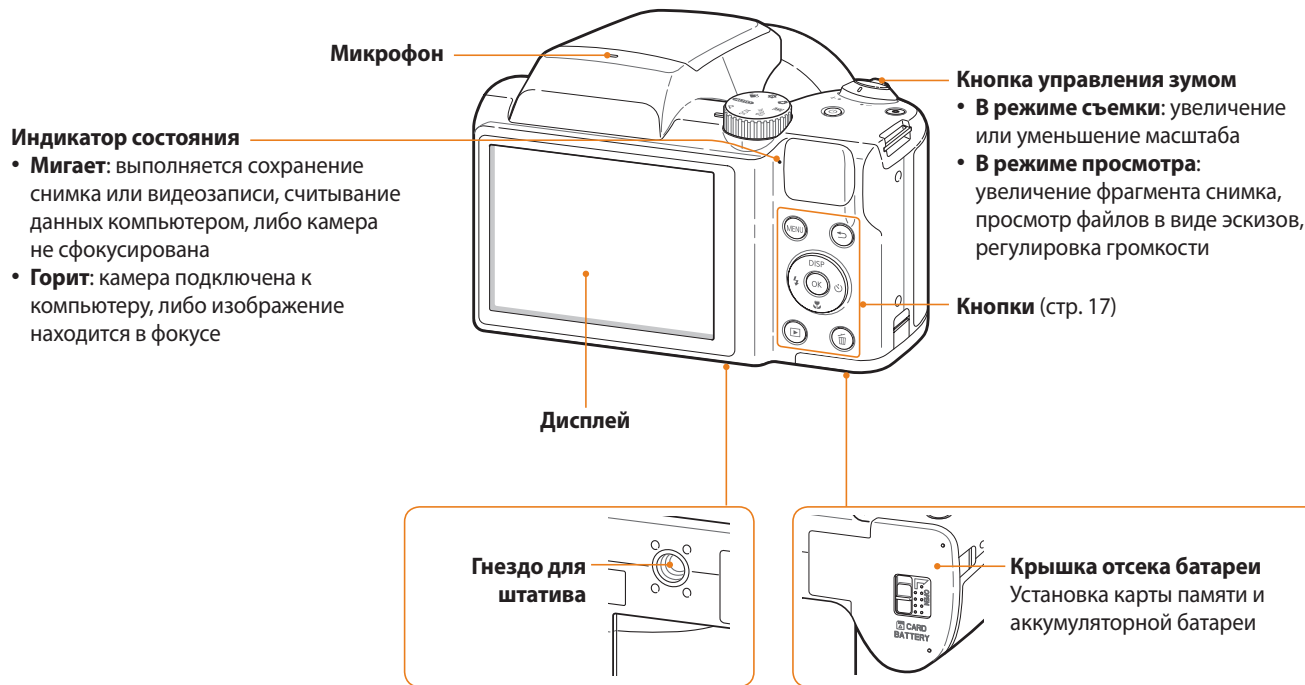

Диск режимов

Значок	Описание
	Интеллектуальный режим: фотосъемка с автоматическим определением сюжетного режима.
P	Программный: фотосъемка с ручной настройкой параметров (кроме выдержки и значения диафрагмы — они автоматически устанавливаются камерой).
SCN	Сюжет: фотосъемка с параметрами, предустановленными для конкретного сюжета.
	DUAL IS: съемка в режиме, уменьшающем дрожание камеры.
	Панорама: выполнение серии снимков для объединения их друг с другом и создания панорамного изображения.
	Волшебная рамка плюс: фотосъемка с применением различных эффектов.
	Настройки: настройка параметров в соответствии с личными предпочтениями.
	Видео: настройка параметров видеосъемки.

Кнопки

Кнопка	Описание		
	Переход к параметрам или меню.		
	Переход назад.		
		Основные функции	Прочие функции
	DISP	Изменение параметров дисплея.	Перемещение вверх
		Изменение режима макросъемки.	Перемещение вниз
		Изменение режима вспышки.	Перемещение влево
		Выбор режима таймера.	Перемещение вправо
	Выбор параметра или пункта меню.		
	Переход в режим просмотра.		
	Удаление файлов в режиме просмотра.		

Прикрепление ремешка

Чтобы камеру было удобнее переносить, прикрепите к ней ремешок.

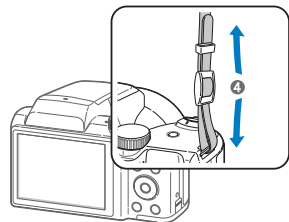
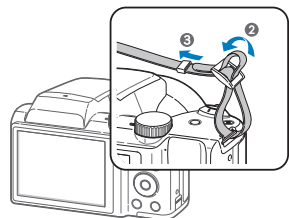
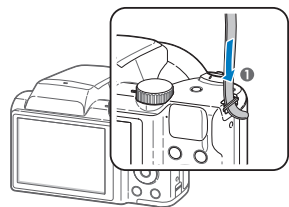

Установка крышки объектива

Для защиты объектива рекомендуется закрывать его крышкой с ремешком.

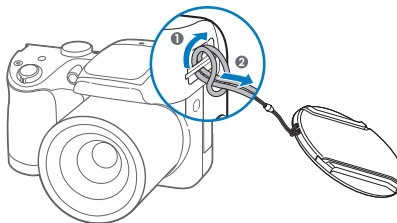
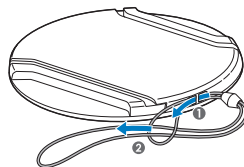

Установка аккумуляторной батареи и карты памяти

В этом разделе описано, как устанавливать аккумуляторную батарею и карту памяти (приобретается отдельно).

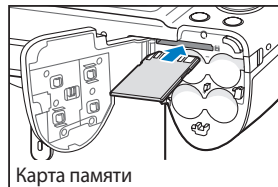
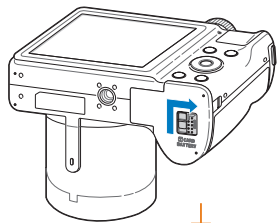

Вставьте карту памяти золотистыми контактами вверх.

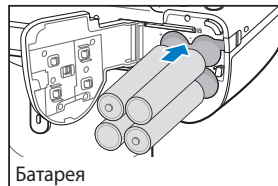

Проверьте полярность (+/-) контактов батарей при их установке.

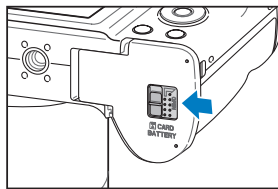
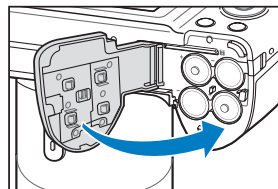

Извлечение аккумуляторной батареи и карты памяти

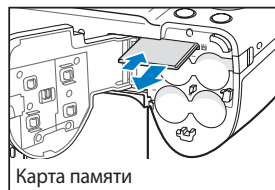

Слегка нажмите на карту памяти, чтобы она выдвинулась из камеры, а затем извлеките ее из слота.

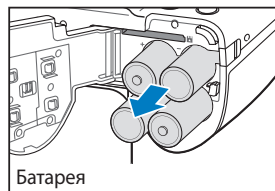

Адаптер карты памяти

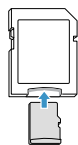

Чтобы использовать карты памяти microSD с камерой, компьютером или устройством чтения карт памяти, вставьте карту памяти в адаптер.



Если карта памяти не вставлена, для временного хранения можно использовать внутреннюю память.

Включение камеры

Нажмите кнопку [⏻] для включения или выключения камеры.

- При первом включении камеры появится экран начальной настройки (стр. 21).

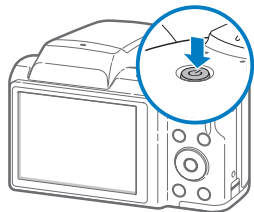

Включение камеры в режиме просмотра

Нажмите кнопку [▶]. Камера включится и сразу перейдет в режим просмотра.

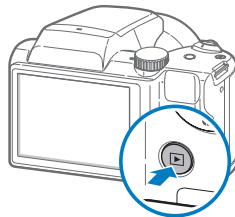

Если включить камеру, нажав кнопку [▶] и удерживая ее до тех пор, пока не замигает индикатор состояния, камера включится без звуковых сигналов.

Подготовка камеры к работе

Экран начальной настройки позволяет установить основные параметры камеры. Язык, установленный в камере по умолчанию, зависит от страны продажи. Вы можете изменить язык по вашему выбору в меню **Language**.

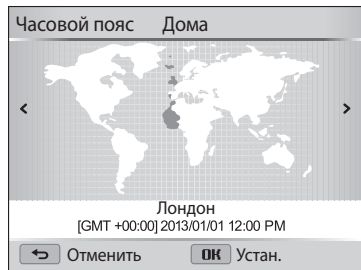

- 1 Нажмите кнопку [], чтобы выбрать пункт **Часовой пояс**, а затем нажмите кнопку [] или [**OK**].
- 2 С помощью кнопок [/] выберите нужный часовой пояс и нажмите кнопку [**OK**].



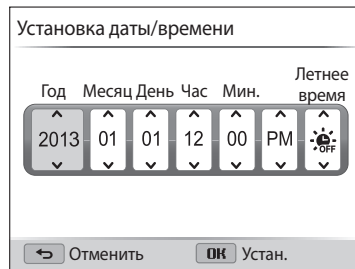

- 3 Нажмите кнопку [], чтобы выбрать пункт **Установка даты/времени**, а затем нажмите кнопку [] или [**OK**].



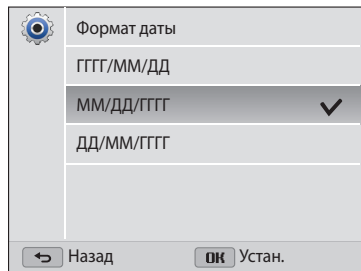

- 4 Выберите нужный элемент с помощью кнопок [/].
- 5 С помощью кнопок [**DISP**/] задайте дату, время и параметры перехода на летнее время, затем нажмите кнопку [**OK**].

- 6 Нажмите кнопку [, чтобы выбрать пункт **Формат даты**, а затем нажмите кнопку [] или [**OK**].
- 7 С помощью кнопок [**DISP**/] выберите нужный формат даты и нажмите кнопку [**OK**].



- 8 Нажмите кнопку [, чтобы выбрать пункт **Формат времени**, а затем нажмите кнопку [] или [**OK**].

- 9 С помощью кнопок [**DISP**/] выберите нужный формат времени и нажмите кнопку [**OK**].
- 10 Нажмите кнопку [, чтобы завершить начальную настройку камеры.



Внешний вид экрана зависит от выбранного языка.

Описание значков

На дисплее камеры выводятся значки для выбранных вами режимов и параметров. При изменении параметров соответствующий значок мигает желтым цветом.

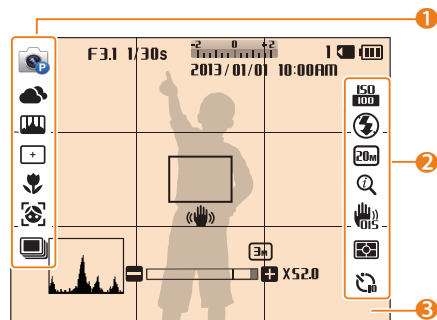

1 Параметры съемки (слева)





Значок	Описание
	Режим съемки
	Баланс белого
	Настройка изображения (Резкость, Контраст. и Насыщ.)
	Зона фокусировки
	Фокус
	Обнаруж. Лица
	Тон лица
	Ретушь лица
	Серийная съемка

2 Параметры съемки (справа)

Значок	Описание
	Светочувствительность ISO
	Разрешение видеосъемки
	Вспышка
	Частота кадров (в секунду)
	Разрешение фотосъемки
	Зум без звука
	Intelli-зум включен.
	Автофильтр
	Оптическая стабилизация изображения (OIS)
	Экспомер
	Таймер

3 Сведения о съемке

Значок	Описание
F3.1	Значение диафрагмы
1/30s	Выдержка
00:00:10	Оставшееся время записи
	Экспозиционное число
1	Оставшееся количество снимков
	Карта памяти установлена
	<ul style="list-style-type: none"> : заряда достаточно. : заряда недостаточно. : замените батареи.

Значок	Описание
2013/01/01	Текущая дата
10:00AM	Текущее время
	Рамка автофокусировки
	Дрожание камеры
	Индикатор зума
	Разрешение фотосъемки при включенном Intelli-зуме
x52.0	Значение зума
	Гистограмма

Экран режима

Режимы съемки и функции камеры выбираются с помощью диска выбора режима. Установите диск выбора режима на нужный режим.

Выбор экрана режима

В режиме съемки или просмотра поверните диск режимов, чтобы перейти к экрану режима. В режиме «Волшебная рамка плюс» можно выбрать соответствующий значок на экране режима.

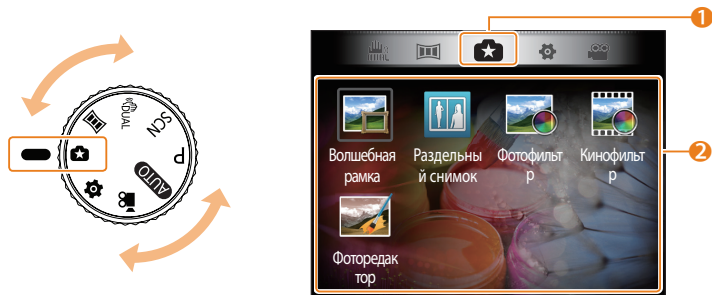

▲ Пример: выбор пункта **Волшебная рамка** в режиме «Волшебная рамка плюс».

Ном.	Описание
1	Текущий экран режима • С помощью диска выбора режима перейдите на другой экран режима.
2	Значки режима • С помощью кнопок [DISP/👉/🔋/📵] перейдите к нужному режиму, затем нажмите кнопку [OK], чтобы выбрать его.

Значки на экране режима

Режим	Значок	Описание
		Интеллектуальный режим: фотосъемка с автоматическим определением сюжетного режима (стр. 38).
P		Программный: фотосъемка с параметрами, установленными вручную (стр. 40).
SCN		Сюжет: фотосъемка с параметрами, предустановленными для конкретного сюжета (стр. 41).
		DUAL IS: съемка в режиме, уменьшающем дрожание камеры (стр. 44).
		Панорама: выполнение серии снимков для объединения их друг с другом и создания панорамного изображения (стр. 45).

Режим	Значок	Описание
		Волшебная рамка: фотосъемка с применением различных фоторамок (стр. 47).
		Раздельный снимок: выполнение нескольких снимков и последующее их расположение в общем кадре с помощью предустановленных шаблонов (стр. 48).
		Фотофильтр: фотосъемка с применением различных светофильтров (стр. 49).
		Кинофильтр: видеосъемка с применением различных светофильтров (стр. 50).
		Фоторедактор: редактирование снимков с применением различных эффектов (стр. 85).
		Настройки: настройка параметров в соответствии с личными предпочтениями (стр. 99).
		Видео: настройка параметров видеосъемки (стр. 51).

Выбор параметров и пунктов меню

Нажмите кнопку [MENU], а затем с помощью кнопок [DISP/⬇️/⚡/⌚] или [OK] выберите нужный параметр или пункт меню.

- 1 В режиме съемки нажмите кнопку [MENU].
- 2 Выберите нужный пункт меню или параметр.
 - Для перемещения вверх или вниз нажимайте кнопку [DISP] или [⬇️].
 - Для перемещения влево или вправо нажимайте кнопку [⚡] или [⌚].

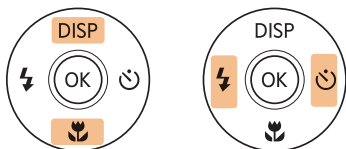

- 3 Нажмите кнопку [OK], чтобы подтвердить выбор параметра или пункта меню.

Возврат к предыдущему меню

Для возврата в предыдущее меню нажмите кнопку [↶].



Для возврата в режим съемки слегка нажмите кнопку затвора.

Пример: настройка баланса белого в программном режиме

1 Установите диск режимов в положение **P**.

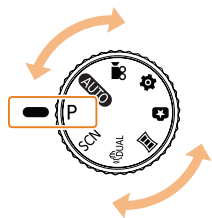

2 Нажмите кнопку **[MENU]**.

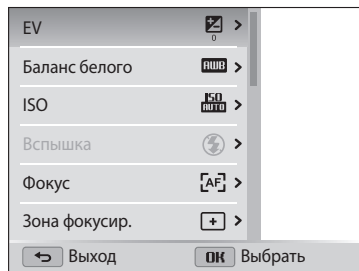

3 С помощью кнопок **[DISP/☘]** выберите пункт **Баланс белого**, а затем нажмите кнопку **[☺]** или **[OK]**.

4 С помощью кнопок **[⚡/☺]** выберите параметр баланса белого.



5 Чтобы сохранить настройки, нажмите кнопку **[OK]**.

Настройка дисплея и звука

В этом разделе описывается настройка отображаемой на дисплее информации и звуковых сигналов.

Настройка типа дисплея

Можно настроить тип дисплея для режимов съемки и просмотра. Это позволяет выбрать, какая информация будет отображаться на дисплее во время съемки или просмотра. См. таблицу ниже.

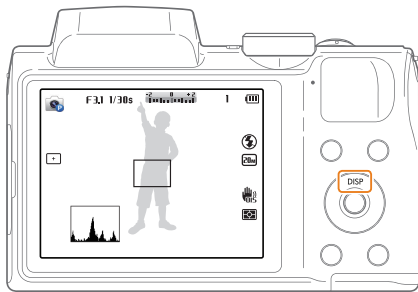

Нажмите несколько раз кнопку **[DISP]**, чтобы изменить режим отображения.

Режим	Тип дисплея
Съемка	<ul style="list-style-type: none">• Скрыть все данные о параметрах съемки.• Показать все данные о параметрах съемки.• Показать все данные о параметрах съемки и гистограмму.
Воспроизведение	<ul style="list-style-type: none">• Скрыть все данные о текущем файле.• Скрыть все данные о текущем файле, кроме основных.• Показать все данные о текущем файле.

Гистограммы

Гистограмма — это график, показывающий распределение света на снимке. Если пик гистограммы находится в левой части, значит снимок недоэкспонирован и будет темным. Если пик гистограммы находится в правой части, значит снимок переэкспонирован и получится «выбеленным». Высота пиков зависит от распределения цветов. Чем больше конкретного цвета, тем выше соответствующий пик.



▲ Недостаточное экспонирование

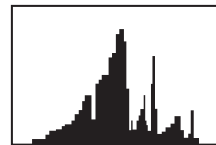

▲ Правильное экспонирование



▲ Снимок переэкспонирован

Настройка отображения параметров съемки

Параметры съемки в некоторых режимах можно скрывать и показывать.

Нажмите кнопку [OK] несколько раз.

- Скрыть параметр съемки.
- Показать параметр съемки.

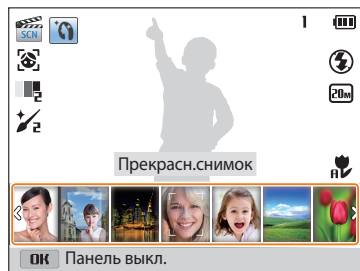

Отображение параметров

▲ Например, в режиме SCN

Настройка звука

Включение или выключение звукового сигнала, подаваемого при использовании различных функций камеры.

- 1 Установите диск режимов в положение .
- 2 Выберите пункт **Звуки** → **Звук. сигн.**
- 3 Выберите нужный параметр.

Параметр	Описание
Выкл.	Выключение звуков, издаваемых камерой.
Вкл.	Включение звуков, издаваемых камерой.

Фотосъемка

В этом разделе описывается быстрый и легкий способ фотосъемки в интеллектуальном режиме.

- 1 Установите диск режимов в положение **AUTO**.

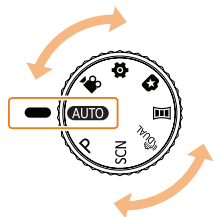

- 2 Скомпонуйте кадр.

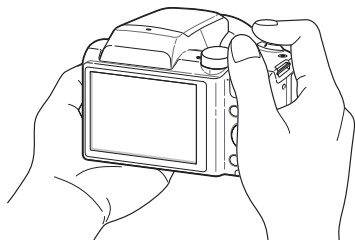

- 3 Слегка нажмите кнопку затвора для фокусировки.
- Сфокусированный объект выделяется зеленой рамкой.
 - Если рамка красного цвета, значит объект находится не в фокусе.

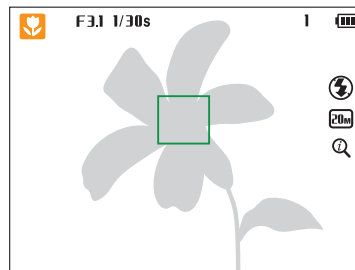

- 4 Нажмите кнопку затвора до упора, чтобы сделать снимок.
- 5 Нажмите кнопку [▶], чтобы просмотреть сделанный снимок.
- Чтобы удалить снимок, нажмите кнопку [⏏] и выберите пункт **Да**.
- 6 Для возврата в режим съемки нажмите кнопку [▶].



Советы о том, как получать более четкие снимки, см. на стр. 35.

Зуммирование

Зум позволяет снимать крупным планом.

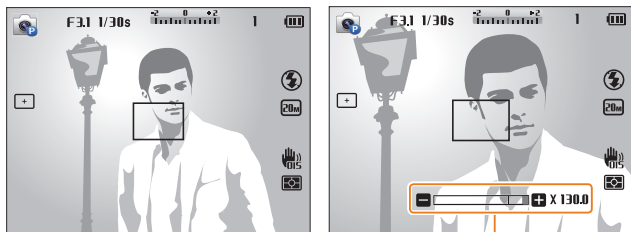

Значение зума

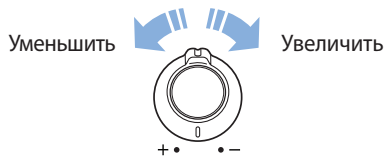

Цифровой зум

P SCN 

По умолчанию использование цифрового зума в режиме съемки разрешено. Если при увеличении индикатор зума окажется в цифровом диапазоне, камера будет использовать цифровой зум. Сочетание 26-кратного оптического и 5-кратного цифрового зума позволяет получать 130-кратное увеличение.

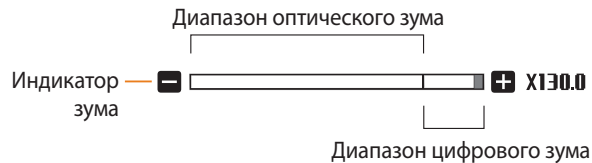

- Цифровой зум недоступен при использовании Следящей автофокусировки или Обнаружения лиц.
- При съемке с цифровым зумом качество снимков может снизиться.

Intelli-зум

AUTO P SCN 

В интеллектуальном диапазоне индикатора зума камера использует интеллектуальный зум. При использовании интеллектуального зума разрешение снимка зависит от значения зума. Сочетание оптического и интеллектуального зума позволяет получать 52-кратное увеличение.

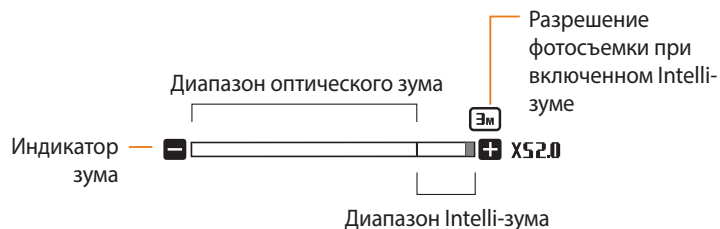



- В зависимости от выбранных параметров съемки некоторые возможности Интеллектуального зума могут быть недоступны.
- Intelli-зум позволяет получать фотоснимки с меньшей потерей качества, чем при цифровом зуме. Однако при этом качество снимка может быть ниже, чем при использовании оптического зума.
- Intelli-зум доступен только при использовании разрешения с соотношением сторон 4:3. Если при использовании Intelli-зума выбрать другое разрешение, он автоматически выключится.
- Intelli-зум всегда включен в режиме **AUTO**.

Настройка Intelli-зума

P SCN 

- 1 В режиме съемки нажмите кнопку [MENU].
- 2 Выберите пункт **Интелл. Зум**.
- 3 Выберите нужный параметр.

Значок	Описание
 OFF	Выкл.: Intelli-зум выключен.
	Вкл.: Intelli-зум включен.

Уменьшение дрожания камеры Р

Чтобы снизить или устранить размытие изображения от дрожания камеры, можно включить оптическую стабилизацию изображения (OIS) или двойную стабилизацию изображения (Dual IS).



▲ До коррекции



▲ После коррекции

1 В режиме съемки нажмите кнопку [MENU].

2 Выберите пункт **OIS**.

3 Выберите нужный параметр.

Значок	Описание
	Выкл.: режим OIS выключен.
	Вкл.: режим OIS включен.
	Dual IS: включена двойная стабилизация изображения.



- Оптическая стабилизация изображения (OIS) может работать со сбоями в следующих случаях:
 - камера перемещается при съемке движущегося объекта
 - используется цифровой зум;
 - камера слишком сильно дрожит
 - используется большая выдержка (например, при ночной съемке);
 - уровень заряда аккумуляторной батареи слишком низок
 - выполняется съемка крупным планом
- При использовании функции OIS со штативом снимки могут оказаться размытыми из-за вибрации датчика OIS. Поэтому при использовании штатива следует отключать OIS.
- После удара или падения камеры изображение на дисплее может быть размытым. В этом случае выключите и снова включите камеру.

Советы по получению более четких снимков



Правильно удерживайте камеру

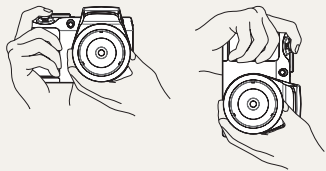

Убедитесь, что объектив, вспышка или микрофон ничем не закрыты.



Слегка нажмите кнопку затвора

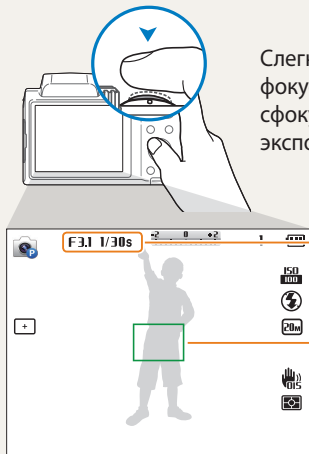

Слегка нажмите кнопку затвора и отрегулируйте фокусировку. При этом камера автоматически сфокусируется на объекте и настроит параметры экспозиции.

Камера автоматически установит диафрагму и выдержку.

Рамка фокусировки

- Если рамка фокусировки приобрела зеленый цвет, полностью нажмите кнопку затвора, чтобы сделать снимок.
- Если рамка фокусировки красная, отпустите кнопку, перекомпонуйте кадр и снова слегка нажмите кнопку затвора.



Оптическая стабилизация изображения



- Для цифровой коррекции дрожания камеры включите функцию оптической стабилизации изображения (стр. 34).
- Для оптической и цифровой коррекции дрожания камеры выберите режим «**BUILD**» или установите параметр Dual IS (стр. 44, 34).



Если отображается значок «**»**

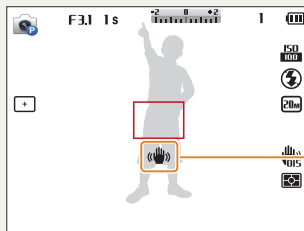

Дрожание камеры

При съемке в темноте не следует устанавливать режим вспышки **Медл. синх.** или **Выкл.** В этих режимах диафрагма открыта дольше, а камеру сложно держать неподвижно в течение такого времени.

- Используйте штатив или установите режим вспышки **Заполн. вспышка** (стр. 58).
- Выберите подходящее значение светочувствительности ISO (стр. 60).



Причины получения нерезкого снимка

Затруднения при фокусировке могут возникнуть в следующих случаях:

- слабая контрастность между объектом и фоном (например, цвет одежды человека сливается с фоном);
- источник света за объектом слишком яркий;
- объект блестит или отражает свет;
- объект съемки имеет горизонтальную текстуру (например, жалюзи)
- объект находится не в центре кадра

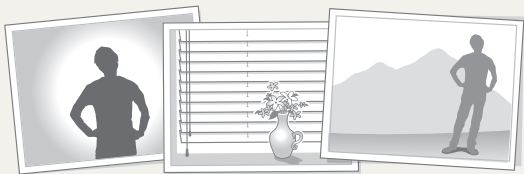

Блокировка фокуса

Слегка нажмите кнопку затвора для фокусировки. Когда объект будет в фокусе, можно сместить камеру для изменения композиции кадра. После этого нажмите кнопку затвора, чтобы сделать снимок.

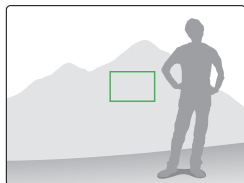
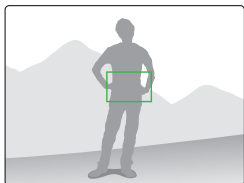

- Фотосъемка при слабом освещении



Включите вспышку (стр. 58).

- Съемка быстродвижущихся объектов

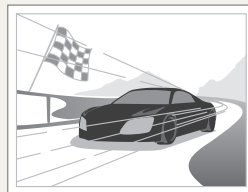

Используйте режим «Непрерывная» или «Движение» (стр. 72).

Расширенные функции

В этом разделе описывается выбор режимов фото- и видеосъемки.

Интеллектуальный режим	38	Режим «Волшебная рамка плюс»	47
Режим «Программный»	40	Режим «Волшебная рамка»	47
Режим «Сюжет»	41	Режим «Раздельный снимок»	48
Режим «Прекрасный снимок»	42	Режим «Фотофильтры»	49
Использование гида композиции	43	Режим «Кинофильтр»	50
Режим DUAL IS	44	Режим «Видео»	51
Режим «Панорама»	45		

Интеллектуальный режим



В режиме Интеллектуальный режим камера автоматически выбирает соответствующие настройки на основе определения типа сюжета. Интеллектуальный режим удобен для тех, кто плохо знаком с настройками камеры для различных сюжетов.

- 1 Установите диск режимов в положение **AUTO**.
- 2 Скомпонуйте кадр.
 - Камера автоматически выберет сюжетный режим. В левом верхнем углу дисплея отобразится значок соответствующего сюжетного режима. Ниже приводится перечень возможных значков.



- 3 Слегка нажмите кнопку затвора для фокусировки.
- 4 Нажмите кнопку затвора до конца, чтобы сделать снимок.

Значок	Описание
	Пейзаж
	Сюжет с ярким белым фоном
	Ночной пейзаж
	Ночной портрет
	Пейзаж с контровым светом
	Портрет с контровым светом
	Портрет
	Макросъемка объектов
	Макросъемка текста
	Закат
	Синее небо
	Лесной ландшафт
	Макросъемка ярких цветных объектов

Значок	Описание
	Камера установлена на штативе и объект съемки не движется в течение определенного периода времени. (при съемке в темноте)
	Активно двигающийся объект



- Если камера не смогла определить подходящий сюжетный режим, то применяются настройки по умолчанию для режима **AUTO**.
- Даже при успешном обнаружении лица в кадре камера может не выбрать режим съемки портрета из-за неподходящего расположения объекта съемки или освещения.
- При неблагоприятных условиях, например при дрожании камеры, неправильно подобранном освещении или расстоянии до объекта, камера может некорректно выбрать сюжетный режим.
- Даже при использовании штатива камера может неверно определять режим , если объект съемки движется.
- Камера часто изменяет параметры съемки для выбора наиболее подходящего сюжета, что увеличивает расход заряда аккумуляторной батареи.



Режим «Программный»

В режиме Программный большинство параметров съемки доступны для настройки, и только значения выдержки и диафрагмы устанавливаются камерой автоматически.

- 1 Установите диск режимов в положение **P**.
- 2 Задайте параметры.
 - Список параметров см. в разделе «Параметры съемки» (стр. 53).
- 3 Скомпонуйте кадр и слегка нажмите кнопку затвора для фокусировки.
- 4 Нажмите кнопку затвора до конца, чтобы сделать снимок.

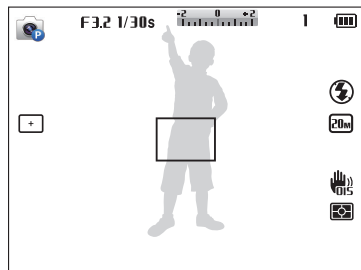

Режим «Сюжет»

Каждый режим Сюжет имеет набор предварительно заданных параметров и предназначен для съемки в определенных условиях.

- 1 Установите диск режимов в положение SCN.
- 2 Выберите сюжетный режим.

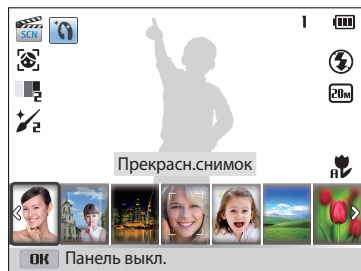

- 3 Скомпонуйте кадр и слегка нажмите кнопку затвора для фокусировки.
- 4 Нажмите кнопку затвора до конца, чтобы сделать снимок.

Параметр	Описание
Прекрасн. снимок	Съемка портрета с функцией скрытия изъянов лица.
Гид композиции кадра	Помогает другому человеку сделать ваш снимок в заданной композиции: для этого достаточно совместить изображение на макете кадра с вашим изображением на дисплее.
Ночь	Фотосъемка в ночное время или при плохом освещении (рекомендуется использовать штатив).
Портрет	Автоматическое обнаружение лиц в кадре и фокусировка на них для получения четких портретных снимков.
Дети	Более эффектные снимки детей.
Пейзаж	съемка натюрмортов и пейзажей.
Макросъемка	Детальная съемка частей объектов или небольших объектов, например цветов или насекомых.
Текст	Четкая фотосъемка текста распечатанных или электронных документов.
Закат	Съемка на закате с естественными оттенками красного и желтого.
Рассвет	Фотосъемка на рассвете.
Контрольный свет	Фотосъемка против света.
Пляж/снег	Уменьшение недоэкспонирования, вызванного отражением солнечного света от песка или снега.

Режим «Прекрасный снимок»

Режим «Прекрасный снимок» — это съемка портрета со скрыванием изъянов лица.

- 1 Установите диск режимов в положение **SCN**.
- 2 Выберите **Прекрасн.снимок**.
- 3 Нажмите [**MENU**].
- 4 Выберите **Тон лица**.
- 5 Выберите параметр.
 - Например, можно увеличить значение тона лица, чтобы сделать кожу светлее.

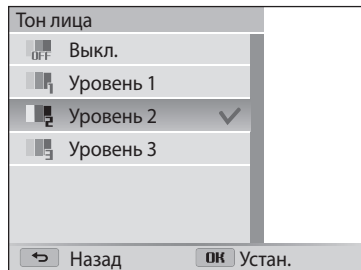

- 6 Нажмите [**MENU**].
- 7 Выберите **Ретушь лица**.
- 8 Выберите параметр.
 - Например, можно увеличить значение ретуши, чтобы скрыть больше изъянов.

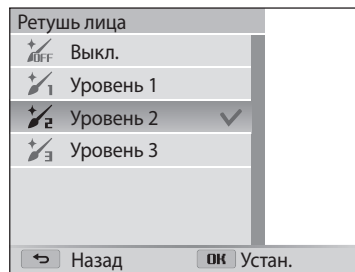

- 9 Скомпонуйте кадр и наполовину нажмите кнопку затвора для фокусировки.
- 10 Нажмите кнопку затвора, чтобы сделать снимок.



В режиме «Прекрасный снимок» для фокусного расстояния будет задано Автомакро.

Использование гида композиции

Если вы хотите, чтобы вас снял другой человек, вы можете скомпоновать кадр с помощью гида композиции. Гид композиции поможет снимающему вас человеку путем показа ему части уже скомпонованной композиции.

- 1 Установите диск режимов в положение **SCN**.
- 2 Выберите **Гид композиции кадра**.
- 3 Скомпонуйте кадр и нажмите кнопку затвора.
 - Слева и справа появятся прозрачные направляющие.

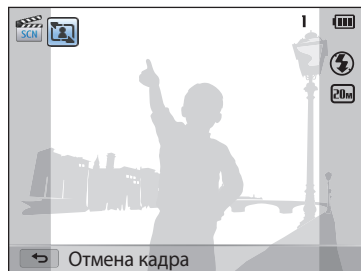

- 4 Попросите другого человека сделать снимок.
 - Тот скомпонует кадр с помощью направляющих и нажмет кнопку затвора, чтобы сделать снимок.
- 5 Чтобы отменить гид, нажмите [**↩**].

Режим DUAL IS

Снизьте дрожание камеры, предотвращая размытие снимков, с помощью оптической и цифровой стабилизации изображения.

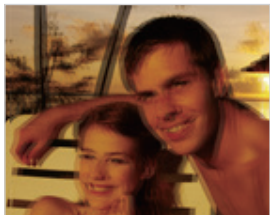

▲ До коррекции

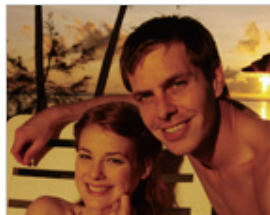

▲ После коррекции

- 1 Установите диск режимов в положение «DUAL».
- 2 Скомпонуйте кадр и наполовину нажмите кнопку затвора для фокусировки.
- 3 Нажмите кнопку затвора, чтобы сделать снимок.



- Оптическая коррекция снимка выполняется только с источником света ярче флуоресцентного.
- Если объект съемки быстро движется, снимок может получиться размытым.
- Для снижения дрожания камеры в разных режимах съемки включите оптическую стабилизацию изображения (OIS) или Dual IS (стр. 34).

Режим «Панорама»

В режиме «Панорама» можно делать широкоформатные панорамные снимки. Выполнение серии снимков для объединения их друг с другом и создания панорамного изображения.



▲ Образец снимка

- 1 Установите диск режимов в положение
- 2 Скомпонуйте кадр и слегка нажмите кнопку затвора для фокусировки.
 - Наведите камеру в самый верх, низ, лево или право кадра, который требуется запечатлеть.
- 3 Нажмите и удерживайте кнопку затвора для начала съемки.

- 4 Медленно перемещайте камеру в выбранном направлении, удерживая нажатой кнопку затвора, чтобы завершить панорамную съемку.
 - На дисплее появятся стрелки, направленные в сторону перемещения камеры, а в окошке предпросмотра будет выведена общая композиция.
 - Когда видоискатель совместится со следующим кадром, камера автоматически сделает следующий снимок.

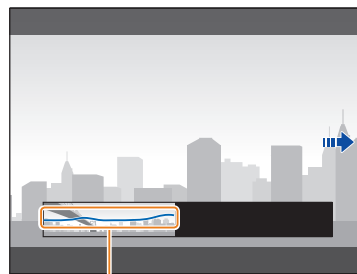

Сотрясение

- 5 По окончании съемки отпустите кнопку затвора.
 - Когда все нужные снимки будут сделаны, камера объединит их в один панорамный снимок.





- Панорамный снимок может не получиться в следующих условиях:
 - слишком быстрое или медленное перемещение камеры
 - недостаточное перемещение камеры для выполнения следующего снимка
 - непостоянная скорость перемещения камеры
 - дрожание камеры
 - съемка в темноте
 - попадание в кадр движущегося объекта
 - постоянно меняющиеся яркость и цвет источника освещения
- Сделанные снимки автоматически сохраняются, а съемка прекращается в следующих случаях:
 - изменение направления при съемке
 - слишком быстрое перемещение камеры
 - остановка перемещения камеры
- При выборе режима панорамной съемки отключаются функции цифрового и оптического зума. Если перейти в режим «Панорама» при использовании зума, камера вернет зум в исходное положение.
- В этом режиме некоторые параметры съемки недоступны.
- Камера может прекратить съемку из-за особенностей композиции или движения в кадре.
- В режиме «Панорама» камера может не полностью запечатлеть последний кадр, если вы остановите перемещение камеры. Чтобы запечатлеть нужный фрагмент, поверните камеру сильнее, чтобы предполагаемый край панорамного снимка остался немного позади.

Режим «Волшебная рамка плюс»

Фото- или видеосъемка с различными эффектами.

Режим «Волшебная рамка»

В режиме «Волшебная рамка» к снимкам можно добавлять различные эффекты рамки. Форма и внешний вид снимков будут изменяться в зависимости от выбранной рамки.

- 1 Установите диск режимов в положение .
- 2 Выберите .
- 3 Выберите параметр.

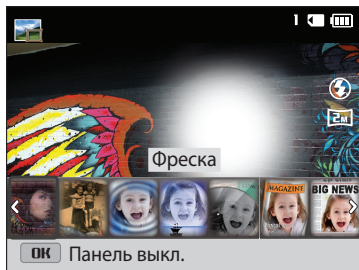

- 4 Скомпонуйте кадр и наполовину нажмите кнопку затвора для фокусировки.
- 5 Нажмите кнопку затвора, чтобы сделать снимок.





В режиме «Волшебная рамка» автоматически устанавливается разрешение



Режим «Раздельный снимок»

В режиме Раздельный снимок можно сделать несколько снимков и расположить их в общем кадре с помощью предварительно установленных вариантов.

- 1 Установите диск режимов в положение .
- 2 Коснитесь значка .
- 3 Выберите раздельный стиль.
 - Чтобы отрегулировать резкость разделительной черты, нажмите кнопку [MENU] и выберите пункт **Размытие границы** → нужное значение.
 - Чтобы применить эффект автофильтра к фрагменту снимка, нажмите кнопку [MENU] и выберите пункт **Автофильтр** → нужный параметр. К каждому фрагменту снимка можно применить свой эффект автофильтра.

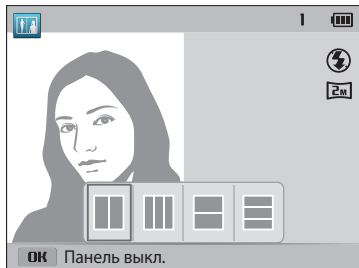

- 4 Скомпонуйте кадр и слегка нажмите кнопку затвора для фокусировки.
- 5 Нажмите кнопку затвора до упора, чтобы сделать снимок.
 - Повторите шаги 4 и 5, чтобы сделать остальные снимки.
 - Чтобы выполнить повторный снимок, нажмите кнопку [].
- 6 Нажмите кнопку [OK] для сохранения снимка.



Будет автоматически установлено разрешение снимка до .

Режим «Фотофильтры»

К снимкам можно применять разнообразные фильтры, создавая с их помощью неповторимые изображения.



Миниатюра



Виньетка



Линза "рыбий глаз"



Классика

- 1 Установите диск режимов в положение
- 2 Коснитесь значка
- 3 Выберите нужный эффект.

Параметр	Описание
Миниатюра	Эффект имитации объектива со сдвигом и наклоном — объект выглядит как миниатюра. (Верхняя и нижняя части снимка будут размыты.)
Виньетка	Цвета в стиле ретро, высокая контрастность и сильный эффект виньетки, как при использовании ломокамеры.
Перекрестный фильтр	Добавление линий, отходящих от ярких объектов, для имитации визуального эффекта перекрестного фильтра.
Линза "рыбий глаз"	Искажение близко расположенных объектов для имитации эффекта объектива "рыбий глаз".
Старая пленка	Эффект винтажной пленки.
Классика	Эффект черно-белого снимка.
Ретро	Эффект сепии.



- 4 Скомпонуйте кадр и слегка нажмите кнопку затвора для фокусировки.
- 5 Нажмите кнопку затвора до упора, чтобы сделать снимок.





- В зависимости от выбранного параметра разрешение может автоматически установиться на значение до **5m**.
- Чтобы применить эффекты фильтра к ранее сохраненным снимкам, нажмите кнопку [MENU] и выберите пункт **Выбрать изображение** → нужный снимок. Отредактированные снимки сохраняются как новые файлы.

Режим «Кинофильтр»

К видеозаписям можно применять разнообразные фильтры, создавая с их помощью неповторимые изображения.

- 1 Установите диск режимов в положение .
- 2 Коснитесь значка .
- 3 Выберите нужный эффект.

Параметр	Описание
Виньетка	Цвета в стиле ретро, высокая контрастность и сильный эффект виньетки, как при использовании ломокамеры.
Линза "рыбий глаз"	Искажение близко расположенных объектов для имитации эффекта объектива "рыбий глаз".
Классика	Эффект черно-белого снимка.
Ретро	Эффект сепии.
Палитра "Эффект 1"	Создание яркого изображения — контрастного и с насыщенными цветами.
Палитра "Эффект 2"	Создание четких кадров.
Палитра "Эффект 3"	Применение мягких коричневых тонов.
Палитра "Эффект 4"	Эффект холодного одноцветного изображения.

- 4 Коснитесь значка , чтобы начать запись.
- 5 Снова коснитесь значка , чтобы остановить запись.





В зависимости от выбранного параметра может быть автоматически установлено разрешение до **VGA**.

Режим «Видео»



В режиме видеосъемки можно записывать видео в формате HD (1280x720) продолжительностью до 20 минут. Камера сохраняет видео в формате MP4 (H.264).



- MP4 (H.264) — это видеоформат с высокой степенью сжатия, установленный международными стандартизирующими организациями ISO-IEC и ITU-T.
- При использовании карт памяти с низкой скоростью записи камера может неправильно сохранять видео. Видео могут быть повреждены или не воспроизводиться.
- Создание видеозаписей с высоким разрешением не поддерживается картами памяти с низкой скоростью записи. Для видеосъемки с высоким разрешением используйте карты памяти с более высокой скоростью записи.
- При использовании зума во время видеосъемки камера может записать его звук. Воспользуйтесь функцией «Зум без звука», чтобы звук зума не попал в видеозапись (стр. 74).

- 1 Установите диск режимов в положение .
- 2 Задайте параметры.
 - Список параметров см. в разделе «Параметры съемки» (стр. 53).
- 3 Коснитесь значка  (Запись видео), чтобы начать запись.
- 4 Снова коснитесь значка  (Запись видео), чтобы остановить запись.



В некоторых режимах начать запись можно с помощью значка  (Запись видео). Устанавливать диск выбора режима в положение  при этом не обязательно.

Приостановка видеосъемки

Камера позволяет временно приостановить видеосъемку. Благодаря этому можно объединить несколько записей в одну.

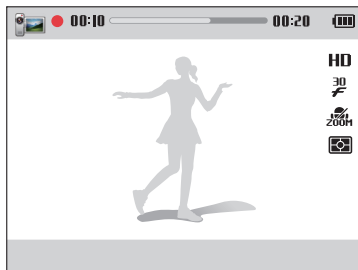

- Нажмите кнопку **[OK]**, чтобы приостановить съемку.
- Для возобновления съемки нажмите кнопку **[OK]**.



Параметры съемки

В этом разделе описывается настройка параметров в режиме съемки.

Выбор разрешения и качества изображения ...	54	Съемка по улыбке	66
Выбор разрешения	54	Обнаружение моргания глаз	66
Выбор качества изображения	55	Советы по обнаружению лиц	67
Автоспуск	56	Настройка яркости и цвета	68
Съемка в темноте	57	Ручная коррекция экспозиции (EV)	68
Предотвращение появления эффекта		Компенсация экспозиции при съемке	
«красных глаз»	57	в контровом свете (ACB)	69
Как использовать вспышку	57	Изменение параметров экспомера	69
Фотосъемка со вспышкой	58	Выбор баланса белого	70
Настройка светочувствительности ISO	60	Режимы серийной съемки	
Выбор режима фокусировки	61	(непрерывная, движение, AEB)	72
Макросъемка	61	Улучшение изображений	73
Изменение параметров фокусировки	61	Снижение звука зума	74
Настройка области фокусировки	62		
Обнаружение лиц	65		
Обнаружение лиц	65		
Съемка автопортрета	65		

Выбор разрешения и качества изображения

В этом разделе описывается, как менять параметры разрешения и качества изображения.







Выбор разрешения



Снимки и видеозаписи с большим разрешением содержат большее число пикселей, поэтому их можно напечатать на бумаге большего размера и просмотреть на более крупном экране. При использовании высокого разрешения также увеличивается размер файла.

Настройка разрешения фотосъемки

AUTO P SCN  

- 1 В режиме съемки нажмите кнопку [MENU].
- 2 Выберите пункт **Размер фото**.
- 3 Выберите нужный параметр.

Значок	Описание
	5152 X 3864: печать на бумаге формата A1.
	5152 X 3432: печать широкоформатных снимков (с соотношением сторон 3:2) на бумаге формата A1.
	5152 X 2896: печать панорамных снимков (с соотношением сторон 16:9) на бумаге формата A1 или просмотр на экране HD-телевизора.
	3840 X 3840: печать на бумаге формата A1 (1:1).
	3648 X 2736: печать на бумаге формата A2.
	2592 X 1944: печать на бумаге формата A4.
	1984 X 1488: печать на бумаге формата A5.

Значок	Описание
	1920 X 1080: печать панорамных снимков (с соотношением сторон 16:9) на бумаге формата A5 или просмотр на экране HD-телевизора.
	1024 X 768: отправка снимков по электронной почте.

Настройка разрешения видеозаписи

AUTO P SCN   

- 1 В режиме съемки нажмите кнопку [MENU].
- 2 Выберите пункт **Разрешение**.
- 3 Выберите нужный параметр.

Значок	Описание
HD	1280 X 720: просмотр файлов высокого качества на экране HD-телевизора.
VGA	640 X 480: просмотр файлов среднего качества на экране аналогового телевизора.
QVGA	320 X 240: размещение файлов на веб-странице.



Выбор качества изображения

Настройте качество снимков и видеозаписей. Чем выше качество изображения, тем больше размер файлов.

Выбор качества снимков P SCN

Снимки сжимаются и сохраняются в формате JPEG.

- 1 В режиме съемки нажмите кнопку [MENU].
- 2 Выберите пункт **Качество**.
- 3 Выберите нужный параметр.

Значок	Описание
	Наилучшее: для получения снимков максимально высокого качества.
	Отличное: для получения снимков высокого качества.
	Хорошее: для получения снимков обычного качества.

В этом разделе описана настройка таймера для съемки в режиме автоспуска.

1 В режиме съемки нажмите кнопку [⌂].



2 Выберите нужный параметр.

Значок	Описание
	Выкл.: таймер отключен.
	10 сек.: снимок делается после 10-секундной задержки.
	2 сек.: снимок делается после 2-секундной задержки.
	Двойной: один снимок выполняется после 10-секундной задержки, еще один — после 2-секундной.

Набор доступных параметров варьируется в зависимости от условий съемки.

3 Для включения автоспуска нажмите кнопку затвора.

- Начнет мигать подсветка автофокуса/индикатор автоспуска. Снимок будет сделан автоматически по истечении заданного интервала времени.



- Чтобы отключить автоспуск, нажмите кнопку затвора или кнопку [⌂].
- При выборе некоторых параметров обнаружения лица функция автоспуска может быть недоступна.
- Режим автоспуска недоступен, если настроены параметры серийной съемки.
- В некоторых режимах можно настроить параметры автоспуска, нажав [MENU] и выбрав **Таймер**.

Съемка в темноте

В этом разделе описана фотосъемка ночью или при слабом освещении.

Предотвращение появления эффекта «красных глаз»

P SCN «DUAL»

Если для съемки человека при недостаточном освещении применяется вспышка, возможно появление эффекта красных глаз. Чтобы этого избежать, выберите пункт **Кр. глаза** или **Устранение красных глаз**. См. параметры вспышки в разделе «Фотосъемка со вспышкой» (стр. 58).



▲ До коррекции



▲ После коррекции

Как использовать вспышку

Нажмите кнопку [] для подъема вспышки, когда это необходимо.

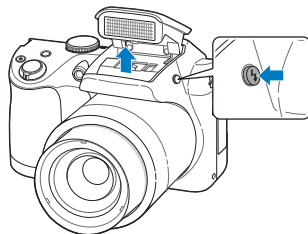

Если блок вспышки закрыт, вспышка не сработает независимо от настроек. Если блок вспышки поднят, вспышка работает в соответствии с настройками.



- Когда блок вспышки не используется, держите его закрытым во избежание повреждений.
- Принудительное открытие блока вспышки может повредить камеру.

Чтобы закрыть блок вспышки, мягко надавите на него.

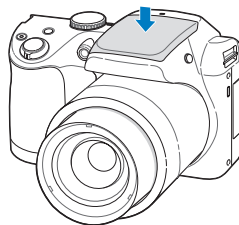

Фотосъемка со вспышкой (AUTO) P SCN

Используйте вспышку, когда освещение слишком слабое или требуется, чтобы снимок был более светлым.

- 1 Нажмите кнопку  для подъема вспышки, когда это необходимо.

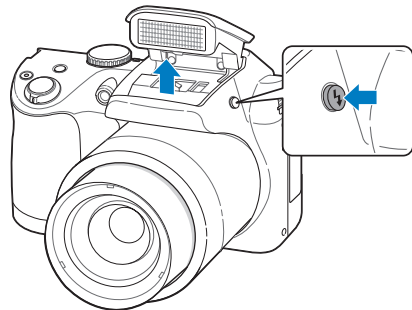

- 2 В режиме съемки нажмите кнопку .



3 Выберите нужный параметр.

Значок	Описание
	<p>Выкл:</p> <ul style="list-style-type: none"> Вспышка не будет срабатывать. При съемке в условиях слабого освещения будет отображаться предупреждение о дрожании камеры («»).
	<p>Авто: вспышка будет срабатывать автоматически, если объект или фон слишком темные.</p>
	<p>Кр. глаза:</p> <ul style="list-style-type: none"> Если объект или фон слишком темные, вспышка будет срабатывать дважды, чтобы устранить эффект «красных глаз». Между двумя срабатываниями вспышки проходит некоторое время. Не двигайтесь, пока вспышка не сработает второй раз.
	<p>Заполн. вспышка:</p> <ul style="list-style-type: none"> Вспышка будет срабатывать при съемке каждого кадра. Камера автоматически регулирует энергию светового пучка.
	<p>Медл. синх.:</p> <ul style="list-style-type: none"> Вспышка будет срабатывать, а затвор будет дольше оставаться открытым. Этот режим следует использовать, если нужен рассеянный свет, чтобы показать на снимке больше деталей фона. Чтобы снимки не получались размытыми, используйте штатив. При съемке в условиях слабого освещения будет отображаться предупреждение о дрожании камеры («»).

Значок	Описание
	<p>Устранение красных глаз:</p> <ul style="list-style-type: none"> Вспышка срабатывает дважды, если объект или фон затемнены. Эффект «красных глаз» устраняется камерой путем расширенного программного анализа. Между двумя срабатываниями вспышки проходит некоторое время. Не двигайтесь, пока вспышка не сработает второй раз.

Набор доступных параметров варьируется в зависимости от условий съемки.





- Вспышка недоступна при серийной съемке и в режимах **Автопортрет** и **Моргание глаз**.
- Убедитесь, что объекты находятся на рекомендуемом расстоянии от вспышки (стр. 118).
- Если свет вспышки отражается или в воздухе много пыли, на снимках могут появляться маленькие пятна.
- В некоторых режимах можно настроить параметры вспышки, нажав кнопку [MENU] и выбрав пункт **Вспышка**.

Настройка светочувствительности ISO

Светочувствительность ISO — это мера чувствительности сенсора фотокамеры (или фотопленки) к свету согласно стандарту Международной организации по стандартизации (ISO, International Organisation for Standardisation). Чем выше значение светочувствительности ISO, тем более чувствительной к свету становится камера. При высокой светочувствительности ISO можно получать высококачественные снимки без эффекта дрожания камеры, не используя вспышку.

- 1 В режиме съемки нажмите кнопку **[MENU]**.
- 2 Выберите пункт **ISO**.
- 3 Выберите нужный параметр.
 - Коснитесь значка  для выбора подходящего уровня светочувствительности ISO в соответствии с яркостью объекта и освещенностью.



- При более высоких значениях светочувствительности ISO на изображениях может присутствовать шум.
- Если для ISO выбрать  разрешение изменится на  и меньше.

Выбор режима фокусировки

В этом разделе описывается процедура фокусировки камеры в соответствии с параметрами объекта и условиями съемки.

Макросъемка P SCN

Режим макросъемки предназначен для съемки объектов, например цветов или насекомых, крупным планом. (См. раздел «Изменение параметров фокусировки».)



- Чтобы снимки не получались размытыми, старайтесь держать камеру неподвижно.
- Выключите вспышку, если расстояние до объекта не превышает 40 см.





Изменение параметров фокусировки P SCN

Чтобы получить более четкий снимок, следует правильно выбрать параметр фокусировки в соответствии с расстоянием между объектом съемки и камерой.

- 1 В режиме съемки нажмите кнопку [].



2 Выберите нужный параметр.

Значок	Описание
	Обычный АФ: объект съемки находится далее 80 см или далее 350 см при использовании зума.
	Макро: объект съемки удален от камеры на 10–80 см или на 200–350 см при использовании зума.
	Автомакро: <ul style="list-style-type: none"> • Объект съемки находится далее 10 см или далее 200 см при использовании зума. • Включается по умолчанию в некоторых режимах съемки.
	Супермакро: объект съемки удален от камеры на 1–10 см.

Набор доступных параметров варьируется в зависимости от условий съемки.







В некоторых режимах можно настроить параметры фокусировки, нажав кнопку [MENU] и выбрав пункт **Фокус**.

Настройка области фокусировки P

Выбрав подходящую зону фокусировки, которая зависит от расположения объекта в кадре, можно получить более четкие снимки.

- 1 В режиме съемки нажмите кнопку [MENU].
- 2 Выберите пункт **Зона фокусир..**
- 3 Выберите нужный параметр.

Значок	Описание
	По центру: фокусировка по центру кадра (подходит, если объекты расположены приблизительно в центре кадра).
	Матричная: фокусировка на одной или нескольких из 9 возможных зон.
	Автофокус по выбору: фокусировка на выбранной области (стр. 63).
	Следящая: фокусировка на объекте и слежение за ним (стр. 63).

Набор доступных параметров варьируется в зависимости от условий съемки.

Фокусировка на выбранной области

Можно установить фокусировку на выбранной области.

- 1 В режиме съемки нажмите кнопку [MENU].
- 2 Выберите пункт **Зона фокусир.** → **Автофокус по выбору.**
- 3 Нажмите кнопку [OK], затем переместите рамку на нужную область с помощью кнопок [DISP/☹/⚡/☺].

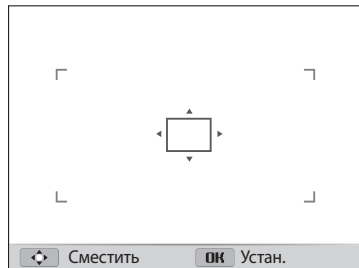

- 4 Нажмите кнопку [OK].
- 5 Нажмите кнопку затвора до конца, чтобы сделать снимок.
 - Чтобы изменить область фокусировки, нажмите кнопку [OK].



При использовании этой функции недоступны параметры обнаружения лица, автоспуска, серийной съемки и Intelli-зума.

Следящая автофокусировка

Следящая автофокусировка позволяет отслеживать положение объекта и автоматически фокусироваться на нем, даже если камера находится в движении.

- 1 В режиме съемки нажмите кнопку [MENU].
- 2 Выберите пункт **Зона фокусир.** → **Следящая.**
- 3 Сфокусируйтесь на объекте, который требуется отслеживать, и нажмите кнопку [OK].
 - На объекте появится рамка фокусировки, которая будет следовать за объектом при перемещении камеры.

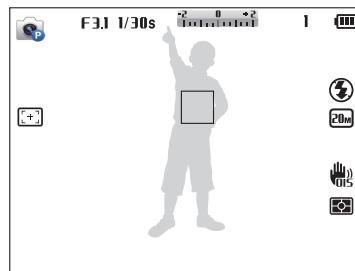

- Белая рамка означает, что камера следит за объектом.
- При легком нажатии кнопки затвора появляется зеленая рамка, означающая, что объект находится в фокусе.
- Появление красной рамки означает, камера не смогла выполнить фокусировку.

- 4 Нажмите кнопку затвора до конца, чтобы сделать снимок.



- Если область фокусировки не выбрана, рамка фокусировки будет находиться в центре экрана.
- Отслеживание объекта может работать некорректно в следующих случаях:
 - объект слишком маленький
 - объект движется слишком быстро
 - недостаточно света или подсветка находится сзади
 - совпадают окраска или фактура объекта и фона
 - объект съемки имеет горизонтальную текстуру (например, жалюзи)
 - камера сильно дрожит
- При сбое отслеживания функция будет сброшена.
- Если при отслеживании объекта возник сбой, необходимо повторно выбрать объект для отслеживания.
- Если камера не может выполнить фокусировку, рамка фокусировки станет красной и фокусировка будет сброшена.
- При использовании этой функции недоступно обнаружение лица, автоспуск и интеллектуальный зум.

Обнаружение лиц P SCN DUAL

При использовании функции обнаружения лиц камера автоматически обнаруживает в кадре лица людей. При фокусировке на лице человека экспозиция настраивается автоматически. При этом можно использовать функцию **Моргание глаз** для обнаружения закрытых глаз или функцию **Улыбка** для съемки улыбающегося человека.

Обнаружение лиц

Камера может автоматически обнаруживать до 10 лиц в одном кадре.

- 1 В режиме съемки нажмите кнопку [MENU].
- 2 Выберите пункт **Обнаруж. Лица** → **Норма**.

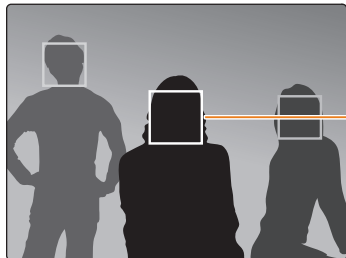

Лицо человека, находящегося ближе всего к камере или центру кадра, отображается в белой рамке фокусировки, а остальные лица — в серых рамках фокусировки.



Чем ближе люди расположены к камере, тем быстрее выполняется обнаружение лиц.

Съемка автопортрета

С помощью этой функции можно фотографировать себя. При включении этой функции устанавливается небольшое фокусное расстояние. При попадании лица в фокус камера подает звуковой сигнал.

- 1 В режиме съемки нажмите кнопку [MENU].
- 2 Выберите пункт **Обнаруж. Лица** → **Автопортрет**.
- 3 Сделайте снимок, направив объектив камеры на себя.
- 4 Когда прозвучит короткий звуковой сигнал, нажмите кнопку затвора.



Если лица расположены в центре кадра, камера быстро подает звуковой сигнал.



Если отключить громкость (параметр Громкость в настройках звука), камера не будет подавать звуковой сигнал (стр. 100).

Съемка по улыбке

Камера будет автоматически делать снимок при обнаружении улыбающегося лица.

- 1 В режиме съемки нажмите кнопку [MENU].
- 2 Выберите пункт **Обнаруж. Лица** → **Улыбка**.
- 3 Скомпонуйте снимок.
 - Камера будет автоматически делать снимок при обнаружении улыбающегося лица.



Если человек улыбается широко, камера быстрее обнаруживает улыбку.

Обнаружение моргания глаз

Если обнаружится, что у объекта съемки закрыты глаза, камера последовательно сделает 2 снимка.

- 1 В режиме съемки нажмите кнопку [MENU].
- 2 Выберите пункт **Обнаруж. Лица** → **Моргание глаз**.

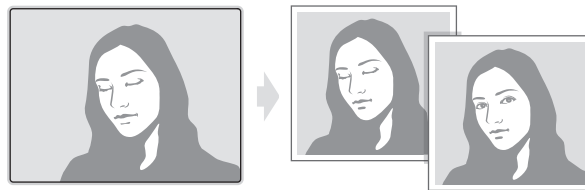

Советы по обнаружению лиц

- При обнаружении лица камера начинает автоматически его отслеживать.
- Обнаружение лиц может не работать в следующих случаях:
 - объект съемки находится слишком далеко от камеры
 - освещение слишком сильное или слишком слабое
 - объект съемки не смотрит в камеру
 - на объект съемки надеты солнцезащитные очки или маска
 - у объекта съемки сильно изменяется выражение лица
 - освещение нестабильное или съемка выполняется в условиях подсветки сзади
- Обнаружения лица недоступно, если выбран режим «Следящая» или «Автофокус по выбору».
- При выборе параметров обнаружения лица устанавливается «Матричная» область АФ.
- В зависимости от выбранных параметров функции обнаружения лица некоторые параметры съемки могут быть недоступны.
- В зависимости от выбранных параметров съемки некоторые возможности обнаружения лица могут быть недоступны.

Настройка яркости и цвета

В этом разделе описывается, как регулировать яркость и цвета для повышения качества изображения.

Ручная коррекция экспозиции (EV) P

В зависимости от общего освещения ваши снимки могут получаться слишком светлыми или слишком темными. В этом случае можно вручную скорректировать экспозицию, чтобы повысить качество снимков.



▲ Темнее (-)



▲ Нейтрально (0)



▲ Светлее (+)

1 В режиме съемки нажмите кнопку [MENU].

2 Выберите пункт **EV**.

3 Отрегулируйте экспозицию с помощью кнопок [].

- При увеличении экспозиции снимки будут ярче.



4 Чтобы сохранить настройки, нажмите кнопку [OK].



- Выбранное значение экспозиции будет сохраняться автоматически. Может потребоваться снова изменить экспозицию, чтобы избежать переэкспонирования или недоэкспонирования.
- Если вы не можете выбрать подходящую экспозицию, выберите **AEB** (автоматическая экспозиционная вилка). Камера сделает 3 последовательных снимка с разными значениями экспозиции: стандартным, более высоким и более низким (стр. 72).

Компенсация экспозиции при съемке в контровом свете (ACB) P

Если объект съемки (человек) освещен сзади (контровой свет), то лицо человека может получиться на снимке темным. В этом случае установите опцию автоматического баланса контрастности (ACB).

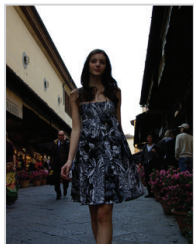

▲ Без ACB



▲ С использованием ACB

- 1 В режиме съемки нажмите кнопку [MENU].
- 2 Выберите пункт **ACB**.
- 3 Выберите нужный параметр.

Значок	Описание
	Выкл.: ACB (автоматический баланс контрастности) отключен.
	Вкл.: ACB (автоматический баланс контрастности) включен.





- Функция ACB всегда включена в режиме **AUTO**.
- Функция ACB недоступна при использовании режимов серийной съемки.

Изменение параметров экспомера P

Режимом экспомера называется метод измерения камерой количества света. Яркость и освещенность снимка изменяются в зависимости от выбранного режима экспомера.

- 1 В режиме съемки нажмите кнопку [MENU].
- 2 Выберите пункт **Экспомер**.
- 3 Выберите нужный параметр.

Значок	Описание
	<p>Матричный:</p> <ul style="list-style-type: none"> • Кадр разделяется на несколько областей, затем измеряется интенсивность света в каждой из них. • Этот режим подходит для обычных снимков.
	<p>Точечный:</p> <ul style="list-style-type: none"> • Измеряется только интенсивность света в самом центре кадра. • Если объект находится не в центре, снимок может получиться неправильно экспонированным. • Этот режим подходит для съемки объекта с подсветкой сзади.
	<p>Центр-взвешен.:</p> <ul style="list-style-type: none"> • Измеряется интенсивность света во всех участках кадра, а затем вычисляется усредненное значение с учетом того факта, что центральная часть имеет большее значение. • Подходит для снимков, на которых объект находится в центре кадра.

Выбор баланса белого

Цвет снимка зависит от типа и качества источника света. Если вы хотите, чтобы цвета снимка были реалистичными, выберите настройку баланса белого, соответствующую условиям освещения, например «Автоматический баланс белого», «Дневной свет», «Облачно» или «Лампы накаливания».



 Автобаланс белого



 Дневной свет



 Облачно



 Лампы накал.

- 1 В режиме съемки нажмите кнопку [MENU].
- 2 Выберите пункт **Баланс белого**.
- 3 Выберите нужный параметр.

Значок	Описание
	Автобаланс белого: автоматическая настройка баланса белого в соответствии с условиями освещения.
	Дневной свет: для съемки на улице в солнечный день.
	Облачно: для съемки на улице в облачную погоду или в тени.
	Люминесц.ХБ: для съемки при освещении лампами дневного света или при трехстороннем люминесцентном освещении.
	Люминесц.ТБ: для съемки при белом люминесцентном освещении.
	Лампы накал.: для съемки в помещении при свете ламп накаливания или галогенных ламп.
	Польз. установки: использование настроек баланса белого, заданных вручную (стр. 71).
	Цветовая температура: ручная настройка цветовой температуры источника света (стр. 71).

Ручная настройка баланса белого

Можно настроить баланс белого, сделав снимок белой поверхности (например, листа бумаги) в тех условиях освещения, при которых будет выполняться фотосъемка. Настройка баланса белого поможет сделать цвета снимка естественными.

- 1 В режиме съемки нажмите кнопку [MENU].
- 2 Выберите пункт **Баланс белого** → **Польз. установки**.
- 3 Направьте объектив на белый лист бумаги и нажмите кнопку затвора.

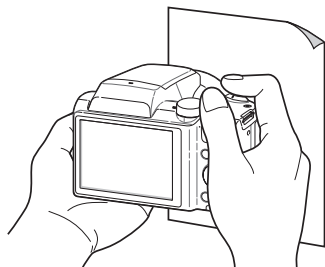

Настройка цветовой температуры

- 1 В режиме съемки нажмите кнопку [MENU].
- 2 Выберите пункт **Баланс белого** → **Цветовая температура**.
- 3 Настройте цветовую температуру с учетом источника освещения при помощи кнопок [⚡/☺].
 - При высоком значении цветовой температуры снимки получаются более теплыми (с преобладанием оттенков желтого и красного цветов), а при низком — более холодными (с преобладанием оттенка синего цвета).





- 4 Чтобы сохранить настройки, нажмите кнопку [OK].



Режимы серийной съемки (непрерывная, движение, АЕВ) P

Съемка быстро перемещающихся объектов, естественных выражений лиц и жестов может быть затруднительной. Также могут возникнуть сложности с правильной установкой экспозиции и выбором надлежащего источника света. В этом случае выберите один из режимов серийной съемки.



- 1 В режиме съемки нажмите [MENU].
- 2 Выберите **Тип съемки**.
- 3 Выберите параметр.

Значок	Описание
	Покадровая: выполнение одного снимка.
	Непрерывная: <ul style="list-style-type: none">• Пока нажата кнопка затвора, камера непрерывно делает снимки.• Максимальное число снимков зависит от емкости карты памяти.

Значок	Описание
	Движение: пока нажата кнопка затвора, камера делает снимки ЧБЯ (5 снимков в секунду, не более 30 снимков).
	АЕВ: <ul style="list-style-type: none">• Камера делает 3 снимка подряд с разными значениями экспозиции: нормальным, недоэкспонированным и переэкспонированным.• Чтобы избежать размытости снимков, используйте штатив.



- Использование вспышки, таймера и функций оптической стабилизации изображения и автобаланса контраста возможно только в режиме **Покадровая**.
- Если выбрать **Движение**, камера установит разрешение **ЧБЯ** и для светочувствительности ISO выберет **Авто**.
- При выборе некоторых параметров обнаружения лица функция серийной съемки может быть недоступна.

Улучшение изображений P

Контрастность, резкость и насыщенность снимков можно изменять.

- 1 В режиме съемки нажмите кнопку [MENU].
- 2 Выберите пункт **Улучш. изображ..**
- 3 Выберите нужный параметр.
 - Резкость
 - Контраст.
 - Насыщ.

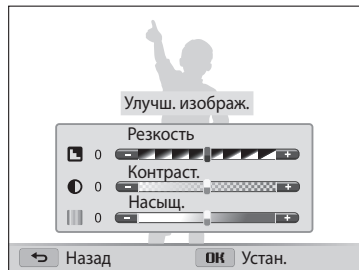

- 4 Отрегулируйте каждое значение с помощью кнопок [⚡/☺].

Резкость	Описание
-	Уменьшение резкости краев объектов на снимке (используется для редактирования снимков на ПК).
+	Увеличение резкости краев объектов для повышения четкости снимков. При этом также могут увеличиться шумы на снимках.

Контраст.	Описание
-	Уменьшение интенсивности цвета и яркости.
+	Увеличение интенсивности цвета и яркости.

Насыщ.	Описание
-	Уменьшение насыщенности.
+	Увеличение насыщенности.



- 5 Чтобы сохранить настройки, нажмите кнопку [OK].



Выберите значение 0, если не хотите применять никакие эффекты (подходит для печати).

Если при видеосъемке используется зум, звук зума может записаться в видео. Воспользуйтесь функцией «Зум без звука», чтобы звук зума не попал в видеозапись.

- 1 В режиме съемки нажмите кнопку [MENU].
- 2 Выберите пункт **Звукозап..**
- 3 Выберите нужный параметр.

Значок	Описание
	Зум без звука: прекращение записи звука во время использования зума.
	Выкл: видеосъемка без звука.
	Вкл.: видеосъемка со звуком.



- Во время использования функции «Звукозапись» следите за тем, чтобы микрофон не был закрыт.
- Записи, сделанные с использованием этой функции, могут отличаться от реальных звуков.

Просмотр и редактирование

Узнайте, как просматривать и редактировать снимки и видео. Также из нее вы узнаете, как подключать камеру к компьютеру и телевизору.

Использование режима просмотра снимков и видеозаписей	76
Включение режима просмотра	76
Просмотр снимков	80
Воспроизведение видео	83
Редактирование снимков	85
Изменение размера снимков	85
Поворот снимка	85
Применение эффектов автофильтра	86
Настройка снимков	87
Просмотр файлов на экране телевизора ...	89
Передача файлов на компьютер	91
Перенос файлов на компьютер с ОС Windows ...	91
Передача файлов на компьютер с Mac OS ...	92
Работа с программами на компьютере	93
Установка программы i-Launcher	93
Программа i-Launcher	94

Использование режима просмотра снимков и видеозаписей

В этом разделе описывается, как просматривать снимки и видеозаписи, а также организовывать файлы.

Включение режима просмотра

В этом режиме можно просматривать снимки и видеозаписи, хранящиеся на камере.

- 1 Нажмите кнопку [▶].
 - На дисплее отобразится последний из сохраненных файлов.
 - Если камера была выключена, она включится, а на дисплее появится последний из сохраненных файлов.
- 2 С помощью кнопок [⚡/☺] перейдите к нужному файлу.
 - Нажмите и удерживайте кнопку [⚡/☺] для быстрой прокрутки файлов.



- Для просмотра файлов, хранящихся во встроенной памяти, необходимо извлечь карту памяти.
- Камера может не поддерживать просмотр и редактирование файлов, снятых другими камерами, из-за неподдерживаемых размеров (изображения и т. д.) или кодеков. Рекомендуем просматривать и редактировать такие файлы на ПК или другом устройстве.
- Снимки и видеозаписи, выполненные в портретной ориентации, автоматически не поворачиваются и отображаются на камере и других устройствах в альбомной ориентации.

Сведения о фотофайле

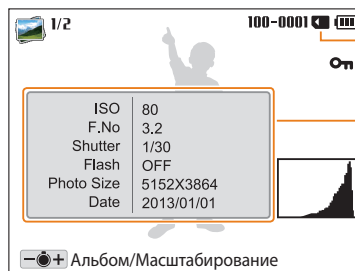

Используемая память

Информация о файле

Гистограмма

Значок	Описание
1/2	Текущий файл/всего файлов.
100-0001	Имя папки — имя файла
On	Защищенный файл



Чтобы отобразить информацию о файле, нажмите кнопку [DISP].

Сведения о видеофайле

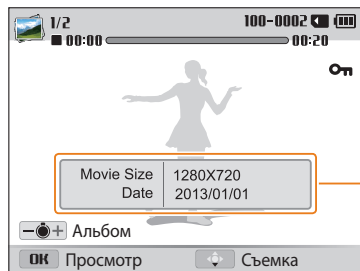

Информация о файле

Значок	Описание
1/2	Текущий файл/всего файлов.
100-0002	Имя папки — имя файла
00:00	Текущее время воспроизведения
00:20	Продолжительность видеозаписи
On	Защищенный файл



Чтобы отобразить информацию о файле, нажмите кнопку [DISP].

Просмотр файлов в виде эскизов

Можно просмотреть файлы в виде эскизов.



Чтобы на экране отображалось по 12 эскизов, в режиме просмотра поверните кнопку [Зум] влево. Чтобы на экране отображалось одновременно 24 эскиза, поверните кнопку [Зум] влево еще один раз. Для возврата к предыдущему режиму просмотра поверните кнопку управления зумом вправо.

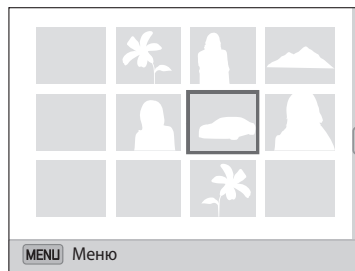

С помощью кнопок [DISP/🌸/🔋/🕒] просмотрите список файлов.

Просмотр файлов по категориям

Просмотр файлов по категориям, например по дате или по типу файла.

- 1 В режиме просмотра поверните кнопку **[Зум]** влево.
- 2 Нажмите кнопку **[MENU]**.
- 3 Выберите пункт **Фильтр** → категорию.

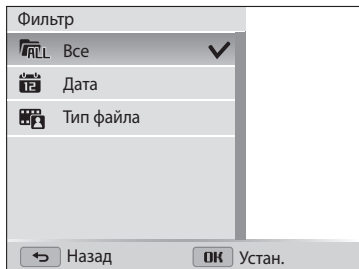

Значок	Описание
	Все: обычный режим просмотра файлов.
	Дата: просмотр файлов по дате сохранения.
	Тип файла: просмотр файлов по типу.

- 4 Перейдите к нужному списку и нажмите кнопку **[OK]**, чтобы открыть его.
- 5 Перейдите к нужному файлу и нажмите кнопку **[OK]**, чтобы просмотреть его.
- 6 Для возврата к предыдущему режиму просмотра поверните кнопку **[Зум]** влево и нажмите кнопку **[↶]**.



- При изменении категории может потребоваться некоторое время на реорганизацию файлов в зависимости от их количества.
- Категории **Дата** и **Тип файла** удаляются вместе с содержащимися в них файлами.

Защита файлов

Файлы можно защитить от случайного удаления.

- 1 Выберите нужный файл в режиме просмотра.
- 2 Нажмите кнопку [MENU] и выберите пункт **Защита** → **Вкл.**
- 3 Повторите шаги 1 и 2 для защиты других файлов.



Изменить размер защищенного снимка, а также удалить или повернуть его нельзя.

Удаление файлов

Выбор файлов для удаления в режиме просмотра.

Удаление одного файла

Можно выделить отдельный файл и удалить его.

- 1 В режиме просмотра выберите файл и нажмите кнопку [🗑️].
- 2 Когда появится всплывающее сообщение, нажмите кнопку **Да**.



Можно также удалить сразу несколько файлов в режиме просмотра, нажав кнопку [MENU] и выбрав пункт **Удалить** → **Удалить** → **Да**.

Удаление нескольких файлов

Можно выделить несколько файлов и удалить их.

- 1 В режиме просмотра нажмите кнопку [🗑️].
 - Чтобы удалить файл в режиме эскизов, нажмите кнопку [MENU], выберите пункт **Удалить** → **Выбать** и перейдите к шагу 3 либо нажмите кнопку [🗑️], выберите пункт **Выбать** и перейдите к шагу 3.
- 2 Когда появится всплывающее сообщение, нажмите кнопку **Удал. несколько**.
- 3 Выберите файлы, подлежащие удалению, и нажмите кнопку [OK].
 - Чтобы отменить выделение, нажмите кнопку [OK].
- 4 Нажмите кнопку [🗑️].
- 5 Когда появится всплывающее сообщение, нажмите кнопку **Да**.

Удаление всех файлов

Можно выделить все файлы и удалить их.

- 1 В режиме просмотра нажмите кнопку **[MENU]**.
 - Чтобы удалить файл в режиме эскизов, нажмите кнопку **[MENU]**, выберите пункт **Удалить** → **Удалить все** и перейдите к шагу 3 либо нажмите кнопку **[↵]**, выберите пункт **Удалить все** и перейдите к шагу 3.
- 2 Выберите пункт **Удалить** → **Удалить все**.
- 3 Когда появится всплывающее сообщение, нажмите кнопку **Да**.
 - Все незащищенные файлы будут удалены.

Копирование файлов на карту памяти

Чтобы скопировать на карту памяти файлы, сохраненные во встроенной памяти, выполните следующие действия.

- 1 В режиме просмотра нажмите кнопку **[MENU]**.
- 2 Выберите пункт **Копировать на карту**.

Просмотр снимков

Чтобы увеличить фрагмент снимка или просмотреть снимки в режиме слайд-шоу, выполните следующие действия.

Увеличение снимка



Чтобы увеличить фрагмент снимка, в режиме просмотра поверните кнопку управления зумом вправо. Для уменьшения масштаба поверните кнопку **[Зум]** влево.



Увеличенный фрагмент

Функция	Описание
Перемещение увеличенной области	Воспользуйтесь кнопками [DISP/👉/👈/👁].
Обрезка увеличенного снимка	Нажмите кнопку [OK] и выберите пункт Да . (Обрезанный снимок будет сохранен как новый файл. Исходный снимок останется без изменений.)



При просмотре снимков, снятых другой камерой, значение зума может отличаться.

Просмотр панорамных снимков

Просмотр снимков, сделанных в режиме «Панорама».

- 1 В режиме просмотра перейдите к нужному панорамному снимку с помощью кнопок [👈/👁].
 - На дисплее появится весь панорамный снимок.
- 2 Нажмите кнопку [OK].
 - Камера автоматически прокрутит горизонтальный панорамный снимок слева направо, а вертикальный — сверху вниз. Затем камера перейдет в режим просмотра.
 - Чтобы приостановить или возобновить просмотр панорамного снимка, нажмите кнопку [OK].
 - После приостановки просмотра панорамного снимка переместитесь по горизонтали или по вертикали (в зависимости от направления камеры во время съемки) с помощью кнопок [DISP/👉/👈/👁].
- 3 Для возврата в режим просмотра нажмите кнопку [↩].



Камера автоматически покажет панорамный снимок, только если длинная сторона больше короткой не менее чем в два раза.

Просмотр слайд-шоу

Добавление эффектов и звукового оформления к слайд-шоу. Функция слайд-шоу неприменима к видеозаписям.

- 1 В режиме просмотра нажмите кнопку [MENU].
- 2 Выберите пункт **Параметры слайдшоу**.
 - Перейдите к шагу 5, чтобы начать показ без эффектов.
- 3 Выберите эффект для слайд-шоу.

* По умолчанию

Параметр	Описание
Режим воспроизведения	Настройка автоматического повтора слайд-шоу. (Один раз* , Повтор)
Интервал	<ul style="list-style-type: none"> • Выбор интервала при просмотре снимков. (1 сек.*, 3 сек., 5 сек., 10 сек.) • Чтобы задать временной интервал, нужно выбрать для параметра «Эффект» значение Выкл.
Мелодия	Настройка звукового сопровождения.
Эффект	<ul style="list-style-type: none"> • Выбор эффекта перехода между снимками. (Выкл., Покой*, Отдых, Активность, Очарование, Великолепие) • Чтобы отменить эффекты, выберите пункт Выкл. • При использовании параметра «Эффект» интервал между снимками будет равен 1 секунде.

- 4 Нажмите кнопку [MENU].
- 5 Выберите пункт **Начать слайд-шоу**.
- 6 Просмотрите слайд-шоу.
 - Нажмите кнопку [OK], чтобы приостановить слайд-шоу.
 - Снова нажмите кнопку [OK], чтобы возобновить слайд-шоу.



- Нажмите кнопку [OK], а затем кнопку [⏏/⏻], чтобы остановить слайд-шоу и вернуться в режим просмотра.
- Для регулировки громкости звука поверните кнопку [Зум] влево или вправо.

Воспроизведение видео

В режиме просмотра можно просматривать видеозаписи, а также захватывать и вырезать фрагменты. Эти фрагменты можно сохранить как новые файлы.

- 1 В режиме просмотра выберите видеозапись и нажмите кнопку [OK].
- 2 Просмотрите видеозапись.

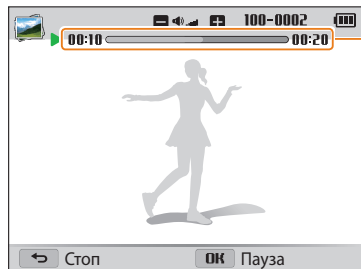

Текущее время воспроизведения/ продолжительность видеозаписи

Функция	Описание
Перемотка назад	Нажмите кнопку [↶]. При каждом нажатии кнопки [↶] скорость перемотки изменяется в следующем порядке: 2X, 4X, 8X.
Приостановка или возобновление прослушивания	Нажмите кнопку [OK].
Перемотка вперед	Нажмите кнопку [↷]. При каждом нажатии кнопки [↷] скорость перемотки изменяется в следующем порядке: 2X, 4X, 8X.
Регулировка громкости звука	Поверните кнопку [Зум] влево или вправо.



Выполнить перемотку вперед или назад, а также приостановить видеозапись можно только через 2 секунды после ее начала.

Обрезка видео

- 1 В режиме просмотра выберите видеозапись и нажмите кнопку [MENU].
- 2 Выберите пункт **Обрезать видео**.
- 3 Чтобы начать воспроизведение видеозаписи, нажмите кнопку [OK].
- 4 Чтобы указать начало фрагмента, нажмите кнопку [OK] → [👉].
- 5 Нажмите кнопку [OK], чтобы продолжить воспроизведение.
- 6 Чтобы указать окончание фрагмента, нажмите кнопку [OK] → [👈].
- 7 Для подрезки фрагмента нажмите кнопку [👇].
- 8 Когда появится всплывающее сообщение, нажмите кнопку **Да**.



- Исходная видеозапись должна иметь длительность не менее 10 секунд.
- Камера сохранит отредактированную видеозапись как новый файл, оставив исходную видеозапись нетронутой.

Захват изображения из видео

- 1 Чтобы указать нужное изображение для захвата, при просмотре видео нажмите кнопку [OK].
- 2 Нажмите кнопку [👉].



- Разрешение захваченного изображения будет таким же, как в исходной видеозаписи.
- Захваченное изображение сохраняется как новый файл.

Редактирование снимков

В этом разделе описывается редактирование снимков.



- Отредактированные снимки сохраняются как новые файлы.
- При редактировании снимков камера автоматически преобразует их в файлы с более низким разрешением. При повороте или изменении размера снимков вручную камера не уменьшает их разрешение автоматически.

Изменение размера снимков

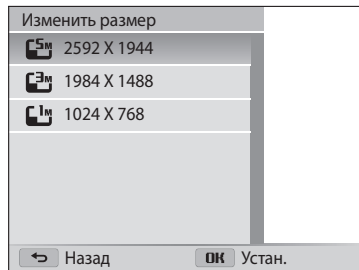

Можно изменить размер снимка и сохранить его как новый файл.

- 1 В режиме просмотра выберите снимок и нажмите кнопку [MENU].
- 2 Выберите пункт **Изменить размер**.
- 3 Выберите нужный параметр.



Доступные варианты изменения размера зависят от размера исходного снимка.

Поворот снимка

- 1 Установите диск режимов в положение .
- 2 Коснитесь значка .
- 3 Поверните кнопку [Зум] влево и выберите снимок.
- 4 Выберите пункт **Повернуть** → параметр.

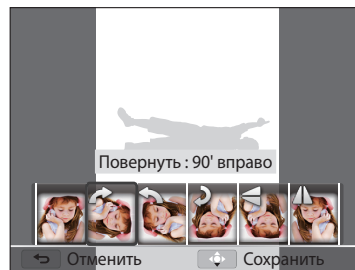



- 5 Для сохранения нажмите кнопку [].



- Камера перезапишет исходный файл.
- Чтобы повернуть снимок, в режиме просмотра нажмите кнопку [MENU] и выберите пункт **Повернуть**.

Применение эффектов автофильтра

Применение спецэффектов к снимкам.

- 1 Установите диск режимов в положение .
- 2 Коснитесь значка .
- 3 Поверните кнопку [Зум] влево и выберите снимок.
- 4 Выберите пункт **Автофильтр** → параметр.



Параметр	Описание
Норма	Без эффекта.
Миниатюра	Эффект имитации объектива со сдвигом и наклоном — объект выглядит как миниатюра. (Верхняя и нижняя части снимка будут размыты.)
Виньетка	Цвета в стиле ретро, высокая контрастность и сильный эффект виньетки, как при использовании лomoкамеры.
Перекрестный фильтр	Добавление линий, отходящих от ярких объектов, для имитации визуального эффекта перекрестного фильтра.
Линза "рыбий глаз"	Искажение близко расположенных объектов для имитации эффекта объектива "рыбий глаз".
Старая пленка	Эффект винтажной пленки.
Классика	Эффект черно-белого снимка.
Ретро	Эффект сепии.

- 5 Для сохранения нажмите кнопку [].



Настройка снимков



В этом разделе описано, как настроить яркость, контрастность и насыщенность, а также устранить эффект «красных глаз». Если центральная часть снимка слишком темная, можно сделать ее ярче. Камера сохранит отредактированный снимок как новый файл, но он может иметь более низкое разрешение.



- Можно настроить яркость, контрастность и насыщенность, одновременно применив эффект автофильтра.
- Одновременно применять эффекты автоматического баланса контраста, ретуши лица и устранения эффекта «красных глаз» нельзя.

Настройка яркости, контрастности и насыщенности

- 1 Установите диск режимов в положение .
- 2 Коснитесь значка .
- 3 Поверните кнопку [**Зум**] влево и выберите снимок.
- 4 Выберите нужный параметр.

Значок	Описание
	Яркость
	Контрастность
	Насыщенность

5 Для изменения параметров воспользуйтесь кнопками [/].

6 Нажмите кнопку [**OK**].

7 Для сохранения нажмите кнопку [].

Коррекция цвета темных объектов (АСВ)

1 Установите диск режимов в положение .





2 Коснитесь значка .

3 Поверните кнопку [**Зум**] влево и выберите снимок.



4 Выберите пункт **АБК**.

5 Для сохранения нажмите кнопку [].

Ретушь лиц

- 1 Установите диск режимов в положение .
- 2 Коснитесь значка .
- 3 Поверните кнопку [Зум] влево и выберите снимок.
- 4 Выберите пункт **Ретушь лица**.
- 5 Для изменения параметров воспользуйтесь кнопками [/].
 - По мере увеличения числового значения тон кожи становится ярче и ровнее.
- 6 Для сохранения нажмите кнопку [].

Устранение эффекта «красных глаз»

- 1 Установите диск режимов в положение .
- 2 Коснитесь значка .
- 3 Поверните кнопку [Зум] влево и выберите снимок.
- 4 Выберите пункт **Устранение красных глаз**.
- 5 Для сохранения нажмите кнопку [].

Просмотр файлов на экране телевизора

В этом разделе описывается, как просматривать снимки и видеозаписи, подключив камеру к телевизору с помощью аудиовидеокабеля.

- 1 Установите диск режимов в положение .
- 2 Выберите пункт **Подключение** → **Видеовыход**.
- 3 Выберите тип выходного видеосигнала, подходящий для вашей страны или региона (стр. 101).
- 4 Выключите камеру и телевизор.
- 5 Подключите камеру к телевизору с помощью аудиовидеокабеля.

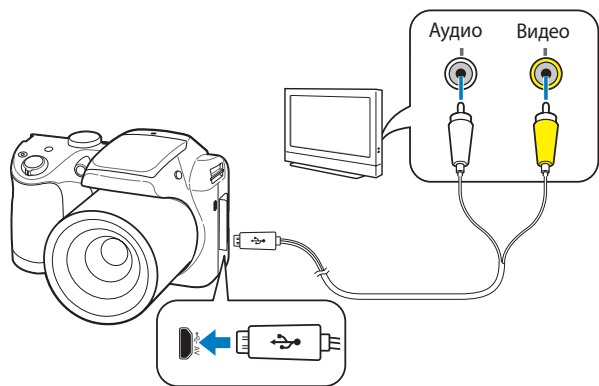

- 6 Включите телевизор и выберите режим аудио-/видеовыхода.
- 7 Включите камеру.
 - При подключении к телевизору камера автоматически переходит в режим просмотра.
- 8 Управляйте просмотром снимков и видеозаписей с помощью кнопок камеры.



- В зависимости от модели телевизора на изображении могут присутствовать цифровые шумы или же снимки могут быть видны не полностью.
- В зависимости от настроек телевизора изображение может быть смещено относительно центра экрана.

Просмотр файлов на экране HD-телевизора

На экране HD-телевизора можно просматривать несжатые снимки и видеозаписи высокого качества с использованием приобретаемого отдельно кабеля HDMI. HDMI (мультимедийный интерфейс высокой четкости) поддерживается большинством HD-телевизоров.

- 1 Установите диск режимов в положение .
- 2 Выберите пункт **Подключение** → **Разрешение HDMI**.
- 3 Выберите разрешение HDMI (стр. 101).
- 4 Выключите камеру и HD-телевизор.
- 5 Подключите камеру к HD-телевизору с помощью приобретаемого отдельно кабеля HDMI.

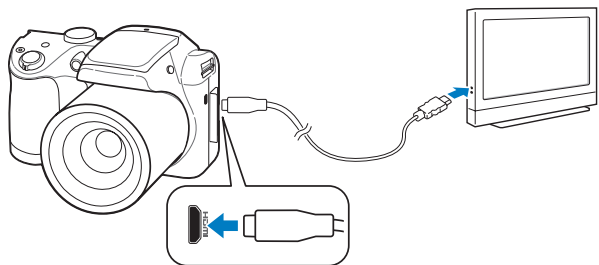

6 Включите камеру.

- Если это HD-телевизор Samsung с поддержкой Anynet+ и в камере включен режим Anynet+, телевизор автоматически включится и отобразит содержимое дисплея камеры, а камера автоматически перейдет в режим просмотра.
- Если выключить на камере режим Anynet+ (или телевизор не поддерживает этот режим), телевизор автоматически не включится. Включите телевизор вручную.

7 Просматривайте файлы, используя кнопки камеры или, если телевизор поддерживает Anynet+, ПДУ HD-телевизора.



- Если HD-телевизор поддерживает профиль Anynet+ (CEC), включите в меню настроек камеры функцию Anynet+ (стр. 101), чтобы камерой и телевизором можно было управлять с помощью пульта ДУ от телевизора.
- Anynet+ позволяет управлять всеми подключаемыми аудио-/видеоустройствами Samsung при помощи ПДУ телевизора.
- Время, необходимое для подключения камеры к HD-телевизору, зависит от типа используемой карты памяти SD, SDHC или SDXC. Использование более быстрых карт памяти SD, SDHC или SDXC не всегда ускоряет передачу данных HDMI, поскольку такие карты оптимизированы для повышения скорости записи лишь во время съемки.

Передача файлов на компьютер

Можно передавать файлы с карты памяти на компьютер, подключив к нему камеру.

Перенос файлов на компьютер с ОС Windows

Чтобы подключить камеру к компьютеру в качестве съемного диска, выполните следующие действия.



Для подключения камеры в качестве съемного диска компьютер должен работать под управлением ОС Windows XP, Windows Vista, Windows 7 или Windows 8.

- 1 Установите диск режимов в положение .
- 2 Выберите пункт **Подключение** → **i-Launcher** → **Выкл.**
- 3 Выключите камеру.
- 4 Подключите камеру к ПК с помощью USB-кабеля.



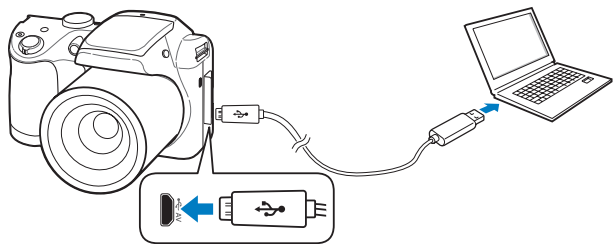

К камере необходимо подключать узкий разъем USB-кабеля. Подключение неверного разъема кабеля может привести к повреждению файлов. Изготовитель не несет ответственности за потерю данных.



- 5 Включите камеру.
 - Компьютер автоматически распознает камеру.
- 6 На компьютере выберите папку **Мой компьютер** → **Съемный диск** → **DCIM** → **100PHOTO**.
- 7 Сохраните файлы на компьютере.

Отсоединение камеры (для Windows XP)

Процедуры отключения камеры в Windows Vista, Windows 7 и Windows 8 практически одинаковы.

- 1 Если на камере мигает индикатор состояния, подождите, пока он перестанет мигать.
 - 2 Коснитесь значка  на панели инструментов в правом нижнем углу экрана компьютера.
- 
- 3 Щелкните всплывающее сообщение.
 - 4 Щелкните окно с сообщением о том, что камера может быть отключена.
 - 5 Отсоедините USB-кабель.

Передача файлов на компьютер с Mac OS

После подключения камеры к компьютеру Mac компьютер автоматически ее обнаружит. Можно автоматически переносить файлы с камеры на компьютер без установки дополнительных программ.



Поддерживается Mac OS 10.5 или более поздней версии (кроме PowerPC).

- 1 Выключите камеру.
- 2 Подключите камеру к компьютеру Mac с помощью USB-кабеля.



К камере необходимо подключать узкий разъем USB-кабеля. Подключение неверного разъема кабеля может привести к повреждению файлов. Изготовитель не несет ответственности за потерю данных.

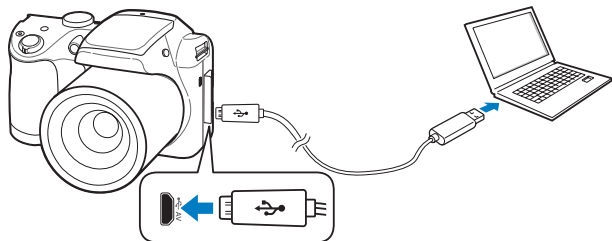

- 3 Включите камеру.
 - Компьютер автоматически распознает камеру, и появится значок съемного диска.
- 4 Дважды щелкните значок съемного диска.
- 5 Сохраните файлы на компьютере.

Работа с программами на компьютере

Программа i-Launcher позволяет просматривать файлы с помощью средства Multimedia Viewer и предоставляет ссылки на загрузку полезных программ.

Установка программы i-Launcher

- 1 Установите диск режимов в положение .
- 2 Выберите пункт **Подключение** → **i-Launcher** → **Вкл.**
- 3 Выключите камеру.
- 4 Подключите камеру к ПК с помощью USB-кабеля.



К камере необходимо подключать узкий разъем USB-кабеля. Подключение неверного разъема кабеля может привести к повреждению файлов. Изготовитель не несет ответственности за потерю данных.

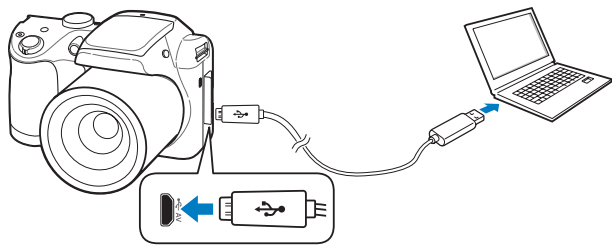

- 5 Включите камеру.
- 6 Выберите папку назначения на компьютере, а затем пункт **Да**.
 - Если появится всплывающее окно с предложением запустить программу iLinker.exe, сначала запустите ее.
 - При подключении камеры к компьютеру программа i-Launcher запускается автоматически.
- 7 Завершите установку, следуя инструкциям на экране.
 - На рабочем столе компьютера появится ярлык программы i-Launcher.



- Перед установкой программы убедитесь, что ПК подключен к Интернету.
- Функция i-Launcher недоступна на компьютерах под управлением Mac OS.

Доступные возможности программы i-Launcher

Параметр	Описание
Multimedia Viewer	С помощью средства Multimedia Viewer можно просматривать файлы.

Программа i-Launcher

Программа i-Launcher позволяет просматривать файлы с помощью средства Multimedia Viewer.



- Требования являются только рекомендуемыми. В зависимости от состояния компьютера i-Launcher может не работать как нужно, даже если соблюдены все вышеуказанные требования.
- Если компьютер не отвечает требованиям к системе, видео может воспроизводиться некорректно.



Изготовитель не несет ответственности за любой ущерб, возникший из-за использования несертифицированных компьютеров, например собранных самостоятельно.

Системные требования для ОС Windows

Элемент	Требования
Центральный процессор	Intel® Pentium® 4 3,2 ГГц и выше, AMD Athlon™ FX 2,6 ГГц и выше
ОЗУ	Не менее 512 МБ (рекомендуется 1 Гб или больше)
Операционная система*	Windows XP SP2, Windows Vista, Windows 7 или Windows 8
Емкость жесткого диска	250 МБ или больше (рекомендуется 1 Гб или больше)
Другое	<ul style="list-style-type: none">• Монитор с разрешением 1024X768 пикселей и глубиной цвета 16 бит (рекомендуется глубина цвета 32 бита и разрешение 1280X1024 пикселей)• Порт USB 2.0• nVIDIA Geforce 7600GT или более поздней версии, ATI X1600 или более поздней версии• Microsoft DirectX 9.0c или более поздней версии

* Будет установлена 32-разрядная версия программы i-Launcher, даже если используются 64-разрядные версии ОС Windows XP, Windows Vista, Windows 7 или Windows 8.

Запуск программы i-Launcher

Щелкните **Пуск** → **Все программы** → **Samsung** → **i-Launcher** → **Samsung i-Launcher** на компьютере Windows.

Multimedia Viewer

С помощью Multimedia Viewer можно просматривать файлы. На экране Samsung i-Launcher щелкните **Multimedia Viewer**.



- Multimedia Viewer поддерживает следующие форматы файлов:
 - Видеозаписи: mp4 (видео: H.264, аудио: AAC), wmv (WMV 7/8/9), avi (MJPEG)
 - Фото: jpg, gif, bmp, png, tiff, mpo
- Файлы, записанные на устройствах других производителей, могут воспроизводиться со сбоями.

Просмотр снимков



Ном.	Описание
1	Имя файла
2	Увеличенный фрагмент
3	Гистограмма
4	Открытие выбранного файла
5	Кнопка гистограммы
6	Поворот по часовой или против часовой стрелки
7	Переход к предыдущему или следующему файлу
8	Масштабирование снимка на весь экран
9	Просмотр снимка в исходном размере.
10	Увеличение или уменьшение масштаба
11	Переключение между режимами 2D и 3D.

Просмотр видеозаписей



Ном.	Описание
1	Имя файла
2	Регулировка громкости
3	Открытие выбранного файла
4	Переход к следующему файлу
5	Стоп
6	Пауза
7	Переход к предыдущему файлу
8	Индикатор выполнения

Настройки

Описание возможностей настройки фотокамеры.

Меню настроек	99
Переход в меню настроек	99
Звуки	100
Дисплей	100
Подключение	101
Общее	102





Меню настроек

В этом разделе описаны настройки камеры.

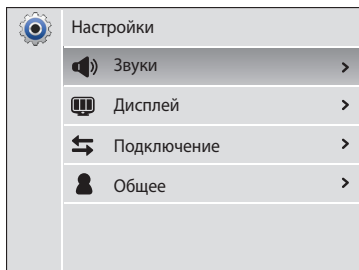
Переход в меню настроек

- 1 Установите диск режимов в положение .
- 2 Выберите меню.



Значок	Описание
	Звуки: настройка звуков камеры и их громкости (стр. 100).
	Дисплей: настройка параметров дисплея (стр. 100).
	Подключение: настройка параметров подключения (стр. 101).
	Общее: изменение системных настроек камеры, таких как формат памяти и имя файла по умолчанию (стр. 102).

- 3 Выбор элемента.

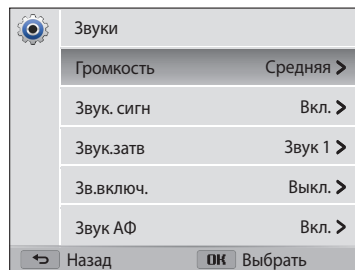

- 4 Выберите нужный параметр.

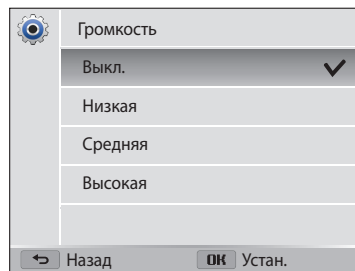

- 5 Нажмите кнопку [

Звуки

* По умолчанию



Элемент	Описание
Громкость	Настройка громкости любого звукового сигнала. (Выкл., Низкая, Средняя*, Высокая)
Звук. сигн	Настройка звукового сигнала, подаваемого при нажатии кнопок или переключении режимов. (Выкл., Вкл.*)
Звук.затв	Настройка звукового сигнала, подаваемого при нажатии кнопки затвора. (Выкл., Звук 1*, Звук 2, Звук 3)
Зв.включ.	Настройка звукового сигнала, подаваемого при включении камеры. (Выкл.*, Полет, Лазерное шоу, Облако)
Звук АФ	Настройка звукового сигнала, подаваемого при легком нажатии кнопки затвора. (Выкл., Вкл.*)

Дисплей

* По умолчанию

Элемент	Описание
Заставка	<p>Выбор заставки, которая будет отображаться при включении камеры.</p> <ul style="list-style-type: none"> Выкл.*: не показывать заставку. Логотип: показывать заставку по умолчанию, хранящуюся во встроенной памяти. Изобр. польз.: выбрать пользовательское изображение из файлов, сохраненных в памяти.  <ul style="list-style-type: none"> Во внутренней памяти может храниться только одно установленное пользователем изображение. Если выбрать новый снимок в качестве установленного пользователем изображения или сбросить настройки камеры, текущее изображение будет удалено.
Линия визирования	Выбор вспомогательной сетки для компоновки кадра. (Выкл.*, 2 X 2, 3 X 3, Перекрестный, Диагональный)
Отображение времени/даты	Настройка отображения даты и времени на дисплее камеры. (Выкл.*, Вкл.)
Отображение справки	Выбор вспомогательной сетки для компоновки кадра. (Выкл., Вкл.*)

* По умолчанию

Элемент	Описание
Яркость дисплея	<p>Регулировка яркости дисплея. (Авто*, Темнее, Норма, Светлее)</p> <p> Норма используется в режиме просмотра, даже если выбрано Авто.</p>
Быстрый просмотр	<p>Включение или выключение показа сделанного снимка перед возвращением камеры в режим съемки. (Выкл., Вкл.*)</p> <p> Данная функция недоступна в некоторых режимах.</p>
Автоматическое выключение дисплея	<p>Если в течение 30 секунд с камерой не выполняется никаких действий, она переключается в режим автоматического выключения дисплея. (Выкл.*, Вкл.)</p> <p> </p> <ul style="list-style-type: none"> Чтобы выйти из режима автоматического выключения дисплея и продолжить использование камеры, нажмите любую кнопку (кроме кнопки [⏏]). Даже если режим автоматического выключения дисплея не включен, через 30 секунд после последней операции экран погаснет в целях экономии заряда аккумуляторной батареи.



Подключение

* По умолчанию

Элемент	Описание
Видеовыход	<p>Настройка выхода видеосигнала для вашего региона.</p> <ul style="list-style-type: none"> NTSC: США, Канада, Япония, Корея, Тайвань, Мексика и т. д. PAL (только поддержка BDGH1): Австралия, Австрия, Бельгия, Китай, Дания, Англия, Финляндия, Франция, Германия, Италия, Кувейт, Малайзия, Нидерланды, Новая Зеландия, Норвегия, Сингапур, Испания, Швеция, Швейцария, Таиланд и т. д.
Anynet+ (HDMI-CEC)	<p>Включение возможности управлять камерой с помощью пульта ДУ от телевизора (при подключении камеры к HD-телевизору с поддержкой функции Anynet+[CEC]).</p> <ul style="list-style-type: none"> Выкл.: просмотр файлов без использования пульта ДУ для HD-телевизора. Вкл.*: управление камерой с использованием пульта ДУ для HD-телевизора.
Разрешение HDMI	<p>Выбор разрешения, в котором будут отображаться снимки при их просмотре на экране HD-телевизора (через кабель HDMI). (NTSC: 1080i*, 720p, 480p/ PAL: 1080i*, 720p, 576p)</p> <ul style="list-style-type: none"> Если телевизор не поддерживает выбранное разрешение, автоматически будет выбрано следующее более низкое разрешение.
i-Launcher	<p>Автоматический запуск программы i-Launcher при подключении камеры к компьютеру. (Выкл, Вкл*)</p>

Общее



* По умолчанию

Элемент	Описание
Language	Выбор языка отображаемого на дисплее текста.
Часовой пояс	Выбор часового пояса. При поездке в другую страну выберите пункт В гостях , а затем выберите соответствующий часовой пояс. (Дома* , В гостях)
Установка даты/времени	Установка даты и времени.
Формат даты	Выбор формата даты. (ГГГГ/ММ/ДД, ММ/ДД/ГГГГ, ДД/ММ/ГГГГ)  Формат даты по умолчанию зависит от выбранного языка.
Формат времени	Настройка формата времени (12 часов , 24 часа)  Формат времени по умолчанию зависит от выбранного языка.

* По умолчанию

Элемент	Описание
№ файла	<p>Выбор способа именования файлов.</p> <ul style="list-style-type: none"> • Сброс: при вставке новой карты памяти, при форматировании или удалении всех файлов нумерация файлов будет начинаться с 0001. • Серия*: при вставке новой карты памяти, при форматировании или удалении всех файлов файлам будут присваиваться номера, следующие за ранее присвоенными.  <ul style="list-style-type: none"> • Имя по умолчанию для первой папки — 100PHOTO, имя по умолчанию для первого файла — SAM_0001. • Номер каждого файла на единицу больше номера предыдущего; все номера файлов находятся в диапазоне от SAM_0001 до SAM_9999. • Номер каждой папки на единицу больше номера предыдущей; все номера папок находятся в диапазоне от 100PHOTO до 999PHOTO. • В каждой папке может храниться не более 9999 файлов. • Имена файлов определяются камерой в соответствии со стандартом DCF. Если изменить имя файла вручную, он может стать недоступным для просмотра на камере.

* По умолчанию

Элемент	Описание
Впечатывание	<p>Настройка отображения даты и времени на сделанных снимках (Выкл.*, Дата, Дата и время)</p>  <ul style="list-style-type: none"> Дата и время будут расположены в правом нижнем углу снимка. На принтерах некоторых моделей печать даты и времени может не поддерживаться или выполняться некорректно. На снимке не будут отображаться дата и время в следующих случаях: <ul style="list-style-type: none"> - выбран пункт Текст в режиме SCN - выбран режим 
Автом. отключ.	<p>Камера будет отключаться автоматически, если в течение заданного интервала времени с ней не выполнялось никаких действий (Выкл., 1 мин, 3 мин*, 5 мин, 10 мин)</p>  <ul style="list-style-type: none"> При замене аккумуляторной батареи пользовательские настройки камеры не меняются. Камера не выключается автоматически, если она подключена к компьютеру, а также если вы просматриваете слайд-шоу или видеозапись.

* По умолчанию

Элемент	Описание
Подсветка автофокуса	<p>Автоматическое включение света при слабом освещении для более точной фокусировки (Выкл., Вкл.*)</p>
Форматирование	<p>Форматирование встроенной памяти и карты памяти. При форматировании будут удалены все файлы, в том числе защищенные. (Да, Нет)</p>  <p>Если карта памяти отформатирована в камере другой модели, в устройстве чтения карт памяти или на компьютере, то при ее использовании в этой камере могут возникать ошибки. Прежде чем использовать карту памяти для сохранения снимков, ее необходимо отформатировать в данной камере Samsung.</p>
Сброс	<p>Сброс параметров меню и съемки. Дата, время, язык и параметры видеовыхода не сбрасываются. (Да, Нет)</p>
Лицензии откр-го ПО	<p>Просмотр сведений о лицензии на открытый исходный код.</p>

Приложения

В этом разделе содержатся сведения о технических характеристиках камеры, ее обслуживании и сообщениях об ошибках.

Сообщения об ошибках	105
Обслуживание камеры	106
Очистка камеры	106
Использование и хранение камеры	107
Сведения о картах памяти	109
Аккумулятор	112
Перед обращением в сервисный центр	114
Технические характеристики камеры	117
Глоссарий	121
Указатель	126

Сообщения об ошибках

Ниже приводятся некоторые сообщения об ошибках, которые могут отображаться на дисплее камеры, и действия, которые следует выполнить при появлении каждого из таких сообщений.

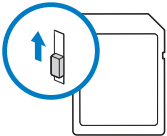
Сообщение об ошибке	Предлагаемые действия
Ошибка карты памяти	<ul style="list-style-type: none">• Выключите и снова включите камеру.• Извлеките карту памяти и снова вставьте ее.• Отформатируйте карту памяти.
Карта защищена	<p>Камера позволяет заблокировать карты памяти SD, SDHC и SDXC, чтобы предотвратить удаление файлов. Во время съемки защита должна быть отключена.</p> 
Карта памяти не поддерживается.	Установленная карта памяти не поддерживается данной камерой. Вставьте карту памяти SD, SDHC или SDXC.
DCF Full Error	Имена файлов не соответствуют стандарту DCF. Скопируйте файлы с карты памяти на компьютер и отформатируйте карту. Затем откройте меню настроек и выберите пункт Общее → № файла → Сброс (стр. 102).

Сообщение об ошибке	Предлагаемые действия
Ошибка файла	Удалите поврежденный файл или обратитесь в сервисный центр.
Файловая система не поддерживается.	Файловая структура FAT установленной карты памяти не поддерживается данной камерой. Перед началом использования карты памяти отформатируйте ее в данной камере.
Батарея разряжена	Вставьте новые щелочные батареи AA.
Нет места	Удалите ненужные файлы или вставьте другую карту памяти.
Нет изображений	Сделайте снимки или вставьте карту памяти, на которой сохранены какие-либо снимки.

Обслуживание камеры

Очистка камеры

Объектив и дисплей камеры

Уберите пыль специальной грушей с кисточкой и аккуратно протрите объектив мягкой тканью. Если устранена не вся пыль, очистите объектив специальной чистящей салфеткой, смоченной жидкостью для чистки объективов.

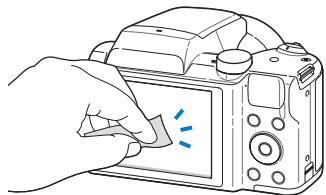
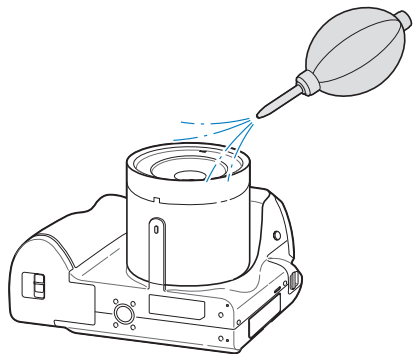

Корпус камеры

Аккуратно протрите корпус сухой мягкой тканью.

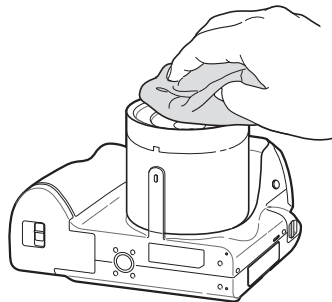

- Не используйте для очистки камеры бензол, растворители и спирт: они могут повредить камеру или стать причиной неполадок.
- Не нажимайте на крышку объектива и не используйте грушу с кисточкой для очистки этой крышки.

Использование и хранение камеры

Места, не подходящие для использования и хранения камеры

- Следите, чтобы камера не подвергалась воздействию очень низких или очень высоких температур.
- Не используйте камеру в местах повышенной влажности, а также в местах, где влажность может резко меняться.
- Не допускайте воздействия на камеру прямого солнечного света, не храните ее в местах с высокой температурой и плохо проветриваемых местах, например в машине летом.
- Предохраняйте камеру и дисплей от ударов, небрежного обращения и чрезмерной вибрации во избежание серьезных повреждений.
- Чтобы защитить движущиеся и внутренние детали камеры от повреждения, не используйте и не храните камеру в пыльном, грязном, влажном или плохо проветриваемом месте.
- Нельзя использовать камеру вблизи топливных материалов, горючих или огнеопасных веществ. Не храните и не носите камеру и ее аксессуары рядом с легковоспламеняющимися жидкостями, газами и взрывоопасными материалами.
- Не храните камеру в местах, где есть нафталиновые шарики.

На пляже или на берегу водоема

- На пляжах и в пыльных местах берегите камеру от попадания песка и пыли.
- Данная камера не является водонепроницаемой. Не прикасайтесь к аккумуляторной батарее, зарядному устройству и карте памяти мокрыми руками. Если работать с камерой мокрыми руками, могут возникнуть неполадки.

Длительное хранение

- Для длительного хранения поместите камеру в герметичный контейнер с абсорбентом, таким как силикагель.
- Батареи разряжаются, даже если камера не используется. При использовании камеры после длительного хранения замените батареи новыми щелочными батареями AA.
- При включении камера может установить текущую дату и время, даже если аккумуляторная батарея и камера находились отдельно друг от друга длительное время.

Меры предосторожности при использовании камеры в местах с повышенной влажностью

Если внести камеру с холода в теплое помещение, на объективе и внутренних компонентах камеры может образоваться конденсат. В таких случаях необходимо отключить камеру и подождать не менее часа. Если конденсат образовался на карте памяти, необходимо извлечь ее из камеры, подождать, пока вся влага не испарится, и лишь после этого установить на место.

Прочие меры предосторожности

- Не раскачивайте камеру на ремешке, при этом можно нанести травмы окружающим или повредить камеру.
- Не окрашивайте камеру: краска может помешать надлежащей работе подвижных частей камеры.
- Когда камера не используется, выключайте ее.

- В камере содержатся чувствительные детали. Нельзя допускать сильных ударов камеры.
- В целях предохранения дисплея от повреждений храните камеру в чехле, когда она не используется. Берегите камеру от царапин, которые могут оставить песок, острые предметы и монеты.
- Не используйте камеру, если на ее дисплее есть трещины или он разбит. Разбитое стекло или акриловая краска могут повлечь травмы рук и лица. Отнесите камеру в сервисный центр Samsung для ремонта.
- Не кладите камеру, батареи и аксессуары на поверхность или внутрь нагревательных приборов, таких как микроволновые печи, кухонные плиты и радиаторы, а также рядом с ними. Это может привести к деформации устройства, а также к перегреву, возгоранию или взрыву.
- Следите за тем, чтобы в объектив не попадали прямые солнечные лучи: их воздействие может нарушить цветопередачу матрицы или вызвать иные неполадки.
- Не прикасайтесь к линзе объектива и берегите ее от царапин. Для очистки объектива пользуйтесь мягкой чистой тканью без ворсинок.
- При ударе или падении камера может выключиться. Это сделано для защиты карты памяти. Включите камеру, чтобы продолжить ее использование.
- Во время использования камера может нагреваться. Это нормальное явление, которое никак не сказывается на сроке службы и производительности камеры.
- При очень низкой температуре камера может включаться медленнее. Кроме того, может нарушаться цветопередача и появляться остаточные изображения на дисплее. Это не является неисправностью, и все характеристики работы камеры восстановятся после возвращения в умеренные температурные условия.
- Камера имеет окрашенную металлическую поверхность. У людей с чувствительной кожей при контакте с ней могут возникнуть аллергические реакции, кожный зуд, экзема или припухлость. Если у вас наблюдаются какие-либо из этих симптомов, немедленно прекратите пользоваться камерой и обратитесь к врачу.
- Не помещайте посторонние предметы внутрь отсеков или разъемов камеры или в ее точки доступа. На повреждения камеры, вызванные неправильным использованием, гарантия не распространяется.
- Не позволяйте обслуживать камеру лицам, не имеющим соответствующей квалификации, и не пытайтесь ремонтировать ее самостоятельно. На повреждения, возникшие в результате некавалифицированного вмешательства, гарантия не распространяется.

Сведения о картах памяти

Поддерживаемые карты памяти

Камера поддерживает карты памяти SD (Secure Digital), SDHC (Secure Digital High Capacity), SDXC (Secure Digital eXtended Capacity), microSD, microSDHC и microSDXC.

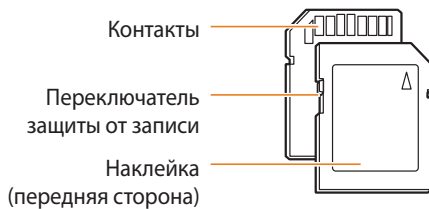

С помощью переключателя защиты от записи на карте SD, SDHC или SDXC можно запретить удаление файлов. Переместите переключатель вниз, чтобы установить защиту, или вверх, чтобы снять ее. Во время фото- и видеосъемки защита должна быть отключена.

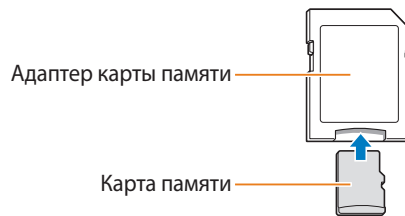

Чтобы использовать карты памяти microSD с камерой, компьютером или устройством чтения карт памяти, вставьте карту памяти в адаптер.

Емкость карты памяти

Вместимость карты памяти зависит от сюжетов и условий съемки. Ниже приведены характеристики для карты памяти SD емкостью 2 ГБ:

Снимок

Размер	Наилучшее	Отличное	Хорошее
	228	353	525
	249	366	555
	290	462	647
	290	462	669
	431	669	911
	746	1138	1485
	1138	1752	2136
	1485	2136	2734
	2555	3179	3461

Видео

Размер	30 кадр/с
HD 1280 X 720	Прибл. 15 мин. 46 с
VGA 640 X 480	Прибл. 30 мин. 54 с
QVGA 320 X 240	Прибл. 90 мин. 00 с

Данные приведены при отключенном зуме. При использовании зума доступное время съемки может отличаться от указанного. Для определения максимального времени видеосъемки было последовательно снято несколько видеороликов.

Правила использования карт памяти

- Не подвергайте карты памяти действию слишком низких и слишком высоких температур (ниже 0 °C и выше 40 °C). Это может привести к возникновению неполадок в работе карты памяти.
- Вставляйте карту памяти правильно. Неправильная установка карты памяти может привести к повреждению камеры или самой карты памяти.
- Если карта памяти была отформатирована в другой камере или на компьютере, то перед ее использованием переформатируйте карту памяти в своей камере.
- Перед установкой и извлечением карты памяти выключайте камеру.
- Не извлекайте карту памяти и не выключайте камеру, если индикатор мигает. Это может привести к повреждению данных на карте памяти.
- По истечении срока службы карты памяти хранить на ней снимки нельзя. Используйте новую карту памяти.
- Карты памяти нельзя сгибать, ронять, подвергать сильным ударам и давлению.
- Нельзя использовать или хранить карты памяти вблизи сильных магнитных полей.
- Нельзя использовать или хранить карты памяти в местах с высокой температурой, высокой влажностью или коррозионно-активными веществами.

- Предохраняйте карту памяти от контакта с жидкостями и любыми посторонними веществами, а также от загрязнения. В случае загрязнения карты памяти протрите ее мягкой тканью, прежде чем вставлять в камеру.
- Следите за тем, чтобы на карту памяти или в разъем для нее не попадали жидкости, грязь и какие-либо посторонние вещества: это может привести к неисправности карты памяти или камеры.
- Чтобы защитить карту памяти от электростатических разрядов, носите ее в чехле.
- Переносите все важные данные на другой носитель, например жесткий диск, CD-диск или DVD-диск.
- При длительном использовании камеры карта памяти может нагреваться. Это нормальное явление, не свидетельствующее о неисправности.



Изготовитель не несет ответственности за потерю данных.

Аккумулятор

Сообщение о разрядке аккумуляторной батареи

Когда аккумуляторная батарея полностью разрядится, значок батареи станет красным и появится сообщение «**Батарея разряжена**». Вставьте новые щелочные батареи AA.

Памятка по использованию аккумуляторной батареи

- Не подвергайте аккумуляторные батареи воздействию слишком низких и слишком высоких температур (ниже 0 °C и выше 40 °C). Перегрев или переохлаждение могут оказывать негативное влияние на емкость батареи.
- При длительном использовании камеры область вокруг отсека аккумулятора может нагреваться. Это нормальное явление, не влияющее на работоспособность камеры.
- При температуре ниже 0 °C возможно уменьшение емкости и сокращение времени работы аккумуляторной батареи.
- Емкость аккумуляторной батареи может снизиться при низких температурах, но восстановится при нормальной температуре.
- Если камера не будет использоваться в течение продолжительного времени, необходимо вынуть аккумуляторы. Если этого не сделать, со временем они могут протечь или подвергнуться коррозии, вызвав серьезное повреждение камеры.
- Заряжать одноразовые батареи нельзя. В противном случае может возникнуть утечка.
- Емкость батареи зависит от производителя.

Меры предосторожности при использовании батареи

Берегите батарею и карту памяти от повреждений.

Не допускайте соприкосновения батарей с металлическими предметами, так как полюса батареи могут замкнуться, что может привести к временной неработоспособности батареи или ее выходу из строя, а также к возникновению пожара или поражению электрическим током.

Будьте осторожны при использовании и утилизации батарей

- Никогда не сжигайте использованные батареи. При утилизации использованных батарей соблюдайте требования местного законодательства.
- Нельзя помещать камеру или аккумуляторную батарею на поверхность или внутрь нагревательных приборов, таких как микроволновые печи, кухонные плиты и радиаторы. При сильном нагревании батарея может взорваться.



Небрежное или ненадлежащее обращение с аккумуляторной батареей может привести к травмам или летальному исходу. В целях безопасности соблюдайте следующие меры предосторожности.

- Ненадлежащее обращение с аккумуляторной батареей может привести к ее возгоранию или взрыву. Если вы заметили, что батарея деформировалась, на ней появились трещины или другие физические повреждения, немедленно прекратите ее использование и обратитесь в сервисный центр.
- Не оставляйте аккумуляторную батарею вблизи нагревательных приборов и в высокотемпературной среде (например, в запертом автомобиле в жаркую погоду).
- Не помещайте батарею в микроволновую печь.
- Не храните и не используйте батарею в местах с высокой температурой и влажностью, таких как спа-салоны и душевые кабины.
- Не оставляйте устройство на легковоспламеняющихся поверхностях, таких как постельные принадлежности, ковры или электроодеяла.
- Когда устройство включено, не оставляйте его надолго в закрытом пространстве.
- Следите за тем, чтобы контакты аккумуляторной батареи не соприкасались с металлическими объектами: цепочками, монетами, ключами, часами и т. п.
- Используйте только подлинные, рекомендованные производителем батареи.
- Не разбирайте аккумуляторную батарею и не прокалывайте ее острыми предметами.
- Следите за тем, чтобы аккумуляторная батарея не оказывалась под высоким давлением.

- Берегите аккумуляторную батарею от сильных ударов, в частности от падения с большой высоты.
- Берегите аккумуляторную батарею от воздействия температур выше 60 °С.
- Не допускайте попадания влаги и жидкостей на аккумуляторную батарею.
- Берегите аккумуляторную батарею от воздействия интенсивных источников тепла, таких как солнечные лучи, огонь и т. п.
- Для повторной зарядки и использования рекомендованы аккумуляторные батареи (перезаряжаемые элементы). Samsung не несет ответственности за любые проблемы, вызванные использованием батарей.

Инструкции по утилизации

- Соблюдайте осторожность при утилизации аккумуляторной батареи.
- Никогда не сжигайте использованные батареи.
- Требования к утилизации могут зависеть от страны или региона. При утилизации аккумуляторных батарей соблюдайте все требования местного и национального законодательства и нормативных актов.

Перед обращением в сервисный центр

Если в работе камеры обнаружались неполадки, перед обращением в сервисный центр попробуйте устранить их самостоятельно, следуя приведенным ниже рекомендациям. Если устранить неполадку не удалось, обратитесь к продавцу или в сервисный центр.



При сдаче камеры в сервисный центр приложите к ней прочие аксессуары, которые также могут быть неисправны, например карту памяти и аккумуляторную батарею.

Неполадка	Предлагаемые действия
Не удается включить камеру.	<ul style="list-style-type: none">• Проверьте, установлена ли аккумуляторная батарея.• Проверьте, правильно ли установлена аккумуляторная батарея (стр. 19).• Замените батареи.
Камера самопроизвольно отключается	<ul style="list-style-type: none">• Замените батареи.• Проверьте, не находится ли камера в режиме автоматического отключения (стр. 103).• Камера может самопроизвольно отключаться при ударе или сотрясении, чтобы предотвратить повреждение карты памяти. Попробуйте включить камеру еще раз.
Аккумуляторная батарея разряжается слишком быстро.	<ul style="list-style-type: none">• Батарея может разряжаться быстрее при низких температурах (ниже 0 °С). Чтобы не переохладить батарею, можно носить ее в кармане.• При использовании вспышки или съемке видео аккумуляторная батарея разряжается быстрее. При необходимости зарядите батарею.

Неполадка	Предлагаемые действия
Не удается сделать снимок.	<ul style="list-style-type: none">• На карте памяти нет свободного места. Удалите ненужные файлы или вставьте другую карту памяти.• Форматирование карты памяти.• Карта памяти неисправна. Приобретите новую карту памяти.• Убедитесь, что камера включена.• Замените батареи.• Проверьте правильность установки аккумуляторной батареи.
Камера не реагирует на нажатия.	Извлеките аккумуляторную батарею и вставьте ее снова.
Камера нагревается.	Во время использования камера может нагреваться. Это нормальное явление, которое никак не сказывается на сроке службы и производительности камеры.
Вспышка не работает.	<ul style="list-style-type: none">• Возможно, для вспышки выбрано значение Выкл (стр. 58).• В некоторых режимах съемки использование вспышки не предусмотрено.

Неполадка	Предлагаемые действия
Вспышка срабатывает самопроизвольно.	Вспышка может срабатывать из-за статического электричества. Это не означает, что камера неисправна.
Дата и время отображаются неправильно.	Установите значения даты и времени в параметрах дисплея (стр. 102).
Дисплей или кнопки не работают.	Извлеките аккумуляторную батарею и вставьте ее снова.
Плохо работает дисплей камеры.	Работа камеры при очень низкой температуре может приводить к неполадкам в работе дисплея и нарушению цветопередачи. Чтобы дисплей работал надлежащим образом, пользуйтесь камерой при умеренной температуре.
Ошибка карты памяти.	<ul style="list-style-type: none"> • Выключите и снова включите камеру. • Извлеките карту памяти и снова вставьте ее. • Отформатируйте карту памяти. Дополнительные сведения см. в разделе «Правила использования карт памяти» (стр. 111).
Не удается просмотреть файлы.	Если изменить имя файла вручную, могут возникнуть проблемы с его просмотром на камере (имя файла должно соответствовать стандарту DCF). В этом случае файлы необходимо просматривать на компьютере.

Неполадка	Предлагаемые действия
Снимки получаются размытыми.	<ul style="list-style-type: none"> • Убедитесь, что используемый режим фокусировки подходит для съемки с близкого расстояния (стр. 61). • Убедитесь, что объектив камеры не загрязнен. При необходимости очистите объектив (стр. 106). • Убедитесь, что объект съемки попадает в область действия вспышки (стр. 118).
Цвета на снимке неестественные.	Цвета могут выглядеть неестественно, если неправильно настроен баланс белого. Выберите настройки баланса белого, соответствующие условиям освещения (стр. 70).
Снимок слишком светлый.	Снимок переэкспонирован. <ul style="list-style-type: none"> • Выключите вспышку (стр. 58). • Скорректируйте значение светочувствительности ISO (стр. 60). • Настройка значения экспозиции (стр. 68).
Снимок слишком темный.	Снимок недоэкспонирован. <ul style="list-style-type: none"> • Включите вспышку (стр. 58). • Скорректируйте значение светочувствительности ISO (стр. 60). • Настройка значения экспозиции (стр. 68).

Неполадка	Предлагаемые действия
Снимки не отображаются на экране телевизора.	<ul style="list-style-type: none"> Убедитесь, что камера правильно подключена к телевизору с помощью аудиовидеокабеля. Убедитесь, что на карте памяти есть снимки.
Камера не распознается компьютером.	<ul style="list-style-type: none"> Проверьте правильность подключения USB-кабеля. Убедитесь, что камера включена. Убедитесь, что операционная система поддерживает работу с камерой.
При попытке передать файл соединение между камерой и компьютером разрывается.	Передача файлов может прерываться из-за статического электричества. Отключите USB-кабель и снова подключите его.
Не удается просмотреть видеозапись на компьютере.	Видеоролики можно просматривать не во всех проигрывателях. Для просмотра снятых камерой видео используйте программу Multimedia Viewer, которую можно установить на компьютер вместе с программой i-Launcher.

Неполадка	Предлагаемые действия
Программа i-Launcher работает некорректно.	<ul style="list-style-type: none"> Закройте программу i-Launcher и запустите ее заново. Убедитесь, что в меню настроек для параметра i-Launcher задано значение Вкл (стр. 101). На некоторых компьютерах программа может не запускаться автоматически. Это зависит от особенностей компьютера и операционной системы. В этом случае щелкните Пуск → Все программы → Samsung → i-Launcher → Samsung i-Launcher на вашем компьютере. (В ОС Windows 8 щелкните Пуск → Все приложения → Samsung i-Launcher.)
Снимки и видео, хранящиеся на карте памяти SDXC, не показываются на экране телевизора или на ПК.	На картах памяти SDXC используется файловая система exFAT. Перед подключением камеры к внешнему устройству убедитесь, что данное устройство поддерживает файловую систему exFAT.
ПК не распознает карту памяти SDXC.	На картах памяти SDXC используется файловая система exFAT. Чтобы воспользоваться картой памяти SDXC на ПК под управлением ОС Windows XP, загрузите драйвер файловой системы exFAT с веб-сайта Microsoft и обновите его.

Технические характеристики камеры









Сенсор	
Тип	1/2,3 дюйма (прибл. 7,76 мм) CCD
Количество эффективных пикселей	Прибл. 20,2 Мпикс
Общее количество пикселей	Прибл. 20,4 Мпикс
Объектив	
Фокусное расстояние	Объектив Samsung, F = 4,0–104,0 мм (эквивалент для 35-миллиметровой фотопленки: 22,3–580 мм)
Диафрагменное число	F3.1 (широкоугольное положение, W) — F5.9 (телефото, T)
Зум	<ul style="list-style-type: none">• Режим фотосъемки: 1,0–26,0X (оптический и цифровой зум: 130,0X, оптический и Intelli-зум: 52,0X)• В режиме просмотра: 1,0X–14,4X (в зависимости от размера изображения)
Дисплей	
Тип	TFT, ЖК
Функциональные возможности	3,0 дюйма (76,2 мм) 460 тыс. цветов

Фокусировка			
Тип	Автофокусировка TTL (По центру, Матричная, Автофокус по выбору, Следящая, АФ по лицу)		
Дальность		Широкоугольное положение (W)	Телефото (T)
	Обычный АФ	80 см до бесконечности	350 см до бесконечности
	Макро	от 10 до 80 см	от 200 до 350 см
	Автоматический	10 см до бесконечности	200 см до бесконечности
	Супермакро	от 1 до 10 см (только на 9 уровне зума)	
Выдержка			
<ul style="list-style-type: none">• Авто: 1/8–1/2000 с.• Программный: 1–1/2000 с.• Ночь: 8–1/2000 с.			
Экспозиция			
Управление	Программный АЕ		
Экспомер	Матричный, Точечный, Центр-взвешен., Обнаруж. Лица		
Коррекция	±2 EV (Шаг 1/3 EV)		
Светочувствительность в эквиваленте ISO	Авто, ISO 80, ISO 100, ISO 200, ISO 400, ISO 800, ISO 1600, ISO 3200		

Вспышка	
Режим	Выкл, Авто, Кр. глаза, Заполн. вспышка, Медл. синх., Устранение красных глаз
Дальность	<ul style="list-style-type: none"> Широкий угол: от 80 см до 6 м, Авто ISO Телефото: от 2 до 4 м, Авто ISO
Время перезарядки	Прибл. 5 с.
Стабилизация изображения	
Dual IS [оптическая стабилизация изображения (OIS)+ цифровая стабилизация изображения (DIS)]	
Эффект	
Режим фотосъемки	<ul style="list-style-type: none"> Фотофильтр (Автофильтр): Миниатюра, Виньетка, Перекрестный фильтр, Линза "рыбий глаз", Старая пленка, Классика, Ретро Улучш. изображ.: Резкость, Контраст., Насыщ. АСВ: Вкл., Выкл.
Режим видеосъемки	Кинофильтр (Автофильтр): Виньетка, Линза "рыбий глаз", Классика, Ретро, Палитра "Эффект 1", Палитра "Эффект 2", Палитра "Эффект 3", Палитра "Эффект 4"
Баланс белого	
Автобаланс белого, Дневной свет, Облачно, Люминесц.ХБ, Люминесц.ТБ, Лампы накал., Польз. установки, Цветовая температура	

Печать даты	
Дата и время, Дата, Выкл.	
Съемка	
Снимки	<ul style="list-style-type: none"> Режимы: Интеллектуальный режим (Портрет, Ночной портрет, Контровой портрет, Ночь, Контровой свет, Пейзаж, Белый цвет, Зелень, Синее небо, Закат, Макро, Макросъемка текста, Цветная макросъемка, Штатив, Движение), Программный, Сюжет (Прекрасн.снимок, Гид композиции кадра, Ночь, Портрет, Дети, Пейзаж, Макросъемка, Текст, Закат, Рассвет, Контровой свет, Пляж/снег), DUAL IS, Панорама, Волшебная рамка плюс (Волшебная рамка, Раздельный снимок, Фотофильтр, Кинофильтр, Фоторедактор) Серийная: Покадровая, Непрерывная, Движение, АЕВ Таймер: Выкл., 10 сек., 2 сек., Двойной(10 сек., 2 сек.)
	<ul style="list-style-type: none"> Режимы: Видео, Волшебная рамка плюс (Кинофильтр) Формат: mp4 (H.264) (макс. время записи — 20 мин.) Разрешения: 1280 X 720, 640 X 480, 320 X 240 Частота кадров: 30кадр/с Звукозап.: Вкл., Выкл, Зум без звука Редактирование видео (встроенное): Приостановка при записи
Видео	

Воспроизведение	
Снимки	<ul style="list-style-type: none"> Тип: Одно изображение, Миниатюры, Мульти-слайд-шоу с музыкой и эффектами, Видеоклип Редактирование: Изменить размер, Повернуть, Автофильтр, Кадрирование Эффекты: Улучш. изображ. (Яркость, Контрастность, Насыщенность, АБК, Ретушь лица, Устранение красных глаз), Автофильтр (Норма, Миниатюра, Виньетка, Перекрестный фильтр, Линза "рыбий глаз", Старая пленка, Классика, Ретро)
Видео	Редактирование: Захват снимка, Обрезка
Хранение данных	
Носитель	<ul style="list-style-type: none"> Встроенная память: прибл. 53 МБ Внешняя память (дополнительно): карты памяти SD (2 ГБ), SDHC (до 32 ГБ), SDXC (до 64 ГБ) <p>Размер встроенной памяти может не соответствовать приведенным техническим характеристикам.</p>
Форматы файлов	<ul style="list-style-type: none"> Фотосъемка: jpeg (DCF), EXIF 2.21 Видеосъемка: mp4 (видео: MPEG-4.AVC/H.264, звук: AAC)

Размер изображения	Значок	Размер
		5152 X 3864
	5152 X 3432	
	5152 X 2896	
	3840 X 3840	
	3648 X 2736	
	2592 X 1944	
	1984 X 1488	
	1920 X 1080	
	1024 X 768	

Интерфейс	
Цифровой выход	Интерфейс USB 2.0
Звуковой вход/выход	Внутренний динамик (моно), микрофон (моно)
Видеовыход	<ul style="list-style-type: none">• Аудио-/видеоисточник: NTSC, PAL (по выбору)• HDMI 1.4: NTSC, PAL (по выбору)
Источник питания	
Батарея	Алкалиновые батареи AA
Тип разъема	Micro-USB (5-контактный)

В некоторых регионах источник питания может иметь другие характеристики.

Размеры (Ш x В x Г)

114,48 X 79,26 X 86,45 мм (без учета выступающих частей)

Масса

385 г (без аккумуляторной батареи и карты памяти)

Рабочая температура

0–40 °C

Рабочая влажность

5–85 %

Программное обеспечение

i-Launcher

Технические характеристики могут быть изменены без предварительного уведомления в целях повышения качества работы устройства.

АСВ (автоматический баланс контрастности)

Эта функция позволяет автоматически улучшить контрастность изображений, если объект съемки освещен сзади или сильно контрастирует с фоном.

АЕВ (Автоматическая экспозиционная вилка)

Эта функция позволяет автоматически делать несколько снимков с различной экспозицией, чтобы впоследствии можно было выбрать правильно экспонированное изображение.

АФ (автофокус)

Камера автоматически фокусирует объектив на объекте съемки. Автоматическая фокусировка выполняется на основе контрастности.

Диафрагма

Диафрагма определяет количество света, попадающее на матрицу камеры.

Дрожание камеры (размытие изображения)

Если камера движется при открытом затворе, изображение может получиться размытым. Обычно это происходит при большой выдержке. Чтобы предотвратить этот эффект, можно увеличить светочувствительность, использовать вспышку или уменьшить выдержку. Кроме того, можно использовать штатив и функцию DIS или OIS.

Композиция

В фотографии термин «композиция» означает размещение объектов на снимке. Чтобы правильно выстроить композицию, в большинстве случаев достаточно следовать правилу третей.

DCF (стандарт для файловой системы цифровых камер)

Стандарт, в котором описаны такие характеристики, как формат файлов и файловая система для цифровых камер, разработанные ассоциацией JEITA.

Глубина резкости

Расстояние между ближней и дальней границами пространства, при нахождении в пределах которого объекты находятся в фокусе и будут достаточно резкими на снимке. Глубина резкости зависит от диафрагмы объектива, фокусного расстояния и расстояния от камеры до объекта съемки. Например, уменьшение значения диафрагмы приводит к увеличению глубины резкости и размытию фона композиции.

Цифровой зум

Эта функция позволяет искусственно повысить степень увеличения, обеспечиваемую зум-объективом (с оптическим зумом). При использовании цифрового зума качество снимка ухудшается по мере увеличения изображения.

DIS (цифровая стабилизация изображения)

Эта функция в реальном времени компенсирует дрожание и вибрацию камеры при съемке. При этом может наблюдаться небольшое ухудшение качества изображения в сравнении с функцией оптической стабилизации.

EV (экспозиционное число)

Все комбинации значений выдержки и диафрагмы объектива, обеспечивающие одинаковую экспозицию.

Коррекция EV

Эта функция позволяет быстро корректировать определенное камерой экспозиционное число, чтобы улучшить экспозицию снимков. Коррекция выполняется с определенным шагом. Например, при выборе значения $-1,0$ EV снимок станет на один уровень темнее, при выборе значения $+1,0$ EV — на один уровень светлее.

EXIF (стандарт Exchangeable Image File Format)

Стандарт, описывающий формат файлов изображений для цифровых камер и разработанный ассоциацией JEIDA.

Экспозиция

Количество света, попадающее на матрицу камеры. Экспозиция задается сочетанием значений выдержки, диафрагмы и светочувствительности ISO.

Вспышка

Вспышка света, помогающая обеспечить достаточную экспозицию при слабом освещении.

Фокусное расстояние

Расстояние от центра объектива до фокальной точки (мм). При большем фокусном расстоянии угол обзора сужается, а объект оптически увеличивается. При меньшем фокусном расстоянии угол обзора увеличивается.

H.264/MPEG-4

Видеоформат с высокой степенью сжатия, разработанный ассоциацией JVT и утвержденный международными организациями по стандартизации ISO-IEC и ITU-T. Этот формат позволяет получать видеозапись хорошего качества при небольшом размере файла.

Сенсор

Физический компонент цифровой камеры со светочувствительным элементом для каждого пикселя изображения. Каждый светочувствительный элемент сохраняет значение интенсивности света, попадающего на него при экспозиции. Распространены матрицы типа ПЗС (прибор с зарядовой связью) и CMOS (комплементарный металлооксидный полупроводник).

Светочувствительность ISO

Чувствительность камеры к свету, рассчитываемая на основе светочувствительности пленки, которая использовалась в пленочных фотокамерах. Чем выше значение светочувствительности ISO, тем меньше используемая камерой выдержка, а также размытость снимка, возникающая из-за дрожания камеры и слабого освещения. Однако на изображениях, полученных при высоком значении светочувствительности, более вероятно наличие шумов.

Формат JPEG

Метод сжатия цифровых изображений с частичной потерей информации. Формат JPEG позволяет сжимать изображения, уменьшая размер файлов и не снижая их разрешение.

ЖК-дисплей

Устройство отображения, часто применяемое в бытовой электронике. Для воспроизведения цветов на дисплеях такого типа служат отдельные средства задней подсветки, например флуоресцентные лампы (CCFL) или светодиоды (LED).

Макро

Эта функция позволяет выполнять фотосъемку маленьких предметов на близком расстоянии. В режиме макросъемки маленькие объекты выходят очень четкими, так что можно сохранять пропорции, близкие к реальным (1:1).

Экспомер

Экспомером называется метод измерения камерой количества света для определения экспозиции.

Формат MJPEG (Motion JPEG)

Видеоформат со сжатием, аналогичным сжатию изображений в формате JPEG.

OIS (оптическая стабилизация изображения)

Эта функция в режиме реального времени компенсирует дрожание и вибрацию камеры при съемке. По сравнению с цифровой стабилизацией изображения ухудшения изображения не происходит.

Уровень шума

Неправильно обработанные пиксели цифрового изображения, которые могут выглядеть как находящиеся не на своем месте или как странные яркие точки. Шум обычно возникает при фотосъемке с высокой светочувствительностью или при автоматической настройке светочувствительности и слабом освещении.

Оптический зум

Зум, позволяющий получать увеличенные изображения с помощью объектива без ущерба для качества.

Качество

Степень сжатия цифровых изображений. Как правило, чем качественнее изображение, тем меньше степень сжатия и, соответственно, больше размер файла.

Разрешение

Количество пикселей, содержащихся в цифровом изображении. В изображениях с высоким разрешением содержится больше пикселей и обычно больше деталей, чем в изображениях с низким разрешением.

Выдержка

Выдержка — это время, необходимое для открытия и закрытия затвора. Выдержка существенно влияет на яркость снимка, поскольку регулирует количество света, проходящего через диафрагму до матрицы. При короткой выдержке проникает меньше света, и снимок становится темнее. При этом лучше запечатлеваются объекты в движении.

Виньетка

При использовании этого эффекта края снимка становятся менее яркими и насыщенными, чем центральная область. Эффект виньетки позволяет выделить объекты, расположенные в центре изображения.

Баланс белого (цветовой баланс)

Эта функция позволяет регулировать интенсивность цветов (как правило, основных: красного, зеленого и синего) на изображении. Правильный выбор баланса белого позволяет делать цветопередачу более естественной.



Правильная утилизация изделия (Использованное электрическое и электронное оборудование)

(Действительно для стран, использующих систему раздельного сбора отходов)

Наличие данного значка показывает, что изделие и его электронные аксессуары (например, зарядное устройство, гарнитура, кабель USB) по окончании их срока службы нельзя утилизировать вместе с другими бытовыми отходами. Во избежание нанесения вреда окружающей среде и здоровью людей при неконтролируемой утилизации, а также для обеспечения возможности переработки для повторного использования, утилизируйте изделие и его электронные аксессуары отдельно от прочих отходов.

Сведения о месте и способе утилизации изделия в соответствии с нормами природоохранного законодательства можно получить у продавца или в соответствующей государственной организации.

Бизнес-пользователи должны обратиться к своему поставщику и ознакомиться с условиями договора купли-продажи. Запрещается утилизировать изделие и его электронные аксессуары вместе с другими производственными отходами.



Концепция PlanetFirst, согласно которой коммерческая деятельность должна осуществляться с учетом ее влияния на окружающую среду, свидетельствует о социальной ответственности компании Samsung Electronics и ее стремлении поддерживать экологическую стабильность.



Правильная утилизация аккумуляторов

(Действительно для стран, использующих систему раздельного сбора отходов)

Наличие этого символа на аккумуляторе, на его упаковке или в сопроводительной документации указывает на то, что по окончании срока службы изделие не должно выбрасываться с другими бытовыми отходами. Наличие обозначений химических элементов Hg, Cd и Pb означает, что аккумулятор содержит ртуть, кадмий или свинец, количество которых превышает эталонный уровень, определенный в Директиве ЕС 2006/66. Неправильная утилизация аккумуляторов может привести к нанесению вреда здоровью человека или окружающей среде.

Чтобы защитить природные ресурсы и обеспечить повторное использование материалов, пожалуйста не выбрасывайте аккумуляторы с другими отходами, а сдавайте их на переработку в местную бесплатную службу приема аккумуляторов.

А

Автоматический баланс контрастности (АСВ)

- Режим просмотра 87
- Режим съемки 69

Автоматическое выключение дисплея 101

Автопортрет 65

Автофильтр

- Режим записи видео 50
- Режим просмотра 86
- Режим фотосъемки 49

Аккумуляторная батарея

- Внимание! 112
- Установка 19

Б

Баланс белого 70

Быстрый просмотр 101

В

Видео

- Режим просмотра 83
- Режим съемки 51

Видеовыход 101

Впечатывание 103

Вспышка

- Авто 59
- Выкл 59
- Заполн. вспышка 59
- Красные глаза 59
- Синхронизация с длительными выдержками 59
- Устранение эффекта «красных глаз» 59

Выбор языка 102

Г

Гид композиции 43

Гнездо для штатива 16

Д

Диск режимов 17

Дополнительные аксессуары 14

З

Заставка 100

Захват изображения из видео 84

Защита файлов 79

Звук автофокусировки 100

Значки

- Режим просмотра 76
- Режим съемки 23

Зум

- Использование зума 32
- Кнопка управления зумом 16
- Регулировка громкости звука зума 74

И

Индикатор состояния 16

К

Карта памяти

- Внимание 111
- Установка 19

Качество изображения 55

Кнопка REC 15

- Кнопка затвора 15
- Кнопка «Меню» 17
- Кнопка питания [POWER] 15
- Кнопка просмотра 17
- Комплект поставки 14
- Контрастность
 - Режим просмотра 87
 - Режим съемки 73
- Красные глаза
 - Режим просмотра 88
 - Режим съемки 57
- Л**
- Легкое нажатие кнопки затвора 35
- Линия визирования 100
- Лицензии откр-го ПО 103

- М**
- Макро
 - Автомакро 62
 - Макро 62
 - Супермакро 62
- Миниатюры 77
- Моргание глаз 66
- Н**
- Настройки 102
- Настройки времени 21
- Настройки звука 30
- Настройки часового пояса 21, 102
- Насыщенность
 - Режим просмотра 87
 - Режим съемки 73

- О**
- Область фокусировки
 - Автофокус по выбору 62
 - Матричная 62
 - По центру 62
 - Следящая АФ 62
- Обнаружение лица 65
- Обслуживание камеры 106
- Оптическая стабилизация изображения (OIS) 34
- Отсоединение камеры 91
- Очистка
 - Дисплей 106
 - Корпус камеры 106
 - Объектив 106

- П**
- Перенос файлов
 - Mac 92
 - Windows 91
- Поворот 85
- Подключение к компьютеру
 - Mac 92
 - Windows 91
- Подсветка автофокуса 103
 - место 15
 - Настройки 103
- Порт USB 15
- Порт аудио/видео 15

Портретная съемка

- Автопортрет 65
- Красные глаза 59
- Моргание глаз 66
- Обнаружение лица 65
- Режим «Прекрасный снимок» 42
- Улыбка 66
- Устранение эффекта «красных глаз» 59

Программный режим 40

Просмотр файлов

- HD-телевизор 90
- Категория 78
- Миниатюры 77
- Панорамные снимки 81
- Слайд-шоу 82
- ТВ 89

P

Разрешение

- Режим просмотра 85
- Режим съемки 54

Разрешение HDMI 101

Редактирование видео

- Обрезка 84
- Съемка 84

Редактирование снимков 85

Режим DUAL IS 44

Режим Smart Auto 38

Режим видеосъемки 51

Режим «Волшебная рамка плюс»

- Волшебная рамка 47
- Кинофильтр 50
- Раздельный снимок 48
- Фотофильтры 49

Режим «Панорама» 45

Режим «Прекрасный снимок» 42

Режим просмотра 76

Режимы серийной съемки

- Автоматическая экспозиционная вилка (АЕВ) 72
- Движение 72
- Непрерывная 72

Резкость 73

Ретуширование лиц

- Режим просмотра 88
- Режим съемки 42

C

Сброс 103

Светочувствительность ISO 60

Сервисный центр 114

Слайд-шоу 82

Сообщения об ошибках 105

Сюжет 41

T

Таймер

- Индикатор автоспуска 15
- Режим съемки 56

Технические характеристики камеры 117

Тип дисплея 29

У

Увеличение 80

Удаление файлов 79

Улучшение изображения

АСВ 87

Контрастность

Режим просмотра 87

Режим съемки 73

Красные глаза 88

Насыщенность

Режим просмотра 87

Режим съемки 73

Резкость 73

Яркость

Режим просмотра 87

Режим съемки 68

Улыбка 66

Установка времени/даты 102

Ф

Форматирование 103

Ц

Цифровой зум 32

Э

Экспозамер

Матричный 69

Точечный 69

Центровзвешенный 69

Экспозиция 68

Я

Яркость

Режим просмотра 87

Режим съемки 68

Яркость дисплея 101

А

Anynet+ (HDMI-CEC) 101

Н

HD-телевизор 90

І

i-Launcher 93

Intelli-зум 33



Сведения о послепродажном обслуживании и ответы на некоторые вопросы можно найти в прилагаемом гарантийном талоне или на веб-сайте www.samsung.com.

Подлежит использованию
по назначению в
нормальных условиях
Срок службы: 5 лет

Сертификат: РОСС КR.AB57.B08280
Срок действия: с 07.12.2010 по 06.12.2013
Товар сертифицирован: ООО «АЛЬТТЕСТ»,
117418, Москва, ул. Цюрупы, д. 14



AB57