

VT-1468 BD

Blender

Блендер

Инструкция по эксплуатации

GB Manual instruction	3
DE Die betriebsanweisung	7
RUS Инструкция по эксплуатации	12
KZ Пайдалану нұсқасы	17
UA Інструкція з експлуатації	22

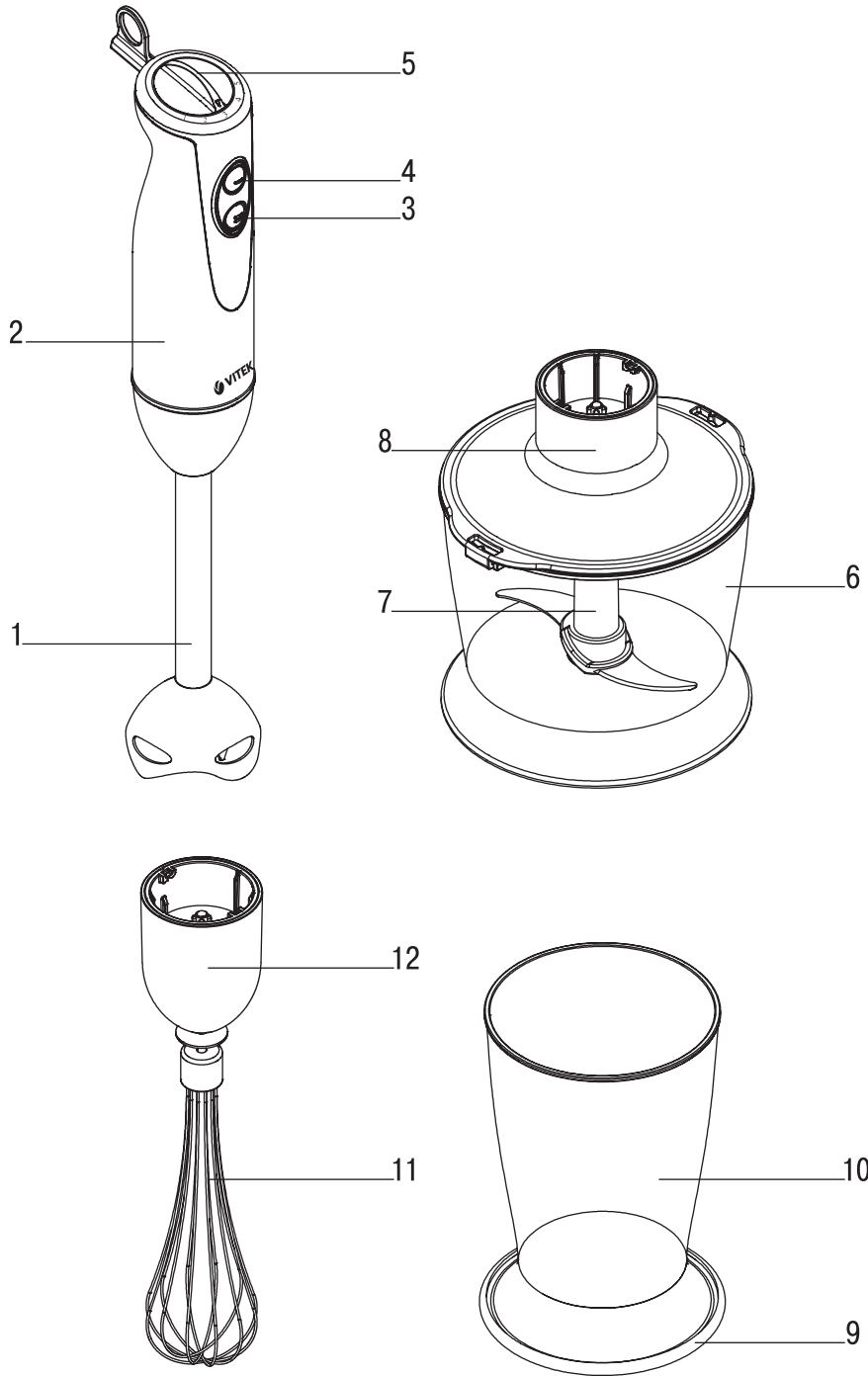

BLENDER VT-1468 BD

The blender VT-1468 BD is included into the blender set and intended for whisking, mixing, chopping and combined processing of liquid and solid products.

DESCRIPTION

1. Detachable blender attachment
2. Motor unit
3. Mode «I» button
4. Mode «I» button
5. Speed control knob
6. Chopper bowl
7. Chopping knife
8. Geared lid
9. Rubberized base
10. Measuring cup
11. Whisk attachment
12. Whisk gear

ATTENTION!

For additional protection it is reasonable to install a residual current device (RCD) with nominal operation current not exceeding 30 mA. To install an RCD contact a specialist.

SAFETY MEASURES

Before using the unit, read these instructions carefully and keep them for future reference.

Use the unit for intended purposes only, as specified in this manual.

Mishandling the unit can lead to its breakage and cause harm to the user or damage to his/her property.

- Before connecting the unit to the mains, make sure that the voltage specified on the unit corresponds to your home mains voltage.
- Never leave the unit connected to the mains unattended.
- Always unplug the unit before changing the attachments.
- Before using the unit, make sure that the attachments are set properly.
- Do not connect the motor unit to the mains if the attachments are not installed.
- It is not allowed to switch the unit on without attachments and products for processing.
- Do not use the unit outdoors.
- Cool down hot products before putting them into the measuring cup or the chopper bowl.
- Do not place the chopper bowl and the measuring cup into a microwave oven.
- Use only the attachments supplied.

- Before using the unit for the first time, thoroughly wash all the removable attachments and containers that will contact food.
- Place the chopper bowl on a flat stable surface.
- Products should be put into the chopper bowl before the unit is switched on.
- Do not overfill the chopper bowl with products and watch the level of poured liquids.
- The cutting blades of the chopping knife and of the blender attachment are very sharp and dangerous. Handle these attachments very carefully!
- If rotation of the chopping knife is hindered during the operation of the chopper, unplug the unit and carefully remove products that prevent blade rotation.
- Remove products and pour out liquids from the chopper bowl only after complete stop of the chopping knife.
- Do not touch the rotating parts of the unit. Do not let hair or free hanging clothes get into the rotation area of the blender attachment knife or whisk.
- Unplug the unit every time before cleaning or when you are not using it.
- Unplug the unit by taking the power plug directly.
- Do not pull the power cord and do not twist it.
- Do not put the attachments and the bowls in a dishwashing machine.
- Do not use the unit near hot surfaces (such as gas or electric stove, oven).
- Provide that the power cord does not touch sharp edges of furniture and hot surfaces.
- Do not touch the motor unit body, the power cord and the plug with wet hands.
- Do not use the unit if the power cord or power plug is damaged.
- For children safety reasons do not leave polyethylene bags used as a packaging unattended.

Attention! Do not allow children to play with polyethylene bags or packaging film. **Danger of suffocation!**

- Do not allow children under 8 years of age to touch the body of the motor unit, the power cord or the power plug during operation of the unit.
- Do not leave children unattended to prevent using the unit as a toy.
- Close supervision is necessary when children under 8 years of age or disabled persons are near the operating unit.

ENGLISH

- This unit is not intended for usage by children under 8 years of age.
- Children aged 8 and over as well as disabled persons can use the unit only under supervision of a person who is responsible for their safety if they are given all the necessary and understandable instructions concerning the safe usage of the unit and information about danger that can be caused by its improper usage.
- Do not use the unit if the power cord or plug is damaged, if the unit works improperly or after it was dropped.
- Do not attempt to repair the unit by yourself. Do not disassemble the unit, if any malfunction is detected or after it was dropped, unplug the unit and apply to any authorized service center from the contact address list given in the warranty certificate and on the website www.vitek.ru.
- To avoid damages, transport the unit in the original package only.
- To avoid risk of electric shock or fire, do not immerse the unit body, the power cord and the power plug into water or any other liquids. If the unit is dropped into water:
 - do not touch the water;
 - unplug the unit immediately and only then take it out of water;
 - apply to the authorized service center for testing or repairing the unit.
- Keep the unit out of reach of children under 8 years of age.

THE UNIT IS INTENDED FOR HOUSEHOLD USAGE ONLY

BEFORE USING THE UNIT

After unit transportation or storage at low temperature, keep it for at least three hours at room temperature.

- Wash the attachments that will contact products with warm water and a neutral detergent and dry them thoroughly before use.
- Wipe the motor unit (2), whisk gear (12) and geared lid (8) with a soft slightly damp cloth and then wipe them dry.

ATTENTION!

- **Do not immerse the motor unit (2), the whisk gear (12), the geared lid (8), the power cord and the power plug into water or any other liquids.**
- **Do not put the attachments and the bowls in a dishwashing machine.**

Continuous operation time

The blender set allows quick and effective operation, but continuous operation time should not exceed 1 minute while using the blender attachment, 2 minutes while using the whisk and 10 seconds while chopping hard products in the chopper bowl. Make at least a two-minute break between operation cycles.

USING THE BLENDER ATTACHMENT

Use the blender attachment (1) for making fruit puree, baby food, sauces, mayonnaise, for mixing various ingredients and making cocktails (for processing fruit and vegetables containing enough liquid).

WARNING: Before assembling and installing attachments, make sure that the power plug is not inserted into the mains socket.

- Insert the blender attachment (1) into the motor unit (2), having preliminarily matched the corresponding marks, and turn it clockwise until it is fixed.
- Insert the power plug into the mains socket.
- Immerse the blender attachment (1) into the bowl with products that you want to chop/mix.

Note: You can put the products into the measuring cup (10), placing it on the rubberized pad (9).

ATTENTION! While processing products keep the unit vertically.

- To switch the unit on, press and hold down the ON/OFF button «I» (4). Set the required operation speed with the control knob (5).
- Use this operation mode for mixing liquid products.
- If you press and hold down the button «II» (3), the unit will operate at maximum rotation speed. Use this operation mode for combined processing of liquid and solid products.

Note:

- Products should be put into the bowl before the unit is switched on. The amount of food to be processed should not exceed 2/3 of the capacity of the bowl in which the food is processed.
- Before starting to chop/mix, we recommend to peel fruit, remove inedible parts, such as stones, and cut fruit into cubes approximately 2x2 cm in size.
- After you finish using the unit, take the power plug out of the mains socket and remove the blender attachment (1), turning it counter-clockwise.

ATTENTION!

- **Do not remove the blender attachment (1) during operation.**
- **To avoid damage to the blades, do not process too hard products such as cereals, rice, spices, coffee beans, cheese, frozen foods.**
- **If the foodstuffs are hard to chop with the blender attachment, add some liquid if possible.**

USING THE WHISK

Use the whisk attachment (11) only for beating cream and egg whites, making biscuit dough or for mixing ready desserts.

WARNING: Before assembling make sure that the power plug is not inserted into the mains socket.

- Insert the whisk attachment (11) into the whisk gear (12).
- Insert the whisk gear (12) into the motor unit (2), having preliminary matched the corresponding marks, and turn it clockwise until it is fixed.
- Insert the power plug into the mains socket.
- Put the whisk attachment (11) into the bowl with products.

Note: You can put the products into the measuring cup (10), placing it on the rubberized base (9).

- Set the required operation speed with the control knob (5).
- To switch the unit on, press and hold down the ON/OFF button «I» (4).
- If you press and hold down the button «II» (3), the unit will operate at maximum rotation speed.
- After you finish using the unit, take the power plug out of the mains socket, disconnect the whisk gear (12) from the motor unit (2) by turning it counterclockwise and then remove the whisk attachment (11) from the gear (12).

ATTENTION!

- Do not use the whisk attachment (11) to knead tight dough.
- Put products into the bowl before switching the unit on.

USING THE CHOPPER

The chopper is used to chop meat, cheese, onion, herbs, garlic, carrots, walnuts, almonds, prunes, vegetables and fruit.

ATTENTION!

Do not chop very hard products, such as ice cubes, nutmegs, coffee beans, cereals etc.

Before you start chopping:

- *Cut meat, cheese, onions, vegetables and fruit into pieces approximately 2x2 cm in size.*
- *Remove stems of herbs, shell nuts.*
- *Remove bones, sinews and cartilage from meat.*
- *To achieve the best results refer to the table below.*

Product type	Weight, g	Approximate processing time, seconds
Meat	250	8-10
Herbs	50	8-10
Nuts	100	8-10
Cheese	100	5-7
Bread	5-7	5-7
Onions (cut into several pieces)	150	8-10
Cookies	150	6-8
Soft fruit	200	6-8

Chopping

Be careful – the knife is very sharp! Always hold the knife by the upper plastic end.

- Place the chopper bowl (6) on a flat stable surface.
- Set the chopping knife (7) on the axis inside the chopper bowl (6).
- Put the products into the chopper bowl (6).

Note:

- *Do not switch the unit on when the chopper bowl (6) is empty.*
- Place the geared lid (8) on the chopper bowl (6) and rotate it clockwise until it is fixed.
- Install the motor unit (2) on the lid (8) feeding chute, having preliminary matched the corresponding marks, and turn it clockwise until it is fixed. Install the motor unit strictly in a vertical position, evenly and in secure contact with the lid.
- To connect the unit to the mains, insert the power cord plug into the mains socket.
- Set the required speed with the control knob (5).
- To switch the unit on, press and hold down the ON/OFF button «I» (4).

ENGLISH

- When the button «II» (3) is pressed, the knife rotates at maximal rotation speed.
- During the unit operation hold the motor unit (2) with one hand and the chopper bowl (6) with the other hand.
- After using the unit, wait until the chopping knife (7) fully stops.
- Unplug the unit.
- Disconnect the motor unit (2) from the geared lid (8) chute.
- Remove the geared lid (8) turning it counter-clockwise.
- Carefully remove the chopping knife (7) taking it by the plastic end.
- Take the chopped food out of the chopper bowl (6).

ATTENTION!

Strictly follow the described sequence of operations.

CLEANING

Attention! The blades of the chopping knife (7) are very sharp and may be dangerous.

Handle the chopping knife (7) very carefully!

1. Unplug the unit before cleaning.
2. Remove the attachments. Use a slightly damp cloth to clean the motor unit (2) and the reduction gears (8, 12), then wipe them dry.
3. After processing of salty and sour products it is necessary to rinse the chopping knife (7) with water immediately.
4. While possessing products with strong dyeing properties (for instance carrot or beet-root) the bowls or attachments can get colored, wipe the attachments or bowls with a cloth dampened in vegetable oil.
5. Wash the attachments that contacted products with warm water and a neutral detergent and dry them thoroughly after use. Wash the whisk attachment (11) all over and wash only the lower part of the blender attachment (1).

Do not immerse the motor unit (2) and the gears (8, 12) into any liquids, do not wash them under water jet or in a dishwashing machine.

STORAGE

- Clean and dry the unit thoroughly before taking it away for long storage.
- Do not wind the power cord around the motor unit.
- Keep the blender set away from children in a dry cool place.

DELIVERY SET

Motor unit – 1 pc.
Blender attachment – 1 pc.
Whisk gear – 1 pc.
Whisk attachment – 1 pc.
Geared lid – 1 pc.
Chopping knife – 1 pc.
Chopper bowl – 1 pc.
Measuring cup – 1 pc.
Rubberized base – 1 pc.
Instruction manual – 1 pc.

TECHNICAL SPECIFICATIONS

Power supply: 220-240 V ~ 50/60 Hz
Power consumption: 800 W

The manufacturer preserves the right to change the specifications of the unit without a preliminary notification.

Unit operating life is 3 years

Guarantee

Details regarding guarantee conditions can be obtained from the dealer from whom the appliance was purchased. The bill of sale or receipt must be produced when making any claim under the terms of this guarantee.



This product conforms to the EMC-Requirements as laid down by the Council Directive 2004/108/EC and to the Low Voltage Regulation (2006/95/EC)

STABMIXER VT-1468 BD

Der Stabmixer VT-1468 BD ist als Bestandteil des Stabmixer-Sets dargestellt und ist fürs Schlagen, Mischen, Zerkleinerung und gemeinsame Bearbeitung von flüssigen und harten Nahrungsmitteln geeignet.

BESCHREIBUNG

1. Abnehmbarer Stabmixeraufsatz
2. Motorblock
3. Einschalttaste des Betriebs «II»
4. Einschalttaste des Betriebs «I»
5. Geschwindigkeitsregler
6. Zerkleinerungsbehälter
7. Zerkleinerungsmesser
8. Getriebedeckel
9. Gummierter Untersatz
10. Messbecher
11. Schlagbesenaufsatz
12. Schlagbesengetriebe

ACHTUNG!

Als zusätzlicher Schutz ist es zweckmäßig, den FI-Schalter mit Nennstrom maximal bis 30 mA im Stromversorgungskreis aufzustellen. Wenden Sie sich dafür an einen Spezialisten.

SICHERHEITSMABNAHMEN

Vor der ersten Nutzung des Geräts lesen Sie diese Bedienungsanleitung aufmerksam durch und bewahren Sie diese für weitere Referenz auf. Benutzen Sie das Gerät nur bestimmungsmäßig und laut dieser Bedienungsanleitung.

Nicht ordnungsgemäße Gerätenutzung kann zu seiner Störung führen und einen gesundheitlichen oder materiellen Schaden beim Nutzer hervorrufen.

- Bevor Sie das Gerät ans Stromnetz anschließen, prüfen Sie, ob die Spannung, die am Gerät angegeben ist, und die Netzspannung in Ihrem Haus übereinstimmen.
- Lassen Sie das ans Stromnetz angeschlossene Gerät nie unbeaufsichtigt.
- Trennen Sie das Gerät vom Stromnetz vor dem Ersetzen der Aufsätze ab.
- Vergewissern Sie sich vor der ersten Nutzung des Geräts, dass die Aufsätze richtig aufgestellt sind.
- Schließen Sie den Motorblock ohne aufgestellte Aufsätze ans Stromnetz nicht an.
- Es ist nicht gestattet, das Gerät ohne Aufsätze und zu bearbeitende Nahrungsmittel einzuschalten.

- Es ist nicht gestattet, das Gerät draußen zu benutzen.
- Lassen Sie heiße Nahrungsmittel abkühlen, bevor Sie sie in den Messbecher oder in den Zerkleinerungsbehälter legen.
- Es ist nicht gestattet, den Zerkleinerungsbehälter und den Messbecher in den Mikrowellenofen zu stellen.
- Benutzen Sie nur die mitgelieferten Aufsätze.
- Vor der ersten Nutzung des Geräts waschen Sie sorgfältig alle abnehmbaren Aufsätze und Behälter, die mit Nahrungsmitteln in Berührung kommen werden.
- Stellen Sie den Zerkleinerungsbehälter auf einer ebenen standfesten Oberfläche auf.
- Legen Sie die Nahrungsmittel in den Zerkleinerungsbehälter vor der Einschaltung des Geräts ein.
- Überlasten Sie den Zerkleinerungsbehälter mit Nahrungsmitteln nicht, beachten Sie den Füllstand der zugegebenen Flüssigkeiten.
- Die Schneidkanten des Zerkleinerungsmessers des Zerkleinerers und des Stabmixeraufsatzes sind sehr scharf und können gefährlich sein. Gehen Sie mit diesen Aufsätzen sehr vorsichtig um!
- Bei der Nutzung des Zerkleinerers trennen Sie das Gerät im Falle der behinderten Drehung des Zerkleinerungsmessers vom Stromnetz ab und nehmen Sie die Nahrungsmittel, die das Messerdrehen blockieren, vorsichtig heraus.
- Nehmen Sie die Nahrungsmittel aus dem Zerkleinerungsbehälter heraus und gießen Sie die Flüssigkeiten erst dann ab, wenn der Messerbetrieb völlig gestoppt hat.
- Es ist nicht gestattet, drehende Geräteteile zu berühren. Halten Sie Haar oder frei hängende Kleiderstücke vom Drehbereich des Messers des Stabmixeraufsatzes oder des Schlagbesens fern.
- Trennen Sie das Gerät vom Stromnetz immer ab, wenn Sie es nicht benutzen oder Reinigung vornehmen möchten.
- Beim Abtrennen des Geräts vom Stromnetz fassen Sie den Netzstecker unmittelbar an.
- Es ist nicht gestattet, das Netzkabel zu ziehen und es abzdrehen.
- Es ist nicht gestattet, die Aufsätze und die Behälter in der Geschirrspülmaschine zu waschen.
- Benutzen Sie das Gerät in der Nähe von heißen Oberflächen (z.B. Gas-, Elektroherd oder Backofen) nicht.

DEUTSCH

- Achten Sie darauf, dass das Netzkabel scharfe Möbelkanten und heiße Oberflächen nicht berührt.
- Berühren Sie das Gehäuse des Motorblocks, das Netzkabel und den Netzstecker mit nassen Händen nicht.
- Es ist nicht gestattet, das Gerät zu benutzen, wenn der Netzstecker oder das Netzkabel beschädigt sind.
- Aus Kindersicherheitsgründen lassen Sie Plastiktüten, die als Verpackung verwendet werden, nie ohne Aufsicht.

Achtung! Lassen Sie Kinder mit Plastiktüten oder Verpackungsfolien nicht spielen.
Ersttückungsgefahr!

- Lassen Sie Kinder unter 8 Jahren das Gehäuse des Motorblocks, das Netzkabel und den Netzstecker während des Gerätebetriebs nicht berühren.
- Beaufsichtigen Sie Kinder, damit sie das Gerät als Spielzeug nicht benutzen.
- Besondere Vorsichtsmaßnahmen sind in den Fällen angesagt,
 - wenn sich Kinder unter 8 Jahren oder behinderte Personen in der Nähe vom eingeschalteten Gerät aufhalten.
- Dieses Gerät ist nicht für den Gebrauch von Kindern unter 8 Jahren geeignet.
- Dieses Gerät darf von Kindern ab 8 Jahren und behinderten Personen nur dann genutzt werden, wenn sie sich unter Aufsicht der für ihre Sicherheit verantwortlichen Person befinden, und wenn ihnen entsprechende und verständliche Anweisungen über sichere Nutzung des Geräts und die Gefahren bei seiner falschen Nutzung gegeben sind.
- Es ist nicht gestattet, das Gerät zu benutzen, wenn der Netzstecker oder das Netzkabel beschädigt sind, wenn das Gerät nicht richtig funktioniert oder heruntergefallen ist.
- Es ist nicht gestattet, das Gerät selbständig auseinanderzunehmen, bei der Feststellung jeglicher Beschädigungen oder im Sturzfall trennen Sie das Gerät von der Steckdose ab und wenden Sie sich an einen autorisierten (bevollmächtigten) Kundendienst unter Kontaktadressen, die im Garantieschein und auf der Webseite www.vitek.ru angegeben sind.
- Um Beschädigungen zu vermeiden, transportieren Sie das Gerät nur in der Fabrikverpackung.

- Tauchen Sie nie das Gehäuse des Geräts, das Netzkabel und den Netzstecker ins Wasser oder jegliche andere Flüssigkeiten, um Stromschlag- und Brandrisiko zu vermeiden. Falls das Gerät ins Wasser gefallen ist:
 - berühren Sie das Wasser nicht;
 - ziehen Sie den Netzstecker aus der Steckdose sofort heraus,
 - erst danach holen Sie das Gerät aus dem Wasser heraus;
 - wenden Sie sich an einen autorisierten (bevollmächtigten) Kundendienst, um das Gerät prüfen oder reparieren zu lassen.
- Bewahren Sie das Gerät an einem für Kinder unter 8 Jahren unzugänglichen Ort auf.

DAS GERÄT IST NUR FÜR DEN GEBRAUCH IM HAUSHALT GEEIGNET

VORBEREITUNG ZUR INBETRIEBNAHME

Falls das Gerät bei niedrigen Temperaturen transportiert oder aufbewahrt wurde, lassen Sie es bei der Raumlufttemperatur nicht weniger als drei Stunden bleiben.

- Vor der Nutzung des Geräts waschen Sie die Aufsätze, die mit Nahrungsmitteln in Berührung kommen werden, mit Warmwasser und einem neutralen Waschmittel und trocknen Sie diese sorgfältig ab.
- Wischen Sie den Motorblock (2), das Schlagbesengetriebe (12) und den Getriebedeckel (8) mit einem weichen, leicht angefeuchteten Tuch ab, danach trocknen Sie sie ab.

ACHTUNG!

- **Es ist nicht gestattet, den Motorblock (2), das Schlagbesengetriebe (12), den Getriebedeckel (8), das Netzkabel und den Netzstecker ins Wasser oder jegliche andere Flüssigkeiten zu tauchen.**
- **Es ist nicht gestattet, die Aufsätze und die Behälter in der Geschirrspülmaschine zu waschen.**

Betriebsdauer

Das Stabmischer-Set ermöglicht einen schnellen und effektiven Betrieb, die ununterbrochene Betriebsdauer soll jedoch 1 Minute bei der Nutzung des Stabmixeraufsatzes, 2 Minuten bei der Nutzung des Schlagbesens und 10 Sekunden bei der Zerkleinerung von harten Nahrungsmitteln im Zerkleinerungsbehälter

nicht übersteigen. Die Intervalle zwischen den Betriebszyklen sollen nicht weniger als zwei Minuten betragen.

NUTZUNG DES STABMIXERAUFSATZES

Benutzen Sie den Stabmixeraufsatz (1) für die Zubereitung von Obstpüree, Kindernahrung, Soßen, Mayonnaise, fürs Mixen von verschiedenen Zutaten, für die Zubereitung von Mixgetränken (für die Bearbeitung von Obst und Gemüse, die genug Flüssigkeit enthalten).

WARNUNG: Vergewissern Sie sich vor dem Zusammenbau und Aufstellen der Aufsätze, dass der Netzstecker an die Steckdose nicht angeschlossen ist.

- Setzen Sie den Stabmixeraufsatz (1) in den Motorblock (2) ein, indem Sie vorher die entsprechenden Zeichen zusammenfallen lassen, und drehen Sie den Stabmixeraufsatz im Uhrzeigersinn bis zum Einrasten.
- Stecken Sie den Netzstecker in die Steckdose ein.
- Tauchen Sie den Stabmixeraufsatz (1) in einen Behälter mit Nahrungsmitteln, die Sie zerkleinern/mixen möchten, ein.

Anmerkung: Sie können die Nahrungsmittel in den Messbecher (10) legen, indem Sie ihn auf den gummierten Untersatz (9) stellen.

ACHTUNG! Bei der Bearbeitung von Nahrungsmitteln halten Sie das Gerät senkrecht.

- Um das Gerät einzuschalten, drücken und halten Sie die Einschalttaste «I» (4). Stellen Sie die gewünschte Drehgeschwindigkeit mittels des Reglers (5) ein.
- Nutzen Sie diesen Betrieb, um flüssige Nahrungsmittel zu mischen.
- Beim Drücken und Halten der Taste «II» (3) läuft das Gerät mit der Höchstgeschwindigkeit. Benutzen Sie diesen Betrieb, um flüssige und harte Nahrungsmittel zusammen zu bearbeiten.

Anmerkung:

- Legen Sie die Nahrungsmittel in den Behälter vor der Einschaltung des Geräts ein. Die Menge der Nahrungsmittel soll 2/3 vom Fassungsvermögen des Behälters, in dem sie bearbeitet werden, nicht übersteigen.
- Es ist empfohlen, vor der Zerkleinerung/Mixen Früchte zu schälen, alle nicht essbaren Teile, wie z.B. Fruchtkerne, aus den Früchten zu entfernen und Früchte in Würfel ca. 2x2 cm groß zu schneiden.

- Nach der Nutzung des Geräts ziehen Sie den Netzstecker aus der Steckdose heraus und nehmen Sie den Stabmixeraufsatz (1) ab, indem Sie ihn entgegen dem Uhrzeigersinn drehen.

ACHTUNG!

- **Es ist nicht gestattet, den Stabmixeraufsatz (1) während des Betriebs des Geräts abzunehmen.**
- **Um Beschädigung der Klingen zu vermeiden, bearbeiten Sie zu harte Nahrungsmittel wie Grützen, Reis, Gewürze, Kaffeebohnen, Käse, eingefrorene Nahrungsmittel und andere Nahrungsmittel nicht.**
- **Wenn die Nahrungsmittel mit dem Stabmixeraufsatz schwer zu bearbeiten sind, geben Sie eine kleine Menge Flüssigkeit zu, falls es möglich ist.**

NUTZUNG DES SCHLAGBESENS

Benutzen Sie den Schlagbesenaufsatz (11) nur für Eiweiss- und Cremeschlagen, Zubereitung von Biskuitteig oder Mischen von fertigen Desserts.

WARNUNG: Vergewissern Sie sich vor dem Zusammenbau des Geräts, dass der Netzstecker an die Steckdose nicht angeschlossen ist.

- Setzen Sie den Stabmixeraufsatz (11) in das Schlagbesengetriebe (12) ein.
- Setzen Sie das Schlagbesengetriebe (12) in den Motorblock (2) ein, indem Sie vorher die entsprechenden Zeichen zusammenfallen lassen, und drehen Sie es im Uhrzeigersinn bis zum Einrasten.
- Stecken Sie den Netzstecker in die Steckdose ein.
- Tauchen Sie den Schlagbesenaufsatz (11) in den Behälter mit Nahrungsmitteln.

Anmerkung: Sie können die Nahrungsmittel in den Messbecher (10) legen, indem Sie ihn auf den gummierten Untersatz (9) stellen.

- Stellen Sie die gewünschte Drehgeschwindigkeit mittels des Reglers (5) ein.
- Um das Gerät anzuschalten, drücken und halten Sie die Einschalttaste «I» (4).
- Beim Drücken und Halten der Taste «II» (3) läuft das Gerät mit der Höchstgeschwindigkeit.
- Nach der Nutzung des Geräts ziehen Sie den Netzstecker aus der Steckdose heraus, trennen Sie das Getriebe (12) von dem Motorblock (2) ab, indem Sie es entgegen

DEUTSCH

dem Uhrzeigersinn drehen, dann nehmen Sie den Schlagbesenaufsatz (11) vom Getriebe (12) ab.

ACHTUNG!

- Es ist nicht gestattet, den Schlagbesenaufsatz (11) zum Anrühren des festen Teigs zu benutzen.
- Legen Sie die Nahrungsmittel in den Behälter vor der Einschaltung des Geräts ein.

NUTZUNG DES ZERKLEINERERS

Der Zerkleinerer ist für die Zerkleinerung von Fleisch, Käse, Zwiebel, Kräuter, Knoblauch, Möhren, Walnüssen, Mandeln, Backpflaumen, Obst und Früchten bestimmt.

ACHTUNG!

Es ist nicht gestattet, sehr harte Nahrungsmittel, wie z.B. Eiskwürfel, Muskatnüsse, Kaffeebohnen, Getreide und andere Nahrungsmittel zu zerkleinern.

Vor der Zerkleinerung:

- *Schneiden Sie Fleisch, Käse, Zwiebel, Gemüse und Früchte in Stücke ca. 2x2 cm groß.*
- *Entfernen Sie Stängel bei Kräutern, schälen Sie Nüsse.*
- *Entfernen Sie Knochen, Sehnen und Knorpel aus dem Fleisch.*
- *Um die optimalen Ergebnisse zu erzielen, benutzen Sie die in der Tabelle angegebenen Werte.*

Nahrungsmitteltyp	Gewicht, g	Ungefähre Zubereitungs-dauer, Sek.
Fleisch	250	8-10
Kräuter	50	8-10
Nüsse	100	8-10
Käse	100	5-7
Brot	5-7	5-7
Zwiebel (in einige Stücke schneiden)	150	8-10
Gebäck	150	6-8
Weiche Früchte	200	6-8

Zerkleinerung

Vorsicht: das Messer ist sehr scharf!
Halten Sie das Messer immer am oberen Plastikendstück.

- Stellen Sie den Zerkleinerungsbehälter (6) auf einer geraden standfesten Oberfläche auf.
- Setzen Sie das Zerkleinerungsmesser (7) auf die Achse innerhalb des Zerkleinerungsbehälters (6) auf.
- Legen Sie Nahrungsmittel in den Zerkleinerungsbehälter (6) ein.

Anmerkung:

- *Es ist nicht gestattet, das Gerät mit dem leeren Zerkleinerungsbehälter (6) einzuschalten.*
- Stellen Sie den Getriebedeckel (8) auf den Zerkleinerungsbehälter (6) auf und drehen Sie ihn im Uhrzeigersinn bis zum Einrasten.
- Stellen Sie den Motorblock (2) auf das Füllrohr des Deckels (8) auf, indem Sie vorher die entsprechenden Zeichen zusammenfallen lassen, und drehen Sie ihn im Uhrzeigersinn bis zum Einrasten. Stellen Sie den Motorblock streng senkrecht ohne Verkantungen und Lücken auf.
- Schließen Sie das Gerät ans Stromnetz an, indem Sie den Netzstecker in die Steckdose einstecken.
- Stellen Sie die gewünschte Geschwindigkeit mittels des Reglers (5) ein.
- Um das Gerät einzuschalten, drücken und halten Sie die Einschalttaste «I» (4).
- Beim Drücken der Taste «II» (3) wird sich das Messer mit der Höchstgeschwindigkeit drehen.
- Während des Betriebs halten Sie den Motorblock (2) mit einer Hand und den Zerkleinerungsbehälter (6) mit der anderen.
- Nach der Nutzung des Geräts warten Sie ab, bis das Zerkleinerungsmesser (7) vollständig stoppt.
- Ziehen Sie den Netzstecker aus der Steckdose heraus.
- Trennen Sie den Motorblock (2) vom Füllrohr des Getriebedeckels (8) ab.
- Nehmen Sie den Getriebedeckel (8) ab, indem Sie ihn entgegen dem Uhrzeigersinn drehen.
- Nehmen Sie das Zerkleinerungsmesser (7) vorsichtig heraus, indem Sie es am Plastikendstück halten.
- Nehmen Sie die zerkleinerten Nahrungsmittel aus dem Zerkleinerungsbehälter (6) heraus.

ACHTUNG!

Halten Sie sich genau an das beschriebene Verfahren.

REINIGUNG

Achtung! Die Klängen des Zerkleinerungsmessers (7) sind sehr scharf und können gefährlich sein.

Gehen Sie mit dem Zerkleinerungsmesser (7) sehr vorsichtig um!

1. Schalten Sie das Gerät vor der Reinigung vom Stromnetz ab.
2. Nehmen Sie die Aufsätze ab. Benutzen Sie ein leicht angefeuchtetes Tuch für die Reinigung des Motorblocks (2) und der Getriebe (8, 12), danach trocknen Sie sie ab.
3. Es ist empfohlen, das Zerkleinerungsmesser (7) nach der Zerkleinerung von salzigen und sauren Nahrungsmitteln mit Wasser sofort abzuspuhlen.
4. Bei der Zerkleinerung von Nahrungsmitteln mit starken Farbeeigenschaften (z.B. Möhren oder roten Rüben) können sich Plastikteile des Geräts verfärben, wischen Sie die Aufsätze und die Behälter mit einem mit Pflanzenöl angefeuchteten Tuch.
5. Nach der Nutzung des Geräts waschen Sie die Aufsätze, die mit den Nahrungsmitteln in Berührung gekommen sind, mit Warmwasser und einem neutralen Waschmittel und trocknen Sie diese sorgfältig ab. Den Schlagbesenaufsatz (11) waschen Sie völlig ab, und den Stabmixeraufsatz (1) – nur den unteren Teil.

Es ist nicht gestattet, den Motorblock (2) und Getriebe (8, 12) in beliebige Flüssigkeiten zu tauchen, sowie diese unter dem Wasserstrahl zu spülen und in der Geschirrspülmaschine zu waschen.

AUFBEWAHRUNG

- Bevor Sie das Gerät zur langen Aufbewahrung wegnehmen, reinigen und trocknen Sie es sorgfältig ab.
- Wickeln Sie das Netzkabel um den Motorblock nicht auf.
- Bewahren Sie das Stabmixer-Set an einem trockenen, kühlen und für Kinder unzugänglichen Ort auf.

LIEFERUMFANG

Motorblock – 1 St.
 Stabmixeraufsatz – 1 St.
 Schlagbesengetriebe – 1 St.
 Schlagbesenaufsatz – 1 St.
 Getriebedeckel – 1 St.
 Zerkleinerungsmesser – 1 St.
 Zerkleinerungsbehälter – 1 St.
 Messbecher – 1 St.
 Gummierter Untersatz – 1 St.
 Bedienungsanleitung – 1 St.

TECHNISCHE EIGENSCHAFTEN

Stromversorgung: 220-240 V ~ 50/60 Hz
 Leistung: 800 W

Der Hersteller behält sich das Recht vor, Design und technische Eigenschaften des Geräts ohne Vorbenachrichtigung zu verändern.

Nutzungsdauer des Geräts beträgt 3 Jahre

Gewährleistung

Ausführliche Bedingungen der Gewährleistung kann man beim Dealer, der diese Geräte verkauft hat, bekommen. Bei beliebiger Anspruchserhebung soll man während der Laufzeit der vorliegenden Gewährleistung den Check oder die Quittung über den Ankauf vorzulegen.

Das vorliegende Produkt entspricht den Forderungen der elektromagnetischen Verträglichkeit, die in 2004/108/EC – Richtlinie des Rates und den Vorschriften 2006/95/EC über die Niederspannungsgeräte vorgesehen sind.



РУССКИЙ

БЛЕНДЕР VT-1468 BD

Блендер VT-1468 BD представлен в составе блендерного набора и предназначен для взбивания, смешивания, измельчения и совместной обработки жидких и твёрдых продуктов.

ОПИСАНИЕ

1. Съёмная насадка-блендер
2. Моторный блок
3. Кнопка включения режима «II»
4. Кнопка включения режима «I»
5. Регулятор скорости
6. Чаша чоппера
7. Нож-измельчитель
8. Крышка-редуктор
9. Прорезиненная подставка
10. Мерный стакан
11. Насадка-венчик
12. Редуктор венчика

ВНИМАНИЕ!

Для дополнительной защиты в цепи питания целесообразно установить устройство защитного отключения (УЗО) с номинальным током срабатывания, не превышающим 30 мА. Для установки УЗО обратитесь к специалисту.

МЕРЫ БЕЗОПАСНОСТИ

Перед началом эксплуатации устройства внимательно прочитайте настоящую инструкцию по эксплуатации и сохраните её для использования в качестве справочного материала. Используйте устройство только по его прямому назначению, как изложено в данной инструкции.

Неправильное обращение с устройством может привести к его поломке, причинению вреда пользователю или его имуществу.

- Прежде чем подключить устройство к электросети, проверьте, соответствует ли напряжение, указанное на устройстве, напряжению электросети в вашем доме.
- Не оставляйте устройство, включённое в электрическую сеть, без присмотра.
- Отключайте устройство от электрической сети перед сменой насадок.
- Прежде чем начать пользоваться устройством, убедитесь в том, что насадки установлены правильно.
- Не подключайте к сети моторный блок без установленных насадок.

- Запрещается включать устройство без использования насадок и продуктов для переработки.
- Не используйте устройство вне помещений.
- Охлаждайте горячие продукты прежде чем поместить их в мерный стакан или чашу чоппера.
- Запрещается помещать чашу чоппера и мерный стакан в микроволновую печь.
- Используйте только те насадки, которые входят в комплект поставки.
- Перед первым использованием устройства тщательно промойте все съёмные насадки и ёмкости, которые будут контактировать с продуктами.
- Устанавливайте чашу чоппера на ровной устойчивой поверхности.
- Продукты помещайте в чашу чоппера до включения устройства.
- Не переполняйте чашу чоппера продуктами и следите за уровнем налитых жидкостей.
- Режущие кромки ножа-измельчителя чоппера и насадки-блендера очень острые и могут представлять опасность. Обращайтесь с данными насадками крайне осторожно!
- При работе с чоппером в случае затруднения вращения ножа-измельчителя отключите устройство от электрической сети и аккуратно удалите продукты, мешающие вращению ножа.
- Извлекать продукты и сливать жидкости из чаши чоппера можно только после полной остановки вращения ножа-измельчителя.
- Не прикасайтесь к вращающимся частям устройства. Не допускайте попадания волос или свободно висящих элементов одежды в зону вращения ножа насадки-блендера или венчика.
- Всякий раз перед чистой устройством, а также в том случае, если вы его не используете, отключайте устройство от электросети.
- При отключении устройства беритесь непосредственно за вилку сетевого шнура.
- Не тяните за сетевой шнур, и не перекручивайте его.
- Не помещайте насадки и ёмкости в посудомоечную машину.
- Не используйте устройство вблизи горячих поверхностей (таких как газовая или электрическая плита, духовой шкаф).

- Следите, чтобы сетевой шнур не прикасался к острым кромкам мебели и горячим поверхностям.
- Не прикасайтесь к корпусу моторного блока, к сетевому шнуру и к вилке сетевого шнура мокрыми руками.
- Не используйте устройство при наличии повреждений сетевого шнура или сетевого шнура.
- Из соображений безопасности детей не оставляйте полиэтиленовые пакеты, используемые в качестве упаковки, без надзора.

Внимание! Не разрешайте детям играть с полиэтиленовыми пакетами или упаковочной плёнкой. **Опасность удушья!**

- Не разрешайте детям младше 8 лет прикасаться к корпусу моторного блока, к сетевому шнуру и к вилке сетевого шнура во время работы устройства.
- Осуществляйте надзор за детьми, чтобы не допустить использования устройства в качестве игрушки.
- Будьте особенно внимательны, если поблизости от работающего устройства находятся дети младше 8 лет или лица с ограниченными возможностями.
- Данное устройство не предназначено для использования детьми младше 8 лет.
- Дети старше 8 лет и люди с ограниченными возможностями могут пользоваться устройством только в том случае, если они находятся под присмотром лица, отвечающего за их безопасность, при условии, что им были даны соответствующие и понятные инструкции о безопасном использовании устройства и тех опасностях, которые могут возникать при его неправильном использовании.
- Запрещается использовать устройство при наличии повреждений сетевого шнура или сетевого шнура, если устройство работает с перебоями, а также после его падения.
- Запрещается самостоятельно ремонтировать прибор. Не разбирайте прибор самостоятельно, при возникновении любых неисправностей или после падения устройства выключите прибор из электрической розетки и обратитесь в любой авторизованный (уполномоченный) сервисный центр по контактным адресам, указанным в гарантийном талоне и на сайте www.vitek.ru.

- Во избежание повреждений перевозите устройство только в заводской упаковке.
- Во избежание поражения электрическим током или возгорания не погружайте корпус устройства, сетевого шнура и вилку сетевого шнура в воду или в любые другие жидкости. Если устройство упало в воду:
 - не прикасайтесь к воде;
 - немедленно извлеките вилку сетевого шнура из электрической розетки, и только после этого можно достать устройство из воды;
 - обратитесь в авторизованный (уполномоченный) сервисный центр для осмотра или ремонта устройства.
- Храните устройство в местах, недоступных для детей младше 8 лет.

УСТРОЙСТВО ПРЕДНАЗНАЧЕНО ТОЛЬКО ДЛЯ ДОМАШНЕГО ИСПОЛЬЗОВАНИЯ

ПОДГОТОВКА К РАБОТЕ

После транспортировки или хранения устройства при пониженной температуре необходимо выдержать его при комнатной температуре не менее трёх часов.

- Перед использованием устройства промойте насадки, которые будут контактировать с продуктами, тёплой водой с нейтральным моющим средством и тщательно просушите их.
- Моторный блок (2), редуктор венчика (12) и крышку-редуктор (8) протрите мягкой, слегка влажной тканью, после чего вытрите насухо.

ВНИМАНИЕ!

- **Не погружайте моторный блок (2), редуктор венчика (12), крышку-редуктор (8), сетевой шнур и вилку сетевого шнура в воду или в любые другие жидкости.**
- **Не помещайте насадки и ёмкости в посудомоечную машину.**

Продолжительность работы

Блендерный набор позволяет работать быстро и эффективно, но при этом продолжительность непрерывной работы с насадкой-блендером не должна превышать 1 минуты, венчиком – 2 минуты, при измельчении твёрдых продуктов в чаше чоппера продолжительность работы не должна превышать 10 секунд. Между рабочими циклами делайте перерыв не менее двух минут.

РУССКИЙ

ИСПОЛЬЗОВАНИЕ НАСАДКИ-БЛЕНДЕРА

Используйте насадку-блендер (1) для приготовления фруктовых пюре, детского питания, соусов, майонеза, смешивания разнообразных ингредиентов, приготовления коктейлей (для переработки фруктов и овощей, содержащих достаточное количество жидкости).

ПРЕДУПРЕЖДЕНИЕ: *Перед сборкой и установкой насадок убедитесь в том, что вилка сетевого шнура не вставлена в электрическую розетку.*

- Вставьте насадку-блендер (1) в моторный блок (2), предварительно совместив соответствующие метки, и поверните её по часовой стрелке до фиксации.
- Вставьте вилку сетевого шнура в электрическую розетку.
- Погрузите насадку-блендер (1) в ёмкость с продуктами, которые вы хотите измельчить/перемешать.

Примечание: *Вы можете поместить продукты в мерный стакан (10), поставив его на прорезиненную подставку (9).*

ВНИМАНИЕ! *При переработке продуктов держите устройство вертикально.*

- Для включения устройства нажмите и удерживайте кнопку включения «I» (4). Регулятором (5) установите желаемую скорость работы.
- Используйте данный режим работы для смешивания жидких продуктов.
- При нажатии и удержании кнопки «II» (3) устройство включится на максимальных оборотах. Используйте данный режим работы для совместной обработки жидких и твёрдых продуктов.

Примечание:

- *Продукты помещаются в ёмкость до включения устройства. Объём перерабатываемых продуктов не должен превышать 2/3 от объёма ёмкости, в которой они перерабатываются.*
- *Перед началом процесса измельчения/смешивания рекомендуется очистить фрукты от кожуры, удалить несъедобные части, такие как косточки, и порезать фрукты кубиками размером около 2x2 см.*
- После завершения использования устройства извлеките вилку сетевого шнура из электрической розетки и отсоедините насадку-блендер (1), повернув её против часовой стрелки.

ВНИМАНИЕ!

- **Запрещается снимать насадку-блендер (1) во время работы.**
- **Чтобы не повредить лезвия не перерабатывайте слишком твёрдые продукты, такие как крупы, рис, приправы, кофе, сыр, замороженные продукты и другие.**
- **Если при работе с насадкой-блендером возникают трудности в измельчении продуктов, если это возможно, добавьте небольшое количество жидкости.**

ИСПОЛЬЗОВАНИЕ ВЕНЧИКА

Используйте насадку-венчик (11) только для взбивания крема, яичного белка, приготовления бисквитного теста или перемешивания готовых десертов.

ПРЕДУПРЕЖДЕНИЕ: *Перед сборкой убедитесь в том, что вилка сетевого шнура не вставлена в электрическую розетку.*

- Вставьте насадку-венчик (11) в редуктор венчика (12).
- Вставьте редуктор венчика (12) в моторный блок (2) предварительно совместив соответствующие метки, и поверните его по часовой стрелке до фиксации.
- Вставьте вилку сетевого шнура в электрическую розетку.
- Опустите насадку-венчик (11) в посуду с продуктами.

Примечание: *Вы можете поместить продукты в мерный стакан (10), поставив его на прорезиненную подставку (9).*

- Регулятором (5) установите желаемую скорость работы.
- Для включения устройства нажмите и удерживайте кнопку включения «I» (4).
- При нажатии и удержании кнопки «II» (3) устройство включится на максимальных оборотах.
- После использования устройства извлеките вилку сетевого шнура из электрической розетки, отсоедините редуктор (12) от моторного блока (2), повернув его против часовой стрелки, затем извлеките насадку-венчик (11) из редуктора (12).

ВНИМАНИЕ!

- Запрещается использовать насадку-венчик (11) для замешивания крутого теста.
- Продукты помещайте в ёмкость до включения устройства.

ИСПОЛЬЗОВАНИЕ ЧОППЕРА

Чоппер используется для измельчения мяса, сыра, лука, трав, чеснока, моркови, грецких орехов, миндаля, чернослива, овощей и фруктов.

ВНИМАНИЕ!

Запрещается измельчать очень твёрдые продукты, такие как кубики льда, мускатный орех, зёрна кофе, злаки и другие.

Прежде чем начать измельчение:

- *Нарежьте мясо, сыр, лук, овощи и фрукты кусочками приблизительно 2x2 см.*
- *Удалите у трав стебли, очистите орехи от скорлупы.*
- *Удалите кости, жилы и хрящи из мяса.*
- *Для достижения оптимальных результатов воспользуйтесь данными, приведёнными в таблице.*

Тип продукта	Вес, г	Примерная продолжительность приготовления, сек
Мясо	250	8-10
Травы	50	8-10
Орехи	100	8-10
Сыр	100	5-7
Хлеб	5-7	5-7
Лук (разрезать на несколько частей)	150	8-10
Печенье	150	6-8
Мягкие фрукты	200	6-8

Измельчение

Осторожно: нож очень острый! Всегда держите нож за верхний пластмассовый хвостовик.

- Установите чашу чоппера (6) на ровной устойчивой поверхности.
- Установите нож-измельчитель (7) на ось внутри чаши чоппера (6).
- Поместите продукты в чашу чоппера (6).

Примечание:

- *Не включайте устройство с пустой чашей чоппера (6).*
- Установите крышку-редуктор (8) на чашу чоппера (6) и поверните её по часовой стрелке до фиксации.

- Установите моторный блок (2) на горловину крышки (8), предварительно совместив соответствующие метки, и поверните его по часовой стрелке до фиксации. Моторный блок устанавливайте строго вертикально, без перекосов и зазоров.
- Подключите устройство к электрической сети, вставив вилку сетевого шнура в электрическую розетку.
- Регулятором (5) установите нужную скорость.
- Для включения устройства нажмите и удерживайте кнопку включения «I» (4).
- При нажатии кнопки «II» (3) нож будет вращаться с максимальными оборотами.
- Во время работы держите моторный блок (2) одной рукой, а чашу чоппера (6) придерживайте другой рукой.
- После использования устройства дождитесь полной остановки вращения ножа (7).
- Извлеките вилку сетевого шнура из электрической розетки.
- Отсоедините моторный блок (2) от горловины крышки-редуктора (8).
- Снимите крышку-редуктор (8), повернув её против часовой стрелки.
- Соблюдая осторожность, извлеките нож-измельчитель (7), держась за пластмассовый хвостовик.
- Извлеките измельчённые продукты из чаши чоппера (6).

ВНИМАНИЕ!

Строго придерживайтесь описанной последовательности действий.

ЧИСТКА

Внимание! Лезвия ножа-измельчителя (7) очень острые и могут представлять опасность.

Обращайтесь с ножом-измельчителем (7) крайне осторожно!

1. Перед чисткой устройства отключите его от электрической сети.
2. Снимите насадки. Для чистки моторного блока (2) и редукторов (8, 12) используйте слегка влажную ткань, после чего их следует вытереть насухо.
3. После обработки солёных или кислых продуктов необходимо сразу ополоснуть водой нож-измельчитель (7).
4. При переработке продуктов с сильными красящими свойствами (например, моркови или свеклы) насадки и ёмкости могут

РУССКИЙ

окраситься, протрите насадки и ёмкости тканью, смоченной растительным маслом.

5. После использования промойте насадки, которые контактировали с продуктами, тёплой водой с нейтральным моющим средством и тщательно просушите их. Насадку-венчик (11) следует промыть полностью, а насадку-блендер (1) – только нижнюю часть. Запрещается погружать моторный блок (2) и редукторы (8, 12) в любые жидкости, а также промывать их под струёй воды или помещать в посудомоечную машину.

ХРАНЕНИЕ

- Прежде чем как убрать устройство на длительное хранение, проведите чистку устройства и тщательно его просушите.
- Не наматывайте сетевой шнур на моторный блок.
- Храните блендерный набор в сухом прохладном месте, недоступном для детей.

КОМПЛЕКТ ПОСТАВКИ

Моторный блок – 1 шт.
Насадка-блендер – 1 шт.
Редуктор венчика – 1 шт.
Насадка -венчик – 1 шт.
Крышка-редуктор – 1 шт.
Нож-измельчитель – 1 шт.
Чаша чоппера – 1 шт.
Мерный стакан – 1 шт.
Прорезиненная подставка – 1 шт.
Инструкция – 1 шт.

ТЕХНИЧЕСКИЕ ХАРАКТЕРИСТИКИ

Электропитание: 220-240 В ~ 50/60 Гц
Мощность: 800 Вт

Производитель оставляет за собой право изменять характеристики приборов без предварительного уведомления.

Срок службы устройства – 3 года

EAC *Данное изделие соответствует всем требуемым европейским и российским стандартам безопасности и гигиены.*

Изготовитель: АНДЕР ПРОДАКТС ГмБХ, Австрия

Адрес: Нойбаугюртель 38/7А, 1070 Вена, Австрия

Информация для связи – email: anderproduct@gmail.com

Информация об Импортере указана на индивидуальной упаковке.

Информация об авторизованных (уполномоченных) сервисных центрах указана в гарантийном талоне и на сайте www.vitek.ru

Единая справочная служба: +7 (495) 921-01-70

Сделано в Китае

VT-1468 BD БЛЕНДЕР

Блендер VT-1468 BD жинағында ұсынылған блендер көпіршітуге, араластыруға, ұнтақтауға, сондай-ақ сұйық және қатты өнімдерді қоса өңдеуге арналған.

СИПАТТАМАСЫ

1. Алынбалы саптама-блендер
2. Моторлы блок
3. «II» режимін іске қосу батырмасы
4. «I» режимін іске қосу батырмасы
5. Жылдамдық реттегіші
6. Чоппер тостағы
7. Үгіткіш пышақ
8. Бәсеңдеткіш қақпақ
9. Резеңкеленген тіреу
10. Өлшеуіш стақан
11. Саптама-көпіткіш
12. Көпіткіш бәсеңдеткіші

НАЗАР АУДАРЫҢЫЗ!

Қосымша қорғану үшін қуат тізбегіне 30 МА-ден аспайтын номиналды жұмыс істеу тоғы бар қорғаушы сөндіргіш құрылғыны (ҚСҚ) орнатып қойған жөн. ҚСҚ орнату үшін маман шақырыңыз.

ҚАУІПСІЗДІК ШАРАЛАРЫ

Алғашқы пайдалану алдында нұсқаулықты зейін қойып оқып шығыңыз және оны анықтамалық материал ретінде пайдалану үшін сақтаңыз.

Құрылғыны берілген нұсқаулықта көзделгендей, тікелей міндеті бойынша ғана пайдаланыңыз.

Құрылғыны дұрыс пайдаланбау жағдайы оның бұзылуына әкеліп соғуы, пайдаланушыға немесе оның мүлкіне зиян келтіруі мүмкін.

- Құрылғыны электр желісіне қосар алдында құрылғыда көрсетілген кернеу сіздің үйіңіздегі электр желісінің кернеуіне сәйкес келетінін тексеріңіз.
- Электр желісіне қосулы тұрған құрылғыны қараусыз қалдыруға болмайды.
- Саптамаларды ауыстыру алдында қондырғыны электр желісінен ажыратыңыз.
- Қондырғыны қолдануды бастамас бұрын, оның саптамаларының дұрыс орнатылғанына көз жеткізіңіз.
- Моторлық блокты орнатылмаған қондырмаларсыз электржелісіне қоспаңыз.
- Өңдеуге арналған саптамалар мен өнімдерді қолданбаса, қондырғыны қосуға тыйым салынады.

- Қондырғыны ғимараттан тыс қолданбаңыз.
- Чоппер тостағанды немесе өлшейтін стаканды ыстық өнімдерді салу алдында оларды суытыңыз.
- Чоппер тостағанды мен өлшеуіш стаканды микротолқынды пешке салуға тыйым салынады.
- Жеткізілім жинағына енетін қондырмаларды ғана пайдаланыңыз.
- Қондырғыны алғашқы қолданар алдында, оның алынбалы саптамаларын және өнімдермен байланысқа түсетін сыйымды ыдыстардың барлығын мұқият шайыңыз.
- Чоппер тостағанын тұрақты беткі жағына нық орналастырыңыз.
- Қондырғы қосылғанға дейін, чоппер тостағанындағы өнімдерді араластырыңыз.
- Чоппер тостағанын азық-түлікпен асыра жүктемеңіз және құйылған сұйықтардың деңгейін қадағалаңыз.
- Чоппер ұсақтағыш-пышағының кесетін жиегі мен блендер-саптамалары тым өткір және қауіп төндіруі мүмкін. Сол саптамаларды қолданғанда өте абай болыңыз!
- Чоппермен жұмыс істеу кезінде ұсақтағыш пышақтың қиын айналуын байқасаңыз, құрылғыны электроқоректендіруден алып тастаңыз және пышақтың айналуына кедергі келтіріп тұрған өнімді абайлап алып тастаңыз.
- Чоппер тостағанынан тағамдарды алуға немесе сұйықтықтарды құйып алуға тек ұсақтағыш-пышақ толық айналып тоқтағаннан кейін ғана рұқсат етіледі.
- Құрылғының айналып жатқан бөлшектеріне тиіспеңіз. Блендер-саптама пышағына немесе тәжінің айналымды бөлігіне шаштың түсуіне не болмаса бос салпақ элементтердің түсуіне жол бермеңіз.
- Үнемі құрылғыны тазалар алдында, тіпті оны пайдаланбаған уақытта да құрылғыны электр желісінен ажыратыңыз.
- Қондырғыны ажырату кезінде желілік сымның тікелей қосайырынан ұстаңыз.
- Желілік шнурдан тартпаңыз және оны шиыршықтамаңыз.
- Қондырғылар мен ыдыстарды ыдыс жуу машинасына салмаңыз.
- Қондырғыны ыстық затқа (газдық немесе электрлік плита, духовка шкафы сияқтыларға) жақын қолданбаңыз.
- Желілік сымның жиһаздың үшкір жиегіне және ыстық затқа жақын болмауын қадағалаңыз

ҚАЗАҚША

- Моторлық блокты, желілік бауды және желілік баудың айыртетігін сулы қолмен ұстамаңыз.
- Приборды электр ашасы немесе желілік шнуры зақымданған жағдайда пайдаланбаңыз.
- Балалардың қауіпсіздігі үшін орама ретінде пайдаланылатын, полиэтилен пакеттерді қадағалаусыз қалдырмаңыз.

Назар аударыңыз! Балаларға полиэтилен пакеттерімен немесе орама плёнкасымен ойнауға рұқсат етпеңіз. **Тұншығу қаупі!**

- 8 жасқа дейінгі балаларға құрылғы жұмыс істеп тұрған кезде мотор бөлімінің қорабын, желі сымын немесе желі сымының айырын ұстауға рұқсат етпеңіз.
- Құрылғыны ойыншық ретінде пайдалануын болдырмау үшін, балаларды қадағалаңыз.
- Егер құрылғыны балалар немесе мүмкіндіктері шектеулі адамдар пайдаланса, аса назар болыңыз.
- Бұл құрылғы 8 жастан төменгі балалардың пайдалануына арналмаған.
- 8 жастан асқан балалар және мүмкіндіктері шектеулі адамдар, олардың қауіпсіздігі үшін жауап беретін кісінің қарауында, оларға құрылғыны қауіпсіз пайдалану және оны дұрыс пайдаланбаған кезде пайда бола алатын қауіптер туралы сәйкес және түсінікті нұсқаулықтар берілген жағдайда ғана пайдалана алады.
- Құрылғыны желілік сымы немесе желілік сым айырында ақау бар болған жағдайда немесе құрылғы жұмысында ауытқу болған жағдайда және ол құлағаннан кейін құрылғыны пайдалануға тыйым салынады.
- Құрылғыны өздігінен жөндеуге тыйым салынады. Өздігіңізден құрылғыны бөлшектемеңіз, кез келген ақау шыққан жағдайда, сондай-ақ құрылғы құлаған жағдайда құрылғыны розеткадан алып тастаңыз да, байланысу мекенжайлары бойынша кепілдеме талонында көрсетілген кез келген авторланған (уәкілетті) сервистік орталыққа, және www.vitek.ru сайтына жүгініңіз.
- Ақаулардың алдын алу үшін құрылғыны тек зауыт қаптамасымен ғана тасымалдаңыз.
- Электр тоғымен зақымдану немесе күюдің алдын алу үшін, қондырғы корпусына, желілік сымға және желілік сым қосайырына су немесе кез келген сұйықтықты тигізбеңіз. Егер қондырғы суға құлап кетсе:

- суға қолыңызды салмаңыз;
- желілік сым қосайырын электрлік розеткадан тез арада суырыңыз, содан кейін ғана
- қондырғыны судан алуға болады;
- құрылғыны тексерту немесе жөндеу үшін авторландырылған (өкілетті) қызмет көрсету орталығына хабарласыңыз.
- Құрылғыны 8 жасқа дейінгі балалардың қолы жетпейтін жерде сақтаңыз.

ҚҰРЫЛҒЫ ҮЙДЕ ҒАНА ҚОЛДАНУ ҮШІН АРНАЛҒАН

ЖҰМЫСҚА ДАЙЫНДЫҚ

Тасымалданғаннан кейін немесе құрылғы төмен температурада сақталған болса оны бөлме температурасында ұш сақаттан кем емес уақыт ұстау қажет.

- Қондырғыны пайдаланар алдында өнімдермен байланысқа түсетін саптамаларын нейтралды жуғыш құрал қосып, жылы сумен шайыңыз және оларды мұқият кептіріңіз.
- Моторлы блокты (2), піспектің редукторын (12) және қақпақ-редукторды (8) жұмсақ, сәл ылғал матамен сүртіңіз, одан кейін құрғатып сүртіңіз.

НАЗАР АУДАРЫҢЫЗ!

- **Моторлы блокты (2), тәжі бәсеңдеткішты (12), бәсеңдеткіш-қақпағын (8), желілік сымды және желілік сым қосайырын суға немесе кез келген басқа да сұйықтыққа салмаңыз.**
- **Қондырғылар мен ыдыстарды ыдыс жуу машинасына салмаңыз.**

Жұмыс істеу ұзақтығы

Блендер жинағы жылдам әрі тиімді жұмыс істеуге мүмкіндік береді, әрі саптама-блендердің үздіксіз жұмысының жалпы барысы 1 минуттан, ал қақпағының жұмысы 2 минуттан аспауы керек, қатты өнімдерді чопперде тостағанда бөлшектеуде жұмыс уақыты 10 секундтан аспауы керек. Жұмыс цикл дерінің арасында 2 минуттан кем емес үзілістер жасаңыз.

ҚОНДЫРМА-БЛЕНДЕРДІ ПАЙДАЛАНУ

Саптама-блендерді (1) жемістерден езбе, балалар тағамын, соус, майонез дайындауға, түрлі ингредиенттерді араластыруға, коктейлдер (нәрлі жемістер мен көкөністерді өңдеуге) дайындауға қолданыңыз.

ЕСКЕРТУ: Саптамаларды жинау және орнату алдында желілік сым қосайырының электрлік розеткаға жалғанбағанына көз жеткізіңіз.

- Қондырма-блендерді (1) моторлық блокқа (2) салыңыз, алдын-ала сәйкес белгілерді сәйкестендіріңіз, және оны сағат тілі бойынша тірелгенге дейін бұраңыз.
- Желілік баудың айыртетігін электрлік ашалыққа салыңыз.
- Блендер-саптаманы (1) ұсақтағыңыз/араластырғыңыз келетін өнімдер салынған ыдысқа салыңыз.

Ескерту: Тағамдарды мөлшерлі стақанға (10) салып, резеңке тұғырға (9) орнатыңыз.

НАЗАР АУДАРЫҢЫЗ! Азық-түлікті өңдегенде құрылғыны тік ұстаңыз.

- Құрылғының іске қосылуы үшін «I» іске қосу батырмасын (4) басып ұстап тұрыңыз. Реттегішпен (5) қажетті жұмыс жылдамдығын орнатып алыңыз. Бұл жұмыс режимін сұйық өнімдерді араластыру үшін пайдаланыңыз.
- «II» батырманы (3) басып ұстап тұрғанда құрылғы максималды айналыммен жұмыс істейді. Берілген жұмыс режимін сұйық және қатты тағамдарды бірге өңдеу үшін пайдаланыңыз.

Ескерту:

- Қондырғы қосылғанға дейін өнімдер сыйымды ыдысқа салынады. Өңделетін өнім көлемі өңдейтін ыдыс сыйымдылығының 2/3 аспауы керек.
- Ұсату/араластыру процесін бастау алдында, жемістердің қабығын аршу, сүйектер сияқты желінбейтін бөліктерді жою, жемістерді үлкендігі 2x2 см текшелерге турау ұсынылады.
- Құрылғыны пайдаланып болғаннан кейін желілік шнурды электр розеткасынан суырыңыз және саптама-блендерді (1) сағат тіліне қарсы бағытында бұрап шешіп алыңыз.

НАЗАР АУДАРЫҢЫЗ!

- Жұмыс істеп тұрған кезде блендер-саптамасын (1) шешуге тыйым салынады.
- Пышақтарды бүлдірмеу үшін жарма, күріш, дәмдеуіштер, кофе, мұз,
- мұздатылған азық-түлік, сияқты тым қатты заттарды өңдемеңіз.
- Саптама-блендермен жұмыс кезінде өнімдерді бөлшектеуде қиындықтар туындайтын болса, белгілі бір көлемде сұйықтық қосыңыз.

БҰЛҒАУЫШТЫ ПАЙДАЛАНУ

Тәж-саптамасын (11) тек крем, жұмыртқа ақуызын шайқау, бисквитті қамырды дайындау немесе дайын десерттерді араластыру үшін ғана пайдаланыңыз.

ЕСКЕРТУ: Құрастыру алдында, желілік бау электрлік ашалыққа салынбағанына көз жеткізіңіз.

- Саптама-көпсіткішті (11) бұлғауыш бәсеңдеткішке (12) салыңыз.
- Бұлғауыш бәсеңдеткішін (12) моторлық блокқа (2) салыңыз, алдын-ала сәйкес белгілерді сәйкестендіріңіз, және оны сағат тілі бойынша тірелгенге дейін бұраңыз.
- Желі ашасын электр розеткасына тығыңыз.
- Саптама-көпсіткішті (11) азық-түлігі бар ыдысқа салыңыз.

Ескерту: Тағамдарды мөлшерлі стақанға (10) салып, резеңке тұғырға (9) орнатыңыз.

- Реттегішпен (5) қажетті жұмыс жылдамдығын орнатып алыңыз.
- Құрылғының іске қосылуы үшін «I» іске қосу батырмасын (4) басып ұстап тұрыңыз.
- «II» батырманы (3) басып ұстап тұрғанда құрылғы максималды айналыммен жұмыс істейді.
- Құрылғыны пайдаланып болған соң желілік шнурдың айырын электрлік розеткадан ажыратыңыз, редукторды (12) сағат тіліне қарсы бағытқа бұрап, моторлық блоктан (2) ажыратыңыз, содан кейін саптама-қақпақшаны (11) редуктордан (12) шығарып алыңыз.

НАЗАР АУДАРЫҢЫЗ!

- Саптама-тәжді (11) қою қамырды илеу үшін пайдалануға тыйым салынады.
- Қондырғы қосылғанға дейін сыйымды ыдысқа өнімдерді салыңыз.

ЧОППЕРДІ ПАЙДАЛАНУ

Чоппер етті, сырды, пиязды, шөптерді, сарымсақты, сәбізді, грек жаңғағын, бадамды, қара өрік, жеміс-жидектер мен көкөністерді ұсақтау үшін қолданылады.

НАЗАР АУДАРЫҢЫЗ!

Тым қатты өнімдерді, мұз текшелерін, яғни жұпар жаңғағын, кофе түйірлерін, астық тұқымдастарды және т.б. ұсақтауға тыйым салынады.

Ұсақтауды бастама бұрын:

- Етті, сырды, пиязды, жемістерді және көкөністерді шамамен 2x2 см кесектеп тураңыз.

ҚАЗАҚША

- Шөптердің сабағын алып тастаңыз, жаңғақтарды қабығынан тазартыңыз.
- Еттің сүйектерін, сіңірлерін және шеміршектерін жойыңыз.
- Оптималды нәтижелерге жету үшін кестеде көрсетілген мәліметтерді пайдаланыңыз.

Азық-түлік түрі	Салмағы, г	Дайындаудың жобалық ұзақтығы, сек
Ет	250	8-10
Шөптер	50	8-10
Жаңғақтар	100	8-10
Сүзбе	100	5-7
Нан	5-7	5-7
Пияз (бірнеше бөліктерге бөлу)	150	8-10
Печенье	150	6-8
Жұмсақ кекеністер	200	6-8

Майдалау

Сақ болыңыз: пышақтар өте өткір! Эрқашан пышақты жоғарғы пластмасс ілмеінен ұстаңыз.

- Чоппер тостағынын (6) тегіс, тұрақты бетке орнатыңыз.
- Ұсатқыш-пышақты (7) чоппер тостағаны (6) ішіндегі оське орнатыңыз.
- Азық-түлікті чоппер тостағанына (6) салыңыз.

Ескерту:

- Құрылғыны чоппер тостағаны (6) бос болғанда іске қоспаңыз.
- Бәсеңдеткіш-қақпақты (8) чоппер тостағанға (6) орнатыңыз, оны сағат тілі бойынша бекігенге дейін бұраңыз.
- Моторлық блокты (2) қақпақ (8) ауызына орнатыңыз, алдын-ала сәйкес белгілерді сәйкестендіріңіз, және оны сағат тілі бойынша тірелгенге дейін бұраңыз. Моторлық блокты қатаң тік, қисайтпай және саңылаусыз орнатыңыз.
- Электрлік розеткаға желілік сым қосайырын сала отырып, қондырғыны электрлік желіге қосыңыз.
- Реттегішпен (5) қажетті жылдамдықты орнатып алыңыз:

- Құрылғының іске қосылуы үшін «I» іске қосу батырмасын (4) басып ұстап тұрыңыз.
- «II» батырманы (3) басқан кезде пышақ ең жоғарғы айналыста айналатын болады.
- Жұмыс істеу барысында моторлық блокты (2) бір қолыңызбен ұстап, чоппер тостағанын (6) екінші қолыңызбен ұстап тұрыңыз.
- Қондырғыны қолданғаннан кейін пышақ (7) айналымының толықтай тоқтауын күтіңіз.
- Желілік сым айырын электрлік розеткадан суырыңыз.
- Моторлық блокты (2) бәсеңдеткіш-қақпақ (8) ауызынан ажыратыңыз.
- Қақпақ-редукторды (8) сағат тіліне қарсы бағытта бұрап шешіп алыңыз.
- Ұсақтағыш-пышақты (7) пластмассадан жасалған сабынан ұстап, абайлап алып шығыңыз.
- Чоппер тостағанынан (6) ұсақталған өнімдерді алыңыз.

НАЗАР АУДАРЫҢЫЗ!

Қатаң түрде сипатталған іс-әрекет реттілігін ұстаныңыз.

ТАЗАЛАУ

Назар аударыңыз! Ұсақтағыш-пышақтың (7) жүзі тым өткір әрі қауіп төндіреді.

Ұсақтағыш-пышақты (7) қолданғанда өте сақ болыңыз!

1. Құрылғыны тазалар алдында оны электр желісінен ажыратыңыз.
 2. Саптамаларды шешіп алыңыз. Моторлық блокты (2) және бәсеңдеткіштерді (8, 12) тазалау үшін сәл дымқыл матаны пайдаланыңыз, содан кейін олардың сүртіңіз.
 3. Тұзды немесе қышқыл өнімдерді өңдегеннен кейін ұсақтағыш пышақты (7) бірден сумен шаю қажет.
 4. Күшті бояғыш қасиеттері бар (мысалы, сәбіз, қызылша) өнімдерді өңдеген кезде ұштықтар мен ыдыстар боялып қалуы мүмкін, оларды өсімдік майына малынған матамен сүртіңіз.
 5. Құрылғыны пайдаланар алдында өнімдерге тиетін ұштықтарды бейтарап жуғыш заты бар жылы сумен жуыңыз да, оны әбден кептіріңіз. Көпсіткіш саптаманы (11) толығымен жуыңыз, ал блендер саптаманы (1) – тең төменгі бөлігін.
- Моторлық блокты (2) және редукторларды (8, 12) кез келген сұйықтықтарға батыруға, сондай-ақ оларды ағын судың астында жууға немесе ыдыс жуғыш машинаға салуға тыйым салынған.

САҚТАЛУЫ

- Құрылғыны ұзақ уақыт сақтауға жинаудың алдында оны мұқият тазалап, әбден құрғатыңыз.
- Желілік шнурды моторлы блокқа орамаңыз.
- Блендерлік жинақты құрғақ, салқын, балалардың қолы жетпейтін жерде сақтаңыз.

ЖЕТКІЗУ ЖИЫНТЫҒЫ

Моторлық бөлік – 1 дана.
Саптама блендер – 1 дн.
Көпсіткіш редукторы – 1 дн.
Саптама-көпсіткіш – 1 дн.
Қақпақ-бөсеңдеткіш – 1 дн.
Ұсақтағыш пышақ – 1 дн.
Чоппер тостағаны – 1 дн.
Өлшеуіш стақаны – 1 дн.
Резеңкеден жасалған тұғыр – 1 дана.
Нұсқаулық – 1 дн.

ТЕХНИКАЛЫҚ СИПАТТАМАЛАР

Электрқорегі: 220-240 В ~ 50/60 Гц
Қуаты: 800 Вт

Өндіруші құрылғының сипаттамаларын алдынала хабарлаусыз өзгерту құқығын сақтайды.

Құрылғының жұмыс уақыты – 3 жыл

Гарантиялық міндеттілігі

Гарантиялық жағдайдағы қаралып жатқан бөлшектер дилерден тек сатып алынған адамға ғана беріледі. Осы гарантиялық міндеттілігіндегі шағымдалған жағдайда төлеген чек немесе квитанциясын көрсетуі қажет.

ЕАЭС

УКРАЇНЬСКА

БЛЕНДЕР VT-1468 BD

Блендер VT-1468 BD представлений у складі блендерного набору та призначений для збивання, змішування, здрібнювання та спільного оброблення рідких і твердих продуктів.

ОПИС

1. Знімна насадка-блендер
2. Моторний блок
3. Кнопка вмикання режиму «II»
4. Кнопка вмикання режиму «I»
5. Регулятор швидкості
6. Чаша чоппера
7. Ніж-подрібнювач
8. Кришка-редуктор
9. Прогумована підставка
10. Мірна склянка
11. Насадка-віночок
12. Редуктор віночка

УВАГА!

Для додаткового захисту в ланцюз живлення доцільно встановити пристрій захисного вимкнення (ПЗВ) з номінальним струмом спрацьовування, що не перевищує 30 мА. Для установки ПЗВ зверніться до фахівця.

ЗАХОДИ БЕЗПЕКИ

Перед початком експлуатації пристрою уважно прочитайте цю інструкцію з експлуатації і збережіть її для використання в якості довідкового матеріалу.

Використовуйте пристрій лише за його прямому призначенню, як викладено в даній інструкції.

Неправильне поводження з пристроєм може привести до його поломки, спричинення шкоди користувачеві або його майну.

- Перш ніж підімкнути пристрій до електромережі, перевірте, чи відповідає напруга, вказана на пристрої, напрузі електромережі у вашому будинку.
- Не залишайте пристрій, увімкнений в електричну мережу, без нагляду.
- Вимикайте пристрій від електричної мережі перед зміною насадок.
- Перш ніж почати користуватися приладом, переконайтеся в тому, що насадки встановлені правильно.
- Не під'єднуйте до мережі моторний блок без встановлених насадок.

- Забороняється вмикати пристрій без використання насадок і продуктів для перероблення.
- Не використовуйте пристрій поза приміщеннями.
- Охолоджувати гарячі продукти, перш ніж помістити їх в мірну склянку або чашу чоппера.
- Забороняється поміщати чашу чоппера і мірну склянку в мікрохвильову піч.
- Використовуйте лише ті насадки, які входять до комплекту постачання.
- Перед першим використанням пристрою ретельно промийте всі знімні насадки і ємкості, які будуть контактувати з продуктами.
- Встановлюйте чашу чоппера на рівній стійкій поверхні.
- Продукти поміщаються в чашу чоппера до вмикання приладу.
- Не переповнюйте чашу чоппера продуктами і стежте за рівнем налитих рідин.
- Ріжучі кромки ножа-подрібнювача чоппера та насадки-блендера дуже гострі і можуть становити небезпеку. Поводьтеся з даними насадками дуже обережно!
- При роботі з чоппером у разі утруднення обертання ножа-подрібнювача вимкніть пристрій від електричної мережі і акуратно видаліть продукти, що заважають обертанню ножа.
- Витягувати продукти і зливати рідини з чаші чоппера можна лише після повного припинення обертання ножа-подрібнювача.
- Не торкайтеся обертаючихся частин пристрою. Не допускайте попадання волосся або елементів одягу, що вільно висять, в зону обертання ножа насадки-блендера або віночка.
- Кожного разу перед чищенням пристрою, а також у тому випадку, коли ви його не використовуєте, вимикайте пристрій від електромережі.
- При вимиканні пристрою беріться безпосередньо за вилку мережевого шнура.
- Не тягніть за мережевий шнур і не перекручуйте його.
- Не поміщайте насадки і посудини у посудомийну машину.
- Не використовуйте пристрій поблизу гарячих поверхонь (таких як газова або електрична плита, духовка шафа).

- Наглядайте за тим, щоб мережевий шнур не торкався гострих кромek меблів і гарячих поверхонь.
- Не торкайтеся корпусу моторного блоку, мережевого шнура і вилки мережевого шнура мокрими руками.
- Не використовуйте пристрій за наявності пошкоджень мережевої вилки або мережевого шнура.
- З міркувань безпеки дітей не залишайте поліетиленові пакети, використовувані в якості упаковок, без нагляду.

Увага! Не дозволяйте дітям грати з поліетиленовими пакетами або пакувальною плівкою. **Загроза ядухи!**

- Не дозволяйте дітям молодше 8 років торкатися корпусу моторного блоку, мережевого шнура і вилки мережевого шнура під час роботи пристрою.
- Здійснюйте нагляд за дітьми, щоб не допустити використання приладу в якості іграшки.
- Будьте особливо уважні, якщо поблизу від працюючого пристрою знаходяться діти молодше 8 років або особи з обмеженими можливостями.
- Даний пристрій не призначений для використання дітьми молодше 8 років.
- Діти старше 8 років і люди з обмеженими можливостями можуть користуватися пристроєм лише в тому випадку, якщо вони перебувають під доглядом особи, що відповідає за їх безпеку, за умови, що їм були дані відповідні і зрозумілі інструкції про безпечне користування пристроєм і тих небезпеках, які можуть виникати при його неправильному використанні.
- Забороняється використовувати пристрій при пошкодженні мережевої вилки або мережевого шнура, якщо пристрій працює з перебоями, а також після його падіння.
- Забороняється самостійно ремонтувати прилад. Не розбирайте прилад самостійно, при виникненні будь-яких несправностей, або після падіння пристрою, вимкніть прилад з електричної розетки і зверніться в будь-який авторизований (уповноважений) сервісний центр за контактними адресами, вказаними в гарантійному талоні та на сайті www.vitek.ru.
- Щоб уникнути пошкоджень перевозьте пристрій тільки в заводській упаковці.
- Щоб уникнути ураження електричним струмом або займання, не занурюйте корпус

пристрою, мережевий шнур та вилку мережевого шнура у воду або в будь-які інші рідини. Якщо пристрій впау у воду:

- не торкайтеся води;
 - негайно витягніть вилку мережевого шнура з електричної розетки, і тільки після цього можна дістати пристрій з води;
 - зверніться до авторизованого (уповноваженого) сервісного центру для огляду або ремонту пристрою.
- Зберігайте пристрій в місцях, недоступних для дітей молодше 8 років.

ПРИЛАД ПРИЗНАЧЕНИЙ ТІЛЬКИ ДЛЯ ДОМАШНЬОГО ВИКОРИСТАННЯ

ПІДГОТОВКА ДО РОБОТИ

Після транспортування або зберігання пристрою при зниженій температурі необхідно витримати його при кімнатній температурі не менше трьох годин.

- Перед використанням пристрою промийте насадки, які будуть контактувати з продуктами, теплою водою з нейтральним миючим засобом і ретельно просушіть їх.
- Моторний блок (2), редуктор віночка (12) та кришку-редуктор (8) протріть м'якою, злегка вологою тканиною, після чого витріть досуха.

УВАГА!

- **Не занурюйте моторний блок (2), редуктор віночка (12), кришку-редуктор (8), мережевий шнур і вилку мережевого шнура у воду або будь-які інші рідини.**
- **Не поміщайте насадки і ємності у посудомийну машину.**

Тривалість роботи

Блендерний набір дозволяє працювати швидко і ефективно, але при цьому тривалість безперервної роботи з насадкою-блендером не повинна перевищувати 1 хвилини, віночком - 2 хвилини, при подрібненні твердих продуктів в чаші чоппера тривалість роботи не повинна перевищувати 10 секунд. Між робочими циклами робіть перерву не менше двох хвилин.

ВИКОРИСТАННЯ НАСАДКИ-БЛЕНДЕРА

Використовуйте насадку-блендер (1) для приготування фруктових пюре, дитячого харчування, соусів, майонезу, змішування різно-

УКРАЇНЬСКА

манітних інгредієнтів, приготування коктейлів (для переробки фруктів і овочів, що містять достатню кількість рідини).

ЗАПОБІГАННЯ: *Перед складанням і установленням насадок переконайтеся в тому, що вилка мережевого шнура не вставлена в електричну розетку.*

- Вставте насадку-блендер (1) в моторний блок (2), попередньо поєднавши відповідні мітки, і поверніть її за годинниковою стрілкою до фіксації.
- Вставте вилку мережевого шнура в електричну розетку.
- Занурте насадку-блендер (1) в ємність з продуктами, які ви хочете подрібнити/перемішати.

Примітка: *Ви можете помістити продукти у мірну склянку (10), поставивши його на прогумовану підставку (9).*

УВАГА! *При переробці продуктів тримайте пристрій вертикально.*

- Для включення пристрою натисніть і утримуйте кнопку вмикання «I» (4). Регулювальником (5) встановіть бажану швидкість роботи.
- Використовуйте даний режим роботи для змішування рідких продуктів.
- При натисненні і утриманні кнопки «II» (3) пристрій увімкнеться на максимальних обертах. Використовуйте даний режим роботи для спільного оброблення рідких і твердих продуктів.

Примітка:

- Продукти поміщаються в ємність до вмикання пристрою. Об'єм переробляемих продуктів не має перевищувати 2/3 від об'єму ємності, в якій вони переробляються.
- Перед початком процесу подрібнення/змішування рекомендується очистити фрукти від шкірки, видалити неістівні частини, такі як кісточки і порізати фрукти кубиками розміром близько 2x2 см.
- Після завершення використання пристрою витягніть вилку мережевого шнура з електричної розетки і від'єднайте насадку-блендер (1), обернувши її проти годинникової стрілки.

УВАГА!

- **Забороняється знімати насадку-блендер (1) під час роботи.**
- **Щоб не пошкодити леза, не переробляйте дуже тверді продукти, такі як**

круп, рис, приправи, кава, сир, заморожені продукти та інші тверді продукти.

- **При роботі з насадкою-блендером при виникненні труднощів в подрібненні продуктів, якщо це можливо, додайте невелику кількість рідини.**

ВИКОРИСТАННЯ ВІНОЧКА

Використовуйте насадку-віночок (11) лише для збивання крему, яєчного білка, приготування бісквітного тесту або перемішування готових десертів.

ЗАПОБІГАННЯ: *Перед складанням переконайтеся в тому, що вилка мережевого шнура не вставлена в електричну розетку.*

- Вставте насадку-віночок (11) в редуктор віночка (12).
- Вставте редуктор віночка (12) в моторний блок (2) попередньо поєднавши відповідні мітки, і поверніть його за годинниковою стрілкою до фіксації.
- Вставте вилку мережевого шнура в електричну розетку.
- Опустите насадку-віночок (11) в посуд з продуктами.

Примітка: *Ви можете помістити продукти у мірну склянку (10), поставивши його на прогумовану підставку (9).*

- Регулювальником (5) встановіть бажану швидкість роботи.
- Для включення пристрою натисніть і утримуйте кнопку вмикання «I» (4).
- При натисненні і утриманні кнопки «II» (3) пристрій увімкнеться на максимальних обертах.
- Після використання пристрою витягніть вилку мережевого шнура з електричної розетки, від'єднайте редуктор (12) від моторного блоку (2), повернувши його проти годинникової стрілки, потім витягніть насадку-віночок (11) з редуктора (12).

УВАГА!

- Забороняється використовувати насадку-віночок (11) для замісу крутого тесту.
- Продукти поміщайте в ємність до вмикання пристрою.

ВИКОРИСТАННЯ ЧОППЕРА

Чоппер використовується для подрібнення м'яса, сиру, цибулі, трав, часнику, моркви, волоських горіхів, мигдалю, чорносливу, овочів і фруктів.

УВАГА!

Забороняється подрібнювати дуже тверді продукти, такі як кубики льоду, мускатний горіх, зерна кави, злаки і т.і.

Перш ніж почати подрібнення:

- Наріжте м'ясо, сир, цибулю, овочі та фрукти шматочками приблизно 2x2 см.
- Видаліть у трав стебла, очистіть горіхи від шкаралупи.
- Усуньте кістки, жили та хрящі з м'яса.
- Для досягнення оптимальних результатів скористуйтеся даними, приведеними в таблиці.

Тип продукту	Вага, г	Приблизна тривалість приготування, сек.
М'ясо	250	8-10
Трави	50	8-10
Горіхи	100	8-10
Сир	100	5-7
Хліб	5-7	5-7
Цибуля (розрізати на декілька частин)	150	8-10
Печиво	150	6-8
М'які фрукти	200	6-8

Подрібнення

Обережно – ніж дуже гострий! Завжди тримайте ніж за верхній пластмасовий хвостовик.

- Встановіть чашу чоппера (6) на рівній стійкій поверхні.
- Встановіть ніж-подрібнювач (7) на вісь всередині чаші чоппера (6).
- Помістіть продукти у чашу чоппера (6).

Примітка:

- Не вмикайте пристрій з порожньою чашею чоппера (6).
- Установіть кришку-редуктор (8) на чашу чоппера (6) і поверніть її за годинниковою стрілкою до фіксації.
- Встановіть моторний блок (2) на горловину кришки (8), попередньо поєднавши відповідні мітки, і поверніть його за годинниковою стрілкою до фіксації. Моторний блок встановлюйте строго вертикально, без перекосів і зазорів.

- Підключіть пристрій до електричної мережі, вставивши вилку мережевого шнура в електричну розетку.
- Регулювальником (5) встановіть потрібну швидкість.
- Для включення пристрою натисніть і утримуйте кнопку вмикання «I» (4).
- При натисненні кнопки «II» (3) ніж обертається з максимальними обертами.
- Під час роботи тримайте моторний блок (2) однією рукою, а чашу чоппера (6) притримуйте іншою рукою.
- Після використання пристрою дочекайтеся повної зупинки обертання ножа (7).
- Витягніть вилку мережевого шнура з електричної розетки.
- Відключіть моторний блок (2) від горловини кришки-редуктора (8).
- Зніміть кришку-редуктор (8), повернувши її проти годинникової стрілки.
- Дотримуючись обережності, витягніть ніж-подрібнювач (7), тримаючись за пластмасовий хвостовик.
- Витягніть подрібнені продукти з чаші чоппера (6).

УВАГА!

Строго дотримуйтеся описаної послідовності дій.

ЧИЩЕННЯ

Увага! Леза ножа-подрібнювача (7) дуже гострі і можуть становити небезпеку.

Поводьтеся з ножем-подрібнювачем (7) українською обережно!

1. Перед чищенням пристрою вимкніть його з електричної мережі.
2. Зніміть насадки. Для чищення моторного блоку (2) та редукторів (8, 12) використовуйте злегка вологу тканину, після чого їх слід витерти досуха.
3. Після оброблення солоних або кислих продуктів необхідно відразу ополоснути водою ніж-подрібнювач (7).
4. При переробленні продуктів з сильними фарбувальними властивостями (наприклад, моркви або буряку) насадки і емкості можуть забарвитися, протріть насадки і емкості тканиною, змоченою рослинною олією.
5. Перед використанням пристрою промийте насадки, які контактували з продуктами, теплою водою з нейтральним миючим засобом і ретельно просушіть їх. Насадку-

УКРАЇНЬСКА

віночок (11) слід промити повністю, а насадку-блендер (1) – тільки нижню частину.

Забороняється занурювати моторний блок (2) і редуктори (8, 12) в будь-які рідини, а також промивати їх під струменем води або поміщати в посудомийну машину.

ЗБЕРІГАННЯ

- Перед тим, як забрати пристрій на тривале зберігання, зробіть чищення пристрою і ретельно його просушіть.
- Не намотуйте мережевий шнур на моторний блок.
- Зберігайте пристрій в сухому прохолодному місці, недоступному для дітей.

КОМПЛЕКТ ПОСТАЧАННЯ

Моторний блок – 1 шт.
Насадка-блендер – 1 шт.
Редуктор віночка – 1 шт.
Насадка-віночок – 1 шт.
Кришка-редуктор – 1 шт.
Ніж-подрібнювач – 1шт.
Чаша чоплера – 1 шт.
Вимірна склянка – 1 шт.
Прогумована підставка – 1шт.
Інструкція – 1 шт.

ТЕХНІЧНІ ХАРАКТЕРИСТИКИ

Електроживлення: 220-240 В ~ 50/60 Гц
Потужність: 800 Вт

Виробник залишає за собою право змінювати характеристики приладів без попереднього повідомлення.

Термін служби пристрою – 3 роки

Гарантія

Докладні умови гарантії можна отримати в дилера, що продав дану апаратуру. При пред'явленні будь-якої претензії протягом терміну дії даної гарантії варто пред'явити чек або квитанцію про покупку.



Даний виріб відповідає вимогам до електромагнітної сумісності, що пред'являються директивою 2004/108/EC Ради Європей розпорядженням 2006/95/EC по низьковольтних апаратурах.

GB

A production date of the item is indicated in the serial number on the technical data plate. A serial number is an eleven-unit number, with the first four figures indicating the production date. For example, serial number 0606xxxxxxx means that the item was manufactured in June (the sixth month) 2006.

DE

Das Produktionsdatum ist in der Seriennummer auf dem Schild mit technischen Eigenschaften dargestellt. Die Seriennummer stellt eine elfstellige Zahl dar, die ersten vier Zahlen bedeuten dabei das Produktionsdatum. Zum Beispiel bedeutet die Seriennummer 0606xxxxxxx, dass die Ware im Juni (der sechste Monat) 2006 hergestellt wurde.

RUS

Дата производства изделия указана в серийном номере на табличке с техническими данными. Серийный номер представляет собой одиннадцатизначное число, первые четыре цифры которого обозначают дату производства. Например, серийный номер 0606xxxxxxx означает, что изделие было произведено в июне (шестой месяц) 2006 года.

KZ

Бұйымның шығарылған мерзімі техникалық деректері бар кестедегі сериялық нөмірде көрсетілген. Сериялық нөмір он бір саннан тұрады, оның бірінші төрт саны шығару мерзімін білдіреді. Мысалы, сериялық нөмір 0606xxxxxxx болса, бұл бұйым 2006 жылдың маусым айында (алтыншы ай) жасалғанын білдіреді.

UA

Дата виробництва виробу вказана в серійному номері на табличці з технічними даними. Серійний номер представляє собою одинадцятизначне число, перші чотири цифри якого означають дату виробництва. Наприклад, серійний номер 0606xxxxxxx означає, що виріб був виготовлений в червні (шостий місяць) 2006 року.



ЗАПРЕЩЕНО УТИЛИЗИРОВАТЬ
С БЫТОВЫМ МУСОРОМ.
ОБРАТИТЕСЬ НА СООТВЕТСТВУЮЩИЙ
ПУНКТ ПЕРЕРАБОТКИ ЭЛЕКТРИЧЕСКОГО
И ЭЛЕКТРОННОГО ОБОРУДОВАНИЯ.