

Register your product and get support at
www.philips.com/welcome

HR1871

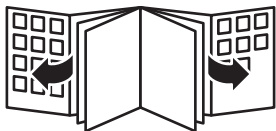

PHILIPS



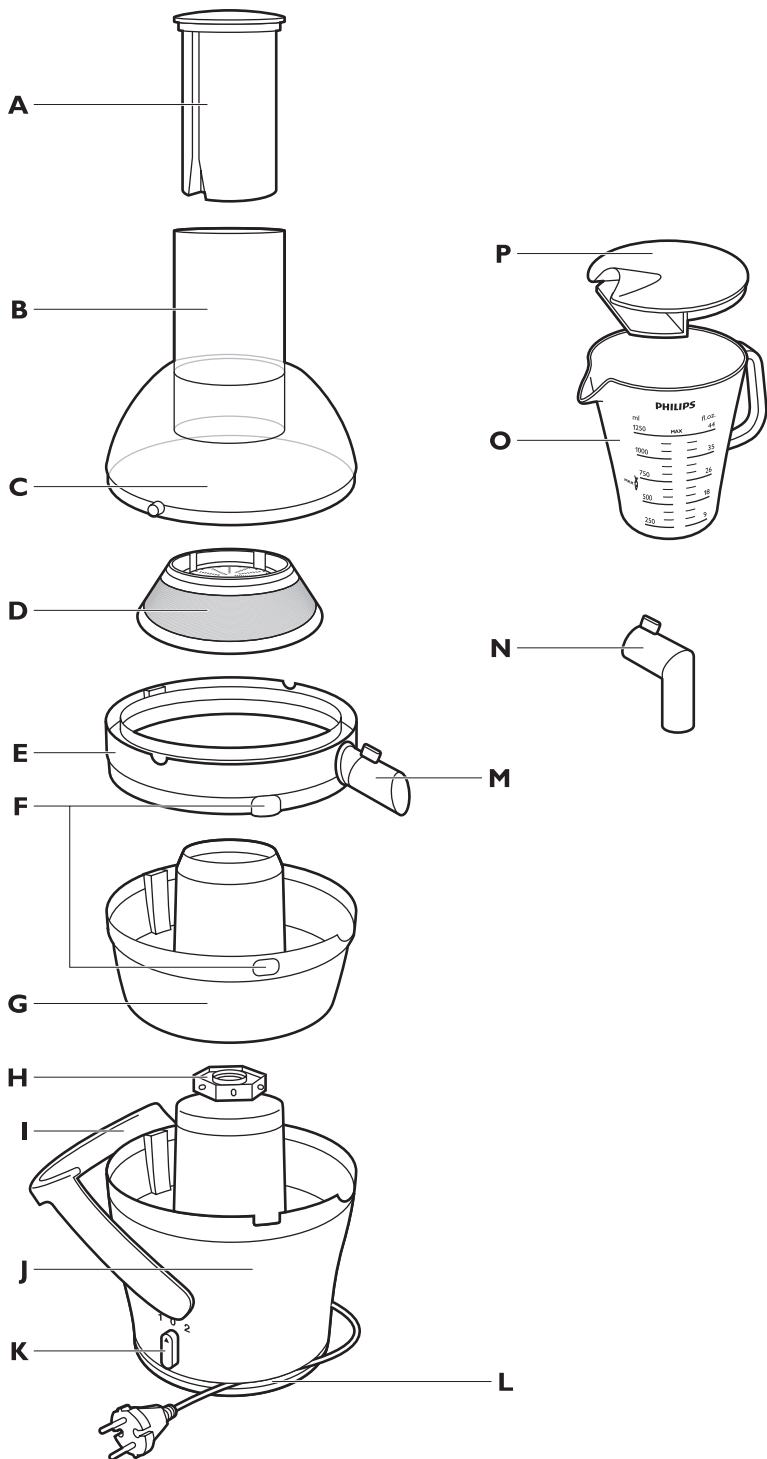

ENGLISH	6
БЪЛГАРСКИ	14
ČEŠTINA	22
EESTI	30
HRVATSKI	38
MAGYAR	46
ҚАЗАҚША	54
LIETUVIŠKAI	62
LATVIEŠU	69
POLSKI	77
ROMÂNĂ	85
РУССКИЙ	93
SLOVENSKY	102
SLOVENŠČINA	110
SRPSKI	117
УКРАЇНСЬКА	125

Introduction

Congratulations on your purchase and welcome to Philips! To fully benefit from the support that Philips offers, register your product at www.philips.com/welcome.

This juicer has been designed to maximise the juice output while minimising the cleaning effort. It has been specifically developed to enable you to process a broad variety of ingredients and a wide range of recipes with confidence.

General description (Fig. 1)

- A** Pusher
- B** Feeding tube
- C** Lid
- D** Filter
- E** Juice collector with spout
- F** Pulp window
- G** Integrated pulp container
- H** Driving shaft
- I** Locking arm
- J** Motor unit
- K** Control knob
- L** Cord storage compartment
- M** Detachable spout with drip stop function
- N** Spout accessory
- O** Juice jug
- P** Juice jug lid with integrated foam separator

Important

Read this user manual carefully before you use the appliance and save it for future reference.

Danger

- Do not immerse the motor unit in water or any other liquid, nor rinse it under the tap.
- Do not clean the motor unit in the dishwasher.

Warning

- Check if the voltage indicated on the base of the appliance corresponds to the local mains voltage before you connect the appliance.
- Do not use the appliance if the plug, the mains cord or other components are damaged.
- If the mains cord is damaged, you must have it replaced by Philips, a service centre authorised by Philips or similarly qualified persons in order to avoid a hazard.
- This appliance is not intended for use by persons (including children) with reduced physical, sensory or mental capabilities, or lack of experience and knowledge, unless they have been given supervision or instruction concerning use of the appliance by a person responsible for their safety.
- Children should be supervised to ensure that they do not play with the appliance.
- Never let the appliance operate unattended.
- If you detect cracks in the filter or if the filter is damaged in any way, do not use the appliance anymore and contact the nearest Philips service centre.
- Never reach into the feeding tube with your fingers or an object while the appliance is running. Only use the pusher for this purpose.
- Do not touch the small cutting blades in the base of the filter. They are very sharp.

Caution

- This appliance is intended for household use only.
- Do not hold the appliance by the locking arm when you carry it.
- Never use any accessories or parts from other manufacturers or that Philips does not specifically recommend. If you use such accessories or parts, your guarantee becomes invalid.
- Make sure all parts are correctly assembled before you switch on the appliance.
- Only use the appliance when the locking arm is in locked position.
- Only lower the locking arm to unlocked position after you have switched off the appliance and the filter has stopped rotating.
- Do not operate the juicer for more than 40 seconds at a time when you juice heavy loads and let it cool down sufficiently afterwards. None of the recipes in this user manual constitute heavy loads.
- Always unplug the appliance after use.
- Noise level: $L_c = 78$ dB(A).

Safety feature

- This juicer is fitted with a safety feature which safeguards against overheating due to excessive loads. In case of overheating, the juicer automatically activates the overload protection and switches itself off. If this occurs, set the control knob to 0, unplug the appliance and allow it to cool down for 15 minutes. Remove the juice jug and detach the lid, juice collector and the integrated pulp container and then press the overload protection button on the bottom of the motor unit (Fig. 2).

Electromagnetic fields (EMF)

This Philips appliance complies with all standards regarding electromagnetic fields (EMF). If handled properly and according to the instructions in this user manual, the appliance is safe to use based on scientific evidence available today.

Preparing for use

- 1** Make sure all detachable parts are clean (see chapter 'Cleaning') and assembled correctly.
- 2** Unwind the mains cord from the base of the motor unit (Fig. 3).
- 3** Assemble the integrated pulp container onto motor unit (Fig. 4).
- 4** Assemble the juice collector onto the integrated pulp container (Fig. 5).
- 5** Assemble the filter onto the driving shaft of the motor unit. Make sure the filter is fitted securely onto the driving shaft ('click') (Fig. 6).
- 6** Assemble the lid onto the juicer (Fig. 7).
- 7** Lift the locking arm to locked position ('click') (Fig. 8).
- 8** Place the lid on the juice jug to avoid spattering (Fig. 9).

Note: The integrated foam separator ensures clear juice as an end result.

- 9** Place the juice jug under the spout (Fig. 10).

Note: If you want to extract juice straight into a glass, use the spout accessory (Fig. 11).

- 10** Turn the spout to the flow position before you start juicing (Fig. 12).

Using the appliance

The appliance only functions if all parts are assembled correctly and the locking arm is in locked position.

- 1 Wash the fruit and/or vegetables and cut them, if necessary, into pieces that fit into the feeding tube.
- 2 Make sure the juice jug is placed directly under the spout (Fig. 10).
- 3 Make sure the spout is in the flow position (Fig. 12).
- 4 Turn the control knob to setting 1 (low speed) or 2 (normal speed) to switch on the appliance (Fig. 13).

Note: For hard fruits/vegetables (e.g. apples, beetroots and carrots) we advise you to use speed 2 (normal speed). For soft fruits (e.g. berries, kiwi, grapes, tomatoes, cucumber and melon) we advise you to use speed 1 (low speed).

- 5 Put the pieces in the feeding tube and gently press them down towards the rotating filter with the pusher (Fig. 14).

Do not exert too much pressure on the pusher, as this could affect the quality of the end result. It could even cause the filter to come to a halt.

Never insert your fingers or an object into the feeding tube.

- 6 Align the groove of the pusher with the small protrusion on the inside of the feeding tube and slide the pusher into the feeding tube (Fig. 14).
- 7 When you have processed all ingredients or when the integrated pulp container is full, switch off the appliance and unplug it. Wait until the filter stops rotating.
- 8 Set the spout to the drip stop position to prevent juice from dripping (Fig. 15).

Note: The drip stop function only works if the appliance is switched off and the spout is set to the drip stop position.

- 9 To empty the integrated pulp container, remove the lid, the filter and the juice collector.
- 10 For maximum flavour and freshness, serve the juice immediately after preparation.

Note: If you want to store the juice in the refrigerator, make sure the lid is on the juice jug.

Tips

Preparation

- To extract the maximum amount of juice, always press the pusher down slowly.
- Use fresh fruit and vegetables, as they contain more juice. Pineapples, beetroots, celery stalks, apples, cucumbers, carrots, spinach, melons, tomatoes, oranges and grapes are particularly suitable for processing in the juicer.
- The juicer is not suitable for processing very hard and/or fibrous or starchy fruits or vegetables such as sugar cane.
- Leaves and leaf stalks of e.g. lettuce can also be processed in the juicer.
- Remove stones from cherries, plums, peaches, etc. You do not have to remove cores or seeds from fruits like melons, apples and grapes.
- You do not have to remove thin peels or skins. Only remove thick peels that you would not eat, e.g. those of oranges, pineapples, kiwis, melons and uncooked beetroots.
- When you prepare apple juice, take into consideration that the thickness of the apple juice depends on the kind of apple you use. The juicier the apple, the thinner the juice. Choose a kind of apple that produces the type of juice you prefer.

- If you want to process citrus fruits with the juicer, remove the peel as well as the white pith. The white pith gives juice a bitter taste.
- Fruits that contain starch, such as bananas, papayas, avocados, figs and mangoes are not suitable for processing in the juicer. Use a food processor, blender or hand blender to process these fruits.

Serving

- Drink the juice immediately after you have extracted it. If it is exposed to air for some time, the juice loses its taste and nutritional value.
- If you want clear juice without a foam layer, put the lid with integrated foam separator on the jug. If you want cloudy juice with a foam layer, remove the lid with integrated foam separator from the jug.
- Apple juice turns brown very quickly. To slow down this process, add a few drops of lemon juice.
- When serving cold drinks, add a few ice cubes.

Fruit and vegetable facts

Fruit/ vegetable	Vitamins/minerals	Kilojoule/calorie count	Juicing speed	Maximum quantity
Apples	Vitamin C	200g=150kj (72 cal)	high	3.5kg or 2.5l juice
Apricots	High in dietary fibre, contains potassium	30g=85kj (20 cal)	low	2.5kg or 1.5l juice
Beetroot	Good source of folate, dietary fibre, vitamin C and potassium	160g=190kj (45 cal)	high	1.5-2kg or 0.6l-1l juice
Blueberries	Vitamin C	125g=295kj (70 cal)	low	4kg or 2l juice
Brussels sprouts	Vitamin C, B, B6, E, folate and dietary fibre	100g=110kj (26 cal)	low	3.5kg or 2l juice
Cabbage	Vitamin C, folate, potassium, B6 and dietary fibre	100g=110kj (26 cal)	high	2.5kg or 1.2l juice
Carrots	Vitamin A, C, B6 and dietary fibre	120g=125kj (30 cal)	high	1.5-2kg or 0.6l-1l juice
Celery	Vitamin C and potassium	80g=55kj (7 cal)	high	1.5kg or 0.7 l juice
Cucumber	Vitamin C	280g=120kj (29 cal)	low	4.5kg or 3l juice
Fennel	Vitamin C and dietary fibre	300g=145kj (35 cal)	low	3.5kg or 2.5l juice
Grapes	Vitamin C, B6 and potassium	125g=355kj (85 cal)	low	4kg or 2.5l juice
Kiwi fruit	Vitamin C and potassium	100g=100kj (40 cal)	low	4kg or 2.5l juice

Fruit/ vegetable	Vitamins/minerals	Kilojoule/calorie count	Juicing speed	Maximum quantity
Melons	Vitamin C, folate, dietary fibre and vitamin A	200=210kj (50 cal)	low	5kg or 3l juice at minimum
Nectarines	Vitamin C, B3, potassium and dietary fibre	180g=355kj (85 cal)	high	3.5kg or 2l
Peaches	Vitamin C, B3, potassium and dietary fibre	150g=205kj (49 cal)	high	3.5kg or 2l
Pears	Dietary fibre	150g=250kj (60 cal)	high	3.5kg or 2.5l juice
Pineapples	Vitamin C	150g=245kj (59 cal)	high	3kg or 2l juice
Raspberries	Vitamin C, iron, potassium and magnesium	125g=130kj (31 cal)	low	4kg or 2.5l juice
Tomatoes	Vitamin C, dietary fibre, vitamin E, folate and vitamin A	100g=90kj (22 cal)	low	4kg or 2.5l juice

Depending on the ingredients used, you can prepare up to 2.5 liters of juice without emptying the integrated pulp container. The maximum amount of fruits and vegetables that can be juiced in one go is indicated in the table above. When juicing hard ingredients such as carrots or beetroots, the maximum amount of juice that can be extracted is up to 700ml (check the level indication on the juice jug).

Note: When the integrated pulp container has reached its maximum capacity, pulp ends up in the juice collector, lid and the juice.

If you overfill the integrated pulp container, the appliance becomes blocked. When this occurs, switch off the appliance and remove the pulp from the integrated pulp container.

Note: The pulp window helps you to see when the integrated pulp container is full and needs to be emptied. Because the pulp window may become blocked before the maximum capacity of the container is reached, also check the level indication on the juice jug. The pulp window is more likely to become blocked when juicing hard ingredients, such as carrots or beetroots.

Recipes

Orange carrot juice

Ingredients:

- 1kg carrots
- 4 oranges
- 1 tbsp olive oil
- 1 large fresh mint sprig (optional garnish)

1 Peel the oranges.

2 Process the carrots and oranges in the juicer.

Note: This appliance can process 5kg of carrots in approx. 1 minute (not including the time required to remove the pulp). When you have processed 2.5 kg of carrots, switch off and unplug the appliance and

remove the pulp from the integrated pulp container, the lid and filter. When you have finished processing the carrots, switch off the appliance and let it cool down to room temperature.

3 Add a tablespoon olive oil and a few ice cubes to the juice.

4 Mix well.

5 Pour the juice into a glass.

Tip: Add a fresh mint sprig to your glass as an optional garnish.

Energy cocktail

Ingredients:

- 2 carrots
- ½ cucumber
- 12 spinach leaves
- 1 lime, peeled
- 1 celery stick
- 1 apple
- 1 tomato
- 2 tablespoons honey

1 Process all ingredients in the juicer except for the honey.

2 When you have finished processing the ingredients, add honey to the juice and mix well.

Cleaning and storage

Never use scouring pads, abrasive cleaning agents or aggressive liquids such as alcohol, petrol or acetone to clean the appliance.

The appliance is easier to clean if you do so immediately after use.

1 Switch off the appliance. Remove the plug from the wall socket and wait until the filter has stopped rotating.

2 Lower the locking arm to unlocked position (Fig. 16).

3 To keep your kitchen clean, all detachable parts (integrated pulp container, juice collector, filter and lid) can be carried to the sink in one go (Fig. 17).

4 Disassemble all detachable parts.

5 To detach the detachable spout, turn it to the flow position and pull it off the juice collector spout (Fig. 18).

6 Empty the integrated pulp container.

7 Clean all detachable parts with a sponge or wet cloth in warm water with some washing-up liquid and rinse them under the tap.

Note: All detachable parts are dishwasher-safe. Place the detachable plastic parts in the top tray of the dishwasher. Make sure they are placed well away from the heating element.

8 Clean the motor unit with a damp cloth.

Never immerse the motor unit in water nor rinse it under the tap.

Storage

- 1 Store the mains cord in the cord storage facility by winding it round the base of the motor unit.

Caution: Do not hold the appliance by the locking arm when you carry it.

Environment

- Do not throw away the appliance with the normal household waste at the end of its life, but hand it in at an official collection point for recycling. By doing this, you help to preserve the environment (Fig. 19).

Guarantee and service

If you need service or information or if you have a problem, please visit the Philips website at www.philips.com or contact the Philips Consumer Care Centre in your country (you find its phone number in the worldwide guarantee leaflet). If there is no Consumer Care Centre in your country, go to your local Philips dealer.

Replacement

How to order parts

If you need to replace a part or want to purchase an additional part, go to your Philips dealer or visit www.philips.com/support. If you have problems obtaining the parts, please contact the Philips Consumer Care Centre in your country.

Troubleshooting

This chapter summarises the most common problems you could encounter with the appliance. If you are unable to solve the problem with the information below, contact the Consumer Care Centre in your country.

Problem	Solution
The appliance does not work.	The appliance is equipped with a safety system. If the parts have not been assembled correctly, the appliance does not work. Switch off the appliance and check whether the parts have been assembled in the right way.
The appliance stops during use.	The juicer is overheated. Switch off and unplug the appliance. Remove the pulp from the integrated pulp container. Wait until the appliance has cooled down. Then press the overload protection button on the bottom of the motor unit.
The appliance slows down during use.	The integrated pulp container has reached its maximum capacity. Switch off the appliance and remove the pulp from the integrated pulp container.
The appliance makes a lot of noise, gives off an unpleasant smell, is too hot to touch, gives off smoke etc.	It is common for a new appliance to produce an unpleasant smell or emit a little smoke when it is first used. The phenomenon stops after you have used the appliance a few times.

Problem	Solution
	<p>The appliance is blocked. Check if any fruit or vegetable is stuck in the filter. If so, switch off the appliance, remove the stuck part and start juicing again.</p>
	<p>The appliance may produce an unpleasant smell or emit some smoke if it has been used to process excessive loads. In that case, switch off the appliance and let it cool down for 60 minutes. If the problem persists, contact the Philips Consumer Care Centre in your country.</p>
<p>The filter is blocked.</p>	<p>Switch off the appliance, clean the feeding tube and the filter and process a smaller quantity.</p>
<p>The filter touches the feeding tube or vibrates strongly during processing.</p>	<p>Switch off and unplug the appliance. Check if the filter is placed properly in the juice collector. The ribs in the bottom of the filter have to fit properly onto the driving shaft.</p>
	<p>Check if the filter is damaged. Cracks, crazes, a loose grating disc or any other irregularity may cause malfunction. If you detect any cracks or damage in the filter, do not continue to use the appliance and contact the Philips Consumer Care Centre in your country for replacement of the filter.</p>

Въведение

Поздравления за вашата покупка и добре дошли във Philips! За да се възползвате изцяло от предлаганата от Philips поддръжка, регистрирайте продукта си на адрес www.philips.com/welcome.

Тази сокоизстисквачка е проектирана за изцеждане на максимално количество сок при минимални усилия за почистване. Тя е специално разработена, за да ви даде увереност при обработване на голямо разнообразие от продукти и широка гама рецепти.

Общо описание (фиг. 1)

- A** Тласкач
- B** Улей за подаване
- C** Капак
- D** Филтър
- E** Колектор за сок с улей
- F** Прозорче за ниво на плодовата каша
- G** Вграден контейнер за плодова каша
- H** Направляваща ос
- I** Заклучващ лост
- J** Задвижващ блок
- K** Ключ за регулиране
- L** Отделение за прибиране на шнура
- M** Подвижен улей за изливане с функция за спиране на прокапването
- N** Улей за изливане (аксесоар)
- O** Кана за сок
- P** Кана за сок с капак с вграден сепаратор за пена

Важно

Преди да използвате уреда, прочетете внимателно това ръководство за експлоатация и го запазете за справка в бъдеще.

Опасност

- Не потапяйте задвижващия блок във вода или друга течност и не го мийте с течаща вода.
- Не почиствайте задвижващия блок в съдомиялна машина.

Предупреждение

- Преди да включите уреда в контакта, проверете дали посоченото в основата на уреда напрежение отговаря на това на вашата ел. захранваща мрежа.
- Не използвайте уреда, ако шепселът, захранващият кабел или някой друг елемент е повреден.
- Ако захранващият кабел се повреди, той трябва винаги да се подменя от Philips, упълномощен сервиз на Philips или подобни квалифицирани лица, за да се избегне опасност.
- Този уред не е предназначен за ползване от хора с физическа, сетивна или умствена недостатъчност, а също и от лица без опит и познания, вкл. деца, ако са оставени без надзор и не са инструктирани от страна на отговарящо за тяхната безопасност лице относно начина на използване на уреда.
- Следете деца да не играят с уреда.
- Никога не оставяйте уреда да работи без надзор.
- Ако установите пукнатини или повреди по филтъра или той има каквато и да е повреда, не използвайте повече уреда и се обърнете към най-близкия сервиз на Philips.
- Не бъркайте в улея за подаване с пръсти или с други предмети, докато уредът работи. За тази цел трябва да се използва само тласкачът.
- Не докосвайте малките ножове в основата на филтъра. Те са изключително остри.

Внимание

- Този уред е предназначен само за битови цели.
- Не носете уреда, като го държите за заключващия лост.
- Никога не използвайте аксесоари или части от други производители или такива, които не са специално препоръчани от Philips. При използване на такива аксесоари или части вашата гаранция става невалидна.
- Преди включване на уреда проверете дали всички детайли са правилно сглобени.
- Използвайте уреда само със заключващ лост в затворено положение.
- Спускате заключващия лост в затворено положение само след като сте изключили уреда и филтърът е спрял да се върти.
- Не оставяйте сокоизстисквачката да работи повече от 40 секунди без прекъсване, когато е натоварена, а след това я оставяйте да изстине за достатъчно дълго време. Някоя от рецептите в това ръководство за потребителя не представлява голямо натоварване.
- Винаги изключвайте уреда от захранващата мрежа след употреба.
- Ниво на шума: $L_c = 78 \text{ dB(A)}$.

Функция за защита

- Тази сокоизстисквачка е снабдена с функция за защита против прегряване в случай на претоварване. При прегряване сокоизстисквачката автоматично включва защитата от претоварване и се самоизключва. Ако това се случи, нагласете ключа за регулиране на 0, изключете уреда от контакта и го оставете да изстине за 15 минути. Извадете каната за сок и свалете капака, колектора за сок и вградения контейнер за плодова каша, а след това натиснете бутона за защита от претоварване на дъното на задвижващия блок (фиг. 2).

Електромагнитни излъчвания (EMF)

Този уред Philips е в съответствие с всички стандарти по отношение на електромагнитните излъчвания (EMF). Ако се употребява правилно и съобразно напътствията в Ръководството, уредът е безопасен за използване според наличните досега научни факти.

Подготовка за употреба

- 1 Уверете се, че всички подвижни части са чисти (вж. глава "Почистване") и правилно сглобени.
 - 2 Развийте захранващия кабел от основата на задвижващия блок (фиг. 3).
 - 3 Сглобете вградения контейнер за плодова каша към задвижващия блок (фиг. 4).
 - 4 Сглобете колектора за сок към вградения контейнер за плодова каша (фиг. 5).
 - 5 Сглобете филтъра към направляващата ос на задвижващия блок. Уверете се, че филтърът е здраво закрепен върху задвижващата ос (до щракване) (фиг. 6).
 - 6 Сглобете капака към сокоизстисквачката (фиг. 7).
 - 7 Вдигнете заключващия лост в заключено положение (до щракване) (фиг. 8).
 - 8 Сложете капака на каната за сок, за да избегнете пръскане (фиг. 9).
- Забележка: С вградения сепаратор за пяна получавате бистър сок.
- 9 Поставете каната за сок под улея (фиг. 10).

Забележка: Ако искате да изцедите сок направо в чашата, използвайте аксесоара улей за изливане (фиг. 11).

- 10 Завъртете улея в положение за изливане, преди да започнете изцеждането на сок (фиг. 12).

Използване на уреда

Уредът ще работи само ако всички части са сглобени правилно и заключващият лост е заключено положение.

- 1** Измийте плодовете и/или зеленчуците и ако е необходимо ги нарежете на парчета, които влизат в улея за подаване.
- 2** Проверете дали каната за сок е поставена точно под улея (фиг. 10).
- 3** Внимавайте улеят да е в положение за изливане (фиг. 12).
- 4** Завъртете регулиращия ключ в положение 1 (бавни обороти) или 2 (нормална скорост), за да включите уреда (фиг. 13).

Забележка: За твърди плодове и зеленчуци (като ябълки, червено цвекло и моркови) ви препоръчваме да използвате скорост 2 (нормална скорост). За меки плодове и зеленчуци (като ягоди, малини, касис, киви, грозде, домати, краставици и пъпеш) ви препоръчваме да използвате скорост 1 (ниска скорост).

- 5** Сложете нарязаните парчета в улея за подаване и леко ги натиснете с тласкача към въртящия се филтър (фиг. 14).

Не упражнявайте много голям натиск върху тласкача, тъй като това може да повлияе на качеството на крайния продукт. Това дори може да причини спиране на филтъра.

Никога не бъркайте в улея за подаване с пръсти или с други предмети.

- 6** Подравнете канала на тласкача и малката издатина във вътрешността на улея и вмъкнете тласкача в улея за подаване (фиг. 14).
- 7** След като сте обработили всички продукти или когато контейнерът за плодова каша е пълен, изключете уреда и изведете щепсела от контакта. Изчакайте филтърът да спре да се върти.
- 8** Поставете улея в положение за спиране на прокапването, за да предотвратите прокапването на сок (фиг. 15).

Забележка: Функцията за спиране на прокапването работи само ако уредът е изключен и улеят е в положение за спиране на прокапването.

- 9** За да изпразните вградения контейнер за плодова каша, свалете капака, филтъра и колектора за сок.
- 10** За най-богат вкус и свежест, сервирайте сока веднага след приготвяне.

Забележка: Ако искате да съхранявате сока в хладилник, капакът трябва да е върху каната.

Полезни съвети**Подготовка**

- За да получите максимално количество сок, натискайте бавно с тласкача.
- Използвайте пресни плодове и зеленчуци, понеже те съдържат повече сок. Особено подходящи за обработка в сокоизстисквачката са ананасите, червеното цвекло, стеблата целина, ябълките, краставиците, морковите, спанака, пъпешите, доматиите, портокалите и гроздето.
- Сокоизстисквачката не е подходяща за обработване на продукти, които са много твърди и/или са с високо съдържание на целулоза или скорбяла, например захарна тръстика.
- В сокоизстисквачката могат да се обработват също листа и стебла, например маруля.
- Отстранявайте костилките на череши, сливи, праскови и други. Не е нужно да отстранявате сърцевината и семето на плодове като пъпеша, ябълки и грозде.

- Не е нужно да отстранявате тънките ципи. Обелете само корите, които не стават за ядене, например на портокали, ананас, киви, пъпеш и сурово цвекло.
- Когато приготвяте сок от ябълки, помнете, че гъстотата на сока зависи от сорта ябълки. Колкото по-сочни са ябълките, толкова по-рядък ще е сокът. Изберете сорт ябълки, който дава предпочитания от вас сок.
- Ако искате сок от citrusови плодове, обелете ги и отстранете бялата сърцевина на кората, тъй като тя придава горчив вкус на сока.
- Плодове с високо съдържание на скорбяла, например банани, папая, авокадо, смокини и манго, не са подходящи за преработка със сокоизстисквачката. За такива плодове използвайте кухненски робот, пасатор или ръчен пасатор.

Сервиране

- Пийте сока веднага след изцеждането му. Когато е изложен на въздух, сокът губи вкуса и хранителната си стойност.
- Ако искате бистър сок без слой от пяна, сложете на каната капака с вграден сепаратора за пяна. Ако искате мътен сок със слой от пяна, свалете от каната капака с вграден сепаратора за пяна.
- Ябълковият сок много бързо покафенява. За да забавите този процес, добавете няколко капки лимонов сок.
- Когато сервирате студени напитки, добавете няколко кубчета лед.

Хранителна стойност на плодовете и зеленчуците

Плод/ зеленчук	Витамини/минерали	Килоджаула/ калории	Скорост на сокоизстисквачката	Максимално количество
Ябълки	Витамин С	200 г = 150 kJ (72 кал.)	висока	3,5 кг или 2,5 л сок
Кайсии	Богати на диетични фибри, съдържат калий	30 г = 85 kJ (20 кал.)	ниска	2,5 кг или 1,5 л сок
Червено цвекло	Добър източник на фолиева киселина, диетични фибри, витамин С и калий	160 г = 190 kJ (45 кал.)	висока	1,5-2 кг или 0,6-1 л сок
Боровинки	Витамин С	125 г = 295 kJ (70 кал.)	ниска	4 кг или 2 л сок
Брюкселско зеле	Витамини С, В, В6, Е, фолиева киселина и диетични фибри	100 г = 110 kJ (26 кал.)	ниска	3,5 кг или 2 л сок
Зеле	Витамин С, фолиева киселина, калий, В6 и диетични фибри	100 г = 110 kJ (26 кал.)	висока	2,5 кг или 1,2 л сок
Моркови	Витамини А, С, В6 и диетични фибри	120 г = 125 kJ (30 кал.)	висока	1,5-2 кг или 0,6-1 л сок
Целина	Витамин С и калий	80 г = 55 kJ (7 кал.)	висока	1,5 кг или 0,7 л сок
Краставици	Витамин С	280 г = 120 kJ (29 кал.)	ниска	4,5 кг или 3 л сок

Плод/ зеленчук	Витамини/минерали	Килоджаула/ калории	Скорост на сокоизстисквачката	Максимално количество
Копър	Витамин С и диетични фибри	300 г = 145 kJ (35 кал.)	ниска	3,5 кг или 2,5 л сок
Грозде	Витамини С, В6 и калий	125 г = 355 kJ (85 кал.)	ниска	4 кг или 2,5 л сок
Киви	Витамин С и калий	100 г = 100 kJ (40 кал.)	ниска	4 кг или 2,5 л сок
Пъпеш	Витамин С, фолиева киселина, диетични фибри и витамин А	200 г = 210 kJ (50 кал.)	ниска	5 кг или 3 л сок минимум
Голи праскови (нектарини)	Витамини С, В3, калий и диетични фибри	180 г = 355 kJ (85 кал.)	висока	3,5 кг или 2 л сок
Праскови	Витамини С, В3, калий и диетични фибри	150 г = 205 kJ (49 кал.)	висока	3,5 кг или 2 л сок
Круши	Диетични фибри	150 г = 250 kJ (60 кал.)	висока	3,5 кг или 2,5 л сок
Ананас	Витамин С	150 г = 245 kJ (59 кал.)	висока	3 кг или 2 л сок
Малини	Витамин С, желязо, калий и магнезий	125 г = 130 kJ (31 кал.)	ниска	4 кг или 2,5 л сок
Домати	Витамин С, диетични фибри, витамин Е, фолиева киселина и витамин А	100 г = 90 kJ (22 кал.)	ниска	4 кг или 2,5 л сок

В зависимост от използваните продукти, може да пригответе до 2,5 л сок, без да изправяте вградения контейнер за плодова каша. Максималното количество плодове и зеленчуци, които може да изцедите наведнъж, е показано в горната таблица. При изцеждане на твърди продукти, като моркови и цвекло, максималното количество сок, което може да получите, е 700 мл (проверете нивото, обозначено на каната за сок).

Забележка: Когато вграденият контейнер за плодова каша се напълни до максималната си вместимост, плодовата каша навлиза в колектора за сок, капака и сока.

Ако препълните вградения контейнер за плодова каша, уредът ще блокира. В такъв случай изключете уреда и изпразнете контейнера за плодова каша.

Забележка: Прозорчето за ниво на плодовата каша ви помага да следите кога вграденият контейнер за плодова каша е пълен и трябва да се изпразни. Понеже прозорчето за ниво на плодовата каша може да се запълни, преди да е достигната максималната вместимост на контейнера, проверете и индикацията на нивото върху каната за сок. По-вероятно е прозорчето за ниво на плодовата каша да се запълни при изцеждане на твърди съставки, като моркови и цвекло.

Рецепти

Сок от портокали и моркови

Продукти:

- 1 кг моркови
- 4 портокала
- 1 супена лъжица зехтин
- 1 голямо стръкче прясна мента (за украса по желание)

1 Обелете портокалите.

2 Изцедете морковите и портокалите в сокоизстисквачката.

Забележка: Този уред може да обработи 5 кг моркови за около 1 минута (без да се включва времето за изваждане на кашата). След като обработите 2,5 кг моркови, изключете уреда, извадете щепсела от контакта и извадете кашата от вградения контейнер за плодова каша, капака и филтъра. Когато приключите с обработката на морковите, изключете уреда и го оставете да се охлади до стайна температура.

3 Добавете към сока една супена лъжица зехтин и няколко кубчета лед.

4 Разбъркайте добре.

5 Налейте сока в чаша.

Съвет: По желание, сложете в чашата клонче прясна мента за украса.

Коктейл за енергия

Продукти:

- 2 моркова
- ½ краставица
- 12 листа спанак
- 1 обелен лимон
- 1 стрък целина
- 1 ябълка
- 1 домати
- 2 чаени лъжички мед

1 Изцедете всички продукти в сокоизстисквачката, без да добавяте меда.

2 След като сте изцедили продуктите, добавете меда и разбъркайте добре.

Почистване и съхранение

Никога не използвайте за почистване на уреда фибро гъби, абразивни почистващи препарати или агресивни течности, като спирт, бензин или ацетон.

Почистването на уреда е по-лесно, ако го извършите веднага след употреба.

1 Изключете уреда. Извадете щепсела от контакта и изчакайте филтъра да спре да се върти.

2 Спуснете заключващия лост в отключено положение (фиг. 16).

3 За да се запази кухнята ви чиста, всички подвижни части (вграденият контейнер за плодова каша, колектора за сок, филтъра и капака) могат да се занесат до мивката неведнъж (фиг. 17).

4 Разглобете всички подвижни части.

5 За да откачите подвижния улей за изливан, го завъртете в позиция за изливане и го издърпайте от улея на колектора за сок (фиг. 18).

6 Изпразнете вградения контейнер за плодова каша.

7 Почистете всички подвижни части с гъба или мокра кърпа и топла вода с малко течен препарат за миене и ги изплакнете с течаща вода.

Забележка: Всички подвижни части могат да се почистват в съдомиялна машина. Поставете подвижните пластмасови детайли на горната тава на съдомиялната машина. Погрижете се да са достатъчно отдалечени от нагревателя.

8 Почистете задвижващия блок с мокра кърпа.

В никакъв случай не потапяйте задвижващия блок във вода и не го изплаквайте с течаща вода.

Съхранение

1 Съхранявайте захранващия кабел в отделението за прибиране на шнура, навит около основата на задвижващия блок.

Внимание: Не носете уреда, като го държите за заключващия лост.

Опазване на околната среда

- След края на срока на експлоатация на уреда не го изхвърляйте заедно с нормалните битови отпадъци, а го предайте в официален пункт за събиране, където да бъде рециклиран. По този начин вие помагате за опазването на околната среда (фиг. 19).

Гаранция и сервиз

Ако се нуждаете от сервизно обслужване или информация или имате проблем, посетете уеб сайта на Philips на адрес www.philips.com или се обърнете към Центъра за обслужване на потребители на Philips във вашата държава (телефонния му номер ще намерите в международната гаранционна карта). Ако във вашата държава няма Център за обслужване на потребители, обърнете се към местния търговец на уреди на Philips.

Замяна

Поръчване на части

Ако трябва да замените част или искате да закупите допълнителна част, обърнете се към търговец на уреди на Philips или посетете www.philips.com/support. Ако имате проблеми с намирането на частите, обърнете се към Центъра за обслужване на потребители на Philips във вашата страна.

Отстраняване на неизправности

В този раздел са обобщени най-често срещаните проблеми, на които можете да се натъкнете при ползване на този уред. Ако не можете да разрешите проблема с помощта на долните указания, свържете се с Центъра за обслужване на потребители във вашата страна.

Проблем	Решение
Уредът не работи.	Уредът е съоръжен със защитна система. Ако частите не са сглобени правилно, уредът няма да работи. Изключете уреда и проверете дали частите са сглобени правилно.
Уредът спира по време на работа.	Сокоизстисквачката е прегряла. Изключете уреда и извадете щепсела от контакта. Изпразнете вградения контейнер за плодова каша. Изчакайте уредът да изстине и след това натиснете бутона за защита от претоварване в долната част на задвижващия блок.
Уредът се забавя по време на работа.	Вграденият контейнер за плодова каша се е напълнил до максималната си вместимост. Изключете уреда и изпразнете вградения контейнер за плодова каша.
Уредът много шуми, мирише, горещ е на допир, отделя дим и т.н.	Често новите уреди отделят неприятна миризма или малко дим при първото ползване. Това изчезва, след като използвате уреда няколко пъти. Уредът е блокирал. Проверете дали във филтъра не са заседнали плодове или зеленчуци. Ако е така, изключете уреда, отстранете заседналите продукти и продължете с изцеждането.
	Уредът може да отделя неприятна миризма или малко дим, ако е използван за обработка на твърде голямо количество продукти. В такъв случай, изключете уреда и го оставете да изстине за 60 минути. Ако проблемът продължи, обърнете се към Центъра за обслужване на потребители на Philips във вашата страна.
Филтърът е задръстен.	Изключете уреда, почистете улея за подаване и филтъра и обработвайте по-малки порции продукти.
Филтърът допира до улея за подаване или вибрира силно при работа.	Изключете уреда и извадете щепсела от контакта. Проверете дали филтърът е правилно поставен в колектора за сок. Ребрата в дъното на филтъра трябва да съвпадат точно със задвижващата ос. Проверете дали филтърът не е повреден. Неправилното функциониране може да е в резултат на пукнатини, деформации, хлабини и други геометрични отклонения. Ако установите пукнатини или повреди по филтъра, спрете да използвате уреда и се обърнете към Центъра за обслужване на потребители на Philips във вашата страна за подмяна на филтъра.

Úvod

Blahopřejeme vám k nákupu a vítáme vás ve společnosti Philips. Abyste mohli plně využít podpory, kterou Philips poskytuje, zaregistrujte svůj výrobek na adrese www.philips.com/welcome. Tento odšťavňovač je navržen tak, aby dokázal vydat maximální objem šťávy a zároveň bylo jeho čištění co nejsnazší. Umožní vám snadno zpracovávat širokou škálu surovin a zvládnout celou řadu receptů.

Všeobecný popis (Obr. 1)

- A** Pěchovač
- B** Plnicí trubice
- C** Víko
- D** Filtr
- E** Nádoba na džus s hubicí
- F** Okénko nádoby na dužninu
- G** Integrovaná nádoba na dužninu
- H** Hnací hřídel
- I** Uzamykací páčka
- J** Motorová jednotka
- K** Ovládací knoflík
- L** Přihrádka pro uložení kabelu
- M** Odnímatelná hubice s funkcí Drip Stop
- N** Hubička
- O** Konvice na šťávu
- P** Konvice na šťávu s integrovaným oddělovačem pěny

Důležité

Před použitím přístroje si pečlivě přečtěte tuto uživatelskou příručku a uschovejte ji pro budoucí použití.

Nebezpečí

- Motorovou jednotku neponožujte do vody nebo jiné kapaliny, ani ji neproplachujte pod tekoucí vodou.
- Motorovou jednotku nemyjte v myčce na nádobí.

Upozornění

- Před zapojením přístroje se přesvědčte, zda napětí uvedené na přístroji odpovídá napětí v místní elektrické síti.
- Pokud byste zjistili poškození na zástrčce, síťové šňůře nebo na jiném dílu, přístroj nepoužívejte.
- Pokud by byla poškozena síťová šňůra, musí její výměnu provést společnost Philips, autorizovaný servis společnosti Philips nebo obdobně kvalifikovaní pracovníci, aby se předešlo možnému nebezpečí.
- Osoby (včetně dětí) s omezenými fyzickými, smyslovými nebo duševními schopnostmi nebo nedostatkem zkušeností a znalostí by neměly s přístrojem manipulovat, pokud nebyly o používání přístroje předem poučeny nebo nejsou pod dohledem osoby zodpovědné za jejich bezpečnost.
- Dohlédněte na to, aby si s přístrojem nehrály děti.
- Přístroj v provozu nenechávejte nikdy bez dozoru.
- Objevíte-li na filtru praskliny nebo jakékoli poškození, přístroj již nepoužívejte a obraťte se na nejbližší servisní středisko společnosti Philips.
- Nikdy nevkládejte do plnicí trubice prsty ani jiné předměty, když je přístroj v chodu. K tomuto účelu používejte pouze pěchovač.
- Nedotýkejte se malých krájecích břitů v základně filtru, jsou velmi ostré.

Upozornění

- Přístroj je určen výhradně pro použití v domácnosti.
- Při přenášení nedržte přístroj za uzamykací páčku.
- Nikdy nepoužívejte žádné příslušenství ani díly od jiných výrobců nebo takové, které nebyly výslovně doporučeny společností Philips. Pokud použijete takové díly či příslušenství, pozbývá záruka platnosti.
- Před zapnutím přístroje se ujistěte, že všechny součásti jsou složeny správně.
- Přístroj používejte, pouze pokud je uzamykací páčka v zajištěné poloze.
- Uzamykací páčku spusťte do nezajištěné polohy pouze tehdy, je-li přístroj vypnutý a filtr se přestal točit.
- Při zpracování velkých dávek nepoužívejte odšťavňovač nepřetržitě více než 40 sekund a poté nechte přístroj dostatečně vychladnout. Žádný z receptů v této uživatelské příručce nepočítá s velkými dávkami.
- Po použití přístroj vždy odpojte ze sítě.
- Hladina hluku: $L_c = 78 \text{ dB [A]}$.

Bezpečnostní vybavení

- Odšťavňovač je vybaven bezpečnostním prvkem, který brání přehřátí motoru při přetížení. V případě přehřátí odšťavňovač automaticky aktivuje ochranu proti přetížení a vypne se. V takovém případě nastavte ovladač do polohy 0, odpojte přístroj ze sítě a nechte jej 15 minut vychladnout. Vytáhněte konvici na štávu a sundejte víko, nádobu na džus a integrovanou nádobu na dužninu a poté stiskněte tlačítko ochrany proti přetížení na dolní části motorové jednotky (Obr. 2).

Elektromagnetická pole (EMP)

Tento přístroj společnosti Philips odpovídá všem normám týkajícím se elektromagnetických polí (EMP). Pokud je správně používán v souladu s pokyny uvedenými v této uživatelské příručce, je jeho použití podle dosud dostupných vědeckých poznatků bezpečné.

Příprava k použití

- 1** Ujistěte se, že jsou všechny součásti čisté (viz kapitola „Čištění“) a správně nasazené.
- 2** Odmyslete síťovou šňůru ze základny motorové jednotky (Obr. 3).
- 3** Nasadte integrovanou nádobu na dužninu na motorovou jednotku (Obr. 4).
- 4** Nasadte nádobu na džus na integrovanou nádobu na dužninu (Obr. 5).
- 5** Nasadte filtr na hnací hřídel motorové jednotky. Zkontrolujte, zda je filtr bezpečně umístěn na hnací hřídeli (ozve se „klapnutí“) (Obr. 6).
- 6** Nasadte na odšťavňovač víko (Obr. 7).
- 7** Zvedněte uzamykací páčku do zajištěné polohy (ozve se „klapnutí“) (Obr. 8).
- 8** Zakryjte konvici na štávu víkem, aby štáva nestříkala (Obr. 9).

Poznámka: Díky integrovanému oddělovači pěny je získaná štáva krásně čistá.

- 9** Umístěte konvici na džus pod hubici (Obr. 10).

Poznámka: Pokud chcete štáva sbírat přímo do sklenice, použijte přiloženou hubici (Obr. 11).

- 10** Před zapnutím odšťavňovače otočte hubici do pozice pro vypouštění (Obr. 12).

Použití přístroje

Přístroj funguje pouze v případě, že jsou všechny části správně sestaveny a uzamykací páčka je v zajištěné poloze.

- 1 Omyjte ovoce či zeleninu a v případě potřeby je nakrájejte na kousky, které se vejdou do plnicí trubice.
- 2 Zajistěte, aby konvice na džus byla umístěna přímo pod hubicí (Obr. 10).
- 3 Zkontrolujte, zda je hubice v pozici pro vypouštění (Obr. 12).
- 4 Pro zapnutí přístroje otočte ovládací knoflík na nastavení 1 (nízká rychlost) nebo 2 (normální rychlost) (Obr. 13).

Poznámka: Při zpracování tvrdého ovoce a zeleniny (např. jablek, červené řepy a mrkve) doporučujeme používat rychlost 2 (normální rychlost). Při zpracování měkkého ovoce (např. bobulí, kiwi, hroznového vína, rajčat, okurek a melounů) doporučujeme používat rychlost 1 (nízká rychlost).

- 5 Kousky ovoce nebo zeleniny vložte do plnicí trubice a pěchovačem je jemně stlačte dolů směrem k otočnému filtru (Obr. 14).

Na pěchovač nevyvíjejte přílišný tlak, protože by to mohlo mít vliv na kvalitu konečného výsledku. Mohlo by dojít i k zastavení filtru.

Do plnicí trubice nikdy nevkládějte prsty ani jiné předměty.

- 6 Zarovnejte drážku pěchovače s výstupkem na vnitřní straně plnicí trubice a pěchovač zasuňte do plnicí trubice (Obr. 14).
- 7 Když zpracujete všechno ovoce nebo zeleninu nebo když je integrovaná nádoba na dužninu plná, přístroj vypněte a vytáhněte ze zásuvky. Vyčkejte, dokud se filtr nepřestane točit.
- 8 Otočte hubici do pozice drip stop, aby šťáva nekapala (Obr. 15).

Poznámka: Funkce drip stop funguje pouze v případě, že je přístroj vypnutý a hubice je v pozici drip stop.

- 9 Abyste mohli vyprázdnit integrovanou nádobu na dužninu, nejprve sundejte víko, filtr a nádobu na džus.
- 10 Šťávu podávejte bezprostředně po zpracování, kdy je čerstvá a má nejlepší chuť.

Poznámka: Jestliže chcete uskladnit džus v lednici, ujistěte se, že je víko nasazeno na konvici na džus.

Tipy

Příprava

- Abyste získali maximální množství džusu, vždy stlačujte pěchovač pomalu.
- Používejte čerstvé ovoce a zeleninu, protože obsahují více šťávy. Ananas, červená řepa, celer, jablko, okurka, mrkev, špenát, meloun, rajče, pomeranč a hroznové víno jsou obzvláště vhodné pro zpracování v odšťavňovači.
- Odšťavňovač není vhodný pro zpracování velmi tvrdého nebo vláknitého či škrobovitého ovoce a zeleniny, jako je cukrová třtina.
- V odšťavňovači lze rovněž zpracovat listy a stonky, například hlávkový salát.
- Lze odpeckovat třešně, švestky, broskve atd. Z plodin, jako jsou melouny, jablka nebo hroznové víno, nemusíte odstraňovat jádřírka a semínka.
- Slabé slupky nemusíte odstraňovat. Je třeba odstranit jen silné slupky, které nebudete jíst, například slupky z pomeranče, ananasu, kiwi, melounů a neuvařeně červené řepy.
- Při přípravě jablečného džusu pamatujte, že hustota jablečného džusu závisí na odrůdě zpracovávaných jablek. Čím šťavnatější jablko, tím řidší džus. Vyberte takovou odrůdu jablka, ze které získáte džus podle svých představ.

- Pokud chcete v odšťavňovači zpracovávat citrusové plody, oloupejte slupku i bílé vnitřní slupky. Bílé slupky způsobují hořkou chuť šťávy.
- Ovoce, které obsahuje škrob, například banány, papája, avokádo, fíky a mango není vhodné pro zpracování v odšťavňovači. Ke zpracování tohoto druhu ovoce použijte kuchyňského robota, mixér nebo tyčový mixér.

Servírování

- Džus vypijte hned po vymačkání. Je-li džus na vzduchu, ztrácí chuť a výživnou hodnotu.
- Pokud chcete docílit čirého džusu bez vrstvy pěny, vložte do konvice víko s integrovaným oddělovačem pěny. Pokud však chcete zakalený džus s vrstvou pěny, vyjměte víko s integrovaným oddělovačem z konvice.
- Jablečný džus velmi rychle zhnědne. To můžete zpomalit, přidáte-li do jablečného džusu několik kapek citrónové šťávy.
- Do studených nápojů přidejte několik kostek ledu.

Údaje o ovoci a zelenině

Ovoce/ zelenina	Vitaminy/minerály	Počet kilojoulů/kalorií	Rychlost odšťavňování	Maximální množství
Jablka	Vitamin C	200 g = 150 kJ (72 cal)	vysoká	3,5 kg nebo 2,5 l šťávy
Meruňky	Bohaté na vlákninu, obsahují draslík	30 g = 85 kJ (20 cal)	nízká	2,5 kg nebo 1,5 l šťávy
Červená řepa	Dobry zdroj folátu, vlákniny, vitamínu C a draslíku	160 g = 190 kJ (45 cal)	vysoká	1,5 - 2 kg nebo 0,6 - 1 l šťávy
Borůvky	Vitamin C	125 g = 295 kJ (70 cal)	nízká	4 kg nebo 2 l šťávy
Růžičková kapusta	Vitamin C, B, B6, E, folát a vláknina	100 g = 110 kJ (26 cal)	nízká	3,5 kg nebo 2 l šťávy
Zelí	Vitamin C, folát, draslík, B6 a vláknina	100 g = 110 kJ (26 cal)	vysoká	2,5 kg nebo 1,2 l šťávy
Mrkev	Vitamin A, C, B6 a vláknina	120 g = 125 kJ (30 cal)	vysoká	1,5 - 2 kg nebo 0,6 - 1 l šťávy
Celer	Vitamin C a draslík	80 g = 55 kJ (7 cal)	vysoká	1,5 kg nebo 0,7 l šťávy
Okurka	Vitamin C	280 g = 120 kJ (29 cal)	nízká	4,5 kg nebo 3 l šťávy
Fenykl	Vitamin C a vláknina	300 g = 145 kJ (35 cal)	nízká	3,5 kg nebo 2,5 l šťávy
Hroznové víno	Vitamin C, B6 a draslík	125 g = 355 kJ (85 cal)	nízká	4 kg nebo 2,5 l šťávy
Kiwi	Vitamin C a draslík	100 g = 100 kJ (40 cal)	nízká	4 kg nebo 2,5 l šťávy
Meloun	Vitamin C, folát, vláknina a vitamin A	200 g = 210 kJ (50 cal)	nízká	minimálně 5 kg nebo 3 l šťávy

Ovoce/ zelenina	Vitaminy/minerály	Počet kilojoulů/kalorií	Rychlost odšťavňování	Maximální množství
Nektarinky	Vitamin C, B3, draslík a vláknina	180 g = 355 kJ (85 cal)	vyšoká	3,5 kg nebo 2 l šťávy
Broskve	Vitamin C, B3, draslík a vláknina	150 g = 205 kJ (49 cal)	vyšoká	3,5 kg nebo 2 l šťávy
Hrušky	Vláknina	150 g = 250 kJ (60 cal)	vyšoká	3,5 kg nebo 2,5 l šťávy
Ananas	Vitamin C	150 g = 245 kJ (59 cal)	vyšoká	3 kg nebo 2 l šťávy
Maliny	Vitamin C, železo, draslík a hořčík	125 g = 130 kJ (31 cal)	nížká	4 kg nebo 2,5 l šťávy
Rajčata	Vitamin C, vláknina, vitamin E, folát a vitamin A	100 g = 90 kJ (22 cal)	nížká	4 kg nebo 2,5 l šťávy

V závislosti na druhu použitých surovin můžete připravit až 2,5 litru šťávy, aniž byste museli vyprazdňovat integrovanou nádobu na dužninu. Maximální množství suroviny, které lze zpracovat najednou, je pro jednotlivé druhy uvedeno v tabulce výše. Při zpracovávání tvrdých druhů, například mrkve nebo červené řepy, je maximální množství šťávy na jedno zpracování 700 ml (kontrolujte odměrku v konvici na šťávu).

Poznámka: Když se integrovaná nádoba na dužninu naplní, dužnina se začne hromadit v nádobě na džus, ve víku i ve šťávě.

Pokud se integrovaná nádoba na dužninu přeplní, přístroj se může zablokovat. V takovém případě přístroj vypněte a nádobu na dužninu vyprázdněte.

Poznámka: Okénko nádoby na dužninu umožňuje nahlédnout do nádoby a posoudit, zda je plná a potřebuje vyprázdnit. Protože okénko může být zanesené dřívě, než dojde k naplnění nádoby, zkontrolujte také odměrku v konvici na šťávu. Okénko nádoby na dužninu může být zanesené zpravidla při zpracování tvrdých druhů zeleniny, např. mrkve nebo červené řepy.

Recepty

Šťáva z pomerančů a mrkve

Přísady:

- 1 kg mrkve
- 4 pomeranče
- 1 lžičce olivového oleje
- 1 větší snítka čerstvé máty (na ozdobu, není nutné)

1 Pomeranče oloupejte.

2 Zpracujte mrkev a pomeranče v odšťavňovači.

Poznámka: Tento přístroj umožňuje zpracovat 5 kg mrkve během cca 1 minuty (doba nutná k odstranění dužniny není zahrnuta). Po zpracování 2,5 kg mrkve přístroj vypněte a odpojte ze sítě. Vyprázdněte integrovanou nádobu na dužninu a očistěte víko i filtr. Po skončení zpracování mrkve přístroj vypněte a nechte vychladnout na pokojovou teplotu.

3 Do šťávy přidejte lžičku olivového oleje a několik kostek ledu.

4 Dobře promíchejte.

5 Šťávu nalijte do sklenice.

Tip: Sklenici s nápojem můžete ozdobit snítkou máty.

Energetický koktejl

Přířady:

- 2 mrkve
- ½ okurky
- 12 listů špenátu
- 1 citron, oloupaný
- 1 celerová nať
- 1 jablko
- 1 rajče
- 2 lžičce medu

1 Všechny složky kromě medu zpracujte v odšťavňovači.

2 K hotové šťávě pak přidejte med a dobře promíchejte.

Čištění a skladování

K čištění přístroje nikdy nepoužívejte kovové žínky, abrazivní čisticí prostředky ani agresivní tekuté přípravky, jako je například líh, benzín nebo aceton.

Přístroj je jednodušší čistit hned po použití.

1 Vypněte přístroj, odpojte jej ze sítě a počkejte, až se filtr přestane točit.

2 Uzamykací páčku spust'ete do nezajištěné polohy (Obr. 16).

3 Abyste si nezašpinili kuchyň, můžete všechny oddělitelné části (integrovanou nádobu na dužninu, nádobu na džus, filtr i víko) odnést do dřezu najednou (Obr. 17).

4 Rozeberte jednotlivé oddělitelné části.

5 Odnímatelnou hubici vyjmete tak, že ji otočíte do pozice pro vypouštění a vytáhnete ji z hubice nádoby na džus (Obr. 18).

6 Vyprázdněte integrovanou nádobu na dužninu.

7 Vyčistěte všechny oddělitelné části houbičkou nebo vlhkým hadříkem v horké vodě s přidavkem mycího prostředku a opláchněte pod tekoucí vodou.

Poznámka: Všechny oddělitelné části lze umístit do myčky. Oddělitelné plastové části umístěte do horní zásuvky myčky na nádobí. Zajistěte, aby byly umístěny v dostatečné vzdálenosti od topného tělesa.

8 Motorovou jednotku čistěte navlhčeným hadříkem.

Motorovou jednotku nesmíte nikdy ponořit do vody ani mýt pod tekoucí vodou.

Skladování

1 Síťový kabel navíňte kolem základny motorové jednotky a uložte do prostoru pro jeho uložení.

Upozornění: Při přenášení nedržte přístroj za uzamykací páčku.

Životní prostředí

- Až přístroj doslouží, nevyhazujte jej do běžného komunálního odpadu, ale odevzdejte jej do sběrný určené pro recyklaci. Pomůžete tím chránit životní prostředí (Obr. 19).

Záruka a servis

Pokud budete potřebovat servis, informace nebo pokud dojde k potížím, navštivte webovou stránku společnosti Philips www.philips.com nebo se obraťte na středisko péče o zákazníky společnosti Philips ve své zemi (telefonní číslo na střediska najdete v letáčku s celosvětovou zárukou). Pokud se ve vaší zemi středisko péče o zákazníky nenachází, můžete kontaktovat místního dodavatele výrobků Philips.

Výměna**Jak objednávat jednotlivé části**

Pokud potřebujete vyměnit některý z dílů nebo chcete zakoupit další díl, obraťte se na prodejce výrobků Philips nebo na internetové stránky www.philips.com/support. Máte-li problém některý díl sehnat, kontaktujte prosím středisko péče o zákazníky společnosti Philips ve své zemi.

Odstraňování problémů

V této kapitole jsou shrnuty nejběžnější problémy, se kterými se můžete u přístroje setkat. Pokud se vám nepodaří problém vyřešit podle následujících informací, kontaktujte Středisko péče o zákazníky ve své zemi.

Problém	Řešení
Přístroj nefunguje.	Přístroj je vybaven bezpečnostním systémem. Pokud by jeho jednotlivé díly nebyly správně sestaveny, nelze ho uvést do chodu. Vypněte přístroj a zkontrolujte, zda jsou všechny jeho části správně sestaveny.
Přístroj se při provozu zastaví.	Odšťavňovač je přehřátý. Přístroj vypněte a odpojte od sítě. Vyprázdněte nádobu na dužninu. Počkejte, až přístroj vychladne. Poté stiskněte tlačítko ochrany proti přetížení na dolní části motorové jednotky.
Přístroj se při provozu zpomalí.	Integrovaná nádoba na dužninu je plná. Vypněte přístroj a nádobu na dužninu vyprázdněte.
Přístroj je moc hlučný, vydává nepříjemný zápach, je příliš horký na dotek, kouří se z něj atd.	U nových přístrojů je normální, že při prvním použití nepříjemně zapáchají nebo z nich vychází mírný kouř. Tento jev ustane po několika použitích přístroje.
	Přístroj je zablokovaný. Zkontrolujte, zda ve filtru není zaseknutý kousek ovoce nebo zeleniny. Pokud ano, přístroj vypněte, zaseknutý kousek odstraňte a pokračujte v práci.
	Nepříjemný zápach a mírný kouř se také může objevit, pokud je přístroj přetěžován. V takovém případě přístroj vypněte a nechte 60 minut vychladnout. Pokud problém přetrvává, obraťte se na středisko péče o zákazníky společnosti Philips ve své zemi.
Filtr je blokováán.	Přístroj vypněte, vyčistěte plnicí trubici a filtr a zpracovávejte menší množství.

Problém	Řešení
Filtr se dotýká plnicí trubice nebo během zpracování silně vibruje.	Přístroj vypněte a odpojte od sítě. Zkontrolujte, zda je filtr řádně umístěn v nádobě na džus. Výstupky na dně filtru musí přesně zapadnout na hnací hřídel.

Zkontrolujte, zda filtr není poškozen. Trhliny, praskliny, uvolněný strouhací disk nebo jiné nesrovnalosti mohou způsobit špatné fungování. Pokud zjistíte jakékoli poškození nebo popraskání filtru, přístroj již nepoužívejte a ohledně výměny filtru se obraťte na středisko péče o zákazníky společnosti Philips ve své zemi.

Sissejuhatus

Õnnitleme teid ostu puhul ning tere tulemast kasutama Philipsi tooteid! Philipsi klienditoe tõhusamaks kasutamiseks registreerige toode veebilehel www.philips.com/welcome.

Mahlapress on välja töötatud maksimaalselt suure hulga mahla valmistamiseks, võimaldades teil samas seadet minimaalse pingutusega puhastada. Seade on välja arendatud suure hulga erinevate ainete töötlemiseks, andes teile võimaluse proovida paljusid erinevaid retsepte.

Üldine kirjeldus (Jn 1)

- A** Tõukur
- B** Sisestamistoru
- C** Kaas
- D** Filter
- E** Tilaga mahlakoguja
- F** Viljalihanõu aken
- G** Seadmesisene viljalihanõu
- H** Vedav völli
- I** Lukustushoob
- J** Mootor
- K** Juhtnupp
- L** Toitejuhtme hoiustamispesa
- M** Tilgalukustusfunktsiooniga eemaldatav tila
- N** Tila
- O** Mahlakann
- P** Mahlakannu kaas sisseehitatud vahueraldajaga

Tähtis

Enne seadme kasutamist lugege seda kasutusjuhendit hoolikalt ja hoidke see edaspidiseks alles.

Oht

- Ärge kastke mootorit vette või muudesse vedelikesse ega loputage seda kraani all.
- Ärge peske mootorit nõudepesumasinas.

Hoiatus

- Enne seadme sisselülitamist kontrollige, kas seadme alusele märgitud pinge vastab vooluvõrgu omale.
- Ärge kasutage seadet kui toitejuhe, pistik või mõni muu osa on kahjustatud.
- Kui toitejuhe on kahjustatud, peab selle ohtlike olukordade vältimiseks uue vastu vahetama Philips, Philipsi volitatud hoolduskeskus või samaväärset kvalifikatsiooni omav isik.
- Seda seadet ei tohi kasutada füüsilise, meele- või vaimse häirega isikud ega ka ebapiisavate kogemuste või teadmistega isikud (kaasa arvatud lapsed), välja arvatud juhul, kui nende ohutuse eest vastutav isik neid seadme kasutamise juures valvab või on neid selleks juhendanud.
- Lapsi tuleks jälgida, et nad ei mängiks seadmega.
- Ärge kunagi jätke töötavat seadet järelevalveta.
- Juhul kui avastate filtris mõra või filter on mingil muul viisil kahjustatud, ärge seadet rohkem kasutage ning võtke ühendust Philipsi hoolduskeskusega.
- Ärge toppige oma sõrmi või esemeid seadme töötamise ajal sisestamistorusse. Selleks võite ainult tõukurit kasutada.
- Ärge puudutage filtri alusel olevaid väikeseid lõiketeri. Need on väga teravad.

Ettevaatust

- Seade on mõeldud kasutamiseks vaid kodumajapidamises.
- Seadme ühest kohast teise kandmisel ärge hoidke kinni seadme lukustushoovast.
- Ärge kunagi kasutage teiste tootjate poolt tehtud tarvikuid või osi, mida firma Philips ei ole eriliselt soovitanud. Kui kasutate selliseid tarvikuid või osi, siis muutub te seadme garantii kehtetuks.
- Enne seadme sisselülitamist kontrollige, kas kõik osad on korralikult paigaldatud.
- Kasutage seadet ainult siis, kui lukustushoob on lukustatud asendis.
- Viige lukustushoob avatud asendisse alles siis, kui olete seadme välja lülitanud ja filter on pöörelemise lõpetanud.
- Suure koormusega pressimisel ärge kasutage mahlapressi pikemalt kui 40 sekundit korraga ning pärast jahutage seda piisavalt. Ükski selle kasutusjuhendi retseptist ei tekita suurt koormust.
- Võtke seade alati pärast kasutamist vooluvõrgust välja.
- Müratase: Lc = 78 dB (A).

Ohutusnõue

- Mahlapress on varustatud ohutusfunktsiooniga, mis kaitseb seadet liiga suurte koguste töötlemisel ilmneva võiva ülekuumenemise eest. Ülekuumenemise ilmnemisel aktiveerub mahlapressi ülekoormuskaitse nupp automaatselt ning lülitab seadme välja. Sellisel juhul seadke juhtnupp asendisse 0, eemaldage seadme pistik vooluvõrgust ning laske seadmel 15 minutit jahtuda. Eemaldage mahlakann, kaas, mahlakoguja ning seadmesisene viljalihanõu ning seejärel mootorisektsiooni alumises osas asuvat ülekoormuskaitse nuppu (Jn 2).

Elektromagnetväljad (EMF)

See Philipsi seade vastab kõikidele elektromagnetvälju (EMF) käsitlevatele standarditele. Kui seadet käsitsetakse õigesti ja käesolevale kasutusjuhendile vastavalt, on seadet tänapäevaste teaduslike tõendite alusel ohutu kasutada.

Kasutamiseks valmistumine

- 1 Veenduge, et kõik eemaldatavad osad on puhtad (vt ptk „Puhastamine”) ning korralikult seadme külge paigaldatud.
- 2 Kerige toitejuhe mootori aluse ümbert lahti (Jn 3).
- 3 Paigaldage seadmesisene viljalihanõu mootorisektsiooni külge (Jn 4).
- 4 Paigaldage mahlakoguja seadmesisese viljalihanõu külge (Jn 5).
- 5 Paigaldage filter mootorisektsiooni vedava völli külge. Veenduge, et filter kinnitub korralikult vedava völli külge (kuulete klõpsatust) (Jn 6).
- 6 Paigaldage kaas mahlapressile (Jn 7).
- 7 Viige lukustushoob lukustatud asendisse (kuulete klõpsatust) (Jn 8).
- 8 Pritsimise vältimiseks asetage mahlakannule kaas (Jn 9).

Märkus. Sisseehitatud vahueraldaja abil on tulemuseks selge mahl.

- 9 Asetage mahlakann tila alla (Jn 10).

Märkus. Kui soovite mahla otse klaasi pressida, kasutage selleks tila (Jn 11).

- 10 Enne mahla pressimist keerake tila valamisasendisse (Jn 12).

Seadme kasutamine

Seade toimib ainult siis, kui olete kõik osad korralikult seadmele paigaldanud ning lukustushoob on lukustatud asendis.

- 1 Peske puu- ja/või juurvili puhtaks ning lõigake vajadusel tükkideks, mis mahuksid sisestamistorusse.
- 2 Veenduge, et mahlakann oleks täpselt tila alla seatud (Jn 10).
- 3 Veenduge, et tila on valamisasendis (Jn 12).
- 4 Seadme sisselülitamiseks keerake juhtimisnupp seadistusele 1 (väike kiirus) või 2 (tavakiirus) (Jn 13).

Märkus. Kõvade puu- ja köögiviljade (nt õunte, punapeetide ja porgandite) korral soovitage teil kasutada kiirust 2 (tavakiirus). Pehme puuviljade (nt marjade, kiivide, viinamarjade, tomatite, kurkide ja melonite) korral soovitage teil kasutada kiirust 1 (madal kiirus).

- 5 Pange eelnevalt lõigatud tükid sisestamistorusse ja suruge neid õrnalt tõukuriga pöörleva filtri poole (Jn 14).

Ärge pressige tõukurit liiga suure jõuga, sest see võib lõpptulemuse kvaliteeti mõjutada. See võib isegi filtri seiskumise põhjustada.

Ärge kunagi toppige oma näppe või esemeid sisestamistorusse.

- 6 Joondage tõukuri soon sisestamistoru sees oleva väljaulatava osaga kohakuti ning lükake tõukur sisestamistorusse (Jn 14).
- 7 Kui olete kõik soovitud koostisained töödeldud või kui seadmesisene viljalihanõu on täis, lülitage seade välja ning eemaldage pistik seinakontaktist. Oodake, kuni filter lõpetab pöörlemise.
- 8 Et vältida mahla tilkumist, seadke tila tilgalukustusasendisse (Jn 15).

Märkus. Tilgalukustusfunktsioon töötab ainult siis, kui seade on välja lülitatud ning tila on tilgalukustusasendisse seatud.

- 9 Seadmesisese viljalihanõu tühjendamiseks eemaldage kaas, filter ning mahlakoguja.
- 10 Parima maitse ning värs্কuse saavutamiseks serveerige mahla kohe pärast valmistamist.

Märkus. Kui soovite mahla külmikusse hoiustada, siis kontrollige, kas mahlakannule on kaas peale pandud.

Näpunäiteid

Valmistamine

- Maksimaalse koguse mahla saamiseks pressige tõukurit aeglaselt allapoole.
- Kasutage värskeid puu- ja köögivilju, sest need on mahlasemad. Ananassid, punapeedid, sellerivarred, õunad, kurgid, porgandid, spinat, melonid, tomatid, apelsinid ja viinamarjad on mahlapressis töötlemiseks iseäranis sobivad.
- Mahlapress ei sobi väga kõvade ja/või väga kiuliste/tärgeliste puu- ja köögiviljade nagu suhkruroo töötlemiseks.
- Selles mahlapressis saate ka lehti ja leherootsusi, nt salatitaimi töödelda.
- Eemaldage kivid kirssidest, ploomidest, virsikutest jne. Te ei pea eemaldama südamikke ega seemneid sellistest puuviljadest nagu melonid, õunad ja viinamarjad.
- Õhukest nahka või koort ei pea eemaldama. Eemaldage ainult paks koor, mida te ei söö, nt apelsinide, ananasside, kiivide, melonite ja keetmata punapeetide koor.

- Õunamahla valmistamisel võtke arvesse, et õunamahla konsistents sõltub töödeldavate õunte sordist. Mida mahlasem õun, seda vedelam mahl. Valige mahla valmistamiseks õunasort, mis vastab teie mahlaeelistustele.
- Kui soovite mahlapressis tsitrusvilju töödelda, eemaldage neilt koor ning valge säsi, mis annab mahlale mõru maitse.
- Tärklis sisaldavad puuviljad, nagu banaanid, papaia, avokaado, viigimarjad ja mango ei kõlba mahlapressis töötlemiseks. Nende puuviljade töötlemiseks kasutage köögikombaini, kann- või saumikserit.

Serverimine

- Jooge mahla vahetult pärast valmistamist. Kui see on mõnda aega õhu käes seisnud, kaotab mahl oma maitse ja toiteväärtuse.
- Kui soovite selget, ilma vahukihita mahla, pange sisseehitatud vahueraldajaga kaas kannu külge. Kui soovite hägust vahukihiga mahla, eemaldage sisseehitatud vahueraldajaga kaas kannu küljest.
- Õunamahl muutub kiiresti pruuniks. Seda protsessi võite aeglustada, tilgutades mahla sisse mõni tilk sidrunimahla.
- Külmade jookide serverimisel lisage paar jääkuubikut.

Fakte puu- ja köögiviljadest

Puuvili/ köögivilj	Vitamiinid/mineraalid	Kilodžaulide/ kalorite hulk	Mahlaeraldumise kiirus	Maksimumkogus
Õunad	C-vitamiin	200 g = 150 kJ (72 kalorit)	kõrge	3,5 kg või 2,5 liitrit mahla
Aprikoosid	Palju kiudaineid, sisaldab kaaliumi	30 g = 85 kJ (20 kalorit)	madal	2,5 kg või 1,5 liitrit mahla
Punapeet	Hea foolhappe, kiudainete, C-vitamiini ja kaaliumi allikas	160 g = 190 kJ (45 kalorit)	kõrge	1,5-2 kg või 0,6-1 liitrit mahla
Mustikad	C-vitamiin	125 g = 295 kJ (70 kalorit)	madal	4 kg või 2 liitrit mahla
Brüsseli rooskapsas	C-, B-, B6- ja E- vitamiin, foolhappe ja kiudained	100 g = 110 kJ (26 kalorit)	madal	3,5 kg või 2 liitrit mahla
Kapsas	C-, B-, B6-vitamiin, foolhappe ja kiudained	100 g = 110 kJ (26 kalorit)	kõrge	2,5 kg või 1,2 liitrit mahla
Porgandid	A-, C-, B6-vitamiin ja kiudained	120 g = 125 kJ (30 kalorit)	kõrge	1,5-2 kg või 0,6-1 liitrit mahla
Seller	C-vitamiin ja kaalium	80 g = 55 kJ (7 kalorit)	kõrge	1,5 kg või 0,7 liitrit mahla
Kurk	C-vitamiin	280 g = 120 kJ (29 kalorit)	madal	4,5 kg või 3 liitrit mahla
Apteegitill	C-vitamiin ja kiudained	300 g = 145 kJ (35 kalorit)	madal	3,5 kg või 2,5 liitrit mahla
Viinamarjad	C- ja B6-vitamiin ning kaalium	125 g = 355 kJ (85 kalorit)	madal	4 kg või 2,5 liitrit mahla

Puuvili/ kõõgivil	Vitamiinid/mineraalid	Kilodžaulide/ kalorite hulk	Mahlaeraldumise kiirus	Maksimumkogus
Kiivi	C-vitamiin ja kaalium	100 g = 100 kJ (40 kalorit)	madal	4 kg või 2,5 liitrit mahla
Melonid	C-vitamiin, foolhape, kiudained ja A- vitamiin	200 g = 210 kJ (50 kalorit)	madal	Vähemalt 5 kg või 3 liitrit mahla
Nektariin	A- ning B3-vitamiin, kaalium ja kiudained	180 g = 355 kJ (85 kalorit)	kõrge	3,5 kg või 2 liitrit mahla
Virsikud	A- ning B3-vitamiin, kaalium ja kiudained	150 g = 205 kJ (49 kalorit)	kõrge	3,5 kg või 2 liitrit mahla
Pirnid	Kiudained	150 g = 250 kJ (60 kalorit)	kõrge	3,5 kg või 2,5 liitrit mahla
Ananass	C-vitamiin	150 g = 245 kJ (59 kalorit)	kõrge	3 kg või 2 liitrit mahla
Vaarikas	C-vitamiin, raud, kaalium ja magneesium	125 g = 130 kJ (31 kalorit)	madal	4 kg või 2,5 liitrit mahla
Tomatid	C-vitamiin, kiudained, E-vitamiin, foolhape ja A-vitamiin	100 g = 90 kJ (22 kalorit)	madal	4 kg või 2,5 liitrit mahla

Sõltuvalt töödeldavatest ainetest saate ilma seadmesisest viljalihanõu tühendamata valmistada kuni 2,5 liitrit mahla. Korraga töödeldavate puu- ja juurviljade maksimumkogused on esitatud ülalolevas tabelis. Kõvade koostisainete (nt porgandite või punapeedi) pressimisel on mahla maksimumkogus kuni 700 ml (kontrollige kannul olevat tasememärgist).

Märkus. Kui seadmesisene viljalihanõu on saavutanud maksimaalse täituvuse, satub viljaliha mahlakogusse, kaanele ning ka mahla sisse.

Kui seadmesisene viljalihanõu on liiga täis, siis seade ummistub. Sellisel juhul lülitage seade välja ning tühjendage viljalihanõu.

Märkus. Viljalihanõu akna abil näete, kui sisseehitatud viljalihanõu on täis ning vajab tühendamist. Kuna viljalihanõu aken võib ummistuda juba enne viljalihanõu maksimaalse täituvuse saavutamist, kontrollige ka mahlanõu tasememärgist. Viljalihanõu akna ummistumine on rohkem tõenäoline kõvade ainete (nt porgandid ja punapeedid) pressimisel.

Retseptid

Apelsini-porgandi mahl

Koostisained:

- 1 kg porgandeid
- 4 apelsini
- 1 sl oliiviõli
- 1 suur värske piparmündileht (kaunistuseks)

1 Koorige apelsinid.

2 Töödelge porgandeid ja apelsine mahlapressis.

Märkus. See seade suudab töödelda 5 kg porgandeid umbes 1 minuti jooksul (arvestamata aega, mis kulub viljaliha eemaldamiseks). Pärast 2,5 kg porgandite töötlemist lülitage seade välja ning eemaldage pistik seinakontaktist. Seejärel eemaldage seadmesisesest viljalihanõust, kaanelt ja filtrist kogunenud viljaliha. Pärast porgandite töötlemise lõpetamist lülitage seade välja ning laske sel toatemperatuurini jahtuda.

3 Lisage mahlale supilusikatäis oliiviõli ning paar jääkuubikut.

4 Segage hoolikalt.

5 Valage mahl klaasi.

Nõuanne. Valikuliselt võite klaasi kaunistada värske piparmündilehega.

Energiakokteil

Koostisained:

- 2 porgandit
- ½ kurki
- 12 spinatilehte
- 1 kooritud laim
- 1 sellerivart
- 1 õun
- 1 tomat
- 2 supilusikatäit mett

1 Töödelge kõiki koostisaineid (v.a mesi) mahlapressis.

2 Pärast koostisainete töötlemist lisage mahlale mett ning segage hoolikalt.

Puhastamine ja hooldmine

Ärge kunagi kasutage seadme puhastamiseks küürimiskäsna, abrasiivseid puhastusvahendeid ega ka agressiivseid vedelikke nagu bensiini või atsetooni.

Seadet on kergem puhastada kohe pärast kasutamist.

1 Lülitage seade välja, eemaldage võrgupistik seinakontaktist ja oodake, kuni filter lõpetab pöörlemise.

2 Viige lukustushoob avatud asendisse (Jn 16).

3 Et teie kööki puhtana hoida, on seadme kõiki eemaldatavaid osi (seadmesisene viljalihanõu, mahlakoguja, filter ja kaas) võimalik ühekorraga kraanikausini viia (Jn 17).

4 Võtke kõik eemaldatavad osad seadme küljest lahti.

5 Eemaldatava tila lahtivõtmiseks pöörake see valamisasendisse ja tõmmake see mahlakoguja tila küljest ära (Jn 18).

6 Tühjendage seadmesisene viljalihanõu.

7 Puhastage kõiki eemaldatavaid osasid käsna või märja lapi abil soojas vees, millesse on lisatud veidi nõudepesuvahendit. Seejärel loputage osasid kraanivee all.

Märkus. Kõiki eemaldatavaid osi võib nõudepesumasinas pesta. Asetage eemaldatavad plastosad nõudepesumasina ülemisele kandikule. Veenduge, et need asetsevad kütteelemendist piisavalt eemal.

8 Puhastage mootorit niiske lapiga.

Ärge kunagi kastke mootorit vette ega loputage seda kraani all.

Hoiustamine

1 Hoiustage toitejuhet toitejuhtme hoiustamispesas, keerates selle mootori aluse ümber.

Ettevaatust: Seadme ühest kohast teise kandmisel ärge hoidke kinni seadme lukustushoovast.

Keskkonnakaitse

- Seadme kasutusaja lõppedes ärge visake seda minema tavalise olmeprügi hulgas, vaid viige see ringlussevõtuks ametlikku kogumispunkti. Nii toimides aitate te hoida loodust (Jn 19).

Garantii ja hooldus

Probleemide korral ning kui vajate hooldust või teavet, külastage Philipsi veebisaiti www.philips.com või pöörduge oma riigi Philipsi klienditeeninduskeskusesse (telefoninumbri leiате ülemaailmselt garantiilehelt). Kui teie riigis ei ole klienditeeninduskeskust, pöörduge Philipsi kohaliku müügiesindaja poole.

Osade vahetamine

Osade tellimine

Kui teil on tarvis seadme mõnda osa vahetada või soovite lisaosa tellida, pöörduge Philipsi toodete edasimüüja poole või külastage veebilehte www.philips.com/support. Kui teil on osade muretsemisega raskusi, pöörduge oma riigi Philipsi klienditeeninduskeskusesse.

Veaoetsing

Käesolev peatükk esitab kokkuvõtte seadmel esinevatest enamlevinud probleemidest. Kui teil ei õnnestu probleemi alloleva teabe abil lahendada, võtke ühendust oma riigi klienditeeninduskeskusega.

Probleem	Lahendus
Seade ei tööta.	Seade on varustatud ohutussüsteemiga. Mahlapress ei hakka tööle, kui te ei ole osad seadmele õigesti paigaldanud. Lülitage seade välja ning kontrollige, kas olete kõik osad seadmele õigesti paigaldanud.
Seadme kasutamise ajal selle töö peatub.	Mahlapress on ülekuumenenud. Lülitage seade välja ning eemaldage pistik seinakontaktist. Tühjendage seadmesisene viljalihanõu. Oodake, kuni seade maha jahtub ning vajutage seejärel mootorisektsiooni alumises osas asuvat ülekoormuskaitse nuppu.
Seadme kasutamise ajal selle töö aeglustub.	Seadmesisene viljalihanõu on saavutanud maksimaalse täituvuse. Lülitage seade välja ning tühjendage seadmesisene viljalihanõu.
Seade teeb üleliigset müra, tekitab ebameeldivat lõhna, on katsudes väga tuline, suitseb jne.	Tihti peale juhtub, et uus seade tekitab esmakordsel kasutusel ebameeldivat lõhna või eraldab pisut suitsu. Need nähtused lõppevad pärast seadme mõningat kasutamist.

Seade on ummistunud. Kontrollige, ega filtrisse pole kinni jäänud puu- või köögiviljatükikesi. Kui on, lülitage seade välja, eemaldage takerdunud tükikesed ja jätkake pressimist.

Probleem	Lahendus
	Seade võib ka siis ebaseaduslikult lõhna tekitada või pisut suitsu eraldada, kui olete töödeldud liiga suuri koguseid. Sellisel juhul lülitage seade välja ning laske sel 60 minutit jahtuda. Probleemi püsimisel pöörduge oma riigi Philipsi klienditeeninduskeskusesse.
Filter on umbes.	Lülitage seade välja, puhastage sisestamistoru ja filter ning töödelge väiksemaid koguseid.
Filter läheb sisestamistoru vastu või vibreerib töötlemise ajal tugevasti.	Lülitage seade välja ja eemaldage pistik seinakontaktist. Kontrollige, kas filter on õigesti mahlakogujasse pandud. Filtri allosas olevad ribad peaksid korralikult vedava võlli sisse kinnituma.
	Kontrollige, ega filter pole kahjustatud. Murdekohad, mõrad, nõrgalt kinnitatud riivimisketas või mõni muu viga võivad põhjustada seadme rikke. Juhul kui avastate filtris mõra või filter on mingil muul viisil kahjustatud, ärge seadet rohkem kasutage ning pöörduge filtri asendamiseks oma riigi Philipsi klienditeeninduskeskusesse.

Uvod

Čestitamo na kupnji i dobro došli u Philips! Kako biste u potpunosti iskoristili podršku koju nudi tvrtka Philips, registrirajte svoj proizvod na: www.philips.com/welcome.

Ovaj sokovnik dizajniran je za cijedenje maksimalne količine soka uz minimalno čišćenje. Posebno je napravljen kako bi omogućio pouzdanu obradu velikog broja sastojaka i iskušavanje mnogih recepata.

Opći opis (Sl. 1)

- A** Potiskivač
- B** Otvor za umetanje
- C** Poklopac
- D** Filter
- E** Posuda za sakupljanje soka sa žlijebom
- F** Prozorčić spremnika za pulpu
- G** Ugrađeni spremnik za pulpu
- H** Pogonska osovina
- I** Ručica za zaključavanje
- J** Jedinica motora
- K** Regulator
- L** Odjeljak za spremanje kabela
- M** Odvojivi žlijeb s funkcijom zaustavljanja kapanja
- N** Žlijeb
- O** Vrč za sok
- P** Poklopac vrča za sok s ugrađenim mehanizmom za odvajanje pjene

Važno

Prije korištenja aparata pažljivo pročitajte ovaj korisnički priručnik i spremite ga za buduće potrebe.

Opasnost

- Jedinicu motora nikada nemojte uranjati u vodu ili neku drugu tekućinu i nemojte je ispirati pod vodom.
- Jedinicu motora nemojte prati u stroju za pranje posuđa.

Upozorenje

- Prije priključivanja aparata provjerite odgovara li mrežni napon naveden na podnožju aparata naponu lokalne mreže.
- Nemojte koristiti aparat ako je oštećen mrežni kabel, utikač ili neki drugi dio.
- Ako se kabel za napajanje ošteti, mora ga zamijeniti tvrtka Philips, ovlaštenu Philips servisni centar ili neka druga kvalificirana osoba kako bi se izbjegle potencijalno opasne situacije.
- Ovaj aparat nije namijenjen osobama (uključujući djecu) sa smanjenim fizičkim ili mentalnim sposobnostima niti osobama koje nemaju dovoljno iskustva i znanja, osim ako im je osoba odgovorna za njihovu sigurnost dala dopuštenje ili ih uputila u korištenje aparata.
- Malu djecu potrebno je nadzirati kako se ne bi igrala s aparatom.
- Aparat nikad ne smije raditi bez nadzora.
- Ako primijetite pukotine na filteru ili ako je filter na bilo koji način oštećen, prestanite koristiti aparat i obratite se najbližem Philips servisnom centru.
- U otvor za umetanje nikada ne gurajte prste ili predmete dok aparat radi. Za tu namjenu koristite samo potiskivač.
- Nemojte dirati male rezače u podnožju filtera. Vrlo su oštri.

Oprez

- Ovaj aparat namijenjen je isključivo uporabi u kućanstvu.
- Prilikom nošenja aparat nemojte držati za ručicu za zaključavanje.
- Nikada nemojte koristiti dodatke ili dijelove drugih proizvođača ili proizvođača koje tvrtka Philips nije izričito preporučila. Ako koristite takve dodatke ili dijelove, vaše jamstvo prestaje vrijediti.
- Prije uključivanja aparata provjerite jesu li svi dijelovi pravilno sastavljeni.
- Aparat koristite samo kada je ručica za zaključavanje u zaključanom položaju.
- Ručicu za zaključavanje spustite u otključani položaj tek nakon što isključite aparat i nakon što se filter prestane okretati.
- Ako cijedite velike količine, aparat ne smije raditi duže od 40 sekundi bez prekida, a zatim sokovnik trebate ostaviti da se ohladi. Nijedan od recepata navedenih u ovim uputama za korištenje ne sadrži velike količine.
- Nakon korištenja aparat iskopčajte.
- Razina buke: Lc = 78 dB(A)

Sigurnosna značajka

- Ovaj sokovnik ima sigurnosnu značajku koja štiti od pregrijavanja uslijed prevelikog opterećenja. U slučaju pregrijavanja sokovnik automatski aktivira zaštitu od preopterećenja i isključuje se. Ako se to dogodi, postavite regulator na 0, iskopčajte aparat i ostavite ga da se hladi 15 minuta. Skinite vrč za sok i odvojite poklopac, posudu za sakupljanje soka i ugrađeni spremnik za pulpu, a zatim pritisnite gumb za zaštitu od preopterećenja na donjem dijelu jedinice motora (Sl. 2).

Elektromagnetska polja (EMF)

Ovaj proizvod tvrtke Philips sukladan je svim standardima koji se tiču elektromagnetskih polja (EMF). Ako aparatom rukujete pravilno i u skladu s ovim uputama, prema dostupnim znanstvenim dokazima on će biti siguran za korištenje.

Priprema za korištenje

- 1** Provjerite jesu li svi odvojni dijelovi čisti (pogledajte poglavlje "Čišćenje") i pravilno sastavljeni.
- 2** Odmotajte kabel za napajanje s podnožja jedinice motora (Sl. 3).
- 3** Postavite ugrađeni spremnik za pulpu na jedinicu motora (Sl. 4).
- 4** Postavite posudu za sakupljanje soka na ugrađeni spremnik za pulpu (Sl. 5).
- 5** Postavite filter na pogonsku osovinu jedinice motora. Provjerite je li filter sigurno sjeo na pogonsku osovinu (čut ćete "klik") (Sl. 6).
- 6** Stavite poklopac na sokovnik (Sl. 7).
- 7** Ručicu za zaključavanje podignite u zaključani položaj ("klik") (Sl. 8).
- 8** Stavite poklopac na vrč za sok kako biste izbjegli prskanje (Sl. 9).

Napomena: Ugrađeni mehanizam za odvajanje pjene osigurava bistar sok kao krajnji rezultat.

- 9** Vrč za sok stavite ispod žlijeba (Sl. 10).

Napomena: Ako želite da se sok cijedi izravno u čašu, koristite žlijeb (Sl. 11).

- 10** Prije početka cijedenja soka žlijeb okrenite u položaj za protok (Sl. 12).

Korištenje aparata

Aparat radi samo ako su svi dijelovi pravilno postavljeni i ako je ručica za zaključavanje u položaju za zaključavanje.

- 1 Operite voće i/ili povrće i po potrebi ih narežite na komade koje ćete moći staviti u otvor za umetanje.
- 2 Provjerite je li vrč za sok postavljen izravno ispod žlijeba (Sl. 10).
- 3 Provjerite je li žlijeb u položaju za protok (Sl. 12).
- 4 Sokovnik uključite okretanjem regulatora na postavku 1 (niska brzina) ili 2 (normalna brzina) (Sl. 13).

Napomena: Za tvrdo voće/povrće (npr. jabuke, ciklu i mrkvu) savjetujemo vam da koristite brzinu 2 (normalna brzina). Za meko voće (npr. bobičasto voće, kivi, grožđe, rajčice, krastavce i dinju) savjetujemo vam da koristite brzinu 1 (mala brzina).

- 5 Komade stavite u otvor za umetanje i lagano ih potiskivačem pritisnite prema filteru koji se okreće (Sl. 14).

Nemojte jako pritiskati potiskivač jer tako možete umanjiti kvalitetu soka ili čak uzrokovati začepljenje filtera.

U otvor za umetanje nikada ne gurajte prste ili predmete.

- 6 Utor na potiskivaču poravnajte s malom izbočinom s unutarnje strane otvora za umetanje i gurnite potiskivač u otvor za umetanje (Sl. 14).
- 7 Nakon obrade svih sastojaka ili kada se ugrađeni spremnik za pulpu napuni, isključite aparat i iskopčajte ga. Pričekajte da se filter prestane okretati.
- 8 Postavite žlijeb u položaj za zaustavljanje kapanja kako biste spriječili kapanje soka (Sl. 15).

Napomena: Funkcija zaustavljanja kapanja radi samo ako je aparat isključen, a žlijeb postavljen u položaj za zaustavljanje kapanja.

- 9 Kako biste ispraznili ugrađeni spremnik za pulpu, skinite poklopac te izvadite filter i posudu za sakupljanje soka.
- 10 Za najbolji okus i svježinu sok poslužite neposredno nakon pripreme.

Napomena: Ako sok želite spremiti u hladnjak, pazite da vrča za sok bude poklopljen.

Savjeti

Priprema

- Kako biste dobili maksimalnu količinu soka, potiskivač uvijek pritišćite polako.
- Koristite svježe voće i povrće jer ono sadrži više soka. Ananas, cikla, celer, jabuke, krastavci, mrkva, špinat, dinje, rajčice, naranče i grožđe posebno su pogodni za cijeđenje u sokovniku.
- Sokovnik nije pogodan za cijeđenje jako tvrdog i/ili vlaknastog ili voća i povrća koje sadrži puno škroba poput šećerne trske.
- Listove i stabljike, npr. salate, također možete cijediti u sokovniku.
- Izvadite koštice iz trešanja, šljiva, breskvi itd. Ne morate vaditi jezgru ili sjemenke iz voća kao što su dinje, jabuke i grožđe.
- Ne morate skidati tanku kožicu ili koru. Uklonite samo debelu koru koju nećete jesti, npr. s naranči, ananasa, kivija, dinje ili sirove cikle.
- Kada pripremate sok od jabuke, imajte na umu da gustoća soka ovisi o vrsti jabuka koje koristite. Što je jabuka sočnija, to će sok biti rjeđi. Odaberite vrstu jabuka kojom ćete moći dobiti sok kakav želite.

- Ako u sokovniku želite obraditi agrume, odstranite koru i bijelu kožicu. Bijela kožica soku daje gorak okus.
- Voće koja sadrži škrob, poput banana, papaje, avokada, smokvi i manga nije pogodno za cijedenje u sokovniku. Za cijedenje ovog voća koristite aparat za obradu hrane, miješalicu ili ručnu miješalicu.

Posluživanje

- Sok popijte odmah nakon cijedenja. Ako dugo stoji na zraku, sok će imati lošiji okus i manju nutricionističku vrijednost.
- Ako želite bistar sok bez sloja pjene, na vrč stavite poklopac s integriranim mehanizmom za odvajanje pjene. Ako želite mutan sok sa slojem pjene, skinite poklopac s mehanizmom za odvajanje pjene.
- Sok od jabuke brzo će potamnjati. Tamnjenje soka možete usporiti dodavanjem nekoliko kapi limunova soka.
- Kada poslužujete hladna pića, dodajte nekoliko kockica leda.

Činjenice o voću i povrću

Voće/ povrće	Vitamini/minerali	Broj kilodžula/kalorija	Brzina cijedenja	Maksimalna količina
Jabuke	Vitamin C	200 g = 150 kJ (72 cal)	visoka	3,5 kg ili 2,5 l soka
Marelice	Visok udio dijetalnih vlakana, sadrži kalij	30 g = 85 kJ (20 cal)	niska	2,5 kg ili 1,5 l soka
Cikla	Odličan izvor folne kiseline, dijetalnih vlakana, vitamina C i kalija	160 g = 190 kJ (45 cal)	visoka	1,5 - 2 kg ili 0,6 - 1 l soka
Borovnice	Vitamin C	125 g = 295 kJ (70 cal)	niska	4 kg ili 2 l soka
Prokulice	Vitamin C, B, B6, E, folna kiselina i dijetalna vlakna	100 g = 110 kJ (26 cal)	niska	3,5 kg ili 2 l soka
Kupus	Vitamin C, folna kiselina, kalij, B6 i dijetalna vlakna	100 g = 110 kJ (26 cal)	visoka	2,5 kg ili 1,2 l soka
Mrkve	Vitamin A, C, B6 i dijetalna vlakna	120 g = 125 kJ (30 cal)	visoka	1,5 - 2 kg ili 0,6 - 1 l soka
Celer	Vitamin C i kalij	80 g = 55 kJ (7 cal)	visoka	1,5 kg ili 0,7 l soka
Krastavac	Vitamin C	280 g = 120 kJ (29 cal)	niska	4,5 kg ili 3 l soka
Komorač	Vitamin C i dijetalna vlakna	300 g = 145 kJ (35 cal)	niska	3,5 kg ili 2,5 l soka
Grožđe	Vitamin C, B6 i kalij	125 g = 355 kJ (85 cal)	niska	4 kg ili 2,5 l soka
Kivi	Vitamin C i kalij	100 g = 100 kJ (40 cal)	niska	4 kg ili 2,5 l soka

Voće/ povrće	Vitamini/minerali	Broj kilodžula/kalorija	Brzina cijedenja	Maksimalna količina
Dinje	Vitamin C, folna kiselina, dijetalna vlakna i vitamin A	200 = 210 kJ (50 cal)	niska	5 kg ili najmanje 3 l soka
Nektarine	Vitamin C, B3, kalij i dijetalna vlakna	180 g = 355 kJ (85 cal)	visoka	3,5 kg ili 2 l
Breskve	Vitamin C, B3, kalij i dijetalna vlakna	150 g = 205 kJ (49 cal)	visoka	3,5 kg ili 2 l
Kruške	Dijetalna vlakna	150 g = 250 kJ (60 cal)	visoka	3,5 kg ili 2,5 l soka
Ananas	Vitamin C	150 g = 245 kJ (59 cal)	visoka	3 kg ili 2 l soka
Maline	Vitamin C, željezo, kalij i magnezij	125 g = 130 kJ (31 cal)	niska	4 kg ili 2,5 l soka
Rajčice	Vitamin C, dijetalna vlakna, vitamin E, folna kiselina i vitamin A	100 g = 90 kJ (22 cal)	niska	4 kg ili 2,5 l soka

Ovisno o sastojcima koji se koriste, možete pripremiti do 2,5 litre soka bez potrebe za pražnjenjem ugrađenog spremnika za pulpu. Maksimalna količina voća i povrća koja se može iscijediti odjednom naznačena je u tablici iznad. Prilikom cijedenja tvrdih sastojaka kao što je mrkva ili cikla, maksimalna količina soka koja se može iscijediti je do 700 ml (provjerite naznaku razine na vrču za sok).

Napomena: Kada ugrađeni spremnik za pulpu dosegne maksimalni kapacitet, pulpa ide u posudu za sakupljanje soka, poklopac i sok.

Ako previše napunite ugrađeni spremnik za pulpu, aparat će se blokirati. Ako se to dogodi, isključite aparat i izvadite pulpu iz ugrađenog spremnika za pulpu.

Napomena: Prozorčić spremnika za pulpu pomaže vam da vidite kada se ugrađeni spremnik za pulpu napuni i kada ga treba isprazniti. Budući da se prozorčić spremnika za pulpu može blokirati prije no što spremnik dosegne maksimalan kapacitet, provjerite naznaku razine na vrču za sok. Prozorčić spremnika za pulpu vjerojatnije će se blokirati prilikom cijedenja tvrdih sastojaka kao što je mrkva ili cikla.

Recepti

Sok od naranče i mrkve

Sastojci:

- 1 kg mrkve
- 4 naranče
- 1 jušna žlica maslinovog ulja
- 1 veliki list svježe metvice (mogući ukras)

1 Ogulite naranče.

2 Mrkvu i naranče obradite u sokovniku.

Napomena: Ovaj aparat može obraditi 5 kg mrkve za približno 1 minutu (ne računajući vrijeme potrebno za vađenje pulpe). Kada obradite 2,5 kg mrkve, isključite i iskopčajte aparat te izvadite pulpu iz ugrađenog spremnika za pulpu, poklopca i filtera. Kada završite obradu mrkve, isključite aparat i ostavite ga da se ohladi do sobne temperature.

- 3 Soku dodajte jušnu žlicu maslinovog ulja i nekoliko kockica leda.
- 4 Dobro promiješajte.
- 5 Izlijte sok u čašu.

Savjet: List svježe metvice dodajte u čašu kao ukras.

Energetski koktel

Sastojci:

- 2 mrkve
- ½ krastavca
- 12 listova špinata
- 1 limeta, oguljena
- 1 štapić celera
- 1 jabuka
- 1 rajčica
- 2 jušne žlice meda

- 1 U sokovniku obradite sve sastojke osim meda.
- 2 Kada obradite sve sastojke, med dodajte u sok i dobro promiješajte.

Čišćenje i odlaganje

Za čišćenje aparata nemojte nikada koristiti spužvice za ribanje, abrazivna sredstva za čišćenje ili agresivne tekućine poput alkohola, benzina ili acetona.

Sokovnik ćete najlakše očistiti ako to učinite odmah nakon uporabe.

- 1 Isključite aparat, izvucite utikač iz zidne utičnice i pričekajte da se filter prestane okretati.
- 2 Spustite ručicu za zaključavanje u položaj za otključavanje (Sl. 16).
- 3 Kako biste kuhinju održali čistom, svi odvojnivi dijelovi (ugrađeni spremnik za pulpu, posuda za sakupljanje soka, filter i poklopac) mogu se odjednom prenijeti u sudoper (Sl. 17).
- 4 Rastavite sve odvojive dijelove.
- 5 Kako biste odvojili žlijeb, okrenite ga u položaj za protok i povucite sa žlijeba posude za sakupljanje soka (Sl. 18).
- 6 Ispraznite ugrađeni spremnik za pulpu.
- 7 Sve odvojite dijelove očistite spužvom ili vlažnom krpom u toploj vodi s malo sredstva za pranje posuđa i isperite ih pod mlazom vode.

Napomena: Svi odvojnivi dijelovi mogu se prati u stroju za pranje posuđa. Plastične dijelove koji se mogu odvojiti stavite u gornju ladicu stroja za pranje posuđa. Pazite da ne budu blizu grijaćeg elementa.

- 8 Očistite jedinicu motora vlažnom krpom.

Jedinicu motora nikada nemojte uranjati u vodu niti ispirati pod mlazom vode.

Spremanje

- 1 Kabel za napajanje spremite u odjeljak za kabel tako da ga namotate oko podnožja jedinice motora.

Oprez: Prilikom nošenja aparat nemojte držati za ručicu za zaključavanje.

Zaštita okoliša

- Aparat koji se više ne može koristiti nemojte odlagati s uobičajenim otpadom iz kućanstva, nego ga odnesite u predviđeno odlagalište na recikliranje. Time ćete pridonijeti očuvanju okoliša (Sl. 19).

Jamstvo i servis

U slučaju da vam je potreban servis ili informacija ili imate neki problem, posjetite web-stranicu tvrtke Philips, www.philips.com, ili se obratite centru za potrošače tvrtke Philips u svojoj državi (broj telefona nalazi se u priloženom međunarodnom jamstvu). Ako u vašoj državi ne postoji centar za potrošače, obratite se lokalnom prodavaču proizvoda tvrtke Philips.

Zamjena dijelova

Kako naručiti dijelove

Ako trebate zamijeniti dio ili želite kupiti dodatni dio, obratite se lokalnom prodavaču proizvoda tvrtke Philips ili posjetite www.philips.com/support. Ako imate problema pri nabavci dijelova, kontaktirajte centar za korisničku podršku tvrtke Philips u svojoj državi.

Rješavanje problema

U ovom poglavlju opisani su najčešći problemi s kojima biste se mogli susresti prilikom korištenja aparata. Ako ne možete riješiti problem uz informacije u nastavku, obratite se centru za korisničku podršku u svojoj državi.

Problem	Rješenje
Aparat ne radi.	Aparat ima sigurnosni sustav. Ako dijelovi nisu pravilno postavljeni, aparat neće raditi. Isključite aparat i provjerite jesu li svi dijelovi pravilno postavljeni.
Aparat se zaustavlja tijekom uporabe.	Sokovnik se pregrijao. Isključite i iskopčajte aparat. Izvadite pulpu iz ugrađenog spremnika za pulpu. Pričekajte da se aparat ohladi. Zatim pritisnite gumb za zaštitu od preopterećenja na donjem dijelu jedinice motora.
Aparat usporava tijekom uporabe.	Ugrađeni spremnik za pulpu dosegao je maksimalni kapacitet. Isključite aparat i izvadite pulpu iz ugrađenog spremnika za pulpu.
Aparat je vrlo bučan, osjeća se neugodan miris, vruć je, pojavljuje se dim itd.	Uobičajeno je za novi aparat da proizvodi neugodan miris ili malo dima kada se prvi put koristi. Ta pojava će nestati nakon nekoliko korištenja aparata.

Aparat je blokiran. Provjerite je li se neki komad voća ili povrća zaglavio u filteru. Ako je to slučaj, isključite aparat, izvadite zaglavljene komad i ponovo pokrenite cijeđenje.

Problem	Rješenje
	Aparat može proizvoditi neugodan miris ili malo dima ako se koristio za obradu prevelikih količina sastojaka. U tom slučaju, isključite aparat i ostavite ga da se hladi 60 minuta. Ako se problem nastavi, obratite se centru za korisničku podršku tvrtke Philips u svojoj državi.
Filter je začepljen.	Isključite aparat, očistite otvor za umetanje i filter i stavite manju količinu namirnica.
Tijekom pripreme filter dodiruje otvor za umetanje ili jako vibrira.	Isključite i iskopčajte aparat. Provjerite je li filter pravilno postavljen u posudu za sakupljanje soka. Rebra u donjem dijelu filtera moraju savršeno ležati na pogonskoj osovine.
	Provjerite je li filter oštećen. Pukotine, napukline, labav disk za rezanje ili neka druga nepravilnost može uzrokovati kvar. Ako primijetite bilo kakve pukotine ili oštećenje filtera, prestanite koristiti aparat i obratite se centru za korisničku podršku tvrtke Philips u svojoj državi kako biste zamijenili filter.

Bevezetés

Gratulálunk a termék megvásárlásához és üdvözljük a Philips világában! Annak érdekében, hogy a Philips által kínált lehetőségeket a lehető legteljesebb mértékben igénybe vehesse, regisztrálja a terméket a www.philips.com/welcome oldalon.

A gyümölcscentrifugát maximális gyümölcslémennyiség kinyerésére tervezték minimális fáradtságot okozó takarítási munka igényével. Kifejezetten arra fejlesztették ki, hogy lehetővé tegye az alapanyagok és receptek széles választékának megbízható feldolgozását.

Általános leírás (ábra 1)

- A** Betöltő
- B** Adagolócső
- C** Fedél
- D** Szűrő
- E** Légyűjtő kifolyócsővel
- F** Szintjelző ablak
- G** Beépített gyümölcshústartály
- H** Hajtótengely
- I** Rögzítőkar
- J** Motoregység
- K** Kezelőgomb
- L** Kábeltároló rekesz
- M** Cseppzáró rendszerű levehető kifolyócső
- N** Kifolyócsőtartozék
- O** Légyűjtő edény
- P** Légyűjtő edény fedele beépített hableválasztóval

Fontos!

A készülék első használata előtt figyelmesen olvassa el a használati útmutatót, és őrizze meg későbbi használatra.

Vigyázat!

- Ne merítse a motoregységet vízbe vagy más folyadékba, és ne öblítse le folyó víz alatt.
- Ne tisztítsa mosogatógépben a motoregységet.

Figyelmeztetés

- Csatlakoztatás előtt ellenőrizze, hogy a készülék alján lévő címkén feltüntetett hálózati feszültségérték megegyezik-e a helyi hálózati feszültséggel.
- Ne használja a készüléket, ha a csatlakozódugó, a hálózati kábel vagy egyéb alkatrészek megsérültek.
- Ha a hálózati kábel meghibásodik, a kockázatok elkerülése érdekében Philips szakszervizben vagy hivatalos szakszervizben ki kell cserélni.
- Nem javasoljuk a készülék használatát csökkent fizikai, érzékelési, szellemi képességekkel rendelkező, tapasztalatlan vagy kellő ismerettel nem rendelkező személyeknek (beleértve a gyermekeket is), csak a biztonságukért felelős személy felvilágosítása után, felügyelet mellett.
- Vigyázzon, hogy gyermekek ne játszanak a készülékkel.
- Működés közben ne hagyja a készüléket felügyelet nélkül.
- Ha a szűrő sérült vagy repedések láthatók rajta, ne használja a készüléket, hanem forduljon a legközelebbi Philips szakszervizhez.
- Ne nyúljon kézzel vagy más tárggyal a működő készülék adagolócsővébe. Erre a célra csak a betöltő használható.
- Ne érjen a szűrő alján található vágókésekhez, mert nagyon élesek.

Figyelmeztetés!

- A készüléket kizárólag háztartási használatra tervezték.
- Ne hordozza a készüléket a rögzítőkarnál fogva.
- Ne használjon más gyártótól származó tartozékot / alkatrészt, vagy olyat, melyet a Philips nem javasolt, mert a garancia érvényét veszti.
- A készülék bekapcsolása előtt győződjön meg róla, hogy minden alkatrész helyesen van összeszerelve.
- A készüléket csak a rögzítőkar lezárása után szabad használni.
- Csak a készülék kikapcsolása és a szűrő forgásának leállása után engedje le a rögzítőkart nyitott helyzetbe.
- A gyümölcscentrifugát nehéz töltettel ne használja folyamatosan 40 másodpercnél tovább, utána pedig hagyja lehűlni. Az itt olvasható egyik recept sem igényel nehéz töltetet.
- Használat után mindig húzza ki dugót az aljzathból.
- Zajszint: Lc = 78 dB(A)

Biztonsági funkció

- A gyümölcscentrifuga biztonsági funkcióval van ellátva, mely túlterhelés esetén megóv a túlmelegedéstől. Túlmelegedés esetén a gyümölcscentrifuga automatikusan működésbe hozza a túlterhelés-védelem funkciót és kikapcsol. Ez esetben állítsa a kezelőgombot 0-ra, húzza ki a készülék csatlakozódugóját a fali aljzathból, és hagyja hűlni 15 percig. A motoregység alsó részén található túlterhelés-védelem gomb megnyomása előtt távolítsa el a légyűjtő edényt és vegye le a fedelet, majd szerelje le a légyűjtőt és a beépített gyümölcshústartályt (ábra 2).

Elektromágneses mezők (EMF)

Ez a Philips készülék megfelel az elektromágneses mezőkre (EMF) vonatkozó szabványoknak. Amennyiben a használati útmutatóban foglaltaknak megfelelően üzemeltetik, a tudomány mai állása szerint a készülék biztonságos.

Előkészítés a használatra

- 1 Győződjön meg róla, hogy minden levehető alkatrész tiszta-e (lásd a „Tisztítás” című fejezetet) és megfelelően van-e összeszerelve.
- 2 Tekerje le a hálózati kábelt a motoregység aljáról (ábra 3).
- 3 Szerelje fel a beépített gyümölcshústartályt a motoregységre (ábra 4).
- 4 Szerelje fel a légyűjtőt a beépített gyümölcshústartályra (ábra 5).
- 5 Szerelje fel a szűrőt a motoregység hajtótengelyére. Ellenőrizze, hogy a szűrő biztonságosan van-e a hajtótengelyre illesztve (kattanás jelzi) (ábra 6).
- 6 Illessze a fedelet a gyümölcscentrifugára (ábra 7).
- 7 Húzza fel a rögzítőkart zárt állásba (kattanás jelzi) (ábra 8).
- 8 A kifröccsenés megakadályozása érdekében tegye a fedelet a légyűjtő edényre (ábra 9).

Megjegyzés: A beépített hableválasztóval szűrt gyümölcslé nyerhető.

- 9 Helyezze a légyűjtőt a kifolyócső alá (ábra 10).

Megjegyzés: Ha közvetlenül a pohárba szeretné kinyerni a gyümölcslévet, használja a kifolyócső tartozékot (ábra 11).

- 10 A centrifugálás megkezdése előtt fordítsa a kifolyócsövet kifolyási helyzetbe (ábra 12).

A készülék használata

A készülék csak akkor működik, ha minden alkatrész megfelelően van összeszerelve és a rögzítőkar megfelelően le van zárva.

- 1** Mossa meg a gyümölcsöt vagy a zöldséget, és szükség esetén darabolja fel, hogy beférjen az adagolócsőbe.
- 2** Ügyeljen, hogy a légyűjtő közvetlenül a kifolyó alatt álljon (ábra 10).
- 3** Ellenőrizze, hogy a kifolyócső kifolyási helyzetben van-e (ábra 12).
- 4** A készülék bekapcsolásához fordítsa a kezelógombot 1 (alacsony sebesség) vagy 2 (normál sebesség) állásba (ábra 13).

Megjegyzés: Kemény húsú gyümölcs és zöldség (pl. alma, cékla és sárgarépa) esetén a 2. (normál) fokozat használata ajánlott. Puha húsú gyümölcsökhöz (pl. bogyós gyümölcsök, kivi, szőlő, paradicsom, uborka és dinnye) az 1. (alacsony) fokozat ajánlott.

- 5** A felaprított darabokat tegye az adagolócsőbe, majd a betöltővel finoman nyomja le a forgó szűrő irányába (ábra 14).

Ne fejtsen ki túl nagy nyomást, mert ez ronthatja a végeredmény minőségét, sőt a szűrő leállását is okozhatja.

Sose nyúljon be kézzel vagy más tárggyal az adagolócsőbe.

- 6** Csúsztassa a betöltőt az adagolócsőbe úgy, hogy a betöltő furata illeszkedjen az adagolócső belsejében található kiálló részhez (ábra 14).
- 7** Az összes hozzávaló feldolgozása után, vagy ha a beépített gyümölcshústartály megtelt, kapcsolja ki a készüléket, és a csatlakozódugót húzza ki a fal aljzatból. Várja meg, amíg a szűrő forgása leáll.
- 8** A gyümölcslé lecsepegésének megakadályozása érdekében állítsa a kifolyócsövet cseppzáró helyzetbe (ábra 15).

Megjegyzés: A cseppzáró rendszer csak akkor működik, ha a készülék ki van kapcsolva, és a kifolyócső cseppzáró helyzetben áll.

- 9** A beépített gyümölcshústartály kiürítéséhez távolítsa el a fedelet, a szűrőt és a légyűjtőt.
- 10** A maximális íz és frissesség élvezete érdekében azonnal szolgálja fel a gyümölcslevet, amint elkészült.

Megjegyzés: Ha a gyümölcslét hűtőben szeretné tárolni, tegye rá a légyűjtőre a fedelét.

Tipp:**Előkészítés**

- Maximális gyümölcslé kinyeréséhez mindig lassan nyomja le a betöltőt.
- Friss gyümölcsöt és zöldséget használjon, mert ezeknek dúsabb a leve. Az ananász, cékla, zeller, alma, uborka, sárgarépa, spenót, dinnye, paradicsom, narancs és szőlő különösen alkalmas a gyümölcscentrifugálásra.
- A gyümölcscentrifuga nem alkalmas nagyon kemény, illetve rostos vagy keményítőes gyümölcs vagy zöldség, például cukornád feldolgozására.
- Zöldséglevél (pl. saláta) is feldolgozható a gyümölcscentrifugában.
- A cseresznye, szilva, ősz- és sárgabarack stb. magját távolítsa el. Az olyan gyümölcsöket, mint a dinnyefélék, alma és szőlő, nem szükséges kimagozni.
- A vékony héjat nem kell lehámozni. Csak a nem ehető, vastag héjat távolítsa el, pl. a narancsról, ananászról, kiviról, a dinnyefélékről és a nyers cékláról.

- Almalé készítésekor vegye figyelembe, hogy a lé sűrűsége az alma fajtájától függ. Minél lédúsabb az alma, annál sűrűbb lesz a leve. A kívánt sűrűségnek megfelelő almafajtát válasszon.
- Ha a gyümölcscentrifugával citrusfélét kíván feldolgozni, távolítsa el a héjukat és a belső, fehér héjukat is. A belső, fehér héj keserű ízt ad.
- A keményítőtartalmú gyümölcs, például banán, papaja, avokádó, füge és mangó nem alkalmas a gyümölcscentrifugában történő feldolgozásra. Ezekhez használjon konyhai robotgépet vagy kézi mixert.

Felszolgálás

- Centrifugálás után rögtön igya meg a gyümölcslevet. Ha egy ideig levegőn tartja, a gyümölcslé elveszíti ízét és tápanyagtartalmát.
- Ha szűrt, habréteg nélküli gyümölcslevet szeretne kitölteni, tegye a beépített hableválasztóval ellátott fedelet a légyűjtőre. Ha gyümölcsös gyümölcslet kíván habréteggel, akkor távolítsa el a beépített hableválasztóval ellátott fedelet a légyűjtőről.
- Az almalé nagyon hamar megbarnul. Néhány csepp citromlé hozzáadásával lassíthatja a folyamatot.
- Ha hideg italt szeretne, adjon hozzá néhány jégkockát.

A gyümölcsök és zöldségek jellemzői

Gyümölcs/ zöldség	Vitaminok/ásványi anyagok	Kilojoule/ kalóriatartalom	Centrifugálási sebesség	Maximális mennyiség
Alma	C-vitamin	200 g = 150 kJ (72 kalória)	gyors	3,5 kg vagy 2,5 l gyümölcslé
Sárgabarack	Étkezési rostokban gazdag, káliumtartalmú	30 g = 85 kJ (20 kalória)	lassú	2,5 kg vagy 1,5 l gyümölcslé
Cékla	Foliát-, étkezési rost, C-vitamin és káliumtartalom	160 g = 190 kJ (45 kalória)	gyors	1,5–2 kg vagy 0,6– 1 l gyümölcslé
Feketeribizli	C-vitamin	125 g = 295 kJ (70 kalória)	lassú	4 kg vagy 2 l gyümölcslé
Kelbimbó	C-, B-, B6, E-vitamin, foliát- és étkezési rosttartalom	100 g = 110 kJ (26 kalória)	lassú	3,5 kg vagy 2 l gyümölcslé
Káposzta	C-vitamin, foliát-, kálium-, B6 és étkezési rosttartalom	100 g = 110 kJ (26 kalória)	gyors	2,5 kg vagy 1,2 l gyümölcslé
Sárgarépa	A-, C-, B6-vitamin és étkezési rost	120 g = 125 kJ (30 kalória)	gyors	1,5–2 kg vagy 0,6– 1 l gyümölcslé
Zeller	C-vitamin és kálium	80 g = 55 kJ (7 kalória)	gyors	1,5 kg vagy 0,7 l gyümölcslé
Uborka	C-vitamin	280 g = 120 kJ (29 kalória)	lassú	4,5 kg vagy 3 l gyümölcslé
Édeskömény	C-vitamin és étkezési rost	300 g = 145 kJ (35 kalória)	lassú	3,5 kg vagy 2,5 l gyümölcslé

Gyümölcs/ zöldség	Vitaminok/ásványi anyagok	Kilojoule/ kalóriatartalom	Centrifugálási sebesség	Maximális mennyiség
Szőlő	C-, B6-vitamin és kálium	125 g = 355 kJ (85 kalória)	lassú	4 kg vagy 2,5 l gyümölcsle
Kivi	C-vitamin és kálium	100 g = 100 kJ (40 kalória)	lassú	4 kg vagy 2,5 l gyümölcsle
Dinnyefélék	C-vitamin, foliát, étkezési rost és A-vitamin	200 g = 210 kJ (50 kalória)	lassú	Minimum 5 kg vagy 3 l gyümölcsle
Nektarin	C-, B3-vitamin, kálium és étkezési rost	180 g = 355 kJ (85 kalória)	gyors	3,5 kg vagy 2 l
Őszibarack	C-, B3-vitamin, kálium és étkezési rost	150 g = 205 kJ (49 kalória)	gyors	3,5 kg vagy 2 l
Körte	Étkezési rost	150 g = 250 kJ (60 kalória)	gyors	3,5 kg vagy 2,5 l gyümölcsle
Ananász	C-vitamin	150 g = 245 kJ (59 kalória)	gyors	3 kg vagy 2 l gyümölcsle
Málna	C-vitamin, vas, kálium és magnézium	125 g = 130 kJ (31 kalória)	lassú	4 kg vagy 2,5 l gyümölcsle
Paradicsom	C-vitamin, étkezési rost, E-vitamin, foliát és A-vitamin	100 g = 90 kJ (22 kalória)	lassú	4 kg vagy 2,5 l gyümölcsle

A felhasznált hozzávalóktól függően akár 2,5 l gyümölcsle is készíthet a beépített gyümölcshústartály kiürítése nélkül. Az egyszerre centrifugálható gyümölcs és zöldség maximális mennyisége a fenti táblázatban van feltüntetve. Kemény húsú hozzávalók, mint például sárgarépa vagy cékla centrifugálásakor a maximálisan kinyerhető lé mennyisége 700 ml (ellenőrizze a szintjelzőt a légyűjtő edényen).

Megjegyzés: Ha a beépített gyümölcshústartály megtelt, gyümölcshús kerül a légyűjtőbe, a fedélre és a gyümölcslebe.

Ha túltölti a beépített gyümölcshústartályt, a készülék eltömődik. Ekkor kapcsolja ki a készüléket, és távolítsa el a gyümölcshúst a beépített gyümölcshústartályból.

Megjegyzés: A szintjelző ablakban látható, ha a beépített gyümölcshústartály megtelt és ki kell üríteni. Centrifugálásakor a szintjelző ablak eltömődhet, mielőtt a tartály megtelik. Ilyen esetben ellenőrizze a légyűjtő edényen lévő mennyiséget. Kemény húsú hozzávalók, mint például sárgarépa vagy cékla centrifugálásakor a szintjelző ablak hamarabb eltömődhet.

Receptek

Narancs- és sárgarépalé

Hozzávalók:

- 1 kg sárgarépa
- 4 narancs
- 1 evőkanál olívaolaj
- 1 nagy friss menta (díszítés tetszés szerint)

1 Hámozza meg a narancsot.

2 Dolgozza fel a gyümölcscentrifugában a sárgarépát és a narancsot.

Megjegyzés: A készülék 5 kg sárgarépa feldolgozására kb. 1 perc alatt képes (a pép eltávolításához szükséges időt nem számítva). 2,5 kg sárgarépa feldolgozása után kapcsolja ki a készüléket, húzza ki a csatlakozódugót a fali aljzatból, és távolítsa el a pépet a beépített gyümölcshústartályból, a fedélről és a szűrőről. A sárgarépa feldolgozása után kapcsolja ki a készüléket, és hagyja lehűlni szobahőmérsékletűre.

3 Adjon a gyümölcsléhez egy evőkanál olívaolajat és néhány jégkockát.

4 Keverje mindezt jól össze.

5 Töltse a gyümölcslevet egy pohárba.

Tipp: Tetszés szerinti díszítésként adjon a pohárhoz friss mentát.

Energiakoktél

Hozzávalók:

- 2 sárgarépa
- ½ uborka
- 12 spenótlevél
- 1 hámozott zöldcitrom
- 1 szál zeller
- 1 alma
- 1 paradicsom
- 2 evőkanál méz

1 Dolgozzon fel minden hozzávalót (a mézet kivéve) a gyümölcscentrifugában.

2 A hozzávalók feldolgozásának befejezése után adja a mézet a gyümölcsléhez, és keverje jól össze.

Tisztítás és tárolás

A készülék tisztításához ne használjon dörzsszivacsot, súrolószert vagy maró hatású tisztítószert (pl. alkoholt, benzint vagy acetont).

A készülék használat után közvetlenül könnyebben tisztítható.

1 Kapcsolja ki a készüléket, húzza ki a csatlakozódugót a fali aljzatból, és várjon, amíg a szűrő forgása leáll.

2 A rögzítőkart engedje le nyitott helyzetbe (ábra 16).

3 Konyhája tisztaságának megóvása érdekében minden levehető alkatrész (beépített gyümölcshústartály, légyűjtő, szűrő és fedél) egyszerre a mosogatóba tehető (ábra 17).

4 Szereljen le minden levehető alkatrészt.

5 A levehető kifolyócső levételéhez fordítsa kifolyási helyzetbe, és húzza ki a légyűjtő kifolyócsőből (ábra 18).

6 Ürítse ki a beépített gyümölcshústartályt.

7 Minden levehető alkatrészt szivaccsal vagy nedves ruhával, mosogatószeres meleg vízben tisztítsa meg, majd öblítse le a csap alatt.

Megjegyzés: Minden levehető alkatrész mosogatógépben tisztítható. A levehető műanyag alkatrészeket a mosogatógép felső tálcájába helyezze. Győződjön meg arról, hogy elég távol legyenek a fűtőelemtől.

8 A motoregységet nedves ruhával tisztítsa meg.

Ne merítse a motoregységet vízbe, és ne öblítse le csapvíz alatt sem.

Tárolás

1 A hálózati vezetékét a kábeltartóban, a motoregység alja köré feltekerve tárolja.

Figyelmeztetés! Ne hordozza a készüléket a rögzítőkarnál fogva.

Környezetvédelem

- A feleslegessé vált készüléket szelektív hulladékként kell kezelni. Kérjük, hivatalos újrahasznosító gyűjtőhelyen adja le, így hozzájárul a környezet védelméhez (ábra 19).

Jótállás és szerviz

Ha javításra vagy információra van szüksége, vagy ha valamilyen probléma merült fel, látogasson el a Philips honlapjára (www.philips.com), vagy forduljon az adott ország Philips vevőszolgálatához (a telefonszámot megtalálja a világszerte érvényes garancialevélen). Ha országában nem működik ilyen vevőszolgálat, forduljon a Philips helyi szaküzletéhez.

Csere

Alkatrészrendelés

Ha ki szeretne cserélni egy alkatrészt, illetve újat szeretne vásárolni, akkor forduljon Philips márkakereskedőhöz, vagy látogasson el a www.philips.com/support weboldalra. Ha az alkatrészek beszerzésével kapcsolatban probléma merül fel, forduljon az adott ország Philips vevőszolgálatához.

Hibaelhárítás

Ez a fejezet összefoglalja a készülékkel kapcsolatban leggyakrabban felmerülő problémákat. Ha nem sikerül megoldania a problémát az alábbi információk alapján, forduljon a helyi Philips vevőszolgálatához.

Probléma	Megoldás
A készülék nem működik.	A készülék biztonsági rendszerrel van felszerelve. Ha az alkatrészek nincsenek megfelelően összeszerelve, a készülék nem működik. Kapcsolja ki a készüléket, és ellenőrizze az alkatrészek helyes beszerelését.
A készülék leáll használat közben.	A gyümölcscentrifuga túlmelegedett. Kapcsolja ki a készüléket, és húzza ki a csatlakozódugót a fali aljzatból. Távolítsa el a gyümölcshúst a beépített gyümölcshústartályból. Várjon, amíg a készülék lehűl, majd nyomja meg a motoregység alján lévő túlterhelés-védelem gombot.
A készülék lelassul működés közben.	A beépített gyümölcshústartály megtelt. Kapcsolja ki a készüléket, és távolítsa el a gyümölcshúst a beépített gyümölcshústartályból.

Probléma	Megoldás
A készülék nagyon zajos, furcsa szagot áraszt, felforrósodik, füstöl stb.	Új készülék esetén gyakran előfordul, hogy az első használat során a motor kellemetlen szagot vagy némi füstöt bocsát ki. Ez a jelenség néhány használat után megszűnik. A készülék eltömődött. Ellenőrizze, hogy a szűrőt nem tömítette-e el gyümölcs- vagy zöldségdarab. Ha igen, kapcsolja ki a készüléket, távolítsa el a beragadt darabot, és folytassa a centrifugálást.
	A készülék túlterhelés esetén is kellemetlen szagot vagy füstöt bocsáthat ki. Ilyenkor kapcsolja ki a készüléket és hagyja hűlni 60 percig. Ha a probléma nem szűnik meg, forduljon a helyi Philips ügyfélszolgálathoz.
A szűrő eltömődött.	Kapcsolja ki a készüléket, tisztítsa meg az adagolócsövet és a szűrőt, majd töltsön be kisebb mennyiséget.
A szűrő hozzáér az adagolócsőhöz, vagy működés közben erősen rezeg.	Kapcsolja ki a készüléket, és húzza ki a csatlakozódugót a fali aljzatból. Ellenőrizze, hogy a szűrő helyesen van-e betéve a légyűjtőbe. A szűrő alján található bordák szorosan illeszkedjenek a hajtótengelyhez. Ellenőrizze, hogy nem sérült-e meg a szűrő. A repedés, karcolás, a laza darálótárcsa és egyéb rendellenesség a készülék meghibásodását okozhatja. Ha a szűrő sérült vagy repedés látható rajta, ne használja a készüléket, hanem igényeljen szűrőcserét a helyi Philips ügyfélszolgálatnál.

Кіріспе

Өнімді сатып алуыңызбен құттықтаймыз және Philips компаниясына қош келдіңіз! Philips компаниясы ұсынатын қолдауды толығымен пайдалану үшін, өніміңізді www.philips.com/welcome веб-торабында тіркеңіз.

Шырын сыққыш шырын мөлшерін көбейтіп, тазалау жұмысын азайту мақсатында жасалған. Ол алуан түрлі көкөніс, жеміс-жидектердің шырынын алып, рецептердің көп түрін сеніммен қолдану мүмкіндігін береді.

Жалпы сипаттама (Сурет 1)

- A** Итергіш
- B** Азық салатын түтік
- C** Қақпақ
- D** Сүзгі
- E** Шүмегі бар шырын жинағыш
- F** Ұлапа терезесі
- G** Ұлапа жиналатын ішкі ыдыс
- H** Жетек вал
- I** Бекіту тетігі
- J** Мотор
- K** Басқару тұтқасы
- L** Ток сымын сақтау бөлігі
- M** Тамшыларды тоқтату функциясы бар алынатын шүмек
- N** Шүмек қосымшасы
- O** Шырын құмырасы
- P** Көбік бөлгіші бар шырын құмырасының қақпағы

Маңызды ақпарат

Құралды қолданбас бұрын, осы пайдаланушы нұсқаулығын мұқият оқып шығып, болашақта анықтамалық құрал ретінде пайдалану үшін сақтап қойыңыз.

Қауіпті!

- Моторды суға немесе басқа сұйықтыққа батыруға да, ағын сумен шаюға да болмайды.
- Моторды ыдыс жуғыш машинада жумаңыз.

Абайлаңыз!

- Құрылғыны қосар алдында, оның негізінде көрсетілген кернеу жергілікті кернеу мөлшеріне сәйкес келетінін тексеріп алыңыз.
- Егер ток сымы, штепсельдік ұшы немесе басқа бөлшектері зақымдалған болса, құралды қолданбаңыз.
- Ток сымы зақымданған болса, қауіпті жағдай туғызбас үшін, оны тек Philips қызмет көрсету орталығында, Philips ұсынған қызмет көрсету орталығында немесе тиісті білімі бар мамандар алмастыру керек.
- Қауіпсіздігіне жауапты адамның қадағалауынсыз немесе құрылғыны пайдалану нұсқауларыңыз, мүмкіндігі мен ойлау қабілеті шектеулі, сондай-ақ білімі мен тәжірибесі аз адамдар (соның ішінде балалар) бұл құрылғыны қолданбау керек.
- Балалардың құралмен ойнамауын қадағалаған жөн.
- Құралды қадағалаусыз қосып қоюға болмайды.
- Сүзгіде сызаттар немесе басқа зақым байқалса, құралды әрі қарай қолдануға болмайды. Жақын жердегі Philips қызмет орталығымен байланысыңыз.
- Құрал жұмыс жасап тұрған кезде, еш уақытта азық салатын түтікке саусақтарыңызды немесе басқа затты салмаңыз. Ол үшін итергішті ғана қолданыңыз.
- Сүзгінің негізінде орналасқан кесетін кішкене пышақтарға қолыңызды тигізбеңіз. Олар өте өткір.

Ескерту

- Бұл құрал тек үйде қолдануға арналған.
- Көтергенде, құрылғыны бекіту тетігінен ұстамаңыз.
- Philips арнайы ұсынған болмаса, Philips компаниясынан басқа өндірушілер шығарған қосалқы құралдарды немесе бөлшектерді қолдануға болмайды. Қолданған жағдайда, өнімнің кепілдігі өз күшін жояды.
- Құралды қоспас бұрын, барлық бөлшектердің дұрыс орнатылғанын тексеріңіз.
- Құралды бекіту тетігі бекітулі тұрғанда ғана пайдалану керек.
- Бекіту тетігін тек құрал өшіріліп, сүзгі айналуы тоқтағаннан кейін ғана ашық күйге қоюға болады.
- Тым көп азық салынғанда, шырын сыққышты 40 секундтан артық қолданбаңыз. Оны тоқтатып, толық суыту қажет. Осы пайдаланушы нұсқаулығындағы рецептердің ешқайсысында тым көп азық салынбайды.
- Қолданып болған соң құралды міндетті түрде розеткадан ажыратыңыз.
- Шу деңгейі: $L_c = 78$ дБ (А).

Қауіпсіздік мүмкіндігі

- Бұл шырын сыққыштың тым көп азық салынғанда құралды қызып кетуден сақтайтын қауіпсіздік мүмкіндігі бар. Қызып кетсе, шырын сыққышта автоматты түрде толып кетуден қорғау мүмкіндігі іске қосылып, құрал өзі өшеді. Мұндай жағдайда, басқару тұтқасын 0 күйіне қойып, құралды розеткадан ажыратыңыз да, 15 минут суытыңыз. Шырын құмырасын шығарып, қақпақты, шырын жинағышты және ұлпа жинайтын ішкі ыдысты алып тастаңыз да, толып кетуден қорғау түймесін басыңыз (Сурет 2).

Электромагниттік өрістер (ЭМӨ)

Бұл Philips құралы электромагниттік өрістерге (ЭМӨ) қатысты барлық стандарттарға сәйкес келеді. Осы пайдаланушы нұсқаулығы бойынша дұрыс қолданылса, бүгінгі таңдағы ғылыми дәлелдерге сәйкес, құрал пайдалану үшін қауіпсіз.

Пайдалануға дайындау

- 1** Алынатын барлық бөліктердің таза екенін («Тазалау» тарауын қараңыз) және дұрыс салынғанын тексеріңіз.
- 2** Мотордың негізінен ток сымын босатып алыңыз (Сурет 3).
- 3** Ұлпа жиналатын ішкі ыдысты моторға орнатыңыз (Сурет 4).
- 4** Шырын жинағышты ұлпа жиналатын ішкі ыдысқа тағыңыз (Сурет 5).
- 5** Сүзгіні мотордың жетек валына орнатыңыз. Сүзгінің жетек валға берік орнатылғанын тексеріңіз (сырт ете қалу керек) (Сурет 6).
- 6** Шырын сыққыштың қақпағын жабыңыз (Сурет 7).
- 7** Бекіту тетігін бекіту позициясына көтеріп қойыңыз (сырт ете қалады) (Сурет 8).
- 8** Шырын шашырамау үшін, құмыраның қақпағын жауып қойыңыз (Сурет 9).

Ескертпе Көбік бөлгіш таза шырын алуға мүмкіндік береді.

- 9** Шырын құмырасын шүмектің астына қойыңыз (Сурет 10).

Ескертпе Шырын тікелей стақанға жиналу үшін, шүмектің қосымшасын қолданыңыз (Сурет 11).

- 10** Шырынды сықпас бұрын, шүмекті ағу күйіне қарай бұрыңыз (Сурет 12).

Құралды пайдалану

Құрал барлық бөлшектері дұрыс жиналып, бекіту тетігі бекітулі болған жағдайда ғана жұмыс істейді.

- 1** Жеміс-жидектерді және/немесе көкөністерді жуып, қажет болса, азық салатын түтікке сыятын етіп тураңыз.
- 2** Шырын құмырасы шүмектің дәл астына қойылғанын тексеріңіз (Сурет 10).
- 3** Шүмектің ағу күйінде екенін тексеріңіз (Сурет 12).
- 4** Құралды қосу үшін, бақылау түймесін 1 (төмен жылдамдық) бағдарламасына немесе 2 (қалыпты жылдамдық) бағдарламасына апарып қосыңыз (Сурет 13).

Ескертпе Қатты жеміс-жидектер мен көкөністер үшін (мысалы, алма, қызылша, сәбіз) 2-жылдамдықты (қалыпты жылдамдық) пайдалануды ұсынамыз. Жұмсақ жеміс-жидектер үшін (мысалы, жидектер, киви, жүзім, қызанақ, қияр және қауын) 1-жылдамдықты (төменгі жылдамдық) пайдаланған жөн.

- 5** Алдын ала турап қойған бөліктерді азық салатын түтікке салып, итергіштің көмегімен айналып жатқан сүзгіге қарай ақырын итеріңіз (Сурет 14).

Итергішке қатты салмақ түсірмеңіз, себебі ол шырынның сапасына әсер етіп, сүзгіні бітеп тастауы да мүмкін.

Азық салатын түтікке ешқашан саусақтарыңызды немесе басқа заттарды салмаңыз.

- 6** Итергіштің ойығын азық салатын түтіктің ішіндегі шығыңқы жеріне келтіріп, итергішті түтікке салыңыз (Сурет 14).
- 7** Қажетті азықтың бәрін салып болғанда немесе ұлпа жиналатын ішкі ыдыс толып қалғанда, құралды өшіріп, розеткадан ажыратыңыз. Сүзгі айналып тоқтағанша, күтіңіз.
- 8** Шырын тамшылап тұрмау үшін, шүмекті тамшыларды тоқтату позициясына қойыңыз (Сурет 15).

Ескертпе Тамшыларды тоқтату функциясы құрал өшіп, шүмек тамшыларды тоқтату позициясында тұрғанда ғана істейді.

- 9** Ұлпа жиналатын ішкі ыдысты босату үшін, қақпақты ашып, сүзгіні және шырын жинағышты шығарыңыз.
- 10** Дәмінің рахатын толық сезіну үшін, шырынды дайындап болғаннан кейін бірден ішкен дұрыс.

Ескертпе Шырынды тоңазытқышқа салғанда, шырын құмырасының қақпағы жабық болуы керек.

Кеңестер**Дайындау**

- Шырын көбірек алыну үшін, итергішті ақырын басу керек.
- Шырыны көбірек болатындықтан, жаңа піскен жеміс-жидектер мен көкөністерді қолданған дұрыс. Әсіресе, ананас, қызылша, сельдерей жапырақтары, алма, қияр, сәбіз, саумалдық, қауын, қызанақ, апельсин және жүзім шырынын алған қолайлы.
- Қант қамысы сияқты өте қатты және/немесе талшықты, крахмалды жемістерді немесе көкөністерді шырын сыққыштан өткізуге болмайды.
- Бұл шырын сыққыштан салаттағы сияқты жапырақтарды немесе жапырақ бұтақтарын өткізуге болады.

- Шиенің, қара өріктің, шабдалының, т.б. сүйектерін алып тастаңыз. Қауын, алма немесе жүзім секілді жемістердің өзегін және дәндерін алудың қажеті жоқ.
- Жұқа қабықтарды алудың қажеті жоқ. Тек жеуге жарамсыз қалың қабықтарды, мысалы, апельсин, ананас, киви, қауын және пісірілмеген қызылша қабықтарын тазалау керек.
- Алма шырынын дайындағанда, алма шырынының қоюлығы алманың түріне байланысты болатынын есте сақтаңыз. Алма неғұрлым шырынды болса, шырын соғұрлым сұйық болады. Өзіңізге ұнайтын шырынды шығаратын алма түрін таңдаңыз.
- Шырын сыққыш арқылы цитрус жемістерін өткізу үшін, қабығымен қоса ақ қабатты да аршып тастаңыз. Ақ қабат шырынға ащы дәм береді.
- Банан, папайя, авокадо, інжір немесе манго сияқты крахмалы бар жеміс-жидектерді бұл шырын сыққыштан өткізуге болмайды. Ол үшін комбайнды немесе блендерді қолданыңыз.

Дайын болғанда

- Шырынды сығып болған соң бірден ішіп қойыңыз. Шырын ауада біраз уақыт тұрып қалса, дәмін және қоректік құндылығын жоғалтады.
- Шырынның көбіксіз болғанын қаласаңыз, құмыраның ішіне көбік бөлгішті салыңыз. Көбігі бар қою шырын керек болса, көбік бөлгішті құмырадан алып тастаңыз.
- Алма шырыны тез арада қоңырланып кетеді. Тез қоңырланбауы үшін, лимон шырынының бірнеше тамшысын қосыңыз.
- Сусынды суық күйде беру үшін, кішкене мұз салыңыз.

Жеміс-жидек пен көкөністер туралы мәліметтер

Жеміс-жидек/ көкөністер	Витаминдер/минералдар	Килоджоуль/ калория мөлшері	Шырын шығару жылдамдығы	Ең көп мөлшері
Алма	С витамині	200 г=150 кДж (72 кал)	жоғары	3,5 кг немесе 2,5 л шырын
Өрік	Жеміс талшықтары көп, калий бар	30 г=85 кДж (20 кал)	төмен	2,5 кг немесе 1,5 л шырын
Қызылша	Жоғары мөлшерде фолий қышқылының тұзы, жеміс талшықтары, С витамині мен калий бар	160 г=190 кДж (45 кал)	жоғары	1,5-2 кг немесе 0,6-1 л шырын
Қаражидек	С витамині	125 г=295 кДж (70 кал)	төмен	4 кг немесе 2 л шырын
Брюссель орамжапырағы	С, В, В6, Е витаминдері, фолий қышқылының тұзы, жеміс талшығы	100 г=110 кДж (26 кал)	төмен	3,5 кг немесе 2 л шырын
Орамжапырақ	С витамині, фолий қышқылының тұзы, калий, В6 және жеміс талшығы	100 г=110 кДж (26 кал)	жоғары	2,5 кг немесе 1,2 л шырын
Сәбіз	А, С, В6 витаминдері және жеміс талшықтары	120 г=125 кДж (30 кал)	жоғары	1,5-2 кг немесе 0,6-1 л шырын

Жеміс-жидек/ көкөністер	Витаминдер/минералдар	Килоджоуль/ калория мөлшері	Шырын шығару жылдамдығы	Ең көп мөлшері
Сельдерей	С витамині және калий	80 г=55 кДж (7 кал)	жоғары	1,5 кг немесе 0,7 л шырын
Қияр	С витамині	280 г=120 кДж (29 кал)	төмен	4,5 кг немесе 3 л шырын
Фенхель	С витамині және жеміс талшығы	300 г=145 кДж (35 кал)	төмен	3,5 кг немесе 2,5 л шырын
Жүзім	С, В6 витаминдері және калий	125 г=355 кДж (85 кал)	төмен	4 кг немесе 2,5 л шырын
Киви	С витамині және калий	100 г=100 кДж (40 кал)	төмен	4 кг немесе 2,5 л шырын
Қауын	С витамині, фолий қышқылының тұзы, жеміс талшығы және А витамині	200 г=210 кДж (50 кал)	төмен	ең азы 5 кг немесе 3 л шырын
Түксіз шабдалы	С, В3 витаминдері, калий және жеміс талшығы	180 г=355 кДж (85 кал)	жоғары	3,5 кг немесе 2 л
Шабдалы	С, В3 витаминдері, калий және жеміс талшығы	150 г=205 кДж (49 кал)	жоғары	3,5 кг немесе 2 л
Алмұрт	Жеміс талшығы	150 г=250 кДж (60 кал)	жоғары	3,5 кг немесе 2,5 л шырын
Ананас	С витамині	150 г=245 кДж (59 кал)	жоғары	3 кг немесе 2 л шырын
Таңқурай	С витамині, темір, калий және магний	125 г=130 кДж (31 кал)	төмен	4 кг немесе 2,5 л шырын
Қызанақ	С витамині, жеміс талшығы, Е витамині, фолий қышқылының тұзы және А витамині	100 г=90 кДж (22 кал)	төмен	4 кг немесе 2,5 л шырын

Қосылған азық түрлеріне байланысты, ұлпа жиналатын ішкі ыдысты босатпай, 2,5 л шырын дайындауға болады. Бір сыққанда салуға болатын жеміс-жидектер мен көкөністер мөлшері төмендегі кестеде көрсетілген. Сәбіз немесе қызылша сияқты қатты көкөністерді сыққанда, ең көбі 700 мл шырын алуға болады (құмырадағы деңгей көрсеткішін қараңыз).

Ескертпе Ұлпа жиналатын ішкі ыдыс толғанда, ұлпа шырын жинағышта, қақпақта және шырында жиналады.

Ұлпа жиналатын ішкі ыдыс шегінен асып толса, құрал бітеліп қалады. Мұндай жағдайда құралды өшіріп, ыдыстағы ұлпаны төгіңіз.

Ескертпе Ұла терезесі ыдыстың толып, босату қажет екенін көрсетеді. Ұла терезесі ыдыстың ең жоғарғы көлеміне дейін толғанша жабылып қалу мүмкіндігі бар болғандықтан, шырын құмырасындағы деңгей көрсеткішін де тексеріңіз. Ұла терезесі сәбіз немесе қызылша сияқты қатты азық-түліктерден шырын сыққанда жабылып қалу ықтималы жоғары.

Рецепттер

Апельсин-сәбіз шырыны

Қосылатын заттар:

- 1 кг сәбіз;
- 4 апельсин;
- 1 үлкен қасық зәйтүн майы;
- 1 үлкен жалбыз бұтағы (қосымша безендіру).

1 Апельсиндердің қабығын тазалаңыз.

2 Сәбіздер мен апельсиндерді шырын сыққыш арқылы өткізіңіз.

Ескертпе Бұл құрал 5 кг сәбіздің шырынын шамамен 1 минут ішінде шығарады (ұлпаны алуға кететін уақытты қоспағанда). 2,5 кг сәбізді өткізіп болған соң, құралды өшіріп, розеткадан ажыратыңыз да, ұлпаны контейнерден төгіп, қақпақты және сүзгіні шығарыңыз. Сәбіздеггі өткізіп болған соң, құралды өшіріп, бөлме температурасына дейін суытыңыз.

3 Шырынға зәйтүн майының бір үлкен қасығын және кішкене мұз салыңыз.

4 Жақсылап араластырыңыз.

5 Шырынды стақанға құйыңыз.

Еңес. Безендіру үшін, стақанға жалбыз бұтағын салып қоюға болады.

Қуат коктейлі

Қосылатын заттар:

- 2 сәбіз;
- ½ қияр;
- 12 саумалдық жапырағы;
- 1 лайм, қабығы алынған;
- 1 сельдерей;
- 1 алма;
- 1 қызанақ;
- 2 үлкен қасық бал.

1 Балдан басқасының бәрін шырын сыққыш арқылы өткізіңіз.

2 Бәрін өткізіп болған соң, шырынға бал қосып, жақсылап араластырыңыз.

Тазалау және сақтау

Құралды тазалағанда, қыратын шүберектерді, қырғыш тазалау құралдарын, спирт, жанармай немесе ацетон тәріздес сұйықтықтарды қолданбаңыз.

Қолданғаннан соң бірден тазаласа, оңайырақ болады.

1 Құралды өшіріңіз. Штепсельдік ұшын қабырғадағы розеткадан суырып, сүзгінің айналуы тоқтағанша күтіңіз.

2 Бекіту тетігін ашық күйге қойыңыз (Сурет 16).

3 Ас бөлмесін былғамау үшін, алынатын бөлшектердің бәрін (ұлпа жиналатын ішкі ыдыс, шырын жинағыш, сүзгі және қақпақ) шұңғылшаға бірге апаруға болады (Сурет 17).

- 4 Алынатын барлық бөлшектерді шешіңіз.
- 5 Алынбалы шүмекті шешіп алу үшін, оны ағу күйіне бұрап, шырын жинағыштың шүмегінен тартып шешіңіз (Сурет 18).
- 6 Ұлапа жиналатын ішкі ыдысты босатыңыз.
- 7 Алынатын барлық бөлшектерді ыдыс жуатын сұйықтық қосып, жылы суда губкамен немесе дымқыл шүберекпен жуып, содан кейін ағын сумен шайыңыз.

Ескертпе Алынатын бөлшектердің бәрін ыдыс жуғышта жууға болады. Пластмассадан жасалған бөлшектерді ыдыс жуғыштың жоғарғы науасына салыңыз. Олар қыздыру элементінен аулақ қойылу керек.

- 8 Моторды дымқыл шүберекпен сүртіңіз.

Моторды суға немесе басқа сұйықтыққа батыруға және оны ағын сумен шаюға болмайды.

Сақтау

- 1 Ток сымын мотордың негізіне орап, сым сақтайтын жерде сақтаңыз.

Ескерту Көтергенде, құрылғыны бекіту тетігінен ұстамаңыз.

Қоршаған орта

- Жұмыс мерзімі аяқталғанда, құрылғыны тұрмыстық қоқыспен бірге тастамаңыз. Қайта өңдейтін арнайы жинау орнына тапсырыңыз. Бұл әрекет қоршаған ортаны сақтауға септігін тигізеді (Сурет 19).

Кепілдік және қызмет көрсету

Қызмет көрсету жұмыстары, ақпарат қажет болса немесе шешілмеген мәселе болса, Philips компаниясының www.philips.com веб-торабына кіріңіз немесе еліңіздегі Philips тұтынушыларды қолдау орталығына хабарласыңыз (телефон нөмірін дүниежүзілік кепілдік кітапшасынан табуға болады). Еліңізде тұтынушыларды қолдау орталығы болмаған жағдайда, жергілікті Philips дилеріне хабарласыңыз.

Алмастыру

Бөлшектерге тапсырыс беру

Бөлшегін ауыстыру немесе қосымша біреуін сатып алу керек болса, Philips сатушысына барыңыз немесе www.philips.com/support веб-торабына кіріңіз. Бөлшектерді алуда қиындықтар туса, еліңіздегі Philips тұтынушыларға қызмет көрсету орталығына хабарласыңыз.

Ақаулықтарды жою

Бұл тарауда құралдағы жиі кездесетін ықтимал ақаулықтар жинақталған. Төменде берілген ақпараттың көмегімен ақаулық жойылмаса, еліңіздегі тұтынушыларды қолдау орталығына хабарласыңыз.

Ақаулық

Құрал жұмыс істемейді.

Шешімі

Құралдың қауіпсіздік жүйесі бар. Бөлшектері дұрыс жиналмаса, құрал істемейді. Құралды өшіріп, бөлшектерінің дұрыс жиналғанын тексеріңіз.

Ақаулық	Шешімі
Пайдалану кезінде құрал тоқтап қалады.	Шырын сыққыш қызып кеткен. Құралды өшіріп, розеткадан ажыратыңыз. Ұлпа жиналатын ішкі ыдысқа жиналған ұлпаны төгіңіз. Құрал суығанша күте тұрыңыз. Содан кейін мотордың төменгі жағындағы толып кетуден қорғау түймесін басыңыз.
Пайдалану кезінде құрал баяу жұмыс істейді.	Ұлпа жиналатын ішкі ыдыс толды. Құралды өшіріп, контейнерге жиналған ұлпаны төгіңіз.
Құрал қатты шу, жағымсыз иіс шығарады, қол тигізбейтіндей ысып кетеді, түтін шығарады, т.б.	Жаңа құралдан жағымсыз иіс немесе кішкене түтін шығуы — қалыпты жағдай. Бірнеше рет пайдаланғаннан кейін, бұндай құбылыстар жоғалады. Құрал бітелген. Сүзгіде жеміс немесе көкөніс тұрып қалмағанын тексеріңіз. Солай болса, құралды өшіріп, тұрып қалған затты шығарып, жұмысты әрі қарай жалғастырыңыз.
	Шамадан тыс зат салынғанда, құралдан жағымсыз иіс немесе түтін шығуы мүмкін. Бұл жағдайда құралды өшіріп, 60 минуттай суытыңыз. Ақау жойылмаса, еліңіздегі Philips тұтынушыларға қызмет көрсету орталығына хабарласыңыз.
Сүзгі бітеліп қалды.	Құрылғыны өшіріңіз, азық салатын түтікті тазалап, салынатын азық мөлшерін азайтыңыз.
Сүзгі азық салатын түтікке тиіп тұр немесе сыққанда қатты селкілдейді.	Құралды өшіріп, розеткадан ажыратыңыз. Сүзгінің шырын сыққышқа дұрыс салынғанын тексеріңіз. Сүзгінің астыңғы жағындағы шығыңқы жерлері жетек валына кіріп тұруы керек.
	Сүзгінің зақымданбағанын тексеріңіз. Сызат, босаған тор дискісі және басқа ауытқулар өнімнің жұмысына кері әсер етеді. Сүзгіде сызат немесе басқа зақым белгісі байқалса, құралды қолданбаңыз. Сүзгіні ауыстыру үшін, еліңіздегі Philips тұтынушыларға қызмет көрсету орталығына хабарласыңыз.

Įvadas

Sveikiname įsigijus pirkinį ir sveiki atvykę į „Philips“! Norėdami naudotis visu „Philips“ palaikymu, savo gaminį registruokite adresu www.philips.com/welcome.

Ši sulčiaspaudė buvo sukurta siekiant išspausti kuo daugiau sulčių ir sumažinti valymo pastangas; ir ypač tam, kad su pasitikėjimu perdirtumėte įvairiausių maisto produktus ir galėtumėte gaminti įvairiausių receptus.

Bendrasis aprašymas (Pav. 1)

- A** Stūmiklis
- B** Padavimo vamzdis
- C** Dangtis
- D** Filtras
- E** Sulčių rinktuvas su snapeliu
- F** Tirščių langelis
- G** Integruotas tirščių indas
- H** Varomoji ašis
- I** Užrakto rankenėlė
- J** Variklio įtaisas
- K** Valdymo rankenėlė
- L** Laido saugojimo skyrelis
- M** Nuimamas snapelis su lašėjimo stabdymo funkcija
- N** Snapelis
- O** Sulčių ašotis
- P** Sulčių ašočio dangtelis su putų sieteliu

Svarbu

Prieš pradėdami naudoti prietaisą atidžiai perskaitykite šį vartotojo vadovą ir saugokite jį, nes jo gali prireikti ateityje.

Pavojus

- Niekada nemerkite variklio į vandenį ar kitą skystį ir neskalaukite jo po tekančiu vandeniu.
- Neplaukite variklio įtaiso indaplovėje.

Įspėjimas

- Prieš įjungdami prietaisą, patikrinkite, ar ant prietaiso stovo nurodyta įtampa atitinka vietinio tinklo įtampą.
- Nenaudokite prietaiso, kai kištukas, maitinimo laidas ar kitos dalys yra pažeistos.
- Jei pažeistas maitinimo laidas, vengiant rizikos, jį turi pakeisti „Philips“ darbuotojai, „Philips“ įgaliotasis techninės priežiūros centras arba kiti panašios kvalifikacijos specialistai.
- Šis prietaisas neskirtas naudoti asmenims (įskaitant vaikus) su ribotomis fizinėmis, sensorinėmis ar psichinėmis galimybėmis arba asmenims, neturintiems pakankamai patirties ir žinių, nebent juos prižiūri arba naudotis prietaisu apmoko už jų saugą atsakingas asmuo.
- Prižiūrėkite vaikus, kad jie nežaistų su prietaisu.
- Niekada nepalikite veikiančio prietaiso be priežiūros.
- Jei rasite įtrūkimų ar gedimų filtre, nesinaudokite prietaisu ir susisieki su artimiausiu „Philips“ techninės priežiūros centru.
- Niekada nekiškite pirštų ar daiktų į padavimo vamzdį, kai prietaisas veikia. Šiam tikslui naudojamas tik stūmiklis.
- Nelieskite filtro dugne esančių mažų peiliukų. Jie yra labai aštrūs.

Įspėjimas

- Šis prietaisas skirtas naudoti tik namų ūkyje.
- Nešdami prietaisą, nelaikykite jo už užrakto rankenėlės.
- Niekada nenaudokite jokių kitų gamintojų arba „Philips“ specialiai nerekomenduojamų priedų arba dalių. Jei naudosite tokius priedus arba dalis, nebegalios jūsų garantija.
- Prieš įjungdami prietaisą, įsitikinkite, kad visos dalys yra teisingai surinktos.
- Prietaisą naudokite tik pasukę užrakto rankenėlę į užrakto padėtį.
- Užrakto rankenėlę nuleiskite ir atkabinkite tik tada, kai prietaisas išjungtas ir filtras nebesisuka.
- Jei sulčiaspaudė smarkiai apkraunama, neleiskite jai veikti ilgiau nei 40 sekundžių, o po darbo leiskite pakankamai atvėsti. Nei viename receptų, kurie pateikti šiose instrukcijose, prietaisas smarkiai neapkraunamas.
- Baigę naudotis, būtinai išjunkite prietaisą iš maitinimo tinklo.
- Triukšmo lygis: $L_c = 78 \text{ dB(A)}$.

Saugos funkcija

- Šioje sulčiaspaudėje įrengta saugos funkcija, kuri neleidžia prietaisui perkaisti dėl per didelio krūvio. Jei sulčiaspaudė per daug įkaista, automatiškai įsijungia apsauga nuo perkrovos ir sulčiaspaudė išsijungia. Jei taip nutinka, nustatykite valdymo rankenėlę į padėtį „0“, išjunkite prietaisą ir leiskite jam 15 minučių atvėsti. Nuimkite sulčių ąsotėlį ir atkabinkite dangtelį, sulčių rinktuvą ir integruotą tirščių indą, tada paspauskite apsaugos nuo perkrovos mygtuką variklio įtaiso apačioje (Pav. 2).

Elektromagnetiniai laukai (EML)

Šis „Philips“ prietaisas atitinka visus elektromagnetinių laukų (EML) standartus. Tinkamai eksploatuojant prietaisą pagal šiame vartotojo vadove pateiktus nurodymus, remiantis dabartine mokslinė informacija, jį yra saugu naudoti.

Paruošimas naudojimui

- 1 Įsitikinkite, kad visos nuimamos dalys yra švarios (žr. skyrių „Valymas“) ir tinkamai surinktos.
- 2 Nuvyniokite maitinimo laidą nuo variklio įtaiso pagrindo (Pav. 3).
- 3 Sumontuokite integruotą tirščių indą ant variklio įtaiso (Pav. 4).
- 4 Sumontuokite sulčių surinkklį ant integruoto tirščių indo (Pav. 5).
- 5 Sumontuokite filtrą ant variklio įtaiso varomosios ašies. Įsitikinkite, kad filtras saugiai užsifiksavo ant varomosios ašies (pasigirsta spragtelėjimas) (Pav. 6).
- 6 Uždėkite dangtelį ant sulčiaspaudės (Pav. 7).
- 7 Pakelkite užrakto rankenėlę į užrakto padėtį (pasigirsta spragtelėjimas) (Pav. 8).
- 8 Uždėkite sulčių ąsotėlį, kad apsisaugotumėte nuo purslų (Pav. 9).

Pastaba: Integruotas putų sietelis užtikrina, kad sultys bus skaidrios.

- 9 Sulčių ąsotį padėkite po snapeliu (Pav. 10).

Pastaba: Jei norite sultis išspausti tiesiai į stiklinę, naudokite snapelio priedą (Pav. 11).

- 10 Prieš spausdami sultis pasukite snapelį į tėkmės padėtį (Pav. 12).

Prietaiso naudojimas

Prietaisas veikia tik teisingai sumontavus visas jo dalis ir pasukus užrakto rankenėlę į užrakto padėtį.

- 1** Nuplaukite vaisius ir / arba daržoves ir (jei reikia) supjaustykite jas dalimis, telpančiomis į padavimo vamzdį.
- 2** Įsitikinkite, kad sulčių ąsotis pastatytas tiesiai po snapeliu (Pav. 10).
- 3** Įsitikinkite, kad snapelis yra nukreiptas į tėkmės padėtį (Pav. 12).
- 4** Norėdami įjungti prietaisą, rankenėlę nustatykite į padėtį 1 (nedidelis greitis) arba 2 (normalus greitis) (Pav. 13).

Pastaba: Kietiems vaisiams ar daržovėms (pvz., obuoliams, burokėliams ir morkoms) rekomenduojame naudoti 2-q greitį (normalų greitį). Minkštiems vaisiams (pvz., uogoms, kiviams, vynuogėms, pomidorams, agurkams ir melionams) rekomenduojame naudoti 1-q greitį (lėtą greitį).

- 5** Sudėkite gabalėlius į padavimo vamzdį ir švelniai spauskite juos stūmikliu besisukančio filtro link (Pav. 14).

Nespauskite stūmiklio per stipriai, nes tai gali paveikti produkto kokybę. Tai gali netgi sustabdyti filtrą.

Niekada nekiškite pirštų ar kitų daiktų į padavimo vamzdį.

- 6** Sulygiuokite griovelį su nedideliu išsikišimu padavimo vamzdžio viduje ir stumkite stūmiklį į padavimo vamzdį (Pav. 14).
- 7** Perdirbę visus produktus arba užsipildžius integruotam tirščių indui, išjunkite prietaisą ir ištraukite jo kištuką iš maitinimo lizdo. Palaukite, kol filtras nustos sukstis.
- 8** Nustatykite snapelį į lašėjimo stabdymo padėtį, kad sultys nebelašėtų (Pav. 15).

Pastaba: Lašėjimo stabdymo funkcija veikia tik tuo atveju, jei prietaisas yra išjungtas, o snapelis nustatytas į lašėjimo stabdymo padėtį.

- 9** Norėdami ištuštinti integruotą tirščių indą, nuimkite dangtelį, filtrą ir sulčių rinktuvą.

- 10** Geriausiam skonui ir šviežumui patirti patiekite sultis iškart po paruošimo.

Pastaba: Norėdami laikyti sultis šaldytuve įsitikinkite, kad dangtelis yra ant sulčių ąsočio.

Patarimai

Ruošimas

- Norėdami išspausti daugiau sulčių, visuomet spauskite stūmiklį lėtai.
- Naudokite šviežius vaisius ir daržoves, nes juose yra daugiau sulčių. Ananasus, burokėlius, salierus, obuolius, agurkus, morkas, špinatus, melionus, pomidorus, apelsinus ir vynuoges ypač tinka perdirbti sulčiaspaude.
- Sulčiaspaudė nėra pritaikyta perdirbti labai kietus ir / arba pluoštinius ar krakmolingus vaisius ar daržoves, tokius kaip cukrašvendres.
- Lapai ir lapkočiai, pvz., salotos, taip pat gali būti perdirbami sulčiaspaudėje.
- Iš vyšnių, slyvų, persikų ir pan. uogų bei vaisių išimkite kauliukus ir sėklas. Nereikia išimti šerdžių ar sėklų iš tokių vaisių kaip melionai, obuoliai ir vynuogės.
- Plonų žievelių ar odelių nulupti nereikia. Nulupkite tik storas žieves, kurių nevalgysite, pvz., apelsinų, ananasų ir nevirtų burokėlių žieves.
- Spausdami obuolių sultis atminti, kad obuolių sulčių tirštumas priklauso nuo naudojamų obuolių rūšių. Kuo sultingesni obuoliai, tuo skystesnės yra sultys. Pasirinkite tokius obuolius, iš kurių išspaudžiamos jūsų mėgstamos sultys.
- Jei sulčiaspaudėje norite išspausti citrusinius vaisius, nulupkite žievelę bei baltą minkštimą. Baltas minkštimas sultims suteikia kartumo.

- Vaisių, turinčių krakmolo (bananų, papajos, avokadų, figų ir mangų) negalima perdirbti sulčiaspaude. Šiems vaisiams perdirbti naudokite virtuvės kombainą, maišytuvą ar rankinį maišytuvą.

Patiekimas

- Gerkite ką tik išspausintas sultis. Kiek pastovėjusios sultys praras skonį ir maistines savybes.
- Jei norite skaidrių sulčių be putų sluoksnio, uždenkite dangtelį su integruotų putų sieteliu. Jei norite drumzlinų sulčių su putų sluoksniu, nuimkite ąsočio dangtelį su putų sieteliu.
- Obuolių sultys greitai paruduoja. Procesą galite sulėtinti, įlašinę keletą citrinos sulčių lašų.
- Patiekdami šaltus gėrimus, įmeskite kelis ledo kubelius.

Faktai apie vaisius ir daržoves

Vaisius/ daržovė	Vitaminai/mineralai	Kilodžauliai/kalorijos	Sulčių išspaudimo greitis	Maksimalus kiekis
Obuoliai	Vitaminas C	200 g = 150 kJ (72 kalorijos)	didelis	3,5 kg arba 2,5 l sulčių
Abrikosai	Daug ląstelių, yra kalio	30 g = 85 kJ (20 kalorijų)	mažas	2,5 kg arba 1,5 l sulčių
Burokėlis	Geras dietinės ląstelių vitamino C ir kalio šaltinis	160 g = 190 kJ (45 kalorijos)	didelis	1,5-2 kg arba 0,6 l-1 l sulčių
Mėlynės	Vitaminas C	125 g = 295 kJ (70 kalorijų)	mažas	4 kg arba 2 l sulčių
Briuselio kopūstai	Vitaminai C, B, B6, E, dietinė ląsteliene	100 g = 110 kJ (26 kalorijos)	mažas	3,5 kg arba 2 l sulčių
Kopūstai	Vitaminas C, kalis, B6 ir dietinė ląsteliene	100 g = 110 kJ (26 kalorijos)	didelis	2,5 kg arba 1,2 l sulčių
Morkos	Vitaminai A, C, B6 ir dietinė ląsteliene	120 g = 125 kJ (30 kalorijų)	didelis	1,5-2 kg arba 0,6 l-1 l sulčių
Salierai	Vitaminas C ir kalis	80 g = 55 kJ (7 kalorijos)	didelis	1,5 kg arba 0,7 l sulčių
Agurkai	Vitaminas C	280 g = 120 kJ (29 kalorijos)	mažas	4,5 kg arba 3 l sulčių
Pankoliai	Vitaminas C ir dietinė ląsteliene	300 g = 145 kJ (35 kalorijos)	mažas	3,5 kg arba 2,5 l sulčių
Vynuogės	Vitaminas C, B6 ir kalis	125 g = 355 kJ (85 kalorijos)	mažas	4 kg arba 2,5 l sulčių
Kiviai	Vitaminas C ir kalis	100 g = 100 kJ (40 kalorijų)	mažas	4 kg arba 2,5 l sulčių
Melionai	Vitaminas C, dietinė ląsteliene ir vitaminas A	200 = 210 kJ (50 kalorijų)	mažas	Mažiausiai 5 kg arba 3 l sulčių
Nektarinai	Vitaminai C, B3 ir dietinė ląsteliene	180 g = 355 kJ (85 kalorijos)	didelis	3,5 kg arba 2 l

Vaisius/ daržovė	Vitaminai/mineralai	Kilodžauliai/kalorijos	Sulčių išspaudimo greitis	Maksimalus kiekis
Persikai	Vitaminai C, B3 ir dietinė ląsteliena	150 g = 205 kJ (49 kalorijos)	didelis	3,5 kg arba 2 l
Kriaušės	Dietinė ląsteliena	150 g = 250 kJ (60 kalorijų)	didelis	3,5 kg arba 2,5 l sulčių
Ananasai	Vitaminas C	150 g = 245 kJ (59 kalorijos)	didelis	3 kg arba 2 l sulčių
Avietės	Vitaminas C, geležis, kalis ir magnis	125 g = 130 kJ (31 kalorija)	mažas	4 kg arba 2,5 l sulčių
Pomidorai	Vitaminas C, dietinė ląsteliena, vitaminas E ir A	100 g = 90 kJ (22 kalorijos)	mažas	4 kg arba 2,5 l sulčių

Pagal naudojamus produktus, galite paruošti iki 2,5 litrų sulčių neištuštinami integruoto tirščių indo. Kiek daugiausiai vaisių ir daržovių galima išspausti vienu metu, sužinosite aukščiau pateiktoje lentelėje. Spaudžiant kietus produktus, pvz., morkas ar burokėlius, daugiausiai galima išgauti 700 ml sulčių (žr. lygio žymą ant sulčių ąsočio).

Pastaba: Kai integruotas tirščių indas maksimaliai užpildomas, tirščiai atsiduria sulčių rinktuve, dangtelyje ir sultyse.

Jei perpildysite integruotą tirščių indą, prietaisas bus užblokuotas. Jei taip nutiks, išjunkite prietaisą ir pašalinkite tirščius iš integruoto tirščių indo.

Pastaba: Tirščių langelis leidžia matyti, kada tirščių indas užsipildo ir jį reikia ištuštinti. Jis gali užsiblokuoti prieš užsipildant indui, todėl patikrinkite lygio žymą ant sulčių ąsočio. Tirščių langelis dažniausiai užsiblokuoja spaudžiant kietus produktus, pvz., morkas ar burokėlius.

Receptai

Apelsinų ir morkų sultys

Sudėtis:

- 1 kg morkų
- 4 apelsinai
- 1 šaukštas alyvuogių aliejaus
- 1 didelė šviežios mėtų šakelė (papildomas papuošimas)

1 Nulupkite apelsinus.

2 Perdirbkite morkas ir apelsinus sulčiaspaudėje.

Pastaba: Šis prietaisas gali perdirbti 5 kg morkų per apytiksliai 1 minutę (neskaičiuojant tirščių indo nuėmimo laiko). Perdirbę 2,5 kg morkų, išjunkite prietaisą ir ištraukite iš maitinimo lizdo prietaiso kištuką, iškratykite tirščius iš integruoto tirščių indo, dangčio ir filtro. Baigę spausti morkų sultis, išjunkite prietaisą ir leiskite jam atvėsti iki kambario temperatūros.

3 Į sultis įpilkite šaukštą alyvuogių aliejaus ir įmeskite kelis kubelius ledo.

4 Gerai išmaišykite.

5 Supilstykite sultis į stiklines.

Patarimas: Papildomai galite papuošti stiklinę šviežia mėtų šakele.

Energijos kokteilis

Sudėtis:

- 2 morkos
- ½ agurko
- 12 špinato lapų
- 1 nulupta žalioji citrina
- 1 saliero stiebelis
- 1 obuolys
- 1 pomidoras
- 2 valg. šaukštai medaus

- 1 Visus produktus perdirbkite sulčiaspaude, išskyrus medų.
- 2 Perdirbę visus produktus, pridėkite į sultis medaus ir gerai išmaišykite.

Valymas ir saugojimas

niekada nenaudokite šiurkščių kempinių, šlifuojamųjų valiklių arba ėsdinančių skysčių, pvz., benzino arba acetono prietaisui valyti.

Prietaisą yra lengviau išvalyti iš karto po naudojimo.

- 1 Išjunkite prietaisą, ištraukite kištuką iš maitinimo lizdo ir palaukite, kol filtras nustos sukstis.
- 2 Nuleiskite užrakto rankenėlę į atrakinimo padėtį (Pav. 16).
- 3 Kad neišpurvintumėte virtuvės, visas atkabintas dalis (integruotą tirščių indą, sulčių rinktuvą, filtrą ir dangtį) galite vienu kartu nunešti iki kriauklės (Pav. 17).
- 4 Išmontuokite visas nuimamas dalis.
- 5 Norėdami nuimti snapelį, pasukite jį į tėkmės padėtį ir nuimkite jį nuo sulčių rinktuvo (Pav. 18).
- 6 Ištuštinkite integruotą tirščių indą.
- 7 Išplaukite visas išardomas dalis kempine arba šlapia šluoste šiltame vandenyje su trupučiu ploviklio ir praskalaukite po bėgančiu vandeniu.

Pastaba: Visas išardomas dalis galima plauti indaplovėje. Padėkite nuimamas plastikines dalis ant viršutinio indaplovės padėklo. Įsitinkite, kad jos yra pakankamai toli nuo kaitinamojo elemento.

- 8 Variklio korpusą nuvalykite drėgna šluoste.

Niekada nemerkite variklio į vandenį ir neplaukite tekančiu iš čiaupo vandeniu.

Laikymas

- 1 Maitinimo laidą saugokite laido saugojimo įtaise, suvyniodami jį aplink variklio įtaiso pagrindą.

Atsargiai: Nešdami prietaisą, nelaikykite jo už užrakto rankenėlės.

Aplinka

- Susidėvėjusio prietaiso neišmeskite su įprastomis buitinėmis atliekomis, o nuneškite jį į oficialų surinkimo punktą perdirbti. Taip prisidėsite prie aplinkosaugos (Pav. 19).

Garantija ir techninė priežiūra

Prireikus techninio aptarnavimo paslaugų, informacijos arba jei iškilo problema, apsilankykite „Philips“ tinklapyje adresu www.philips.com arba susisiekite su jūsų šalyje esančiu „Philips“ pagalbos vartotojams centru (jo telefono numerį rasite pasauliniame garantiniame lapelyje). Jei jūsų šalyje nėra pagalbos vartotojams centro, kreipkitės į vietinį „Philips“ platintoją.

Pakeitimas

Kaip užsisakyti dalių

Jei reikia pakeisti detalę ar norite užsisakyti papildomą dalį, kreipkitės į savo „Philips“ tiekėją arba apsilankykite www.philips.com/support. Jei kiltų problemų įsigyti dalių, kreipkitės į savo šalies „Philips“ klientų aptarnavimo centrą.

Greitas trikčių šalinimas

Šiame skyriuje apibendrinamos problemos, dažniausiai pasitaikančios naudojantis šiuo prietaisu. Jei žemiau pateikiama informacija nepadės išspręsti problemos, kreipkitės į jūsų šalyje esantį klientų aptarnavimo centrą.

Problema	Sprendimas
Prietaisas neveikia.	Prietaisas turi apsaugos sistemą. Jis neveiks, jeigu jo dalys sujungtos neteisingai. Išjungę prietaisą patikrinkite, ar visos dalys sujungtos teisingai.
Prietaisas sustoja naudojimo metu.	Sulčiaspaudė perkaito. Išjunkite prietaisą ir ištraukite jo kištuką iš maitinimo lizdo. Pašalinkite tirščius iš integruoto tirščių indo. Palaukite, kol prietaisas atvės. Tada paspauskite apsaugos nuo perkrovos mygtuką variklio įtaiso apačioje.
Prietaisas sulėtėja naudojimo metu.	Integruotas tirščių indas maksimaliai užsipildė. Išjunkite prietaisą ir pašalinkite tirščius iš integruoto tirščių indo.
Prietaisas kelia daug triukšmo, skleidžia nemalonų kvapą, yra karštas, rūksta ir pan.	Įprasta, kad pirmą kartą įjungtas naujas prietaisas skleidžia nemalonų kvapą arba dūmus. Keletą kartų panaudojus prietaisą šių reiškinių nebeliks.
	Prietaisas užblokuotas. Patikrinkite, ar sietelyje nėra įstrigusių vaisių arba daržovių. Jei yra, išjunkite prietaisą, išvalykite užkimštą dalį ir vėl spauskite sultis.
	Prietaisas nemalonų kvapą ar dūmus gali skleisti tada, kai jis naudojamas per dideliu kiekiu perdirbti. Tuo atveju išjunkite prietaisą ir leiskite jam 60 minučių atvėsti. Jei problema lieka, kreipkitės į savo šalies „Philips“ klientų aptarnavimo centrą.
Filtrai užsikimšę.	Išjunkite prietaisą, išvalykite padavimo vamzdį, filtrą ir tęskite darbą, naudodami mažesnę produktų kiekį.
Filtrai liečia padavimo vamzdį ar darbo metu stipriai vibruoja.	Išjunkite prietaisą ir ištraukite kištuką iš maitinimo lizdo. Patikrinkite, ar filtras tinkamai įdėtas į sulčių rinktuvą. Filto apačioje esančios briaunos turi tinkamai užsifikuoti ant varomosios ašies.
	Patikrinkite, ar filtras nėra sugadintas. Įskilimai, įtrūkimai, smulkinimo disko atsipalaidavimas ar kiti nesklaidumai gali sukelti gedimą. Jei rasite įtrūkimų ar gedimų filtre, nebenaudokite prietaiso ir kreipkitės į savo šalies „Philips“ klientų aptarnavimo centrą, kad filtrą pakeistų.

Ievads

Apsveicam ar pirkumu un laipni lūdzam Philips! Lai pilnībā izmantotu Philips piedāvātā atbalsta iespējas, reģistrējiet izstrādājumu vietnē www.philips.com/welcome.

Št sulu spiede ir radīta, lai palielinātu sulas izvadi, līdz minimumam samazinot tīršanas pūles. Tā ir īpaši izstrādāta, lai ļautu jums pārstrādāt daudzveidīgas sastāvdaļas un izmantot plaša klāsta receptes ar pārlicību.

Vispārējs apraksts (Zīm. 1)

- A** Bīdnis
- B** Padevējcaurule
- C** Vāks
- D** Filtrs
- E** Sulas savācējs ar snīpi
- F** Mīkstuma logs
- G** Iebūvēta mīkstuma tvertne
- H** Vadības vārpsta
- I** Aizspiednis
- J** Motora bloks
- K** Vadības slēdzis
- L** Vada glabāšanas nodalījums
- M** Noņemams snīpis ar pilienu apturēšanas funkciju
- N** Snīpja piederums
- O** Sulas krūze
- P** Sulas krūzes vāks ar iebūvētu putu atdalītāju

Svarīgi!

Pirms ierīces lietošanas uzmanīgi izlasiet šo lietošanas pamācību un saglabājiet to, lai vajadzības gadījumā varētu ieskatīties tajā arī turpmāk.

Briesmas

- Neiegremdējiet motora bloku ūdenī vai kādā citā šķīdumā un neskalojiet to tekošā krāna ūdenī.
- Nemazgājiet motora bloku trauku mazgājamajā mašīnā.

Brīdinājums!

- Pirms ierīces pievienošanas elektrotīklam pārbaudiet, vai uz ierīces pamatnes norādītais spriegums atbilst elektrotīkla spriegumam jūsu mājās.
- Nelietojiet ierīci, ja bojāta tās kontaktdakša, elektrības vads vai citas sastāvdaļas.
- Ja elektrības vads ir bojāts, tas jānomaina Philips pilnvarota tehniskās apkopes centra darbiniekiem vai līdzīgi kvalificētām personām, lai izvairītos no briesmām.
- Šo ierīci nedrīkst izmantot personas (tai skaitā bērni) ar fiziskiem, maņu vai garīgiem traucējumiem vai ar nepietiekamu pieredzi un zināšanām, kamēr par viņu drošību atbildīgā persona nav viņus īpaši apmācījusi šo ierīci izmantot.
- Jānodrošina, lai ar ierīci nevarētu rotaļāties mazi bērni.
- Nekad neatstājiet ieslēgtu ierīci bez uzraudzības.
- Ja filtrā esat konstatējis spraugas vai filtrs ir kaut kā bojāts, vairs neizmantojiet ierīci, bet sazinieties ar tuvāko Philips servisa centru.
- Ierīcei darbojoties, nekad nebāziet pirkstus vai priekšmetus padevējcaurulē. Šim mērķim lietojiet tikai bīdni.
- Nepieskarieties mazajiem asmeņiem filtra pamatnē. Tie ir ļoti asi.

Ievērbai

- Ierīce ir paredzēta tikai mājas lietošanai.
- Pārnēsājot ierīci, neturiet to aiz aizspiedņa.
- Nekad neizmantojiet citu ražotāju piederumus vai detaļas, kurus uzņēmums Philips nav īpaši ieteicis. Ja izmantojat šādus piederumus vai detaļas, ierīces garantija vairs nav spēkā.
- Pirms ierīces ieslēgšanas pārlicinieties, ka visas detaļas ir atbilstoši uzstādītas.
- Lietojiet ierīci tikai tad, ja aizspiednis ir slēgtā pozīcijā.
- Nolaidiet aizspiedi atbloķētā pozīcijā tikai pēc tam, kad esat izslēdzis ierīci un filtrs vairs nerotē.
- Spiežot lielus produktu daudzumus, vienā reizē nedarbiniet smagi noslogotu sulu spiedi ilgāk par 40 sekundēm un pēc tam ļaujiet ierīcei atdzist. Neviena no šajā lietotāja rokasgrāmatā ietvertajām receptēm nerada smagu noslogojumu.
- Pēc lietošanas vienmēr atvienojiet ierīci no elektrotīkla.
- Trokšņa līmenis: $L_c = 78 \text{ dB(A)}$.

Drošības funkcija

- Šī sulu spiede ir aprīkota ar drošības funkciju, kas pasargā no pārkaršanas pārslodzes dēļ. Pārkaršanas gadījumā sulu spiede automātiski aktivizē pārslodzes aizsardzības funkciju un pati izslēdzas. Ja tā notiek, iestatiet vadības slēdzi uz 0, atvienojiet ierīci no elektrotīkla un ļaujiet tai 15 minūtes atdzist. Noņemiet sulas krūzi un atvienojiet vāku, sulas savācēju un iebūvēto mīkstuma tvertni, un pēc tam nospiediet pārslodzes aizsardzības pogu uz motora bloka pamatnes (Zīm. 2).

Elektromagnētiskie lauki (EML)

Šī Philips ierīce atbilst visiem standartiem saistībā ar elektromagnētiskiem laukiem (EML). Ja rīkojaties atbilstoši un saskaņā ar šajā rokasgrāmatā sniegtajām instrukcijām, ierīce ir droši izmantojama saskaņā ar mūsdienās pieejamajiem zinātniskiem datiem.

Sagatavošana lietošanai

- 1** Pārlicinieties, ka visas noņemamās detaļas ir tīras (skatīt nodaļu „Tīrīšana”) un pareizi uzstādītas.
 - 2** Atritiniet elektrības vadu no motora bloka pamatnes (Zīm. 3).
 - 3** Novietojiet iebūvēto mīkstuma tvertni uz motora bloka (Zīm. 4).
 - 4** Novietojiet sulas savācēju uz iebūvētās mīkstuma tvertnes (Zīm. 5).
 - 5** Novietojiet filtru uz vadības vārpstas vai motora bloka. Pārlicinieties, ka filtrs ir nostiprināts uz vadības vārpstas (atskan klikšķis) (Zīm. 6).
 - 6** Novietojiet vāku uz sulu spiedes (Zīm. 7).
 - 7** Paceliet aizspiedi slēgtā pozīcijā (atskan klikšķis) (Zīm. 8).
 - 8** Lai izvairītos no šļakatām, uzlieciet vāku uz sulas krūzes (Zīm. 9).
- Piezīme. Iebūvētais putu atdalītājs nodrošina dzidras sulas ieguvī.*
- 9** Novietojiet sulas krūzi zem snīpja (Zīm. 10).
- Piezīme. Ja vēlaties izspiest sulu tieši glāzē, izmantojiet snīpja piederumu (Zīm. 11).*
- 10** Pirms sākat spiest sulu pagrieziet snīpi plūsmas pozīcijā (Zīm. 12).

Ierīces lietošana

Ierīce darbojas tikai tad, ja visas detaļas ir pareizi uzstādītas un aizspiednis ir slēgtā pozīcijā.

- 1** Nomazgājiet augļus un/vai dārzeņus un, ja nepieciešams, sagrieziet tos gabaliņos, kurus var ievietot padevējcaurulē.
- 2** Pārlicinieties, vai sulas krūze ir novietota tieši zem snīpa (Zīm. 10).
- 3** Pārlicinieties, vai snīpis ir plūsmas pozīcijā (Zīm. 12).
- 4** Lai ieslēgtu ierīci, pagrieziet vadības slēdzi uz iestatījumu 1 (mazs ātrums) vai 2 (vidējs ātrums) (Zīm. 13).

Piezīme. Spiežot sulu no cietiem augļiem/dārzeņiem (piemēram, āboliem, bietēm un burkāniem), iesakām izmantot 2. ātrumu (normāls ātrums). Spiežot sulu no mīkstiemi augļiem (piemēram, ogām, kivi, vīnogām, tomātiem, gurķiem un melonēm), iesakām izmantot 1. ātrumu (mazs ātrums).

- 5** Ielieciet gabaliņus padevējcaurulē un ar bīdni viegli nospiediet tos leju uz rotējošā filtra (Zīm. 14).

Nespiediet bīdni pārāk spēcīgi, jo tas var ietekmēt gala rezultāta kvalitāti un pat apturēt filtru.

Nekad neievietojiet pirkstus vai priekšmetus padevējcaurulē.

- 6** Novietojiet bīdņa rievu vienā līnijā ar nelielu izvirzījumu padevējcaurules iekšpusē un virziet bīdni padevējcaurulē (Zīm. 14).
- 7** Kad esat pārstrādājis visas sastāvdaļas vai iebūvētā mīkstumā tvertne ir pilna, izslēdziet ierīci un atvienojiet to no elektrotīkla. Uzgaidiet, līdz filtrs beidz rotēt.
- 8** Iestatiet snīpi pilienu apturēšanas pozīcijā, lai novērstu sulas pilēšanu (Zīm. 15).

Piezīme. Pilienu apturēšanas funkcija darbojas tikai tad, ja ierīce ir izslēgta un snīpis ir iestatīts pilienu apturēšanas pozīcijā.

- 9** Lai iztukšotu iebūvēto mīkstumā tvertni, noņemiet vāku, filtru un sulas savācēju.
- 10** Lai nodrošinātu maksimāli garšīgu un svaigu sulu, pasniedziet to uzreiz pēc pagatavošanas.

Piezīme. Ja vēlaties glabāt sulu ledusskapī, pārlicinieties, ka vāks ir novietots uz sulas krūzes.

Padomi

Pagatavošana

- Lai iegūtu maksimālo sulas daudzumu, vienmēr spiediet bīdni uz leju ļoti lēni.
- Izmantojiet svaigus augļus un dārzeņus, jo tajos ir vairāk sulas. Ananāsi, bietes, seleriju kāti, āboli, gurķi, burkāni, spināti, melones, tomāti, apelsīni un vīnogas ir īpaši piemēroti pārstrādei sulu spiedē.
- Sulu spiede nav piemērota ļoti cietu un/vai šķiedrainu vai ar cieti bagātu augļu vai dārzeņu, piemēram, cukurniedru, pārstrādei.
- Sulu spiedē var pārstrādāt arī, piemēram, salātu lapas un lapu kātus.
- Izņemiet no ķiršiem, plūmēm, persikiem u.c. augļiem kauliņus. Sēklas un serdes no tādiem augļiem kā melones, āboli un vīnogas nav jāizņem.
- Plānu mizu vai kauliņus var atstāt. Jāmizo tikai plānas neēdamās mizas, piemēram, apelsīnu, ananāsu, kivi, meloņu un svaigu biešu.
- Spiežot ābolu sulu, atcerieties, ka ābolu sulas biežums ir atkarīgs no izmantojamo ābolu šķirnes. Jo sulīgāki ir āboli, jo šķidrāka būs sula. Izvēlieties tādu ābolu šķirni, no kuras var iegūt vēlamā biežuma sulu.
- Ja vēlaties pārstrādāt citrusaugļus sulas spiedē, nomizojiet tos un izņemiet arī balto serdi. Baltā serde sulai piešķir rūgtu garšu.

- Augli, kas satur cieti, piemēram, banāni, papaijas, avokado, vīģes un mango, nav piemēroti pārstrādei sulu spiedē. Lai pārstrādātu šos augļus, izmantojiet virtuves kombainu, blenderi vai rokas blenderi.

Pasniedzšana

- Izdzeriet sulu uzreiz pēc tās pagatavošanas. Ja sula kādu laiku ir pakļauta gaisa iedarbībai, tā zaudē savu garšu un uzturvērtību.
- Ja vēlaties dzidru sulu bez putu kārtiņas, uzlieciet krūzei vāku ar iestrādāto putu atdalītāju. Ja vēlaties duļķainu sulu ar putu kārtiņu, noņemiet no krūzes vāku ar iebūvēto putu atdalītāju.
- Ābolu sula ļoti ātri kļūst brūna. Lai palēninātu šo procesu, pievienojiet nedaudz citronu sulas.
- Pasniedzot aukstus dzērienus, pievienojiet dažus ledus gabaliņus.

Informācija par augļiem un dārzeņiem

Augļi/ dārzeņi	Vitamīni/minerālvielas	Kilodžouli/kaloriju skaits	Sulas spiešanas ātrums	Maksimāls daudzums
Āboli	C vitamīns	200 g = 150 kJ (72 kalorijas)	augsts	3,5 kg jeb 2,5 l sulas
Aprikozes	Daudz diētisku šķiedru, satur kāliju	30 g = 85 kJ (20 kalorijas)	zems	2,5 kg jeb 1,5 l sulas
Bietes	Labs folātu, diētisku šķiedru, C vitamīna un kālija avots	160 g = 190 kJ (45 kalorijas)	augsts	1,5–2 kg jeb 0,6–1 l sulas
Mellenes	C vitamīns	125 g = 295 kJ (70 kalorijas)	zems	4 kg jeb 2 l sulas
Rožu kāposti	C, B, B6, E vitamīns, folāti un diētiskas šķiedras	100 g = 110 kJ (26 kalorijas)	zems	3,5 kg jeb 2 l sulas
Kāposti	C vitamīns, folāti, kālijs, B6 vitamīns un diētiskas šķiedras	100 g = 110 kJ (26 kalorijas)	augsts	2,5 kg jeb 1,2 l sulas
Burkāni	A vitamīns, C, B6 un diētiskas šķiedras	120 g = 125 kJ (30 kalorijas)	augsts	1,5–2 kg jeb 0,6–1 l sulas
Selerijas	C vitamīns un kālijs	80 g = 55 kJ (7 kalorijas)	augsts	1,5 kg jeb 0,7 l sulas
Gurķis	C vitamīns	280 g = 120 kJ (29 kalorijas)	zems	4,5 kg jeb 3 l sulas
Fenhelis	C vitamīns un diētiskas šķiedras	300 g = 145 kJ (35 kalorijas)	zems	3,5 kg jeb 2,5 l sulas
Vīnogas	C vitamīns, B6 un kālijs	125 g = 355 kJ (85 kalorijas)	zems	4 kg jeb 2,5 l sulas
Kivi	C vitamīns un kālijs	100 g = 100 kJ (40 kalorijas)	zems	4 kg jeb 2,5 l sulas
Melones	C vitamīns, folāti, diētiskas šķiedras un A vitamīns	200 g = 210 kJ (50 kalorijas)	zems	5 kg jeb 3 l sulas kā minimums

Augli/dārzeni	Vitamīni/minerālvielas	Kilodžoulu/kaloriju skaits	Sulas spiešanas ātrums	Maksimāls daudzums
Nektarīni	C, B3 vitamīns, kālijs un diētiskas šķiedras	180 g = 355 kJ (85 kalorijas)	augsts	3,5 kg jeb 2 l sulas
Persiki	C, B3 vitamīns, kālijs un diētiskas šķiedras	150 g = 205 kJ (49 kalorijas)	augsts	3,5 kg jeb 2 l sulas
Bumbieri	Diētiskas šķiedras	150 g = 250 kJ (60 kalorijas)	augsts	3,5 kg jeb 2,5 l sulas
Ananasi	C vitamīns	150 g = 245 kJ (59 kalorijas)	augsts	3 kg jeb 2 l sulas
Avenes	C vitamīns, dzelzs, kālijs un magnijs	125 g = 130 kJ (31 kalorija)	zems	4 kg jeb 2,5 l sulas
Tomāti	C vitamīns, diētiskas šķiedras, E vitamīns, folāti un A vitamīns	100 g = 90 kJ (22 kalorijas)	zems	4 kg jeb 2,5 l sulas

Atkarībā no izmantotajām sastāvdaļām varat sagatavot līdz 2,5 litriem sulas, neitukšojot iebūvēto mīkstuma tvertni. Maksimālais daudzums augļu un dārzeņu, no kuriem var izspiest sulu vienā reizē, ir norādīts tabulā augstāk. Spiežot sulu no cietām sastāvdaļām, piemēram, burkāniem vai bietēm, maksimālais sulas daudzums, ko var izspiest, ir līdz 700 ml (pārbaudiet līmeņa norādi uz sulas krūzes).

Piezīme. Kad ir sasniegts iebūvētās mīkstuma tvertnes maksimālais tilpums, mīkstums nonāk sulas savācējā, vākā un sulā.

Ja pārpildīsiet iebūvēto mīkstuma tvertni, ierīce tiks bloķēta. Ja tā notiek, izslēdziet ierīci un izņemiet mīkstumu no iebūvētās mīkstuma tvertnes.

Piezīme. Mīkstuma logā varat redzēt, kad iebūvētā mīkstuma tvertne ir pilna un to nepieciešams iztukšot. Tā kā mīkstuma logs var tikt bloķēts pirms ir sasniegts tvertnes maksimālais tilpums, pārbaudiet arī līmeņa norādi uz sulas krūzes. Mīkstuma logs visvairāk tiek nobloķēts, spiežot sulu no cietām sastāvdaļām, piemēram, burkāniem un bietēm.

Receptes

Apelsīnu un burkānu sula

Sastāvdaļas:

- 1 kg burkānu
- 4 apelsīni
- 1 ēd.k. olīveļļas
- 1 liels svaigu piparmētru zariņš (var izmantot kā rotājumu)

1 Nomizojiet apelsīnus.

2 Pārstrādājiet burkānus un apelsīnus sulu spiedē.

Piezīme. Izmantojot šo ierīci, 5 kg burkānu var pārstrādāt aptuveni 1 minūtes laikā (neskaitot mīkstuma izņemšanai nepieciešamo laiku). Kad esat pārstrādājis 2,5 kg burkānu, izslēdziet ierīci, atvienojiet to no elektrotīkla un izņemiet mīkstumu no iebūvētās mīkstuma tvertnes, vāka un filtra. Kad esat beidzis burkānu pārstrādi, izslēdziet ierīci un ļaujiet tai atdzist līdz istabas temperatūrai.

3 Pievienojiet sulai ēdamkaroti olīveļļas un dažus ledus gabaliņus.

4 Labi samaisiet.

5 Lejiet sulu glāzē.

Padoms. Glāzei pievienojiet svaigu piparmētru zariņu kā rotājumu.

Enerģijas kokteilis

Sastāvdaļas:

- 2 burkāni
- ½ gurķa
- 12 spinātu lapas
- 1 nomizots laims
- 1 selerijas kāts
- 1 ābols
- 1 tomāts
- 2 ēdamkarotes medus

1 Visas sastāvdaļas, izņemot medu, pārstrādājiet sulas spiedē.

2 Kad esat beidzis sastāvdaļu pārstrādi, sulai pievienojiet medu un labi samaisiet.

Tīrīšana un uzglabāšana

Ierīces tīrīšanai nekad nelietojiet nekādus beržamos vīškus, abrazīvus tīrīšanas līdzekļus vai agresīvus šķidrumus, piemēram, spirtu, benzīnu vai acetonu.

Ierīce ir vieglāk tīrāma, ja to dara uzreiz pēc izmantošanas.

1 Izslēdziet ierīci, izvelciet kontaktdakšu no sienas kontaktlīdzes un nogaidiet, kamēr filtrs apstāsies.

2 Nolaidiet aizspiedi atbloķētā pozīcijā (Zīm. 16).

3 Lai uzturētu virtuvi tīru, visas noņemamās detaļas (iebūvēto mīkstuma tvertni, sulas savācēju, filtru un vāku) var pārnest uz izlietni vienlaikus (Zīm. 17).

4 Noņemiet visas noņemamās detaļas.

5 Lai noņemtu noņemamo snīpi, pagrieziet to plūsmas pozīcijā un novelciet to no sulas savācēja snīpja (Zīm. 18).

6 Iztukšojiet iebūvēto mīkstuma tvertni.

7 Notīriet visas noņemamās detaļas ar sūkli vai mitru drānu siltā ūdenī, kam pievienots nedaudz trauku mazgājamā līdzekļa, un noskalojiet tās tekošā krāna ūdenī.

Piezīme. Visas noņemamās detaļas var mazgāt trauku mazgājamajā mašīnā. Ielieciet noņemamās plastmasas detaļas trauku mazgājamās mašīnas augšējā paplātē. Pārliecinieties, ka tās neatrodas sildelementa tuvumā.

8 Tīriet motora bloku ar mitru drāniņu.

Nekādā gadījumā neiemērciet motora bloku ūdenī un neskalojiet to tekošā krāna ūdenī.

Uzglabāšana

1 Uzglabājiet elektrības vadu tam paredzētajā vietā, aptinot to ap motora bloka pamatni.

Ievēriņai! Pārnēsājot ierīci, neturiet to aiz aizspiedņa.

Vide

- Pēc ierīces darbmūža beigām neizmetiet to kopā ar sadzīves atkritumiem, bet nododiet oficiālā savākšanas punktā pārstrādei. Tādā veidā palīdzēsiet saudzēt vidi (Zīm. 19).

Garantija un apkope

Ja nepieciešama apkope, informācija vai palīdzība, lūdzu, apmeklējiet Philips tīmekļa vietni www.philips.com vai sazinieties ar Philips klientu apkalpošanas centru savā valstī (tā tālruna numurs atrodams pasaules garantijas brošūrā). Ja jūsu valstī nav klientu apkalpošanas centra, vērsieties pie vietējā Philips preču izplatītāja.

Rezerves daļas

Kā pasūtīt detaļas

Ja nepieciešams nomainīt kādu detaļu vai vēlaties iegādāties papildu detaļu, dodieties pie Philips izplatītāja vai apmeklējiet tīmekļa vietni www.philips.com/support. Ja ir problēmas ar detaļu iegādi, lūdzu, sazinieties ar Philips klientu apkalpošanas centra darbiniekiem savā valstī.

Kļūmju novēršana

Šajā nodaļā ir apkopotas vizizplatītākās problēmas, ar kurām varat sastapties, izmantojot ierīci. Ja nevarat tās atrisināt, izmantojot zemāk redzamo informāciju, sazinieties ar klientu apkalpošanas centru savā valstī.

Problēma

Risinājums

Ierīce nedarbojas.

Ierīce ir aprīkota ar drošības sistēmu. Ja detaļas nav pareizi uzstādītas, ierīce nedarbosies. Izslēdziet ierīci un pārbaudiet, vai detaļas ir pareizi uzstādītas.

Ierīce pārstāj darboties lietošanas laikā.

Sulu spiede ir pārkarsusi. Izslēdziet ierīci un atvienojiet to no elektrotīkla. Izņemiet mīkstumu no iebūvētās mīkstuma tvertnes. Uzgaidiet, līdz ierīce ir atdzisusi. Pēc tam nospiediet pārslodzes aizsardzības pogu uz motora bloka pamatnes.

Ierīces lietošanas laikā sāk darboties lēnāk.

Sasniegts iestrādātās mīkstuma tvertnes maksimālais tilpums. Izslēdziet ierīci un izņemiet mīkstumu no iebūvētās mīkstuma tvertnes.

Ierīce rada skaļu troksni, izdala nepatīkamu smaku, tā ir pārāk karsta, tai pieskaroties, izdala dūmus utt.

Jauna ierīce var izdalīt nepatīkamu smaku vai nedaudz dūmu, lietojot to pirmo reizi. Šī parādība izzudīs, kad būsiet ierīci lietojis vairākas reizes.

Ierīce ir bloķēta. Pārbaudiet, vai filtrā nav iesprūduši augļi vai dārzeņi. Ja tā ir, izslēdziet ierīci, izņemiet iesprūdušo daļu un sāciet sulas spiešanu no jauna.

Ierīce var izdalīt nepatīkamu smaku vai nedaudz dūmu, ja tā ir lietota pārāk liela produktu daudzuma pārstrādei. Šādā gadījumā izslēdziet ierīci un ļaujiet tai 60 minūtes atdzist. Ja problēma joprojām pastāv, sazinieties ar Philips klientu apkalpošanas centra darbiniekiem savā valstī.

Problēma	Risinājums
Filtrs ir bloķēts.	Izslēdziet ierīci, iztīriet padevējcauruli un filtru, un apstrādājiet mazāku daudzumu.
Filtrs pieskaras padevējcaurulei vai apstrādes laikā spēcīgi vibrē.	Izslēdziet ierīci un atvienojiet to no elektrotīkla. Pārbaudiet, vai filtrs ir pareizi ievietots sulas savācējā. Izciļņiem filtra apakšā ir jābūt atbilstoši nostiprinātiem uz vadības vārpstas. Pārbaudiet, vai filtrs nav bojāts. Ieplaisājumi, plaisas, valīgs rīves disks vai jebkāda cita novirze var izraisīt nepareizu darbību. Ja filtram atklājat kādu plaisu vai bojājumu, pārtrauciet ierīces lietošanu un sazinieties ar Philips klientu atbalsta centra darbiniekiem savā valstī, lai nomainītu filtru.

Wprowadzenie

Gratulujemy zakupu i witamy wśród użytkowników produktów Philips! Aby w pełni skorzystać z oferowanej przez firmę Philips pomocy, zarejestruj swój produkt na stronie www.philips.com/welcome.

Ta sokowirówka została stworzona z myślą o zwiększeniu do maksimum ilości otrzymywanego soku przy jednoczesnym zmniejszeniu wysiłku koniecznego do wyczyszczenia urządzenia. Sokowirówka umożliwia przetwarzanie szerokiej gamy składników i przygotowywanie wielu przepisów.

Opis ogólny (rys. 1)

- A** Popychacz
- B** Otwór na produkty
- C** Pokrywka
- D** Filtr
- E** Pojemnik z dziobkiem na sok
- F** Okienko pojemnika na miąższ
- G** Wbudowany pojemnik na miąższ
- H** Wałek napędowy
- I** Ramię blokujące
- J** Część silnikowa
- K** Pokrętko regulacyjne
- L** Schowek na przewód sieciowy
- M** Odłączany dziobek z funkcją blokady kapania
- N** Dziobek
- O** Dzbanek na sok
- P** Pokrywka dzbanka na sok z wbudowanym separatorem piany

Ważne

Przed rozpoczęciem korzystania z urządzenia zapoznaj się dokładnie z jego instrukcją obsługi. Instrukcję warto też zachować na przyszłość.

Niebezpieczeństwo

- Nie zanurzaj części silnikowej urządzenia w wodzie ani innym płynie. Nie optukuj jej pod bieżącą wodą.
- Nigdy nie myj części silnikowej w zmywarce.

Ostrzeżenie

- Przed podłączeniem urządzenia upewnij się, że napięcie podane na podstawie urządzenia jest zgodne z napięciem w sieci elektrycznej.
- Nie korzystaj z urządzenia, jeśli jego wtyczka, przewód sieciowy lub inne elementy składowe są uszkodzone.
- Ze względów bezpieczeństwa wymianę uszkodzonego przewodu sieciowego należy zlecić autoryzowanemu centrum serwisowemu firmy Philips lub odpowiednio wykwalifikowanej osobie.
- Urządzenie nie jest przeznaczone do użytku przez osoby (w tym dzieci) o ograniczonych zdolnościach fizycznych, sensorycznych lub umysłowych, a także nieposiadające wiedzy lub doświadczenia w użytkowaniu tego typu urządzeń, chyba że będą one nadzorowane lub zostaną poinstruowane na temat korzystania z tego urządzenia przez opiekuna.
- Nie pozwalaj dzieciom bawić się urządzeniem.
- Nigdy nie zostawiaj włączonego urządzenia bez nadzoru.
- Jeśli zauważysz, że filtr jest popękany lub w inny sposób uszkodzony, nie korzystaj z urządzenia i skontaktuj się z najbliższym centrum serwisowym firmy Philips.

- Nie wkładaj palców ani żadnych przedmiotów do otworu na produkty podczas pracy urządzenia. Do otworu można wkładać jedynie popychacz.
- Nie dotykaj małych ostrzy tnących znajdujących się w podstawie filtra. Są bardzo ostre.

Uwaga

- Urządzenie to jest przeznaczone wyłącznie do użytku domowego.
- Podczas przenoszenia urządzenia nie trzymaj go za ramię blokujące.
- Nigdy nie używaj akcesoriów ani części zamiennych innych producentów ani takich, które nie są zalecane przez firmę Philips. W przypadku użycia takich akcesoriów lub części gwarancja traci ważność.
- Przed włączeniem urządzenia sprawdź, czy wszystkie części są prawidłowo złożone.
- Z urządzenia korzystaj tylko wtedy, gdy ramię blokujące jest zablokowane.
- Ramię blokujące można opuścić do pozycji odblokowania dopiero wtedy, gdy urządzenie zostanie wyłączone, a filtr przestanie się obracać.
- Podczas wyciskania soku z dużej ilości owoców lub warzyw nie włączaj sokowirówki na dłużej niż 40 sekund, a po tym czasie odczekaj, aż urządzenie ostygnie. Żaden z przepisów zamieszczonych w tej instrukcji obsługi nie zawiera dużych ilości owoców.
- Zawsze po zakończeniu korzystania z urządzenia wyjmij wtyczkę z gniazdka elektrycznego.
- Poziom hałasu: Lc = 78 dB (A)

Zabezpieczenie

- Sokowirówka jest wyposażona w funkcję zabezpieczającą, chroniącą urządzenie przed przegrzaniem w wyniku nadmiernych obciążeń. W przypadku przegrzania automatycznie włącza się przycisk ochrony przed przeciążeniem i urządzenie wyłącza się. Należy wtedy ustawić pokrętko regulacji w pozycji 0, wyjąć wtyczkę z gniazdka elektrycznego i poczekać, aż urządzenie wystygnie (15 minut). Zdejmij dzbanek, pokrywkę, pojemnik na sok i wbudowany pojemnik na miąższ, a następnie naciśnij przycisk ochrony przed przeciążeniem, znajdujący się u dołu części silnikowej (rys. 2).

Pola elektromagnetyczne (EMF)

To urządzenie firmy Philips spełnia wszystkie normy dotyczące pól elektromagnetycznych. Jeśli użytkownik odpowiednio się z nim obchodzi i używa go zgodnie z zaleceniami zawartymi w instrukcji obsługi, urządzenie jest bezpieczne w użytkowaniu, co potwierdzają wyniki aktualnych badań naukowych.

Przygotowanie do użycia

- 1** Upewnij się, że wszystkie zdejmowane części są czyste (patrz rozdział „Czyszczenie”) i prawidłowo zamontowane.
 - 2** Rozwiń przewód sieciowy z podstawy części silnikowej (rys. 3).
 - 3** Umieść na części silnikowej wbudowany pojemnik na miąższ (rys. 4).
 - 4** Umieść pojemnik na sok na wbudowanym pojemniku na miąższ (rys. 5).
 - 5** Załóż filtr na wałek napędowy części silnikowej. Upewnij się, że filtr jest prawidłowo zamocowany na wałku napędowym (usłyszysz kliknięcie) (rys. 6).
 - 6** Załóż pokrywkę na sokowirówkę (rys. 7).
 - 7** Przesuń w górę ramię blokujące do położenia blokowania (usłyszysz kliknięcie) (rys. 8).
 - 8** Umieść pokrywkę na dzbanku na sok, co pozwoli uniknąć chlapania (rys. 9).
- Uwaga: Wbudowany separator piany pozwala mieć pewność, że otrzymany sok będzie klarowny.*
- 9** Postaw dzbanek na sok pod dziobkiem (rys. 10).

Uwaga: Aby wycisnąć sok bezpośrednio do szklanki, należy użyć akcesorium z dziobkiem (rys. 11).

10 Przed rozpoczęciem wyciskania soku przestaw dziobek do pozycji przepływu (rys. 12).

Zasady używania

Urządzenie będzie działało jedynie wtedy, gdy wszystkie części będą prawidłowo założone, a ramię blokujące znajdzie się w pozycji blokowania.

- 1** Umyj owoce i/lub warzywa i w razie potrzeby pokrój je na kawałki, które zmieszczą się do otworu na produkty.
- 2** Upewnij się, że pod dziobkiem stoi dzbanek na sok (rys. 10).
- 3** Dziobek musi znajdować się w pozycji przepływu (rys. 12).
- 4** Aby włączyć urządzenie, przekręć pokrętkę regulacyjną do pozycji 1 (mała szybkość) lub 2 (normalna szybkość) (rys. 13).

Uwaga: W przypadku twardych warzyw i owoców (np. jabłek, buraków i marchewek) zalecamy korzystanie z prędkości 2 (normalna). W przypadku miękkich produktów (np. jagody, kiwi, winogrona, pomidory, ogórki i melony) zalecamy korzystanie z prędkości 1 (niska).

5 Włóż kawałki owoców lub warzyw do otworu na produkty i popychaczem delikatnie przesuwaj je w kierunku obracającego się filtra (rys. 14).

Nie naciskaj zbyt mocno na popychacz, ponieważ może to negatywnie wpłynąć na jakość soku, a nawet spowodować zatrzymanie filtra.

Nigdy nie wkładaj palców ani żadnych przedmiotów do otworu na produkty.

- 6** Wsuń popychacz do otworu na produkty, ustawiając rowek w popychaczu w jednej linii z małą wypustką wewnątrz otworu (rys. 14).
- 7** Po wyciśnięciu soku ze wszystkich składników lub gdy wbudowany pojemnik na miąższ zapełni się, wyłącz urządzenie i wyjmij jego wtyczkę z gniazdka elektrycznego. Poczekaj, aż filtr przestanie się kręcić.
- 8** Ustaw dziobek w pozycji blokady kapania, aby zapobiec kapaniu soku (rys. 15).

Uwaga: Funkcja blokady kapania działa jedynie wtedy, gdy urządzenie jest wyłączone, a dziobek ustawiony w pozycji blokady kapania.

- 9** Aby opróżnić wbudowany pojemnik na miąższ, zdejmij pokrywkę, filtr i pojemnik na sok.
- 10** Aby móc cieszyć się wspaniałym smakiem i świeżością, najlepiej podawać sok natychmiast po wyciśnięciu.

Uwaga: Przed włożeniem dzbanka z sokiem do lodówki upewnij się, że na dzbanku znajduje się pokrywka.

Wskazówki

Przygotowanie

- Aby wycisnąć maksymalną ilość soku, zawsze naciskaj popychacz powoli.
- Używaj świeżych owoców i warzyw, gdyż zawierają one więcej soku. Szczególnie odpowiednie do wyciskania w sokowirówce są ananasy, buraki, seler naciowy, jabłka, ogórki, marchew, szpinak, melony, pomidory, pomarańcze i winogrona.
- Sokowirówka nie nadaje się do wyciskania soku z owoców i warzyw, które są bardzo twarde i/lub włókniste lub też zawierają skrobię, np. z trzciny cukrowej.
- W sokowirówce można wyciskać także liście i głąby, np. sałaty.

- Należy usuwać pestki z wiśni, śliwek, brzoskwiń itp. Nie ma konieczności usuwania gniazd nasiennych oraz nasion z owoców takich jak melony, jabłka i winogrona.
- Nie musisz obierać owoców i warzyw o cienkich skórkach. Usuwać tylko grube niejedalne skórki, np. z pomarańczy, ananasów, kiwi, melonów i surowych buraków.
- Podczas przygotowywania soku z jabłek pamiętaj, że gęstość soku zależy od odmiany jabłek. Im bardziej soczyste jabłko, tym mniej gęsty sok. Wybieraj jabłka, z których można wycisnąć taki rodzaj soku, jaki lubisz.
- Przed przetworzeniem w sokowirówce owoców cytrusowych należy usunąć z nich zarówno skórkę, jak i biały miąższ, który powoduje, że sok nabiera gorzkiego smaku.
- Nie można wyciskać soku z owoców zawierających skrobię, takich jak banany, papaje, awokado, figi i mango. Użyj robota kuchennego lub blendera, aby zmiksować te owoce.

Podawanie

- Pij sok natychmiast po wyciśnięciu. Jeśli sok będzie przez jakiś czas wystawiony na działanie powietrza, straci swój smak i wartości odżywcze.
- Aby uzyskać przejrzysty sok bez pianki, załóż na dzbanek pokrywkę z wbudowanym separatorem piany. Aby uzyskać mętny sok z pianką, zdejmij z dzbanka pokrywkę z wbudowanym separatorem.
- Sok jabłkowy szybko zmienia kolor na brązowy. Możesz spowolnić ten proces, dodając do niego kilka kropel soku z cytryny.
- Do zimnych napojów dodawaj po kilka kostek lodu.

Informacje o owocach i warzywach

Owoc/ warzywo	Witaminy/minerały	Liczba kilodżuli/ kalorii	Szybkość sokowirówki	Maksymalna ilość
Jabłka	Witamina C	200 g=150 kJ (72 kalorie)	duża	3,5 kg lub 2,5 l soku
Morele	Potas i duże ilości błonnika	30 g=85 kJ (20 kalorii)	mała	2,5 kg lub 1,5 l soku
Buraki	Bogate źródło kwasu foliowego, błonnika, witaminy C i potasu	160 g=190 kJ (45 kalorii)	duża	1,5-2 kg lub 0,6 l-1 l soku
Jagody	Witamina C	125 g=295 kJ (70 kalorii)	mała	4 kg lub 2 l soku
Brukselki	Witamina C, B, B6, E, kwas foliowy i błonnik	100 g=110 kJ (26 kalorii)	mała	3,5 kg lub 2 l soku
Kapusta	Witamina C, kwas foliowy, potas, witamina B6 i błonnik	100 g=110 kJ (26 kalorii)	duża	2,5 kg lub 1,2 l soku
Marchew	Witamina A, C, B6 i błonnik	120 g=125 kJ (30 kalorii)	duża	1,5-2 kg lub 0,6 l-1 l soku
Seler	Witamina C i potas	80 g=55 kJ (7 kalorii)	duża	1,5 kg lub 0,7 l soku
Ogórki	Witamina C	280 g=120 kJ (29 kalorii)	mała	4,5 kg lub 3 l soku

Owoc/ warzywo	Witaminy/minerały	Liczba kilodżuli/ kalorii	Szybkość sokowirówki	Maksymalna ilość
Koper włoski	Witamina C i błonnik	300 g=145 kJ (35 kalorii)	mała	3,5 kg lub 2,5 l soku
Winogrona	Witamina C, B6 i potas	125 g=355 kJ (85 kalorii)	mała	4 kg lub 2,5 l soku
Kiwi	Witamina C i potas	100 g=100 kJ (40 kalorii)	mała	4 kg lub 2,5 l soku
Melony	Witamina C, kwas foliowy, błonnik i witamina A	200 g=210 kJ (50 kalorii)	mała	5 kg lub 3 l soku (minimalnie)
Nektarynki	Witamina C, B3, potas i błonnik	180 g=355 kJ (85 kalorii)	duża	3,5 kg lub 2 l soku
Brzoskwinie	Witamina C, B3, potas i błonnik	150 g=205 kJ (49 kalorii)	duża	3,5 kg lub 2 l soku
Gruszki	Błonnik	150 g=250 kJ (60 kalorii)	duża	3,5 kg lub 2,5 l soku
Ananasy	Witamina C	150 g=245 kJ (59 kalorii)	duża	3 kg lub 2 l soku
Maliny	Witamina C, żelazo, potas i magnez	125 g=130 kJ (31 kalorii)	mała	4 kg lub 2,5 l soku
Pomidory	Witamina C, błonnik, witamina E, kwas foliowy i witamina A	100 g=90 kJ (22 kalorie)	mała	4 kg lub 2,5 l soku

W zależności od wykorzystywanych składników, bez opróżniania wbudowanego pojemnika na miąższ można przygotować maksymalnie 2,5 litra soku. Maksymalna ilość owoców i warzyw, z których można jednorazowo wycisnąć sok, znajduje się w powyższej tabeli. W przypadku wyciskania soku z twardych składników, takich jak marchew lub buraki, maksymalna ilość soku, który można wycisnąć, to 700 ml (oznaczenie poziomu zawartości znajduje się na dzbanku na sok).

Uwaga: Po osiągnięciu maksymalnej pojemności wbudowanego pojemnika miąższ dostaje się do pojemnika na sok, pokrywki oraz do soku.

Przepełnienie wbudowanego pojemnika na miąższ może spowodować zablokowanie urządzenia. W takim przypadku należy wyłączyć urządzenie oraz usunąć miąższ z wbudowanego pojemnika na miąższ.

Uwaga: Specjalne okienko umożliwia wzrokową kontrolę zapelnienia pojemnika na miąższ, tak by można go było w odpowiednim czasie opróżnić. Ponieważ okienko może zostać zastonięte przed osiągnięciem pełnego zapelnienia, należy również sprawdzać poziom na wskaźniku dzbanka. Zastonięcie okienka występuje częściej w przypadku wyciskania soku z twardych składników, np. marchwi, buraków.

Przepisy

Sok marchwiowo-pomarańczowy

Składniki:

- 1 kg marchwi
- 4 pomarańcze
- 1 łyżka oliwy z oliwek
- 1 duża gałązka świeżej mięty (opcjonalne przybranie)

1 Obierz pomarańcze.

2 W sokowirówce wyciśnij sok z marchwi i pomarańczy.

Uwaga: To urządzenie wyciska 5 kg marchwi w ciągu ok. 1 minuty (nie uwzględniając czasu potrzebnego na usunięcie miąższu). Po wyciśnięciu soku z 2,5 kg marchwi wyłącz urządzenie i wyjmij wtyczkę z gniazdka elektrycznego, a następnie usuń miąższ z wbudowanego pojemnika na miąższ, pokrywki i filtra. Po zakończeniu wyciskania soku z marchwi wyłącz urządzenie i poczekaj, aż urządzenie ostygnie do temperatury pokojowej.

3 Dodaj do soku łyżkę oliwy z oliwek i kilka kostek lodu.

4 Dokładnie wymieszaj.

5 Nalej sok do szklanki.

Wskazówka: Nalany do szklanki sok można dodatkowo przybrać gałązką świeżej mięty.

Koktajl energetyczny

Składniki:

- 2 marchewki
- ½ ogórka
- 12 liści szpinaku
- 1 obrana limonka
- 1 łydoga selera naciowego
- 1 jabłko
- 1 pomidor
- 2 łyżki miodu

1 Przepuść wszystkie składniki z wyjątkiem miodu przez sokowirówkę.

2 Po zakończeniu przetwarzania dodaj do otrzymanego soku miód i dokładnie wymieszaj.

Czyszczenie i przechowywanie urządzenia

Do czyszczenia urządzenia nigdy nie używaj czyszcików, środków ściernych ani żrących płynów, takich jak alkohol, benzyna lub aceton.

Najłatwiej jest wyczyścić urządzenie bezpośrednio po użyciu.

1 Wyłącz urządzenie. Wyjmij wtyczkę z gniazdka elektrycznego i poczekaj, aż filtr przestanie się obracać.

2 Przesuń w dół ramię blokujące, tak aby znalazło się w położeniu odblokowania (rys. 16).

3 Aby zachować czystość w kuchni, wszystkie zdejmowane części (wbudowany pojemnik na miąższ, pojemnik na sok, filtr i pokrywkę) można przenieść do zlewu za jednym razem (rys. 17).

4 Zdemontuj wszystkie zdejmowane części.

5 Aby odłączyć zdejmowany dziobek, ustaw pozycję przepływu i wyciągnij go z dziobka pojemnika na sok (rys. 18).

- 6 Opróżnij wbudowany pojemnik na miąższ.
- 7 Umyj wszystkie zdejmowane części za pomocą gąbki lub szmatki zwilżonej ciepłą wodą ze środkiem do mycia naczyń, a następnie wypłucz je pod bieżącą wodą.

Uwaga: Wszystkie zdejmowane części można myć w zmywarce. Zdejmowane plastikowe części należy kłaść na górnej półce zmywarki, uważając, aby znajdowały się one z dala od elementu grzejącego.

- 8 Przetrzyj część silnikową wilgotną szmatką.

Nigdy nie zanurzaj części silnikowej w wodzie ani nie oplukuj pod bieżącą wodą.

Przechowywanie

- 1 Przewód zasilający można przechowywać w schowku na przewód, owijając go wokół podstawy części silnikowej.

Uwaga: Podczas przenoszenia urządzenia nie trzymaj go za ramię blokujące.

Ochrona środowiska

- Zużytego urządzenia nie należy wyrzucać wraz z normalnymi odpadami gospodarstwa domowego — należy oddać je do punktu zbiórki surowców wtórnych w celu utylizacji. Stosowanie się do tego zalecenia pomaga w ochronie środowiska (rys. 19).

Gwarancja i serwis

W razie konieczności naprawy, jakichkolwiek pytań lub problemów prosimy odwiedzić naszą stronę internetową www.philips.com lub skontaktować się z Biurem Obsługi Klienta firmy Philips w danym kraju (numer telefonu znajduje się na ulotce gwarancyjnej). Jeśli w kraju Państwa zamieszkania nie ma takiego Biura, o pomoc należy zwrócić się do sprzedawcy produktów firmy Philips.

Wymiana

Sposób zamawiania części

W przypadku konieczności wymiany części lub w celu zakupu dodatkowej części należy zwrócić się do sprzedawcy firmy Philips lub odwiedzić stronę internetową www.philips.com/support. W razie problemów z uzyskaniem części należy skontaktować się z Biurem Obsługi Klienta firmy Philips w swoim kraju.

Rozwiązywanie problemów

W tym rozdziale opisano najczęstsze problemy, z którymi można się zetknąć, korzystając z urządzenia. Jeśli poniższe wskazówki okażą się niewystarczające do rozwiązania problemu, należy skontaktować się z lokalnym Centrum Obsługi Klienta.

Problem	Rozwiązanie
Urządzenie nie działa.	Urządzenie jest wyposażone w system bezpieczeństwa i nie będzie działało, jeśli jego części nie zostaną prawidłowo założone. Wyłącz urządzenie i upewnij się, że części zostały prawidłowo zamocowane.
Urządzenie przestaje pracować.	Sokowirówka przegrzała się. Wyłącz urządzenie i wyjmij wtyczkę z gniazdka elektrycznego. Usuń miąższ z wbudowanego pojemnika na miąższ. Zaczekaj, aż urządzenie ostygnie. Następnie naciśnij przycisk ochrony przed przeciążeniem na dole części silnikowej.
Urządzenie zwalnia podczas pracy.	Została osiągnięta maksymalna pojemność wbudowanego pojemnika na miąższ. Wyłącz urządzenie i usuń miąższ z wbudowanego pojemnika na miąższ.
Urządzenie pracuje bardzo głośno, wydziela nieprzyjemny zapach, nagrzewa się, wydostaje się z niego dym itp.	Zwykle podczas pierwszego użycia z nowych urządzeń wydobywa się nieprzyjemny zapach lub trochę dymu. Po kilkukrotnym użyciu zjawiska te ustępują. Urządzenie jest zablokowane. Sprawdź, czy w filtrze nie utknęły owoce lub warzywa. Jeśli tak, wyłącz urządzenie, usuń blokujące fragmenty owoców lub warzyw i ponownie zacznij wyciskać sok. Jeśli urządzenie zostało użyte do przetworzenia zbyt dużych ilości składników, może wydobywać się z niego nieprzyjemny zapach lub dym. W takim przypadku należy wyłączyć urządzenie i poczekać 60 minut, aż urządzenie ostygnie. Jeśli problem występuje nadal, skontaktuj się z Centrum Obsługi Klienta firmy Philips w swoim kraju.
Filtr jest zablokowany.	Wyłącz urządzenie, wyczyść otwór na produkty oraz filtr i wyciskaj sok z mniejszej ilości składników.
Filtr dotyka otworu na produkty lub wpada w silne drgania podczas pracy.	Wyłącz urządzenie i wyjmij wtyczkę z gniazdka elektrycznego. Sprawdź, czy filtr został prawidłowo zamocowany w pojemniku na sok. Żeberka w dnie filtra powinny być dokładnie dopasowane do wałka napędowego. Sprawdź, czy filtr nie jest uszkodzony. Pęknięcia, obluźwana tarcza trąca i inne nieprawidłowości mogą spowodować nieprawidłowe działanie urządzenia. Jeśli zauważysz, że filtr jest popękany lub uszkodzony, nie korzystaj z urządzenia i skontaktuj się z Centrum Obsługi Klienta firmy Philips w swoim kraju w celu wymiany filtra.

Introducere

Felicitări pentru achiziție și bun venit la Philips! Pentru a beneficia pe deplin de asistența oferită de Philips, înregistrați-vă produsul la www.philips.com/welcome.

Acest storcător a fost conceput pentru a maximiza cantitatea de suc obținută, minimizând în același timp efortul de curățare. A fost conceput special pentru a vă permite să procesați cu încredere o varietate largă de ingrediente și o gamă largă de rețete.

Descriere generală (fig. 1)

- A** Element de împingere
- B** Tub de alimentare
- C** Capacul
- D** Filtru
- E** Vas de colectare pentru suc cu gură de scurgere
- F** Fereastră pentru pulpă
- G** Container integrat pentru pulpă
- H** Arbore de acționare
- I** Braț de blocare
- J** Bloc motor
- K** Buton de comandă
- L** Compartiment pentru păstrarea cablului
- M** Gură de scurgere detașabilă cu funcție anti-picurare
- N** Gură de scurgere
- O** Cană pentru suc
- P** Capac cană pentru suc cu separator de spumă integrat

Important

Citiți cu atenție acest manual de utilizare și păstrați-l pentru consultare ulterioară.

Pericol

- Nu introduceți blocul motor în apă sau în alt lichid și nici nu-l clătiți sub jet de apă.
- Nu curățați blocul motor în mașina de spălat vase.

Avertisment

- Înainte de a conecta aparatul, verificați dacă tensiunea indicată sub aparat corespunde tensiunii locale.
- Nu folosiți aparatul dacă ștecherul, cablul de alimentare sau alte componente sunt deteriorate.
- În cazul în care cablul de alimentare este deteriorat, acesta trebuie înlocuit întotdeauna de Philips, de un centru de service autorizat de Philips sau de personal calificat în domeniu, pentru a evita orice accident.
- Acest aparat nu trebuie utilizat de către persoane (inclusiv copii) care au capacități fizice, mentale sau senzoriale reduse sau sunt lipsite de experiență și cunoștințe, cu excepția cazului în care sunt supravegheați sau instruiți cu privire la utilizarea aparatului de către o persoană responsabilă pentru siguranța lor.
- Copiii trebuie supravegheați pentru a nu se juca cu aparatul.
- Nu lăsați niciodată aparatul să funcționeze nesupravegheat.
- Dacă depistați fisuri pe filtru sau dacă filtrul este deteriorat în orice mod, încetați utilizarea aparatului și contactați cel mai apropiat centru service Philips.
- Nu introduceți niciodată degetele sau alte obiecte în tubul de alimentare pe parcursul funcționării aparatului. În acest scop se folosește numai elementul de împingere.
- Nu atingeți lamele de tăiere mici aflate la baza filtrului. Acestea sunt foarte ascuțite.

Precauție

- Acest aparat este destinat exclusiv uzului casnic.
- Nu țineți aparatul de brațul de blocare atunci când îl transportați.
- Nu utilizați niciodată accesoriile sau componente de la alți producători sau care nu au fost recomandate special de Philips. Dacă utilizați astfel de accesoriile sau componente, garanția dvs. devine nulă.
- Verificați dacă toate componentele au fost asamblate corect înainte de a porni aparatul.
- Utilizați aparatul numai dacă brațul de blocare este în poziție închisă.
- Coborâți brațul de blocare în poziție deschisă numai după ce ați oprit aparatul și după ce filtrul a încetat să se rotească.
- Atunci când preparați o cantitate mare de suc, nu lăsați aparatul să funcționeze mai mult de 40 de secunde și lăsați-l apoi să se răcească suficient. Nici una dintre rețetele prezentate în acest manual de utilizare nu presupune solicitare intensivă.
- Scoateți întotdeauna aparatul din priză după utilizare.
- Nivel de zgomot: Lc = 78 dB (A).

Caracteristică de siguranță

- Acest storcător este prevăzut cu o caracteristică de siguranță care securizează împotriva supraîncălzirii din cauza încărcării excesive. În caz de supraîncălzire, storcătorul activează automat protecția împotriva încărcării și se oprește. Dacă apare această situație, setați butonul de comandă la 0, scoateți aparatul din priză și lăsați-l să se răcească timp de 15 minute. Îndepărtați cana pentru suc și detașați capacul, vasul de colectare pentru suc și containerul integrat pentru pulpă și apoi apăsați butonul de protecție împotriva supraîncălzirii de la partea inferioară a blocului motor (fig. 2).

Câmpuri electromagnetice (EMF)

Acest aparat Philips respectă toate standardele referitoare la câmpuri electromagnetice (EMF). Dacă este manevrat corespunzător și în conformitate cu instrucțiunile din acest manual, aparatul este sigur conform dovezilor științifice disponibile în prezent.

Pregătirea pentru utilizare

- 1** Asigurați-vă că toate componentele detașabile sunt curate (consultați capitolul „Curățarea”) și asamblate corect.
 - 2** Desfășurați cablul de alimentare de pe baza blocului motor (fig. 3).
 - 3** Asamblați containerul integrat pentru pulpă pe blocul motor (fig. 4).
 - 4** Asamblați vasul de colectare pentru suc pe containerul integrat pentru pulpă (fig. 5).
 - 5** Asamblați filtrul pe arborele de acționare al blocului motor. Asigurați-vă că filtrul este bine prins pe arborele de acționare („clic”) (fig. 6).
 - 6** Asamblați capacul pe storcător (fig. 7).
 - 7** Ridicați brațul de blocare în poziție închisă („clic”) (fig. 8).
 - 8** Așezați capacul pe cana pentru suc pentru a evita stropirea (fig. 9).
- Notă: Separatorul pentru spumă integrat asigură suc limpede ca rezultat final.*
- 9** Poziționați cana sub gura de scurgere (fig. 10).

Notă: Dacă doriți să extrageți suc direct într-un pahar, utilizați gura de scurgere (fig. 11).

- 10** Întoarceți gura de scurgere în poziția de scurgere înainte de a începe prepararea sucului (fig. 12).

Utilizarea aparatului

Aparatul funcționează numai dacă toate piesele sunt asamblate corect și dacă brațul de blocare este în poziție închisă.

- 1 Spălați fructele și/sau legumele și dacă este necesar tăiați-le în bucăți care să se potrivească în tubul de alimentare.
- 2 Asigurați-vă că ați așezat cana pentru suc direct sub gura de scurgere (fig. 10).
- 3 Asigurați-vă că gura de scurgere este în poziția de scurgere (fig. 12).
- 4 Rotiți butonul de comandă la setarea 1 (viteză redusă) sau 2 (viteză normală) pentru a porni aparatul (fig. 13).

Notă: Pentru fructe/legume tari (de ex. mere, sfeclă și morcovi) vă recomandăm să utilizați viteza 2 (viteză normală). Pentru fructe moi (de ex. fructe de pădure, kiwi, struguri, roșii, castravete și pepene) vă recomandăm să utilizați viteza 1 (viteză mică).

- 5 Introduceți bucățile în tubul de alimentare și apăsați-le ușor spre filtrul rotativ cu elementul de împingere (fig. 14).

Nu exercitați o presiune prea mare asupra elementului de împingere, deoarece acest lucru poate afecta rezultatul final. Poate chiar să blocheze funcționarea filtrului.

Nu introduceți degetele sau alte obiecte în tubul de alimentare.

- 6 Aliniați fanta elementului de împingere cu mica protuberanță din interiorul tubului de alimentare și glisați elementul de împingere în tubul de alimentare (fig. 14).
- 7 După ce ați procesat toate ingredientele sau atunci când containerul integrat pentru pulpă este plin, opriți aparatul și scoateți-l din priză. Așteptați până când filtrul nu se mai rotește.
- 8 Setați gura de scurgere în poziția anti-picurare pentru a împiedica picurarea sucului (fig. 15).

Notă: Funcția anti-picurare funcționează numai dacă aparatul este oprit și dacă gura de scurgere este setată la poziția anti-picurare.

- 9 Pentru a goli containerul integrat pentru pulpă, îndepărtați capacul, filtrul și vasul de colectare pentru suc.
- 10 Pentru aromă și prospețime maxime, serviți sucul imediat după preparare.

Notă: Dacă doriți să păstrați sucul în frigider, verificați capacul să fie pe vas.

Sugestii

Preparare

- Pentru a extrage o cantitate cât mai mare de suc, apăsați întotdeauna încet pe elementul de împingere.
- Utilizați fructe și legume proaspete, deoarece acestea conțin mai mult suc. Ananasul, sfecla roșie, tulpinile de țelină, merele, castraveții, morcovii, spanacul, pepenele galben, roșiile, portocalele și strugurii sunt foarte potriviți pentru procesarea în storcătorul de fructe.
- Storcătorul nu este potrivit pentru procesarea unor fructe sau legume foarte tari și/sau fibroase sau cu amidon (de ex., trestie de zahăr).
- În storcătorul de fructe pot fi procesate, de asemenea, frunze și tulpini, de exemplu salată verde.
- Scoateți sămburii din cireșe, prune, piersici etc. Nu este nevoie să îndepărtați sămburii sau semințele din fructe precum pepeni, mere și struguri.
- Nu este nevoie să îndepărtați coaja sau pieluțele subțiri. Trebuie să îndepărtați numai cojile groase pe care nu le mâncați, de exemplu cele de portocală, ananas, kiwi, pepene și sfeclă roșie crudă.

- Când preparați suc de mere, țineți cont de faptul că densitatea sucului de mere depinde de soiul de măr folosit. Cu cât mărul este mai suculent, cu atât sucul va fi mai subțire. Alegeți un soi de mere care produce tipul de suc preferat de dvs.
- Dacă doriți să procesați citrice cu storcătorul, îndepărtați atât coaja, cât și pielița albă. Pielita albă îi oferă sucului un gust mai amar.
- Fructele care conțin amidon, precum banane, papaya, avocado, smochine sau mango nu sunt potrivite pentru procesarea în storcătorul de fructe. Pentru a procesa astfel de fructe utilizați un robot de bucătărie sau un mixer de mână.

Servirea

- Consumați sucul imediat după ce l-ați extras. Dacă este expus prea mult timp la aer, sucul își pierde gustul și valoarea nutritivă.
- Dacă doriți un suc limpede fără un strat de spumă, puneți capacul cu separatorul de spumă integrat pe cană. Dacă doriți un suc turbure cu un strat de spumă, scoateți capacul cu separatorul de spumă integrat de pe cană.
- Sucul de mere se înnegrește foarte repede. Pentru a încetini procesul, adăugați câteva picături de lămâie.
- Atunci când serviți băuturi reci, adăugați câteva cuburi de gheață.

Informații despre fructe și legume

Fruct/ legumă	Vitamine/minerale	Kilojouli/calorii	Viteză de stoarcere	Cantitate maximă
Mere	Vitamina C	200 g=150 kJ (72 cal)	mare	3,5 kg sau 2,5 l de suc
Caise	Mare în cazul fibrei dietetice, conține potasiu	30 g=85 kJ (20 cal)	mică	2,5 kg sau 1,5 l de suc
Sfeclă	Sursă bună de acid folic, fibră dietetică, vitamina C și potasiu	160 g=190 kJ (45 cal)	mare	1,5-2 kg sau 0,6-1 l de suc
Afine	Vitamina C	125 g=295 kJ (70 cal)	mică	4 kg sau 2 l de suc
Varză de Bruxelles	Vitaminele C, B, B6, E, acid folic și fibră dietetică	100 g=110 kJ (26 cal)	mică	3,5 kg sau 2 l de suc
Varză	Vitamina C, acid folic, potasiu, B6 și fibră dietetică	100 g=110 kJ (26 cal)	mare	2,5 kg sau 1,2 l de suc
Morcovi	Vitaminele A, C, B6 și fibră dietetică	120 g=125 kJ (30 cal)	mare	1,5-2 kg sau 0,6-1 l de suc
Țelină	Vitamina C și potasiu	80 g=55 kJ (7 cal)	mare	1,5 kg sau 0,7 l de suc
Castravete	Vitamina C	280 g=120 kJ (29 cal)	mică	4,5 kg sau 3 l de suc
Fenicul	Vitamina C și fibră dietetică	300 g=145 kJ (35 cal)	mică	3,5 kg sau 2,5 l de suc
Struguri	Vitamina C, B6 și potasiu	125 g=355 kJ (85 cal)	mică	4 kg sau 2,5 l de suc

Fruct/ legumă	Vitamine/minerale	Kilojoul/calorii	Viteză de stoarcere	Cantitate maximă
Fructe de kiwi	Vitamina C și potasiu	100 g=100 kJ (40 cal)	mică	4 kg sau 2,5 l de suc
Pepeni	Vitamina C, acid folic, fibră dietetică și vitamina A	200 g=210 kJ (50 cal)	mică	5 kg sau 3 l de suc minim
Nectarine	Vitamina C, B3, potasiu și fibră dietetică	180 g=355 kJ (85 cal)	mare	3,5 kg sau 2 l
Piersici	Vitamina C, B3, potasiu și fibră dietetică	150 g=205 kJ (49 cal)	mare	3,5 kg sau 2 l
Pere	Fibră dietetică	150 g=250 kJ (60 cal)	mare	3,5 kg sau 2,5 l de suc
Ananas	Vitamina C	150 g=245 kJ (59 cal)	mare	3 kg sau 2 l de suc
Zmeură	Vitamina C, fier, potasiu și magneziu	125 g=130 kJ (31 cal)	mică	4 kg sau 2,5 l de suc
Roșii	Vitamina C, fibră dietetică, vitamina E, acid folic și vitamina A	100 g=90 kJ (22 cal)	mică	4 kg sau 2,5 l de suc

În funcție de ingredientele utilizate, puteți prepara până la 2,5 litri de suc fără a goli containerul integrat pentru pulpă. Cantitatea maximă de fructe și legume care poate fi stoarsă într-o singură șarjă este indicată în tabelul de mai sus. Atunci când se storc ingrediente dure precum morcovi sau rădăcini de sfeclă, cantitatea maximă de suc care poate fi extrasă este de până la 700 ml (verificați indicația de nivel pe cana pentru suc).

Notă: Atunci când containerul integrat pentru pulpă a ajuns la capacitatea sa maximă, pulpa ajunge în vasul de colectare pentru suc, capac și suc.

Dacă umpleți excesiv containerul integrat pentru pulpă, aparatul se blochează. Atunci când se întâmplă acest lucru, opriți aparatul și îndepărtați pulpa din containerul integrat pentru pulpă.

Notă: Fereastra pentru pulpă vă ajută să vedeți când containerul integrat pentru pulpă este plin și trebuie golit. Deoarece este posibil ca fereastra pentru pulpă să se blocheze înainte de a se ajunge la capacitatea maximă a containerului, verificați de asemenea indicatorul nivelului de pe cana pentru suc. Este mai probabil ca fereastra pentru pulpă să se blocheze atunci când stoarceți ingrediente dure, precum morcovi și rădăcini de sfeclă.

Rețete

Suc de portocale și de morcovi

Ingrediente:

- 1 kg de morcovi
- 4 portocale
- 1 lingură de ulei de măsline
- 1 fir mare de mentă proaspătă (ornare opțională)

1 Curățați portocalele.

2 Procesăți morcovii și portocalele în storcător.

Notă: Acest aparat poate procesa 5 kg de morcovi în aprox. 1 minut (fără a include timpul necesar pentru îndepărtarea pulpei). După ce procesați 2,5 kg de morcovi, opriți aparatul și scoateți-l din priză și îndepărtați pulpa din containerul integrat pentru pulpă, capac și filtru. După ce ați terminat de procesat morcovii, opriți aparatul și lăsați-l să se răcească la temperatura camerei.

3 Adăugați în suc o lingură de ulei de măsline și câteva cuburi de gheață.

4 Amestecați bine.

5 Turnați sucul într-un pahar.

Sugestie: Adăugați un fir de mentă proaspătă în pahar ca ornare opțională.

Cocktail energizant

Ingrediente:

- 2 morcovi
- ½ de castravete
- 12 frunze de spanac
- 1 limetă, decojită
- 1 tulpină de țelină
- 1 măr
- 1 roșie
- 2 linguri de miere

1 Procesați toate ingredientele în storcător, cu excepția mierii.

2 După ce ați terminat de procesat ingredientele, adăugați miere la suc și amestecați bine.

Curățarea și depozitarea

Nu folosiți niciodată bureți de sârmă, agenți de curățare abrazivi sau lichide agresive cum ar fi alcoolul, benzina sau acetona pentru a curăța aparatul.

Aparatul este mai ușor de curățat imediat după folosire.

1 Opriți aparatul. Scoateți ștecherul din priză și așteptați ca filtrul să nu se mai rotească.

2 Coborâți brațul de blocare în poziție deschisă (fig. 16).

3 Pentru a vă menține bucătăria curată, toate componentele detașabile (containerul integrat pentru pulpă, vasul de colectare pentru suc, filtrul și capacul) pot fi transportate la chiuvetă dintr-o singură mișcare (fig. 17).

4 Dezasamblați toate componentele detașabile.

5 Pentru a detașa gura de scurgere detașabilă, întoarceți-o în poziția de scurgere și trageți-o de pe gura de scurgere a vasului de colectare pentru suc (fig. 18).

6 Goliți containerul integrat pentru pulpă.

7 Curățați toate componentele detașabile cu un burete sau cu o cârpă umedă în apă caldă cu puțin detergent lichid și clătiți-le sub robinet.

Notă: Toate componentele detașabile pot fi spălate în mașina de spălat vase. Așezați componentele detașabile din plastic în sertarul superior al mașinii de spălat vase. Asigurați-vă că acestea sunt așezate la o distanță suficient de mare de elementul de încălzire.

8 Curățați blocul motor cu o cârpă umedă.

Nu introduceți unitatea motor în apă și nici nu o clătiți la robinet.

Depozitarea

- 1 Depozitați cablul de alimentare în suportul de depozitare pentru cablu înfășurându-l în jurul bazei blocului motor.

Atenție: Nu țineți aparatul de brațul de blocare atunci când îl transportați.

Protecția mediului

- Nu aruncați aparatul împreună cu gunoiul menajer la sfârșitul duratei de funcționare, ci predați-l la un punct de colectare autorizat pentru reciclare. În acest fel, veți ajuta la protejarea mediului înconjurător (fig. 19).

Garanție și service

Pentru informații suplimentare sau în cazul altor probleme, vă rugăm să vizitați site-ul Philips la www.philips.com sau să contactați Departamentul Clienți din țara dvs. (găsiți numărul de telefon în garanția internațională). Dacă în țara dvs. nu există un astfel de departament, deplasați-vă la furnizorul dvs. Philips local.

Înlocuirea

Cum se comandă componente

Dacă aveți nevoie să înlocuiți o componentă sau doriți să achiziționați o componentă suplimentară, consultați dealerul dvs. sau vizitați www.philips.com/support. Dacă aveți probleme în obținerea componentelor, vă rugăm să contactați centrul de asistență pentru clienți Philips din țara dvs.

Depanare

Acest capitol descrie cele mai frecvente problemele care pot apărea în utilizarea aparatului. Dacă nu reușiți să rezolvați problema folosind informațiile de mai jos, contactați centrul de asistență pentru clienți din țara dvs.

Problemă	Soluție
Aparatul nu funcționează.	Aparatul este echipat cu un sistem de siguranță. Dacă componentele nu au fost asamblate corect, aparatul nu funcționează. Opriți aparatul și verificați dacă componentele au fost asamblate în mod corect.
Aparatul se oprește în timpul utilizării.	Storcătorul este supraîncălzit. Opriți și scoateți din priză aparatul. Scoateți pulpa din containerul integrat pentru pulpă. Așteptați până când aparatul s-a răcit. Apoi apăsați butonul de protecție la supraîncărcare de la partea inferioară a blocului motor.
Aparatul încetinește în timpul utilizării.	Containerul integrat pentru pulpă a ajuns la capacitatea sa maximă. Opriți aparatul și scoateți pulpa din containerul integrat pentru pulpă.
Aparatul face mult zgomot, degajă un miros neplăcut, este prea fierbinte la atingere, scoate fum etc.	Este normal ca un aparat nou să producă un miros neplăcut sau să emită puțin fum atunci când este utilizat pentru prima dată. Fenomenul încetează după ce utilizați aparatul de câteva ori.

Problemă	Soluție
	Aparatul este blocat. Verificați să nu fie fructe sau legume blocate în filtru. Dacă se întâmplă acest lucru, opriți aparatul, scoateți partea blocată și începeți să stoarceți din nou.
	Este posibil ca aparatul să producă un miros neplăcut sau să emită fum dacă a fost utilizat să proceseze încărcături excesive. În acest caz, opriți aparatul și lăsați-l să se răcească timp de 60 de minute. Dacă problema persistă, contactați centrul de asistență pentru clienți Philips din țara dvs.
Filtrul este blocat.	Opriți aparatul, curățați tubul de alimentare și filtrul și procesați o cantitate mai mică.
Filtrul atinge tubul de alimentare sau vibrează puternic în timpul procesării.	Opriți și scoateți din priză aparatul. Verificați dacă filtrul este montat corespunzător în vasul de colectare pentru suc. Nervurile din partea inferioară a filtrului trebuie să se potrivească pe arborele de acționare. Verificați dacă filtrul este deteriorat. Fisurile, crăpăturile, un disc de măcinat slăbit sau alte nereguli pot determina o funcționare incorectă. Dacă observați o fisură sau o deteriorare a filtrului, nu continuați să folosiți aparatul și contactați centrul de asistență pentru clienți Philips din țara dvs. pentru înlocuirea filtrului.

Введение

Поздравляем с покупкой продукции Philips! Для получения полной поддержки, оказываемой компанией Philips, зарегистрируйте прибор на веб-сайте www.philips.com/welcome.

Соковыжималка имеет уникальную конструкцию, благодаря которой удастся получить максимальное количество сока и облегчить процесс очистки прибора. Она предназначена для качественной обработки разнообразных продуктов и приготовления различных блюд.

Общее описание (Рис. 1)

- A** Толкатель
- B** Камера подачи
- C** Крышка
- D** Фильтр
- E** Контейнер для сока с носиком
- F** Окошко контейнера для мякоти
- G** Встроенный контейнер для мякоти
- H** Приводной вал
- I** Фиксатор
- J** Блок электродвигателя
- K** Переключатель режимов
- L** Отделение для хранения сетевого шнура
- M** Съёмный носик с системой "капля-стоп"
- N** Дополнительный носик
- O** Чаша для сока
- P** Крышка чаши для сока со встроенным пеноотделителем

Важно!

Перед использованием прибора внимательно ознакомьтесь с руководством пользователя и сохраните его для дальнейшего использования в качестве справочного материала.

Опасно!

- Запрещается погружать блок электродвигателя в воду или другие жидкости, а также промывать его под струей воды.
- Запрещается мыть блок электродвигателя в посудомоечной машине.

Предупреждение.

- Перед подключением прибора убедитесь, что указанное на нём номинальное напряжение соответствует напряжению местной электросети.
- Запрещается использование прибора при повреждении сетевого шнура, вилки или других компонентов.
- В случае повреждения сетевого шнура его необходимо заменить. Чтобы обеспечить безопасную эксплуатацию прибора, заменяйте шнур только в авторизованном сервисном центре Philips или в сервисном центре с персоналом аналогичной квалификации.
- Данный прибор не предназначен для использования лицами (включая детей) с ограниченными возможностями сенсорной системы или ограниченными умственными или физическими способностями, а также лицами с недостаточным опытом и знаниями, кроме как под контролем и руководством лиц, ответственных за их безопасность.
- Не позволяйте детям играть с прибором.
- Не оставляйте включенный прибор без присмотра.

- При обнаружении трещин в фильтре или при любом другом повреждении фильтра, прекратите использование прибора и обратитесь в ближайший сервисный центр Philips.
- Не проталкивайте продукты в камеру подачи пальцами или посторонними предметами во время работы прибора. Для этих целей можно использовать только толкатель.
- Не прикасайтесь к маленьким лезвиям в основании фильтра. Они очень острые.

Внимание!

- Прибор предназначен только для домашнего использования.
- Во время переноски не держите прибор за фиксатор.
- Запрещается пользоваться какими-либо принадлежностями или деталями других производителей без специальной рекомендации компании Philips. При использовании такой принадлежности гарантийные обязательства утрачивают силу.
- Перед включением прибора убедитесь, что все детали установлены правильно.
- Используйте прибор только когда фиксатор находится в положении блокировки.
- Снять блокировку, опустив фиксатор, можно только после отключения прибора и остановки вращения фильтра.
- Не включайте соковыжималку больше чем на 40 секунд при работе с большой нагрузкой, и дайте ей остыть после использования. Ни один из рецептов, приведенных в этом руководстве пользователя, не создает чрезмерной нагрузки для соковыжималки.
- После завершения работы отключите прибор от розетки электросети.
- Уровень шума: Lc = 78 дБ (А)

Защитная функция

- Соковыжималка оснащена защитной функцией, которая предохраняет прибор от перегрева во время чрезмерных нагрузок. В случае перегрева срабатывает защита от перегрева, соковыжималка автоматически выключается. Если сработала защита от перегрева, установите переключатель режимов в положение "0", отключите прибор от сети и дайте ему остыть в течение 15 минут. Прежде чем нажать на кнопку защиты от чрезмерных нагрузок, расположенную в нижней части блока электродвигателя, снимите чашу для сока, крышку, контейнер для сока и контейнер для мякоти (Рис. 2).

Электромагнитные поля (ЭМП)

Данный прибор Philips соответствует стандартам по электромагнитным полям (ЭМП). При правильном обращении согласно инструкциям, приведенным в руководстве пользователя, использование прибора безопасно в соответствии с современными научными данными.

Подготовка прибора к работе

- 1** Убедитесь в чистоте (см. главу "Очистка") и правильной установке всех съемных деталей прибора.
- 2** Размотайте шнур с катушки на подставке блока электродвигателя (Рис. 3).
- 3** Установите контейнер для мякоти на блок электродвигателя (Рис. 4).
- 4** Установите контейнер для сока на контейнер для мякоти (Рис. 5).
- 5** Установите фильтр на приводной вал блока электродвигателя. Убедитесь, что фильтр надежно прикреплен к приводному валу (должен прозвучать щелчок) (Рис. 6).
- 6** Установите крышку (Рис. 7).
- 7** Установите блокировку, подняв фиксатор вверх (должен прозвучать щелчок) (Рис. 8).
- 8** Закройте чашу для сока крышкой, чтобы избежать брызг (Рис. 9).

Примечание. Пеноотделитель используется для получения прозрачного сока.

9 Установите чашу для сока под носиком соковыжималки (Рис. 10).

Примечание. Для извлечения полученного сока в стакан используйте дополнительный носик (Рис. 11).

10 Перед извлечением сока включите на носике режим подачи сока (Рис. 12).

Использование прибора

Прибор работает только в том случае, если все детали правильно установлены, а фиксатор заблокирован.

1 Перед помещением овощей и/или фруктов в камеру подачи тщательно вымойте их и нарежьте кусочками.

2 Убедитесь, что чаша для сока находится непосредственно под носиком (Рис. 10).

3 Убедитесь, что на носике включен режим подачи сока (Рис. 12).

4 Чтобы включить прибор, поверните переключатель режимов в положение 1 (низкая скорость) или 2 (обычная скорость) (Рис. 13).

Примечание. Для обработки твердых фруктов/овощей (таких как яблоки, свекла и морковь) рекомендуем использовать скорость 2 (обычная скорость). Для обработки мягких фруктов и овощей (например, ягоды, киви, виноград, помидоры, огурцы, дыня) рекомендуем использовать скорость 1 (низкая скорость).

5 Поместите кусочки в камеру подачи и с помощью толкателя аккуратно продавите внутрь к вращающемуся фильтру (Рис. 14).

Не давите сильно на толкатель, так как это может повлиять на качество получаемого сока, и даже может послужить причиной остановки фильтра.

Не допускайте попадания пальцев или посторонних предметов в камеру для подачи.

6 Совместите пазы на толкателе с небольшими выступами на внутренней поверхности камеры подачи и опустите толкатель в камеру подачи (Рис. 14).

7 По окончании обработки всех ингредиентов или при заполнении контейнера для мякоти выключите прибор, отключите его от сети и дождитесь остановки вращения фильтра.

8 Чтобы избежать подтекания сока, выберите на носике положение “капля-стоп” (Рис. 15).

Примечание. Система защиты от протекания работает при условии, что прибор выключен, а на носике выбрано положение “капля-стоп”.

9 Чтобы очистить контейнер для мякоти, снимите крышку, фильтр и контейнер для сока.

10 Для сохранения свежести и аромата подавайте сок сразу после приготовления.

Примечание. Закройте чашу для сока крышкой при помещении в холодильник.

Советы**Подготовка к работе**

- Чтобы получить максимальное количество сока, надавливайте на толкатель медленно.
- Используйте свежие фрукты и овощи, так как они содержат больше сока. Для обработки в соковыжималке идеально подходят ананасы, свекла, сельдерей, яблоки, огурцы, морковь, шпинат, дыни, томаты, апельсины и виноград.
- Соковыжималка не подходит для слишком твердых и/или волокнистых/крахмалистых овощей и фруктов, таких, например, как сахарный тростник.
- Листья и стебли латука отлично подходят для получения сока в соковыжималке.
- Удалите косточки из вишен, слив, персиков и пр. С таких фруктов как дыни, яблоки и виноград, удалять кожуру и семена не нужно.
- Нет необходимости удалять тонкую пленку и кожуру. Удалите только несъедобные части, например кожуру апельсина, киви, дыни или недоваренные части свеклы.
- Во время приготовления яблочного сока помните, что консистенция сока зависит от используемого сорта яблок. Чем сочнее яблоки, тем более жидким получается сок. Выбирайте сорт яблок в соответствии с желаемой консистенцией сока.
- Для приготовления сока из citrusовых удалите с фруктов кожуру и белую пленку, которая придает соку горьковатый привкус.
- Крахмалосодержащие фрукты, такие, как бананы, папайя, авокадо, инжир и манго не подходят для приготовления сока в соковыжималке. Для получения сока из них используйте кухонный комбайн, блендер или ручной блендер.

Сервировка

- Выпивайте сок сразу же после его приготовления. При контакте с воздухом сок теряет вкусовые качества и питательную ценность.
- Чтобы получить прозрачный сок без пенки, поместите в кувшин крышку с пеноотделителем. Чтобы получить сок с пенкой, извлеките крышку с пеноотделителем из кувшина.
- Яблочный сок очень быстро окисляется. Окисление можно замедлить, добавив в него несколько капель лимонного сока.
- При подаче прохладительных напитков добавьте пару кубиков льда.

Факты о фруктах и овощах

Фрукты/овощи	Витамины/ минералы	Энергетическая ценность в кДж/калориях	Скорость обработки в соковыжималке	Максимальное количество
Яблоки	Витамин С	200 г = 150 кДж (72 калории)	высокая	3,5 кг или 2,5 л сока
Абрикосы	высокое содержание клетчатки, содержат калий	30 г = 85 кДж (20 калорий)	низкая	2,5 кг или 1,5 л сока

Фрукты/овощи	Витамины/ минералы	Энергетическая ценность в кДж/калориях	Скорость обработки в соковыжималке	Максимальное количество
Свекла	Хороший источник фолиевой кислоты, клетчатки, витамина С и калия	160 г = 190 кДж (45 калорий)	высокая	1,5-2 кг или 0,6-1 л сока
Черника	Витамин С	125 г = 295 кДж (70 калорий)	низкая	4 кг или 2 л сока
Брюссельская капуста	Витамины С, В, В6, Е, фолиевая кислота и клетчатка	100 г = 110 кДж (26 калорий)	низкая	3,5 кг или 2 л сока
Кочанная капуста	Витамин С, фолиевая кислота, калий, витамин В6 и клетчатка	100 г = 110 кДж (26 калорий)	высокая	2,5 кг или 1,2 л сока
Морковь	Витамины А, С, В6 и клетчатка	120 г = 125 кДж (30 калорий)	высокая	1,5-2 кг или 0,6-1 л сока
Сельдерей	Витамин С и калий	80 г = 55 кДж (7 калорий)	высокая	1,5 кг или 0,7 л сока
Огурцы	Витамин С	280 г = 120 кДж (29 калорий)	низкая	4,5 кг или 3 л сока
Фенхель	Витамин С и клетчатка	300 г = 145 кДж (35 калорий)	низкая	3,5 кг или 2,5 л сока
Виноград	Витамины С, В6 и калий	125 г = 355 кДж (85 калорий)	низкая	4 кг или 2,5 л сока
Киви	Витамин С и калий	100 г = 100 кДж (40 калорий)	низкая	4 кг или 2,5 л сока
Дыни	Витамин С, фолиевая кислота, клетчатка и витамин А	200 г = 210 кДж (50 калорий)	низкая	5 кг или 3 л сока (минимум)
Нектарины	Витамины С, В3, калий и клетчатка	180 г = 355 кДж (85 калорий)	высокая	3,5 кг или 2 л

Фрукты/овощи	Витамины/ минералы	Энергетическая ценность в кДж/калориях	Скорость обработки в соковыжималке	Максимальное количество
Персики	Витамины С, В3, калий и клетчатка	150 г = 205 кДж (49 калорий)	высокая	3,5 кг или 2 л
Груши	Клетчатка	150 г = 250 кДж (60 калорий)	высокая	3,5 кг или 2,5 л сока
Ананасы	Витамин С	150 г = 245 кДж (59 калорий)	высокая	3 кг или 2 л сока
Малина	Витамин С, железо, калий и магний	125 г = 130 кДж (31 калория)	низкая	4 кг или 2,5 л сока
Томаты	Витамин С, клетчатка, витамин Е, фолиевая кислота и витамин А	100 г = 90 кДж (22 калории)	низкая	4 кг или 2,5 л сока

В зависимости от используемых ингредиентов можно приготовить до 2,5 литров сока, не очищая контейнер для мякоти. Максимальное количество фруктов и овощей, которое можно обработать за один раз, указано в таблице выше. При приготовлении сока из твердых ингредиентов, таких как морковь или свекла, максимальное количество сока составляет 700 мл (обратите внимание на индикацию на чаше для сока).

Примечание. При переполнении контейнера для мякоти мякоть может попасть в контейнер для сока, на крышку или в готовый сок.

При заполнении контейнера для мякоти прибор блокируется. Если это произошло, отключите прибор и очистите контейнер для мякоти.

Примечание. Окошко контейнера для мякоти помогает следить за уровнем заполнения контейнера. Поскольку окошко может забиться жмыхом прежде, чем контейнер будет заполнен до максимальной отметки, также руководствуйтесь индикацией на чаше для сока. При обработке твердых продуктов, таких как морковь и свекла, вероятность того, что окошко контейнера для мякоти может забиться жмыхом, выше.

Рецепты

Сок из апельсина и моркови

Ингредиенты

- 1 кг моркови
- 4 апельсина
- 1 столовая ложка оливкового масла
- 1 большая веточка свежей мяты (дополнительно для украшения)

1 Очистите апельсины.

2 Приготовьте сок из апельсинов и моркови в соковыжималке.

Примечание. Прибор отжимает сок из 5 кг моркови приблизительно за 1 минуту (без учета времени на очистку от мякоти). После обработки 2,5 кг моркови выключите прибор, отключите от сети, очистите контейнер для мякоти, крышку и фильтр. По окончании обработки моркови отключите прибор и дайте ему остыть до комнатной температуры.

- 3** Добавьте в сок столовую ложку оливкового масла и несколько кубиков льда.
- 4** Хорошо перемешайте.
- 5** Перелейте сок в стакан.

Совет. Украсьте сок веточкой мяты.

Энергетический коктейль

Ингредиенты

- 2 моркови
- ½ огурца
- 12 листьев шпината
- 1 лайм без кожуры
- 1 стебель сельдерея
- 1 яблоко
- 1 помидор
- 2 столовые ложки меда

- 1** Все ингредиенты (кроме меда) положите в соковыжималку.
- 2** По окончании обработки ингредиентов добавьте в сок мед и хорошо перемешайте.

Очистка и хранение

Запрещается использовать для чистки прибора губки с абразивным покрытием, абразивные чистящие средства или растворители типа бензина или ацетона.

Легче всего очистить прибор сразу же после использования.

- 1** Выключите прибор, выньте сетевую вилку из розетки электросети и дождитесь, пока фильтр не перестанет вращаться.
- 2** Опустите фиксатор в положение отключения блокировки (Рис. 16).
- 3** Для удобства все съемные детали (контейнер для мякоти, контейнер для сока, фильтр и крышка) можно переложить в раковину, не разбирая (Рис. 17).
- 4** Разберите все съемные детали.
- 5** Чтобы снять носик, поверните его в режим подачи сока и снимите его с носика контейнера для сока (Рис. 18).
- 6** Очистите контейнер для мякоти.
- 7** Помойте все съемные детали при помощи губки или влажного полотенца в теплой воде с добавлением чистящего средства, ополосните чистой проточной водой.

Примечание. Все съемные детали можно мыть в посудомоечной машине. Поместите съемные пластиковые детали в верхний поддон посудомоечной машины. Убедитесь, что они расположены на достаточном расстоянии от нагревающего элемента.

- 8** Для очистки блока электродвигателя пользуйтесь влажной тканью.

Запрещается погружать блок электродвигателя в воду или промывать под струей воды.

Хранение

- 1 Шнур электропитания следует хранить в специальном отсеке, обернув его вокруг основания блока двигателя.

Внимание! Во время переноски не держите прибор за фиксатор.

Защита окружающей среды

- После окончания срока службы не выбрасывайте прибор вместе с бытовыми отходами. Передайте его в специализированный пункт для дальнейшей утилизации. Этим вы поможете защитить окружающую среду (Рис. 19).

Гарантия и обслуживание

Для получения дополнительной информации или обслуживания, а также в случае возникновения проблем посетите веб-сайт Philips www.philips.com или обратитесь в центр поддержки потребителей Philips в вашей стране (номер телефона центра указан на гарантийном талоне). Если подобный центр в вашей стране отсутствует, обратитесь в торговую организацию Philips.

Замена деталей

Заказ запчастей

Если необходимо заменить старую или приобрести дополнительную деталь, посетите торговую организацию Philips или зайдите на веб-сайт www.philips.com/support. Если при заказе запасных частей возникли проблемы, обратитесь в местный центр поддержки потребителей Philips.

Поиск и устранение неисправностей

Данная глава посвящена наиболее распространенным проблемам, возникающим при использовании прибора. Если самостоятельно справиться с возникшими проблемами не удастся, обратитесь в центр поддержки потребителей в вашей стране.

Проблема	Способы решения
Прибор не работает.	Прибор оснащен системой безопасности. Если детали прибора установлены неправильно, он не будет работать. Проверьте, правильно ли собраны детали, предварительно выключив прибор.
Прибор прекращает работать во время использования.	Соковыжималка перегрелась. Выключите прибор и отключите его от сети. Очистите контейнер для мякоти, дайте прибору остыть до комнатной температуры, затем нажмите кнопку защиты от перегрева на нижней панели блока электродвигателя.
Прибор начинает работать медленнее.	Контейнер для мякоти переполнен. Выключите прибор и очистите контейнер для мякоти.
Прибор слишком шумит, издает неприятный запах, слишком горячее на ощупь, дымится и т.д.	Новый прибор при первом использовании может издавать неприятный запах или выделять некоторое количество дыма. Это не является неисправностью, через некоторое время выделение дыма и запаха прекратится.

Проблема	Способы решения
	<p>Прибор заблокирован. Убедитесь, что кусочки фруктов или овощей не попали в фильтр. Если это произошло, выключите прибор, удалите элемент, препятствующий работе прибора, и возобновите приготовление сока.</p>
	<p>Прибор может издавать неприятный запах или выделять небольшое количество дыма в результате избыточных нагрузок. В данном случае необходимо выключить прибор и дать ему остыть в течение часа. Если проблема не устранена, обратитесь в ближайший центр поддержки потребителей Philips.</p>
<p>Фильтр заело.</p>	<p>Выключите прибор, очистите камеру для подачи и фильтр и уменьшите объем перерабатываемых продуктов.</p>
<p>Фильтр задевает камеру для подачи или слишком вибрирует в процессе работы.</p>	<p>Выключите прибор и отключите его от сети. Проверьте крепление фильтра на контейнере для сока. Выступы на нижней части фильтра должны быть плотно установлены в приводной вал.</p>
	<p>Проверьте целостность фильтра. Трещины, разломы, слабо закрепленный фильтрующий диск и другие неполадки могут вызывать сбои в работе прибора. При обнаружении трещин и других повреждений фильтра прекратите использование прибора и свяжитесь с центром поддержки потребителей Philips в вашей стране для замены фильтра.</p>

Úvod

Gratulujeme Vám ku kúpe a vitajte medzi zákazníkmi spoločnosti Philips! Ak chcete využiť všetky výhody zákazníckej podpory spoločnosti Philips, zaregistrujte svoj výrobok na adrese www.philips.com/welcome.

Tento odšťavovač bol navrhnutý tak, aby poskytoval maximálne množstvo šťavy a zároveň minimalizoval námahu pri čistení. Bol vyvinutý špeciálne tak, aby Vám bezpečne umožnil spracovať rôzne druhy surovín a širokú škálu receptov.

Opis zariadenia (Obr. 1)

- A** Piest
- B** Dávkovacia trubica
- C** Veko
- D** Filter
- E** Nádoba na zachytenie šťavy s výpustom
- F** Priezor nádoby na dužinu
- G** Vstavaná nádoba na dužinu
- H** Hnací hriadeľ
- I** Uzamykacie rameno
- J** Pohonná jednotka
- K** Ovládací regulátor
- L** Priečinok na odkladanie kábla
- M** Odnímateľný výpust so zastavením odkvapkávania
- N** Nástavec výpustu
- O** Nádoba na šťavu
- P** Veko nádoby na šťavu so zabudovaným oddeľovačom peny

Dôležité

Pred použitím zariadenia si pozorne prečítajte tento návod na použitie a uschovejte si ho na použitie v budúcnosti.

Nebezpečenstvo

- Pohonnú jednotku neponárajte do vody ani inej kvapaliny, ani ju neoplachujte pod tečúcou vodou.
- Pohonnú jednotku neumývajte v umývačke na riad.

Varovanie

- Pred pripojením zariadenia do siete sa presvedčite, či napätie uvedené na zariadení, je rovnaké ako napätie v miestnej sieti.
- Zariadenie nepoužívajte, ak sú zástrčka, sieťový kábel alebo iné súčiastky poškodené.
- Poškodený sieťový kábel smie vymeniť jedine personál spoločnosti Philips, servisného strediska autorizovaného spoločnosťou Philips alebo osoba s podobnou kvalifikáciou, aby nedošlo k nebezpečnej situácii.
- Spotrebič nie je určený na používanie osobami (vrátane detí) so zníženými fyzickými, zmyslovými alebo mentálnymi schopnosťami alebo s nedostatkom skúseností a vedomostí, pokiaľ im osoba zodpovedná za ich bezpečnosť neposkytuje dohľad alebo ich nepoučila o používaní spotrebiča.
- Deti musia byť pod dozorom, aby sa nehrali so zariadením.
- Nikdy nenechávajte zariadenie zapnuté bez dozoru.
- Ak vo filtri objavíte praskliny alebo ak je filter poškodený, zariadenie prestaňte používať a obráťte sa na najbližšie servisné stredisko spoločnosti Philips.
- Kým zariadenie pracuje, nikdy nesiahajte do dávkovacej trubice prstami ani žiadnymi predmetmi. Na tento účel používajte výhradne piest.
- Nedotýkajte sa malých rezných čepelí v základni filtra. Sú veľmi ostré.

Výstraha

- Toto zariadenie je určené len na domáce použitie.
- Keď zariadenie prenášate, nikdy ho nedržte za uzamykacie rameno.
- Nepoužívajte príslušenstvo od iného výrobcu ani diely, ktoré spoločnosť Philips výslovne neodporučila. Ak takéto príslušenstvo alebo diely použijete, záruka stratí platnosť.
- Pred zapnutím zariadenia sa uistite, že sú všetky súčiastky správne zložené.
- Zariadenie používajte iba vtedy, keď je uzamykacie rameno v polohe uzamknuté.
- Uzamykacie rameno stlačte do polohy odomknuté až vtedy, keď vypnete zariadenie a otáčanie filtra sa zastaví.
- Ak odšťavujete väčšie množstvo surovín, odšťavovač smie bez prestania pracovať maximálne 40 sekúnd, potom ho nechajte dostatočne ochladiť. Žiaden z receptov v tomto návode nevyžaduje preťažovanie odšťavovača.
- Po použití vždy odpojte zariadenie zo siete.
- Deklarovaná hodnota emisie hluku je 78 dB(A), čo predstavuje hladinu A akustického výkonu vzhľadom na referenčný akustický výkon 1 pW.

Bezpečnostná funkcia

- Odšťavovač je vybavený bezpečnostnou funkciou, ktorá slúži ako ochrana proti prehriatiu pri nadmernom zaťažení zariadenia. V prípade prehriatia sa automaticky aktivuje ochrana proti preťaženiu a odšťavovač sám sa vypne. V takomto prípade nastavte ovládací regulátor do polohy 0, zariadenie odpojte zo siete a nechajte ho na 15 minút vychladnúť. Odstráňte nádobu na šťavu a zložte veko, nádobu na zachytenie šťavy a vstavanú nádobu na dužinu, a potom stlačte tlačidlo ochrany proti preťaženiu na spodnej strane pohonnej jednotky (Obr. 2).

Elektromagnetické polia (EMF)

Toto zariadenie značky Philips vyhovuje všetkým normám týkajúcim sa elektromagnetických polí (EMF). Ak budete zariadenie používať správne a v súlade s pokynmi v tomto návode na použitie, bude jeho použitie bezpečné podľa všetkých v súčasnosti známych vedeckých poznatkov.

Príprava na použitie

- 1** Uistite sa, že sú všetky odnímateľné časti čisté (pozrite si kapitolu „Čistenie“) a správne zložené.
 - 2** Odviňte sieťový kábel z podstavca pohonnej jednotky (Obr. 3).
 - 3** Vstavanú nádobu na dužinu namontujte na pohonnú jednotku (Obr. 4).
 - 4** Na vstavanú nádobu na dužinu pripevnite nádobu na zachytenie šťavy (Obr. 5).
 - 5** Filter namontujte na hnací hriadel' pohonnej jednotky. Uistite sa, že je filter bezpečne nasadený na hnacom hriadeli (budete počuť „cvaknutie“) (Obr. 6).
 - 6** Na odšťavovač nasadte veko (Obr. 7).
 - 7** Uzamykacie rameno zdvihnite do polohy uzamknuté (budete počuť „cvaknutie“) (Obr. 8).
 - 8** Veko umiestnite na nádobu na šťavu, aby ste zabránili jej vystreknutiu (Obr. 9).
- Poznámka: Integrovaný oddeľovač peny zabezpečí, že vždy pripravíte nespenenú šťavu.*
- 9** Pod výpusť postavte nádobu na šťavu (Obr. 10).
- Poznámka: Ak chcete odšťavovať priamo do pohára, použite nástavec výpusť (Obr. 11).*
- 10** Pred odšťavovaním otvorte výpusť (Obr. 12).

Použitie zariadenia

Zariadenie funguje len vtedy, ak sú správne zmontované všetky jeho súčasti a ak je uzamykacie rameno v polohe uzamknuté.

- 1 Umyte ovocie alebo zeleninu a, ak treba, nakrájajte ich na kúsky, ktoré sa zmestia do dávkovacej trubice.
- 2 Uistite sa, že ste priamo pod výpusť postavili nádobu na šťavu (Obr. 10).
- 3 Uistite sa, že je výpusť otvorený (Obr. 12).
- 4 Otočením ovládacieho gombíka do polohy 1 (nízka rýchlosť) alebo 2 (normálna rýchlosť) zapnite zariadenie (Obr. 13).

Poznámka: Pri odšťavovaní tvrdého ovocia alebo zeleniny (napr. jablká, cvikly či mrkvy) Vám odporúčame použiť rýchlosť 2 (bežná rýchlosť). Pri odšťavovaní mäkkého ovocia (napr. bobuľovitých plodov, kivi, hrozna, paradajok, uhoriek alebo melóna) odporúčame použiť rýchlosť 1 (nízka rýchlosť).

- 5 Kúsky ovocia/zeleniny vložte do dávkovacej trubice a piestom ich jemne zatlačte nadol smerom k otáčajúcemu sa filtru (Obr. 14).

Piestom nevyvíjajte príliš veľký tlak, pretože by to mohlo negatívne ovplyvniť kvalitu získanej šťavy. Mohli by ste dokonca zastaviť otáčanie filtra.

Do dávkovacej trubice nikdy nesiahajte prstami ani žiadnymi predmetmi.

- 6 Zarovnajzte drážku na pieste s malým výčnelkom na vnútornej strane dávkovacej trubice a piest zasuňte do dávkovacej trubice (Obr. 14).
- 7 Po spracovaní všetkých surovín alebo po naplnení vstavanej nádoby na dužinu zariadenie vypnite a odpojte zo siete. Počkajte, kým sa filter neprestane otáčať.
- 8 Výpusť zatvorte, aby ste zastavili odkvapkávanie pripravenej šťavy (Obr. 15).

Poznámka: Funkcia zastavenia odkvapkávania (tzv. Drip Stop) funguje iba v prípade, keď je zariadenie vypnuté a výpusť zatvorený.

- 9 Ak chcete vyprázdniť vstavanú nádobu na dužinu, odstráňte veko, filter a nádobu na zachytenie šťavy.
- 10 Aby ste dosiahli čo najlepšiu chuť a sviežosť, šťavu podávajte okamžite po odšťavení.

Poznámka: Ak sa rozhodnete skladovať šťavu v chladničke, nezabudnite na nádobu na šťavu nasadiť veko.

Tipy

Príprava

- Aby ste z ovocia získali maximálne množstvo šťavy, piest tlačte len pomaly nadol.
- Používajte čerstvé ovocie a zeleninu, pretože obsahuje viac šťavy. Ananás, cvikla, zelerová vňať, jablká, uhorky, mrkva, špenát, melóny, paradajky, pomaranče a hrozno sú obzvlášť vhodné na spracovanie v odšťavovači.
- Odšťavovač nie je vhodný na spracovanie veľmi tvrdých a/alebo vláknitých či škrobových druhov ovocia a zeleniny, ako napr. cukrovej trstiny.
- V odšťavovači môžete spracovať aj listy a byle z listovej zeleniny a ovocia, ako napr. šalátu.
- Odstráňte kôstky z čerešní, sliviek, broskyň, atď. Odstraňovať nemusíte jadierka ani semená ovocia ako sú melóny, jablká či hrozno.
- Tenkú kôru alebo šupky ovocia nemusíte odstraňovať. Ošúpte len hrubé šupy, ktoré by ste nezjedli, napr. šupy pomarančov, ananásu, kivi či neuvarenej cvikly.

- Keď pripravujete jablkovú šťavu, berte do úvahy, že jej hustota závisí od druhu použitých jabĺk. Čím je jablko šťavnatejšie, tým redšiu šťavu pripravíte. Vyberte si taký druh jabĺk, ktorý najviac vyhovuje Vašej chuti.
- Ak chcete v odšťavovači spracovať citrusové plody, odstráňte šupku aj bielu blanku medzi šupkou a dužinou. Biela blanka dodáva šťave horkú chuť.
- Ovocie, ktoré obsahuje škrob, ako napríklad banány, papája, avokádo, figy a mango, nie je vhodné na spracovanie v odšťavovači. Na spracovanie týchto druhov ovocia použite kuchynský robot, mixér alebo ponorný mixér.

Podávanie

- Šťavu vypite hneď po príprave. Ak ju určitý čas necháte stáť na vzduchu, šťava stratí chuť aj výživnú hodnotu.
- Ak chcete, aby bola získaná šťava číra a bez vrstvy peny, na nádobu na šťavu položte veko s integrovaným oddeľovačom peny. Ak chcete, aby bola šťava kalná a s penou, zložte z nádoby na šťavu veko s integrovaným oddeľovačom peny.
- Jablková šťava veľmi rýchlo zhnedne. Tento proces spomalíte, ak do neho pridáte niekoľko kvapiek citrónovej šťavy.
- Pri podávaní studených nápojov pridajte niekoľko kociek ľadu.

Fakty o ovoci a zelenine

Ovocie/ zelenina	Vitamíny/minerály	Energetický obsah kJ/kcal	Rýchlosť odšťavovania	Maximálne množstvo
Jablká	Vitamín C	200 g = 150 kJ (72 kcal)	vyšoká	3,5 kg alebo 2,5 l šťavy
Marhule	Vysoký obsah diétnej vlákniny, obsahujú draslík	30 g = 85 kJ (20 kcal)	nízka	2,5 kg alebo 1,5 l šťavy
Červená repa	Dobry zdroj folátov, diétnej vlákniny, vitamínu C a draslíka	160 g = 190 kJ (45 kcal)	vyšoká	1,5 – 2 kg alebo 0,6 l – 1 l šťavy
Čučoriedky	Vitamín C	125 g = 295 kJ (70 kcal)	nízka	4 kg alebo 2 l šťavy
Ružičkový kel	Vitamín C, B, B6, E, foláty a diétna vláknina	100 g = 110 kJ (26 kcal)	nízka	3,5 kg alebo 2 l šťavy
Hlávková kapusta	Vitamín C, foláty, draslík, B6 a diétna vláknina	100 g = 110 kJ (26 kcal)	vyšoká	2,5 kg alebo 1,2 l šťavy
Mrkva	Vitamín A, C, B6 a diétna vláknina	120 g = 125 kJ (30 kcal)	vyšoká	1,5 – 2 kg alebo 0,6 l – 1 l šťavy
Zeler	Vitamín C a draslík	80 g = 55 kJ (13 kcal)	vyšoká	1,5 kg alebo 0,7 l šťavy
Uhorka	Vitamín C	280 g = 120 kJ (29 kcal)	nízka	4,5 kg alebo 3 l šťavy
Fenikel	Vitamín C a diétna vláknina	300 g = 145 kJ (35 kcal)	nízka	3,5 kg alebo 2,5 l šťavy
Hrozno	Vitamín C, B6 a draslík	125 g = 355 kJ (85 kcal)	nízka	4 kg alebo 2,5 l šťavy

Ovocie/ zelenina	Vitamíny/minerály	Energetický obsah kJ/kcal	Rýchlosť odšťavovania	Maximálne množstvo
Kivi	Vitamín C a draslík	100 g = 100 kJ (24 kcal)	nízka	4 kg alebo 2,5 l šťavy
Melóny	Vitamín C, foláty, diétna vláknina a vitamín A	200 = 210 kJ (50 kcal)	nízka	Minimálne 5 kg alebo 3 l šťavy
Nektarinky	Vitamín C, B3, draslík a diétna vláknina	180 g = 355 kJ (85 kcal)	vysoká	3,5 kg alebo 2 l
Broskyne	Vitamín C, B3, draslík a diétna vláknina	150 g = 205 kJ (49 kcal)	vysoká	3,5 kg alebo 2 l
Hrušky	Diétna vláknina	150 g = 250 kJ (60 kcal)	vysoká	3,5 kg alebo 2,5 l šťavy
Ananás	Vitamín C	150 g = 245 kJ (59 kcal)	vysoká	3 kg alebo 2 l šťavy
Maliny	Vitamín C, železo, draslík a horčík	125 g = 130 kJ (31 kcal)	nízka	4 kg alebo 2,5 l šťavy
Paradajky	Vitamín C, diétna vláknina, vitamín E, foláty a vitamín A	100 g = 90 kJ (22 kcal)	nízka	4 kg alebo 2,5 l šťavy

V závislosti od použitých surovín môžete pripraviť až 2,5 litra šťavy bez vyprázdňovania vstavanej nádoby na dužinu. Maximálne množstvo ovocia a zeleniny, ktoré môžete odšťať naraz, je uvedené v predchádzajúcej tabuľke. Pri odšťavovaní tvrdých surovín, ako napr. mrkvy alebo cvikly, je maximálne množstvo šťavy, ktorá sa dá získať, až 700 ml (skontrolujte ukazovateľ hladiny na nádobe na šťavu).

Poznámka: Keď vstavaná nádoba na dužinu dosiahne svoju maximálnu kapacitu, dužina sa dostane do nádoby na zachytenie šťavy, veka aj samotnej šťavy.

Ak preplníte vstavanú nádobu na dužinu, zariadenie sa zablokuje. V takom prípade zariadenie vypnite a zo vstavanej nádoby na dužinu odstráňte nahromadenú dužinu.

Poznámka: Vďaka priezoru nádoby na dužinu uvidíte, kedy je vstavaná nádoba na dužinu plná a je potrebné ju vyprázdniť. Skontrolujte aj indikátor hladiny v nádobe na šťavu, pretože priezor nádoby na dužinu sa môže zablokovať ešte pred dosiahnutím maximálnej kapacity nádoby. Priezor na dužinu sa najrýchlejšie zablokuje pri odšťavovaní tvrdých surovín, ako napr. mrkvy alebo cvikly.

Recepty

Pomarančovo-mrkvový džús

Zloženie:

- 1 kg mrkvy
- 4 pomaranče
- 1 polievková lyžica olivového oleja
- 1 veľká vetvička čerstvej mäty (voliteľná ozdoba)

1 Pomaranče ošúpte.

2 Mrkvy a pomaranče spracujte v odšťavovači.

Poznámka: Toto zariadenie dokáže spracovať 5 kg mrkvy za približne 1 minútu (nepočítajúc pritom čas potrebný na odstránenie dužiny). Po spracovaní 2,5 kg mrkvy zariadenie vypnite, odpojte zo siete a

odstráňte dužinu zo vstavanej nádoby na dužinu, veka a filtra. Po dokončení odšťavovania mrkvy zariadenie vypnite a nechajte ho vychladnúť na izbovú teplotu.

- 3 Do šťavy pridajte polievkovú lyžicu olivového oleja a niekoľko kociek ľadu.
- 4 Dôkladne premiešajte.
- 5 Šťavu nalejte do pohára.

Tip Do pohára môžete ako ozdobu pridať vetvičku čerstvej mäty.

Energetický koktail

Zloženie:

- 2 mrkvy
- ½ uhorky
- 12 špenátových listov
- 1 ošúpaná limetka
- 1 stopka zeleru
- 1 jablko
- 1 rajčina
- 2 polievkové lyžice medu

- 1 V odšťavovači spracujte všetky suroviny okrem medu.
- 2 Po dokončení odšťavovania surovín pridajte do šťavy med a dôkladne premiešajte.

Čistenie a odkladanie

Na čistenie zariadenia nikdy nepoužívajte drsný materiál, drsné čistiace prostriedky ani agresívne kvapaliny ako alkohol, benzín alebo acetón.

Zariadenie najľahšie očistíte ihneď po použití.

- 1 Zariadenie vypnite, odpojte zo siete a počkajte, kým sa filter neprestane otáčať.
- 2 Stlačte uzamykacie rameno do polohy odomknuté (Obr. 16).
- 3 Aby ste v kuchyni udržali poriadok a čistotu, všetky odnímateľné časti (vstavaná nádoba na dužinu, nádoba na zachytenie šťavy, filter a veko) môžete vložiť do výlevky naraz (Obr. 17).
- 4 Demontujte všetky odnímateľné časti.
- 5 Ak chcete odpojiť odnímateľný výpusť, otvorte ho a vytiahnite ho z výpusťu nádoby na zachytenie šťavy (Obr. 18).
- 6 Vyprázdňte vstavanú nádobu na dužinu.
- 7 Vyčistite všetky odnímateľné súčasti pomocou špongie alebo vlhkej tkaniny v teplej vode s trochou prostriedku na umývanie riadu a opláchnite ich tečúcou vodou.

Poznámka: Všetky odnímateľné súčasti môžete umývať v umývačke na riad. Oddeliteľné plastové časti vložte do horného priečinka v umývačke na riad. Uistite sa, že sú v dostatočnej vzdialenosti od ohrevného telesa umývačky.

- 8 Pohonnú jednotku očistite navlhčenou tkaninou.

Pohonnú jednotku nikdy neponárajte do vody ani ju neoplachujte pod tečúcou vodou.

Odkladanie

- 1 Siet'ový kábel odložte do priestoru na odkladanie kábla jeho navinutím okolo podstavca pohonnej jednotky.

Výstraha: Keď zariadenie prenášate, nikdy ho nedržte za uzamykacie rameno.

Životné prostredie

- Zariadenie na konci jeho životnosti neodhadzujte spolu s bežným komunálnym odpadom, ale kvôli recyklácii ho odovzdajte na mieste oficiálneho zberu. Pomôžete tak chrániť životné prostredie (Obr. 19).

Záruka a servis

Ak potrebujete servis, informácie alebo máte problém, navštívte webovú stránku spoločnosti Philips, www.philips.com, alebo sa obráťte na Stredisko starostlivosti o zákazníkov spoločnosti Philips vo Vašej krajine (telefónne číslo strediska nájdete v priloženom celosvetovo platnom záručnom liste). Ak sa vo Vašej krajine toto stredisko nenachádza, obráťte sa na miestneho predajcu výrobkov Philips.

Výmena

Objednávanie súčiastok

Ak potrebujete vymeniť súčiastku alebo si chcete zakúpiť dodatočnú súčiastku, navštívte svojho predajcu výrobkov Philips alebo webovú stránku www.philips.com/support. Ak máte problémy pri zakúpení súčiastok, obráťte sa na Stredisko starostlivosti o zákazníkov spoločnosti Philips vo Vašej krajine.

Riešenie problémov

Táto kapitola obsahuje zhrnutie najbežnejších problémov, ktoré sa môžu vyskytnúť pri používaní zariadenia. Ak nevieť problém vyriešiť pomocou nižšie uvedených informácií, obráťte sa na Stredisko starostlivosti o zákazníkov vo Vašej krajine.

Problém	Riešenie
Zariadenie nefunguje.	Zariadenie je vybavené bezpečnostným systémom. Nezačne pracovať, kým nie sú všetky súčasti správne zmontované. Vypnite zariadenie a skontrolujte, či sú všetky súčasti správne zmontované.
Zariadenie sa počas prevádzky vypne.	Odštvavovač je prehriaty. Zariadenie vypnite a odpojte zo siete. Zo vstavanej nádoby na dužinu odstráňte dužinu. Počkajte, kým zariadenie vychladne. Potom stlačte tlačidlo ochrany proti preťaženiu umiestnené na spodnej strane pohonnej jednotky.
Zariadenie počas prevádzky spomaľuje.	Vstavaná nádoba na dužinu dosiahla svoju maximálnu kapacitu. Zariadenie vypnite a zo vstavanej nádoby na dužinu odstráňte dužinu.
Zariadenie je veľmi hlučné, vydáva nepríjemný zápach, je príliš horúce na dotyk, dymí sa z neho atď.	Pri prvom použití nového zariadenia je bežné, že zariadenie vydáva nepríjemný zápach alebo malé množstvo dymu. Tento jav sa prestane objavovať po niekoľkých použitíach.
	Zariadenie je zablokované. Skontrolujte, či sa vo filtri nezachytilo ovocie alebo zelenina. Ak áno, zariadenie vypnite, odstráňte zachytené suroviny a začnite znovu odštvavovať.
	Zariadenie môže vydávať nepríjemný zápach alebo malé množstvo dymu, ak sa používalo na spracovávanie nadmerného množstva surovín. V takom prípade vypnite zariadenie a nechajte ho 60 minút vychladnúť. Ak tento problém pretrváva, obráťte sa na Stredisko starostlivosti o zákazníkov spoločnosti Philips vo Vašej krajine.

Problém	Riešenie
Filter je zablokovaný.	Vypnite zariadenie, vyčistite dávkovaciu trubicu a filter a spracujte menšie množstvo surovín.
Filter sa dotýka dávkovacej trubice, alebo počas odšťavovania veľmi vibruje.	Vypnite zariadenie a odpojte ho zo siete. Skontrolujte, či je filter správne vložený v nádobe na zachytenie šťavy. Rebrá na dne filtra musia presne priliehať na hnací hriadeľ.
	Skontrolujte, či filter nie je poškodený. Praskliny, trhliny, uvoľnený strúhací disk alebo akékoľvek nepravidelnosti môžu spôsobiť nesprávnu činnosť zariadenia. Ak vo filtri objavíte akékoľvek praskliny alebo ak je filter poškodený, zariadenie prestaňte používať a obráťte sa na Stredisko starostlivosti o zákazníkov spoločnosti Philips vo Vašej krajine ohľadom výmeny filtra.

Uvod

Čestitamo vam za nakup in dobrodošli pri Philipsu! Če želite popolnoma izkoristiti podporo, ki jo nudi Philips, registrirajte izdelek na www.philips.com/welcome.

S tem sokovnikom lahko pripravite največje možne količine soka, čiščenje pa je skrajno enostavno. Omogoča vam obdelavo različnih sestavin in enostavno pripravo številnih receptov.

Splošni opis (Sl. 1)

- A** Potiskalo
- B** Kanal za polnjenje
- C** Pokrov
- D** Filter
- E** Zbiralnik za sok z sladcem
- F** Okence za tropine
- G** Vgrajena posoda za tropine
- H** Pogonska os
- I** Zaklepna ročica
- J** Motorna enota
- K** Regulator
- L** Prostor za shranjevanje kabla
- M** Snemljivi dulec s funkcijo preprečevanja kapljanja
- N** Nastavek z sladcem
- O** Vrč za sok
- P** Pokrov vrča za sok z vgrajenim ločevalnikom pene

Pomembno

Pred uporabo aparata natančno preberite ta uporabniški priročnik in ga shranite za poznejšo uporabo.

Nevarnost

- Motorne enote ne potaplajte v vodo ali katerokoli drugo tekočino ter je ne spirajte pod pipo.
- Motorne enote ne pomivajte v pomivalnem stroju.

Opozorilo

- Preden aparat priključite na električno omrežje, preverite, ali na podstavku aparata navedena napetost ustreza napetosti lokalnega električnega omrežja.
- Aparata ne uporabljajte, če je poškodovan vtičnik, kabel ali katera druga komponenta.
- Poškodovani omrežni kabel sme zamenjati le podjetje Philips, Philipsov pooblaščen servis ali ustrezno usposobljeno osebo.
- Aparat ni namenjen uporabi s strani otrok in oseb z zmanjšanimi telesnimi, čutilnimi ali duševnimi sposobnostmi ali oseb s pomanjkljivimi izkušnjami in znanjem, razen če jih pri uporabi nadzoruje ali jim svetuje oseba, ki je odgovorna za njihovo varnost.
- Pazite, da se otroci ne igrajo z aparatom.
- Aparata ne pustite delovati brez nadzora.
- Če na filtru opazite razpoke ali je ta na kakršenkoli način poškodovan, prenehajte z uporabo aparata in se obrnite na najbližji Philipsov pooblaščen servis.
- Med delovanjem aparata ne posegajte s prsti ali kakšnim predmetom v kanal za polnjenje. Za to lahko uporabljate samo potiskalo.
- Ne dotikajte se majhnih rezil na podstavku za filter. So zelo ostra.

Previdno

- Aparat je namenjen izključno uporabi v gospodinjstvu.
- Aparata ne prenašajte tako, da ga držite za zaklepno ročico.

- Ne uporabljajte nastavkov ali delov drugih proizvajalcev, ki jih Philips posebej ne priporoča. V primeru uporabe tovrstnih nastavkov se garancija razveljavi.
- Preden vklopite aparat, poskrbite, da so vsi sestavni deli pravilno nameščeni.
- Aparat uporabljajte samo, če je zaklepna ročica v zaklenjenem položaju.
- Zaklepno ročico spustite v odklenjeni položaj šele, ko je aparat izklopljen in se je filter prenehel vrteti.
- Pri iztiskanju soka iz večjih količin sadja ne uporabljajte sokovnika neprekinjeno več kot 40 sekund, po opravljenem iztiskanju pa pustite sokovnik, da se ohladi. Recepti v tem uporabniškem priročniku ne vključujejo večjih količin.
- Po uporabi aparat vedno izklopite iz omrežne vtičnice.
- Raven hrupa: $L_c = 78 \text{ dB(A)}$.

Varnostna funkcija

- Ta sokovnik ima varnostno funkcijo, ki ga ščiti pred pregrevanjem v primeru preobremenitve. Sokovnik v primeru pregrevanja samodejno vklopi zaščito pred preobremenitvijo in se izklopi. V tem primeru regulator premaknite na 0, aparat izklopite iz električnega omrežja in počakajte 15 minut, da se ohladi. Odstranite vrč za sok in snemite pokrov, zbiralnik za sok in vgrajeno posodo za tropine ter nato pritisnite gumb za zaščito pred preobremenitvijo na dnu motorne enote (Sl. 2).

Elektromagnetna polja (EMF)

Ta Philipsov aparat ustreza vsem standardom glede elektromagnetnih polj (EMF). Če z aparatom ravnete pravilno in v skladu z navodili v tem priročniku, je njegova uporaba glede na danes veljavne znanstvene dokaze varna.

Priprava za uporabo

- 1 Preverite, da so vsi snemljivi deli čisti (oglejte si poglavje "Čiščenje") in pravilno nameščeni.
- 2 Napajalni kabel odvijte s podstavka motorne enote (Sl. 3).
- 3 Vgrajeno posodo za tropine namestite na motorno enoto (Sl. 4).
- 4 Zbiralnik za sok namestite na vgrajeno posodo za tropine (Sl. 5).
- 5 Filter namestite na pogonsko os motorne enote. Preverite, da je filter trdno nameščen na pogonsko os ("klik") (Sl. 6).
- 6 Pokrov namestite na sokovnik (Sl. 7).
- 7 Zaklepno ročico dvignite na zaklenjeni položaj ("klik") (Sl. 8).
- 8 Pokrov namestite na vrč za sok, da preprečite škropljenje (Sl. 9).

Opomba: Vgrajeni ločevalnik pene zagotavlja, da je sok vedno čist.

- 9 Postavite vrč za sok pod dulec (Sl. 10).

Opomba: Če sok želite iztisljati naravnost v kozarec, uporabite nastavek z dulcem (Sl. 11).

- 10 Preden začnete z iztiskanjem soka, dulec obrnite na odprti položaj (Sl. 12).

Uporaba aparata

Aparat deluje samo, če so vsi deli pravilno nameščeni in je zaklepna ročica v zaklenjenem položaju.

- 1 Sadjem in/ali zelenjavo operite in narežite na tako velike kose, da jih boste lahko vstavili v kanal za polnjenje.
- 2 Prepričajte se, da je vrč za sok postavljen točno pod dulec (Sl. 10).

- 3** Prepričajte se, da je dulec na odprtem položaju (Sl. 12).
- 4** Regulator obrnite na nastavitev 1 (nizka hitrost) ali 2 (običajna hitrost), da vklopite aparat (Sl. 13).

Opomba: Za trdo sadje in zelenjavo (na primer jabolka, peso in korenje) priporočamo uporabo hitrosti 2 (običajno hitrost). Za mehko sadje in zelenjavo (na primer jagode, kivi, grozdje, paradižnik, kumare in melono) priporočamo hitrost 1 (nizka hitrost).

- 5** Kose vstavite v kanal za polnjenje in jih s potiskalom rahlo potisnite navzdol proti vrtečemu filtru (Sl. 14).

Na potiskalo ne pritiskajte premočno, ker lahko poslabšate kakovost soka ali celo povzročite zaustavitev delovanja filtra.

V kanal za polnjenje ne segajte s prsti ali drugimi predmeti.

- 6** Žlebič na potiskalu poravnajte z majhno izboklino na notranjem delu kanala za polnjenje in potiskalo potisnite v kanal za polnjenje (Sl. 14).
- 7** Ko obdelate vse sestavine ali ko je vgrajena posoda za tropine polna, aparat izklopite in izključite. Počakajte, da se filter ustavi.

- 8** Dulec premaknite na zaprti položaj, da preprečite kapljanje soka (Sl. 15).

Opomba: Funkcija preprečevanja kapljanja deluje samo, če je aparat izklopljen in je dulec na zaprtem položaju.

- 9** Če želite izprazniti vgrajeno posodo za tropine, odstranite pokrov, filter in zbiralnik za sok.

- 10** Sok je najbolj okusen in svež, če ga postrežete takoj po pripravi.

Opomba: Če želite sok shraniti v hladilniku, mora biti na vrču za sok pokrov.

Nasveti

Priprava

- Za doseganje največje možne količine soka zmeraj potiskajte potiskalo navzdol počasi.
- Uporabljajte sveže sadje in zelenjavo, ker vsebujeta več soka. Še posebej primerni za obdelavo v sokovniku so ananas, pesa, stebela zelene, jabolka, kumare, korenje, špinača, melone, paradižniki, pomaranče in grozdje.
- Sokovnik ni primeren za obdelavo zelo trdega in/ali vlaknatega/škrobnega sadja ali zelenjave, kot je sladkorni trs.
- V sokovniku lahko obdelate tudi liste in stebelca npr: zelene solate.
- Razkoščičite češnje, slive, breskve itd. Pri sadežih, kot so melone, jabolka in grozdje, peščičič in semen ni treba odstranjevati.
- Tankih lupin ali luščin ni treba odstranjevati. Odstranite samo debelejšje lupine, ki jih ne bi pojedli, na primer lupine pomaranč, ananasa, kivija, melone ali surove pese.
- Pri pripravi jabolčnega soka morate vedeti, da je gostota jabolčnega soka odvisna od vrste izbranih jabolk. Bolj kot je jabolko sočno, redkejši bo sok. Izberite jabolka, iz katerih lahko pridobite sok po vašem okusu.
- Če v sokovniku želite obdelati citruse, z njih odstranite olupke in belo kožico. Bela kožica soku da grenak okus.
- Sadje, ki vsebuje škrob, npr: banane, papaje, avokado, fige in mango, ni primerno za obdelavo v sokovniku. Za obdelavo teh vrst sadja uporabite multipraktik, mešalnik ali ročni mešalnik.

Nalivanje

- Sok popijte takoj, ko ga iztisnete. Če ga boste pustili nekaj časa stati na zraku, bo izgubil svoj okus in hranljivo vrednost.

- Če želite piti čisti sok brez pene, na vrč namestite pokrov z vgrajenim ločevalnikom pene. Če želite piti moten sok s peno, pokrov z vgrajenim ločevalnikom pene odstranite z vrča.
- Jabolčni sok zelo hitro porjavi. Ta proces lahko upočasnite tako, da soku dodate nekaj kapljic limoninega soka.
- V hladne napitke dodajte nekaj ledenih kock.

Podatki o sadju in zelenjavi

Sadje/ zelenjava	Vitameni/minerali	Vrednost v kilojoulih/ kalorijah	Hitrost iztiskanja	Največja količina
Jabolka	Vitamin C	200 g = 150 kJ (72 cal)	visoka	3,5 kg ali 2,5 l soka
Mareljice	Vsebujejo veliko vlaknin in kalij	30 g = 85 kJ (20 cal)	nizka	2,5 kg ali 1,5 l soka
Pesa	Bogat vir folne kisline, vlaknin, vitamina C in kalija	160 g = 190 kJ (45 cal)	visoka	1,5 - 2 kg ali 0,6 - 1 l soka
Borovnice	Vitamin C	125 g = 295 kJ (70 cal)	nizka	4 kg ali 2 l soka
Brstični ohrovt	Vitamin C, B, B6, E, folna kislina in vlaknine	100 g = 110 kJ (26 cal)	nizka	3,5 kg ali 2 l soka
Zelje	Vitamin C, folna kislina, kalij, B6 in vlaknine	100 g = 110 kJ (26 cal)	visoka	2,5 kg ali 1,2 l soka
Korenje	Vitamin A, C, B6 in vlaknine	120 g = 125 kJ (30 cal)	visoka	1,5 - 2 kg ali 0,6 - 1 l soka
Zelena	Vitamin C in kalij	80 g = 55 kJ (7 cal)	visoka	1,5 kg ali 0,7 l soka
Kumarica	Vitamin C	280 g = 120 kJ (29 cal)	nizka	4,5 kg ali 3 l soka
Janež	Vitamin C in vlaknine	300 g = 145 kJ (35 cal)	nizka	3,5 kg ali 2,5 l soka
Grozdje	Vitamin C, B6 in kalij	125 g = 355 kJ (85 cal)	nizka	4 kg ali 2,5 l soka
Kivi	Vitamin C in kalij	100 g = 100 kJ (40 cal)	nizka	4 kg ali 2,5 l soka
Melone	Vitamin C, folna kislina, vlaknine in vitamin A	200 = 210 kJ (50 cal)	nizka	Vsaj 5 kg ali 3 l soka
Nektarine	Vitamin C, B3, kalij in vlaknine	180 g = 355 kJ (85 cal)	visoka	3,5 kg ali 2 l
Breskve	Vitamin C, B3, kalij in vlaknine	150 g = 205 kJ (49 cal)	visoka	3,5 kg ali 2 l
Hruške	Vlaknine	150 g = 250 kJ (60 cal)	visoka	3,5 kg ali 2,5 l soka
Ananas	Vitamin C	150 g = 245 kJ (59 cal)	visoka	3 kg ali 2 l soka

Sadje/ zelenjava	Vitamini/minerali	Vrednost v kilojoulih/ kalorijah	Hitrost iztiskanja	Največja količina
Maline	Vitamin C, železo, kalij in magnezij	125 g = 130 kJ (31 cal)	nizka	4 kg ali 2,5 l soka
Paradižniki	Vitamin C, vlaknine, vitamin E, folna kislina in vitamin A	100 g = 90 kJ (22 cal)	nizka	4 kg ali 2,5 l soka

Glede na uporabljene sestavine lahko brez praznjenja vgrajene posode za tropine pripravite do 2,5 litra soka. V zgornji tabeli je navedena največja količina sadja in zelenjave, ki jo lahko hkrati obdelate s sokovnikom. Pri obdelavi trših sestavin, na primer korenja ali pese, lahko iztisnete največ 700 ml soka (preverite oznako nivoja na vrču za sok).

Opomba: Ko je vgrajena posoda za tropine polna, tropine stečijo v zbiralnik za sok, pokrov in sok.

Če je vgrajena posoda za tropine prepolna, se aparat zamaši. V tem primeru izklopite aparat in izpraznite vgrajeno posodo za tropine.

Opomba: Skozi okence za tropine lahko vidite, kdaj je vgrajena posoda za tropine polna in jo morate izprazniti. Okence za tropine se lahko zamaši, preden se posoda napolni, zato preverite oznako nivoja na vrču za sok. Pri obdelavi trših sestavin, na primer korenja ali pese, je večja verjetnost, da se okence za tropine zamaši.

Recepti

Pomarančni in korenčkov sok

Sestavine:

- 1 kg korenja
- 4 pomaranče
- 1 žlica olivnega olja
- 1 velika vejica sveže mete (za dekoracijo)

1 Olupite pomaranče.

2 Korenje in pomaranče obdelajte v sokovniku.

Opomba: Aparat 5 kg korenja obdelava v približno 1 minuti (brez časa, potrebnega za odstranjevanje tropin). Ko obdelate 2,5 kg korenja, aparat izklopite in izključite ter odstranite tropine iz vgrajene posode za tropine, pokrova in filtra. Ko končate z obdelavo korenja, aparat izklopite in počakajte, da se ohladi na sobno temperaturo.

3 Soku dodajte žlico olivnega olja in nekaj ledenih kock.

4 Dobro premešajte.

5 Sok nalijte v kozarec.

Namig: Kozarec lahko okrasite z vejico sveže mete.

Energetski napitek

Sestavine:

- 2 korenčka
- ½ kumare
- 12 listov špinacije
- 1 limeta, olupljena
- 1 steblo zelene
- 1 jabolko

- 1 paradižnik
- 2 žlici medu

1 V sokovniku obdelajte vse sestavine, razen medu.

2 Ko obdelate vse sestavine, soku dodajte med in ga dobro premešajte.

Čiščenje in hramba

Aparata ne čistite s čistilnimi gobicami, jedkimi čistili ali agresivnimi tekočinami, kot so alkohol, bencin ali aceton.

Čiščenje aparata je lažje, če ga izvedete takoj po uporabi.

1 Izklopite aparat. Izključite vtiak iz omrežne vtičnice in počakajte, da se filter ustavi.

2 Spustite zaklepno ročico v odklenjen položaj (Sl. 16).

3 Da bo kuhinja pospravljena, vse snemljive dele (vgrajena posoda za tropine, zbiralnik za sok, filter in pokrov) lahko hkrati odnesete v umivalnik (Sl. 17).

4 Razstavite vse snemljive dele.

5 Snemljivi dulec odstranite tako, da ga obrnete na odprti položaj in potegnete z zbiralnika za sok (Sl. 18).

6 Izpraznite vgrajeno posodo za tropine.

7 Snemljive dele z gobico ali vlažno krpo očistite v topli vodi z nekaj tekočega čistila in jih sperite pod tekočo vodo.

Opomba: Vse snemljive dele lahko perete v pomivalnem stroju. Snemljive plastične sestavne dele postavite na zgornji pladenj v pomivalnem stroju. Prepričajte se, da so dovolj oddaljeni od grelnega elementa.

8 Motorno enoto očistite z vlažno krpo.

Motorne enote nikoli ne potaplajte v vodo ali spirajte pod pipo.

Shranjevanje

1 Napajalni kabel na del za shranjevanje kabla shranite tako, da ga ovijete okoli podstavka motorne enote.

Pozor: Aparata ne prenašajte tako, da ga držite za zaklepno ročico.

Okolje

- Aparata po preteku življenjske dobe ne odvrzite skupaj z običajnimi gospodinjstskimi odpadki, temveč ga odložite na uradnem zbirnem mestu za recikliranje. Tako pripomorete k ohranitvi okolja (Sl. 19).

Garancija in servis

Za servis, informacije ali v primeru težav obiščite Philipsovo spletno stran na naslovu www.philips.com ali pa se obrnite na Philipsov center za pomoč uporabnikom v svoji državi (telefonsko številko najdete na mednarodnem garancijskem listu). Če v vaši državi ni takšnega centra, se obrnite na lokalnega Philipsovega prodajalca.

Zamenjava

Naročanje delov

Če želite zamenjati del ali kupiti dodaten del, se obrnite na Philipsovega prodajalca ali obiščite spletno stran www.philips.com/support. Če imate težave pri pridobivanju delov, se obrnite na Philipsov center za pomoč uporabnikom v svoji državi.

Odpravljanje težav

To poglavje vsebuje povzetek najpogostejših težav, ki se lahko pojavijo pri uporabi aparatov. Če s temi nasveti ne morete odpraviti težav, se obrnite na center za pomoč uporabnikom v svoji državi.

Težava	Rešitev
Aparat ne deluje.	Aparat je opremljen z varnostnim sistemom. Če deli niso pravilno nameščeni, aparat ne bo deloval. Izklopite aparat in preverite, ali so vsi deli pravilno nameščeni.
Aparat se med uporabo ustavi.	Sokovnik se je pregrel. Izklopite in izključite aparat. Izpraznite vgrajeno posodo za tropine. Počakajte, da se aparat ohladi. Nato pritisnite gumb za zaščito pred preobremenitvijo na dnu motorne enote.
Aparat začne med uporabo delovati počasneje.	Vgrajena posoda za tropine je polna. Izklopite aparat in izpraznite vgrajeno posodo za tropine.
Aparat je zelo glasen, oddaja neprijeten vonj, je vroč na dotik, iz njega se kadi ipd.	Za nove aparate je običajno, da pri prvih uporabah oddajajo neprijeten vonj in se iz njih malce kadi. Po nekaj uporabah bosta vonj in dim izginila. Aparat je zamašen. Preverite, ali se je v filtru zataknilo sadje oziroma zelenjava. Če se je, izklopite aparat, odstranite zastale koščke in ponovno začnite z iztiskanjem soka.
	Aparat lahko oddaja neprijeten vonj ali se iz njega kadi tudi, če je z njim obdelujete prevelike količine. V tem primeru aparat izklopite in počakajte 60 minut, da se ohladi. Če težave ne odpravite, se obrnite na Philipsov center za pomoč uporabnikom v svoji državi.
Filter je blokiran.	Aparat izklopite, očistite kanal za polnjenje in filter ter obdelajte manjše količine.
Filter se dotika kanala za polnjenje ali pa se močno trese med obdelovanjem sestavin.	Izklopite in izključite aparat. Preverite, ali je filter pravilno vstavljen v zbiralnik za sok. Reže na dnu filtra se morajo pravilno prilegati pogonski osi. Preverite, ali je filter poškodovan. Razpoke, špranje, opraskana plošča ali druge nepravilnosti lahko povzročijo motnje v delovanju. Če na filteru opazite razpoke ali druge poškodbe, aparata ne uporabljajte več in se za zamenjavo filtra obrnite na Philipsov center za pomoč uporabnikom v svoji državi.

Uvod

Čestitamo vam na kupovini i dobro došli u Philips! Da biste imali sve pogodnosti podrške koju pruža Philips, registrujte svoj proizvod na www.philips.com/welcome.

Ovaj sokovnik je dizajniran da poveća količinu soka i smanji napor prilikom čišćenja. Posebno je napravljen da vam omogući prerađivanje širokog spektra sastojaka i korišćenje mnoštva recepata sa pouzdanošću.

Opšti opis (Sl. 1)

- A** Potiskivač
- B** Otvor za punjenje
- C** Poklopac
- D** Filter
- E** Posuda za skupljanje soka sa grlicem
- F** Otvor za proveru napunjenosti spremišta za pulpu
- G** Ugrađeno spremište za pulpu
- H** Pogonska osovina
- I** Ručica za zaključavanje
- J** Jedinica motora
- K** Regulator
- L** Pregrada za odlaganje kabla
- M** Grlić koji se skida sa funkcijom za zaustavljanje kapanja
- N** Grlić
- O** Bokal za sok
- P** Poklopac bokala za sok sa ugrađenim mehanizmom za odvajanje pene

Važno

Pre upotrebe aparata pažljivo pročitajte ovo uputstvo i sačuvajte ga za buduće potrebe.

Opasnost

- Ne uranjajte jedinicu motora u vodu ili neku drugu tečnost i ne ispirajte je pod slavinom.
- Ne perite jedinicu motora u mašini za pranje posuđa.

Upozorenje

- Pre priključivanja aparata proverite da li napon naznačen na donjem delu aparata odgovara naponu lokalne električne mreže.
- Aparat ne upotrebljavajte ako su utikač, kabl ili drugi delovi oštećeni.
- Ako je kabl za napajanje oštećen, on uvek mora biti zamenjen od strane kompanije Philips, ovlašćenog Philips servisa ili na sličan način kvalifikovanih osoba, kako bi se izbegao rizik.
- Ovaj aparat nije namenjen za upotrebu od strane osoba (što podrazumeva i decu) sa smanjenim fizičkim, senzornim ili mentalnim sposobnostima, ili nedostatkom iskustva i znanja, osim pod nadzorom ili na osnovu uputstava za upotrebu aparata datih od strane osobe koja odgovara za njihovu bezbednost.
- Deca moraju da budu pod nadzorom da se ne bi igrala aparatom.
- Nikada ne ostavljajte uključen aparat bez nadzora.
- Ako primetite bilo kakve naprsline ili oštećenja na filteru, prestanite sa korišćenjem aparata i obratite se najbližem servisnom centru kompanije Philips.
- Dok aparat radi, nemojte gurati prste niti druge predmete u otvor za punjenje. Za ovu namenu upotrebljavajte isključivo potiskivač.
- Ne dodirujte mala sečiva u osnovi filtera. Veoma su oštra.

Oprez

- Aparat je namenjen isključivo upotrebi u domaćinstvu.
- Aparat nemojte držati za ručicu za zaključavanje dok ga nosite.
- Nikada nemojte koristiti dodatke ili delove drugih proizvođača odnosno one dodatke i delove koje kompanija Philips nije izričito preporučila. U slučaju upotrebe takvih dodataka ili delova, garancija prestaje da važi.
- Proverite da li su svi delovi propisno sklopljeni pre nego što uključite aparat.
- Aparat koristite samo kada je ručica za zaključavanje u zaključanom položaju.
- Ručicu za zaključavanje možete spustiti u zaključani položaj tek pošto isključite aparat i nakon što se filter zaustavi.
- Nemojte koristiti sokovnik duže od 40 sekundi kada cedite veće količine čvrstih sastojaka i ostavite ga da se dovoljno ohladi nakon toga. Nijedan od recepata u ovom uputstvu za korišćenje ne sadrži velike količine sastojaka.
- Aparat posle upotrebe uvek isključite iz napajanja.
- Nivo buke: $L_c = 78 \text{ dB(A)}$

Sigurnosna funkcija

- Ovaj sokovnik je opremljen sigurnosnom funkcijom koja štiti od pregrevanja usled prevelikih opterećenja. U slučaju pregrevanja, sokovnik automatski aktivira dugme za zaštitu od preopterećenja i isključuje se. Ukoliko dođe do toga, regulator postavite u položaj 0, isključite aparat iz struje i ostavite ga 15 minuta da se ohladi. Skinite bokal za sok i poklopac, posudu za skupljanje soka i ugrađeno spremište za pulpu, a zatim pritisnite dugme za zaštitu od preopterećenja na dnu jedinice motora (Sl. 2).

Elektromagnetna polja (EMF)

Ovaj Philips aparat je usklađen sa svim standardima u vezi sa elektromagnetnim poljima (EMF). Ako se aparatom rukuje na odgovarajući način i u skladu sa uputstvima iz ovog priručnika, aparat je bezbedan za upotrebu prema naučnim dokazima koji su danas dostupni.

Pre upotrebe

- 1** Proverite da li su svi delovi koji se skidaju čisti (pogledajte poglavlje „Čišćenje“) i ispravno sklopljeni.
 - 2** Odmotajte kabl za napajanje oko postolja jedinice motora (Sl. 3).
 - 3** Postavite ugrađeno spremište za pulpu na jedinicu motora (Sl. 4).
 - 4** Pričvrstite posudu za skupljanje soka na ugrađeno spremište za pulpu (Sl. 5).
 - 5** Stavite filter na pogonsku osovinu jedinice motora. Proverite da li je filter dobro pričvršćen na pogonsku osovinu (čućete „klik“) (Sl. 6).
 - 6** Stavite poklopac na sokovnik (Sl. 7).
 - 7** Podignite ručicu za zaključavanje u zaključan položaj („klik“) (Sl. 8).
 - 8** Stavite poklopac na bokal za sok da biste izbegli prskanje (Sl. 9).
- Napomena: Ugrađeni mehanizam za odvajanje pene omogućava da krajnji rezultat bude bistar sok.*
- 9** Postavite bokal za sok ispod grlića (Sl. 10).
- Napomena: Ako želite da iscedite sok direktno u čašu, koristite grlić (Sl. 11).*
- 10** Okrenite grlić u položaj za protok pre početka ceđenja (Sl. 12).

Upotreba aparata

Aparat radi samo kada su svi delovi pravilno sastavljeni, a ručica za zaključavanje u zaključanom položaju.

- 1** Operite voće i/ili povrće i isecite ga po potrebi na komadiće koji mogu da prođu kroz otvor za punjenje.
- 2** Proverite da li je bokal za sok postavljen direktno ispod grlića (Sl. 10).
- 3** Proverite da li je grlić u položaju za protok (Sl. 12).
- 4** Okrenite regulator u položaj 1 (mala brzina) ili 2 (normalna brzina) da biste uključili aparat (Sl. 13).

Napomena: Za tvrdo voće/povrće (npr. jabuke, cveklu i šargarepu) preporučuje se da koristite brzinu 2 (normalna brzina). Za meko voće (npr. bobičasto voće, kivi, grožđe, paradajz, krastavce i dinju) preporučuje se da koristite brzinu 1 (mala brzina).

- 5** U otvor za punjenje stavite iseckane komade i lagano ih pritisnite potiskivačem prema rotirajućem filteru (Sl. 14).

Nemojte previše pritiskati potiskivač, pošto to može uticati na kvalitet konačnog rezultata. To može čak prouzrokovati i zaglavljivanje filtera.

Nikada ne gurajte prste niti predmete u otvor za punjenje.

- 6** Ubacite potiskivač u otvor za punjenje tako što ćete poravnati žleb na potiskivaču sa malom izbočinom sa unutrašnje strane otvora za punjenje (Sl. 14).
- 7** Kada obradite sve sastojke ili kada se ugrađeno spremište za pulpu napuni, isključite aparat i izvucite kabl iz utičnice. Sačekajte da se filter zaustavi.
- 8** Postavite grlić u položaj za zaustavljanje kapanja da biste sprečili da sok kaplje iz njega (Sl. 15).

Napomena: Funkcija za zaustavljanje kapanja radi jedino ako je aparat isključen i ako je grlić postavljen na položaj za zaustavljanje kapanja.

- 9** Ako želite da ispraznite spremište za pulpu, skinite poklopac, filter i posudu za skupljanje soka.

- 10** Za bolji ukus i svežinu, sok poslužite odmah nakon pripreme.

Napomena: Ako želite da sok odložite u frižider, vodite računa da bokal za sok bude poklopljen.

Saveti

Pripremanje

- Da biste iscedili što više soka, uvek polako pritisnite potiskivač.
- Koristite sveže voće i povrće jer ono sadrži više soka. Ananas, cvekla, stabljike celera, jabuke, krastavci, šargarepa, spanać, dinje, paradajz, pomorandže i grožđe su naročito pogodni za obradu pomoću sokovnika.
- Sokovnik nije pogodan za obradu vrlo čvrstog i/ili vlaknastog, odnosno voća i povrća koje sadrži skrob, kao što je šećerna trska.
- Lišće i peteljke od, na primer, zelene salate možete obraditi pomoću sokovnika.
- Uklonite koštice iz trešanja, šljiva, breskvi itd. Nema potrebe da uklanjate jezgro niti semenke iz voća kao što su lubenice, jabuke i grožđe.
- Ne morate da skidate tanku koru niti opne. Potrebno je ukloniti samo debelu koru koja nije jestiva, npr. sa pomorandži, ananasa, kivija, dinje i nekuvane cvekle.
- Kada pravite sok od jabuke, imajte na umu da gustina soka zavisi od vrste jabuka koju koristite. Što je jabuka sočnija, to će sok biti ređi. Izaberite vrstu jabuka koja daje sok po vašem ukusu.

- Ako želite da obradite citrusu u sokovniku, oljuštite koru, kao i bele delove. Beli delovi soku daju gorak ukus.
- Voće koje sadrži skrob, kao što su banane, papaja, avokado, smokve i mango, nije pogodno za obradu pomoću sokovnika. Koristite aparat za obradu hrane, blender ili ručni blender za obradu tog voća.

Posluživanje

- Popijte sok odmah nakon ceđenja. Ako sok neko vreme bude izložen vazduhu, izgubiće na ukusu i hranljivoj vrednosti.
- Ako želite da dobijete bistri sok bez pene, stavite poklopac sa ugrađenim mehanizmom za odvajanje pene na bokal. Ako želite da dobijete mutni sok sa penom, uklonite poklopac sa ugrađenim mehanizmom za uklanjanje pene sa bokala.
- Sok od jabuke veoma brzo dobija braon boju. Da biste usporili ovaj proces dodajte nekoliko kapi limunovog soka.
- Kada poslužujete hladne napitke, dodajte nekoliko kockica leda.

Činjenice o voću i povrću

Voće/ povrće	Vitamina/minerala	Broj kilodžula/kalorija	Brzina ceđenja	Maksimalna količina
Jabuke	Vitamin C	200 g = 150 kJ (72 kalorija)	velika	3,5 kg ili 2,5 l soka
Kajsije	Bogate su celuloznim vlaknima, sadrže kalijum	30 g = 85 kJ (20 kalorija)	mala	2,5 kg ili 1,5 l soka
Cvekla	Dobar izvor folne kiseline, celuloznih vlakana, vitamina C i kalijuma	160 g = 190 kJ (45 kalorija)	velika	1,5 – 2 kg ili 0,6 l–1 l soka
Borovnica	Vitamin C	125 g = 295 kJ (70 kalorija)	mala	4 kg ili 2 l soka
Briselski prokelj	Vitamin C, B, B6, E, folna kiselina i celulozna vlakna	100 g = 110 kJ (26 kalorija)	mala	3,5 kg ili 2 l soka
Kupus	Vitamin C, folna kiselina, kalijum, B6 i celulozna vlakna	100 g = 110 kJ (26 kalorija)	velika	2,5 kg ili 1,2 l soka
Šargarepa	Vitamin A, C, B6 i celulozna vlakna	120 g = 125 kJ (30 kalorija)	velika	1,5 – 2 kg ili 0,6 l–1 l soka
Celer	Vitamin C i kalijum	80 g = 55 kJ (7 kalorija)	velika	1,5 kg ili 0,7 l soka
Krastavac	Vitamin C	280 g = 120 kJ (29 kalorija)	mala	4,5 kg ili 3 l soka
Mirodija	Vitamin C i celulozna vlakna	300 g = 145 kJ (35 kalorija)	mala	3,5 kg ili 2,5 l soka
Grožđe	Vitamin C, B6 i kalijum	125 g = 355 kJ (85 kalorija)	mala	4 kg ili 2,5 l soka
Kivi	Vitamin C i kalijum	100 g = 100 kJ (40 kalorija)	mala	4 kg ili 2,5 l soka

Voće/ povrće	Vitamina/minerala	Broj kilodžula/kalorija	Brzina ceđenja	Maksimalna količina
Dinje	Vitamin C, folna kiselina, celulozna vlakna i vitamin A	200 = 210 kJ (50 kalorija)	mala	5 kg ili najmanje 3 l soka
Nektarine	Vitamin C, B3, kalijum i celulozna vlakna	180 g = 355 kJ (85 kalorija)	velika	3,5 kg ili 2 l
Breskve	Vitamin C, B3, kalijum i celulozna vlakna	150 g = 205 kJ (49 kalorija)	velika	3,5 kg ili 2 l
Kruške	Celulozna vlakna	150 g = 250 kJ (60 kalorija)	velika	3,5 kg ili 2,5 l soka
Ananas	Vitamin C	150 g = 245 kJ (59 kalorija)	velika	3 kg ili 2 l soka
Maline	Vitamin C, gvožđe, kalijum i magnezijum	125 g = 130 kJ (31 kalorija)	mala	4 kg ili 2,5 l soka
Paradajz	Vitamin C, celulozna vlakna, vitamin E, folna kiselina i vitamin A	100 g = 90 kJ (22 kalorija)	mala	4 kg ili 2,5 l soka

U zavisnosti od namirnica koje koristite možete da pripremite do 2,5 litara soka bez pražnjenja ugrađenog spremišta za pulpu. Maksimalna količina voća i povrća koja može da se iscedi odjednom naznačena je u tabeli iznad. Kada cedite tvrde sastojke, kao što je šargarepa ili cvekla, maksimalna količina soka koja se može iscediti je do 700 ml (pogledajte oznaku nivoa na bokalu za sok).

Napomena: Kada ugrađeno spremište za pulpu dostigne svoj puni kapacitet, pulpa će dospeti u posudu za sakupljanje soka, na poklopac i u sok.

Ako prepunite ugrađeno spremište za pulpu, aparat će se blokirati. Ukoliko se to desi, isključite aparat i uklonite pulpu iz ugrađenog spremišta za pulpu.

Napomena: Pomoću otvora za proveru napunjenosti spremišta možete da vidite kada se ugrađeno spremište za pulpu napuni i kada ga treba isprazniti. S obzirom na to da otvor za proveru napunjenosti spremišta može da se blokira pre dostizanja maksimalnog kapaciteta, proverite oznaku nivoa na bokalu za sok. Otvor za proveru napunjenosti spremišta blokirace se verovatnije prilikom ceđenja tvrdih sastojaka, kao što je šargarepa ili cvekla.

Recepti

Sok od pomorandže i šargarepe

Sastojci:

- 1 kg šargarepe
- 4 pomorandže
- 1 kašika maslinovog ulja
- 1 velika grančica sveže nane (opcionali ukras)

1 Oljuštite pomorandže.

2 Obradite šargarepu i pomorandže u sokovniku.

Napomena: Ovaj aparat može da obradi 5 kg šargarepe za približno 1 minut (ne obuhvata vreme potrebno za vađenje pulpe). Kada obradite 2,5 kg šargarepe, isključite aparat i izvucite utikač iz utičnice,

a zatim uklonite pulpu iz spremišta za pulpu, sa poklopca i sa filtera. Kada završite sa obradom šargarepe, isključite aparat i ostavite ga da se ohladi na sobnu temperaturu.

3 U sok dodajte kašiku maslinovog ulja i nekoliko kockica leda.

4 Dobro promešajte.

5 Sipajte sok u čašu.

Savet: Dodajte grančicu sveže nane u čašu kao opcionalni ukras.

Energetski koktel

Sastojci:

- 2 šargarepe
- ½ krastavca
- 12 listova spanaća
- 1 limeta, oljuštena
- 1 stabljika celera
- 1 jabuka
- 1 paradajz
- 2 kašike meda

1 U sokovniku obradite sve sastojke, osim meda.

2 Kada završite sa obradom sastojaka, dodajte med u sok i dobro promešajte.

Čišćenje i odlaganje

Za čišćenje aparata nemojte koristiti jastučice za ribanje i abrazivna sredstva za čišćenje niti agresivne tečnosti kao što su alkohol, benzin ili aceton.

Aparat ćete lakše očistiti ako to uradite neposredno nakon korišćenja.

1 Isključite aparat. Izvucite utikač iz zidne utičnice i sačekajte da se filter zaustavi.

2 Spustite ručicu za zaključavanje u zaključani položaj (Sl. 16).

3 Kako bi kuhinja ostala čista, sve delove koji se skidaju (ugrađeno spremište za pulpu, posuda za sakupljanje soka, filter i poklopac) mogu se prenети do sudopere odjednom (Sl. 17).

4 Skinite sve odvojive delove.

5 Da biste odvojili grlić, okrenite ga u položaj za protok i povucite sa posude za sakupljanje soka (Sl. 18).

6 Ispraznite ugrađeno spremište za pulpu.

7 Očistite delove koji se skidaju sunđerom ili vlažnom krpom u toploj vodi sa malo tečnosti za pranje sudova i isperite ih pod mlazom vode.

Napomena: Sve delove koji se skidaju možete da perete u mašini za pranje sudova. Plastične delove koji se skidaju stavite u gornju pregradu mašine za pranje sudova. Proverite da li su dovoljno udaljeni od grejača.

8 Jedinicu motora čistite vlažnom tkaninom.

Nikada ne uranjajte jedinicu motora u vodu i ne perite je pod mlazom vode.

Odlaganje

- 1 Kabl za napajanje odložite u pregradu za odlaganje kabela tako što ćete ga namotati oko postolja jedinice motora.

Oprez: Aparat nemojte držati za ručicu za zaključavanje dok ga nosite.

Zaštita okoline

- Aparat koji se više ne može upotrebljavati nemojte da odlažete u kućni otpad, već ga predajte na zvaničnom mestu prikupljanja za reciklažu. Tako ćete doprineti zaštiti okoline (Sl. 19).

Garancija i servis

Ukoliko vam je potreban servis, informacije ili ako imate neki problem, posetite Web lokaciju kompanije Philips na adresi www.philips.com ili se obratite centru za korisničku podršku kompanije Philips u svojoj zemlji (broj telefona ćete pronaći na međunarodnom garantnom listu). Ako u vašoj zemlji ne postoji centar za korisničku podršku, obratite se lokalnim distributeru Philips proizvoda.

Zamena

Kako da naručite delove

Ukoliko je potrebno da zamenite deo ili ako želite da kupite dodatni deo, obratite se ovlašćenom prodavcu Philips proizvoda ili posetite Web lokaciju www.philips.com/support. Ako imate problema sa nabavljanjem delova, obratite se centru za korisničku podršku kompanije Philips u svojoj zemlji.

Rešavanje problema

Ovo poglavlje sumira najčešće probleme sa kojima se možete sresti prilikom upotrebe aparata. Ukoliko niste u mogućnosti da rešite određeni problem pomoću sledećih informacija, kontaktirajte Centar za brigu o potrošačima u vašoj zemlji.

Problem	Rešenje
Aparat ne radi.	Aparat je opremljen sigurnosnim sistemom. Ako delovi nisu propisno montirani, aparat neće raditi. Isključite aparat i proverite da li su delovi pravilno sklopljeni.
Aparat se zaustavlja tokom korišćenja.	Sokovnik se pregrejao. Isključite aparat i isključite ga iz struje. Uklonite pulpu iz ugrađenog spremišta za pulpu. Sačekajte da se aparat ohladi. Zatim pritisnite dugme za zaštitu od preopterećenja na dnu jedinice motora.
Aparat usporava tokom korišćenja.	Ugrađeno spremište za pulpu je dostiglo svoj maksimalan kapacitet. Isključite aparat i uklonite pulpu iz ugrađenog spremišta za pulpu.
Aparat je previše bučan, ispušta neprijatan miris, ne može se dodirnuti jer je previše topao, ispušta dim itd.	Nov aparat prilikom prve upotrebe obično proizvodi neprijatan miris ili ispušta malu količinu dima. Ta pojava će nestati nakon nekoliko ciklusa upotrebe aparata.

Problem	Rešenje
	<p>Aparat je blokiran. Proverite da li je u filteru zaglavljeno voće ili povrće. Ako jeste, isključite aparat, uklonite zaglavljene komad i ponovo pokrenite ceđenje.</p>
	<p>Neprijatan miris ili dim mogu se pojaviti ako ste aparat koristili za obradu velike količine sastojaka. U tom slučaju, isključite aparat i ostavite ga da se hladi 60 minuta. Ako problem potraje, obratite se centru za korisničku podršku kompanije Philips u svojoj zemlji.</p>
<p>Filter je zaglavljen.</p>	<p>Isključite aparat iz struje, očistite otvor za punjenje i filter, pa obrađujte manje količine hrane.</p>
<p>Filter dodiruje ivice otvora za punjenje ili izaziva jake vibracije tokom obrade hrane.</p>	<p>Isključite aparat i izvucite utikač iz utičnice. Proverite da li je filter pravilno postavljen u posudu za sakupljanje soka. Rebra na podnožju filtera moraju biti pravilno uklopljena sa pogonskom osovinom.</p>
	<p>Proverite da li je filter oštećen. Pukotine, slomljeni delovi, olabavljeni rešetkasti disk ili druge nepravilnosti mogu izazvati kvar. Ako primetite bilo kakve naprsline ili oštećenja na filteru, prestanite sa korišćenjem aparata i obratite se centru za korisničku podršku kompanije Philips u svojoj zemlji radi zamene filtera.</p>

Вступ

Вітаємо Вас із покупкою та ласкаво просимо до клубу Philips! Щоб у повній мірі скористатися підтримкою, яку пропонує компанія Philips, зареєструйте свій виріб на веб-сайті www.philips.com/welcome.

Цю соковижималку розроблено для отримання максимуму соку та простого чищення без зусиль. Її спеціально розроблено для впевненої обробки широкого асортименту продуктів і приготування їх за різноманітними рецептами.

Загальний опис (Мал. 1)

- A** Штовхач
- B** Отвір для подачі
- C** Кришка
- D** Фільтр
- E** Збирач соку з носиком
- F** Віконце для перевірки кількості м'якоти
- G** Вбудований збирач м'якоти
- H** Привідний вал
- I** Фіксатор
- J** Блок двигуна
- K** Регулятор
- L** Відділення для зберігання шнура
- M** Знімний носик із функцією запобігання протіканню
- N** Носик
- O** Глек для соку
- P** Кришка глека для соку із вбудованим відокремлювачем піни

Важлива інформація

Перед тим як використовувати пристрій, уважно прочитайте цей посібник користувача і зберігайте його для майбутньої довідки.

Небезпечно

- Не занурюйте блок двигуна у воду чи іншу рідину та не мийте його під краном.
- Не мийте блок двигуна в посудомийній машині.

Увага!

- Перед тим, як приєднувати пристрій до мережі, перевірте, чи збігається напруга, вказана на корпусі пристрою, із напругою у мережі.
- Не використовуйте пристрій, якщо штекер, шнур живлення або інші компоненти пошкоджені.
- Якщо шнур живлення пошкоджений, для уникнення небезпеки його необхідно замінити, звернувшись до компанії Philips, уповноваженого сервісного центру або фахівців із належною кваліфікацією.
- Цей пристрій не призначено для користування особами (включаючи дітей) з послабленими фізичними відчуттями чи розумовими здібностями, або без належного досвіду та знань, крім випадків користування під наглядом чи за вказівками особи, яка відповідає за безпеку їх життя.
- Дорослі повинні стежити, щоб діти не бавилися пристроєм.
- Не залишайте пристрій працювати без нагляду.
- Якщо Ви виявите тріщини на фільтрові, або якщо фільтр якимось чином пошкоджений, припиніть використовувати пристрій і зверніться до найближчого сервісного центру Philips.

- Ніколи не встромляйте в подавальний отвір пальці чи інші предмети, коли пристрій працює. Для цього використовуйте штовхач.
- Не торкайтеся малих ножів на основі фільтра. Вони дуже гострі.

Увага

- Цей пристрій призначений виключно для побутового використання.
- Не тримайте пристрій за фіксатор під час перенесення.
- Не використовуйте насадки чи деталі інших виробників, за винятком тих, які рекомендує компанія Philips. Використання таких насадок чи деталей призведе до втрати гарантії.
- Перед тим, як вмикати пристрій, перевірте, чи усі деталі правильно зібрані.
- Використовуйте пристрій лише коли фіксатор знаходиться у положенні блокування.
- Опускайте фіксатор в положення блокування лише тоді, коли Ви вимкнули пристрій, а фільтр перестав обертатися.
- Вичавлюючи сік з великої кількості продуктів, не залишайте соковижималку працювати довше, ніж 40 секунд за один раз. Потім дайте пристрою достатньо охолонути. Жоден з рецептів у цьому посібнику користувача не передбачає обробки великої кількості продуктів.
- Після використання завжди від'єднуйте пристрій від мережі.
- Рівень шуму: $L_s = 78$ дБ (А).

Функція безпеки

- Ця соковижималка має функцію захисту від перегрівання внаслідок надмірного навантаження. У разі перегрівання автоматично вмикається система захисту від перевантаження і соковижималка вимикається. У такому разі встановіть регулятор у положення "0", від'єднайте пристрій від електромережі та дайте йому охолонути протягом 15 хвилин. Перед тим як вимкнути систему захисту від перевантаження, вийміть глек для соку, від'єднайте кришку, збирач соку та вбудований збирач м'якоті (Мал. 2).

Електромагнітні поля (ЕМП)

Цей пристрій Philips відповідає усім стандартам електромагнітних полів (ЕМП). Згідно з останніми науковими дослідженнями, пристрій є безпечним у використанні за умов правильної експлуатації у відповідності з інструкціями, поданими у цьому посібнику користувача.

Підготовка до використання

- 1** Усі знімні частини мають бути чисті (див. розділ "Чищення") і складені належним чином.
- 2** Розмотайте шнур живлення із платформи блока двигуна (Мал. 3).
- 3** Встановіть вбудований збирач м'якоті на блок двигуна (Мал. 4).
- 4** Встановіть збирач соку на вбудований збирач м'якоті (Мал. 5).
- 5** Встановіть фільтр на привідний вал блока двигуна. Фільтр має бути надійно зафіксовано на привідному валі (до клацання) (Мал. 6).
- 6** Встановіть кришку на соковижималку (Мал. 7).
- 7** Встановіть фіксатор у положення блокування до фіксації (Мал. 8).
- 8** Для запобігання розбризкуванню встановіть на глек для соку кришку (Мал. 9).

Примітка: Вбудований відокремлювач піни дозволяє приготувати чистий сік.

- 9** Поставте глек для соку під носик (Мал. 10).

Примітка: Для вичавлення соку безпосередньо у склянку використовуйте носик (Мал. 11).

- 10** Перед приготуванням соку поверніть носик у положення подачі соку (Мал. 12).

Застосування пристрою

Пристрій працює лише тоді, коли всі частини правильно закріплено, а фіксатор заблоковано належним чином.

- 1 Помийте фрукти та/або овочі та за необхідності поріжте їх на шматки відповідно до розміру отвору для подачі.
- 2 Перевірте, чи глек для соку стоїть безпосередньо під носиком (Мал. 10).
- 3 Переконайтеся, що носик знаходиться у положенні подачі соку (Мал. 12).
- 4 Щоб увімкнути пристрій, поверніть регулятор в положення 1 (низька швидкість) або 2 (нормальна швидкість) (Мал. 13).

Примітка: Для твердих фруктів чи овочів (наприклад, яблук, буряків та моркви) радимо використовувати швидкість 2 (звичайна швидкість). Для м'яких фруктів (наприклад, ягід, ківі, винограду, помідорів, огірків і дині) радимо використовувати швидкість 1 (низька швидкість).

- 5 Покладіть шматки продуктів в отвір для подачі й за допомогою штовхача легенько потисніть їх донизу до фільтра, що обертається (Мал. 14).

Не натискайте на штовхач надто сильно, адже це може вплинути на якість кінцевого продукту і, навіть, спричинити зупинку фільтра.

Ніколи не встромляйте пальці чи інші об'єкти в отвір подачі.

- 6 Вирівняйте виїмку на штовхачі з малим виступом на внутрішній частині отвору для подачі й просуньте штовхач в отвір для подачі (Мал. 14).
- 7 Коли всі продукти буде оброблено або вбудований збирач м'якоті буде повний, вимкніть пристрій і від'єднайте його від електромережі. Зачекайте, поки фільтр не перестане обертатися.
- 8 Для запобігання скапуванню соку встановіть носик у положення проти протікання (Мал. 15).

Примітка: Функція запобігання протіканню працює лише тоді, коли пристрій вимкнено, а носик знаходиться у положенні проти протікання.

- 9 Щоб спорожнити вбудований збирач м'якоті, зніміть кришку, від'єднайте фільтр і збирач соку.
- 10 Для забезпечення максимального смаку та свіжості подавайте сік відразу після приготування.

Примітка: Якщо Ви хочете зберігати сік в холодильнику, глек із соком повинен бути закритий кришкою.

Поради

Приготування

- Щоб вичавити максимальну кількість соку, завжди повільно натискайте штовхач донизу.
- Використовуйте свіжі фрукти та овочі, адже в них міститься більше соку. Для переробки у соковижималці особливо підходять ананаси, буряки, апельсини, пагінці селери, яблука, огірки, морква, шпинат, дині, помідори та виноград.
- Соковижималка не підходить для отримання соку з дуже твердих та/або волокнистих фруктів/фруктів з крохмалем або таких овочів, як цукрова тростина.
- В соковижималці можна також переробляти листя та пагінці салату та інших аналогічних продуктів .

- Вийміть кісточки з вишень, слив, персиків тощо. Виймати серцевину або зерна з таких фруктів, як дині, яблука та виноград, не потрібно.
- Тонку шкірку з продуктів можна не знімати. Радимо знімати лише тверду неїстівну шкірку (наприклад, з апельсинів, ананасів, ківі, дині чи сирого буряка).
- Готуючи яблучний сік, пам'ятайте, що консистенція соку залежить від сорту яблук. Що соковитіше яблуко, то рідший сік. Вибирайте такий сорт яблук, з якого можна приготувати сік потрібної консистенції.
- Якщо за допомогою соковижималки потрібно обробити цитрусові, почистіть їх і зніміть білу шкірку, оскільки вона додає гіркоти.
- У соковижималці не можна обробляти фрукти, які містять крохмаль, такі як банани, папайя, авокадо, фігі та манго. Для отримання соку з цих видів фруктів використовуйте кухонний комбайн або блендер.

Подача на стіл

- Пийте сік одразу ж після приготування. Під дією повітря через деякий час сік втрачає смак і харчову цінність.
- Для приготування чистого соку без шару піни встановіть на глек кришку із вбудованим відокремлювачем піни. Для приготування мутного соку із шаром піни зніміть кришку із вбудованим відокремлювачем піни з глека.
- Яблучний сік дуже швидко темніє. Щоб сповільнити цей процес, додайте кілька крапель лимонного соку.
- Подаючи холодні напої, додавайте кілька кубиків льоду.

Деякі факти про фрукти та овочі

Фрукти/овочі	Вітаміни/мінерали	Кількість кДж/ кал.	Швидкість роботи	Максимальна кількість
Яблука	Вітамін С	200 г=150 кДж (72 кал)	висока	3,5 кг або 2,5 л соку
Абрикоси	Високий вміст харчових волокон, містять калій	30 г=85 кДж (20 кал)	низька	2,5 кг або 1,5 л соку
Буряк	Добре джерело солі фолієвої кислоти, харчових волокон, вітаміну С і калію	160 г=190 кДж (45 кал)	висока	1,5-2 кг або 0,6-1 л соку
Чорниці	Вітамін С	125 г=295 кДж (70 кал)	низька	4 кг або 2 л соку
Брюссельська капуста	Вітаміни С, В, В6, Е, солі фолієвої кислоти та харчові волокна	100 г=110 кДж (26 кал)	низька	3,5 кг або 2 л соку
Капуста	Вітамін С, солі фолієвої кислоти, калій, В6 та харчові волокна	100 г=110 кДж (26 кал)	висока	2,5 кг або 1,2 л соку
Морква	Вітаміни А, С, В6 та харчові волокна	120 г=125 кДж (30 кал)	висока	1,5-2 кг або 0,6-1 л соку
Селера	Вітамін С і калій	80 г=55 кДж (7 кал)	висока	1,5 кг або 0,7 л соку

Фрукти/овочі	Вітаміни/мінерали	Кількість кДж/ кал.	Швидкість роботи	Максимальна кількість
Огірок	Вітамін С	280 г=120 кДж (29 кал)	низька	4,5 кг або 3 л соку
Фенхель	Вітамін С та харчові волокна	300 г=145 кДж (35 кал)	низька	3,5 кг або 2,5 л соку
Виноград	Вітамін С, В6 та калій	125 г=355 кДж (85 кал)	низька	4 кг або 2,5 л соку
Ківі	Вітамін С і калій	100 г=100 кДж (40 кал)	низька	4 кг або 2,5 л соку
Дині	Вітамін С, солі фолієвої кислоти, харчові волокна і вітамін А	200 г=210 кДж (50 кал)	низька	5 кг або найменше 3 л соку
Нектарин	Вітаміни С, В3, калій та харчові волокна	180 г=355 кДж (85 кал)	висока	3,5 кг або 2 л соку
Персики	Вітаміни С, В3, калій та харчові волокна	150 г=205 кДж (49 кал)	висока	3,5 кг або 2 л соку
Груші	Харчові волокна	150 г=250 кДж (60 кал)	висока	3,5 кг або 2,5 л соку
Ананаси	Вітамін С	150 г=245 кДж (59 кал)	висока	3 кг або 2 л соку
Малина	Вітамін С, залізо, калій та магній	125 г=130 кДж (31 кал)	низька	4 кг або 2,5 л соку
Помідори	Вітамін С, харчові волокна, вітамін Е, солі фолієвої кислоти та вітамін А	100 г=90 кДж (22 кал)	низька	4 кг або 2,5 л соку

Залежно від продуктів, які використовуються, можна приготувати до 2,5 літрів соку, не спорожняючи вбудований збирач м'якоті. Максимальну кількість фруктів та овочів, які можна обробити за один раз, вказано в таблиці вище. У разі обробки твердих продуктів (наприклад, моркви або буряків) можна вичавити щонайбільше 700 мл соку (дивіться індикування рівня на глеку для соку).

Примітка: Коли вбудований збирач м'якоті повний, м'якоть потрапляє у збирач соку, сік і на кришку.

Якщо у вбудованому збирачі м'якоті назбирається надто багато м'якоті, пристрій буде заблоковано. У такому разі вимкніть пристрій і спорожніть вбудований збирач м'якоті.

Примітка: Віконце для перевірки кількості м'якоті дозволяє перевірити, чи вбудований збирач м'якоті не повний і його не потрібно спорожнити. Оскільки віконце для перевірки кількості м'якоті може заблокуватися ще до того, як збирач стане повним, перевірте також індикування рівня на глеку для соку. Віконце для перевірки кількості м'якоті зазвичай блокується під час обробки твердих продуктів (наприклад, моркви або буряків).

Рецепти

Моркв'яно-апельсиновий сік

Інгредієнти:

- 1 кг моркви
- 4 апельсини
- 1 стол. ложка оливкової олії
- 1 великий пагінець свіжої м'яти (додатково для прикрашання)

- 1** Почистіть апельсини.
- 2** Обробіть у соковижималці моркву та апельсини.

Примітка: Цей пристрій може обробити 5 кг моркви прибл. за 1 хвилину (не враховуючи часу, потрібного для видалення м'якоті). Обробивши 2,5 кг моркви, вимкніть пристрій і від'єднайте його від електромережі, після чого видаліть м'якоть із вбудованого збирача м'якоті, кришки та фільтра. Після обробки моркви вимкніть пристрій і дайте йому охолонути до кімнатної температури.

- 3** Додайте до соку столову ложку оливкової олії і кілька кубиків льоду.
- 4** Добре перемішайте.
- 5** Налийте сік у склянку.

Порада: Додатково для прикрашання покладіть у склянку пагінець свіжої м'яти.

Енергетичний коктейль

Інгредієнти:

- 2 моркви
- ½ огірка
- 12 листків шпинату
- 1 почищений плід лайма
- 1 пагінець селери
- 1 яблуко
- 1 помідор
- 2 столові ложки меду

- 1** Обробіть у соковижималці всі продукти, крім меду.
- 2** Обробивши продукти, додайте до соку меду та добре перемішайте.

Чищення та зберігання

Ніколи не використовуйте для чищення пристрою жорстких губок, абразивних засобів чи рідин для чищення, таких як спирт, бензин чи ацетон.

Пристрій легше чистити одразу ж після використання.

- 1** Вимкніть пристрій. Вийміть штекер з розетки і почекайте, доки фільтр не перестане обертатися.
- 2** Опустіть фіксатор до положення розблокування (Мал. 16).
- 3** Для забезпечення чистоти на кухні всі знімні частини (вбудований збирач м'якоті, збирач соку, фільтр і кришку) можна покласти в раковину за один раз (Мал. 17).
- 4** Від'єднайте всі знімні частини.
- 5** Щоб від'єднати знімний носик, поверніть його в положення подачі соку і зніміть із носика збирача соку (Мал. 18).

6 Спорожніть вбудований збирач м'якоти.

7 Помийте всі знімні частини губкою або вологою ганчіркою у теплій воді з миючим засобом і сполосніть їх під краном.

Примітка: Усі знімні частини можна мити в посудомийній машині. Кладіть знімні пластикові частини на верхній лоток посудомийної машини. Вони мають знаходитися на достатній відстані від нагрівального елемента.

8 Блок двигуна почистіть вологою ганчіркою.

Ні в якому разі не занурюйте блок двигуна у воду і не мийте його під краном.

Зберігання

1 Зберігайте шнур живлення на пристосуванні для шнура, намотавши його на платформу блока двигуна.

Увага: Не тримайте пристрій за фіксатор під час перенесення.

Навколишнє середовище

- Не викидайте пристрій разом зі звичайними побутовими відходами, а здавайте його в офіційний пункт прийому для повторної переробки. Таким чином Ви допоможете захистити довкілля (Мал. 19).

Гарантія та обслуговування

Якщо Вам необхідна інформація чи обслуговування або ж виникла проблема, відвідайте веб-сайт компанії Philips www.philips.com або зверніться до Центру обслуговування клієнтів компанії Philips у своїй країні (номер телефону можна знайти у гарантійному талоні). Якщо у Вашій країні немає Центру обслуговування клієнтів, зверніться до місцевого дилера Philips.

Заміна

Замовлення частин

Щоб замінити частину чи придбати додаткову частину, зверніться до дилера Philips або відвідайте веб-сайт www.philips.com/support. Якщо виникають проблеми з придбанням частин, зверніться до Центру обслуговування клієнтів Philips у своїй країні.

Усунення несправностей

У цьому розділі зведено основні проблеми, які можуть виникнути під час використання пристрою. Якщо Ви не в змозі вирішити проблему за допомогою інформації, поданої нижче, зверніться до Центру обслуговування клієнтів у Вашій країні.

Проблема	Вирішення
Пристрій не працює.	Пристрій обладнано системою безпеки. Він не працюватиме, якщо частини пристрою неправильно закріплено. Вимкніть пристрій і перевірте, чи частини пристрою закріплено належним чином.
Під час використання пристрій перестає працювати.	Соковижималка перегрілася. Вимкніть пристрій і від'єднайте його від електромережі. Видаліть м'якоть із вбудованого збирача м'якоті. Зачекайте, поки пристрій охолоне. Потім натисніть вниз на блоку двигуна кнопку системи захисту від перевантаження.
Під час використання пристрій сповільнює роботу.	Вбудований збирач м'якоті повний. Вимкніть пристрій і спорожніть вбудований збирач м'якоті.
Пристрій дуже шумить, видає неприємний запах, надто гарячий на дотик, з нього виходить дим тощо.	Протягом перших разів використання з нових пристроїв виходить неприємний запах або дим. Це явище припиняється після кількох разів використання пристрою.
	Пристрій заблоковано. Перевірте, чи фрукти або овочі не застрягли у фільтрі. Якщо так, вимкніть пристрій, почистіть фільтр і знову почніть готувати сік.
	Внаслідок надмірного навантаження із пристрою може виходити неприємний запах або дим. У такому разі вимкніть пристрій і дайте йому охолонути протягом 60 хвилин. Якщо проблема виникає й далі, зверніться до Центру обслуговування клієнтів Philips у своїй країні.
Фільтр заблокований.	Вимкніть пристрій, почистіть отвір для подачі та фільтр, а також обробляйте меншу кількість продуктів.
Фільтр торкається подавального отвору або сильно вібрає під час роботи.	Вимкніть пристрій і від'єднайте його від електромережі. Перевірте, чи фільтр правильно вставлено у збирач соку. Ребра на дні фільтра повинні накладатися на привідний вал.
	Перевірте, чи не пошкоджено фільтр. Щілини, тріщини, незафіксований решітчастий диск або інші несправності можуть спричинити збій у роботі. Якщо Ви виявите тріщини або пошкодження на фільтрі, припиніть використовувати пристрій і зверніться до Центру обслуговування клієнтів Philips у своїй країні для заміни фільтра.

Служба підтримки споживачів

тел.: 0-800-500-697 (дзвінки зі стаціонарних телефонів на території України безкоштовні)
 для більш детальної інформації завітайте на www.philips.ua
 Компанія встановлює наступний строк служби на даний виріб – 3 років

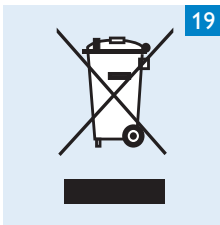
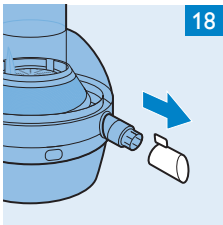
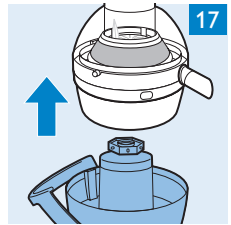
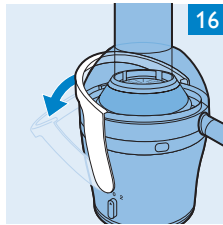
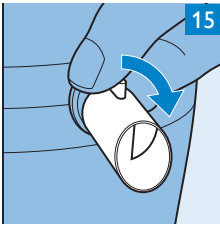
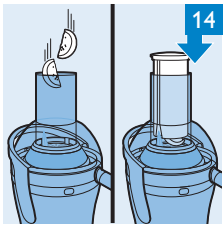
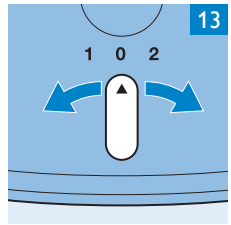
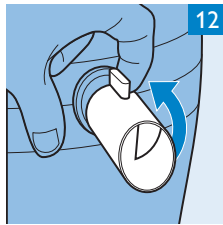
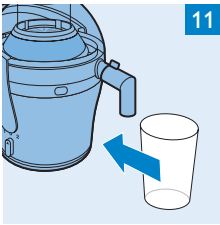
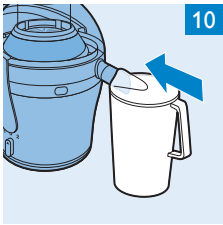
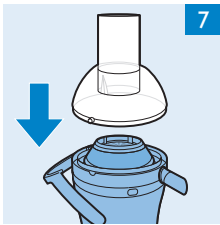
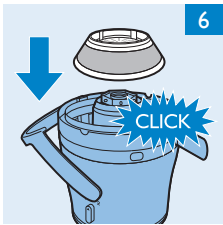
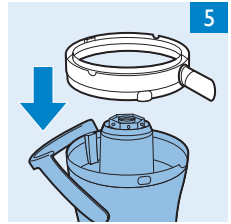
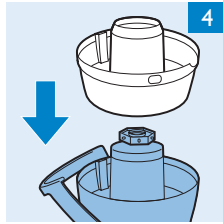
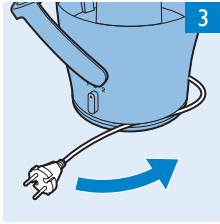
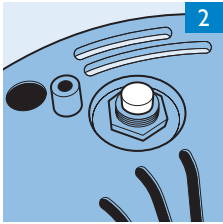

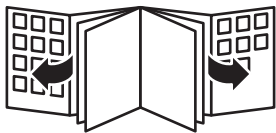



www.philips.com

 100% recycled paper
100% papier recyclé

4222.005.0176.1