

Register your product and get support at
www.philips.com/welcome

HR1854, HR1853



PHILIPS



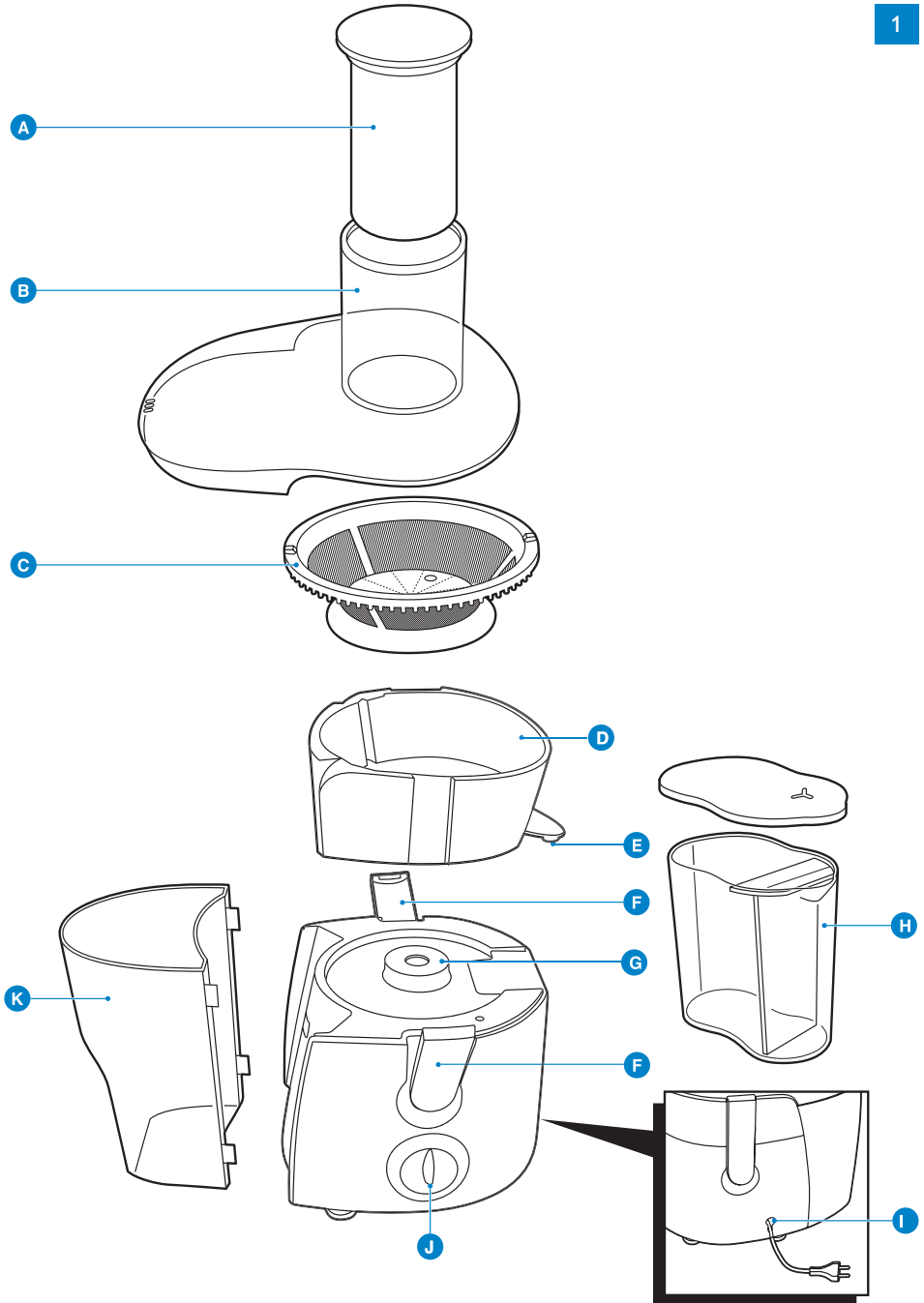

ENGLISH	6
БЪЛГАРСКИ	11
ČEŠTINA	16
EESTI	21
HRVATSKI	26
MAGYAR	31
ҚАЗАҚША	36
LIETUVIŠKAI	41
LATVIEŠU	45
POLSKI	50
ROMÂNĂ	55
РУССКИЙ	60
SLOVENSKY	65
SLOVENŠČINA	70
SRPSKI	74
УКРАЇНСЬКА	79

Important

Read this user manual carefully before you use the appliance and save it for future reference.

Danger

- Never immerse the motor unit in water or any other liquid, nor rinse it under the tap.

Warning

- Check if the voltage indicated on the base of the appliance corresponds to the local mains voltage before you connect the appliance.
- Do not use the appliance if the plug, the mains cord or other components are damaged.
- If the mains cord is damaged, you must have it replaced by Philips, a service centre authorised by Philips or similarly qualified persons in order to avoid a hazard.
- This appliance is not intended for use by persons (including children) with reduced physical, sensory or mental capabilities, or lack of experience and knowledge, unless they have been given supervision or instruction concerning use of the appliance by a person responsible for their safety.
- Children should be supervised to ensure that they do not play with the appliance.
- Never let the appliance operate unattended.
- If you detect cracks in the filter or if the filter is damaged in any way, do not use the appliance anymore and contact the nearest Philips service centre.
- Never reach into the feeding tube with your fingers or an object while the appliance is running. Only use the pusher for this purpose.
- Do not touch the small blades in the base of the filter. They are very sharp.

Caution

- This appliance is intended for household use only.
- Never use any accessories or parts from other manufacturers or that Philips does not specifically recommend. If you use such accessories or parts, your guarantee becomes invalid.
- Make sure all parts are correctly mounted before you switch on the appliance.
- Only use the appliance when both clamps are locked.
- Only unlock the clamps after you have switched off the appliance and the filter has stopped rotating.
- Do not remove the pulp container when the appliance is in operation.
- Always unplug the appliance after use.
- Noise level: $L_c = 75 \text{ dB [A]}$

Electromagnetic fields

This Philips appliance complies with all standards regarding electromagnetic fields (EMF). If handled properly and according to the instructions in this user manual, the appliance is safe to use based on scientific evidence available today.

The juicer (Fig. 1)

- A** Pusher
- B** Lid with feeding tube
- C** Filter
- D** Juice collector
- E** Spout
- F** Clamp
- G** Driving shaft

- H** Juice jug with removable foam separator and lid
- I** Cord storage compartment
- J** Control knob
- K** Pulp container

Getting started

Preparing the juicer

- 1** Clean all detachable parts (see chapter 'Cleaning').
- 2** Pull the mains cord out of the cord storage compartment at the back of the appliance.
- 3** Snap the spout onto the juice collector (Fig. 2).
- 4** Place the juice collector onto the appliance and put the filter in the juice collector. Make sure the filter is fitted securely onto the driving shaft (Fig. 3).

Always check the filter before use. If you detect any cracks or damage, do not use the appliance. Contact the nearest Philips service centre or take the appliance to your dealer.

- 5** Push the pulp container against the appliance ('click') and put the lid on the appliance. (Fig. 4)
- 6** Snap the two clamps onto the lid ('click'). Slide the pusher into the feeding tube. (Fig. 5)
Make sure the clamps on either side of the lid are locked into position.

- 7** Place the juice jug under the spout (Fig. 6).

The juice jug has a removable foam separator. The foam separator removes the foam from the juice when you pour the juice into a glass.

Tip: To keep your juice fresh longer, put the cover on the juice jug after juicing.

Using the juicer

The appliance only works when all parts are properly assembled and the lid is properly locked in place with the clamps.

Do not operate the juicer for more than 40 seconds at a time when you process a heavy load. Let the appliance cool down before you continue.

- 1** Wash the fruit and/or vegetables and cut them into pieces that fit into the feeding tube.
- 2** Make sure the spout is attached to the juice collector and the juice jug is under the spout.
- 3** Turn the control knob to setting **1** (low speed) or **2** (normal speed).
 - Speed 1 is especially suitable for soft fruits and vegetables such as watermelons, grapes, tomatoes and cucumbers.
 - Speed 2 is suitable for all other kinds of fruit and vegetables such as apples, carrots and beetroots.
- 4** Put the fruit and/or vegetables in the feeding tube and gently press them down towards the rotating filter with the pusher.

Do not exert too much pressure on the pusher, as this could affect the quality of the end result. It could even cause the filter to come to a halt.

Never insert your fingers or an object into the feeding tube.

- 5** If the pulp container becomes full during use, switch off the appliance, carefully remove the pulp container and empty it.

Note: Reassemble the empty pulp container before you continue juicing.

- 6** After you have processed all ingredients and the juice flow has stopped, pour the juice from the jug into the glass.
- D** If the foam separator is in the juice jug, the foam is removed from the juice (Fig. 7).

Tips

- Use fresh fruit and vegetables, as they contain more juice. Pineapples, beetroots, celery stalks, apples, cucumbers, carrots, spinach, melons, tomatoes and grapes are particularly suitable for processing in the juice extractor.
- You don't have to remove thin peels or skins. Only remove thick peels, e.g. those of oranges, pineapples and uncooked beetroots.
- If you want to juice fruits with stones, remove the stone before juicing.
- Apple juice turns brown very quickly. To slow down this process, add a few drops of lemon juice.
- Fruits that contain starch, such as bananas, papayas, avocados, figs and mangoes are not suitable for processing in the juice extractor. Use a food processor, blender or hand blender to process these fruits.
- Leaves and leaf stalks of e.g. lettuce can also be processed in the juice extractor.
- The juicer is not suitable for processing very hard and/or fibrous or starchy fruits or vegetables such as sugar cane.

Healthy recipes

Moving right along

Juice 4 plums (stoned) and 2 whole apples in the juicer. Stir and serve immediately.

Strawberry feels forever

Juice 2 whole apples, 100g strawberries and 300g carrot in the juicer. Stir and serve immediately.

Spice up your lunch

First put a very thin slice of ginger and then 1 apple in the juicer and juice them. Then juice another 2 whole apples, 100g pumpkin, 300g carrot and 1 beetroot (cooked). Stir and serve immediately.

Ginger juice

Juice 300g ginger. You have to exert a higher pressing force (of up to 10kg) on the pusher.

Tip: If you want to use ginger juice more often to flavour your home-made juices, you can prepare it in advance. You can store the ginger juice in a sealed jar in the refrigerator for up to one week.

Cleaning

Never use scouring pads, abrasive cleaning agents or aggressive liquids such as petrol or acetone to clean the appliance.

Never immerse the motor unit in water or any other liquid, nor rinse it under the tap.

Cleaning is easier immediately after use.

- 1** Switch off the appliance, remove the plug from the wall socket and wait until the filter has stopped rotating.
- 2** To remove the detachable parts from the motor unit, proceed as follows:
 - Remove the pulp container;
 - Remove the pusher;
 - Open the clamps;
 - Remove the lid;
 - Remove the juice collector together with the filter;
 - Remove the spout from the juice collector.

- 3 Clean these parts with a cleaning brush in hot water with some washing-up liquid and rinse them under the tap.

Note: Use a soft brush to clean the filter.

Note: You can also clean all parts except the motor unit in the dishwasher.

- 4 Clean the motor unit with a damp cloth.

Disposal

- Do not throw away the appliance with the normal household waste at the end of its life, but hand it in at an official collection point for recycling. By doing this, you help to preserve the environment (Fig. 8).

Guarantee & service

If you need information or if you have a problem, please visit the Philips website at www.philips.com or contact the Philips Customer Care Centre in your country (you find its phone number in the worldwide guarantee leaflet). If there is no Customer Care Centre in your country, go to your local Philips dealer or contact the Service Department of Philips Domestic Appliances and Personal Care BV.

Troubleshooting

This chapter summarises the most common problems you could encounter with the appliance. If you are unable to solve the problem with the information below, contact the Customer Care Centre in your country.

Problem	Solution
The appliance does not work.	The appliance is equipped with a safety system. It does not work when the parts have not been mounted properly. Make sure the control knob is set to 'off'. Then check whether the parts are assembled in the right way and the lid is properly locked in place with the clamps.
The motor unit gives off an unpleasant smell the first few times the appliance is used.	This is not unusual. If the appliance continues to give off this smell after you have used it a few times, make sure you do not process too large quantities. Also make sure you do not let the appliance run too long.
The appliance makes a lot of noise, gives off an unpleasant smell, is too hot to touch, gives off smoke etc.	Switch off the appliance and unplug it. Go to the nearest Philips service centre or your dealer for assistance.
The filter is blocked.	Switch off the appliance, clean the feeding tube and the filter and process a smaller quantity.
The filter touches the feeding tube or vibrates strongly during processing.	Switch off the appliance and unplug it. Check if the filter is properly placed in the juice collector: The ribs in the bottom of the filter should fit properly onto the driving shaft. Check if the filter is damaged. Cracks, crazes, a loose grating disc or other irregularities may cause malfunction.

Problem	Solution
The juice does not flow into the jug, but splashes onto the surface on which the appliance stands.	If you detect cracks in the filter or if the filter is damaged in any way, do not use the appliance anymore and contact the nearest Philips service centre. Make sure that the spout is properly attached to the juice collector.

Важно

Преди да използвате уреда, прочетете внимателно това ръководство за експлоатация и го запазете за справка в бъдеще.

Опасност

- Не потапяйте задвижващия блок във вода или друга течност и не го мийте с течаща вода.

Предупреждение

- Преди да включите уреда в контакта, проверете дали посоченото в основата на уреда напрежение отговаря на това на вашата ел. захранваща мрежа.
- Не използвайте уреда, ако щепселът, захранващият кабел или някой друг елемент е повреден.
- Ако захранващият кабел се повреди, той трябва винаги да се подменя от Philips, упълномощен сервиз на Philips или подобни квалифицирани лица, за да се избегне опасност.
- Този уред не е предназначен за ползване от хора (включително деца) с намалени физически усещания или умствени недъзи или без опит и познания, ако са оставени без наблюдение и не са инструктирани от страна на отговарящо за тяхната безопасност лице относно начина на използване на уреда.
- Наглеждайте децата, за да не си играят с уреда.
- Никога не оставяйте уреда да работи без надзор.
- Ако установите пукнатини или повреди по филтъра или той има каквато и да е повреда, не използвайте повече уреда и се обърнете към най-близкия сервиз на Philips.
- Не бъркайте в улея за подаване с пръсти или с други предмети, докато уредът работи. За тази цел трябва да се използва само тласкачът.
- Не докосвайте малките ножове в основата на филтъра. Те са изключително остри.

Внимание

- Този уред е предназначен само за домашна употреба.
- Никога не използвайте аксесоари или части от други производители или такива, които не са специално препоръчвани от Philips. При използване на такива аксесоари или части вашата гаранция става невалидна.
- Преди включване на уреда проверете дали всички детайли са правилно сглобени.
- Използвайте уреда само когато и двете щипки са заключени.
- Откопчавайте щипките само след като сте изключили уреда и филтърът е спрял да се върти.
- Не махайте контейнера за плодова каша по време на работа на уреда.
- Винаги изключвайте уреда от захранващата мрежа след употреба.
- Ниво на шума: $L_c = 75 \text{ dB [A]}$

Електромагнитни полета

Този уред Philips е в съответствие с всички стандарти по отношение на електромагнитните излъчвания (EMF). Ако се употребява правилно и съобразно напътствията в Ръководството, уредът е безопасен за използване според наличните досега научни факти.

Сокоизстисквачката (фиг. 1)

- A** Тласкач
- B** Капак с улей за подаване
- C** Филтър
- D** Колектор
- E** Улей за изливане
- F** Щипка

- G** Направляваща ос
- H** Кана за сок с подвижен сепаратор за пяната и капак
- I** Отделение за прибиране на шнура
- J** Ключ за регулиране
- K** Контейнер за плодова каша

Запознаване

Предварителна подготовка на сокоизстисквачката

- 1** Почистете подвижните части (вж. раздел “Почистване”).
- 2** Издърпайте захранващия кабел от отделението за прибирането му на гърба на уреда.
- 3** Щракнете улея за изливане върху колектора за сок (фиг. 2).
- 4** Поставете колектора върху уреда и сложете филтъра в колектора. Убедете се, че филтърът е здраво закрепен върху задвижващия вал (фиг. 3).

Винаги проверявайте филтъра преди употреба. Ако установите пукнатини или повреди, не използвайте уреда. Обърнете се към най-близкия сервиз на Philips или пък занесете уреда при вашия търговец.

- 5** Притиснете контейнера за плодова каша към уреда (с щракване) и поставете капака на уреда. (фиг. 4)
- 6** Закопчайте двете щипки върху капака (с щракване). Вмъкнете тласкача в улея за подаване. (фиг. 5)
- 7** Поставете каната за сок под чучура (фиг. 6).

Внимавайте щипките и от двете страни да са правилно закопчани на мястото си.

Каната за сок е с подвижен сепаратор за пяна. Сепараторът отделя пяната от сока при наливането му в чаша.

Съвет: За да поддържате вече приготвения си сок свеж за по-дълго време, след изцеждането сложете капака на каната за сок.

Използване на сокоизстисквачката

Уредът ще заработи само ако всички приставки са сглобени правилно и капакът е правилно захванат на мястото си с щипките.

Не оставяйте сокоизстисквачката да работи повече от 40 секунди без прекъсване, когато е натоварена. Оставяйте я да изстине, преди да продължите.

- 1** Измийте плодовете и/или зеленчуците и ги нарежете на парчета, които могат да влязат в улея за подаване.
- 2** Убедете се, че улеят за изливане е монтиран към колектора и че каната за сок е поставена под улея.
- 3** Завъртете регулиращия ключ в положение 1 (бавни обороти) или 2 (нормална скорост).
 - Скорост 1 е особено подходяща за меки плодове и зеленчуци като дини, грозде, домати и краставици.
 - Скорост 2 е подходяща за всички видове плодове и зеленчуци, например ябълки, моркови и цвекло.

- 4** Сложете плодовете и/или зеленчуците в улея за подаване и внимателно ги натиснете с тласкача надолу към въртящия се филтър.

Не упражнявайте много голям натиск върху тласкача, тъй като това може да повлияе на качеството на крайния продукт. Това дори може да причини спиране на филтъра.

Никога не бъркайте в улея за подаване с пръсти или с други предмети.

- 5** Ако по време на работа контейнерът за плодова каша се препълни, изключете уреда, внимателно извадете контейнера и го изпразнете.

Забележка: Монтирайте отново празния контейнер за плодова каша, преди да продължите сокоизстискването.

- 6** След като сте обработили всички продукти и притокът на сок е спрял, налейте сока от каната в чаша.
- ▶ Ако сепараторът за пяната е в каната за сок, пяната се отстранява от сока (фиг. 7).

Полезни съвети

- Използвайте пресни плодове и зеленчуци, понеже те съдържат повече сок. Особено подходящи за обработка в сокоизстисквачката са ананасите, червеното цвекло, целината, ябълките, краставиците, морковите, спанака, пъпешите, доматиите и гроздето.
- Не се налага да отделяте малките семки и ципи. Махайте само дебелиите кори, напр. на портокалите, ананаса и суровото цвекло.
- Ако искате да цедите сок от плодове с костилки, предварително отделете костилките.
- Ябълковият сок много бързо покафенява. За да забавите този процес, добавете няколко капки лимонов сок.
- Плодове с високо съдържание на скорбяла, например банани, папая, авокадо, смокини и манго, не са подходящи за преработка със сокоизстисквачката. За такива плодове използвайте кухненски робот или ръчен пасатор.
- В сокоизстисквачката могат да се обработват също листа и стебла, например маруля.
- Сокоизстисквачката не е подходяща за обработване на много твърди и/или целулозни или месести плодове и зеленчуци като захарна тръстика.

Здравословни рецепти

Право напред

Изцедете със сокоизстисквачката 4 сливи (без костилки) и 2 цели ябълки. Разбъркайте и сервирайте веднага.

Ягодов аромат завинаги

Изцедете със сокоизстисквачката 2 цели ябълки. Разбъркайте и сервирайте веднага.

Разнообразете обяда

Първо сложете в сокоизстисквачката много тънък резен джинджифил, а след това 1 ябълка, и ги изцедете. След това изцедете още 2 цели ябълки, 100 г тиква, 300 г моркови и 1 гулия червено цвекло (сварено). Разбъркайте и сервирайте веднага.

Сок “сайдер”

Изцедете 300 г джинджифил. Ще трябва да упражните по-голям натиск (до 10 кг) върху тласкача.

Съвет: Ако желаете по-често да подгрявате домашно приготвените сокове със сайдер, можете да си го пригответе предварително. Можете да съхранявате сайдер в запечатан буркан в хладилника до една седмица.

Чистене

Никога не използвайте за почистване на уреда фибро гъби, абразивни почистващи препарати или агресивни течности, като бензин или ацетон.

Не потапяйте задвижващия блок във вода или друга течност и не го мийте с течаща вода.

Почистването на уреда е най-лесно веднага след употребата му.

- 1** Изключете уреда, извадете щепсела от контакта и изчакайте филтъра да спре да се върти.
- 2** За да махнете замърсените детайли от задвижващия блок, трябва да действате по следния начин:
 - Махнете контейнера за плодова каша;
 - Махнете тласкача;
 - Отворете щипките;
 - Отворете капака;
 - Извадете колектора за сок заедно с филтъра;
 - Откачете улея за изливане от колектора за сок.
- 3** Почистете тези части с четка в топла вода с малко течен препарат за миене и ги изплакнете с течаща вода.

Забележка: За да почистите филтъра, използвайте мека четка.

Забележка: Можете също така да почиствате всички части на уреда, с изключение на задвижващия блок, в съдомиялна машина.

- 4** Почистете задвижващия блок с мокра кърпа.

Изхвърляне

- След края на срока на експлоатация на уреда не го изхвърляйте заедно с нормалните битови отпадъци, а го предайте в официален пункт за събиране, където да бъде рециклиран. По този начин вие помагате за опазването на околната среда (фиг. 8).

Гаранция и сервизно обслужване

Ако се нуждаете от информация или имате проблем, посетете Интернет сайта на Philips на адрес www.philips.com или се обърнете към Центъра за обслужване на клиенти на Philips във вашата страна (телефонния му номер можете да намерите в международната гаранционна карта). Ако във вашата страна няма Център за обслужване на клиенти, обърнете се към местния търговец на уреди на Philips или се свържете с Отдела за сервизно обслужване на битови уреди на Philips [Service Department of Philips Domestic Appliances and Personal Care BV].

Отстраняване на неизправности

В тази глава са обобщени най-често срещаните проблеми, на които можете да се натъкнете при ползване на този уред. Ако не можете да разрешите проблема с помощта на долните указания, свържете се с Центъра за обслужване на клиенти във вашата страна.

Проблем

Решение

Уредът не работи.

Уредът е съоръжен със защитна система. Той няма да работи, ако детайлите не са сглобени правилно. Трябва да сте сигурни, че регулиращият ключ е поставен в положение "изключено". След това проверете дали детайлите са сглобени правилно и дали капакът е правилно захванат на мястото си с щипките.

Проблем	Решение
Задвижващият блок издава неприятна миризма по време на първите няколко употреби.	Това не е необичайно. Ако уредът продължи да издава такава миризма и след първите няколко ползвания, проверете дали не обработвате твърде големи количества наведнъж. Също така не допускайте уредът да работи прекалено дълго.
Уредът много шуми, мирише, горещ е на допир, отделя дим и т.н.	Изключете уреда и извадете щепсела от контакта. Потърсете съдействие от най-близкия сервиз на Philips или от вашия търговец.
Филтърът е задръстен.	Изключете уреда, почистете улея за подаване и филтъра и обработвайте по-малки порции продукти.
Филтърът допира до улея за подаване или вибрира силно при работа.	Изключете уреда и извадете щепсела от контакта. Проверете дали филтърът е правилно поставен в колектора. Ребрата в дъното на филтъра трябва да съвпадат точно със задвижващия вал. Проверете дали филтърът не е повреден. Неправилното функциониране може да е в резултат на пукнатини, деформации, хлабини и други геометрични отклонения.
	Ако установите пукнатини или повреди по филтъра или той има каквато и да е повреда, не използвайте повече уреда и се обърнете към най-близкия сервиз на Philips.
Сокът не тече в каната, а се разплисква по повърхността, на която е поставен уредът.	Убедете се, че улеят за изливане е правилно монтиран към колектора за сок.

Důležité

Před použitím přístroje si důkladně přečtěte tuto uživatelskou příručku a uschovejte ji pro budoucí použití.

Nebezpečí

- Motorovou jednotku nikdy neponořujte do vody nebo jiné kapaliny, ani ji neproplachujte pod tekoucí vodou.

Výstraha

- Před zapojením přístroje se přesvědčte, zda napětí uvedené na přístroji odpovídá napětí v místní elektrické síti.
- Pokud byste zjistili poškození na zástrčce, síťové šňůře nebo na jiném dílu, přístroj nepoužívejte.
- Pokud by byla poškozena síťová šňůra, musí její výměnu provést společnost Philips, autorizovaný servis společnosti Philips nebo obdobně kvalifikovaní pracovníci, aby se předešlo možnému nebezpečí.
- Osoby (včetně dětí) s omezenými fyzickými a duševními schopnostmi nebo nedostatkem zkušeností a znalostí by neměly s přístrojem manipulovat, pokud nebyly o používání přístroje předem instruovány nebo nejsou pod dohledem osoby zodpovědné za jejich bezpečnost.
- Dohlédněte na to, aby si s přístrojem nehrály děti.
- Nikdy nenechávejte přístroj v provozu bez dozoru.
- Objevíte-li na filtru praskliny nebo jakékoliv poškození, přístroj již nepoužívejte a obraťte se na nejbližší servisní středisko společnosti Philips.
- Nikdy nevkládejte do plnicí trubice prsty ani jiné předměty, když je přístroj v chodu. K tomuto účelu používejte pouze pěchovač.
- Nedotýkejte se malých krájecích břitů v základně filtru, jsou velmi ostré.

Upozornění

- Přístroj je určen výhradně pro použití v domácnosti.
- Nikdy nepoužívejte žádné příslušenství ani díly od jiných výrobců nebo takové, které nebyly výslovně doporučeny společností Philips. Pokud použijete takové díly či příslušenství, pozbývá záruka platnosti.
- Před zapnutím přístroje se ujistěte, že všechny součásti jsou připevněny správně.
- Používejte přístroj jen když jsou uzavřeny obě svorky.
- Svorky oddělte, jen pokud je přístroj vypnutý a filtr se přestal točit.
- Je-li přístroj v chodu, neoddělujte nádobu na dužninu.
- Po použití přístroj vždy odpojte ze sítě.
- Hladina hluku: $L_c = 75 \text{ dB [A]}$

Elektromagnetická pole

Tento přístroj společnosti Philips odpovídá všem normám týkajícím se elektromagnetických polí (EMP). Pokud je správně používán v souladu s pokyny uvedenými v této uživatelské příručce, je jeho použití podle dosud dostupných vědeckých poznatků bezpečné.

Odšťavňovač (Obr. 1)

- A** Pěchovač
- B** Víko s plnicí trubicí
- C** Filtr
- D** Nádobu na džus
- E** Hubička
- F** Svorka

- G** Hnací hřídel
- H** Konvice na džus s odnímatelným oddělovačem pěny a víkem
- I** Přihrádka pro uložení kabelu
- J** Ovládací knoflík
- K** Nádoba na dužninu

Začínáme

Příprava odšťavňovače

- 1** Vyčistěte všechny oddělitelné díly (viz kapitola „Čištění“).
- 2** Vyjměte napájecí kabel z úložného prostoru na zadní straně přístroje.
- 3** Na nádobu na džus nasadte hubici (Obr. 2).
- 4** Umístěte nádobu na džus na přístroj a vložte do ní filtr. Zajistěte, aby byl filtr bezpečně umístěn na hnací hřídeli (Obr. 3).

Před použitím vždy zkontrolujte filtr. Pokud objevíte praskliny nebo jiné poškození, přístroj nepoužívejte. Kontaktujte nejbližší servisní středisko společnosti Philips nebo přístroj zaneste prodejci.

- 5** Nádobu na dužninu zatlačte na zařízení (ozve se „klapnutí“) a nasadte víko. (Obr. 4)
- 6** Připevněte svorky k víku (ozve se „klapnutí“). Pěchovač zasuňte do plnicí trubice. (Obr. 5) Ujistěte se, že svorky jsou k víku připevněny na obou stranách.
- 7** Umístěte konvici na džus pod hubici (Obr. 6).

Součástí konvice na džus je odnímatelný oddělovač pěny, který při nalévání odděluje od džusu pěnu.

Upozornění Po odšťavňování přikryjte nádobu víkem, aby džus zůstal déle čerstvý.

Používání odšťavňovače

Přístroj funguje jen v případě, že jsou všechny součásti řádně složeny a víko je řádně připevněno na své místo pomocí svorek.

Při zpracování velkých dávek nepoužívejte odšťavňovač nepřetržitě více než 40 sekund. Před dalším používáním nechte přístroj vychladnout.

- 1** Omyjte ovoce či zeleninu a nakrájejte je na kousky, které se vejdou do plnicí trubice.
- 2** Ujistěte se, že je na nádobě na džus nasazena hubice a konvice na džus se nachází pod hubicí.
- 3** Ovládací knoflík otočte na nastavení 1 (nízká rychlost) nebo 2 (normální rychlost).
 - Rychlost 1 je obzvláště vhodná pro měkké ovoce a zeleninu, jako jsou vodní melouny, hroznové víno, rajčata a okurky.
 - Rychlost 2 je vhodná pro ostatní druhy ovoce a zeleniny, jako jsou jablka, mrkev a červená řepa.
- 4** Ovoce a/nebo zeleninu vložte do plnicí trubice a pomocí pěchovače je jemně stlačte směrem k otočnému filtru.

Na pěchovač nevyvíjejte přílišný tlak, protože by to mohlo mít vliv na kvalitu konečného výsledku. Mohlo by dojít i k zastavení filtru.

Do plnicí trubice nikdy nevkládejte prsty ani jiné předměty.

- 5** Pokud se nádoba na dužninu naplní, vypněte přístroj, nádobu opatrně vyjměte a vyprázdněte ji.

Poznámka: Než začnete znovu odšťavňovat, vložte prázdnou nádobu na dužninu znovu na místo.

6 Po zpracování všech přísad a po té, co džus přestal vytékat, přelijte džus z konvice do sklenice.

► Je-li v konvici na džus oddělovač pěny, pěna se od džusu oddělí (Obr. 7).

Praktické rady

- Používejte čerstvé ovoce a zeleninu, protože obsahují více šťávy. Ananas, červená řepa, celer, jablko, okurka, mrkev, špenát, meloun, rajče a hroznové víno jsou obzvláště vhodné pro zpracování v odšťavňovači.
- Slabé slupky nemusíte odstraňovat. Je třeba odstranit jen silné slupky - například slupky pomeranče, ananasu a neuvařené červené řepy.
- Před přípravou džusu odstraňte z ovoce pecky.
- Jablečný džus velmi rychle zhnědne. To můžete zpomalit, přidáte-li do jablečného džusu několik kapek citrónové šťávy.
- Ovoce, které obsahuje škrob, například banány, papája, avokádo, fíky a mango není vhodné pro zpracování v odšťavňovači. Ke zpracování tohoto druhu ovoce použijte mixér nebo tyčový mixér.
- V odšťavňovači lze rovněž zpracovat listy a stonky, například hlávkový salát.
- Odšťavňovač není vhodný pro zpracování velmi tvrdého nebo vláknitého či škrobovitého ovoce a zeleniny, jako je cukrová třtina.

Zdravé recepty

Rovnou do akce

V odšťavňovači odšťavněte 4 švestky (bez pecek) a 2 celá jablka. Zamíchejte a ihned podávejte.

Jahody jsou věčné

V odšťavňovači odšťavněte 2 celá jablka, 100 g jahod a 300 g mrkve. Zamíchejte a ihned podávejte.

Okoeňte si život

Nejprve vložte do odšťavňovače velmi tenký plátek zázvoru a potom 1 jablko a odšťavněte je. Potom odšťavněte další 2 celá jablka, 100 g dýně, 300 g mrkve a 1 červenou řepu (uvařenou). Zamíchejte a ihned podávejte.

Zázvorový džus

Odšťavněte 300 g zázvoru. Je třeba vyvinout na pēchovač větší sílu (až 10 kg).

Upozornění Pokud chcete použít zázvorový džus k ochucení domácích džusů častěji, můžete si jej připravit dopředu. Zázvorový džus můžete skladovat v uzavřené sklenici až jeden týden v ledničce.

Čištění

K čištění přístroje nikdy nepoužívejte kovové žínky, abrazivní čisticí prostředky ani agresivní čisticí prostředky, jako je například benzín nebo aceton.

Motorovou jednotku nikdy neponořujte do vody nebo jiné kapaliny, ani ji neproplachujte pod tekoucí vodou.

Čištění je snazší ihned po použití.

1 Vypněte přístroj, odpojte jej ze sítě a počkejte, až se filtr přestane točit.

2 Oddělitelné části odejmete od motorové jednotky následujícím způsobem:

- Oddělte nádobu na dužninu;
- Oddělte pēchovač;

- Otevřete svorky;
- Sejměte víko;
- Sejměte nádobu na džus spolu s filtrem;
- Oddělte od nádoby hubici.

3 Tyto části vyčistěte kartáčkem v horké vodě s přidavkem vhodného mycího prostředku a omyjte je pod tekoucí vodou.

Poznámka: Filtr očistěte měkkým kartáčkem.

Poznámka: Všechny díly kromě motorové jednotky můžete rovněž mýt v myčce.

4 Motorovou jednotku čistěte navlhčeným hadříkem.

Likvidace

- Až přístroj doslouží, nevyhazujte jej do běžného komunálního odpadu, ale odevzdejte jej do sběrný určené pro recyklaci. Pomůžete tím chránit životní prostředí (Obr. 8).

Záruka a servis

Pokud byste měli jakýkoliv problém nebo byste potřebovali nějakou informaci, navštivte webovou stránku společnosti Philips www.philips.com, nebo kontaktujte Středisko péče o zákazníky společnosti Philips ve své zemi (telefonní číslo střediska najdete v letáčku s celosvětovou zárukou). Pokud se ve vaší zemi Středisko péče o zákazníky nenachází, můžete kontaktovat místního dodavatele výrobků Philips nebo oddělení Service Department of Philips Domestic Appliances and Personal Care BV.

Řešení problémů

V této kapitole jsou shrnuty nejběžnější problémy, se kterými se můžete u přístroje setkat. Pokud by se vám nepodařilo problém vyřešit podle následujících informací, kontaktujte Středisko péče o zákazníky ve své zemi.

Problém	Řešení
Přístroj nefunguje.	Přístroj je vybaven bezpečnostním systémem. Pokud nejsou části řádně smontovány, přístroj nefunguje. Zajistěte, aby byl ovládací knoflík nastaven na hodnotu „vypnuto“. Poté zkontrolujte, zda jsou díly správně nasazeny a víko uzavřeno pomocí svorek.
Motorová jednotka vydává při několika prvních použitích přístroje nepříjemný zápach.	To není neobvyklé. Pokud přístroj vydává tento zápach i po několika použitích, ujistěte se, že nezpracováváte příliš velké množství potravin. Přesvědčte se také, zda přístroj nenecháváte v provozu příliš dlouhou dobu.
Přístroj je moc hlučný, vydává nepříjemný zápach, je příliš horký na dotek, kouří se z něj atd.	Vypněte přístroj a odpojte ho od sítě. Vyhledejte nejbližší servisní středisko firmy Philips nebo prodejce.
Filtr je blokováán.	Přístroj vypněte, vyčistěte plnicí trubici a filtr a zpracovávejte menší množství.

Problém	Řešení
Filtr se dotýká plnicí trubice nebo během zpracování silně vibruje.	Přístroj vypněte a odpojte od sítě. Zkontrolujte, zda je filtr řádně umístěn v nádobě na džus. Výstupky na dně filtru by měly přesně zapadnout na hnací hřídel. Zkontrolujte, zda filtr není poškozen. Trhliny, praskliny, uvolněný strouhací disk nebo jiné nesrovnalosti mohou způsobit špatné fungování.
Džus nevytéká do konvice, ale na podložku, na níž přístroj stojí.	Objevíte-li na filtru praskliny nebo jakékoliv poškození, přístroj již nepoužívejte a obraťte se na nejbližší servisní středisko společnosti Philips.
	Ujistěte se, zda je na nádobu na džus řádně nasazena hubice.

Tähelepanu

Enne seadme kasutamist lugege hoolikalt kasutusjuhendit ja hoidke see edaspidiseks alles.

Ohulik

- Ärge kastke mootorit vette või muudesse vedelikesse ega loputage seda kraani all.

Hoiatus

- Enne seadme sisselülitamist kontrollige, kas seadme alusele märgitud pinge vastab vooluvõrgu omale.
- Ärge kasutage seadet kui toitejuhe, pistik või mõni muu osa on kahjustatud.
- Kui toitejuhe on kahjustatud, peab selle ohtlike olukordade vältimiseks uue vastu vahetama Philips, Philipsi volitatud hoolduskeskus või samaväärset kvalifikatsiooni omav isik.
- Seda seadet ei tohiks füüsiliste puuetega ja vaimuhäiretega isikud (kaasa arvatud lapsed) nii kogemuste kui ka teadmiste puudumise tõttu seni kasutada, kuni nende ohutuse eest vastutav isik neid ei valva või pole seadme kasutamise kohta juhiseid andnud.
- Jälgige, et lapsed ei saaks seadmega mängida.
- Ärge kunagi jätke töötavat seadet järelvalveta.
- Juhul kui avastate filtris mõra või filter on mingil muul viisil kahjustatud, ärge seadet rohkem kasutage ning võtke ühendust Philipsi hoolduskeskusega.
- Ärge toppige oma sõrmi või esemeid seadme töötamise ajal sisestustorusse. Selleks võite ainult töökurit kasutada.
- Ärge puudutage filtri alusel olevaid väikeseid lõiketeri. Need on väga teravad.

Ettevaatust

- Seade on mõeldud kasutamiseks ainult koduses majapidamises.
- Ärge kunagi kasutage teiste tootjate poolt tehtud tarvikuid või osi, mida firma Philips ei ole eriliselt soovitanud. Kui kasutate selliseid tarvikuid või osi, siis muutub te seadme garantii kehtetuks.
- Enne seadme sisselülitamist kontrollige, kas kõik osad on korralikult paigaldatud.
- Kasutage seadet ainult siis, kui mõlemad klambrid on lukustatud.
- Klambrid võite ainult pärast seda avada, kui olete seadme välja lülitanud ja filter on pöörlemise lõpetanud.
- Ärge eemaldage seadme töötamise ajal viljaliha nõu.
- Võtke seade alati pärast kasutamist vooluvõrgust välja.
- Müra tase: $L_c = 75 \text{ dB [A]}$

Elektromagnetilised väljad

See Philipsi seade vastab kõikidele elektromagnetilisi välju (EMF) käsitlevatele standardeile. Kui seadet käsitletakse õigesti ja käesolevale kasutusjuhendile vastavalt, on seadet tänapäeval kasutatavate teaduslike teooriate järgi ohutu kasutada.

Mahlapress (Jn 1)

- A** Tõukur
- B** Sisestustoruga kaas
- C** Filter
- D** Mahlakoguja
- E** Tila
- F** Klamber
- G** Vedav võll
- H** Mahlakann koos äravõetava vahueraldaja ja kaanega
- I** Toitejuhtme hoiustamispesa
- J** Juhtnupp

K Viljaliha nõu

Alustamine**Mahlapressi ettevalmistamine**

- 1 Puhastage kõiki äravõetavaid osi (vt pt „Puhastamine”).
- 2 Tõmmake toitejuhe seadme taga olevast juhtmehoidikust välja.
- 3 Lükake tila mahlakoguja külge (Jn 2).
- 4 Pange mahlakoguja seadmesse ja sisestage filter mahlakogujasse. Veenduge selles, et filter oleks kindlalt vedava võlli külge kinnitatud (Jn 3).

Kontrollige filtrit enne, kui hakkate seadet kasutama. Mõrade või kahjustuse leidmisel ärge seadet kasutage ja võtke ühendus lähima Philipsi hoolduskeskusega või viige seade edasimüüja kätte.

- 5 Lükake viljaliha nõu seadmesse (klõpsatus!) ja pange seadmele kaas peale. (Jn 4)
- 6 Kinnitage kaas kahe klambriga (klõpsatus!). Lükake tõukur sisestustorusse. (Jn 5)
Kontrollige, kas kaane kummalgi küljel asuvad klambrid on oma asendisse lukustunud.
- 7 Asetage mahlakann tila alla (Jn 6).

Mahlakannul on eemaldatav vahueraldaja. Vahueraldaja kõrvaldab mahlalt vahu, kui kallate mahla klaasidesse.

Näpunäide: Selleks, et mahl kauem värskena püsiks, sulgege mahlakann pärast mahlavalmistamist kaanega.

Mahlapressi kasutamine

Seade töötab ainult siis, kui kõik osad on korralikult kokku pandud ja kaas on klambritega kohale kinnitatud.

Ärge kasutage mahlapressi raske koormusega pikemalt kui 40 s. Enne jätkamist laske seadmel jahtuda.

- 1 Peske puu- ja/või juurvili puhtaks ning lõigake tükkideks, mis mahuksid sisestamistorusse.
- 2 Veenduge, et tila oleks mahlakoguja küljes ja mahlakann tila all.
- 3 Keerake juhtnupp kas seadele 1 (väike kiirus) või 2 (suur kiirus).
 - Kiirus 1 sobib eriti pehmete puu- ja juurviljade nagu arbuuside, viinamarjade, tomatite ja kurkide töötlemiseks.
 - Kiirus 2 sobib kõikide teiste puu- ja köögiviljade, nagu nt õunte, porgandite ja punapeetide töötlemiseks.
- 4 Pange puu- ja/või köögiviljad sisestustorusse ja lükake neid tõukuriga õrnalt pöörleva filtri poole.

Ärge pressige tõukurit liiga suure jõuga, sest see võib lõpptulemuse kvaliteeti mõjutada. See võib isegi filtri seiskumise põhjustada.

Ärge kunagi toppige oma näppe või esemeid sisestamistorusse.

- 5 Kui viljaliha konteiner kasutamise ajal täis saab, lülitage seade välja, eemaldage viljaliha konteiner ja tühjendage see.

Märkus: Enne mahlapressimise jätkamist paigaldage tühi viljaliha nõu tagasi.

- 6 Pärast seda kui olete kõik koostisained töödeldud ja mahlaeraldumine on lõppenud, kallake mahl kannust klaasidesse.
- 7 Kui vahueraldaja on mahlakannul, siis korjatakse mahlalt vaht ära (Jn 7).

Näpunäiteid

- Kasutage värskeid puu- ja juurvilju, sest need on mahlasemad. Ananassid, punapeedid, sellerivarred, õunad, kurgid, porgandid, spinat, melonid, tomatid ja viinamarjad on eriti sobivad mahlapressis töötlemiseks.
- Te ei pea eemaldama õhukest nahka või koort. Ainult paks koor, nt apelsinide, ananasside või keetmata punapeetide koor tuleb eemaldada.
- Seemnekividega puuviljast mahla valmistamiseks eemaldage enne mahlategemist seemnekivid.
- Õnamahl muutub kiiresti pruuniks. Seda protsessi võite aeglustada, tilgutades mahla sisse mõni tilk sidrunimahla.
- Tärglist sisaldav puuvili, nagu nt banaanid, papaia, avokaado, viigimarjad ja mango ei kõlba mahlapressis töötlemiseks. Nende puuviljade töötlemiseks kasutage köögikombaini, kann- või käsimikserit.
- Selles mahlapressis kõlbab lehti ja leherootsusi, nt salatitaimi töödelda.
- Mahlapress ei sobi väga kõvade ja/või väga kiuliste/tärgliseliste puu- ja köögiviljade nagu suhkruroo töötlemiseks.

Tervislikud retseptid

Pidev liikumine

Valmistage mahlapressis 4-st ploomist (kivid eemaldatud) ja 2-st tervest õunast mahl. Segage ja serveerige kohe.

Maasikad on igavesed

Valmistage mahlapressis 2-st tervest õunast, 100 g maasikatest ja 300 g porganditest mahl. Segage ja serveerige kohe.

Vürtsitage oma lõunasööki

Kõigepealt pange mahlapressi väga õhuke lõik ingverit, seejärel 1 õun ja tehke neist mahl. Seejärel tehke veel 2 tervet õuna, 100 g kõrvitsat, 300 g porgandit ja 1 punapeet (küpsetatud) mahlaks. Segage ja serveerige kohe.

Ingverimahl

Tehke 300 g ingverist mahl. Selleks peaksite tõukurile rakendama suuremat pressimisjõudu (kuni 10 kg).

Näpunäide: Kui soovite ingverimahla kodusvalmistatud mahlade maitsestamiseks sagedamini kasutada, siis peate selle enne valmis tegema. Ingverimahla võite kuni üheks nädalaks kinnise purgiga külmutuskappi hoiustada.

Puhastamine

Ärge kunagi kasutage seadme puhastamiseks küürimiskäsnu, abrasiivseid puhastusvahendeid ega ka agressiivseid vedelikke nagu bensiini või atsetooni.

Ärge kastke mootorit vette või muudesse vedelikesse ega loputage seda kraani all.

Puhastada on kergem kohe pärast kasutamist.

- 1** Lülitage seade välja, eemaldage võrgupistik seinakontaktist ja oodake, kuni filter lõpetab pöörlemise.
- 2** Lahtivõetavate osade mootori küljest eemaldamiseks toimige järgmiselt:
 - eemaldage viljaliha nõu;
 - eemaldage tõukur;
 - avage klambrid;

- eemaldage kaas;
- eemaldage mahlanõu koos filtriga;
- eemaldage mahlakogujalt tila.

3 Puhastage osi nõudepesuharjaga vähese nõudepesuvedelikuga kuumas vees ja seejärel loputage kraani all.

Märkus: Filtri puhastamiseks kasutage harja.

Märkus: Kõiki osi, v.a mootorit võite ka nõudepesumasinas pesta.

4 Puhastage mootorit niiske lapiga.

Kasutusest kõrvaldamine

- Tööea lõppedes ei tohi seadet tavalise olmeprügi hulka visata. Seade tuleb ümbertöötlemiseks ametlikku kogumispunkti viia. See on vajalik keskkonna säästmiseks (Jn 8).

Garantii ja hooldus

Kui vajate infot või on teil mõni probleem, külastage Philipsi veebisaiti aadressil www.philips.com või võtke ühendust oma riigi Philipsi klienditeeninduskeskusega (telefoninumbri leiate garantiilehelt). Kui teie riigis ei ole klienditeeninduskeskust, pöörduge kohaliku Philipsi toodete edasimüüja poole või võtke ühendust Philips Domestic Appliances and Personal Care BV teenindusosakonnaga.

Veaotsing

Selles peatükis on tehtud kokkuvõtte kõige tavalisematest probleemidest, mis seadmega juhtuda võivad. Kui te ei suuda allpool oleva informatsiooni abil ise probleemi lahendada, siis võtke ühendust oma riigi klienditeeninduskeskusega

Häire	Lahendus
Seade ei tööta.	Seade on varustatud ohutussüsteemiga. See ei luba seadmel tööle hakata, kui osad pole korralikult paigaldatud. Kontrollige, kas juhtnupp on asendis „Off (väljas)”. Seejärel kontrollige, kas osad on õigesti paigaldatud ja kaas on korralikult klambritega kohale kinnitatud.
Esimestel seadme kasutuskordadel tuleb mootorist ebameeldivat lõhna.	See ei ole tavatu. Kui aga seadmest tuleb pärast mõnda kasutuskorda jätkuvalt ebameeldivat lõhna, kontrollige ega te ei töötle liigsuuri koguseid. Veenduge ka selles, et te ei laseks seadmel liiga pikka aega töötada.
Seade teeb üleliigset müra, tekitab ebameeldivat lõhna, on katsudes väga tuline, suitseb jne.	Lülitage seade välja ja eemaldage pistik. Pöörduge abi saamiseks lähima Philipsi hoolduskeskuse või Philipsi toodete müüja poole.
Filter on umbes.	Lülitage seade välja, puhastage sisestustoru ja filter ning töedolge väiksemaid koguseid.
Filter läheb sisestustoru vastu või vibreerib töötlemise ajal tugevasti.	Lülitage seade ja võtke pistik seinakontaktist välja. Kontrollige, kas filter on õigesti mahlakogujasse pandud. Filtri allosas olevad ribad peaksid korralikult vedava võlli sisse kinnituma. Kontrollige, kas filter pole kahjustatud. Murdekohad, mõrad, nõrgalt kinnitatud riivimisketas või mõni muu korrapäratus võivad talitushäire põhjustada.

Häire	Lahendus
	Juhul kui avastate filtris mõra või filter on mingil muul viisil kahjustatud, ärge seadet rohkem kasutage ning võtke ühendust Philipsi hoolduskeskusega.
Mahl ei jookse kannu, kuid pritsib pinnale, millel seade seisab.	Veenduge, et tila oleks mahlakogujale korralikult kinnitatud.

Važno

Prije korištenja aparata pažljivo pročitajte ovaj korisnički priručnik i spremite ga za buduće potrebe.

Opasnost

- Nemojte nikada uranjati jedinicu motora u vodu ili neku drugu tekućinu i ne ispirite je pod vodom.

Upozorenje

- Prije priključivanja aparata provjerite odgovara li mrežni napon naveden na podnožju aparata naponu lokalne mreže.
- Nemojte koristiti aparat ako je oštećen mrežni kabel, utikač ili neki drugi dio.
- Ako se kabel za napajanje ošteti, mora ga zamijeniti tvrtka Philips, ovlašteni Philips servisni centar ili neka druga kvalificirana osoba kako bi se izbjegle potencijalno opasne situacije.
- Ovaj aparat nije namijenjen osobama (uključujući djecu) sa smanjenim fizičkim ili mentalnim sposobnostima niti osobama koje nemaju dovoljno iskustva i znanja, osim ako im je osoba odgovorna za njihovu sigurnost dala dopuštenje ili ih uputila u korištenje aparata.
- Malu djecu je potrebno nadzirati kako se ne bi igrala s aparatom.
- Aparat nikada ne smije raditi bez nadzora.
- Ako primijetite pukotine na filteru ili ako je filter na bilo koji način oštećen, prestanite koristiti aparat i obratite se najbližem Philips servisnom centru.
- U otvor za umetanje nikada ne gurajte prste ili predmete dok aparat radi. Za tu namjenu koristite samo potiskivač.
- Nemojte dirati male rezače u podnožju filtera. Vrlo su oštri.

Oprez

- Ovaj aparat je namijenjen isključivo uporabi u kućanstvu.
- Nemojte nikada koristiti dodatke ili dijelove drugih proizvođača ili proizvođača koje tvrtka Philips nije izričito preporučila. Ako koristite takve dodatke ili dijelove, vaše jamstvo prestaje vrijediti.
- Prije uključivanja sokovnika provjerite jesu li svi dijelovi ispravno pričvršćeni.
- Aparat koristite samo kada su obje spojnice pričvršćene.
- Spojnice otpustite tek nakon što isključite aparat i filter se prestane okretati.
- Nemojte uklanjati spremnik za pulpu dok aparat radi.
- Nakon korištenja aparat isključite iz struje.
- Razina buke: $L_c = 75 \text{ dB [A]}$

Elektromagnetska polja

Ovaj proizvod tvrtke Philips sukladan je svim standardima koji se odnose na elektromagnetska polja (EMF). Ako aparatom rukujete ispravno i u skladu s uputama iz ovog priručnika, prema dosada dostupnim znanstvenim dokazima on će biti siguran za uporabu.

Sokovnik (Sl. 1)

- A** Potiskivač
- B** Poklopac s otvorom za punjenje
- C** Filter
- D** Posuda za sakupljanje soka
- E** Žlijeb
- F** Spojnica
- G** Pogonska osovina
- H** Posuda za sok s odvojjim mehanizmom za odvajanje pjene i poklopcem
- I** Odjeljak za odlaganje kabela
- J** Regulator
- K** Spremnik za pulpu

Početak korištenja

Priprema sokovnika

- 1 Očistite odvojive dijelove (pogledajte poglavlje "Čišćenje").
- 2 Izvucite mrežni kabel iz odjeljka za spremanje sa stražnje strane aparata.
- 3 Postavite žlijeb na posudu za sakupljanje soka (Sl. 2).
- 4 Posudu za sakupljanje soka stavite na aparat, a filter u posudu. Provjerite je li filter čvrsto pričvršćen na pogonsku osovinu (Sl. 3).

Prije uporabe uvijek provjerite filter. Ako na njemu uočite pukotine ili oštećenja, aparat nemojte koristiti. Obratite se najbližem Philips servisnom centru ili odnesite aparat svom distributeru Philips proizvoda.

- 5 Potisnite spremnik za pulpu na aparat ("klik") i stavite poklopac. (Sl. 4)
- 6 Pritisnite dvije spojnice na poklopac ("klik"). Gurnite potiskivač u otvor za umetanje. (Sl. 5)
Pazite da spojnice budu pričvršćene u odgovarajući položaj sa svake strane poklopca.

- 7 Posudu za sok stavite ispod žlijeba (Sl. 6).

Vrč za sok ima odvojivi mehanizam za odvajanje pjene iz soka. Prilikom izlivanja soka u čašu on uklanja pjenu sa soka.

Savjet: Kako biste dulje sačuvali svježinu soka, nakon cijedenja soka na vrč stavite poklopac.

Korištenje sokovnika

Aparat može raditi samo ako su svi dijelovi ispravno sastavljeni i ako je poklopac ispravno pričvršćen spojnica.

Nemojte koristiti sokovnik dulje od 40 sekundi ako radite pod većim opterećenjem. Prije nastavka ostavite aparat da se ohladi.

- 1 Operite voće i/ili povrće i nasjeckajte ih na komade koje ćete moći staviti u otvor za umetanje.
- 2 Provjerite je li žlijeb pričvršćen na posudu za sakupljanje soka, a vrč za sok postavljen ispod žlijeba.
- 3 Aparat uključite okretanjem regulatora na postavku 1 (mala brzina) ili 2 (normalna brzina).
 - Brzina 1 pogodna je za mekano voće i povrće poput lubenica, grožđa, rajčica i krastavaca.
 - Brzina 2 pogodna je za sve ostale vrste voća i povrća poput jabuka, mrkve i cikle.
- 4 Stavite voće i/ili povrće u otvor za umetanje i potiskivačem nježno potisnite prema rotacijskom filteru.

Nemojte jako pritiskati potiskivač jer tako možete umanjiti kvalitetu soka ili čak prouzročiti začepljenje filtera.

U otvor za umetanje nikada ne gurajte prste ili predmete.

- 5 Ako se spremnik za pulpu za vrijeme korištenja napuni, isključite aparat, pažljivo uklonite spremnik i ispraznite ga.

Napomena: Prije no što nastavite cijediti sok vratite prazni spremnik za pulpu.

- 6 Nakon obrade svih sastojaka i prestanka curenja soka izlijte sok iz vrča u čašu.
 - ▶ Ako se u vrču nalazi mehanizam za odvajanje pjene, ona će se ukloniti sa soka (Sl. 7).

Savjeti

- Koristite svježe voće i povrće jer ono sadrži više soka. Ananas, cikla, celer, jabuke, krastavci, mrkva, špinat, dinje, rajčice, i grožđe posebno su pogodni za cijedenje u sokovniku.
- Ne morate skidati tanku kožicu ili koru. Uklonite samo debelu koru, npr: s naranči, ananasa ili sirove cikle.
- Ako želite cijediti voće s košticama, prvo izvadite koštice.
- Sok od jabuke brzo će potamnjeti. Tamnjenje soka možete usporiti dodavanjem nekoliko kapi limunova soka.
- Voće koje sadrži škrob, poput banana, papaje, avokada, smokvi i manga nije pogodno za cijedenje u sokovniku. Za cijedenje tog voća koristite aparat za obradu hrane, običnu miješalicu ili miješalicu s rešetkama.
- Listove i stabljike, npr: salate, također možete cijediti u sokovniku.
- Sokovnik nije pogodan za cijedenje jako tvrdog i/ili vlaknastog ili voća i povrća koje sadrži puno škroba poput šećerne trske.

Recepti za zdrave sokove

Kratko i slatko

U sokovniku promiješajte 4 šljive (bez koštica) i 2 čitave jabuke. Promiješajte i odmah poslužite.

Besmrtni okus jagode

Promiješajte 2 čitave jabuke, 100 g jagoda i 300 g mrkve u sokovniku. Promiješajte i odmah poslužite.

Začinite ručak

U sokovnik prvo stavite vrlo tanku krišku đumbira, a zatim 1 jabuku i promiješajte ih. Zatim dodajte još 2 čitave jabuke, 100 g bundeve, 300 g mrkve i 1 ciklu (kuhanu). Promiješajte i odmah poslužite.

Sok od đumbira

Iscijedite 300 g đumbira. Morate primijeniti veću snagu pritiska (do 10 kg) na potiskivač.

Savjet: Ako sok od đumbira želite češće cijediti i dodavati domaćim sokovima, možete ga unaprijed pripremiti. Sok od đumbira možete spremiti u zatvorenu staklenku i držati u hladnjaku do tjedan dana.

Čišćenje

Za čišćenje aparata nemojte nikada koristiti spužvice za ribanje, abrazivna sredstva za čišćenje ili agresivne tekućine poput benzina ili acetona.

Nemojte nikada uranjati jedinicu motora u vodu ili neku drugu tekućinu i ne ispirite je pod vodom.

Aparat se lakše čisti odmah nakon upotrebe.

- 1** Isključite aparat, iskopčajte utikač iz zidne utičnice i pričekajte da se filter prestane okretati.
- 2** Za uklanjanje odvojivih dijelova s jedinice motora učinite sljedeće:
 - Izvadite spremnik za pulpu;
 - Izvadite potiskivač;
 - Otpustite spojnice;
 - Skinite poklopac.
 - Izvadite posudu za sakupljanje soka zajedno s filterom.
 - Skinite žlijeb s posude za sakupljanje soka.

- 3** Očistite ove dijelove četkicom za čišćenje i toplom vodom s malo sredstva za čišćenje i zatim ih isperite pod mlazom vode.

Napomena: Za čišćenje filtera koristite meku četku.

Napomena: Sve dijelove osim jedinice motora možete prati u stroju za pranje posuda.

- 4** Očistite jedinicu motora vlažnom krpom.

Odlaganje

- Aparat koji se više ne može koristiti nemojte odlagati s uobičajenim otpadom iz kućanstva, nego ga odnesite u predviđeno odlagalište na recikliranje. Time ćete pridonijeti očuvanju okoliša (Sl. 8).

Jamstvo i servis

Ako vam je potrebna informacija ili imate problem, posjetite web-stranicu www.philips.com ili se obratite Philips centru za korisnike u svojoj državi (broj se nalazi u međunarodnom jamstvenom listu). Ako u vašoj državi ne postoji centar za korisnike, obratite se lokalnom prodavaču Philips proizvoda ili servisnom odjelu Philips Domestic Appliances and Personal Care BV.

Rješavanje problema

U ovom poglavlju opisani su najčešći problemi s kojima biste se mogli susresti prilikom uporabe aparata. Ako ne možete riješiti problem uz dolje navedene informacije, obratite se centru za korisničku podršku u svojoj državi.

Problem	Rješenje
Aparat ne radi.	Aparat je opremljen sigurnosnim sustavom. Aparat ne radi ako svi dijelovi nisu ispravno montirani. provjerite je li regulator postavljen na 'off' (isključeno). Zatim provjerite jesu li dijelovi ispravno montirani i je li poklopac dobro pričvršćen spojnicama.
Iz jedinice motora osjeća se neugodan miris prilikom prvih nekoliko uporaba.	To nije neobično. Ako aparat još uvijek bude ispuštao neugodan miris i nakon nekoliko korištenja, pazite da ne obrađujete prevelike količine namirnica. Također pazite da ne ostavite aparat da radi predugo.
Aparat je vrlo bučan, osjeća se neugodan miris, vruć je, pojavljuje se dim itd.	Isključite aparat i izvucite mrežni kabel iz napajanja. Obratite se najbližem prodavatelju ili ovlaštenom servisu Philips proizvoda.
Filter je začepljen.	Isključite aparat, očistite otvor za umetanje i filter i stavite manju količinu namirnica.
Tijekom pripreme filter dodiruje otvor za umetanje ili jako vibrira.	Isključite aparat i izvucite kabel iz utičnice. Provjerite je li filter ispravno postavljen u posudu za prikupljanje soka. Žljebovi s donje strane filtera trebaju pravilno sjesti na pogonsku osovinu. Provjerite je li filter oštećen. Pukotine, napukline, labavi disk za rezanje ili bilo kakve nepravilnosti mogu prouzročiti neispravan rad aparata.

Problem	Rješenje
	Ako primijetite pukotine na filteru ili ako je filter na bilo koji način oštećen, prestanite koristiti aparat i obratite se najbližem Philips servisnom centru.
Sok ne teče u vrč nego prska na površinu na kojoj aparat stoji.	Provjerite je li žlijeb pravilno pričvršćen na posudu za sakupljanje soka.

Fontos!

A készülék első használata előtt figyelmesen olvassa el a használati utasításokat. Őrizze meg az útmutatót későbbi használatra.

Veszély!

- Ne merítse a motoregységet vízbe vagy más folyadékba, és ne öblítse le folyóvíz alatt.

Figyelmeztetés

- Csatlakoztatás előtt ellenőrizze, hogy a készülék alján lévő címkén feltüntetett hálózati feszültségérték megegyezik-e a helyi hálózati feszültséggel.
- Ne használja a készüléket, ha a csatlakozódugó, a hálózati kábel vagy egyéb alkatrészek megsérültek.
- Ha a hálózati kábel meghibásodott, a kockázatok elkerülése érdekében Philips szakszervizben, vagy hivatalos szakszervizben ki kell cserélni.
- A készülék működtetésében járatlan személyek, gyerekek, nem beszámítható személyek felügyelet nélkül soha ne használják a készüléket.
- Vigyázzon, hogy a gyerekek ne játszanak a készülékkel.
- Működés közben soha ne hagyja a készüléket felügyelet nélkül.
- Amennyiben a szűrő sérült, vagy repedések láthatók rajta, ne használja a készüléket, keresse fel, a legközelebbi Philips szakszervizhez.
- Sose nyúljon kézzel vagy más tárggyal a működő készülék adagolócsővébe. Erre a célra csak a nyomórúd használható.
- Ne érjen a szűrő alján található vágókésekhez, mert nagyon élesek.

Figyelem!

- A készüléket kizárólag háztartási használatra tervezték.
- Ne használjon más gyártótól származó tartozékot vagy alkatrészt, vagy olyat, amelyet a Philips nem hagyott jóvá, ellenkező esetben a garancia érvényét veszti.
- A készülék bekapcsolása előtt ellenőrizze, hogy minden alkatrész helyesen van-e felszerelve.
- A készülék használatakor a rögzítőkapcsoknak megfelelően kell zárnuk.
- Csak a készülék kikapcsolása és a szűrő leállása után nyissa ki a rögzítőkapcsokat.
- A készülék működése közben ne vegye ki a gyümölcs-hús-tárolót.
- Használat után mindig húzza ki dugót az aljzatból.
- Zajkibocsátás: $L_c = 75 \text{ dB [A]}$

Elektromágneses mezők

Ez a Philips készülék megfelel az elektromágneses mezőkre (EMF) vonatkozó szabványoknak. Amennyiben a használati útmutatóban foglaltaknak megfelelően üzemeltetik, a tudomány mai állása szerint a készülék biztonságos.

A gyümölcscentrifuga (ábra 1)

- A** Betöltő
- B** Fedél adagolócsővel
- C** Szűrő
- D** Légyűjtő
- E** Kifolyócső
- F** Rögzítőkapocs
- G** Hajtótengely
- H** Légyűjtő, levehető hableválasztóval és fedéllel
- I** Kábeltároló rekesz
- J** Kezelógomb
- K** Gyümölcs-húsgyűjtő

Előkészítés**A gyümölcscentrifuga előkészítése**

- 1** Tisztítsa meg a levehető részeket (lásd a „Tisztítás” c. részt).
- 2** Húzza ki a tápkábel a készülék hátulján található kábeltárolóból.
- 3** Pattintsa a kifolyócsövet a légyűjtőre (ábra 2).
- 4** Helyezze a légyűjtőt a készülékre, és helyezze a szűrőt a légyűjtőbe. Ellenőrizze, hogy a szűrő biztonságosan van-e a hajtótengelyre pattintva (ábra 3).

Használat előtt mindig ellenőrizze a szűrőt. Ha repedést vagy sérülést talál rajta, ne használja a készüléket, hanem forduljon a legközelebbi Philips márkaszervizhez, vagy vigye vissza a készüléket a márkakereskedőhöz.

- 5** Csúsztassa a gyümölcshústárolót a készülékre kattanásig, majd helyezze rá a fedelet a készülékre. (ábra 4)
- 6** Pattintsa a két rögzítőkapcsot a fedélre kattanásig, majd csúsztassa a betöltőt az adagolócsőbe. (ábra 5)

Ellenőrizze, hogy a rögzítőkapcsok a fedél mindkét oldalán szorosan a helyükön vannak-e.

- 7** Helyezze a légyűjtőt a kifolyócső alá (ábra 6).

A légyűjtő eltávolítható hableválasztóval rendelkezik. Gyümölcslé kitöltések a hableválasztó elkülöníti a habot a gyümölcslétől.

Tanács: A gyümölcslé frissességének megőrzése érdekében használat után helyezze a fedelet a légyűjtőre.

A gyümölcscentrifuga használata

A készülék csak akkor működik, ha minden alkatrészét jól összeszerelték és a fedelet szorosan tartják a rögzítőkapcsok.

Ne használja a gyümölcscentrifugát nehéz alanyaggal folyamatosan 40 másodpercnél tovább.

Mielőtt folytatná, hagyja lehűlni a készüléket.

- 1** Mossa meg a gyümölcsöt és/vagy zöldséget, és darabolja fel akkorára, hogy beférjen az adagolócsőbe.
- 2** Ügyeljen, hogy a kifolyócsövet megfelelően illessze a légyűjtőre, és a légyűjtő edény a kifolyócső alatt legyen.
- 3** Fordítsa a kezelőgombot **1. (alacsony fordulatszám) vagy 2. (normál fordulatszám) állásba.**
 - Az 1. beállítás különösen alkalmas puha húsú gyümölcs és zöldség, például görögdinnye, szőlő, paradicsom és uborka feldolgozására.
 - A 2. beállítás minden egyéb zöldséghez és gyümölcshöz alkalmas, mint például alma, sárgarépa vagy cékla.
- 4** Tegye a gyümölcsöt vagy a zöldséget az adagolócsőbe, majd a nyomórúddal óvatosan nyomja le a forgószűrő irányába.

Ne fejtse ki túl nagy nyomást, mert ez ronthatja a végeredmény minőségét, sőt a szűrő leállását is okozhatja.

Sose nyúljon be kézzel vagy más tárggyal az adagolócsőbe.

- 5** Ha a gyümölcshúsgyűjtő megtelik használat közben, kapcsolja ki a készüléket, óvatosan távolítsa el a gyümölcshúsgyűjtőt, majd ürítse ki.

Megjegyzés: Mielőtt folytatná a gyümölcslékészítést, tegye vissza az üres gyümölcshúsgyűjtőt.

6 Az összes hozzávaló feldolgozása után, miután az összes gyümölcsle kifolyt, öntse ki a gyümölcslet az edényből egy pohárba.

D Ha a hablevásztó a légyűjtő edényen van, a hab nem kerül bele a gyümölcslebe (ábra 7).

Tipppek:

- Friss gyümölcsöt és zöldséget használjon, mert ezeknek dúsabb a leve. Az ananász, cékla, zeller, alma, uborka, répa, spenót, a dinnyefélék, paradicsom, gránátalma, narancs és szőlő különösen alkalmas a gyümölcscentrifugában való feldolgozásra.
- A vékony héjat nem kell lehámozni. A narancs, ananász és a nyers cékla vastag héját azonban el kell távolítani.
- A csonthéjas gyümölcsöket ki kell magozni turmixoláshoz.
- Az almale nagyon hamar megbarnul. Néhány csepp citromlé hozzáadásával lassíthatja a folyamatot.
- A keményítőtartalmú gyümölcsök, például a banán, papaja, avokádó, füge és mangó nem alkalmasak a gyümölcscentrifugában való feldolgozásra. Ezekhez használjon konyhai robotgépet, turmixgépet vagy kézi mixert.
- A zöldséglevél (pl. saláta) is kezelhető a gyümölcscentrifugában.
- A gyümölcscentrifuga nem alkalmas nagyon kemény, illetve rostos vagy keményítős gyümölcs vagy zöldség, például cukornád feldolgozására.

Egészséges receptek

Moving right along

Centrifugálja ki 4 szilvát (kimagozva) és 2 egész almát a gyümölcscentrifugában. Keverje meg, és azonnal tálalja.

Strawberry feels forever

Centrifugálja ki 2 egész almát, 10 dkg földiepret és 30 dkg sárgarépat a gyümölcscentrifugában. Keverje meg, és tálalja azonnal.

Spice up your lunch

Először tegyen a gyümölcscentrifugába egy nagyon vékony szelet gyömbért és 1 almát a gyümölcscentrifugába, majd centrifugálja ki őket. Ezek után centrifugálja ki 2 egész almát, 10 dkg sütőtököt, 30 dkg sárgarépat és 1 céklát (megfőzve). Keverje meg, és azonnal tálalja.

Gyömbérdzsusz

Készítsen dzsuzst 30 dkg gyömbérből. Nagyobb nyomóerő (akár 10 kg) alkalmazandó a nyomórúdon.

Tanács: Ha szeretné máskor is gyömbérdzsusszal ízesíteni az otthon készített dzsuszokat, elkészítheti előre is. A gyömbérdzsusz lezárt fedelű edényben egy hétig tartható el hűtőszekrényben.

Tisztítás

A készülék tisztításához ne használjon dörzsszivacsot és súrolószert (pl. mosószert, benzint vagy acetont).

Ne merítse a motoregységet vízbe vagy más folyadékba, és ne öblítse le folyóvíz alatt.

A tisztítás közvetlenül használat után egyszerűbb.

1 Kapcsolja ki a készüléket, húzza ki a csatlakozódugót a fali aljzatból, és várjon, amíg a szűrő forgása leáll.

2 A motoregység szétszedhető alkatrészeinek eltávolításához végezze el a következő műveleteket:

- Távolítsa el a gyümölcsbűsgyűjtőt;
- Vegye ki a betöltőt;
- Nyissa ki a rögzítőket;
- Vegye le a fedelet;
- Vegye ki a légyűjtőt a szűrővel együtt;
- Vegye le a légyűjtő fedelét;

3 Az alkatrészeket kefével, mosogatószeres meleg vízben tisztítsa meg, majd öblítse le a csap alatt.

Megjegyzés: A szűrőt puha kefével tisztítsa meg.

Megjegyzés: A motoregységen kívül minden egységet mosogatógépben is tisztíthat.

4 A motoregységet nedves ruhával tisztítsa meg.

A készülék kiselejtezése

- A feleslegessé vált készülék szelektív hulladékként kezelendő. Kérjük, hivatalos újrahasznosító gyűjtőhelyen adja le, így hozzájárul a környezet védelméhez (ábra 8).

Jótállás és szerviz

Ha információra van szüksége, vagy ha valamilyen probléma merült fel, látogasson el a Philips honlapjára (www.philips.com), vagy forduljon az adott ország Philips vevőszolgálatához (a telefonszámot megtalálja a világszerte érvényes garancialevélen). Ha országában nem működik vevőszolgálat, forduljon a Philips helyi szaküzletéhez vagy a Philips háztartási kisgépek és szépségápolási termékek üzletágának vevőszolgálatához.

Hibaelhárítás

Ez a fejezet részletesen foglalkozik a készülékkel kapcsolatban leggyakrabban felmerülő problémákkal. Ha nem sikerül megoldania a problémát az alábbi utasítások alkalmazásával, forduljon az országában működő Philips vevőszolgálatához.

Probléma	Megoldás
A készülék nem működik.	A készülék biztonsági rendszerrel van felszerelve. Ha az alkatrészek nincsenek jól beszerelve, a készülék nem működik. A kezelőgombnak kikapcsolva kell lennie. Ellenőrizze az alkatrészek helyes beszerelését és a fedél megfelelő rögzítését a kapcsokkal.
A motoregység első használatkor kellemetlen szagot bocsát ki.	Ez nem ritka jelenség. Ha a készülék a későbbiekben is kellemetlen szagot áraszt, ellenőrizze, hogy az alapanyagok mennyisége nem túlságosan nagy-e. Ellenőrizze azt is, nem működteti-e túl hosszú ideig a készüléket.
A készülék nagyon zajos, furcsa szagot áraszt, felforrósodik, füstöl stb.	Kapcsolja ki a készüléket, és húzza ki a csatlakozódugót a fali aljzatból. Forduljon segítségért a legközelebbi Philips márkaszervizhez vagy a márkakereskedőhöz.
A szűrő eltömődött.	Kapcsolja ki a készüléket, tisztítsa meg az adagolócsövet és a szűrőt, majd töltsön be kisebb mennyiséget.

Probléma	Megoldás
A szűrő hozzáér az adagolócsőhöz vagy működés közben erősen rezeg.	Kapcsolja ki a készüléket, és húzza ki a csatlakozódugót. Ellenőrizze, hogy a szűrő helyesen van-e betéve a légyűjtőbe. A szűrő alján található bordák szorosan illeszkedjenek a hajtótengelyhez. Ellenőrizze, hogy a szűrő nem sérült-e meg. A repedések, karcolások, a laza darálótárcsa vagy egyéb sérülések a készülék meghibásodását okozhatják.
	Amennyiben a szűrő sérült, vagy repedések láthatók rajta, ne használja a készüléket, keresse fel, a legközelebbi Philips szakszervizhez.
A gyümölcslé nem az edénybe folyik, hanem az asztalra (vagy munkalapra) fröccsen.	Ellenőrizze, hogy a kifolyócső megfelelően illeszkedik-e a légyűjtőhöz.

Маңызды

Құралды қолданар алдында осы нұсқауды мұқият оқып шағыңыз, әрі болашақта қолдануға сақтап қойыңыз.

Қауіпті

- Моторды суға немесе басқа сұйықтыққа батыруға болмайды, немесе кран астындағы сумен шаюға да болмайды.

Ескерту

- Құралды қосар алдында, құралда көрсетілген қуат, жергілікті қамтамасыз етілетін қуатқа сәйкес келетіндігін тексеріп алыңыз.
- Егер тоқ сым, шанышқысы немесе құралдың басқа бөлшектері зақымдалған болса, құралды қолданбаңыз.
- Егер тоқ сым зақымдалған болса, қауіпті жағдай туғызбас үшін, оны тек Philips немесе Philips әкімшілік берген қызмет орталығында немесе соған тәріздес деңгейі бар маман ғана ауыстыруы тиіс.
- Бұл құралмен, егер осы құралды қолдану жөнінде олардың қауіпсіздігіне жауапты адамнан нұсқау алған болмаса немесе оның қадағалауымен қолданып жатпаған болса, физикалық сезімталдығы төмен немесе ақылы кем адамдар, немесе білімі мен тәжірибесі аз адамдар (жас балаларды да қоса) қолдануына болмайды.
- Құралмен ойнамас үшін, балаларды қадағалаусыз қалдыруға болмайды.
- Құралды қадағалаусыз қолданбаңыз.
- Егер сіз фильтрде зақым байқасаңыз, немесе фильтрдің басқалай зақымдалғанын көрсеніз, құралды әрі қарай қолданбаңыз, сонымен қатар жақын жердегі Philips қызмет орталығымен байланысыңыз.
- Қоректендіргіш түтікке құрал жұмыс жасап тұрған кезде ешқашан саусақтарыңызды немесе басқа заттарды салмаңыз. Бұл мақсатпен тек итергішті ғана қолданыңыз.
- Фильтрдің негізінде орналасқан кішкентай кесетін ұстараға қолыңызды тигізбеңіз. Олар өте өткір.

Сақтандыру

- Бұл құрал тек үйде қолдануға жасалған.
- Басқа өндірушілердің бөлшектерін немесе қосымша қондырғыларын, немесе Philips арнайы кеңес ретінде ұсынбаған бөлшектерді қолдануға болмайды. Егер сіз сондай бөлшектерді немесе қосымша қондырғыларды қолданған болсаңыз, онда сіздің кепілдігіңіз өз күшін жоғалтады.
- Құралды тоққа қосар алдында барлық бөлшектері дұрыс орнатылғандығына көзіңізді жеткізіңіз.
- Бекітетін екі детальдардың екеуі де жабылғаннан соң ғана құралмен қолданыңыз.
- Бекітетін тетіктерді тек құрал тоқтан суырылғаннан кейін және фильтр айналғанын тоқтатқаннан кейін ғана босатуға болады.
- Қабықтарды жинайтын контейнерді құралды, жұмыс жасап тұрғанда алуға болмайды.
- Құралды қолданып болғаннан соң өшіріп отырыңыз.
- Шу деңгейі: $L_c = xx \text{ dB [A]}$

Электромагниттік өріс

Осы Philips құралы Электромагниттік өріске (ЭМӨ) байланысты барлық стандарттарға сәйкес келеді. Егер осы құралды қосымша берілген нұсқаудағыдай ұқыпты қолданған болса, онда бұл құрал, бүгінгі таңдағы белгілі ғылыми зерттеулер бойынша, қолдануға қауіпсіз болып келеді.

Шырын сыққыш (Сурет 1)

- A Итергіш
- B Салғыш мұрны бар қақпақ
- C Фильтр
- D Шырын жинағыш
- E Шөлмек
- F Қыстырғыш
- G Жүргізуші тұтқа
- H Көбік ажыратқышы және герметикалық қақпағы бар шырын ыдысы
- I Тоқ сымын сақтайтын орын
- J Бақылау түймесі
- K Қабықтарды жинайтын контейнер

Жұмыс жасатуды бастау

Шырын сыққышты дайындау

- 1 Бөлек бөлшектерін тазалаңыз («Тазалау» тармаған қараңыз).
- 2 Құралдың артқы жағында орналасқан тоқ сым сақтағыш бөлімнен тоқ сымын алыңыз.
- 3 Мойынды шырын сыққышқа сырт еткізіп орнатыңыз (Сурет 2).
- 4 Шырын жинағышты құралға орнатып, шырын жинағышқа фильтрді орнатыңыз. Фильтр міндетті түрде жүргізуші тұтқаға нық орнатылуы тиіс (Сурет 3).

Қолданар алдында фильтрді әрдайым тексеріп тұрыңыз. Егер сіз фильтрде зақым байқасаңыз, немесе фильтрдің басқалай зақымдалғанын көрсеңіз, құралды әрі қарай қолданбаңыз, жақын жердегі Philips қызмет орталығымен байланысыңыз.

- 5 Жұмсақ етін жинағышты құралға қарсы итеріңіз ('сырт' ете түседі) және қақпақты құралға орнатыңыз. (Сурет 4)
- 6 Екі қыстырғышты қақпаққа сырт еткізіп салыңыз ('сырт' ете түседі). Итергішті салғыш мұрныға сырғытыңыз. (Сурет 5)

Қыстырғыштар қақпақтың екі жағында да орнына түсіп бекітілгенін тексеріңіз.

- 7 Шырын құмыраны түтікшенің астына қойыңыз (Сурет 6).

Шырын құмыраныңда көбік алатын ажыратқыш бар, ол шырынды ыдысқа құйар алдында шырыннан көбікті ажыратып отырады.

Еңес: Шырыныңызды ұзағынан қунақы етіп сақтау үшін, шырынды сыққанан соң, шырын ыдысына герметикалық қақпақты жабыңыз.

Шырын сыққышты қолдану

Құрал барлық бөлшектері дұрыс орнатылып, және қақпағы қыстырғыштармен дұрыстап бекітілгенде ғана жұмыс жасайды.

Шырын сыққышпен қатты заттарды өндіргенде, үздіксіз 40 секундтан артық жұмыс жасатпаңыз. Жұмысты жалғастырар алдында құралды суытып алыңыз.

- 1 Жеміс жидектерді немесе көкөністерді жуып, оларды қоректендіргіш түтікке сиятындай етіп турап, түтікке салыңыз.
- 2 Түтікше шырын жинағышқа орнатылып, шырын құмыра түтікшенің астында тұрғанына көзіңізді жеткізіңіз.
- 3 Бақылау түймесін 1 бағдарламаға бұраңыз (төменгі жылдамдық) немесе 2 бағдарламаға бұраңыз (әдеттегі жылдамдық).

- 1 жылдамдық қарбыз, жүзім, қызанақ, қияр және құлпынай секілді жұмсақ жеміс жидектер мен көкөністерге арналған.
- 2 жылдамдық алма, сәбіз, және қызылша тәріздес жеміс жидек пен көкөністерге қолайлы.

4 Жеміс жидекті және/немесе көкөісті салғыш мұрынға салып, итергішпен жәймен айналмалы фильтрге қарай итеріңіз.

Итергішке қатты салмақ түсірмеңіз, себебі ол соңғы нәтижеге әсерін тигізіп, фильтрді тоқтатып тастауы да мүмкін.

Қоректендіргіш түтікке ешқашан саусақтарыңызды немесе басқа заттарды салмаңыз.

5 Егер құралмен қолданып жатқанда жұмсақ еттірін жинағыш толып кетсе, құралды сөндіріп, жұмсақ еттірін жинағышты абайлап алып, оны босатыңыз.

Есте сақтаңыз: Шырынды әры қарай жасау алдында, қабықтарды жинайтын контейнерді қайтадан орнына орнатыңыз.

6 Барлық ингредиенттерді өңдеп болғаннан соң, және шырын ағыны тоқтағанда, шырынды ыдыстан стаканға құйыңыз.

- ▶ Егер көбік ажыратқышы шырын ыдысында болса, онда көбік шырыннан ажыратылды деген сөз (Сурет 7).

Кеңестер

- Жаңа піскен жеміс жидектерді немесе көкөністерді қолданған дұрыс, себебі оларда шырын көп болады. Шырын сыққышқа ананас, қызылша, сельдерей жапырақтары, алма, қияр, сәбіз, шпинат, қауын, қызанақ және жүзім сияқты жеміс жидектер өте қолайлы.
- Жұқа қабықтар мен терілерді алудың қажеті жоқ. Тек қана қалың қабықтар, мысалы апельсин, ананас, пісірілмеген қызылша қабықтарын тазалау керек.
- Егер сіз сүегі бар жемістердің шырынын сыққыңыз келсе, шырынды сығар алдында сүйектерді алып тастаңыз.
- Алма шырыны дем арада қоңыр болып кетеді. Егер сіз лимон шырынының бірнеше тамшысын оған қоссаңыз, алма шырыны тез қоңырланбайды.
- Крахмалы бар жеміс жидектерді, мысалы: банан, папайя, авокадо, інжір немесе манго сияқты бұл шырын сыққыштан өткізуге болмайды. Ол үшін тамақ жасайтын құралды, немесе миксерлерді қолданғаныңыз дұрыс.
- Бұл шырын сыққыштан жапырақтарды немесе жапырақ бұтақтарын өткізуге болады.
- Өте қатты немесе талшықты/крахмалды қант қамысы секілді жемістерді шырын сыққыштан өткізуге болмайды.

Рецепттер

Дұрыс бағытта

4 қара өрікті (сүйегін алып тастап) және 2 тұтас алманы шырын сыққышта сығыңыз. Араластырып жіберіп, бірден ұсыныңыз.

Таңлайыңнан кетпейтін құлпынай дәмі

2 бүтін алма, 100 гр. құлпынай және 300 гр. сәбізді шырын сыққышқа сығыңыз. Араластырып жіберіп, бірден ұсыныңыз.

Түскі тағамыңызды ащылатып жіберіңіз.

Шырын сыққышқа алдымен өте жіңішке имбирь тілімін, содан соң 1 тұтас алманы салып, сығыңыз. Содан кейін тағы 2 тұтас алманы, 100 гр. асқабақты, 300 гр. сәбізді және 1 қызылшаны (пісірілген) сығыңыз. Араластырып жіберіп, бірден ұсыныңыз.

Имбирь шырыны

300 гр. имбирьді сығыңыз. Сізге итергішке қаттырақ итеру күшін салу керек (10 кг-ға дейінгі қысу күшімен).

Кеңес: Егер сіз имбирь шырынын үйде жасалған шырындарға дәм беру үшін жиірек қолданбақшы болсаңыз, сіз оны алдын ала жасап алуыңызға болады. Сіз имбирь шырынын мөрленген ыдысқа құйып, тоңазытқышта бір аптаға шейін сақтап қоюыңызға болады.

Тазалау

Қырғыш жөке, қырғыш тазалағыш құралдарды немесе жанар май немесе ацетон тәріздес агрессивті сұйықтықтарды құралды тазалау үшін қолдануға болмайды.

Моторды суға немесе басқа сұйықтыққа батыруға болмайды, немесе кран астындағы сумен шаюға да болмайды.

Қолданып болғаннан соң бірден тазаласаңыз жеңіл болады.

- 1** Құралды өшіріп, қабырғадағы розеткадан шанышқыны алып, фильтрі айналып тоқтағанын күтіңіз.
- 2** Мотор бөлігінен алынатын бөлшектерді босату үшін, былай жасаңыз:
 - Қабықтар жинағышты алып тастаңыз;
 - Итергішті алып тастаңыз;
 - Бекіткіштерді ашыңыз;
 - Қақпақты алып тастаңыз;
 - Шырын жинағышты фильтрімен бірге алыңыз;
 - Қыстырғышты шырын жинағыштан алыңыз.
- 3** Бәрі бөлшектерді тазалауыш щеткамен жылы суда, жуғыш сұйықтықпен жуып, ағын су астында шайыңыз.

Есте сақтаңыз: Фильтрігі тазалау үшін жұмсақ қылшық қолданыңыз.

Есте сақтаңыз: Сіз, сонымен қатар, мотор бөлігінен басқа барлық бөлшектерді ыдыс жуғышта да жууыңызға болады.

- 4** Моторды дымқыл шүберекпен тазалаңыз.

Тастау

- Құралды өз қызметін көрсетіп тозғаннан кейін, күнделікті үй қоқысымен бірге тастауға болмайды. Оның орнына бұл құралды арнайы жинап алатын жерге қайта өңдеу мақсатына өткізіңіз. Сонда сіз қоршаған айналаны сақтауға себіңізді тигізесіз (Сурет 8).

Кепілдік және қызмет

Егер сізге ақпарат керек болса, немесе сізде ойландырған мәселе болса, Philips-тің интернет бетіндегі www.philips.com веб-сайтына келіңіз, немесе өзіңіздің еліңіздегі Philips Тұтынушылар Орталығына телефон шалсаңыз болады (оның нөмірін сіз дүние жүзі бойынша берілетін кепілдік кітапшасынан табасыз). Сіздің еліңізде Тұтынушылар Қамқорлық Орталығы жоқ болған жағдайда өзіңіздің жергілікті Philips дилеріне арызданыңыз немесе Philips-тің Үйге арналған құралдар қызмет департаменті және Жеке Қамқор BV бөліміне арызданыңыз.

Ақаулықтарды табу

Осы тармақта құралмен қолданғанда жиі кездесетін келел мәселелер жөнінде әңгіме жүреді. Егер сіз Мәселенің шешесіз, өзіңіздің еліңіздегі Philips Тұтынушылар Орталығына телефон шалсаңыз болады.

Келелі мәселе	Шешім
Құрал жұмыс жасамайды.	Құрал қауіпсіз жүйесімен қамтамасыз етілген. Ол бөлшектер дұрыс жиналмағанда жұмыс жасамайды. Бақылау түймесі «Сөндірулі» ('off') ұстанымында екендігін тексеріңіз. Содан соң, бөлшектер дұрыс орнатылғандығын және қақпақ қыстырғыштармен дұрыстап бекітілген екендігін тексеріңіз.
Мотордан алғашқы бірнеше рет қолданған кезінде жаман иіс шығады.	Бұл әдеттегі нәрсе. Егер құрал осындай иісті шығаруын сіз бірнеше рет қолданғанда да жалғастыра берсе, онда тым көп мөлшердегі тағам өндіріп жатпағаныңызды тексеріңіз. Әрі, құралды тым ұзақ жұмыс жасатпаңыз.
Құрал қатты шу шығарады, жаман иіс шығарады, қол тигізбейтіндей ысып кетеді, түгін шығарады, т.б.	Құралды өшіріп, тоқтан суырыңыз. Өзіңізге жақын орналасқан Philips қызмет орталығына немесе диллеріне арызданыңыз.
Фильтр қамалып қалды	Құралды өшіріңіз, қоректенетін түтікті тазалап, сығып жатқан жеміс жидек мөлшерін азайтыңыз.
Фильтр қоректенетін түтікке тиіп жатыр немесе сығып жатқан кезде қатты селкілдейді.	Құралды өшіріп, тоқтан суырыңыз. Фильтр шырын жинағышқа дұрыс орнатылған ба екендігін тексеріңіз. Фильтрдің астыңғы жағындағы қабырғалары жүргізуші тұтқаға дұрыс орнатылуы тиіс. Фильтр зақымдалмаған ба екендігін тексеріңіз. Жарықшақ болса, кесетін дискілер бос болса, немесе басқа дұрыс еместіктер құралдың жұмысты дұрыс емес жасауына әкеліп соғады.
	Егер сіз фильтрде зақым байқасаңыз, немесе фильтрдің басқалай зақымдалғанын көрсеніз, құралды әрі қарай қолданбаңыз, сонымен қатар жақын жердегі Philips қызмет орталығымен байланысыңыз.
Шырын құмыранға құйылмай, құрал тұрған бетке шашырап жатыр.	Алынатын түтікше шырын жинағышқа дұрыс қондырылғандығын тексеріңіз.

Svarbu

Prieš pradėdami naudotis prietaisu, atidžiai perskaitykite šį vartotojo vadovą ir saugokite jį, nes jo gali prireikti ateityje.

Pavojus

- Niekada nemerkite variklio į vandenį ar kitą skystį ir nescalaukite jo po tekančiu vandeniu.

Ispėjimas

- Prieš įjungdami prietaisą, patikrinkite, ar ant prietaiso stovo nurodyta įtampa atitinka vietinio tinklo įtampą.
- Nenaudokite prietaiso, kai kištukas, maitinimo laidas ar kitos dalys yra pažeistos.
- Jei pažeistas maitinimo laidas, vengiant rizikos, jį turi pakeisti „Philips“ darbuotojai, „Philips“ įgaliotasis techninės priežiūros centras arba kiti panašios kvalifikacijos specialistai.
- Šis prietaisas neskirtas naudoti asmenims (įskaitant vaikus), kuriems būdingi sumažėję fiziniai, jutimo arba protiniai gebėjimai, arba tiems, kuriems trūksta patirties ir žinių, nebent už jų saugą atsakingas asmuo prižiūrėjo arba nurodė, kaip naudoti prietaisą.
- Prižiūrėkite, kad vaikai nežaistų su prietaisu.
- Niekada nepalikite veikiančio prietaiso be priežiūros.
- Jei rasite įtrūkimų ar gedimų filtre, nesinaudokite prietaisu ir susisiekite su artimiausiu „Philips“ techninės priežiūros centru.
- Niekada nekiškite pirštų ar daiktų į padavimo vamzdį, kai prietaisas veikia. Šiam tikslui naudojamas tik stūmiklis.
- Nelieskite filtro dugne esančių mažų peiliukų. Jie yra labai aštrūs.

Atsargiai

- Prietaisas skirtas naudoti tik buityje.
- Niekada nenaudokite jokių kitų gamintojų arba „Philips“ specialiai nerekomenduojamų priedų arba dalių. Jei naudosite tokius priedus arba dalis, nebegalios jūsų garantija.
- Prieš įjungdami prietaisą, įsitikinkite, kad visos dalys yra teisingai surinktos.
- Naudokite prietaisą tik tada, kai abu gnybtai yra užspausti.
- Gnybtus atkabinkite tik tada, kai prietaisas išjungtas ir filtras nebesisuka.
- Nenuimkite tirščių indo, veikiant prietaisui.
- Baigę naudotis, būtinai išjunkite prietaisą iš maitinimo tinklo.
- Triukšmingumo lygis: LC = 75 db [A]

Elektromagnetiniai laukai

Šis „Philips“ prietaisas atitinka visus elektromagnetinių laukų (EMF) standartus. Tinkamai naudojant prietaisą pagal šiame vartotojo vadove pateiktus nurodymus, remiantis dabartine mokslinė informacija, jis yra saugus naudoti.

Sulčiaspaudė (Pav. 1)

- A** Stūmiklis
- B** Dangtis su padavimo vamzdžiu
- C** Filtras
- D** Sulčių rinktuvas
- E** Snaplis
- F** Fiksatorius
- G** Varomoji ašis
- H** Sulčių ašotis su nuimamu putų skirtuvu ir dangteliu
- I** Laido saugojimo skyrelis
- J** Valdymo rankenėlė
- K** Tirščių indas

Pradžia**Sulčiaspaudės paruošimas**

- 1 Nuvalykite visas išimamas dalis (žr. skyrių „Valymas“).
- 2 Ištraukite laidą iš maitinimo laido saugyklos, esančios prietaiso galinėje dalyje.
- 3 Ant sulčių rinktuvo uždėkite snapelį (Pav. 2).
- 4 Padėkite sulčių rinktuvą į prietaisą ir įstatykite filtrą į sulčių rinktuvą. Įsitikinkite, kad filtras saugiai užfiksuotas ant varomosios ašies (Pav. 3).

Prieš naudojimą visada patikrinkite filtrą. Pastebėję įtrūkimų ar pažeidimų, nenaudokite prietaiso. Susisieki su artimiausiu „Philips“ techninės priežiūros centru arba nuneškite prietaisą į pirkimo vietą.

- 5 Tirščių indą pastumkite prietaiso link (išgirsite spragtelėjimą) ir ant prietaiso uždėkite dangtį. (Pav. 4)
- 6 Ant dangčio užspauskite du gnybtus (išgirsite spragtelėjimą). Stumkite stūmiklį į padavimo vamzdį. (Pav. 5)

Įsitikinkite, kad abiejose dangčio pusėse esantys gnybtai yra tinkamai užfiksuoti.

- 7 Sulčių šotį padėkite po snapeliu (Pav. 6).

Sulčių šotis turi išimamą putų skirtuvą. Putų skirtuvas renka putas iš sulčių, kai sultys pilamos į stiklinę.

Patarimas: norėdami sultis išlaikyti šviežias ilgiau, išspaudę sulčių ant šoto uždėkite dangtelį.

Sulčiaspaudės naudojimas

Prietaisas veikia tik kai visos dalys yra tinkamai sudėtos, o dangtis tinkamai užfiksuotas gnybtais.

Jei sulčiaspaudė smarkiai apkraunama, neleiskite jai veikti ilgiau nei 40 sekundžių. Norėdami tęsti toliau, leiskite prietaisui atvėsti.

- 1 Nuplaukite vaisius ir / arba daržoves ir supjaustykite jas dalimis, telpančiomis į padavimo vamzdį.
- 2 Įsitikinkite, kad snapelis uždėtas ant sulčių rinktuvo, o sulčių šotis padėtas po snapeliu.
- 3 Rankenėlę nustatykite į 1 padėtį (nedidelis greitis) ar 2 padėtį (normalus greitis).
 - 1 greitis geriausiai tinka minkštiems vaisiams ir daržovėms, tokiems kaip arbūzai, vynuogės, pomidorai ir agurkai.
 - 2 greitis geriausiai tinka visoms kitoms vaisių ir daržovių rūšims, pavyzdžiui, obuoliams, morkoms ir burokėliams.

- 4 Vaisius ir / arba daržoves įdėkite į padavimo vamzdį ir švelniai spauskite juos stūmikliu besisukančio filtro link.

Nespauskite stūmiklio per stipriai, nes tai gali paveikti produkto kokybę. Tai gali netgi sustabdyti filtrą.

Niekada nekiškite pirštų ar kitų daiktų į padavimo vamzdį.

- 5 Jei naudojimo metu prisipildo tirščių indas, prietaisą išjunkite, atsargiai nuimkite tirščių indą ir ištuštinkite jį.

Pastaba: Prieš tęsdami darbą, įstatykite į vietą tuščią tirščių indą.

- 6 Kai apdorosite visus ingredientus ir sustos sulčių tėkmė, iš sulčių šoto į stiklines išpilstykite sultis.
- 7 Jei sulčių šotyje yra putų skirtuvas, sultyse putų nebus (Pav. 7).

Patarimai

- Naudokite šviežius vaisius ir daržoves, nes juose yra daugiau sulčių. Ananasai, burokėliai, salierai, obuoliai, agurkai, morkos, špinatai, melionai, pomidorai ir vynuogės yra ypač tinkami perdirbti sulčiaspaudėje.
- Plonų žievelių nulupti nereikia. Tik storas, t. y., apelsinų, ananasų, obuolių ir nevirtų burokėlių žieveles nulupti būtina.
- Jei nenorite spausti sulčių su kauliukais, prieš spausdami sultis, išimkite kauliukus.
- Obuolių sultys greitai paruduoja. Procesą galite sulėtinti, įlašinę keletą citrinos sulčių lašų.
- Vaisių, turinčių krakmolo (bananų, papajos, avokadų, figų ir mangų) negalima apdoroti sulčiaspaudėje. Šiems vaisiams apdoroti naudokite virtuvės kombainą, maišytuvą ar rankinį maišytuvą.
- Lapai ir lapkočiai, pvz., salotos taip pat gali būti perdirbami sulčiaspaudėje.
- Sulčiaspaudė nėra pritaikyta perdirbti labai kietus ir / arba pluoštinius ar krakmolingus vaisius ar daržoves, tokius kaip cukrašvendres.

Sveikuolių receptai

Nuolatinis judėjimas

Sulčiaspaudėje išspauskite 4 slyvas (be kauliukų) ir 2 sveikus obuolius. Išmaišykite ir nedelsdami patiekite.

Žemuogės amžinai

Išspauskite 2 sveikus obuolius, 100 g žemuogių ir 300 g morkų. Išmaišykite ir nedelsdami patiekite.

Pagardink savo priešpiečius

Pirmiausia į sulčiaspaudę įdėkite griežinėlių imbiero, tada 1 obuolį ir spauskite sultis. Tada išspauskite dar 2 obuolius, 100 g moliūgų, 300 g morkų ir 1 burokėlį (virtą). Išmaišykite ir nedelsdami patiekite.

Imbiero sultys

Išspauskite sultis iš 300 g imbiero. Stūmiklij turite spausti didesne spaudimo jėga (iki 10 kg).

Patarimas: Jei dažniau norėsite naudoti imbiero sultis, kad paskanintumėte namuose išspaustas sultis, galite jas paruošti iš anksto. Imbiero sultis galite laikyti vieną savaitę šaldytuve, užsandarintame stiklainyje.

Valymas

niekada nenaudokite šiurkščių kempinių, šlifuojamųjų valiklių arba ėsdinančių skysčių, pvz., benzino arba acetono prietaisui valyti.

Niekada nemerkite variklio į vandenį ar kitą skystį ir neskalkaukite jo po tekančiu vandeniu.

Prietaisą yra lengviau išvalyti iš karto po naudojimo.

- 1** Išjunkite prietaisą, ištraukite kištuką iš maitinimo lizdo ir palaukite, kol filtras nustos suktsi.
- 2** Norėdami nuo variklio korpuso nuimti nešvarias dalis, atlikite šiuos veiksmus:
 - Nuimkite tirščių indą;
 - Nuimkite stūmiklij;
 - Atlaisvinkite gnybtus;
 - Nuimkite dangtį;
 - Sulčių rinktuvą išimkite kartu su filtru;
 - Nuo sulčių rinktuvo nuimkite snapelį.
- 3** Šias dalis išvalykite valymo šepetėliu šiltame vandenyje, naudodami nedidelį kiekį indų ploviklio ir išskalaukite jas po tekančiu vandeniu.

Pastaba: Filtrą valykite švelniu šepetėliu.

Pastaba: Indaplovėje galima valyti visas dalis, išskyrus variklio korpusą.

4 Variklio korpusą nuvalykite drėgna šluoste.

Išmetimas

- Susidėvėjusio prietaiso neišmeskite su įprastomis buitinėmis atliekomis, o nuneškite jį į oficialų surinkimo punktą perdirbti. Taip prisidėsite prie aplinkosaugos (Pav. 8).

Garantija ir techninė priežiūra

Jei jums reikia informacijos arba kyla problemų, apsilankykite „Philips“ tinklalapyje www.philips.com arba kreipkitės į savo šalies „Philips“ klientų aptarnavimo centrą (telefono numerį rasite visame pasaulyje galiojančios garantijos lankstinuke). Jei jūsų šalyje nėra klientų aptarnavimo centro, kreipkitės į vietinį „Philips“ pardavėją arba „Philips“ buitinės technikos priežiūros skyrių.

Trikčių nustatymas ir šalinimas

Šis skyrius apibendrina dažniausiai pasitaikančias, su prietaisu susijusias problemas. Jei negalite išspręsti problemos naudodamiesi žemiau pateikta informacija, kreipkitės į savo šalies klientų aptarnavimo centrą.

Triktis	Sprendimas
Prietaisas neveikia.	Prietaise yra įmontuota saugos sistema. Jis neveiks, jei dalys buvo sujungtos netinkamai. Įsitikinkite, kad valdymo rankenėlė yra nustatyta į „išjungta“ padėtį. Tada patikrinkite, ar dalys sudėtos tinkamai ir dangtis tinkamai užfiksuotas su gnybtais.
Pirmuosius prietaiso naudojimo kartus variklio blokas skleidžia nemalonų kvapą.	Tai įprasta. Jei prietaisas, panaudojus jį kelis kartus, ir toliau skleidžia nemalonų kvapą, patikrinkite, ar jūsų apdorojami produktų kiekiai nėra per dideli. Tai pat patikrinkite, ar ne per ilgai apdorojate.
Prietaisas kelia daug triukšmo, skleidžia nemalonų kvapą, yra karštas, rūksta ir pan.	Išjunkite prietaisą ir ištraukite kištuką iš maitinimo lizdo. Kreipkitės į artimiausią „Philips“ techninės priežiūros centrą, arba į pardavėją.
Filtrus užsikimšęs.	Išjunkite prietaisą, išvalykite padavimo vamzdį, filtrą ir tęskite darbą, naudodami mažesnę produktų kiekį.
Filtrus liečia padavimo vamzdį ar darbo metu stipriai vibruoja.	Išjunkite prietaisą ir ištraukite kištuką iš maitinimo lizdo. Patikrinkite, ar filtras tinkamai įdėtas į sulčių rinktuvą. Filto apačioje esančios briaunos turėtų tinkamai užsikimšti ant varomosios ašies. Patikrinkite, ar filtras nėra sugadintas. Įskilimai, įtrūkimai, smulkinimo disko atsipalaidavimas ar kiti nesklandumai gali sukelti gedimą.
Sultys neteka į šotį, bet taškosi ant paviršiaus, ant kurio stovi prietaisas.	Jei rasite įtrūkimų ar gedimų filtre, nesinaudokite prietaisu ir susisieki su artimiausiu „Philips“ techninės priežiūros centru.
	Įsitikinkite, kad prie sulčių rinktuvo tinkamai pritvirtintas snapelis.

Svarīgi

Pirms ierīces lietošanas uzmanīgi izlasiet šo lietošanas pamācību un saglabāiet to, lai vajadzības gadījumā varētu ieskatīties tajā arī turpmāk.

Briesmas

- Nekad nelieciet motora bloku ūdenī vai kādā citā šķidrumā un neskalojiet to zem krāna.

Brīdinājums

- Pirms ierīces pievienošanas elektrotīklam pārbaudiet, vai uz ierīces pamatnes norādītais spriegums atbilst elektrotīkla spriegumam jūsu mājās.
- Nelietojiet ierīci, ja bojāta tās kontaktdakša, elektrības vads vai citas sastāvdaļas.
- Ja elektrības vads ir bojāts, jums jānomaina tas Philips pilnvarotā servisa centrā vai līdzīgi kvalificētam personām, lai izvairītos no bīstamām situācijām.
- Šo ierīci nevar izmantot personas (tai skaitā bērni) ar fiziskiem, maņu vai garīgiem traucējumiem vai ar nepietiekamu pieredzi un zināšanām, kamēr par viņu drošību atbildīgā persona nav īpaši viņus apmācījusi izmantot šo ierīci.
- Jānodrošina, lai ar ierīci nevarētu rotaļāties mazi bērni.
- Nekad neatstājiet ieslēgtu ierīci bez uzraudzības.
- Ja filtrā esat konstatējis spraugas vai, ja filtrs ir kaut kā bojāts, vairs neizmantojiet ierīci, bet sazinieties ar tuvāko Philips servisa centru.
- Kamēr ierīce darbojas, nekad nebāziet pirkstus vai priekšmetus padevējcaurulē. Šīm mērķim lietojiet tikai bīdņi.
- Nepieskarieties mazajiem asmeņiem filtra pamatnē. Tie ir ļoti asi.

Ievērībai

- Ierīce ir paredzēta tikai mājas lietošanai.
- Nekad neizmantojiet citu ražotāju aksesuārus vai detaļas, vai kuras īpaši nav rekomendējis Philips. Ja izmantojat šādus piederumus vai detaļas, jūsu garantija vairs nav spēkā esoša.
- Pirms ierīces ieslēgšanas, pārlicinieties, ka visas detaļas ir atbilstoši uzvietotas.
- Izmantojiet ierīci tikai tad, ja abi aizspiedņi ir noslēgti.
- Aizspiedņus atveriet tikai pēc tam, kad esat izslēdzis ierīci un filtrs vairs nerotē.
- Ierīcei darbojoties, neizņemiet mīkstumta tvertni.
- Pēc lietošanas vienmēr atslēdziet ierīci no sienas kontaktligzdas.
- Trokšņa līmenis: $L_c = 75 \text{ dB [A]}$

Elektromagnētiskais lauks

Šī Philips ierīce atbilst visiem standartiem saistībā ar elektromagnētiskiem laukiem (EMF). Ja rīkojaties atbilstoši un saskaņā ar instrukcijām šajā rokasgrāmatā, ierīce ir droši izmantojama saskaņā ar mūsdienās pieejamajiem zinātniskiem datiem.

Sulu spiede (Zīm. 1)

- A** Bīdņis
- B** Vāks ar padevējcauruli
- C** Filtrs
- D** Sulas savācējs
- E** Snīpis
- F** Aizspiednis
- G** Vadības vārpsta
- H** Sulas krūze ar noņemamu putu atdalītāju un vāku.
- I** Vada glabāšanas nodalījums
- J** Vadības slēdzis
- K** Mīkstumta tvertne

Darba uzsākšana**Sulu spiedes sagatavošana**

- 1** Notīriet noņemamās detaļas (skatiet nodaļu 'Tīrīšana').
- 2** Izvelciet elektrības vadu no vada uzglabāšanas nodaļījuma ierīces aizmugurē.
- 3** Uzlieciet snīpi uz sulas savācēja (Zīm. 2).
- 4** Uzvietojiet sulas savācēju uz ierīces un ievietojiet filtru sulas savācējā. Pārlicinieties, ka filtrs ir droši piemērots vadības vārpstai (Zīm. 3).

Pirms izmantošanas vienmēr pārbaudiet filtru. Ja ievērojat bojājumu vai kādu plaisu, neizmantojiet vairs ierīci. Sazinieties ar tuvāko Philips servisa centru vai aizvediet ierīci pie sava izplatītāja.

- 5** Spiediet mīkstuma tvertni pret ierīci (atskan klikšķis) un uzlieciet vāku uz ierīces. (Zīm. 4)
- 6** Uzvietojiet abus aizspiedņus uz vāka (atskan klikšķis). Ievirziet bīdni padevējcaurulē. (Zīm. 5) Pārlicinieties, ka aizspiedņi ir fiksēti atbilstošā pozīcijā abās vāka pusēs.

- 7** Novietojiet sulas krūzi zem snīpīša (Zīm. 6).

Sulas krūzei ir noņemams putu atdalītājs. Putu atdalītājs atdala putas no sulas, kad izlejat sulu glāzē.

Padoms: Lai jūsu sula ilgāk būtu svaiga, pēc sulas spiešanas uzlieciet vāku uz sulas krūzes.

Sulas spiedes izmantošana

Ierīce darbojas tikai tad, ja visas detaļas ir atbilstoši savietotas, un vāks ir droši noslēgts vietā ar aizspiedņiem.

Pārstrādājot daudz produktu, neizmantojiet sulu spiedi vienlaikus ilgāk par 40 sekundēm. Ļaujiet ierīcei atdzist pirms darba turpināšanas.

- 1** Nomazgājiet augļu un/vai dārzeņus un sagrieziet tos gabaliņos, kurus var ievietot padevējcaurulē.
- 2** Pārlicinieties, ka snīpis ir pievienots sulas savācējam un sulas krūze ir novietota zem snīpja.
- 3** Pagrieziet kontroles pogu pret 1. iestatījumu (zems ātrums) vai 2. iestatījumu (normāls ātrums).
 - 1. ātrums ir īpaši piemērots mīksti augļiem un dārzeņiem, piemēram, melonēm, vīnogām, tomātiem un gurķiem.
 - 2. ātrums ir piemērots visu veidu augļiem un dārzeņiem, piemēram, āboliem, burkāniem un bietēm.

- 4** Izvietojiet augļus un/vai dārzeņus padevējcaurulē, un maigi nospiediet tos leļup uz rotējošā filtra ar bīdni.

Neizdariet lielāku spiedienu uz bīdni, jo tas var ietekmēt gala rezultāta kvalitāti un pat apturēt filtru.

Nekad neievietojiet pirkstus vai priekšmetus padevējcaurulē.

- 5** Ja mīkstuma tvertne izmantošanas laikā kļūst pilna, izslēdziet ierīci, rūpīgi izņemiet mīkstuma tvertni un iztukšojiet to.

Piezīme: Pirms turpināt spiest sulu, atkārtoti pievienojiet tukšo mīkstuma tvertni.

- 6** Pēc tam, kad esat apstrādājis visas sastāvdaļas un sula vairs neplūst, izlejiet sulu no krūzes glāzē.
- Ja putu atdalītājs ir sulas krūzē, putas tiek noņemtas no sulas (Zīm. 7).

Padomi

- Izmantojiet svaigus augļus un dārzeņus, jo tajos ir vairāk sulas. Ananāsi, bietes, seleriju kāti, āboli, gurķi, burkāni, spināti, melones, tomāti un granātāboli ir īpaši piemēroti pārstrādei sulas spiedē.
- Jums nav jāmizo augļi un dārzeņi. Jāmizo ir tikai biezas mizas, piem., apelsīnu, ananāsu un nevērtu biešu.
- Ja vēlaties izspiest sulu no kaulēniem, pirms sulas spiešanas izņemiet kauliņus.
- Ābolu sula ļoti ātri kļūst brūna. Lai palēninātu šo procesu, nedaudz pievienojot citronu sulas.
- Augļi, kas satur cieti, piemēram, banāni, papaijas, avokado, vīģes un mango, nav piemēroti apstrādei sulas spiedē. Lai apstrādātu šos augļus, izmantojiet kombainu, mikseri vai rokas blenderi.
- Sulu spiedē var arī apstrādāt, piemēram, salātu lapas un lapu kātus.
- Sulu spiede nav piemērota ļoti cietu un/vai šķiedrainu vai ar cieti bagātu augļu vai dārzeņu, piemēram, cukurniedru, pārstrādei.

Healthy recipes

Nepārtraukta virzība

Izspiediet sulu no 4 plūmēm (bez kauliņiem) un 2 veseliem āboliem. Sajauciet un nekavējoties pasniedziet.

Mūžīgās zemenes

Izspiediet sulu no 2 veseliem āboliem, 100g zemeņu un 300g burkānu. Sajauciet un nekavējoties pasniedziet.

Padariet pikantākas pusdienas

Vispirms sulas spiedē ievietojiet ļoti plānu šķēlīti ingvera un tad 1 ābolu, spiediet sulu. Tad izspiediet sulu no vēl 2 veseliem āboliem, 100g ķirbja, 300g burkānu un 1 bietes (veselas). Sajauciet un nekavējoties pasniedziet.

Ingvera sula

Izspiediet sulu no 300g ingvera. Jums ir jāizdara lielāks spiediens (līdz pat 10 kg) uz bīdni.

Padoms: Ja vēlaties lietot ingvera sulu biežāk, lai uzlabotu jūsu mājās pagatavotas sulas, varat pagatavot to iepriekš. Varat glabāt ingvera sulu aizvākotā burkā ledusskapī līdz pat vienai nedēļai.

Tīršana

Ierīces tīršanai nekad nelietojiet nekādus beržamos vīškus, abrazīvus tīršanas līdzekļus vai agresīvus šķīdumus, piemēram, benzīnu vai acetonu.

Nekad nelieciet motora bloku ūdenī vai kādā citā šķīdumā un neskalojiet to zem krāna.

Tīršana ir vienkāršāka uzreiz pēc izmantošanas.

- 1** Izslēdziet ierīci, izvelciet kontaktdakšu no sienas kontaktlīdzes un nogaidiet, kamēr filtrs apstāsies.
- 2** Lai no motora bloka noņemtu detaļas, dariet šādi:
 - noņemiet mīkstuma tvertni;
 - izņemiet bīdni;
 - atveriet aizspiedņus;
 - noņemiet vāku;
 - noņemiet sulas savācēju kopā ar filtru;
 - noņemiet snīpi no sulas savācēja.

- 3** Mazgājiet šīs detaļas karstā ūdenī ar nedaudz tīrīšanas līdzekļa un tīrīšanas suku, un izskalojiet tās zem krāna ūdens.

Piezīme: Tīrie filtru ar mīkstu suku.

Piezīme: Varat tīrīt arī visas daļas, izņemot motora nodalījumu, trauku mazgājamajā mašīnā.

- 4** Tīriet motora nodalījumu ar mitru drāniņu.

Atbrīvošanās no ierīces

- Pēc ierīces kalpošanas laika beigām, neizmetiet to kopā ar sadzīves atkritumiem, bet nododiet to oficiālā savākšanas punktā pārstrādei. Tādā veidā jūs palīdzēsiet saudzēt apkārtējo vidi (Zīm. 8).

Garantija un apkalpošana

Ja nepieciešama palīdzība vai informācija, lūdzu, izmantojiet Philips tīmekļa vietni www.philips.com vai sazinieties ar savas valsts Philips Pakalpojumu centru (tā tālruna numurs atrodams pasaules garantijas brošūrā). Ja jūsu valstī nav Philips Pakalpojumu centra, lūdziet palīdzību Philips preču tirgotājiem vai Philips Sadzīves un personīgās higiēnas ierīču nodaļas pakalpojumu dienestam.

Kļūmju novēršana

Šajā nodaļā ir apkopotas visizplatītākās problēmas, ar kurām varat sastapties, izmantojot ierīci. Ja nevarat tās atrisināt, izmantojot turpmāk redzamo informāciju, sazinieties ar savas valsts Klientu apkalpošanas centru.

Problēma	Atrisinājums
ierīce nedarbojas.	ierīcei ir drošības sistēma. Tā nedarbojas, ja detaļas nav atbilstoši savietotas. Pārļiecinieties, ka vadības slēdzis ir iestatīts 'off' stāvoklī. Tad pārbaudiet, vai detaļas ir pareizi saliktas un vāks ir atbilstoši noslēgts ar aizbīdņiem.
Pirmajās ierīces lietošanas reizēs motora nodalījums izdala nepatīkamu smaku.	Tas nav nekas neparasts. Ja no ierīces joprojām izdalās šī smaka pēc tam, kad esat to izmantojis vairākas reizes, pārļiecinieties, ka neesat pārstrādājis pārāk lielu produktu daudzumu. Arī pārļiecinieties, ka neesat darbinājis ierīci pārāk ilgi.
ierīce rada skaļu troksni, izdala nepatīkamu smaku, tā ir pārāk karsta, tai pieskaroties, izdala dūmus utt.	Izslēdziet ierīci, un atvienojiet to no elektrotīkla. Sazinieties ar tuvāko Philips servisa centru vai Philips produkcijas izplatītāju.
Filtrs ir bloķēts.	Izslēdziet ierīci, iztīriet padevējcauruli un filtru, un apstrādājiet mazāku daudzumu.
Filtrs pieskaras padevējcaurulei vai apstrādes laikā spēcīgi vibrē.	Izslēdziet ierīci un atvienojiet to no elektrotīkla. Pārbaudiet, vai filtrs ir atbilstoši uzvietots sulas savācējam. Filtra apakšdaļa iedobēm ir atbilstoši jāpieguļ vadības vārpstai. Pārbaudiet, vai filtrs nav bojāts. Plaisas, plīsumi, brīvi berzējošs disks vai kāda cita problēma vai izraisīt nepareizu darbību.

Problēma**Atrisinājums**

Sula neplūst krūzē, bet izšļācas uz virsmas, uz kuras atrodas ierīce.

Ja filtrā esat konstatējis spraugas vai, ja filtrs ir kaut kā bojāts, vairs neizmantojiet ierīci, bet sazinieties ar tuvāko Philips servisa centru.

Pārliedzieties, ka snīpis ir pareizi piestiprināts sulas savācējam.

Ważne

Przed pierwszym użyciem urządzenia zapoznaj się dokładnie z jego instrukcją obsługi i zachowaj ją na wypadek konieczności użycia w przyszłości.

Niebezpieczeństwo

- Nigdy nie zanurzaj części silnikowej urządzenia w wodzie ani innym płynie. Nie oplukuj jej pod bieżącą wodą.

Ostrzeżenie

- Przed podłączeniem urządzenia upewnij się, czy napięcie podane na podstawie urządzenia jest zgodne z napięciem w sieci elektrycznej.
- Nie korzystaj z urządzenia, jeśli jego wtyczka, przewód sieciowy lub inne elementy składowe są uszkodzone.
- Ze względów bezpieczeństwa wymianę uszkodzonego przewodu sieciowego należy zlecić autoryzowanemu centrum serwisowemu firmy Philips lub odpowiednio wykwalifikowanej osobie.
- Urządzenie nie jest przeznaczone do użytku przez osoby (w tym dzieci) z ograniczonymi zdolnościami fizycznymi, sensorycznymi lub umysłowymi, a także nie posiadające wiedzy lub doświadczenia w użytkowaniu tego typu urządzeń, chyba że będą one nadzorowane lub zostaną poinstruowane na temat korzystania z tego urządzenia przez opiekuna.
- Nie pozwalaj dzieciom bawić się urządzeniem.
- Nigdy nie zostawiaj włączonego urządzenia bez nadzoru.
- Jeśli zauważysz, że filtr jest popękany lub w inny sposób uszkodzony, nie korzystaj z urządzenia i skontaktuj się z najbliższym centrum serwisowym firmy Philips.
- Nie wkładaj palców ani żadnych przedmiotów do otworu na produkty podczas pracy urządzenia. Do otworu można wkładać jedynie popychacz.
- Nie dotykaj małych ostrzy znajdujących się w podstawie filtra. Są one bardzo ostre.

Uwaga

- Urządzenie to jest przeznaczone wyłącznie do użytku domowego.
- Nigdy nie używaj akcesoriów ani części zamiennych innych producentów ani takich, które nie są zalecane przez firmę Philips. W przypadku użycia takich akcesoriów lub części, gwarancja traci ważność.
- Przed włączeniem urządzenia sprawdź, czy wszystkie części są prawidłowo zamontowane.
- Oba zaciski muszą być zamknięte podczas korzystania z urządzenia.
- Zaciski można otworzyć dopiero wtedy, gdy urządzenie zostało wyłączone i filtr przestał się obracać.
- Nie wyjmuj pojemnika na miąższ podczas pracy urządzenia.
- Zawsze po zakończeniu korzystania z urządzenia wyjmij wtyczkę z gniazdka elektrycznego.
- Poziom hałasu: $L_c = 75 \text{ dB [A]}$

Pola elektromagnetyczne

Niniejsze urządzenie firmy Philips spełnia wszystkie normy dotyczące pól elektromagnetycznych. W przypadku prawidłowej obsługi zgodnie z zaleceniami zawartymi w instrukcji urządzenie jest bezpieczne w użytkowaniu, co potwierdzają badania naukowe dostępne na dzień dzisiejszy.

Sokowirówka (rys. 1)

- A** Popychacz
- B** Pokrywka z otworem na produkty
- C** Filtr
- D** Pojemnik na sok
- E** Dziobek

- F** Zacisk
- G** Walek napędowy
- H** Dzbanek na sok ze zdejmowanym separatorem piany i pokrywką
- I** Schowek na przewód sieciowy
- J** Pokrętko regulacyjne
- K** Pojemnik na miąższ

Czynności wstępne

Przygotowanie sokowirówki do użycia

- 1** Umyj wszystkie odłączane części (patrz rozdział „Czyszczenie”).
- 2** Wyciągnij przewód sieciowy ze schowka w tylnej części urządzenia.
- 3** Załóż dziobek na pojemniku na sok (rys. 2).
- 4** Umieść pojemnik na sok na urządzeniu, po czym umieść w nim filtr. Sprawdź, czy filtr jest prawidłowo zamocowany na walek napędowym. (rys. 3)

Zawsze sprawdzaj filtr przed użyciem. Jeśli zauważysz, że jest zniszczony lub pęknięty, nie korzystaj z urządzenia. Skontaktuj się z najbliższym centrum serwisowym firmy Philips lub sprzedawcą urządzenia.

- 5** Docisnij pojemnik na miąższ do urządzenia (usłyszysz „kliknięcie”) i zamknij je pokrywką. (rys. 4)
- 6** Zatrzaśnij oba zaciski na pokrywce urządzenia (usłyszysz „kliknięcie”). Wsuń popychacz do otworu na produkty. (rys. 5)

Upewnij się, że zaciski po obu stronach pokrywki są zatrzaśnięte w odpowiedniej pozycji.

- 7** Postaw dzbanek na sok pod dziobkiem (rys. 6).

Dzbanek na sok wyposażony jest w zdejmowany separator piany, umożliwiający oddzielenie piany od soku podczas nalewania go do szklanki.

Wskazówka: Aby sok był dłużej świeży, zakryj dzbanek z sokiem pokrywką.

Zasady używania sokowirówki

Urządzenie będzie działało jedynie wtedy, gdy wszystkie części będą prawidłowo założone, a pokrywka prawidłowo zamknięta za pomocą zacisków.

Podczas wyciskania soku z dużej ilości owoców nie włączaj sokowirówki na dłużej niż 40 sekund. Po tym czasie odczekaj, aż urządzenie ostygnie.

- 1** Umyj owoce i/lub warzywa i pokrój je na kawałki, które zmieszczą się do otworu na produkty.
- 2** Upewnij się, że dziobek jest przymocowany do pojemnika na sok, a dzbanek na sok jest umieszczony pod dziobkiem.
- 3** Przekręć pokrętko regulacyjne do pozycji 1 (mała szybkość) lub 2 (normalna szybkość).
 - Szybkość 1 jest odpowiednia do miękkich owoców i warzyw, takich jak arbuzy, winogrona, pomidory i ogórki.
 - Szybkość 2 jest odpowiednia do pozostałych rodzajów owoców i warzyw, takich jak jabłka, marchewki i buraki.
- 4** Włóż owoce i/lub warzywa do otworu na produkty i za pomocą popychacza delikatnie popchnij je w kierunku obracającego się filtra.

Nie naciskaj zbyt mocno na popychacz, ponieważ może to negatywnie wpłynąć na jakość soku, a nawet spowodować zatrzymanie filtra.

Nigdy nie wkładaj palców ani żadnych przedmiotów do otworu na produkty.

- 5** Jeśli pojemnik na miąższ został zapelniony w trakcie pracy urządzenia, wyłącz urządzenie, ostrożnie wyjmij pojemnik na miąższ i opróżnij go.

Uwaga: Załóż z powrotem pusty pojemnik na miąższ przed ponownym wyciskaniem soku.

- 6** Po wyciśnięciu soku ze wszystkich składników wyłącz urządzenie i poczekaj, aż filtr przestanie się kręcić. Nalej sok z dzbanka do szklanki.

- Jeśli w dzbanku znajduje się separator piany, piana zostanie oddzielona od soku (rys. 7).

Wskazówki

- Używaj świeżych owoców i warzyw, gdyż zawierają one więcej soku. Szczególnie odpowiednie do wyciskania w sokowirówce są ananasy, buraki, seler naciowy, jabłka, ogórki, marchew, szpinak, melony, pomidory i winogrona.
- Nie musisz wybierać owoców i warzyw o cienkich skórkach. Należy usuwać jedynie grube skórki, np. z pomarańczy, ananasów i surowych buraków.
- Jeśli chcesz wycisnąć sok z owoców z pestkami, najpierw usuń pestki.
- Sok jabłkowy szybko zmienia kolor na brązowy. Możesz spowolnić ten proces, dodając do niego kilka kropel soku z cytryny.
- Nie można wyciskać soku z owoców zawierających skrobię, takich jak banany, papaje, awokado, figi i mango. Użyj robota kuchennego, blendera lub blendera ręcznego, aby zmiksować te owoce.
- W sokowirówce można wyciskać także liście i gałęzie, np. sałaty.
- Sokowirówka nie nadaje się do wyciskania soku z owoców i warzyw, które są bardzo twarde i/lub włókniste lub też zawierają skrobię, np. z trzciny cukrowej.

Zdrowe przepisy

Koła w ruch

Wyciśnij w sokowirówce sok z 4 śliwek (bez pestek) i 2 całych jabłek. Wymieszaj i podaj zaraz po przygotowaniu.

Truskawkowe pola

Wyciśnij w sokowirówce sok z 2 całych jabłek, 100 g truskawek i 300 g marchwi. Wymieszaj i podaj zaraz po przygotowaniu.

Lunchowa pikanteria

Najpierw włóż do sokowirówki cienki plasterki imbiru oraz 1 jabłko i wyciśnij z tych składników sok. Następnie wyciśnij sok z 2 całych jabłek, 100 g dyni, 300 g marchwi i 1 buraka (ugotowanego). Wymieszaj soki i podaj zaraz po przygotowaniu.

Sok imbirowy

Wyciśnij sok z 300 g imbiru. Do wyciśnięcia soku potrzebna jest większa siła nacisku na popychacz (do 10 kg).

Wskazówka: Jeśli masz ochotę częściej przyprawiać domowe soki sokiem z imbiru, możesz przygotować go na zapas. Sok z imbiru można przechowywać w zamkniętym słoiku w lodówce do tygodnia.

Czyszczenie

Do czyszczenia urządzenia nigdy nie używaj czyszczyków, płynnych środków ściernych ani żrących płynów, takich jak benzyna lub aceton.

Nigdy nie zanurzaj części silnikowej urządzenia w wodzie ani innym płynie. Nie opłukuj jej pod bieżącą wodą.

Urządzenie najłatwiej jest umyć bezpośrednio po użyciu.

- 1 Wyłącz urządzenie, wyjmij wtyczkę z gniazdka elektrycznego i poczekaj, aż filtr przestanie się kręcić.**
- 2 Aby zdjąć elementy odłączane z części silnikowej, postępuj w następujący sposób:**
 - Wyjmij pojemnik na miąższ;
 - Wyjmij popychacz;
 - Otwórz zaciski;
 - Zdejmij pokrywkę;
 - Wyjmij pojemnik na sok wraz z filtrem;
 - Odłącz dziobek od pojemnika na sok.
- 3 Umyj te części szczotką w gorącej wodzie z dodatkiem płynu do mycia naczyń, a następnie wypłucz je pod bieżącą wodą.**

Uwaga: Do wyczyszczenia filtra użyj miękkiej szczotki.

Uwaga: Wszystkie elementy urządzenia, poza częścią silnikową, można myć w zmywarce.

- 4 Przetrzyj część silnikową wilgotną szmatką.**

Usuwanie

- Zużytego urządzenia nie należy wyrzucać wraz z normalnymi odpadami gospodarstwa domowego — należy oddać je do punktu zbiórki surowców wtórnych w celu utylizacji. Stosowanie się do tego zalecenia pomaga w ochronie środowiska (rys. 8).

Gwarancja i serwis

W razie jakichkolwiek pytań lub problemów prosimy odwiedzić naszą stronę internetową www.philips.com lub skontaktować się z Centrum Obsługi Klienta firmy Philips (numer telefonu znajduje się w ulotce gwarancyjnej). Jeśli w kraju zamieszkania nie ma takiego Centrum, o pomoc należy zwrócić się do sprzedawcy produktów firmy Philips lub do Działu Obsługi Klienta firmy Philips Domestic Appliances and Personal Care BV.

Rozwiązywanie problemów

Ten rozdział opisuje najczęstsze problemy, z którymi można się zetknąć, korzystając z urządzenia. Jeśli poniższe wskazówki okażą się niewystarczające do rozwiązania problemu, należy skontaktować się z Centrum Obsługi Klienta.

Problem	Rozwiązanie
Urządzenie nie działa.	Urządzenie jest wyposażone w system bezpieczeństwa i nie będzie działało, jeśli jego części nie zostały prawidłowo założone. Upewnij się, że pokrętko regulacji temperatury zostało ustawione w pozycji wyłączonej. Następnie sprawdź, czy wszystkie części są prawidłowo założone, a pokrywka jest prawidłowo zamknięta za pomocą zacisków.
Na początku używania część silnikowa wydziela nieprzyjemny zapach.	Jest to zjawisko normalne. Jeśli urządzenie po kilkukrotnym użyciu nadal wydziela nieprzyjemny zapach, upewnij się, czy nie miksujesz zbyt dużej ilości produktów. Ponadto nie używaj urządzenia bez przerwy przez zbyt długi okres czasu.

Problem	Rozwiązanie
Urządzenie pracuje bardzo głośno, wydziela nieprzyjemny zapach, nagrzewa się, wydostaje się z niego dym itp.	Wyłącz urządzenie i wyjmij wtyczkę z gniazdka elektrycznego. Skontaktuj się z najbliższym centrum serwisowym firmy Philips lub sprzedawcą produktów firmy Philips.
Filtr jest zablokowany.	Wyłącz urządzenie, wyczyść otwór na produkty oraz filtr i wyciskaj sok z mniejszej ilości składników.
Filtr dotyka otworu na produkty lub wpada w silne drgania podczas pracy.	Wyłącz urządzenie i wyjmij wtyczkę z gniazdka elektrycznego. Sprawdź, czy filtr został poprawnie zamocowany w pojemniku na sok. Żeberka w dnie filtra powinny być dokładnie dopasowane do wałka napędowego. Sprawdź, czy filtr nie jest uszkodzony. Pęknięcia, obluzowana tarcza trąca i inne nieprawidłowości mogą spowodować nieprawidłowe działanie urządzenia.
	Jeśli zauważysz, że filtr jest popękany lub w inny sposób uszkodzony, nie korzystaj z urządzenia i skontaktuj się z najbliższym centrum serwisowym firmy Philips.
Sok nie wpływa do dzbanka, lecz rozlewa się na powierzchnię, na której stoi urządzenie.	Upewnij się, że dziobek jest prawidłowo przymocowany do pojemnika na sok.

Important

Citiți cu atenție acest manual de utilizare și păstrați-l pentru consultare ulterioară.

Pericol

- Nu introduceți blocul motor în apă sau în alt lichid și nici nu-l clătiți sub jet de apă.

Avertisment

- Înainte de a conecta aparatul, verificați dacă tensiunea indicată sub aparat corespunde tensiunii locale.
- Nu folosiți aparatul dacă ștecherul, cablul de alimentare sau alte componente sunt deteriorate.
- În cazul în care cablul de alimentare este deteriorat, acesta trebuie înlocuit întotdeauna de Philips, de un centru de service autorizat de Philips sau de personal calificat în domeniu pentru a evita orice accident.
- Acest aparat nu trebuie utilizat de către persoane (inclusiv copii) care au capacități fizice, mentale sau senzoriale reduse sau sunt lipsite de experiență și cunoștințe, cu excepția cazului în care sunt supravegheați sau instruiți cu privire la utilizarea aparatului de către o persoană responsabilă pentru siguranța lor.
- Copiii trebuie supravegheați pentru a nu se juca cu aparatul.
- Nu lăsați niciodată aparatul să funcționeze nesupravegheat.
- Dacă depistați fisuri pe filtru sau dacă filtrul este deteriorat în orice mod, încetați utilizarea aparatului și contactați cel mai apropiat centru service Philips.
- Nu introduceți niciodată degetele sau alte obiecte în tubul de alimentare pe parcursul funcționării aparatului. În acest scop se folosește numai elementul de împingere.
- Nu atingeți lamelele mici aflate la baza filtrului. Acestea sunt foarte ascuțite.

Atenție

- Acest aparat este destinat exclusiv uzului casnic.
- Nu utilizați niciodată accesorii sau componente de la alți producători sau care nu au fost recomandate special de Philips. Dacă utilizați astfel de accesorii sau componente, garanția dvs. devine nulă.
- Verificați dacă toate componentele au fost montate corect înainte de a porni aparatul.
- Utilizați aparatul numai dacă ambele cleme sunt blocate.
- Deschideți clemele numai după ce ați oprit aparatul și după ce filtrul a încetat să se rotească.
- Nu îndepărtați vasul de colectare pentru pulpă în timpul funcționării aparatului.
- Scoateți întotdeauna aparatul din priză după utilizare.
- Nivel de zgomot: $L_c = 75 \text{ dB [A]}$

Câmpuri electromagnetice

Acest aparat Philips respectă toate standardele referitoare la câmpuri electromagnetice (EMF). Dacă este manevrat corespunzător și în conformitate cu instrucțiunile din acest manual de utilizare, aparatul este sigur conform dovezilor științifice disponibile în prezent.

Storcătorul (fig. 1)

- A** Element de împingere
- B** Capac cu tub de alimentare
- C** Filtru
- D** Colector de suc
- E** Gură de scurgere
- F** Clemă
- G** Arbore de acționare

- H** Vas pentru suc cu separator de spumă detașabil și capac
- I** Compartiment pentru păstrarea cablului
- J** Buton de comandă
- K** Recipient pentru pulpă

Primii pași

Pregătirea storcătorului

- 1** Curățați toate componentele detașabile (a se vedea capitolul Curățarea).
- 2** Scoateți cablul de alimentare din compartimentul de stocare aflat în spatele aparatului.
- 3** Fixați gura de scurgere pe colectorul de suc (fig. 2).
- 4** Poziționați vasul de colectare pentru suc în aparat și introduceți filtrul în vasul de colectare pentru suc. Verificați dacă filtrul este bine poziționat pe arborele de acționare (fig. 3).

Verificați întotdeauna filtrul înainte de utilizare. Dacă detectați fisuri sau orice alte defecte, nu folosiți aparatul. Contactați cel mai apropiat centru service Philips sau duceți aparatul la furnizorul dvs. de produse Philips.

- 5** Împingeți vasul de colectare pentru pulpă în aparat ('clic') și puneți capacul pe aparat. (fig. 4)
- 6** Fixați clemele pe capac ('clic'). Introduceți elementul de împingere în tubul de alimentare. (fig. 5)

Asigurați-vă că pe ambele părți, clemele capacului sunt fixate în poziție.

- 7** Poziționați cana sub gura de scurgere (fig. 6).

Vasul pentru suc are un separator de spumă detașabil. Separatorul de spumă elimină spuma din suc atunci când acesta este turnat în pahar.

Sugestie: Pentru a păstra sucul proaspăt mai mult timp, puneți capacul pe vasul pentru suc după preparare.

Utilizarea storcătorului

Aparatul funcționează numai când toate piesele sunt asamblate corect și capacul este fixat corect în poziție cu clemele.

Nu utilizați storcătorul mai mult de 40 de secunde fără pauză când procesați cantități mari. Lăsați aparatul să se răcească înainte de a continua.

- 1** Spălați fructele și/sau legumele și tăiați-le în bucăți care să se potrivească în tubul de alimentare.
- 2** Verificați dacă gura de scurgere a fost atașată la vasul de colectare pentru suc și cana de suc a fost poziționată sub gura de scurgere.
- 3** Răsuciți butonul de control la setarea 1 (viteză scăzută) sau 2 (viteză normală).
 - Viteza 1 este potrivită pentru fructe și legume moi precum pepeni, grapefruit, roșii și castraveți.
 - Viteza 2 este potrivită pentru toate felurile de fructe și legume precum merele, morcovii și sfecla roșie.
- 4** Puneți fructele și/sau legumele în tubul de alimentare și apăsați ușor în jos, spre filtrul rotativ cu elementul de împingere.

Nu exercitați o presiune prea mare asupra elementului de împingere, deoarece acest lucru poate afecta rezultatul final. Poate chiar să blocheze funcționarea filtrului.

Nu introduceți degetele sau alte obiecte în tubul de alimentare.

- 5** Dacă recipientul pentru pulpă se umple în timpul utilizării, opriți aparatul, scoateți cu grijă recipientul pentru pulpă și goliți-l.

Notă: Înainte de a continua prepararea sucului, asamblați din nou vasul de colectare pentru pulpă.

- 6** După ce ați procesat toate ingredientele și curgerea sucului s-a oprit, turnați suc din vas în pahar.
- D** Dacă separatorul pentru spumă se află în vasul pentru suc, spuma este eliminată din suc (fig. 7).

Sugestii

- Utilizați fructe și legume proaspete, deoarece acestea conțin mai mult suc. Ananasul, sfecla roșie, tulpinile de țelină, merele, castraveții, morcovii, spanacul, pepenele galben, roșiile, și grapefruit-ul sunt foarte potrivite pentru procesare în storcătorul de fructe.
- Nu este nevoie să îndepărtați coaja subțire. Trebuie să îndepărtați numai cojile groase, de exemplu cele de portocală, ananas sau sfeclă roșie crudă.
- Dacă doriți să obțineți suc din fructe cu sămburi mari, îndepărtați sămburii înainte.
- Sucul de mere se înnegrește foarte repede. Pentru a încetini procesul, adăugați câteva picături de lămâie.
- Fructele care conțin amidon (banane, papaya, avocado, smochine sau mango) nu sunt potrivite pentru procesarea în storcătorul de fructe. Pentru a procesa astfel de fructe utilizați un robot de bucătărie sau un blender manual.
- În storcătorul de fructe pot fi procesate, de asemenea, frunze și tulpini, de ex. salată.
- Storcătorul nu este potrivit pentru procesarea unor fructe sau legume foarte tari și/sau fibroase sau cu amidon (de ex., trestie de zahăr).

Rețete sănătoase

Tot înainte

Stoarceți 4 prune (fără sămburi) și 2 mere întregi în storcător. Amestecați și serviți imediat.

Aromă eternă de căpșuni

Stoarceți 2 mere întregi, 100 g căpșuni și 300 g morcovi în storcător. Amestecați și serviți imediat.

Condimentați-vă prânzul

Puneți întâi o bucată foarte mică de ghimbir, apoi 1 măr în storcător și stoarceți. Apoi stoarceți alte 2 mere întregi, 100 g dovleac, 300 g morcovi și 1 sfeclă (fiartă). Amestecați și serviți imediat.

Suc de ghimbir

Stoarceți 300 g de ghimbir. Trebuie să exercitați o forță de apăsare mai mare (de până la 10 kg) pe elementul de împingere.

Sugestie: Dacă doriți să utilizați suc de ghimbir mai des pentru a aroma sucurile pe care le preparați în casă, îl puteți prepara în avans. Puteți păstra suc de ghimbir într-un vas etanș în frigider timp de o săptămână.

Curățarea

Nu folosiți niciodată bureți de sârmă, agenți de curățare abrazivi sau lichide agresive cum ar fi benzina sau acetona pentru a curăța aparatul.

Nu introduceți blocul motor în apă sau în alt lichid și nici nu-l clătiți sub jet de apă.

Curățarea este mai ușoară imediat după utilizare.

- 1** Opriti aparatul, scoateți-l din priză și așteptați ca filtrul să nu se mai rotească.
- 2** Pentru a îndepărta componentele detașabile de pe blocul motor, procedați după cum urmează:
 - Îndepărtați vasul de colectare pentru pulpă;
 - Extrageți elementul de împingere;
 - Deschideți clemele;
 - Îndepărtați capacul;
 - Scoateți colectorul de suc împreună cu filtrul;
 - Scoateți gura de curgere din vasul de colectare a sucului.
- 3** Curățați aceste componente cu o perie de curățat, în apă fierbinte cu puțin detergent lichid și clătiți-le la robinet.

Notă: Utilizați o perie moale pentru a curăța filtrul.

Notă: De asemenea, puteți curăța toate componentele cu excepția blocului motor în mașina de spălat vase.

- 4** Curățați blocul motor cu o cârpă umedă.

Scoaterea din uz

- Nu aruncați aparatul împreună cu gunoierul menajer la sfârșitul duratei de funcționare, ci predați-l la un punct de colectare autorizat pentru reciclare. În acest fel, veți ajuta la protejerea mediului înconjurător (fig. 8).

Garanție și service

Pentru informații suplimentare sau în cazul apariției altor probleme, vă rugăm să vizitați site-ul Philips www.philips.com sau să contactați centrul de asistență pentru clienți Philips din țara dvs. (veți găsi numărul de telefon în broșura de garanție internațională). Dacă în țara dvs. nu există un astfel de centru, contactați furnizorul dvs. Philips sau Departamentul de Service din cadrul Philips Domestic Appliances and Personal Care.

Depanare

Acest capitol include cele mai frecvente problemele care pot apărea cu aparatul. Dacă nu reușiți să rezolvați problema folosind informațiile de mai jos, contactați centrul de asistență pentru clienți din țara dvs.

Problemă	Soluție
Aparatul nu funcționează.	Aparatul este dotat cu sistem de siguranță. Nu funcționează atunci când componentele nu au fost montate corect. Asigurați-vă că butonul de control a fost setat la poziția 'off' (dezactivat). Apoi verificați dacă piesele sunt asamblate corect și capacul este fixat corect în poziție cu clemele.
Unitatea motorului degajă un miros neplăcut în timpul primelor utilizări ale aparatului.	Acest lucru nu este neobișnuit. Dacă aparatul continuă să emane acest miros după ce l-ați utilizat de câteva ori, asigurați-vă că nu procesați cantități prea mari. De asemenea, asigurați-vă că nu lăsați aparatul să funcționeze perioade prea îndelungate.

Problemă	Soluție
Aparatul face mult zgomot, degajă un miros neplăcut, este prea fierbinte la atingere, scoate fum etc.	Opriți aparatul și scoateți-l din priză. Mergeți la furnizorul dvs. Philips sau cel mai apropiat centru de service Philips pentru asistență.
Filtrul este blocat.	Opriți aparatul, curățați tubul de alimentare și filtrul și procesați o cantitate mai mică.
Filtrul atinge tubul de alimentare sau vibrează puternic în timpul procesării.	Opriți aparatul și scoateți-l din priză. Verificați dacă filtrul este montat corect în vasul de colectare pentru suc. Nervurile din partea inferioară a filtrului trebuie să se potrivească pe arborele de acționare. Verificați dacă filtrul este deteriorat. Fisurile, crăpăturile, un disc de măcinat slăbit sau alte nereguli pot determina o funcționare incorectă.
	Dacă depistați fisuri pe filtru sau dacă filtrul este deteriorat în orice mod, încetați utilizarea aparatului și contactați cel mai apropiat centru service Philips.
Sucul nu se scurge în cană, ci este împrorcat pe suprafața pe care este așezat aparatul.	Asigurați-vă că gura de scurgere este atașată corect la colectorul de suc.

Внимание

До начала эксплуатации прибора внимательно ознакомьтесь с настоящим руководством и сохраните его для дальнейшего использования в качестве справочного материала.

Опасно

- Запрещается погружать блок электродвигателя в воду или другие жидкости, а также промывать его под струей воды.

Предупреждение

- Перед подключением прибора убедитесь, что указанное на нём номинальное напряжение соответствует напряжению местной электросети.
- Запрещается использование прибора при повреждении сетевого шнура, вилки или других компонентов.
- В случае повреждения сетевого шнура, его необходимо заменить. Чтобы обеспечить безопасную эксплуатацию прибора, заменяйте шнур в торговой организации Philips, в авторизованном сервисном центре Philips или в сервисном центре с персоналом аналогичной квалификации.
- Данный прибор не предназначен для использования лицами (включая детей) с ограниченными возможностями сенсорной системы или ограниченными интеллектуальными возможностями, а так же лицами с недостаточным опытом и знаниями, кроме случаев контроля или инструктирования по вопросам использования прибора со стороны лиц, ответственных за их безопасность.
- Не позволяйте детям играть с прибором.
- Не оставляйте включенный прибор без присмотра.
- При обнаружении трещин в фильтре или при любом другом повреждении фильтра, прекратите использование прибора и обратитесь в ближайший сервисный центр Philips.
- Не проталкивайте продукты в камеру для подачи пальцами или посторонними предметами во время работы прибора. Для этих целей можно использовать только толкатель.
- Не прикасайтесь к маленьким лезвиям в основании фильтра. Они очень острые.

Внимание

- Прибор предназначен только для домашнего использования.
- Запрещается пользоваться какими-либо принадлежностями или деталями других производителей, не имеющих специальной рекомендации Philips. При использовании такой принадлежности гарантийные обязательства утрачивают силу.
- Перед включением прибора убедитесь, что все детали установлены правильно.
- Прибор можно использовать, только когда оба фиксатора заблокированы.
- Разблокировать фиксаторы можно только после того, как прибор выключен и фильтр прекратил вращаться.
- Не снимайте контейнер для выжатых продуктов во время работы прибора.
- После завершения работы отключите прибор от розетки электросети.
- Уровень шума: $L_c = 75$ дБ (А)

Электромагнитные поля

Данное устройство Philips соответствует стандартам по электромагнитным полям (ЭМП). При правильном обращении согласно инструкциям, приведенным в руководстве пользователя, применение устройства безопасно в соответствии с современными научными данными.

Соковыжималка (Рис. 1)

- A** Толкатель
- B** Крышка с камерой для подачи

- C** Фильтр
- D** Ёмкость для сока
- E** Носик
- F** Фиксатор
- G** Приводной вал
- H** Кувшин для сока со съёмным пеноотделителем и крышкой
- I** Отделение для хранения сетевого шнура
- J** Переключатель режимов
- K** Контейнер для выжатых продуктов

Начало работы

Подготовка соковыжималки к работе

- 1** Очистите съёмные детали (см. главу Очистка).
- 2** Вытяните сетевой шнур из отделения для хранения шнура, расположенного в задней части прибора.
- 3** Приставьте носик к ёмкости для сока (Рис. 2).
- 4** Поставьте емкость для сока в прибор и установите фильтр в емкость для сока. Убедитесь, что фильтр плотно установлен на приводном вале. (Рис. 3)

Всегда проверяйте фильтр перед использованием. При наличии каких-либо трещин или повреждений прибор использовать запрещено, обратитесь в ближайший сервисный центр Philips или по месту приобретения устройства.

- 5** Присоедините контейнер для жмыха (должен прозвучать щелчок) и установите крышку на прибор. (Рис. 4)
- 6** Закрепите крышку двумя фиксаторами (должны прозвучать щелчки). Вставьте толкатель в камеру для подачи. (Рис. 5)

Убедитесь, что фиксаторы на верхней стороне крышки заблокированы.

- 7** Установите чашу для сока под носиком соковыжималки (Рис. 6).

Кувшин для сока имеет съёмный пеноотделитель, который предотвращает попадание пены в стакан при разливе.

Совет. Чтобы сохранить сок свежим надолго, закройте кувшин для сока крышкой после приготовления сока.

Использование соковыжималки

Прибор работает только тогда, когда все детали правильно установлены, и крышка плотно удерживается фиксаторами.

Не включайте соковыжималку больше чем на 40 секунд при извлечении сока из твёрдых продуктов. Перед дальнейшим использованием дайте прибору остыть.

- 1** Мойте овощи и/или фрукты и разрежьте их на части перед тем, как помещать их в камеру для подачи.
- 2** Убедитесь, что ёмкость для сока присоединена к носику и что кувшин для сока находится под носиком соковыжималки.
- 3** Поверните переключатель режимов в положение 1 (низкая скорость) или 2 (высокая скорость).

- Положение 1 (низкая скорость) подходит для приготовления сока из мягких фруктов и овощей, таких как арбузы, виноград, томаты и огурцы.

- Положение 2 (высокая скорость) подходит для более твёрдых типов овощей и фруктов, таких как яблоки, морковь и свекла.

4 Поместите фрукты и/или овощи в камеру для подачи и с помощью толкателя аккуратно протолкните внутрь к вращающемуся фильтру.

Не давите сильно на толкатель, так как это может повлиять на качество получаемого сока, и даже может послужить причиной остановки фильтра.

Не допускайте попадания пальцев или посторонних предметов в камеру для подачи.

5 Если контейнер для жмыха заполняется во время работы, то необходимо выключить прибор, аккуратно отсоединить контейнер и очистить его.

Примечание. Перед тем как продолжить приготовление сока, снова установите контейнер для выжатых продуктов.

6 После того, как все ингредиенты переработаны и поступление сока прекратилось, налейте сок из кувшина в стакан.

- Если в кувшин для сока установлен пеноотделитель, то пена будет отделена от сока. (Рис. 7)

Полезные советы

- Используйте свежие фрукты и овощи, так как они содержат больше сока. Больше всего для соковыжималки подходят ананасы, свекла, сельдерей, яблоки, огурцы, морковь, шпинат, дыни, томаты и виноград.
- Не нужно очищать фрукты и овощи от кожицы. Необходимо очищать только фрукты и овощи с толстой кожурой, такие как апельсины, ананасы или сырая свекла.
- Если вы хотите получить сок без косточек, удалите косточки перед приготовлением сока.
- Яблочный сок очень быстро окисляется. Окисление можно замедлить, добавив в него несколько капель лимонного сока.
- Крахмалосодержащие фрукты, такие, как бананы, папайя, авокадо, инжир и манго не подходят для приготовления сока в соковыжималке. Для получения сока из них используйте кухонный комбайн, блендер или ручной блендер.
- Листья и стебли латука отлично подходят для получения сока в соковыжималке.
- Соковыжималка не подходит для слишком твердых и/или волокнистых/крахмалистых овощей и фруктов, таких, например, как сахарный тростник.

Рецепты полезных соков

Без остановки

Выжмите сок из 4 слив (без косточек) и 2 целых яблок в соковыжималке. Перемешайте и немедленно подавайте.

Клубника навсегда

Выжмите в соковыжималке сок из 2 целых яблок, 100 г клубники и 300 г моркови. Перемешайте и немедленно подавайте.

Остренькое к обеду

Положите тонкий ломтик имбиря и яблоко в соковыжималку и выжмите сок. Затем выжмите сок из двух яблок, 100 г тыквы, 300 г моркови и одной вареной свеклы. Перемешайте и сразу подавайте к столу.

Имбирный сок

Выжмите сок из 300 г имбиря. Необходима дополнительная сила нажима (до 10 кг) на толкатель.

Совет. При необходимости использовать сок имбиря почаще, чтобы приправить домашние соки, его можно приготовить заранее. Имбирный сок можно хранить в запечатанной стеклянной емкости в холодильнике до 1 недели.

Очистка

Запрещается использовать для чистки прибора губки с абразивным покрытием, абразивные чистящие средства или растворители типа бензина или ацетона.

Запрещается погружать блок электродвигателя в воду или другие жидкости, а также промывать его под струей воды.

Очистить прибор легче всего сразу после его использования.

- 1** Выключите прибор, выньте сетевую вилку из розетки электросети и дождитесь, пока фильтр не перестанет вращаться.
- 2** Чтобы отсоединить все съемные детали с блока электродвигателя, необходимо выполнить следующее:
 - Извлеките контейнер для выжатых продуктов;
 - Извлеките толкатель;
 - Откройте фиксаторы;
 - Снимите крышку;
 - Отсоедините ёмкость для сока вместе с фильтром.
 - Отсоедините носик от ёмкости для сока.

- 3** Вымойте эти детали с помощью щетки в горячей воде с добавлением жидкого моющего средства и ополосните под краном.

Примечание. Для очистки фильтра используйте мягкую щетку.

Примечание. Все части прибора, кроме блока электродвигателя, можно мыть в посудомоечной машине.

- 4** Для очистки блока электродвигателя пользуйтесь влажной тканью.

Утилизация

- После окончания срока службы не выбрасывайте прибор вместе с бытовыми отходами. Передайте его в специализированный пункт для дальнейшей утилизации. Этим вы поможете защитить окружающую среду (Рис. 8).

Гарантия и обслуживание

Для получения дополнительной информации или в случае возникновения проблем зайдите на веб-сайт www.philips.com или обратитесь в Центр поддержки покупателей в вашей стране (номер телефона центра указан на гарантийном талоне). Если подобный центр в вашей стране отсутствует, обратитесь в вашу местную торговую организацию Philips или в отдел поддержки покупателей компании Philips Domestic Appliances and Personal Care BV.

Поиск и устранение неисправностей

Данная глава посвящена наиболее общим вопросам использования прибора. Если самостоятельно справиться с возникшими проблемами не удастся, обратитесь в центр поддержки покупателей вашей страны.

Проблема	Способы решения
Прибор не работает.	Прибор оснащен системой безопасности. Он не будет работать, если детали не были правильно установлены. Убедитесь, что переключатель режимов установлен в положение off (выкл.). Затем убедитесь в том, что все детали установлены правильно и крышка плотно удерживается фиксаторами.
Работающий новый прибор при первых включениях издает неприятный запах.	Это нормально. Если спустя некоторое время прибор все еще издает неприятный запах, убедитесь в том, что Вы не используете слишком большое количество продуктов. Также убедитесь в том, что Вы не используете прибор слишком долго в течение одного цикла приготовления сока.
Прибор слишком шумит, издает неприятный запах, слишком горячее на ощупь, дымится и т.д.	Выключите прибор и выньте вилку шнура питания из розетки электросети. Обратитесь за помощью в центр компании Philips по обслуживанию потребителей или в Вашу местную торговую организацию.
Фильтр заело.	Выключите прибор, очистите камеру для подачи и фильтр и уменьшите объем перерабатываемых продуктов.
Фильтр задевает камеру для подачи или слишком вибрирует в процессе работы.	Выключите прибор и отсоедините его от электросети. Фильтр должен быть надежно закреплен в ёмкости для сока. Выступы на нижней части фильтра должны быть плотно установлены в приводной вал. Проверьте, не поврежден ли фильтр. Трещины, разломы, слабо закрепленный фильтрующий диск и другие неполадки могут вызвать сбои в работе прибора.
	При обнаружении трещин в фильтре или при любом другом повреждении фильтра, прекратите использование прибора и обратитесь в ближайший сервисный центр Philips.
Сок не поступает в кувшин, а выплескивается на поверхность, на которой установлен прибор.	Убедитесь, что носик правильно установлен на емкости для сока.

Dôležité

Pred použitím zariadenia si pozorne prečítajte tento návod na použitie a uschovajte si ho pre použitie do budúcnosti.

Nebezpečenstvo

- Pohonnú jednotku nikdy neponárajte do vody ani inej kvapaliny, ani ju neoplachujte pod tečúcou vodou.

Varovanie

- Pred pripojením zariadenia do siete sa presvedčíte, či napätie uvedené na zariadení, je rovnaké ako napätie v miestnej sieti.
- Zariadenie nepoužívajte, ak sú zástrčka, sieťový kábel alebo iné súčiastky poškodené.
- Aby nedochádzalo k nebezpečným situáciám, poškodený sieťový kábel smie vymeniť jedine personál spoločnosti Philips, servisné centrum autorizované spoločnosťou Philips alebo iná kvalifikovaná osoba.
- Toto zariadenie nesmú používať osoby (vrátane detí), ktoré majú obmedzené telesné, zmyslové alebo mentálne schopnosti alebo ktoré nemajú dostatok skúseností a znalostí, pokiaľ nie sú pod dozorom alebo im nebolo vysvetlené používanie tohto zariadenia osobou zodpovednou za ich bezpečnosť.
- Deti musia byť pod dozorom, aby sa nehrali so zariadením.
- Nikdy nenechávajte zariadenie zapnuté bez dozoru.
- Ak vo filtri objavíte praskliny alebo ak je filter poškodený, zariadenie prestaňte používať a obráťte sa na najbližšie servisné stredisko spoločnosti Philips.
- Kým zariadenie pracuje, nikdy nesiahajte do dávkovacej trubice prstami ani žiadnymi predmetmi. Na tento účel používajte výhradne piest.
- Nedotýkajte sa malých čepelí v základni filtra. Sú veľmi ostré.

Výstraha

- Toto zariadenie je určené len na domáce použitie.
- Nepoužívajte príslušenstvo iného výrobcu ako Philips ani príslušenstvo, ktoré spoločnosť Philips výslovne neodporučila. Ak takéto súčiastky použijete, záruka stratí platnosť.
- Pred zapnutím zariadenia sa uistite, že sú správne namontované všetky súčiastky.
- Zariadenie používajte iba v prípade, ak sú uzamknuté obidve svorky.
- Svorky uvoľnite, až keď vypnete zariadenie a otáčanie filtra sa zastaví.
- Počas činnosti zariadenia nevyberajte nádobu na dužinu.
- Po použití vždy odpojte zariadenie zo siete.
- Deklarovaná hodnota emisie hluku je 75 dB(A), čo predstavuje hladinu A akustického výkonu vzhľadom na referenčný akustický výkon 1 pW.

Elektromagnetické polia

Toto zariadenie značky Philips vyhovuje všetkým normám týkajúcim sa elektromagnetických polí (EMF). Ak budete zariadenie používať správne a v súlade s pokynmi v tomto návode na použitie, bude jeho použitie bezpečné podľa všetkých v súčasnosti známych vedeckých poznatkov.

Odšťavovač (Obr. 1)

- A** Piest
- B** Veko s dávkovacou trubicou
- C** Filter
- D** Nádobu na zachytenie džúsu
- E** Výpust
- F** Svorka
- G** Hnací hriadel

- H** Nádoba na džús s odnímateľným oddeľovačom peny a vekom
- I** Priečnik na odkladanie kábla
- J** Ovládací gombík
- K** Nádoba na dužinu

Začíname

Príprava odšťavovača na použitie

- 1** Očistite všetky oddeliteľné diely (pozri kapitolu „Čistenie“).
- 2** Kábel vytiahnite z odkladacieho priestoru v zadnej časti zariadenia.
- 3** Výpusť nasadte na nádobu na zachytenie džúsu (Obr. 2).
- 4** Nádobu na zachytenie džúsu položte na zariadenie a vložte do nej filter. Uistite sa, že je filter správne umiestnený na hnačom hriadeli (Obr. 3).

Pred každým použitím skontrolujte filter. Ak objavíte akúkoľvek prasklinu alebo poškodenie, zariadenie nesmiete použiť. Kontaktujte najbližšie servisné centrum spoločnosti Philips, prípadne zariadenie zaneste predajcovi.

- 5** Nádobu na dužinu zatlačte smerom na zariadenie („kliknutie“) a na zariadenie nasadte veko. (Obr. 4)
- 6** Veko zaistíte dvoma svorkami („kliknutie“). Piest zasuňte do dávkovacej trubice. (Obr. 5) Uistite sa, že na oboch stranách veka sú svorky bezpečne zaistené v správnej polohe.
- 7** Pod výpusť postavte nádobu na džús (Obr. 6).
Súčasťou nádoby na džús je odnímateľný oddeľovač peny. Oddeľovač zachytáva z džúsu penu pri jeho nalievaní do pohára.

Tip Ak chcete uchovať džús dlhšie čerstvý, po odšťavovaní zakryte nádobu na džús vekom.

Používanie odšťavovača

Zariadenie pracuje len vtedy, ak sú správne zmontované všetky jeho súčasti a ak je veko správne zabezpečené pomocou svoriek.

Ak odšťavujete väčšie množstvo surovín, odšťavovač smie bez prestania pracovať maximálne 40 sekúnd. Pred ďalším použitím nechajte odšťavovač vychladnúť.

- 1** Umyte ovocie a/alebo zeleninu a nakrájajte ich na kúsky, ktoré sa zmestia do dávkovacej trubice.
- 2** Uistite sa, že výpusť je nasadený na nádobu na zachytenie džúsu a že pod výpusťom je umiestnená nádoba na džús.
- 3** Ovládací gombík otočte do polohy 1 (nízka rýchlosť) alebo 2 (normálna rýchlosť).
 - Rýchlosť 1 je vhodná najmä na spracovanie mäkkého ovocia a zeleniny, ako napríklad vodových melónov, hrozna, paradajok a uhoriek.
 - Rýchlosť 2 je vhodná na spracovanie všetkých ostatných druhov ovocia a zeleniny, ako napr. jablák, mrkvy a červenej repy.
- 4** Ovocie a/alebo zeleninu vložte do dávkovacej trubice a jemne ich zatlačajte pomocou piesta nadol smerom k rotujúcemu filtru.

Piestom nevyvíjajte príliš veľký tlak, pretože by to mohlo negatívne ovplyvniť kvalitu získanej šťavy. Mohli by ste dokonca zastaviť otáčanie filtra.

Do dávkovacej trubice nikdy nesiahajte prstami ani žiadnymi predmetmi.

- 5** Ak sa nádoba na dužinu počas používania zaplní, vypnite zariadenie, opatrne vyberte nádobu na dužinu a vyprázdňte ju.

Poznámka: Prázdnu nádobu na dužinu pozorne vráťte späť a až potom pokračujte v odšťavovaní.

- 6** Po spracovaní všetkých surovín a keď džús prestane tiecť z výpustu, nalejte džús z nádoby do pohára.
- D** Ak je v nádobe na džús vložený oddeľovač peny, z džúsu sa oddelí pena (Obr. 7).

Tipy

- Používajte čerstvé ovocie a zeleninu, pretože obsahuje viac šťavy. Ananás, červená repa, zelerová vňať, jablká, uhorky, mrkva, špenát, melóny, paradajky a hrozno sú obzvlášť vhodné na spracovanie v odšťavovači.
- Tenké šupky ovocia nemusíte odstraňovať. Ošúpte len hrubé šupy, napr. šupy pomarančov, ananásu a nevarenej červenej repy.
- Ak chcete vytlačiť šťavu z ovocia s jadierkami, nezabudnite pred odšťavovaním jadierka vybrať.
- Jablkový džús veľmi rýchlo zhnedne. Tento proces spomalíte, ak do neho pridáte niekoľko kvapiek citrónovej šťavy.
- Ovocie, ktoré obsahuje škrob, ako napríklad banány, papája, avokádo, figy a mango sa nehodia na spracovanie v odšťavovači. Na spracovanie týchto druhov ovocia použite kuchynský robot, mixér alebo ponorný mixér.
- V odšťavovači môžete spracovať aj listy a byle z listov napr. šalátu.
- Odšťavovač nie je vhodný na spracovanie veľmi tvrdých a/alebo vláknitých či škrobových druhov ovocia a zeleniny, ako napr. cukrovej trstiny.

Recepty plné zdravia

Neustále v pohybe

Pomocou odšťavovača vytlačte šťavu zo 4 sliviek (bez kôstky) a 2 celých jablák. Zamiešajte a ihneď podávajte.

Nekonečná chuť jahôd

Pomocou odšťavovača vytlačte šťavu z 2 celých jablák, 100 g jahôd a 300 g mrkvy. Zamiešajte a ihneď podávajte.

Okoreňte svoj obed

Najprv do odšťavovača vložte veľmi tenký plátok zázvoru a potom 1 jablko a vytlačte z nich šťavu. Potom vytlačte šťavu z ďalších 2 celých jablák, 100 g tekvice, 300 g mrkvy a 1 cvikly (uvarenej). Zamiešajte a ihneď podávajte.

Zázvorový džús

Vytlačte šťavu z 300 g zázvoru. Pri odšťavovaní musíte na piest zatlačiť väčšou silou (až do 10 kg).

Tip Ak by ste chceli na dochucovanie svojich doma pripravených džúsov používať zázvorový džús častejšie, môžete si ho pripraviť vopred. Zázvorový džús môžete skladovať vo vzduchotesnej nádobe v chladničke až jeden týždeň.

Čistenie

Na čistenie zariadenia nikdy nepoužívajte drsný materiál, drsné čistiace prostriedky ani agresívne kvapaliny ako benzín alebo acetón.

Pohonnú jednotku nikdy neponárajte do vody ani inej kvapaliny, ani ju neoplachujte pod tečúcou vodou.

Čistenie je jednoduchšie, ak ho vykonáte ihneď po použití zariadenia.

- 1** Zariadenie vypnite, odpojte zo siete a počkajte, kým sa filter neprestane otáčať.
- 2** Odnímateľné súčiastky oddelíte od pohonnej jednotky podľa nasledujúceho postupu:
 - vyberte nádobu na dužinu;
 - vyberte piest;
 - uvoľnite svorky;
 - zložte veko;
 - vyberte nádobu na zachytenie džúsu spolu s filtrom;
 - z nádoby na zachytenie džúsu zložte výpusť.
- 3** Tieto súčiastky očistite kefkou v horúcej vode s trochou prostriedku na umývanie riadu a opláchnite ich vodou.

Poznámka: Na čistenie filtra používajte mäkkú kefku.

Poznámka: Všetky súčiastky, okrem pohonnej jednotky, môžete tiež čistiť v umývačke na riad.

- 4** Pohonnú jednotku očistite navlhčenou tkaninou.

Likvidácia

- Zariadenie na konci jeho životnosti neodhadzujte spolu s bežným komunálnym odpadom, ale kvôli recyklácii ho odovzdajte na mieste oficiálneho zberu. Pomôžete tak chrániť životné prostredie (Obr. 8).

Záruka a servis

Ak potrebujete informácie alebo máte problém, navštívte webovú stránku spoločnosti Philips na adrese www.philips.com, alebo sa obráťte na Centrum služieb zákazníkom spoločnosti Philips vo vašej krajine (telefónne číslo Centra nájdete v priloženom celosvetovo platnom záručnom liste). Ak sa vo vašej krajine toto Centrum nenachádza, obráťte sa na miestneho predajcu Philips alebo kontaktujte Oddelenie služieb spoločnosti Philips - divízia domáce spotrebiče a osobná starostlivosť.

Riešenie problémov

Táto kapitola obsahuje zhrnutie najbežnejších problémov, ktoré sa môžu vyskytnúť pri používaní zariadenia. Ak neviete problém vyriešiť pomocou nižšie uvedených informácií, obráťte sa na Centrum služieb zákazníkom spoločnosti Philips vo Vašej krajine.

Problém	Riešenie
Zariadenie nepracuje.	Zariadenie je vybavené bezpečnostným systémom. Nebude fungovať, ak nie sú súčiastky správne zmontované. Uistite sa, že je ovládací gombík nastavený v polohe „off“ (Vypnuté). Potom skontrolujte, či sú súčiastky správne zmontované a či je veko správne pripevnené pomocou svoriek.
Počas niekoľkých prvých použití vydáva pohonná jednotka nepríjemný zápach.	To nie je nič nezvyčajné. Ak zariadenia aj po niekoľkých použitíach stále páchne, skontrolujte, či nespracováate príliš veľké dávky surovín. Zároveň skontrolujte, či zariadenie nenechávate pracovať príliš dlho.
Zariadenie je veľmi hlučné, vydáva nepríjemný zápach, je príliš horúce na dotyk, dymí sa z neho atď.	Zariadenie vypnite a odpojte ho zo siete. Vyhľadajte pomoc v najbližšom servisnom stredisku Philips alebo u svojho predajcu.

Problém	Riešenie
Filter je zablokovaný.	Vypnite zariadenie, vyčistite dávkovaciu trubicu a filter a spracujte menšie množstvo surovín.
Filter sa dotýka dávkovacej trubice, alebo počas odšťavovania veľmi vibruje.	Zariadenie vypnite a odpojte ho zo siete. Skontrolujte, či je filter správne vložený v nádobe na zachytenie džúsu. Rebrá na dne filtra musia riadne priliehať na hnací hriadeľ. Skontrolujte, či filter nie je poškodený. Praskliny, trhliny, uvoľnený strúhací disk alebo akékoľvek nepravidelnosti môžu spôsobiť nesprávnu činnosť odšťavovača.
	Ak vo filtri objavíte praskliny alebo ak je filter poškodený, zariadenie prestaňte používať a obráťte sa na najbližšie servisné stredisko spoločnosti Philips.
Šťava netečie do nádoby, ale rozlieva sa po povrchu, na ktorom je zariadenie postavené.	Uistite sa, že je výpust správne nasadený na nádobe na zachytenie džúsu.

Pomembno

Pred uporabo aparata natančno preberite ta navodila za uporabo in jih shranite za poznejšo uporabo.

Nevarnost

- Motorne enote nikoli ne potaplajte v vodo ali katerokoli drugo tekočino ter je ne spirajte pod pipo.

Opozorilo

- Preden aparat priključite na električno omrežje, preverite, ali na podstavku aparata navedena napetost ustreza napetosti lokalnega električnega omrežja.
- Aparata ne uporabljajte, če je poškodovan vtikač, kabel ali katera druga komponenta.
- Poškodovani omrežni kabel sme zamenjati le podjetje Philips, Philipsov pooblaščen servis ali ustrezno usposobljeno oseboje.
- Aparat ni namenjen, da bi ga uporabljali otroci in osebe z zmanjšanimi fizičnimi ali psihičnimi sposobnostmi in tudi ne osebe s pomanjkljivimi izkušnjami in znanjem, razen če jih pri uporabi nadzoruje ali jim svetuje oseba, ki je odgovorna za njihovo varnost.
- Otroci naj se ne igrajo z aparatom.
- Aparata ne pustite delovati brez nadzora.
- Če na filtru opazite razpoke ali je ta na kakršenkoli način poškodovan, prenehajte z uporabo aparata in se obrnite na najbližji Philipsov pooblaščen servis.
- Med delovanjem aparata ne posegajte s prsti ali kakšnim predmetom v prostor za polnjenje. Za to lahko uporabljate le potiskalo.
- Ne dotikajte se majhnih rezil na podstavku za filter: So zelo ostra.

Pozor

- Aparat je namenjen izključno uporabi v gospodinjstvu.
- Ne uporabljajte nastavkov ali delov drugih proizvajalcev, ki jih Philips posebej ne priporoča. V primeru uporabe tovrstnih nastavkov se garancija razveljavi.
- Preden vklopite aparat, poskrbite, da so vsi sestavni deli pravilno nameščeni.
- Aparat uporabljajte le, če sta obe objemki pripeti.
- Po izklopu aparata in po prenehanju delovanja filtra morate le še sprostiti objemki.
- Med delovanjem aparata ne odstranjajte posode za tropine.
- Po uporabi aparat vedno izklopite iz omrežne vtičnice.
- Raven hrupa: $L_c = 75 \text{ dB [A]}$

Elektromagnetna polja

Ta Philipsov aparat ustreza vsem standardom glede elektromagnetnih polj (EMF). Če z aparatom ravnate pravilno in v skladu z navodili v tem priročniku, je njegova uporaba, glede na danes veljavne znanstvene dokaze, varna.

Sokovnik (Sl. 1)

- A** Potiskalo
- B** Pokrov s prostorom za polnjenje
- C** Filter
- D** Zbiralnik za sok
- E** Dulec
- F** Objemka
- G** Pogonska os
- H** Vrč za sok s snemljivim ločevalnikom pene in pokrovom
- I** Prostor za shranjevanje kabla
- J** Regulator

K Posoda za tropine

Začetni koraki

Prilava sokovnika

- 1 Očistite snemljive dele (oglejte si poglavje "Čiščenje").
- 2 Iz prostora za shranjevanja na zadnji strani aparata izvlecite omrežni kabel.
- 3 Dulec namestite na zbiralnik za sok (Sl. 2).
- 4 Zbiralnik za sok postavite na aparat in vanj filter. Prepričajte se, da je filter varno nameščen na pogonsko os (Sl. 3).

Pred uporabo preverite filter. Če opazite razpoke ali poškodbe, aparata ne uporabljajte. Obrnite se na najbližji Philipsov pooblaščen servis ali aparat odnesite k prodajalcu.

- 5 Posodo za tropine pritrdite na aparat ("klik") in na aparat namestite pokrov. (Sl. 4)
- 6 Objemki pripnite na pokrov ("klik"). Potiskalo potisnite v prostor za polnjenje. (Sl. 5)
Preverite, da sta objemki pravilno pripeti na obe strani pokrova.
- 7 Postavite vrč za sok pod dulec (Sl. 6).

Vrč za sok ima snemljiv ločevalnik pene. Ta peno loči od soka, ko ga nalivate v kozarec.

Nasvet: Da bo sok dlje časa svež, po iztiskanju soka na vrč namestite pokrov.

Uporaba sokovnika

Aparat deluje samo, če so vsi deli pravilno namešчени in je pokrov pritrjen z objemkama.

Pri iztiskanju soka iz večjih količin sadja naj sokovnik ne deluje neprekinjeno več kot 40 sekund. Pred nadaljevanjem počakajte, da se aparat ohladi.

- 1 Operite sadje in/ali zelenjavo in jo narežite na kose, ki se prilagajo prostoru za polnjenje.
- 2 Prepričajte se, da ste na zbiralnik za sok namestili dulec in da ste pod dulec postavili vrč za sok.
- 3 Regulator premaknite na nastavev 1 (nizka hitrost) ali 2 (običajna hitrost).
 - Hitrost 1 je primerna predvsem za mehkejše sadje in zelenjavo, kot so lubenice, grozdje, paradižniki in kumare.
 - Hitrost 2 je primerna za vse ostale vrste sadja in zelenjave, kot so jabolka, korenje in pesa.
- 4 Sanje in/ali zelenjavo položite v prostor za polnjenje in s potiskalom nežno pritisnite proti vrtečemu filtru.

Na potiskalo ne pritiskajte premočno, ker lahko poslabšate kakovost soka ali celo povzročite zaustavitev delovanja filtra.

Ne vstavljajte svojih prstov ali predmetov v prostor za polnjenje.

- 5 Če se posoda za tropine med uporabo napolni, izklopite aparat in posodo za tropine previdno odstranite in izpraznite.

Opomba: Preden nadaljujete z iztiskanjem soka, ponovno sestavite prazno posodo za tropine.

- 6 Ko ste iztiskali vse sestavine in sok preneha teči, ga iz vrča izlijte v kozarec.
- ▶ Če je ločevalnik pene v vrču za sok, bo pena odstranjena iz soka (Sl. 7).

Nasveti

- Uporabljajte sveže sadje in zelenjavo, ker vsebujeta več soka. Za obdelavo v sokovniku so primerni predvsem ananas, pesa, stebila zelene, jabolka, kumare, korenje, špinača, melone, paradižniki in grozdje.
- Lupin ali luščin ni potrebno odstranjevati. Odstraniti je treba le debelejšje lupine, na primer od pomaranč, ananasa in surove pese.
- Če želite iztiskati sadje s koščicami, jih pred iztiskanjem odstranite.
- Jabolčni sok zelo hitro porjavi. Ta proces lahko upočasnite tako, da soku dodate nekaj kapljic limoninega soka.
- Sadje, ki vsebuje škrob, kot so banane, papaje, avokado, fige in mango, ni primerno za obdelavo v sokovniku. Za obdelavo tega sadja uporabite multipraktik, mešalnik ali palični mešalnik.
- V sokovniku lahko obdelate tudi peclje in liste, ki jih ima npr. zelena solata.
- Sokovnik ni primeren za obdelavo zelo trdega in/ali vlaknastega/škrobnega sadja ali zelenjave, kot je sladkorni trs.

Recepti za zdravo prehrano

Vedno v gibanju

V sokovniku iztisnite sok 4 sliv (izkoščičenih) in 2 celih jabolok. Premešajte in takoj postrezite.

Jagodna dežela

V sokovniku iztisnite sok 2 celih jabolok, 100 g jagod in 300 g korenja. Premešajte in takoj postrezite.

Popestritev

V sokovnik dajte najprej zelo tanko rezino ingverja in nato 1 jabolko in iztisnite sok. Nato iztisnite sok še 2 celih jabolok, 100 g buče, 300 g korenja in 1 pese (kuhane). Premešajte in takoj postrezite.

Ingverjev sok

Iztisnite 300 g ingverja. Na potiskalo morate pritisniti močnejše (s pritisno silo do 10 kg).

Nasvet: Če želite z ingverjevim sokom pogosteje začiniti doma pripravljene sokove, si ga lahko pripravite na zalogo. Shranite ga v zaprti posodi v hladilniku, vendar največ za teden dni.

Čiščenje

Aparata ne čistite s čistilnimi gobicami, jedkimi čistili ali agresivnimi tekočinami, kot sta bencin ali aceton.

Motorne enote nikoli ne potaplajte v vodo ali katerokoli drugo tekočino ter je ne spirajte pod pipo.

Čiščenje je enostavnejše takoj po uporabi.

1 Izključite aparat, izključite vtičak iz omrežne vtičnice in počakajte, da se filter ustavi.

2 Snemljive dele z motorne enote odstranite na naslednji način:

- Odstranite posodo za tropine;
- Odstranite potiskalo;
- Sprostite objemki;
- Odstranite pokrov;
- Odstranite zbiralnik za sok s filtrom;
- Odstranite dulec iz zbiralnika za sok.

3 Te dele očistite s ščetko v topli vodi z malo tekočega čistila in splaknite s tekočo vodo.

Opomba: Filter očistite z mehko ščetko.

Opomba: Vse dele razen motorne enote lahko pomijete tudi v pomivalnem stroju.

4 Motorno enoto očistite z vlažno krpo.

Odstranjevanje

- Aparata po preteku življenjske dobe ne odvrzite skupaj z običajnimi gospodinjskimi odpadki, temveč ga odložite na uradnem zbirnem mestu za recikliranje. Tako pripomorete k ohranitvi okolja (Sl. 8).

Garancija in servis

Za informacije ali v primeru težav obiščite Philipsovo spletno stran na naslovu www.philips.com oziroma se obrnite na Philipsov center za pomoč uporabnikom v vaši državi (telefonsko številko najdete v mednarodnem garancijskem listu). Če v vaši državi takšnega centra ni, se obrnite na lokalnega Philipsovega prodajalca ali Philipsov oddelek za male gospodinjske aparate in aparate za osebno nego.

Odpravljanje težav

To poglavje vsebuje povzetek najpogostejših težav pri uporabi aparata. Če težav s temi nasveti ne morete odpraviti, se obrnite na Philipsov center za pomoč uporabnikov v vaši državi.

Težava	Rešitev
Aparat ne deluje.	Aparat ima varnostni sistem, zato ne deluje, če deli niso pravilno nameščeni. Regulator nastavite na "izklop". Nato preverite, ali so deli pravilno nameščeni in je pokrov pravilno pritrjen z objemkama.
Motorna enota pri prvih nekaj uporabah oddaja neprijeten vonj.	To je povsem običajno. Če naprava po nekaj uporabah še vedno oddaja ta vonj, ne predelujte večjih količin. Aparata tudi ne uporabljajte predolgo.
Aparat je zelo glasen, oddaja neprijeten vonj, je vroč na dotik, iz njega se kadi ipd.	Aparat izklopite in izključite iz električnega omrežja. Za pomoč se obrnite na najbližji Philipsov pooblaščen servis ali na prodajalca.
Filter je blokiran.	Aparat izklopite, očistite prostor za polnjenje in filter ter obdelajte manjše količine.
Filter se dotika prostora za polnjenje ali pa se močno trese med obdelovanjem sestavin.	Aparat izklopite in izključite iz električnega omrežja. Preverite, ali je filter pravilno vstavljen v zbiralnik za sok. Reže na dnu filtra se morajo pravilno prilegati pogonski osi. Preverite, ali je filter poškodovan. Razpoke, špranje, opraskana plošča ali druge nepravilnosti lahko povzročijo motnje v delovanju.
	Če na filtru opazite razpoke ali je ta na kakršenkoli način poškodovan, prenehajte z uporabo aparata in se obrnite na najbližji Philipsov pooblaščen servis.
Sok ne teče v vrč, ampak škropi po površini, na kateri je aparat.	Preverite, da je dulec pravilno nameščen na zbiralnik za sok.

Važno

Pre upotrebe aparata pažljivo pročitajte ovo uputstvo i sačuvajte ga za buduće potrebe.

Opasnost

- Ne uranjajte jedinicu motora u vodu ili neku drugu tečnost, ne ispirajte je pod slavinom.

Upozorenje

- Pre priključenja uređaja proverite da li napon naznačen na donjem delu aparata odgovara naponu lokalne električne mreže.
- Aparat ne upotrebljavajte ako su utikač, kabl ili drugi delovi oštećeni.
- Ako je glavni kabl oštećen, on uvek mora biti zamenjen od strane kompanije Philips, ovlašćenog Philips servisa ili na sličan način kvalifikovanih osoba, kako bi se izbegao rizik.
- Ovaj aparat nije namenjen za upotrebu od strane osoba (uključujući i decu) sa smanjenim fizičkim, senzornim ili mentalnim sposobnostima, ili nedostatkom iskustva i znanja, osim pod nadzorom ili na osnovu instrukcija za upotrebu aparata datih od strane osobe koja odgovara za njihovu bezbednost.
- Deca moraju da budu pod nadzorom da se ne bi igrala sa aparatom.
- Nikada ne ostavljajte uključen aparat bez nadzora.
- Ako primetite bilo kakve naprsline ili oštećenja na filteru, prestanite sa korišćenjem aparata i obratite se najbližem servisnom centru kompanije Philips.
- Dok aparat radi, nemojte gurati prste ili druge predmete u otvor za hranu. Za ovu namenu upotrebljavajte isključivo potiskivač.
- Ne dodirujte mala sečiva u osnovi filtera. Veoma su oštra.

Oprez

- Aparat je namenjen isključivo upotrebi u domaćinstvu.
- Nikada nemojte koristiti dodatke ili delove drugih proizvođača odnosno one dodatke i delove koje kompanija Philips nije izričito preporučila. U slučaju upotrebe takvih dodataka ili delova, garancija prestaje da važi.
- Proverite da li su svi delovi propisno montirani pre nego što uključite aparat.
- Uređaj koristite samo kada su obe stezaljke zaključane.
- Stezaljke možete otključati tek pošto isključite aparat i nakon što se filter zaustavi.
- Nemojte da skidate posudu za pulpu dok aparat radi.
- Uređaj posle upotrebe uvek isključite iz napajanja.
- Jačina buke: $L_c = 75 \text{ dB [A]}$

Elektromagnetna polja

Ovaj Philips aparat je usklađen sa svim standardima u vezi sa elektromagnetnim poljima (EMF). Ako se aparatom rukuje na odgovarajući način i u skladu sa uputstvima iz ovog priručnika, aparat je bezbedan za upotrebu prema naučnim dokazima koji su danas dostupni.

Sokovnik (Sl. 1)

- A** Potiskivač
- B** Poklopac sa otvorom za hranu
- C** Filter
- D** Posuda za sakupljanje soka
- E** Grlić
- F** Stezaljka
- G** Pogonska osovina

- H** Bokal za sok sa pomičnim mehanizmom za odvajanje pene i poklopcem
- I** Pregrada za odlaganje kabla
- J** Regulator
- K** Spremište za pulpu

Stavljanje u pogon

Priprema sokovnika

- 1** Očistite sve odvojive delove (pogledajte poglavlje “Čišćenje”).
- 2** Izvucite kabl za napajanje iz odeljka za odlaganje kabla na zadnjoj strani uređaja.
- 3** Pričvrstite grlić na posudu za sakupljanje soka (Sl. 2).
- 4** Postavite posudu za sakupljanje soka na aparat i stavite filter u posudu za sakupljanje soka. Proverite da li je filter pravilno pričvršćen na pogonsku osovinu (Sl. 3).

Obavezno proverite filter pre upotrebe. Ako primetite bilo kakve naprsline ili oštećenje, nemojte koristiti aparat i obratite se najbližem servisnom centru kompanije Philips ili odnesite aparat kod vašeg prodavca.

- 5** Pritisnite posudu za pulpu na aparat (tako da čujete “klik”) i stavite poklopac na aparat. (Sl. 4)
- 6** Pričvrstite dve stezaljke na poklopac (tako da čujete “klik”). Ubacite potiskivač u otvor za hranu. (Sl. 5)

Proverite da li su stezaljke sa obe strane poklopca zatvorene u predviđenom položaju.

- 7** Postavite bokal za sok ispod grlića (Sl. 6).

Bokal za sok ima pomični mehanizam za odvajanje pene. Separator za penu uklanja penu sa soka kada sipate sok u čašu.

Savet: Da bi vam sok duže ostao svež, stavite poklopac na bokal za sok posle ceđenja.

Upotreba sokovnika

Aparat radi samo kada su svi delovi pravilno sastavljeni a poklopac je ispravno zatvoren na odgovarajućem mestu stezaljkama.

Ne koristite sokovnik duže od 40 sekundi neprekidno kada prerađujete čvrste materije. Ostavite aparat da se ohladi pre nego što nastavite.

- 1** Operite voće i/ili povrće i isecite ga na komadiće koji mogu da prođu kroz otvor za hranu.
- 2** Proverite da li je grlić pričvršćen na posudu za sakupljanje soka, a bokal za sok već postavljen ispod grlića.
- 3** Okrenite regulator u položaj **1** (mala brzina) ili **2** (normalna brzina)
 - Brzina 1 naročito je pogodna za meko voće i povrće kao što su lubenice, grožđe, paradajz i krastavac.
 - Brzina 2 naročito je pogodna za sve druge vrste voća i povrća kao što su jabuke, šargarepa i cvekla.

- 4** Stavite voće i/ili povrće u otvor za hranu i lagano ga pritisnite potiskivačem dole prema rotirajućem filteru.

Nemojte previše pritiskati potiskivač, pošto to može uticati na kvalitet konačnog rezultata. To može čak prouzrokovati i zaglavljivanje filtera.

Nikada ne gurajte prste ili objekte u otvor za hranu.

- 5** Ukoliko se posuda za pulpu napuni tokom upotrebe, isključite aparat, pažljivo izvadite posudu sa pulpom i ispraznite je.

Napomena: Ponovo sastavite ispraznjeno spremište za pulpu pre nego što nastavite sa ceđenjem.

- 6** Pošto ste obradili sve sastojke i nakon što je sok prestao da ističe, sipajte sok iz bokala u čašu.
- D** Ukoliko se mehanizam za uklanjanje pene nalazi u bokalu za sok, pena se uklanja sa soka (Sl. 7).

Saveti

- Koristite sveže voće i povrće, pošto ono sadrži više soka. Ananas, cvekla, stabljike celera, jabuke, krastavac, šargarepa, spanać, dinje, paradajz i grožđe su naročito pogodni za obradu pomoću sokovnika.
- Ne morate da skidate tanke kore ili kožice. Uklonite samo čvrste kore, npr: sa pomorandži, ananasa i nekuvane cvekle.
- Ako želite da cedite voće koje ima koštice, izvadite ih pre ceđenja.
- Sok od jabuke veoma brzo dobija braon boju. Da biste usporili ovaj proces dodajte nekoliko kapi limunovog soka.
- Voće koje sadrži skrob, kao što su banane, papaja, avokado, smokve i mango, nije pogodno za obradu pomoću sokovnika. Koristite aparat za obradu hrane, blender ili ručni blender za obradu tog voća.
- Lišće i peteljke od, na primer, zelene salate možete obraditi pomoću sokovnika.
- Sokovnik nije pogodan za obradu vrlo čvrstog i/ili vlaknastog, odnosno voća i povrća koje sadrži skrob, kao što je šećerna trska.

Zdravi recepti

Korak dalje

U sokovniku iscedite 4 šljive (bez koštice) i 2 cele jabuke. Promešajte i odmah poslužite.

Jagoda se oseća zauvek

U sokovniku iscedite 2 cele jabuke, 100 g jagoda i 300 g šargarepe. Promešajte i odmah poslužite.

Začinite svoj ručak

Stavite u sokovnik veoma tanak režanj đumbira, a zatim 1 jabuku i iscedite ih. Dodajte još 2 cele jabuke, 100 g bundeve, 300 g šargarepe 1 koren cvekle (obaren). Promešajte i odmah poslužite.

Sok od đumbira

Iscedite 300 g đumbira. Potrebno je primeniti veliku silu pritiska (do 10 kg) na potiskivač.

Savet: Ako želite češće da koristite sok od đumbira kao dodatak domaćim sokovima, možete ga pripremiti unapred. Sok od đumbira se može čuvati u zatvorenoj posudi u frižideru do nedelju dana.

Čišćenje

Za čišćenje aparata nemojte koristiti jastučice za ribanje i abrazivna sredstva za čišćenje niti agresivne tečnosti kao što su benzin ili aceton.

Ne uranjajte jedinicu motora u vodu ili neku drugu tečnost, ne ispirajte je pod slavinom.

Čišćenje je lakše odmah posle upotrebe.

- 1** Isključite aparat, izvucite utikač iz zidne utičnice i čekajte sve dok se filter ne zaustavi.

2 Da uklonite pomične delove sa motora, učinite sledeće:

- Skinite spremište za pulpu;
- Izvadite potiskivač;
- Otvorite stezaljke;
- Skinite poklopac.
- Izvadite posudu za prikupljanje soka zajedno sa filterom..
- Skinite grič sa posude za sakupljanje soka.

3 Očistite ove delove pomoću četke za čišćenje, u vrućoj vodi sa nekim tečnim sredstvom za čišćenje i isperite ih pod mlazom vode.

Napomena: Koristite meku četkicu da očistite filter.

Napomena: Možete takođe prati sve delove osim motora u mašini za pranje posuđa.

4 Jedinicu motora čistite vlažnom tkaninom.**Odlaganje**

- Aparat koji se više ne može upotrebljavati nemojte da odlažete u kućni otpad, već ga predajte na zvaničnom mestu prikupljanja za reciklažu. Tako ćete doprineti zaštiti okoline (Sl. 8).

Garancija i servis

Ako su vam potrebne informacije ili imate neki problem, posetite Philips web-stranicu na adresi www.philips.com ili se obratite Philips korisničkoj podršci u svojoj zemlji (broj telefona možete pronaći na međunarodnom garantnom listu). Ako u vašoj zemlji ne postoji predstavništvo, obratite se ovlašćenom prodavcu ili servisnom odeljenju Philips Domestic Appliances and Personal Care BV.

Rešavanje problema

Ovo poglavlje sumira najuobičajenije probleme sa kojima se možete suočiti prilikom upotrebe aparata. Ukoliko niste u mogućnosti da rešite određeni problem sa informacijom datom ispod, kontaktirajte Centar za brigu o potrošačima u svojoj zemlji.

Problem	Rešenje
Aparat ne radi.	Aparat je opremljen sigurnosnim sistemom. Ne radi kada delovi nisu prethodno pravilno postavljeni. Proverite da li je regulator podešen na "off" (isključeno). Zatim ponovo pogledajte da li su delovi sastavljeni na ispravan način i da li je poklopac na mestu propisno zatvoren stezaljkama.
Oseća se neprijatan miris iz jedinice motora kada se aparat koristi prvih nekoliko puta.	To je normalna pojava. Ako aparat nastavi da širi ovaj miris pošto ste ga koristili nekoliko puta, proverite da li niste obrađivali suviše velike količine. Takođe, uverite se da li niste aparat koristili suviše dugo.
Aparat je previše bučan, ispušta neprijatan miris, ne može se dodirnuti jer je previše topao, ispušta dim itd.	Isključite aparat iz struje i izvucite kabl iz utičnice. Obratite se najbližem Philips servisnom centru ili svom prodavcu za savet.
Filter je zaglavljn.	Isključite aparat iz struje, očistite otvor za hranu i filter, pa obrađujte manje količine hrane.

Problem	Rešenje
Filter dodiruje ivice otvora za hranu ili izaziva jake vibracije tokom obrade hrane.	Isključite aparat iz struje i izvucite kabl iz utičnice. Proverite da li je filter pravilno postavljen u posudu za sakupljanje soka. Rebra u podnožju filtera trebalo bi da budu pravilno podešena na pogonsku osovinu. Proverite da li je filter oštećen. Pukotine, slomljeni delovi, olabavljeni rešetkasti disk ili druge nepravilnosti mogu izazvati kvar.
	Ako primetite bilo kakve naprsline ili oštećenja na filteru, prestanite sa korišćenjem aparata i obratite se najbližem servisnom centru kompanije Philips.
Sok ne ističe u bokal, već kaplje po podlozi na kojoj uređaj stoji.	Proverite da li je grlić pravilno pričvršćen na posudu za prikupljanje soka.

Важлива інформація

Уважно прочитайте цей посібник користувача перед тим, як використовувати пристрій, та зберігайте його для майбутньої довідки.

Небезпечно

- Ніколи не занурюйте блок двигуна у воду чи іншу рідину та не мийте його під краном.

Попередження

- Перед тим, як приєднувати пристрій до мережі, перевірте, чи збігається напруга, вказана на корпусі пристрою, із напругою у мережі.
- Не використовуйте пристрій, якщо штекер, шнур живлення або інші компоненти пошкоджено.
- Якщо шнур живлення пошкоджений, для уникнення небезпеки його необхідно замінити, звернувшись до компанії Philips, уповноваженого сервісного центру або фахівців із належною кваліфікацією.
- Цей пристрій не призначено для користування особами (включаючи дітей) з послабленими фізичними відчуттями чи розумовими здібностями, або без належного досвіду та знань, крім випадків користування під наглядом чи за вказівками особи, яка відповідає за безпеку їх життя.
- Дорослі повинні стежити, щоб діти не бавилися пристроєм.
- Ніколи не залишайте увімкнений пристрій без нагляду.
- Якщо Ви виявите тріщини на фільтрові, або якщо фільтр якимось чином пошкоджений, припиніть використовувати пристрій і зверніться до найближчого сервісного центру Philips.
- Ніколи не встромляйте в подавальний отвір пальці чи інші предмети, коли пристрій працює. Для цього використовуйте штовхач.
- Не торкайтеся до малих ножів на основі фільтра. Вони дуже гострі.

Увага

- Цей пристрій призначений виключно для побутового використання.
- Не використовуйте приладдя чи деталі інших виробників, за винятком тих, які рекомендує компанія Philips. Використання такого приладдя чи деталей призведе до втрати гарантії.
- Перед тим, як вмикати пристрій, перевірте, чи усі деталі правильно встановлені.
- Використовуйте пристрій лише тоді, коли обидва затискачі зафіксовані.
- Розблокуйте затискачі лише тоді, коли Ви вимкнули пристрій, а фільтр перестав обертатися.
- Не виймайте контейнер для м'якоті, коли пристрій працює.
- Після використання завжди від'єднуйте пристрій від мережі.
- Рівень шуму: $L_c = 75$ дБ [A]

Електромагнітні поля

Цей пристрій Philips відповідає всім стандартам, які стосуються електромагнітних полів (ЕМП). Згідно з останніми науковими дослідженнями, пристрій є безпечним у використанні за умов правильної експлуатації відповідно до інструкцій, поданих у цьому посібнику користувача.

Соковижималка (Мал. 1)

- A** Штовхач
- B** Кришка з отвором для подачі
- C** Фільтр
- D** Збирач соку
- E** Носик
- F** Затискач

- G** Привідний вал
- H** Глек для соку зі знімним відокремлювачем піни та кришкою
- I** Відділення для зберігання шнура
- J** Регулятор
- K** Контейнер для м'якоти

Початок роботи

Підготовка соковижималки

- 1** Почистіть усі знімні частини (див. розділ “Чищення”).
- 2** Витягніть шнур живлення з відділення для зберігання шнура на задній частині пристрою.
- 3** Встановіть носик на збирач соку (Мал. 2).
- 4** Помістіть на пристрій збирач соку і вставте в нього фільтр. Перевірте, чи надійно зафіксовано фільтр на привідному валі (Мал. 3).

Перед використанням завжди перевіряйте фільтр. Якщо Ви виявите будь-які тріщини чи пошкодження, не використовуйте пристрій. Зверніться до найближчого сервісного центру Philips або віднесіть пристрій до дилера.

- 5** Встановіть контейнер для м'якоти на пристрій до фіксації і накрийте пристрій кришкою. (Мал. 4)
- 6** Зафіксуйте на кришці два затискачі. Посуньте штовхач в отвір подачі. (Мал. 5)
Затискачі повинні бути зафіксовані з обох сторін кришки.
- 7** Поставте глек для соку під носик (Мал. 6).

Глек для соку має знімний відокремлювач піни, який відокремлює піну від соку під час наливання соку в склянку.

Порада: Щоб після приготування сік надовго залишався свіжим, накрийте глек для соку кришкою.

Використання соковижималки

Пристрій працює лише тоді, коли всі частини правильно закріплені, а кришка належним чином зафіксована затискачами.

Вичавлюючи сік із великої кількості фруктів, не залишайте соковижималку працювати довше, ніж 40 секунд за один раз. Перед тим, як продовжити, дайте пристрою охолонути.

- 1** Помийте фрукти та/або інші овочі і поріжте на шматки відповідно до розміру отвору подачі.
- 2** Перевірте, чи до збирача соку під'єднаний носик, а під носиком встановлений глек для соку.
- 3** Поверніть регулятор в положення 1 (низька швидкість) або 2 (нормальна швидкість).
 - Швидкість 1 найкраще підходить для м'яких фруктів та овочів, наприклад, кавунів, винограду, помідорів та огірків.
 - Швидкість 2 підходить для усіх інших видів фруктів та овочів, наприклад, яблук, моркви та буряків.
- 4** Покладіть шматки фруктів та/або овочів у отвір для подачі, за допомогою штовхача легенько потисніть їх донизу.

Не натискайте на штовхач надто сильно, адже це може вплинути на якість кінцевого продукту і, навіть, спричинити зупинку фільтра.

Ніколи не встромляйте пальці чи інші об'єкти в отвір подачі.

- 5** Якщо під час використання збирач м'якоті наповнюється, вимкніть пристрій, обережно вийміть збирач м'якоті і спорожніть його.

Примітка: Знову закріпіть порожній контейнер для м'якоті перед тим, як продовжувати роботу.

- 6** Коли всі продукти оброблені, і весь сік витік, вилийте сік із глека у склянку.
- Якщо у глекові для соку є відокремлювач піни, піна відокремлюватиметься від соку (Мал. 7).

Поради

- Використовуйте свіжі фрукти та овочі, адже в них міститься більше соку. Для переробки у соковижималці особливо підходять ананаси, буряки, пагінці селери, яблука, огірки, морква, шпинат, дині, помідори та виноград.
- Не потрібно знімати тонку шкірку. Знімайте лише товсту шкірку таких фруктів, як апельсини, ананаси та сирі буряки.
- Якщо Ви бажаєте приготувати фруктовий сік з кісточками, перед вичавлюванням видаліть кісточки.
- Яблучний сік дуже швидко темніє. Щоб сповільнити цей процес, додайте кілька крапель лимонного соку.
- У соковижималці не можна обробляти фрукти, які містять крохмаль, такі як банани, папайя, авокадо, фіги та манго. Для отримання соку з цих видів фруктів використовуйте кухонний комбайн або блендер.
- В соковижималці можна також обробляти листя та пагінці салату та інших аналогічних продуктів.
- Соковижималка не підходить для отримання соку з дуже твердих та/або волокнистих фруктів/фруктів з крохмалем або таких овочів, як цукрова тростина.

Рецепти корисних соків

Безперервний рух

Вичавіть у соковижималці сік із 4 слив (без кісточок) і 2 цілих яблук. Перемішайте й одразу ж подавайте на стіл.

Полунична мрія

Вичавіть у соковижималці сік із 2 цілих яблук, 100 г полуниць та 300 г моркви. Перемішайте й одразу ж подавайте на стіл.

Обідня родзинка

Спочатку покладіть у соковижималку дуже тонку скибку імбиру, потім 1 яблуко. Вичавіть сік. Потім вичавіть сік із 2 цілих яблук, 100 г гарбуза, 300 г моркви і 1 буряка (вареного). Перемішайте й одразу ж подавайте на стіл.

Сік з імбиру

Вичавіть сік із 300 г імбиру. Потрібно тиснути на штовхач сильніше (сила тиснення до 10 кг).

Порада: Щоб частіше використовувати сік з імбиру для надання аромату домашнім сокам, його можна приготувати заздалегідь. Сік з імбиру можна зберігати в герметично закритій банці в холодильнику до одного тижня.

Чищення

Ніколи не використовуйте для чищення пристрою жорстких губок, абразивних засобів чи рідин для чищення, таких як бензин чи ацетон.

Ніколи не занурюйте блок двигуна у воду чи іншу рідину та не мийте його під краном.

Пристрій легше чистити одразу ж після використання.

- 1** Вимкніть пристрій, вийміть штекер з розетки і почекайте, доки фільтр не перестане обертатися.
- 2** Щоб вийняти знімні частини з блока двигуна, виконайте наступне:
 - Зніміть контейнер для м'якоті;
 - Вийміть штовхач;
 - Відкрийте затискачі;
 - Зніміть кришку;
 - Вийміть збирач соку разом з фільтром;
 - Зніміть носик зі збирача соку.
- 3** Почистіть ці деталі за допомогою спеціальної щітки у гарячій воді з миючим засобом і сполосніть водою з-під крана.

Примітка: Фільтр чистіть м'якою щіточкою.

Примітка: Усі частини, крім блока двигуна, можна також мити у посудомийній машині.

- 4** Блок двигуна почистіть вологою ганчіркою.

Утилізація

- Не викидайте пристрій разом із звичайними побутовими відходами, а здавайте його в офіційний пункт прийому для повторної переробки. Таким чином Ви допомагаєте захистити довкілля (Мал. 8).

Гарантія та обслуговування

Якщо Вам необхідна інформація або у Вас виникла проблема, відвідайте веб-сторінку компанії Philips www.philips.com або зверніться до Центру обслуговування клієнтів компанії Philips у Вашій країні (телефон можна знайти на гарантійному талоні). Якщо у Вашій країні немає Центру обслуговування клієнтів, зверніться до місцевого дилера або у відділ технічного обслуговування компанії Philips Domestic Appliances and Personal Care BV.

Усунення несправностей

У цьому розділі зведено основні проблеми, які можуть виникнути під час використання пристрою. Якщо Ви не в змозі вирішити проблему за допомогою інформації, поданої нижче, зверніться до Центру обслуговування клієнтів Philips у Вашій країні.

Проблема**Вирішення**

Пристрій не працює.

Пристрій обладнано системою безпеки. Він не працюватиме, якщо частини пристрою неправильно закріплені. Перевірте, чи регулятор встановлено у положення "вимк.". Потім перевірте, чи всі частини правильно закріплені, а кришка належним чином зафіксована затискачами.

Проблема	Вирішення
Під час першого використання з двигуна виходить неприємний запах.	Це нормально. Якщо з пристроєм продовжує виходити неприємний запах після кількох разів використання, перевірте, чи обробляється не надто велика кількість продуктів. Також пам'ятайте, що пристрій не повинен працювати надто довго.
Пристрій дуже шумить, видає неприємний запах, надто гарячий на дотик, з нього виходить дим тощо.	Вимкніть пристрій і витягніть шнур із розетки. Зверніться по допомогу до найближчого дилера або сервісного центру Philips.
Фільтр заблокований.	Вимкніть пристрій, почистіть отвір для подачі та фільтр, а також обробляйте меншу кількість продуктів.
Фільтр торкається подавального отвору або сильно вібрає під час роботи.	Вимкніть пристрій і від'єднайте від мережі. Перевірте, чи фільтр правильно встановлений у збирач соку. Ребра на дні фільтра повинні попадати на привідний вал. Перевірте, чи фільтр не пошкоджений. Щілини, тріщини, незафіксований фільтр або інші несправності можуть спричинити збій у роботі.
	Якщо Ви виявите тріщини на фільтрові, або якщо фільтр якимось чином пошкоджений, припиніть використовувати пристрій і зверніться до найближчого сервісного центру Philips.
Сік не стікає у глек, а розбризкується по поверхні, на якій стоїть пристрій.	Перевірте, чи носик встановлений на збирачі соку належним чином.

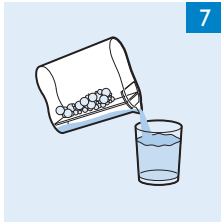
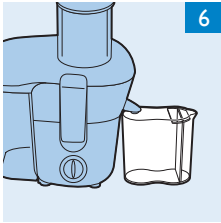
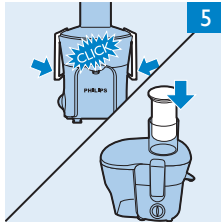
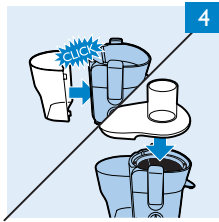
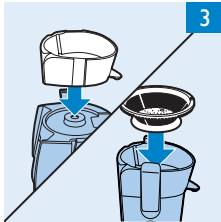
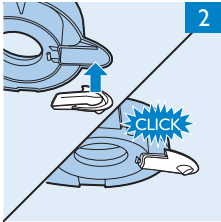



www.philips.com

 100% recycled paper
100% papier recyclé

4222.002.6680.1