

Keukenmachine • Robot de cuisine • Robot de cocina  
Robot da cucina • Kitchen machine • Urządzenie kuchenne  
Konyhai robotgép • Кухонный комбайн • ماكينة المطبخ



### Bedienungsanleitung / Garantie

Gebruiksaanwijzing • Mode d'emploi • Instrucciones de servicio  
Istruzioni per l'uso • Instruction Manual • Instrukcja obsługi / Gwarancja  
Használati utasítás • Руководство по эксплуатации • دليل التعليمات

Bedienungsanleitung .....	Seite	4	DEUTSCH
Gebruiksaanwijzing .....	blz	13	NEDERLANDS
Mode d'emploi .....	page	21	FRANÇAIS
Instrucciones de servicio.....	página	29	ESPAÑOL
Istruzioni per l'uso .....	pagina	37	ITALIANO
Instruction Manual .....	page	44	ENGLISH
Instrukcja obsługi.....	strona	51	JEZYK POLSKI
Használati utasítás.....	oldal	59	MAGYARUL
Руководство по эксплуатации.....	стр.	66	РУССКИЙ
79 صفحة .....	دليل التعليمات		العربية

## Übersicht der Bedienelemente

Overzicht van de bedieningselementen • Liste des différents éléments de commande  
Indicación de los elementos de manejo • Elementi di comando • Overview of the Components  
Przeгляд elementów obsługi • A kezelőelemek áttekintése  
Обзор деталей прибора • نظرة عامة على المكونات

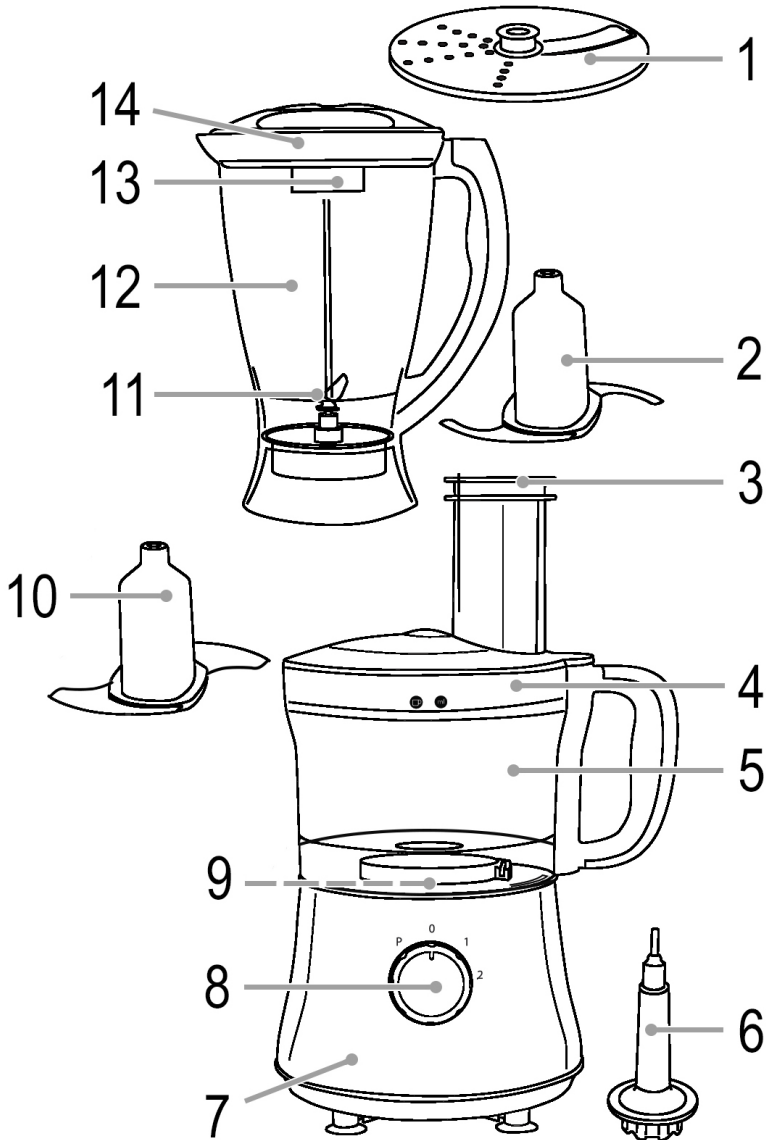

## Bedienungsanleitung

Vielen Dank, dass Sie sich für unser Produkt entschieden haben. Wir wünschen Ihnen viel Freude mit dem Gerät.

### Symbole in dieser Bedienungsanleitung

Wichtige Hinweise für Ihre Sicherheit sind besonders gekennzeichnet. Beachten Sie diese Hinweise unbedingt, um Unfälle und Schäden am Gerät zu vermeiden:



#### WARNUNG:

Warnt vor Gefahren für Ihre Gesundheit und zeigt mögliche Verletzungsrisiken auf.



#### ACHTUNG:

Weist auf mögliche Gefährdungen für das Gerät oder andere Gegenstände hin.



**HINWEIS:** Hebt Tipps und Informationen für Sie hervor.

## Inhalt

Übersicht der Bedienelemente .....	3
Allgemeine Hinweise .....	4
Spezielle Sicherheitshinweise für dieses Gerät.....	5
Bestimmungsgemäßer Gebrauch.....	7
Teilebeschreibung / Lieferumfang .....	7
Auspacken des Gerätes .....	7
Allgemeine Anwendungshinweise .....	7
Funktionsweise des Gerätes .....	7
Elektrischer Anschluss .....	7
<b>Betrieb mit der Arbeitsschüssel .....</b>	<b>7</b>
Montage der Arbeitsschüssel und des Zubehörs .....	7
Tabelle Verwendung des Zubehörs .....	8
Wichtige Hinweise für die einzelnen Anwendungen.....	8
Betrieb beenden und Schüssel entnehmen .....	8
<b>Der Mixer .....</b>	<b>9</b>
Anwendungshinweise für den Mixer .....	9
Montage des Mixbehälters.....	9
Vorbereitung.....	9
Bedienung des Mixers .....	9
Mixzutaten nachfüllen .....	9
Betrieb beenden.....	9
<b>Reinigung.....</b>	<b>10</b>
Motorgehäuse .....	10
Zubehör der Küchenmaschine .....	10
Zubehör des Mixers .....	10

<b>Aufbewahrung.....</b>	<b>10</b>
<b>Störungsbehebung .....</b>	<b>11</b>
<b>Technische Daten .....</b>	<b>11</b>
<b>Hinweis zur Richtlinienkonformität .....</b>	<b>11</b>
<b>Garantie.....</b>	<b>11</b>
Garantiebedingungen .....	11
Garantieabwicklung .....	11
<b>Entsorgung .....</b>	<b>12</b>
Bedeutung des Symbols „Mülltonne“.....	12

## Allgemeine Hinweise

Lesen Sie vor Inbetriebnahme dieses Gerätes die Bedienungsanleitung sehr sorgfältig durch und bewahren Sie diese inkl. Garantieschein, Kassenbonn und nach Möglichkeit den Karton mit Innenverpackung gut auf. Falls Sie das Gerät an Dritte weitergeben, geben Sie auch die Bedienungsanleitung mit.

- Benutzen Sie das Gerät ausschließlich für den privaten und den dafür vorgesehenen Zweck. Dieses Gerät ist nicht für den gewerblichen Gebrauch bestimmt.
- Benutzen Sie das Gerät nicht im Freien. Halten Sie es vor Hitze, direkter Sonneneinstrahlung, Feuchtigkeit (auf keinen Fall in Flüssigkeiten tauchen) und scharfen Kanten fern. Benutzen Sie das Gerät nicht mit feuchten Händen. Bei feucht oder nass gewordenem Gerät sofort den Netzstecker ziehen.
- Schalten Sie das Gerät aus und ziehen Sie immer den Stecker aus der Steckdose (ziehen Sie am Stecker, nicht am Kabel), wenn Sie das Gerät nicht benutzen, Zubehörtteile anbringen, zur Reinigung oder bei Störung.
- Betreiben Sie das Gerät **nicht** unbeaufsichtigt. Sollten Sie den Raum verlassen, schalten Sie das Gerät immer aus. Ziehen Sie den Stecker aus der Steckdose.
- Das Gerät und das Netzkabel müssen regelmäßig auf Zeichen von Beschädigungen untersucht werden. Wird eine Beschädigung festgestellt, darf das Gerät nicht mehr benutzt werden.
- Verwenden Sie nur Original-Zubehör.
- Zur Sicherheit Ihrer Kinder lassen Sie keine Verpackungsteile (Plastikbeutel, Karton, Styropor, etc.) erreichbar liegen.



#### WARNUNG:

Lassen Sie kleine Kinder nicht mit Folie spielen. Es besteht **Erstickungsgefahr!**

## Spezielle Sicherheitshinweise für dieses Gerät

### **WARNUNG: Verletzungsgefahr!**

- Die Rassel- und Schneidscheibe sowie das Schlagmesser sind an den Schneid- bzw. Raspelflächen und an den Kanten sehr scharf! Verwenden Sie dieses Zubehör deshalb mit der nötigen Sorgfalt, um Verletzungen zu vermeiden.
- Die Messer im Mixbehälter sind scharf.
- Vor dem Auswechseln von Zubehör oder Zusatzteilen, die im Betrieb bewegt werden, muss das Gerät ausgeschaltet und vom Netz getrennt werden.
- Das Gerät ist bei nicht vorhandener Aufsicht und vor dem Zusammenbau, dem Auseinandernehmen oder Reinigen stets vom Netz zu trennen.
- Stellen Sie vor dem Einschalten sicher, dass der Zubehöraufsatz korrekt angebracht ist und fest sitzt.
- Während des Betriebes dürfen sich niemals Gegenstände, wie z. B. Löffel oder Teigschaber, in der Schüssel befinden.
- Benutzen Sie zum Andrücken der Lebensmittel immer nur den mitgelieferten Stopfer und nicht Ihre Finger, eine Gabel oder andere Gegenstände, um Verletzungen bzw. Gefährdungen zu vermeiden.
- Schütten Sie keine Flüssigkeiten in den Mixbehälter oder die Schüssel, die heißer sind als 40 °C! Verbrennungsgefahr!
- Reparieren Sie das Gerät nicht selbst, sondern suchen Sie einen autorisierten Fachmann auf. Wenn die Netzanschlussleitung dieses Gerätes beschädigt wird, muss sie durch den Hersteller oder seinen Kundendienst oder eine ähnlich qualifizierte Person ersetzt werden, um Gefährdungen zu vermeiden.
- Dieses Gerät darf nicht von Kindern benutzt werden.
- Das Gerät und seine Anschlussleitung sind von Kindern fernzuhalten.

**⚠️ WARNUNG: Verletzungsgefahr!**

- Kinder dürfen nicht mit dem Gerät spielen.
- Geräte können von Personen mit reduzierten physischen, sensorischen oder mentalen Fähigkeiten oder Mangel an Erfahrung und / oder Wissen benutzt werden, wenn sie beaufsichtigt oder bezüglich des sicheren **Gebrauchs des Gerätes** unterwiesen wurden und die daraus resultierenden Gefahren verstanden haben.

**⚠️ ACHTUNG:**

- Dieses Gerät ist nicht dazu bestimmt, bei der Reinigung in Wasser eingetaucht zu werden. Beachten Sie die Anweisungen, die wir Ihnen im Kapitel „Reinigung“ dazu geben.
- Füllen Sie keine harten Speisen wie z. B. Kaffeebohnen, Muskatnüsse oder große Stücke Blockschokolade in die Behälter! Die Messer können dadurch zerstört werden!
- Das Gerät ist mit Sicherheitsschaltern ausgestattet. Betreiben Sie das Gerät nicht, wenn ein Fehler vorliegt oder die Sicherheitsschalter manipuliert wurden!
- Stellen Sie das Gerät auf eine glatte, ebene und standfeste Arbeitsfläche.
- Betreiben Sie das Gerät nicht ohne Inhalt.
- Verarbeiten Sie mit diesem Gerät nur Nahrungsmittel.
- Schalten Sie das Gerät nie durch Drehen des Mixbehälters oder der Schüssel oder des Deckels der Schüssel aus. Benutzen Sie zum Ausschalten des Gerätes immer den Drehschalter.
- Tragen oder heben Sie das Gerät nicht während des Betriebs, sondern schalten Sie es zuerst aus und ziehen Sie danach den Netzstecker. Tragen Sie das Gerät immer mit beiden Händen!

## Bestimmungsgemäßer Gebrauch

Dieses Gerät dient als

- Knet- / Rührmaschine zum Zubereiten von Teig, Cremes, Sahne, Eischnee;
- Multizerkleinerer zum Zerkleinern von schneidfähigen Lebensmitteln;
- Mixer zum Pürieren, Schlagen, Mixen.

Es ist ausschließlich für diese Zwecke bestimmt und darf nur dafür verwendet werden.

Es darf nur in der Art und Weise benutzt werden, wie es in dieser Gebrauchsanleitung beschrieben ist.

Sie dürfen das Gerät nicht für gewerbliche Zwecke einsetzen.

Jede andere Verwendung gilt als nicht bestimmungsgemäß und kann zu Sachschaden oder sogar zu Personenschaden führen.

Der Hersteller übernimmt keine Haftung für Schäden, die durch nicht bestimmungsgemäßen Gebrauch entstehen.

## Teilebeschreibung / Lieferumfang

- 1 Raspel-/Schneidscheibe
- 2 Schlagmesser
- 3 Stopfer
- 4 Deckel der Arbeitsschüssel mit Einfüllschacht
- 5 Arbeitsschüssel
- 6 Führungsdorn
- 7 Motorgehäuse
- 8 Drehregler
- 9 Antriebswelle
- 10 Knet-/Rührwerkzeug
- 11 Messerblock
- 12 Mixbehälter
- 13 Verschluss des Mixbehälters
- 14 Deckel des Mixbehälters mit Einfüllöffnung

## Auspacken des Gerätes

### **WARNUNG: Verletzungsgefahr!**

Einige Teile des Zubehörs sind sehr scharf!

1. Nehmen Sie das Gerät aus seiner Verpackung.
2. Entfernen Sie sämtliches Verpackungsmaterial, wie Folien, Füllmaterial, Kabelhalter und Kartonverpackung. Bewahren Sie den Messerschutz des Schlagmessers für die spätere Aufbewahrung auf.
3. Prüfen Sie den Lieferumfang auf Vollständigkeit.
4. Sollte der Verpackungsinhalt unvollständig oder Beschädigungen feststellbar sein, nehmen Sie das Gerät nicht in Betrieb. Bringen Sie es umgehend zum Händler zurück.

### **HINWEIS:**

Am Gerät können sich noch Staub oder Produktionsreste befinden. Wir empfehlen Ihnen, das Gerät wie unter „Reinigung“ beschrieben zu säubern.

## Allgemeine Anwendungshinweise

### Funktionsweise des Gerätes

- Das Gerät ist mit Schutzschaltern ausgestattet. Die Bedienung des Gerätes ist nur möglich, wenn Sie Folgendes beachten:
  - Bei der Montage auf das Motorgehäuse müssen die Arbeitsschüssel oder der Mixbehälter mit Messerblock hörbar eingerastet sein.
  - Bei Verwendung der Arbeitsschüssel muss der Deckel auf der Schüssel hörbar eingerastet sein.
- Mit dem Drehregler stellen Sie die Geschwindigkeit ein. Beginnen Sie immer mit einer niedrigen Geschwindigkeit.
- **PULSE** = Impulsbetrieb: Solange Sie den Drehregler in der Stellung halten, läuft das Gerät auf höchster Geschwindigkeit.
- **0** ist die Ausposition.

### **ACHTUNG:**

- Stellen Sie den Drehregler immer auf **0**, bevor Sie den Stecker einstecken.
- **Kurzzeitbetrieb mit der Arbeitsschüssel:** Betreiben Sie das Gerät mit schweren Teigen nicht länger als 1 Minute und lassen das Gerät dann 2 Minuten abkühlen.
- **Kurzzeitbetrieb Mixer:** Benutzen Sie das Gerät konstant nicht länger als 3 Minuten. Lassen sie es vor erneutem Gebrauch 1 Minute abkühlen.
- Ziehen Sie den Stecker aus der Steckdose, nachdem die Arbeiten beendet sind.

### Elektrischer Anschluss





Prüfen Sie, ob die Netzspannung, die Sie benutzen wollen, mit der des Gerätes übereinstimmt. Die Angaben hierzu finden Sie auf dem Typenschild.

## Betrieb mit der Arbeitsschüssel

### Montage der Arbeitsschüssel und des Zubehörs

### **WARNUNG:**

Die Raspel- und Schneidscheibe sowie das Schlagmesser sind an den Schneid- bzw. Raspelflächen und an den Kanten sehr scharf! Verwenden Sie dieses Zubehör deshalb mit der nötigen Sorgfalt, um Verletzungen zu vermeiden.

1. Setzen Sie den Führungsdorn auf die Antriebswelle des Motorgehäuses.
2.  **HINWEIS:**  
Die Arbeitsschüssel hat unten eine Markierung. Auf dem Motorgehäuse finden Sie die Kennzeichnungen  und .
- Setzen die Markierung der Schüssel am Symbol  an. Drehen Sie die Arbeitsschüssel in Richtung . Sie rastet ein.
3. Wählen Sie ein Werkzeug. Setzen Sie es auf den Führungsdorn.

**HINWEIS zur Raspel- und Schneidscheibe:**  
Die Raspel- und Schneidscheibe lässt sich beidseitig aufsetzen. Die gewünschte Schneidfläche muss nach oben zeigen.

- Schließen Sie die Arbeitsschüssel mit dem Deckel. Setzen Sie den Deckel so auf, dass sich die Schlosssymbole des Deckels links neben dem Griff befinden. Drehen Sie den Deckel gegen den Uhrzeigersinn fest.

Tabelle Verwendung des Zubehörs

Produkt / Zubereitungsart	Menge	Werkzeug	Stufe	Max. Betriebszeit
Mixen von Speisen mit Flüssigkeiten	Max. 1500 ml	Mixbecher	1-2	3 Minuten
Nüsse	Min. 200 g Max. 500 g	Arbeitsschüssel mit Schlagmesser	2	2 Minuten
Kräuter	Max. 1000 ml	Arbeitsschüssel mit Schlagmesser	2	3 Minuten
Schokolade (in Stücke zerkleinert)	Max. 200 g	Arbeitsschüssel mit Schlagmesser	2	1 Minute
Fleischstücke zerkleinern	Max. 500 g	Arbeitsschüssel mit Schlagmesser	2	2 Minuten
Zwiebeln, Karotten, Kartoffeln, Gurke hacken	Max. 500 g	Arbeitsschüssel mit Schlagmesser	2	1 Minute
Zwiebeln, Karotten, Kartoffeln, Gurke reiben oder schneiden	Max. 1000 ml	Raspel- / Schneidscheibe	2	3 Minuten
Eischnee	Min. 4 Eiweiß Max. 8 Eiweiß	Knet- / Rührwerkzeug	1	3 Minuten
Sahne	Min. 400 ml Max. 1000 ml	Knet- / Rührwerkzeug	1	3 Minuten
Rührteig, Pudding, Waffelteig (flüssig)	Max. 1000 ml	Knet- / Rührwerkzeug	1-2	3 Minuten
Rührteig, Pudding, Waffelteig (zähflüssig)	Max. 1000 ml	Knet- / Rührwerkzeug	1-2	2 Minuten
Schwere Knetteige	Max. 500 g	Knet- / Rührwerkzeug	1	1 Minute

### Wichtige Hinweise für die einzelnen Anwendungen

#### ⚠ ACHTUNG:

Überschreiten Sie nicht die in der Tabelle angegebenen Mengenangaben und Betriebszeiten.

- Setzen Sie immer das **Knet- / Rührwerkzeug** oder das **Schlagmesser** in die Schüssel, bevor Sie die Zutaten einfüllen. Drücken Sie das Werkzeug bis auf den Boden der Schüssel.
- Wenn Sie **schwere Teige** kneten, geben Sie nicht alle Zutaten auf einmal in die Arbeitsschüssel. Beginnen Sie den Knetvorgang nur mit Mehl, Zucker und Eiern. Geben Sie Flüssigkeiten während des Knetvorgangs durch den Einfüllschacht langsam hinzu.
- Schneiden Sie die Lebensmittel, die Sie zerkleinern wollen, vorab in **kleine Stücke**.
- Wenn Zutaten am Knet- / Rührwerkzeug oder Schlagmesser kleben oder sich an der Innenwand der Schüssel absetzen, gehen Sie wie folgt vor:
  - Schalten Sie das Gerät aus. Warten Sie den Stillstand des Werkzeuges ab.
  - Nehmen Sie den Deckel von der Schüssel ab. Drehen Sie diesen dafür in Richtung ☐↻.
  - Benutzen Sie einen Teigschaber, um die Zutaten vom Werkzeug oder der Innenwand der Schüssel zu entfernen.

#### ⚠ ACHTUNG:

Benutzen Sie keine Gegenstände aus Metall, um Kratzer in der Schüssel zu vermeiden.

- Wenn Sie **Eischnee** schlagen, achten Sie darauf, dass die Schüssel und die Schneebesen trocken und vollkommen fettfrei sind. Das Eiweiß sollte Zimmertemperatur haben.
- Um **Schokolade** zu zerkleinern, verwenden Sie nur das Schlagmesser, keine Raspelscheibe. Die Schokolade muss gut gekühlt sein.
- Wenn Sie **Hartkäse** oder **Schokolade** zerkleinern, lassen Sie das Gerät nicht zu lange laufen. Diese Zutaten könnten durch die Erwärmung des Gerätes schmelzen und klumpig werden.
- Beim **Schneiden** und **Raspeln** füllen Sie die Zutaten in den Einfüllschacht. Benutzen Sie den Stopfer, um die Lebensmittel in der Einfüllöffnung herunterzudrücken. Üben Sie nicht zu viel Druck auf den Stopfer aus.

### Betrieb beenden und Schüssel entnehmen

- Schalten Sie das Gerät aus. Warten Sie den Stillstand des Werkzeuges ab.
- Ziehen Sie den Netzstecker.
- Drehen Sie den Deckel in Richtung ☐↻ ab.
- Entnehmen Sie das Werkzeug.



5. Drehen Sie die Arbeitsschüssel in Richtung , um diese zu entnehmen. Achten Sie auf den Führungsdorn.
6. Den Inhalt der Schüssel entnehmen Sie mit Hilfe eines Teigschabers.
7. Reinigen Sie alle verwendeten Teile wie unter „Reinigung“ beschrieben.

## Der Mixer

### Anwendungshinweise für den Mixer

#### **WARNUNG: Das Messer im Mixer ist scharf!**



- Greifen Sie niemals mit den Händen in den fertig montierten Mixbehälter!
- Beim Reinigen und Entleeren des Mixbehälters besteht Verletzungsgefahr! Handhaben Sie das Messer des Mixers mit der nötigen Sorgfalt!

#### **ACHTUNG:**

- Füllen Sie keine harten Zutaten wie Nüsse oder Kaffeebohnen in den Mixbehälter.
- Das Messer im Mixbehälter ist nicht geeignet, pures Eis zu zerkleinern.



#### **EMPFEHLUNG:**



Möchten Sie Getränke mit zerkleinertem Eis zubereiten, fügen Sie die Eiswürfel beim Mixen hinzu. Das Eis wird beim Mixen zerkleinert.

- Benutzen Sie den Mixer nicht ohne Mixgut!
- Überschreiten Sie nicht die auf dem Mixbehälter angegebene Höchstmenge (1500 ml)!
- Schaum braucht viel Volumen. Reduzieren Sie die Füllmenge bei Flüssigkeiten, die stark schäumen.
- Schalten Sie den Mixer nur mit Deckel und eingestecktem Verschluss ein. Am Griff des Mixbehälters befindet sich eine Markierung. Setzen Sie das Symbol  an der Markierung an. Um den Deckel zu schließen, drehen Sie ihn so, dass sich das Symbol  auf der Markierung befindet.
- Entfernen Sie den Deckel nicht während des Betriebs! Warten Sie den Stillstand des Messers ab, bevor Sie den Deckel öffnen.
- Sollten Sie mit dem Mixerergebnis nicht zufrieden sein, gehen Sie wie folgt vor:
  1. Schalten Sie das Gerät aus.
  2. Nehmen Sie den Deckel von dem Mixbehälter. Drehen Sie den Deckel so, dass sich das Symbol  auf der Markierung des Griffs befindet.
  3. Lösen Sie evtl. anhaftende Zutaten mit einem Teigschaber. Rühren Sie die Zutaten mit dem Teigschaber um.
  4. Entnehmen Sie einen Teil des Inhalts. Verarbeiten Sie kleinere Mengen oder fügen Sie etwas Flüssigkeit hinzu.

### Montage des Mixbehälters

#### **HINWEIS:**

Der Mixbehälter hat unten eine Markierung. Auf dem Motorgehäuse finden Sie die Kennzeichnungen  und .

1. Setzen die Markierung des Mixbehälters am Symbol  an.
2. Drehen Sie die Mixbehälter in Richtung . Er rastet ein.

### Vorbereitung

1. Zerkleinern Sie vorab alle Zutaten in kleinere Stücke.
2. Geben Sie die Mixzutaten in den Mixbehälter. Beachten Sie die maximale Füllmenge.
3. Setzen Sie den Deckel auf den Mixbehälter.
4. Verschließen Sie den Deckel mit dem Verschluss (13).



### Bedienung des Mixers

Die Geschwindigkeit können Sie am Drehregler wählen. Ist der Behälter sehr voll oder schäumt die Flüssigkeit, beginnen Sie immer mit Stufe 1.

### Mixzutaten nachfüllen

1. Schalten Sie das Gerät aus. Warten Sie den Stillstand des Messers ab.
2. Zutaten oder Gewürze können Sie durch die Verschlussöffnung nachfüllen.
3. Schließen Sie den Deckel wieder mit der Verschlussöffnung.
4. Setzen Sie den Betrieb fort.

### Betrieb beenden

1. Schalten Sie das Gerät aus. Warten Sie den Stillstand des Messers ab.
2. Ziehen Sie den Netzstecker.
3. Drehen Sie den Mixbehälter in Richtung  vom Motorgehäuse ab.
4. Es gibt zwei Möglichkeiten den Inhalt des Mixbehälters auszuschütten:
  - Sie können den Inhalt mit geschlossenem Deckel ausgießen. Drehen Sie den Deckel so, dass sich das Symbol  auf der Markierung des Griffs befindet.
  - Nehmen Sie den Deckel komplett ab und gießen Sie den Inhalt aus.
5. Reinigen Sie die verwendeten Teile wie unter „Reinigung“ beschrieben.

#### **WICHTIGER HINWEIS:**

Bewahren Sie Zitrusfrüchte bzw. säurehaltige Speisen niemals in Metallgefäßen auf.

# Reinigung



## WARNUNG:

- Ziehen Sie immer den Netzstecker, bevor Sie das Zubehör entfernen!
- Das Motorgehäuse auf keinen Fall zum Reinigen in Wasser tauchen. Es könnte zu einem elektrischen Schlag oder Brand führen.
- Einige Teile des Zubehörs sind sehr scharf. Es besteht Verletzungsgefahr!



### ACHTUNG:

- Benutzen Sie keine Drahtbürste oder andere scheuernde Gegenstände.
- Benutzen Sie keine scharfen oder scheuernden Reinigungsmittel.

### Motorgehäuse

Zur äußeren Reinigung des Gehäuses benutzen Sie nur ein feuchtes Spültuch mit ein wenig Handspülmittel. Trocknen Sie mit einem Tuch nach.

### Zubehör der Küchenmaschine



### WARNUNG: Verletzungsgefahr!

Einige Teile des Zubehörs sind sehr scharf!



### ACHTUNG:

Die Bauteile sind nicht zur Reinigung in der Spülmaschine geeignet. Unter Einwirkung von Hitze und scharfen Reinigern könnten sie sich verziehen oder verfärben.

- Alle anderen Bauteile die mit Lebensmitteln in Berührung gekommen sind, können Sie in einem Spülbad reinigen.
- Spülen Sie mit klarem Wasser nach und trocknen Sie die Teile ab.
- Spuren von farbstoffreichen Lebensmitteln (z. B. Karotten) entfernen Sie am besten mit Speiseöl.

### Zubehör des Mixers



### HINWEIS: Vorreinigung

Füllen Sie den Mixbehälter zur Hälfte mit Wasser und schalten Sie das Gerät für ca. 10 Sekunden ein. Schütten Sie die Flüssigkeit anschließend aus.



### WARNUNG: Verletzungsgefahr!

Die Messer am Messerblock sind scharf. Gehen Sie vorsichtig vor beim Auseinandernehmen, Reinigen und Zusammensetzen der Einzelteile.

- Zur gründlichen Reinigung nehmen Sie den Mixbehälter ab.
- Drehen Sie den Messerblock in Richtung OPEN vom Mixbehälter ab.
- Entnehmen Sie den Dichtungsring vom Messerblock.
- Den Mixbehälter und den Deckel mit Verschluss können Sie in einem warmen Spülbad reinigen. Spülen Sie mit klarem Wasser nach und trocknen Sie die Teile ab.

### Dichtungsring und Messerblock

- Diese Teile spülen Sie nur kurz unter fließendem Wasser ab.
- Trocknen Sie die Teile. Anschließend legen Sie den Dichtungsring auf den Messerblock. Setzen Sie den Messerblock von unten in den Mixbehälter. Drehen Sie diesen in Richtung LOCK fest.

## Aufbewahrung

- Reinigen Sie das Gerät wie beschrieben. Lassen Sie das Zubehör vollständig trocknen.
- Wir empfehlen, das Gerät in der Original-Verpackung aufzubewahren, wenn Sie es über einen längeren Zeitraum nicht benutzen möchten.
- Setzen Sie den Messerschutz auf das Schlagmesser, um Verletzungen zu vermeiden.
- Lagern Sie das Gerät immer außerhalb der Reichweite von Kindern an einem gut belüfteten und trockenen Ort.

## Störungsbehebung

Störung	Mögliche Ursache	Abhilfe
Das Gerät ist ohne Funktion.	Das Gerät hat keine Stromversorgung.	Überprüfen Sie die Steckdose mit einem anderen Gerät.
		Setzen Sie den Netzstecker richtig ein.
		Kontrollieren Sie die Haussicherung.
Ihr Gerät ist mit <b>Sicherheitsschaltern</b> versehen. Sie verhindern das unbeabsichtigte Anlaufen des Motors.		Kontrollieren Sie den richtigen Sitz - der Arbeitsschüssel - des Deckels der Arbeitsschüssel oder - des Mixbehälters.
		Das Gerät ist defekt.

## Technische Daten

Modell: .....KM 3646  
 Spannungsversorgung: ..... 220 - 240V~, 50 Hz  
 Leistungsaufnahme: ..... 500 W  
 Schutzklasse: ..... II  
 Nettogewicht (Grundgerät mit Schüssel und Knetwerkzeug): ..... ca. 2,00 kg

Technische und gestalterische Änderungen im Zuge stetiger Produktentwicklungen vorbehalten.

### Hinweis zur Richtlinienkonformität

Hiermit erklärt der Hersteller, dass sich das Gerät KM 3646 in Übereinstimmung mit den folgenden Anforderungen befindet:

- Europäische Niederspannungsrichtlinie 2014/35/EU
- EU-Richtlinie für elektromagnetische Verträglichkeit 2014/30/EU
- Ökodesign Richtlinie 2009/125/EG
- RoHS-Richtlinie 2011/65/EG

## Garantie

### Garantiebedingungen

1. Gegenüber Verbrauchern gewähren wir bei privater Nutzung des Geräts eine Garantie von 24 Monaten ab Kaufdatum.  
 Ist das Gerät zur gewerblichen Nutzung geeignet, gewähren wir beim Kauf durch Unternehmer für das Gerät eine Garantie von 12 Monaten.

Die Garantiezeit für Verbraucher reduziert sich auf 12 Monate, sofern sie ein zur gewerblichen Nutzung geeignetes Gerät – auch teilweise – gewerblich nutzen.

2. Voraussetzung für unsere Garantieleistungen sind der Kauf des Geräts in Deutschland bei einem unserer Vertragshändler sowie die Übersendung einer Kopie des Kaufbelegs und dieses Garantiescheins an uns.

Befindet sich das Gerät zum Zeitpunkt des Garantiefalles im Ausland, muss es auf Kosten des Käufers uns zur Erbringung der Garantieleistungen zur Verfügung gestellt werden.

3. Mängel müssen innerhalb von 14 Tagen nach Erkennbarkeit uns gegenüber schriftlich angezeigt werden. Besteht der Garantieanspruch zu Recht, entscheiden wir, auf welche Art der Schaden/Mangel behoben werden soll, ob durch Reparatur oder durch Austausch eines gleichwertigen Geräts.
4. Garantieleistungen werden nicht für Mängel erbracht, die auf der Nichtbeachtung der Gebrauchsanweisung, unsachgemäßer Behandlung oder normaler Abnutzung des Geräts beruhen. Garantieansprüche sind ferner ausgeschlossen für leicht zerbrechliche Teile, wie zum Beispiel Glas oder Kunststoff. Schließlich sind Garantieansprüche ausgeschlossen, wenn nicht von uns autorisierte Stellen Arbeiten an dem Gerät vornehmen.
5. Durch Garantieleistungen wird die Garantiezeit nicht verlängert. Es besteht auch kein Anspruch auf neue Garantieleistungen. Diese Garantieerklärung ist eine freiwillige Leistung von uns als Hersteller des Geräts. Die gesetzlichen Gewährleistungsrechte (Nacherfüllung, Rücktritt, Schadensersatz und Minderung) werden durch diese Garantie nicht berührt.

Stand 06 2012

### Garantieabwicklung

#### 24 Stunden am Tag, 7 Tage in der Woche

Sollte Ihr Gerät innerhalb der Garantiezeit einen Mangel aufweisen, steht Ihnen die schnellste und komfortabelste Möglichkeit der Reklamationsanmeldung über unser SLI - Internet-Serviceportal zur Verfügung.

[www.sli24.de](http://www.sli24.de)

Bitte melden Sie direkt den Servicevorgang auf unserem Online Serviceportal [www.sli24.de](http://www.sli24.de) an. Sie erhalten wenige Sekunden nach Abschluss der Anmeldung ein kostenloses Versandticket per E-Mail übermittelt. Zusätzlich erhalten Sie weitere Informationen zur Abwicklung Ihrer Reklamation.

Mit Ihren persönlichen Zugangsdaten, die direkt nach Ihrer Anmeldung per E-Mail an Sie übermittelt werden, können Sie den Status Ihres Vorgangs auf unserem Serviceportal [www.sli24.de](http://www.sli24.de) online verfolgen.

Sie brauchen das kostenlose Versandticket nur noch auf die Verpackung Ihres gut verpackten Gerätes zu kleben und das Paket bei der nächsten Annahmestelle der Deutschen Post / DHL abzugeben. Der Versand erfolgt für Sie kostenlos an unser Servicecenter bzw. Servicepartner.

So einfach kann Service sein!

**1. Anmelden**

**2. Einpacken**

**3. Ab zur Post damit**

Fertig, so einfach geht es!

Bitte vergessen Sie nicht, dem Gerät eine Kopie Ihres Kaufbeleges (Kassenbon, Rechnung, Lieferschein) als Garantienachweis beizulegen, da wir sonst keine kostenlosen Garantieleistungen erbringen können.

Unser Serviceportal [www.sli24.de](http://www.sli24.de) bietet Ihnen weitere Leistungen an:

- Downloadbereich für Bedienungsanleitungen
- Downloadbereich für Firmwareupdates
- FAQ's, die Ihnen Problemlösungen anbieten
- Kontaktformular
- Zugang zu unseren Zubehör- und Ersatzteile-Webshops

**Auch nach der Garantie sind wir für Sie da! – Kostengünstige Reparaturen zum Festpreis!**

Bitte nehmen Sie in keinem Fall eine unfreie Einsendung Ihres Gerätes vor. Unfreie Lieferungen werden von uns nicht angenommen. Es entstehen Ihnen damit erhebliche Kosten.

Stand 06 2012

## Entsorgung

### Bedeutung des Symbols „Mülltonne“



Schonen Sie unsere Umwelt, Elektrogeräte gehören nicht in den Hausmüll.

Nutzen Sie die für die Entsorgung von Elektrogeräten vorgesehenen Sammelstellen und geben dort Ihre Elektrogeräte ab die Sie nicht mehr benutzen werden.

Sie helfen damit die potenziellen Auswirkungen, durch falsche Entsorgung, auf die Umwelt und die menschliche Gesundheit zu vermeiden.

Sie leisten damit Ihren Beitrag zur Wiederverwertung, zum Recycling und zu anderen Formen der Verwertung von Elektro- und Elektronik-Altgeräten.

Informationen, wo die Geräte zu entsorgen sind, erhalten Sie über Ihre Kommunen oder die Gemeindeverwaltungen.



 **WAARSCHUWING: Gevaar voor letsel!**

- Zet het apparaat uit en trek de stekker uit het stopcontact alvorens de accessoires of verbindingstukken, die tijdens het gebruik bewegen, te verwisselen.
- Altijd de stekker uit het stopcontact verwijderen wanneer het apparaat niet wordt gebruikt en wordt gemonteerd, gedemonteerd of gereinigd.
- Zorg dat het accessoire goed is bevestigd alvorens het apparaat in te schakelen.
- Tijdens het gebruik mogen zich geen voorwerpen, zoals lepels of deegschrapers, in de kom bevinden.
- Bij het omlaag duwen van het voedsel, gebruik altijd de meegeleverde duwer en niet uw vingers, een vork of andere objecten om verwondingen of gevaren te voorkomen.
- Giet geen vloeistoffen heter dan 40 °C in de mengcontainer of in de kom! Gevaar voor brandwonden!
- Probeer het apparaat niet zelf te repareren. Neem altijd contact op met een erkende monteur. Als de stroomkabel is beschadigd, moet deze door de fabrikant, zijn dealer of vergelijkbare, erkende personen vervangen worden om gevaar te vermijden.
- Dit apparaat mag niet worden gebruikt door kinderen.
- Het apparaat en het netsnoer altijd buiten bereik van kinderen houden.
- Kinderen mogen niet met het apparaat spelen.
- Apparaten kunnen worden gebruikt door personen met verminderde lichamelijke, zintuigelijke of geestelijke vermogens, of gebrek aan ervaring en kennis als zij onder toezicht staan of geïnstrueerd zijn voor **het gebruik van het apparaat** in een veilige manier en als zij de gevaren begrijpen.

**△ LET OP:**

- Dompel het apparaat niet in water om het schoon te maken. Volg de instructies zoals vermeld in het hoofdstuk “Reiniging”.
- Vul de container niet met hard voedsel zoals koffiebonen, nootmuskaat of grote stukken kookchocolade! De messen kunnen hierdoor worden beschadigd!
- Het apparaat is uitgerust met veiligheidsschakelaars. Gebruik het toestel niet als er een defect is of als met de veiligheidsschakelaars is geknoeid!
- Plaats het apparaat op een vlak, horizontaal en stevig oppervlak.
- Gebruik niet het toestel zonder inhoud.
- Bewerk alleen levensmiddelen met dit apparaat.
- Zet nooit het toestel uit door aan de mengcontainer of de kom of het deksel van de kom te draaien. Gebruik altijd de knop voor het uitschakelen van het apparaat.
- Verplaats het apparaat niet wanneer het in bedrijf is. Schakel het altijd eerst uit en haal de stekker uit het stopcontact. Draag het apparaat altijd met beide handen!

**Beoogd gebruik**

Dit apparaat is ontworpen als een

- Kneedmachine / -mixer voor het bereiden van deeg, crèmes, room, geklopte eiwitten;
- Alles-hakker voor het hakken van gemakkelijk te snijden voedsel;
- Mixer om te pureren, kloppen of mixen.

Het is uitsluitend voor deze doeleinden ontworpen en mag alleen daarvoor gebruikt worden.

Het mag alleen gebruikt worden zoals beschreven in de gebruiksaanwijzing.

Het toestel mag niet voor commerciële doeleinden worden gebruikt.

Elk ander gebruik wordt als oneigenlijk beschouwd en kan beschadiging van het toestel of zelfs persoonlijke verwondingen veroorzaken.

De fabrikant kan geen verantwoordelijkheid nemen voor schade als gevolg van oneigenlijk gebruik.

**Beschrijving van de onderdelen /  
Meegeleverde onderdelen**

- 1 Rasp/snijblad
- 2 Hakblad
- 3 Duwer
- 4 Deksel van de werkkom met voedselopening
- 5 Werkkom
- 6 Geleidepen
- 7 Motorbehuizing
- 8 Bedieningsknop
- 9 Aandrijfjas
- 10 Kneed-/Roerhulpstuk
- 11 Messenblok
- 12 Mengbeker
- 13 Mengbekerdepot
- 14 Mengbekerdeksel met vulopening

## Het apparaat uitpakken

**⚠ WAARSCHUWING: Gevaar voor letsel!**  
Sommige delen van het accessoire zijn erg scherp!

1. Verwijder de verpakking van het apparaat.
2. Verwijder alle verpakkingsmaterialen zoals de plastic film, het vulmateriaal, de kabelbinders en de doosverpakking. Bewaar de bladbeschermkap van de blokjessnijder voor het opbergen daarvan.
3. Controleer of de doos alle onderdelen bevat.
4. Als de verpakkingsinhoud onvolledig is of er schade wordt geconstateerd, het apparaat niet gebruiken. Breng het onmiddellijk terug naar de leverancier.

**ℹ OPMERKING:**

Er is mogelijk wat stof of productieresidu op het apparaat te vinden. Wij raden u aan het apparaat schoon te maken zoals beschreven onder "Reinigen".

## Algemeen opmerkingen voor het gebruik

### Functionaliteit van het apparaat

- Het toestel is uitgerust met veiligheidsschakelaars. Het toestel mag alleen worden gebruikt als het volgende in acht wordt genomen:
  - Bij het monteren op de motorbehuizing, moet de werkkom of de mengbeker hoorbaar met het messenblok vastklikken.
  - Wanneer de kom wordt gebruikt, moet het deksel hoorbaar op de kom op zijn plaats worden vastgeklikt.
- Draai aan de bedieningsknop om de snelheid te kiezen. Begin altijd langzaam met een lage snelheid.
- **PULSE** = Pulsmodus: Houd de regelaar in deze stand om het apparaat op de maximum snelheid te laten draaien.
- **0** is de uitgeschakelde stand.

**⚠ LET OP:**

- Stel de regelaar te allen tijde in op **0** alvorens de stekker in het stopcontact te steken.

**⚠ LET OP:**

- **Kortstondige bedrijfstijd met de kom:** Gebruik het apparaat niet langer dan 1 minuut voor zwaar deeg en laat het daarna 2 minuten afkoelen.
- **Kortstondige bedrijfstijd mixer:** Gebruik het apparaat niet langer dan 3 minuten aaneen. Laat het 1 minuut afkoelen voordat u het opnieuw gebruikt.
- Trek de stekker na gebruik uit het stopcontact.

## Elektrische aansluiting

Zorg ervoor dat de netspanning overeenkomt met de specificaties op het typeplaatje.

## De werkkom gebruiken

### Assemblage van de werkkom en de accessoires

**⚠ WAARSCHUWING:**

De snij- en raspvlakken van de rasp- en snijbladen en die van het blad om blokjes te snijden, zijn zeer scherp! Gebruik deze accessoires daarom met de nodige zorg om verwondingen te verhinderen.

1. Plaats de geleidepen op de aandrijfas van het motorge-deelte.
2. **ℹ OPMERKING:**  
De kom heeft een markering op de bodem. De symbolen  en  kunnen op het motorblok worden gevonden.  
Zorg ervoor dat de markering in de kom op één lijn is met het  symbool. Draai de kom naar , totdat het op zijn plaats valt.
3. Selecteer een hulpstuk. Plaats het op de geleidepen.  
**ℹ OPMERKING betreffende het rasp- en snijblad:**  
Het rasp- en snijblad kan aan weerszijden worden geplaatst. Het gewenste snijvlak moet naar boven zijn gericht.
4. Sluit de werkkom met het deksel. Plaats het deksel zó dat de vergrendelingssymbolen van het deksel zich aan de linkerkant van het handvat bevinden. Draai het deksel tegen de klok in vast.

Tabel van gebruik van de accessoires

Product / Type van bereiding	Hoeveelheid	Hulpstuk	Niveau	Max. bedrijfstijd
Etenswaren met vloeistoffen mengen	Max. 1500 ml	Mengbeker	1-2	3 minuten
Noten	Min. 200 g Max. 500 g	Werkkom met blad om blokjes te snijden	2	2 minuten
Kruiden	Max. 1000 ml	Werkkom met blad om blokjes te snijden	2	3 minuten
Chocola (in stukjes gesneden)	Max. 200 g	Werkkom met blad om blokjes te snijden	2	1 minuut
Snij het vlees in stukjes	Max. 500 g	Werkkom met blad om blokjes te snijden	2	2 minuten



Product / Type van bereiding	Hoeveelheid	Hulpstuk	Niveau	Max. bedrijfstijd
Uien, wortelen, aardappelen, komkommer hakken	Max. 500 g	Werkkom met blad om blokjes te snijden	2	1 minuut
Uien, wortelen, aardappelen, komkommer snipperen of snijden	Max. 1000 ml	Rasp- /snijblad	2	3 minuten
Opgeklote eiwitten	Min. 4 eiwitten Max. 8 eiwitten	Kneed- /roerhulpstuk	1	3 minuten
Room	Min. 400 ml Max. 1000 ml	Kneed- /roerhulpstuk	1	3 minuten
Mengen van deeg, pudding, wafeldeeg (vloeibaar)	Max. 1000 ml	Kneed- /roerhulpstuk	1-2	3 minuten
Mengen van deeg, pudding, wafeldeeg (strokerig)	Max. 1000 ml	Kneed- /roerhulpstuk	1-2	2 minuten
Zwaar kneeddeeg	Max. 500 g	Kneed- /roerhulpstuk	1	1 minuut

### Belangrijke opmerkingen voor de afzonderlijke toepassingen

#### LET OP:

Overschrijd niet de hoeveelheden en werkingstijden weergegeven in de tabel.

- Plaats altijd het **kneed / roerhulpstuk** of het **hakblad** in de kom voordat u de ingrediënten toevoegt. Duw het hulpstuk naar de bodem van de kom.
- Als u **zware deeg** kneedt, voeg niet alle ingrediënten tegelijk in de werkkom toe. Start het kneedproces alleen met bloem, suiker en eieren. Voeg tijdens het kneedproces langzaam vloeistoffen via de vulopening toe.
- Snij eerst het voedsel dat u wilt hakken in **kleine stukjes**.
- Als ingrediënten tegen het kneed / roerhulpstuk of het hakmes vastzitten of als ze zich tegen de binnenwand van de kom afzetten, ga dan als volgt verder:
  - Schakel het toestel uit. Wacht tot het hulpstuk met draaien stopt.
  - Verwijder het deksel van de kom. Draai deze naar .
  - Gebruik een deegschrapper om de ingrediënten van het hulpstuk of de binnenkant van de kom te verwijderen.



#### LET OP:

Gebruik geen metalen voorwerpen, om krassen op de kom te voorkomen.

- Als u het **eiwit** klopt, zorg ervoor dat de kom en de garde droog en volledig vrij van vet zijn. Het eiwit moet op kamertemperatuur zijn.
- Gebruik voor het hakken van **chocola** alleen het blad om blokjes te snijden, niet het raspblad. De chocolade moet goed gekoeld zijn.
- Wanneer u **harde kaas** of **chocolade** snijdt, laat het toestel niet te lang draaien. Deze ingrediënten kunnen door het opwarmen van het toestel smelten en klonterig worden.

- Bij het **hakken en rasp**, vul de ingrediënten via de vulopening. Gebruik de duwer om het voedsel door de vulopening te duwen. Pas niet te veel druk op de duwer toe.

### Beëindiging van het gebruik en het verwijderen van de kom

- Schakel het toestel uit. Wacht tot het hulpstuk met draaien stopt.
- Haal de stekker uit het stopcontact.
- Draai het deksel los in de richting van .
- Verwijder het hulpstuk.
- Draai de kom naar  om deze te verwijderen. Kijk uit voor de geleidenen.
- Gebruik een deegschrapper om de inhoud uit de kom te verwijderen.
- Reinig alle gebruikte onderdelen zoals beschreven onder "Reinigen".

## De blender

### Gebruiksaanwijzing blender

#### WAARSCHUWING:

##### Het mes in de blender is vlijmscherp!

- Reik nooit met uw handen in de gemoteerde mengbeker!
- Er bestaat een risico op letsel wanneer de mengbeker wordt gereinigd en geleegd! Hanteer het blendermes uiterst voorzichtig!

#### LET OP:

- Plaats geen harde ingrediënten zoals noten of koffiebonen in de mengbeker.
- Het mes van de mengbeker is niet geschikt voor het fijnmalen van ijsblokjes.

### **i AANBEVELING:**



Bij het bereiden van drankjes met vermalen ijs, de ijsblokjes uitsluitend toevoegen tijdens het mixen. De ijsblokjes zullen worden vermaald tijdens het mixen.

- Gebruik de blender niet zonder ingrediënten!
- Overschrijd de maximale capaciteit (1500 ml), zoals aangegeven op de mengbeker!
- Schuim vereist een grote capaciteit. Verminder de hoeveelheid vloeistof die veel schuim produceert.
- Schakel de mixer alleen in met het deksel en de dop geplaatst. Er is een markering op het handvat van de mengbeker. Plaats de ▼ markering op één lijn met het symbool. Om het deksel te sluiten, draai het zó dat het  symbool op de markering is geplaatst.
- Verwijder de deksel niet tijdens gebruik! Wacht tot het blad tot stilstand komt voordat u het deksel opent.
- Bent u niet tevreden met de mixresultaten, ga als volgt verder:
  1. Schakel het toestel uit.
  2. Verwijder het deksel van de mengbeker. Draai het deksel zó dat het ▼ op de symboolmarkering van het handvat is geplaatst.
  3. Maak eventueel vastgekleefde ingrediënten met een deegschrapper los. Roer de ingrediënten met de deegschrapper.
  4. Verwijder een beetje van de inhoud. Verwerk kleinere hoeveelheden of voeg wat vloeistof toe.

### **Montage mengbeker**

#### **i OPMERKING:**

De mengbeker heeft een markering op de bodem. De symbolen  en  kunnen op het motorblok worden gevonden.

1. Zorg ervoor dat de markering in de beker op één lijn is met het  symbool.
2. Draai de mengbeker naar , totdat het op zijn plaats valt.

### **Vorbereiding**

1. Snijd alle ingrediënten in kleine stukjes.
2. Plaats de ingrediënten in de mengbeker. Neem de maximale capaciteit in acht.
3. Plaats het deksel op de mengbeker.
4. Sluit de deksel met de stop (13).



### **De mixer bedienen**

Elke snelheid kan met de regelaar wordt geselecteerd. Als de beker vol is of als de vloeistof schuimt, dient er voor een lagere snelheid te worden gekozen. Als de schaal erg vol is of een schuimende vloeistof bevat, begin dan altijd met stap 1.

### **Ingrediënten bijvullen**

1. Zet het apparaat uit. Wacht totdat het blad tot stilstand komt.
2. Voeg de ingrediënten of kruiden bij door de stopperopening.
3. Sluit de deksel en de stopopening.
4. Ga verder met de handeling.

### **Stop bediening**

1. Zet het apparaat uit. Wacht totdat het blad tot stilstand komt.
2. Trek de stekker uit het stopcontact.
3. Draai de mengbeker in de richting  van de motorbehuizing af.
4. Er zijn twee manieren om de inhoud van de mengbeker uit te schenken:
  - U kunt de inhoud met gesloten deksel uitschenken. Draai het deksel zó dat het  symbool op de markering van het handvat is geplaatst.
  - Haal het deksel er volledig vanaf en schenk de inhoud uit.
5. Reinig alle gebruikte onderdelen zoals omschreven bij "Reinigen".

#### **i BELANGRIJKE OPMERKING:**

Bewaar citrusvruchtensap of zuurhoudend voedsel niet in metalen bakjes.

## Reiniging



### **WAARSCHUWING:**

- Trek altijd de stekker uit het stopcontact voordat u de accessoires verwijdert!
- Dompel het motorbehuizing in geen enkel geval in water om te reinigen. Dit kan leiden tot elektrische schokken of brand.

## **WAARSCHUWING:**

- Sommige delen van het accessoire zijn erg scherp! Er bestaat risico op letsel!

### **LET OP:**

- Gebruik geen staalborstel of ander scherp keukengerei voor het reinigen.
- Gebruik geen agressieve of schurende schoonmaakmiddelen.

### **Motorbehuizing**

Reinig de behuizing alleen met een vochtige doek en een scheinje afwasmiddel. Droog met een doek.

### **Accessoires van de keukenmachine**

#### **WAARSCHUWING: Gevaar voor letse!**

Sommige delen van het accessoire zijn erg scherp!

#### **LET OP:**

De hulpstukken zijn niet vaatwasserbestendig. Hitte en agressieve schoonmaakmiddelen kunnen de hulpstukken krom laten trekken of laten verkleuren.

- U mag alle onderdelen die met voedsel in contact zijn gekomen met de hand in een kom met warm water reinigen.
- Spoel met schoon water en droog goed.
- Sporen van kleurstofrijk voedsel (bijv. wortelen) kunnen het best worden verwijderd met bakolie.

### **Blenderaccessoires**

#### **OPMERKING: Vooraf reiniging**

Vul de mengbeker voor de helft met water en laat het apparaat voor ongeveer 10 seconden draaien. Gooi het water weg.

#### **WAARSCHUWING: Gevaar voor letse!**

De messen op het messenblok zijn scherp. Wees voorzichtig bij het demonteren, reinigen en monteren van de afzonderlijke onderdelen.

- Verwijder de mengbeker voor grondige reiniging.
- Draai het messenblok in de richting van OPEN van de mengbeker af.
- Verwijder de afdichtingsring van het messenblok.
- U kunt de mengbeker en het deksel met dop in een kom met warm water reinigen. Spoel daarna met schoon water en droog de onderdelen af.

#### Afdichtingsring en messenblok

- Spoel deze onderdelen kort onder lopend water af.
- Droog de onderdelen af. Plaats dan de afdichtingsring op het messenblok. Plaats het messenblok van onder af in de mengbeker. Draai het vast in de richting van LOCK.

### **Opslaan**

- Reinig het apparaat volgens de instructies. Zorg ervoor dat alle accessoires geheel droog zijn.
- Wij raden aan het apparaat in de originele verpakking op te bergen wanneer u het voor langere tijd niet gebruikt.
- Zet de bladbeschermkap op het blad om blokjes te snijden, om verwondingen te voorkomen.
- Berg het apparaat altijd op buiten bereik van kinderen en op een droge, goed geventileerde plek.

### **Probleemoplossing**

Probleem	Mogelijke oorzaak	Oplossing
Het apparaat functioneert niet.	Het apparaat ontvangt geen voeding.	Controleer het stopcontact met een ander apparaat.
		Steek de stekker correct in het stopcontact.
		Controleer de hoofdcircuitbreker.
	Uw apparaat heeft <b>veiligheidsschakelaars</b> . Die voorkomen een onbedoelde start van de motor.	Controleer de positie van de - de werkkom - het deksel van de werkkom of - de mengbeker.
	Het apparaat is defect.	Neem contact op met ons servicecentrum of een specialist.

### **Technische gegevens**

Model:.....KM 3646  
 Spanningstoevoer:..... 220 - 240 V~, 50 Hz  
 Opgenomen vermogen:..... 500 W  
 Beschermingsklasse:.....II  
 Nettogewicht (basisapparaat met mengkom en kneedaccessoire):.....ong. 2,00 kg

Het recht om technische en ontwerp aanpassingen te maken in de loop van voortdurende productontwikkeling blijft voorbehouden.

Dit apparaat is gekeurd conform de op dit moment van toepassing zijnde CE-richtlijnen zoals bijvoorbeeld elektromagnetische compatibiliteit en laagspanningsvoorschriften en is geconstrueerd volgens de nieuwste veiligheidstechnische voorschriften.

## Verwijdering

### Betekenis van het symbool “vuilnisemmer”



Bescherm ons milieu, elektrische apparaten horen niet in het huisafval.

Maak voor het afvoeren van elektrische apparaten gebruik van de voorgeschreven verzamelpunten en geef daar de elektrische apparaten af die u niet meer gebruikt.

Daardoor helpt u de potentiële effecten te voorkomen die een verkeerde afvoer op het milieu en de menselijke gezondheid kunnen hebben.

Op deze wijze levert u uw bijdrage aan het hergebruik, de recycling en andere verwerkingsvormen voor oude elektronische en elektrische apparaten.

Voor informatie over verzamelpunten voor uw apparaten kunt u contact opnemen met uw gemeente of gemeenteadministratie.

## Mode d'emploi

Merci d'avoir choisi notre produit. Nous espérons que vous saurez profiter votre appareil.

### Symboles de ce mode d'emploi

Les informations importantes pour votre sécurité sont particulièrement indiquées. Veuillez à bien respecter ces indications afin d'éviter tout risque d'accident ou d'endommagement de l'appareil :

#### **AVERTISSEMENT :**

Prévient des risques pour votre santé et des risques éventuels de blessure.

#### **ATTENTION :**

Indique les risques pour l'appareil ou tout autre appareil.

#### **NOTE :**

Attire votre attention sur des conseils et informations.

## Sommaire

Liste des différents éléments de commande .....	3
Notes générales .....	21
Consignes de sécurité spéciales pour cet appareil .....	22
Utilisation prévue .....	23
Description des pièces / Pièces fournies .....	24
Déballer l'appareil .....	24
Consignes notes d'utilisation .....	24
Fonctions de l'appareil .....	24
Branchement électrique .....	24
Utilisation du bol de travail .....	24
Montage du bol de travail et des accessoires .....	24
Tableau sur l'utilisation des accessoires .....	25
Notes importantes pour les utilisations individuelles .....	25
Terminer l'utilisation de l'appareil et enlever le bol .....	25
Mélangeur .....	26
Consignes d'utilisation du mélangeur .....	26
Montage du récipient à mélanger .....	26
Préparation .....	26
Utilisation du mixeur .....	26
Verser de nouveaux ingrédients .....	26
Arrêter le fonctionnement .....	26
Nettoyage .....	27
Boîtier du moteur .....	27
Accessoires de l'appareil de cuisine .....	27
Accessoires du mélangeur .....	27

Stockage .....	27
Dépannage .....	28
Données techniques .....	28
Élimination .....	28
Signification du symbole "Élimination" .....	28

## Notes générales

Lisez attentivement ce mode d'emploi avant de mettre l'appareil en marche pour la première fois. Conservez le mode d'emploi ainsi que le bon de garantie, votre ticket de caisse et si possible, le carton avec l'emballage se trouvant à l'intérieur. Si vous remettez l'appareil à des tiers, veuillez-le remettre avec son mode d'emploi.

- N'utilisez cet appareil que pour un usage privé et pour les tâches auxquelles il est destiné. Cet appareil n'est pas prévu pour une utilisation professionnelle.
- Ne l'utilisez pas en plein air. Protégez-le de la chaleur, des rayons directs du soleil, de l'humidité (ne le plongez en aucun cas dans l'eau) et des objets tranchants. N'utilisez pas cet appareil avec des mains humides. S'il arrive que de l'humidité ou de l'eau atteignent l'appareil, débranchez aussitôt le câble d'alimentation.
- Arrêtez l'appareil et débranchez toujours le câble d'alimentation de la prise de courant (en tirant sur la fiche et non pas sur le câble) si vous n'utilisez pas l'appareil, si vous installez les accessoires, pour le nettoyage ou en cas de panne.
- Ne laissez **jamais** fonctionner l'appareil sans surveillance. Lorsque vous quittez la pièce, toujours arrêter l'appareil. Débranchez la fiche de la prise.
- Il y a lieu d'inspecter l'appareil et le bloc d'alimentation régulièrement en vue d'éventuels signes d'endommagements. Lorsqu'un endommagement est détecté, l'appareil ne doit plus être utilisé.
- N'utilisez que les accessoires d'origine.
- Par mesure de sécurité vis-à-vis des enfants, ne laissez pas les emballages (sac en plastique, carton, polystyrène) à leur portée.

#### **AVERTISSEMENT !**

Ne pas laisser les jeunes enfants jouer avec le film. Il y a **risque d'étouffement !**

## Consignes de sécurité spéciales pour cet appareil

### **AVERTISSEMENT : Risque de blessures !**

- La râpe, la lame tranchante, et la lame pour découper en dés sont très tranchantes au niveau des surfaces de la lame et de la râpe ! Utilisez donc ces accessoires en prenant toutes les précautions afin d'éviter toute blessure.
- Les couteaux dans le bol mélangeur sont coupants.
- Éteignez l'appareil et débranchez l'alimentation avant de changer un accessoire ou une fixation en mouvement pendant utilisation.
- Débranchez toujours l'appareil de l'alimentation s'il est laissé sans surveillance et avant de le monter, démonter ou nettoyer.
- Avant d'allumer l'appareil, assurez-vous que l'accessoire est correctement fixé.
- Si vous utilisez l'appareil, ne placez aucun objet, p.ex. une cuillère ou un racleur à pâte dans le bol.
- Lorsque vous placez les aliments, utilisez toujours le poussoir fourni, et non vos doigts, une fourchette ou un autre objet afin d'éviter toute blessure ou tout risque.
- Ne versez pas du liquide dont la chaleur est supérieure à 40 °C dans le récipient à mélanger ou le bol ! Risque de brûlures !
- N'essayez pas de réparer l'appareil vous-même. Contactez toujours un technicien agréé. Si le cordon d'alimentation est endommagé, il doit être remplacé par le fabricant, son agent de service ou des personnes ayant qualité semblable afin d'éviter un risque.
- Cet appareil ne doit pas être utilisé par les enfants.
- Gardez l'appareil et son cordon hors de la portée des enfants.
- Les enfants ne doivent pas jouer avec l'appareil.

## **AVERTISSEMENT : Risque de blessures !**

- Les appareils peuvent être utilisés par des personnes dont les capacités physiques, sensorielles ou mentales sont réduites, ou des personnes dénuées d'expérience ou de connaissance, si elles bénéficient d'une surveillance ou d'instructions concernant **l'utilisation de l'appareil** en toute sécurité et qu'elles comprennent les risques encourus.

## **ATTENTION :**

- Ne plongez pas l'appareil dans l'eau pour le nettoyer. Veuillez suivre les consignes comme stipulées au chapitre "Nettoyage".
- Ne remplissez pas les récipients d'aliments durs tels que les grains de café, les noix de muscade ou les gros morceaux de chocolat à cuire ! Les lames peuvent ainsi s'abîmer !
- L'appareil est équipé de boutons de sécurité. N'utilisez pas l'appareil en cas d'erreur ou si les boutons de sécurité ont été modifiés !
- Disposez l'appareil sur une surface plane, horizontale et stable.
- N'utilisez pas l'appareil s'il ne contient aucun aliment.
- N'utilisez cet appareil que pour traiter des aliments.
- N'éteignez jamais l'appareil en tournant le récipient à mélanger, le bol ou le couvercle du bol. Utilisez toujours le bouton de commande lorsque vous éteignez l'appareil.
- Ne déplacez pas l'appareil lorsqu'il fonctionne. Eteignez-le systématiquement avant et débranchez-le de sa prise d'alimentation. Transportez-le toujours en le tenant avec les deux mains !

### **Utilisation prévue**

Cet appareil est conçu comme

- pétrin / machine à mélanger pour préparer la pâte, la crème, les blancs d'œufs battus ;
- Hachoir multiple pour hacher des aliments faciles à couper;
- mélangeur pour écraser, fouetter ou mélanger.

Il est exclusivement conçu à ces fins et ne s'utilise que pour répondre à ces fins.

Utilisez-le uniquement conformément à la description donnée dans ce mode d'emploi.

L'appareil ne doit pas être utilisé à des buts commerciaux.

L'appareil n'est pas prévu pour toute autre utilisation qui peut causer des dommages aux biens ou même des dommages corporels.

Le fabricant ne sera pas responsable des dommages causés par une utilisation autre que celle prévue.

## Description des pièces/Pièces fournies

- 1 Lame tranchante / Râpe
- 2 Lame pour découper en dés
- 3 Poussoir
- 4 Couvercle du bol de travail avec tube d'alimentation
- 5 Bol de travail
- 6 Tige d'orientation
- 7 Boîtier moteur
- 8 Bouton de contrôle
- 9 Arbre de transmission
- 10 Outil à pâte/mélangeur
- 11 Bloc-lames
- 12 Récipient à mélanger
- 13 Bouchon du récipient à mélanger
- 14 Couvercle du récipient à mélanger avec orifice de remplissage

## Déballer l'appareil

**⚠ AVERTISSEMENT : Risque de blessures !**  
Des parties de l'accessoire sont très tranchantes !

1. Retirez l'appareil de l'emballage.
2. Retirez tous les matériaux d'emballage comme le film plastique, le rembourrage, les attache-câbles et la boîte. Conservez les manchons des lames de l'accessoire à dés en lieu sûr.
3. Vérifiez que toutes les pièces sont bien dans la boîte.
4. Si le contenu de l'emballage n'est pas complet ou en cas de dégâts, n'utilisez pas l'appareil. Rapportez-le immédiatement au distributeur.

### **i** NOTE :

Il se peut de la poussière ou des résidus de fabrication demeurent dans l'appareil. Nous vous recommandons de nettoyer l'appareil comme il est décrit dans le chapitre "Nettoyage".

## Consignes notes d'utilisation

### Fonctions de l'appareil

- L'appareil est équipé de boutons de sécurité. Il ne s'utilise que si vous respectez les points suivants :
  - Lorsque vous le fixez au boîtier moteur, le bol de travail ou le récipient à mélanger avec le bloc à lames doit s'emboîter en émettant un clic.
  - Lorsque vous utilisez le bol, le couvercle doit se fixer au bol en émettant un clic.

- Faites tourner le bouton de contrôle sur la vitesse désirée. Commencez toujours lentement à vitesse basse.
- **PULSE** = Mode Impulsion : Maintenez le bouton de contrôle sur cette position pour faire fonctionner l'appareil à la vitesse maximum.
- **0** est la position éteinte.

### **⚠ ATTENTION :**

- Réglez toujours le bouton de contrôle sur **0** avant de brancher.
- **Fonctionnement de courte durée avec le bol** : Pour la préparation de pâtes épaisses, n'utilisez pas l'appareil pendant plus de 1 minute et laissez-le refroidir pendant 2 minutes.
- **Fonctionnement bref** : N'utilisez pas l'appareil plus de 3 minutes en continu. Laissez-le refroidir pendant 1 minute avant de reprendre le travail.
- Débranchez la fiche de la prise après utilisation.

## Branchement électrique





Assurez-vous que l'alimentation sur secteur corresponde aux spécifications indiquées sur l'appareil.

## Utilisation du bol de travail

### Montage du bol de travail et des accessoires

### **⚠ AVERTISSEMENT :**

La râpe, la lame tranchante, et la lame pour découper en dés sont très tranchantes au niveau des surfaces de la lame et de la râpe ! Ainsi, utilisez ces accessoires avec l'attention nécessaire afin d'éviter toute blessure.

1. Placez la tige d'orientation sur l'arbre de transmission de la partie moteur.
2. **i** **NOTE :**  
Une marque se situe au fond du bol. Les symboles  et  se trouvent sur le moteur.  
Alignez la marque du bol sur le symbole . Tournez le bol vers . Il s'emboîte.
3. Sélectionnez un accessoire. Placez-le sur la tige d'orientation.

### **i** **NOTE** concernant la lame tranchante et la lame à râper :

Les lames tranchante et à râper peuvent être installées de n'importe quel côté. La surface utilisée doit être orientée vers le haut.

4. Fermez le bol de travail avec le couvercle. Installez le couvercle de sorte que l'ergot soit situé à la gauche de la poignée. Fixez le couvercle en le faisant tourner dans le sens anti-horaire.



Tableau sur l'utilisation des accessoires

Produit/Type de préparation	Quantité	Instrument	Niveau	Temps de fonctionnement max.
Mélange d'aliments solides et liquides	Max. 1500 ml	Récipient à mélanger	1-2	3 minutes
Noix	Min. 200 g Max. 500 g	Bol de travail avec lame à découper en dés	2	2 minutes
Herbes	Max. 1000 ml	Bol de travail avec lame à découper en dés	2	3 minutes
Chocolat (en morceaux)	Max. 200 g	Bol de travail avec lame à découper en dés	2	1 minute
Couper la viande en morceaux	Max. 500 g	Bol de travail avec lame à découper en dés	2	2 minutes
Hacher des oignons, des carottes, des pommes de terre, des concombres	Max. 500 g	Bol de travail avec lame à découper en dés	2	1 minute
Émincer ou découper des oignons, des carottes, des pommes de terre, des concombres	Max. 1000 ml	Lame coupante/à râper	2	3 minutes
Œufs en neige	Min. 4 blancs d'œufs Max. 8 blancs d'œufs	Outil à pâte/mélangeur	1	3 minutes
Crème	Min. 400 ml Max. 1000 ml	Outil à pâte/mélangeur	1	3 minutes
Mélanger de la pâte, à pudding et à gaufre (liquide)	Max. 1000 ml	Outil à pâte/mélangeur	1-2	3 minutes
Mélanger de la pâte, à pudding et à gaufre (visqueuse)	Max. 1000 ml	Outil à pâte/mélangeur	1-2	2 minutes
Mélanger de la pâte épaisse	Max. 500 g	Outil à pâte/mélangeur	1	1 minute

## Notes importantes pour les utilisations individuelles

## ⚠ ATTENTION :

Ne dépassez pas les quantités et durées de fonctionnement indiquées dans le tableau.

- Fixez toujours l'**accessoire pour pétrir/mélanger** ou la **lame pour découper en dés** au bol avant d'ajouter les ingrédients. Appuyez sur l'accessoire au fond du bol.
- Si vous pétrissez la **pâte lourde**, n'ajoutez pas tous les ingrédients à la fois dans le bol de travail. Commencez uniquement le pétrissage avec la farine de blé, le sucre et les œufs. Ajoutez doucement le liquide dans le tube d'alimentation pendant le pétrissage.
- Coupez d'abord les aliments que vous souhaitez hacher en **petits morceaux**.
- Si les ingrédients restent collés à l'accessoire pour pétrir/mélanger, à la lame pour découper en dés ou à la paroi interne du bol, effectuez les points suivants :
  - Éteignez l'appareil. Attendez que l'accessoire arrête de fonctionner.
  - Retirez le couvercle du bol. Faites tourner ceci vers .
  - Utilisez d'une raclette à pâtes pour enlever les ingrédients de l'accessoire ou de la paroi interne du bol.

## ⚠ ATTENTION :

Ne pas utiliser d'objets métalliques qui peuvent endommager le bol.

- Si vous battez les **blancs d'œufs**, assurez-vous que le bol et le fouet sont secs et entièrement débarrassés de graisse. Le blanc d'œuf doit être à température ambiante.
- Pour concasser le **chocolat**, n'utilisez que la lame pour découper en dés, pas la lame à râper. Le chocolat doit être bien refroidi.
- Lorsque vous coupez du **fromage à pâte dure** ou du chocolat, n'utilisez pas l'appareil trop longtemps. Ces ingrédients peuvent fondre sous la chaleur de l'appareil et devenir grumeleux.
- Lorsque vous **pétrissez et hachez**, versez les ingrédients dans le tube d'alimentation. Utilisez le poussoir pour introduire les aliments dans l'orifice de remplissage. N'appuyez pas trop sur le poussoir.

## Terminer l'utilisation de l'appareil et enlever le bol

- Éteignez l'appareil. Attendez que l'accessoire arrête de fonctionner.
- Débranchez l'appareil de la prise.
- Faites tourner le couvercle dans la direction de .
- Enlevez l'accessoire.

- Faites tourner le bol vers  pour les retirer. Surveillez la tige d'orientation.
- Utilisez d'une raclette à pâtes pour enlever le contenu du bol.
- Nettoyez toutes les pièces utilisées comme décrit sous "Nettoyage".

## Mélangeur

### Consignes d'utilisation du mélangeur

#### AVERTISSEMENT :

##### Les lames du mélangeur sont tranchantes !



- Ne mettez jamais les mains dans le récipient à mélanger monté !
- Il y a un risque de blessure lorsque vous nettoyez et videz le récipient à mélanger ! Manipulez les lames du mélangeur avec grand soin !

#### ATTENTION :

- Ne placez pas des ingrédients durs tels que des noix ou des grains de café dans le récipient à mélanger.
- Les lames dans le récipient à mélanger ne servent qu'à écraser des glaçons.



#### CONSEILS :



Lorsque vous préparez des boissons à base de glace pilée, ajoutez uniquement des glaçons au cours du mélange. Les glaçons seront écrasés pendant le mélange.

- N'utilisez pas le mélangeur sans ingrédients !
- Ne dépassez pas la capacité maximale (1500 ml) comme indiqué sur le récipient à mélanger !
- La mousse demande une très grande capacité. Diminuez la quantité des liquides qui produisent beaucoup de mousse.
- N'allumez le mixeur qu'avec le couvercle et le bouchon fixé. Il ya une marque sur la poignée du bol. Faites correspondre la marque ▼ avec le symbole. Pour fermer le couvercle, faites-le tourner de manière à ce que le symbole  corresponde à la marque.
- N'enlevez pas le couvercle pendant utilisation ! Attendez l'arrêt complet de la lame avant d'ouvrir le couvercle.
- Si le mélange ne vous satisfait pas, suivez les points suivants :
  - Éteignez l'appareil.
  - Enlevez le couvercle du récipient à mélanger. Faites tourner le couvercle de manière à ce que le symbole  corresponde à celui de la poignée.
  - Libérez les ingrédients collés à l'aide d'une raclette à pâte. Libérez les ingrédients collés à l'aide de la raclette à pâte.
  - Enlevez une faible quantité d'ingrédients. Procédez à des quantités plus petites ou ajoutez du liquide.

### Montage du récipient à mélanger

#### NOTE :

Une marque se situe au fond du récipient à mélanger. Les symboles  et  se trouvent sur le moteur.

- Alignez la marque du récipient à mélanger sur le symbole .
- Tournez le bol vers . Il s'emboîte.

### Préparation

- Coupez tous les ingrédients en petits morceaux.
- Versez les ingrédients dans le récipient à mélanger. respectez la capacité maximale.
- Fixez le couvercle sur le récipient à mélanger.
- Fermez le couvercle à l'aide du bouchon (13).

### Utilisation du mixeur



Vous pouvez sélectionner une vitesse avec le bouton de contrôle.

Si le bol est très plein ou qu'il contient un liquide mousseux, commencez toujours avec l'étape 1.

### Verser de nouveaux ingrédients

- Éteignez l'appareil. Attendez l'arrêt complet de la lame.
- Versez les ingrédients ou les épices au retrait du bouchon.
- Fermez le couvercle et mettez à nouveau le bouchon.
- Le fonctionnement continue.

### Arrêter le fonctionnement

- Éteignez l'appareil. Attendez l'arrêt complet de la lame.
- Débranchez l'alimentation électrique.
- Faites tourner le bol vers  depuis le bloc moteur.
- Vous pouvez verser le contenu du bol de deux manières :
  - Vous pouvez laisser le couvercle en place pour verser. Faites tourner le couvercle de manière à ce que le symbole  corresponde à celui de la poignée.
  - Retirez le couvercle complètement et videz-en le contenu.
- Nettoyez toutes les pièces utilisées comme décrit dans "Nettoyage".

#### NOTE IMPORTANTE :

Ne rangez pas les jus d'agrumes ou les aliments acides dans les récipients métalliques.

# Nettoyage

## **AVERTISSEMENT :**

- Débranchez toujours l'appareil de la prise avant de retirer les accessoires !
- Quoi qu'il arrive, ne plongez pas la partie moteur dans l'eau. Ceci peut occasionner des électrocutions ou des incendies.
- Certaines parties des accessoires sont très tranchantes. Il y a un risque de blessures !

## **ATTENTION :**

- N'utilisez pas de brosses métalliques ou d'autres types d'ustensiles abrasifs pour le nettoyage.
- N'utilisez pas de produits de nettoyages agressifs ou abrasifs.

### Boîtier du moteur

Nettoyez le boîtier uniquement avec un chiffon humide et une goutte de liquide vaisselle. Séchez avec un tissu.

### Accessoires de l'appareil de cuisine

## **AVERTISSEMENT : Risque de blessures !**

Des parties de l'accessoire sont très tranchantes !

## **ATTENTION :**

Les ustensiles ne sont pas adaptés pour le lave-vaisselle. La chaleur et les produits de nettoyage agressifs peuvent les déformer ou les décolorer.

- Vous pouvez nettoyer tous les autres composants qui ont touché les aliments dans un bol d'eau chaude.
- Rincez à l'eau pure et séchez bien.
- Il est recommandé de retirer les tâches d'aliments colorés (par ex. des carottes) avec de l'huile de cuisson.

### Accessoires du mélangeur

## **NOTE : Pré-nettoyage**

Remplissez d'eau la moitié du récipient à mélanger et faites fonctionner l'appareil pendant 10 secondes environ. Jetez le liquide.

## **AVERTISSEMENT : Risque de blessure !**

Les lames du bloc de lames sont coupantes. Soyez prudent lors du démontage, nettoyage et assemblage des pièces.

- Enlevez le récipient à mélanger pour bien le nettoyer.
- Faites tourner le bloc-lames dans la direction OPEN du bol à mélanger.
- Retirez le joint en anneau du bloc-lames.
- Vous pouvez nettoyer le récipient à mélanger et le couvercle avec le bouchon dans un bol d'eau chaude. Puis, rincez à l'eau propre et séchez les pièces.

### Joint en anneau et bloc-lames

- Rincez le filtre brièvement à l'eau courante.
- Séchez bien les différents éléments. Placez le joint en anneau sur le bloc-lames. Positionnez le bloc-lames depuis le bas dans le bol. Serrez-le dans la direction LOCK.

## Stockage

- Nettoyez l'appareil comme indiqué. Assurez-vous que tous les accessoires sont entièrement secs.
- Nous vous recommandons de conserver l'appareil dans son emballage d'origine si vous ne l'utilisez pas pendant longtemps.
- Insérez le manchon sur la lame pour découper en dés pour éviter les blessures.
- Conservez toujours l'appareil hors de portée des enfants dans un endroit sec et bien aéré.

## Dépannage

Problème	Cause possible	Solution
L'appareil ne fonctionne pas.	L'appareil ne reçoit pas d'alimentation électrique.	Vérifiez la prise avec un autre appareil.
		Branchez correctement la fiche secteur.
		Vérifiez le disjoncteur principal.
	Votre appareil est équipé d' <b>interrupteurs de sécurité</b> . Ils empêchent le démarrage accidentel du moteur.	Vérifiez la bonne position du <ul style="list-style-type: none"> <li>- du bol de travail</li> <li>- du couvercle du bol de travail ou</li> <li>- du récipient à mélanger.</li> </ul>
	L'appareil est défectueux.	Contactez notre centre de service ou un spécialiste.

## Données techniques

Modèle : .....KM 3646  
 Alimentation : ..... 220 - 240 V~, 50 Hz  
 Consommation : ..... 500 W  
 Classe de protection : ..... II  
 Poids net (Appareil avec bol à mélanger et outil de pétrissage) : ..... environ 2,00 kg

Nous nous réservons le droit d'apporter des modifications techniques ainsi que des modifications de conception dans le cadre du développement continu de nos produits.

Cet appareil a été contrôlé d'après toutes les directives européennes actuelles applicables, comme par exemple concernant la compatibilité électromagnétique et la basse tension. Cet appareil a été fabriqué en respect des réglementations techniques de sécurité les plus récentes.

## Élimination

### Signification du symbole "Élimination"



Protégez votre environnement, ne jetez pas vos appareils électriques avec les ordures ménagères.

Utilisez, pour l'élimination de vos appareils électriques, les bornes de collecte prévues à cet effet où vous pouvez vous débarrasser des appareils que vous n'utilisez plus.

Vous contribuez ainsi à éviter les impacts potentiels dans l'environnement et sur la santé de chacun, causés par une mauvaise élimination de ces déchets.

Vous contribuez aussi au recyclage sous toutes ses formes des appareils électriques et électroniques usagés.

Vous trouverez toutes les informations sur les bornes d'élimination des appareils auprès de votre commune ou de l'administration de votre communauté.

## Instrucciones de servicio

Le agradecemos la confianza depositada en este producto y esperamos que disfrute de su uso.

### Símbolos en este manual de instrucciones

Advertencias importantes para su seguridad están señaladas en especial. Siga estas advertencias incondicionalmente, para evitar accidentes y daños en el aparato:

#### AVISO:

Advierte ante los peligros para su salud y demuestra posibles riesgos de herida.

#### ATENCIÓN:

Indica los posibles riesgos para el aparato u otros objetos.

#### NOTA:

Pone en relieve consejos e informaciones para usted.

## Contenidos

Indicación de los elementos de manejo .....	3
Notas generales .....	29
Consejos de seguridad especiales para este aparato ...	29
Uso para el que está destinado.....	31
Descripción de las partes / piezas suministradas .....	31
Desembalaje del aparato.....	32
Notas de uso general .....	32
Funcionalidad del dispositivo .....	32
Conexión eléctrica.....	32
Uso del recipiente de trabajo .....	32
Montaje del recipiente de trabajo y los accesorios.....	32
Tabla de uso de los accesorios.....	32
Notas importantes para los usos específicos.....	33
Fin del funcionamiento y extracción del recipiente.....	33
La batidora.....	33
Instrucciones de uso de la batidora .....	33
Montaje del vaso de batir .....	34
Preparación .....	34
Uso de la batidora .....	34
Rellenar con ingredientes .....	34
Paro del funcionamiento .....	34

Limpieza.....	34
Carcasa del motor.....	35
Accesorios del electrodoméstico de cocina .....	35
Accesorios de la batidora.....	35
Almacenamiento .....	35
Resolución de problemas .....	35
Datos técnicos .....	35
Eliminación .....	36
Significado del símbolo "Cubo de basura" .....	36

## Notas generales

Antes de la puesta en servicio de este aparato lea detenidamente el manual de instrucciones y guarde éste bien incluido la garantía, el recibo de pago y si es posible también el cartón de embalaje con el embalaje interior. En caso de dejar el aparato a terceros, también entregue el manual de instrucciones.

- Solamente utilice el aparato para el uso privado y para el fin previsto. Este aparato no está destinado para el uso profesional.
- No lo utilice al aire libre. No lo exponga al calor, a la entrada directa de rayos de sol, a la humedad (en ningún caso sumerja el aparato en agua) y a los cantos agudos. No utilice el aparato con las manos húmedas. En caso de que el aparato esté húmedo o mojado retire de momento la clavija de la caja de enchufe.
- Desconecte el aparato y siempre retire la clavija de la caja de enchufe (por favor tire de la clavija y no del cable), cuando no quiera utilizar el aparato, montar piezas o en caso de limpieza o defectos.
- **No** utilice el aparato sin vigilancia. En caso de salir de la habitación, desconecte siempre el aparato. Retire la clavija de la caja de enchufe.
- El aparato y el cable de alimentación de red se deben controlar regularmente para garantizar que no estén dañados.
- Solamente utilice accesorios originales.
- Para la seguridad de sus niños no deje material de embalaje (Bolsas de plástico, cartón, poliestireno etc.) a su alcance.

#### AVISO:

No deje jugar a los niños con la lámina. ¡Existe peligro de asfixia!

## Consejos de seguridad especiales para este aparato

### AVISO: ¡Riesgo de lesiones!

- La hoja de rallado y corte y la hoja de troceado están muy afiladas en las superficies de corte y rallado. Use estos accesorios con el cuidado adecuado para evitar heridas.

 **AVISO: ¡Riesgo de lesiones!**

- Las cuchillas de la batidora están afiladas.
- Desconecte el aparato y desenchufe de la red antes de cambiar los accesorios o piezas que se mueven durante el funcionamiento.
- Desconecte siempre el aparato de la alimentación si se le deja sin atención y antes de montarlo, desmontarlo o limpiarlo.
- Antes de conectar el aparato, asegúrese de que el accesorio está correctamente acoplado.
- Mientras esté en uso, asegúrese de que no haya objetos, por ejemplo, cucharas o rasquetas en el recipiente.
- Cuando presione los alimentos, use siempre el émbolo incluido, no sus dedos, un tenedor u otros objetos para evitar heridas o riesgos.
- No vierta líquidos a una temperatura superior a 40°C en el recipiente de mezcla ni el recipiente de trabajo. ¡Riesgo de quemaduras!
- No intente reparar el aparato. Póngase en contacto con un técnico autorizado. Si el cable de alimentación está dañado, corresponde al fabricante, a su representante o persona de cualificación similar su reemplazo para evitar peligros.
- Este aparato no debe ser utilizado por los niños.
- Mantenga el aparato y su cable fuera del alcance de los niños.
- Los niños no deben jugar con el aparato.
- Los aparatos pueden ser utilizados por personas con discapacidad física, psíquica o sensorial o con falta de experiencia y conocimiento si están bajo supervisión o se les dan instrucciones acerca del **uso del aparato** de una manera segura y si entienden los riesgos implicados.

**△ ATENCIÓN:**

- No sumerja el aparato en agua para su limpieza. Siga las instrucciones según lo estipulado en el capítulo “Limpieza”.
- No llene los recipientes con alimentos duros, como granos de café, nuez moscada o grandes trozos de chocolate para cocinar. Las hojas podrían dañarse si lo hace.
- El dispositivo está equipado con conmutadores de seguridad. No use el aparato si se producen anomalías o si los conmutadores de seguridad se han manipulado.
- Ponga el dispositivo sobre una superficie estable, plana y resistente.
- No use el aparato sin contenido.
- Procese exclusivamente alimentos con este dispositivo.
- No apague nunca el aparato girando la jarra de batido o el recipiente ni su tapa. Use siempre el mando cuando apague el aparato.
- No mueva el aparato durante el funcionamiento; apáguelo siempre primero de la alimentación. Transporte siempre el aparato con ambas manos.

**Uso para el que está destinado**

Este aparato está diseñado como

- Amasadora/batidora para preparar masa, cremas, crema, clara de huevo batida;
- Multi picadora para picar alimentos fáciles de cortar;
- Batidora para purés, batir o mezclar.

Está diseñado solamente con estas finalidades y solamente puede usarse para ellas.

Sólo se puede utilizar en la forma descrita en este manual de instrucciones.

El aparato no se puede utilizar con fines comerciales.

Cualquier otro uso no se considera como el pretendido y puede dar lugar a daños materiales o incluso lesiones físicas.

El fabricante no asume ninguna responsabilidad por los daños derivados de un uso distinto al especificado.

**Descripción de las partes / piezas suministradas**

- 1 Hoja de rallado / corte
- 2 Hoja de troceado
- 3 Empujador
- 4 Tapa del recipiente de trabajo con hueco de alimentación
- 5 Recipiente de trabajo
- 6 Punta de guía
- 7 Chasis motor
- 8 Control
- 9 Eje impulsor
- 10 Herramienta de amasado / removido
- 11 Bloque de cuchilla
- 12 Jarra de batido
- 13 Tapón de la jarra de batido
- 14 Tapa de jarra de batido con agujero para llenado

## Desembalaje del aparato

**⚠ AVISO: ¡Riesgo de heridas!**  
¡Algunas piezas del accesorio están muy afiladas!

1. Retire el embalaje del aparato.
2. Retire todos los materiales de embalaje, tales como películas de plástico, bridas y embalaje de la caja. Conserve la protección de la hoja de troceado para guardarla adecuadamente.
3. Compruebe que todas las piezas estén en la caja.
4. Si el contenido del embalaje está incompleto u observa daños, no use el aparato. Devuélvalo de inmediato al vendedor.

**i NOTA:**  
Es posible que queden residuos derivados de la producción o polvo en el aparato. Le recomendamos que limpie el aparato tal como se describe en "Limpieza".

### Notas de uso general

#### Funcionalidad del dispositivo

- El dispositivo está equipado con conmutadores de seguridad. El aparato solamente puede usarse si tiene en cuenta lo siguiente:
  - Al instalarlo en el chasis motor, el recipiente de trabajo o la jarra de batido con el bloque de cuchillas debe encajar audiblemente en su lugar.
  - Cuando use el recipiente, la tapa debe encajar audiblemente en su lugar sobre el recipiente.
- Gire el mando de control para seleccionar la velocidad. Comience siempre lentamente con una velocidad baja.
- **PULSE** = Modo pulsación: sujete el mando en esta posición para ejecutar el aparato en el ajuste de velocidad máxima.
- **0** está en posición de apagado.

**⚠ ATENCIÓN:**  
• Coloque siempre el mando en la posición **0** antes de enchufar.

- ⚠ ATENCIÓN:**
- **Uso a corto plazo con el recipiente:** Con masa densa, no use el aparato más de 1 minuto, y déjelo enfriar durante 2 minutos.
  - **Funcionamiento a corto plazo de la batidora:** No utilice el aparato más de 3 minutos de manera continua. Deje enfriar durante 1 minuto antes de utilizarlo de nuevo.
  - Desenchufe de la toma de corriente después de usar.

#### Conexión eléctrica



Asegúrese de que la alimentación corresponda con las especificaciones de la etiqueta identificadora.



### Uso del recipiente de trabajo

#### Montaje del recipiente de trabajo y los accesorios

**⚠ AVISO:**  
¡La hoja de rallado y corte y la hoja de troceado están muy afiladas en las superficies de corte y rallado! Use estos accesorios con el cuidado adecuado para evitar heridas.

1. Coloque la punta de guía sobre el eje impulsor de la parte del motor.

2. **i NOTA:**  
El bol tiene una marca en la parte inferior. Los símbolos  y  se pueden encontrar en el motor.

Alinee la marca del bol con el símbolo . Gire el recipiente hacia  para que se acople en su sitio.

3. Seleccione un accesorio. Colóquelo sobre la punta de guía.

**i NOTA sobre la hoja de rallado y corte:**  
La hora de rallado y corte puede colocarse en ambos lados. La superficie deseada de corte debe estar orientada hacia arriba.

4. Cierre el recipiente de trabajo con la tapa. Ponga la tapa de forma que el símbolo del candado de ésta quede a la izquierda del asa. Cierre la tapa en sentido contrario a las agujas del reloj.

Tabla de uso de los accesorios

Producto/tipo de preparación	Cantidad	Herramienta	Nivel	Tiempo máx. de funcionamiento
Mezclar alimentos con líquidos	Máx. 1500 ml	Jarra de batido	1 - 2	3 minutos
Nueces	Mín. 200 g Máx. 500 g	Recipiente de trabajo con hoja de troceado	2	2 minutos
Hierbas	Máx. 1000 ml	Recipiente de trabajo con hoja de troceado	2	3 minutos
Chocolate (cortado en trozos)	Máx. 200 g	Recipiente de trabajo con hoja de troceado	2	1 minuto
Carne cortada en trozos	Máx. 500 g	Recipiente de trabajo con hoja de troceado	2	2 minutos



Producto/tipo de preparación	Cantidad	Herramienta	Nivel	Tiempo máx. de funcionamiento
Picar cebollas, zanahorias, patatas, pepino	Máx. 500g	Recipiente de trabajo con hoja de troceado	2	1 Minute
Triturar o cortar cebollas, zanahorias, patatas, pepino	Máx. 1000ml	Hoja de rallado/corte	2	3 minutos
Batir claras de huevo	Mín. 4 claras de huevo Máx. 8 claras de huevo	Herramienta de amasado/ removido	1	3 minutos
Nata	Mín. 400 ml Máx. 1000 ml	Herramienta de amasado/ removido	1	3 minutos
Mezclar masa, pudín, masa de gofres (líquida)	Máx. 1000 ml	Herramienta de amasado/ removido	1-2	3 minutos
Mezclar masa, pudín, masa de gofres (viscosa)	Máx. 1000 ml	Herramienta de amasado/ removido	1-2	2 minutos
Amasado de masa densa	Máx. 500g	Herramienta de amasado/ removido	1	1 minuto

### Notas importantes para los usos específicos

#### ATENCIÓN:

No exceda las cantidades y tiempos de uso indicados en la tabla.

- Coloque siempre el **accesorio de amasado/removido** o la **hoja de troceado** en el recipiente antes de añadir los ingredientes. Presione el accesorio hasta el fondo del recipiente.
- Si está amasando una **masa densa**, no añada todos los ingredientes en el recipiente de una vez. Inicie el proceso de amasado solamente con harina, azúcar y huevos. Añada lentamente líquidos por el agujero de alimentación durante el proceso de amasado.
- Corte primero los alimentos que quiera picar en **trozos pequeños**.
- Si los ingredientes se pegan a la herramienta de amasado/removido o la hoja de corte, o si se asientan en la pared interna del recipiente, proceda como se indica a continuación:
  - Apague el aparato. Espere a que el accesorio deje de girar.
  - Saque la tapa del recipiente. Gírelo hacia .
  - Use una espátula para masa para sacar los ingredientes del accesorio o la pared lateral del recipiente.



#### ATENCIÓN:

No use objetos metálicos, podría rayar el recipiente.

- Si bate **claras de huevo**, asegúrese de que el recipiente y el batidor estén secos y totalmente libres de grasa. La clara de huevo debe estar a temperatura ambiente.
- Para triturar **chocolate**, use exclusivamente la hoja de troceado, no la hoja de rallado. El chocolate debe estar bien frío.
- Cuando corte **queso duro** o **chocolate**, no deje funcionar demasiado tiempo el aparato. Estos ingredientes se pueden fundir al calentarse el aparato y ponerse grumosos.

- Cuando **pique y ralle**, ponga los ingredientes por el agujero de alimentación. Use el émbolo para empujar los alimentos por el agujero de llenado. No aplique demasiada presión en el émbolo.

### Fin del funcionamiento y extracción del recipiente

- Apague el aparato. Espere a que el accesorio deje de girar.
- Desconecte el enchufe de alimentación.
- Gire la tapa en dirección .
- Saque el accesorio.
- Gire el recipiente hacia  para retirarla. Tenga cuidado con la punta de guía.
- Use una espátula para masa para sacar el contenido del recipiente.
- Limpie todas las piezas usadas como se describe en "limpieza".

## La batidora

### Instrucciones de uso de la batidora

#### AVISO:

¡La cuchilla del interior de la batidora está muy afilada!

- ¡No introduzca las manos en el vaso de batir montado!
- Existe el riesgo de lesionarse al limpiar y vaciar la jarra de zumo. Manipule la cuchilla de la batidora con mucho cuidado.

#### ATENCIÓN:

- No coloque ingredientes duros como nueces o granos de café en el vaso de batir.
- La cuchilla del vaso de batir no es adecuada para picar cubitos de hielo.

**RECOMENDACIÓN:**

Al preparar bebidas con hielo picado añada solamente los cubitos de hielo durante el proceso. Los cubitos de hielo se picarán durante el proceso de batir.

- ¡No utilice la batidora sin ingredientes!
- No supere la capacidad máxima (1500 ml) según lo indicado en el vaso de batir.
- Para crear espuma, será necesaria una capacidad grande. Reduzca las cantidades de líquido que produzcan mucha espuma.
- Encienda la batidora exclusivamente con la tapa y el tapón colocados. El asa del recipiente de mezcla tiene una marca. Alinee la marca ▼ con el símbolo . Para cerrar la tapa, gírela de forma que el símbolo ☑ esté colocado sobre la marca.
- ¡No retire la tapa durante el funcionamiento! Espere a que la hoja se detenga antes de abrir la tapa.
- Si no está satisfecho con los resultados, proceda del modo siguiente:
  1. Apague el aparato.
  2. Saque la tapa de la jarra de batido. Gire la tapa de forma que el símbolo ▼ esté colocado sobre la marca del asa.
  3. Suelte cualquier ingrediente pegado con una espátula para masa. Remueva los ingredientes con la espátula.
  4. Saque parte del contenido. Procese cantidades más pequeñas o añada algo de líquido.

**Montaje del vaso de batir****NOTA:**

La jarra de la batidora tiene una marca en la parte inferior. Los símbolos ☑ y ☒ se puede encontrar en la parte del motor.

1. Alinee la marca de la jarra de zumo con el símbolo ☑.
2. Gire el recipiente de mezcla hacia ☒ para que se acople en su sitio.

**Preparación**

1. Corte todos los ingredientes en trozos pequeños.
2. Llene el vaso de batir con los ingredientes. Observe la capacidad máxima.
3. Coloque la tapa sobre la jarra de batido.
4. Cierre la tapa con el tope (13).

**Uso de la batidora**

Se puede seleccionar cualquier velocidad con el mando. Si el recipiente está muy lleno o contiene líquido que pueda crear espuma, comience siempre con el paso 1.

**Rellenar con ingredientes**

1. Desconecte el aparato. Espere a que la hoja se detenga.
2. Llene de ingredientes o especias a través de la abertura del tope.
3. Cierre la tapa o la abertura del tope de nuevo.
4. Siga el funcionamiento.

**Paro del funcionamiento**

1. Desconecte el aparato. Espere a que la hoja se detenga.
2. Desenchufe de la red de alimentación.
3. Gire el recipiente de mezcla en dirección ☑ respecto al chasis del motor.
4. Tiene dos formas de servir el contenido del recipiente de mezcla:
  - Puede verter el contenido con la tapa cerrada. Gire la tapa de forma que el símbolo ☑ esté colocado sobre la marca del asa.
  - Saque por completo la tapa y vierta el contenido.
5. Limpie todas las piezas usadas según lo descrito en "Limpieza".

**NOTA IMPORTANTE:**

No almacene zumos de frutas o alimentos ácidos en recipientes metálicos.

## Limpieza

**AVISO:**

- Desconecte siempre el enchufe antes de sacar los accesorios.
- No sumerja nunca la parte del motor en agua para limpiarla. Puede provocar electrocución o incendio.
- Algunas piezas de los accesorios están muy afiladas. ¡Riesgo de heridas!

### ⚠ ATENCIÓN:

- No use cepillos metálicos ni otros utensilios abrasivos para limpiar.
- No use agentes limpiadores agresivos ni abrasivos.

### Carcasa del motor

Limpie la carcasa solo con un paño húmedo y un chorrito de jabón líquido. Seque con un paño.

### Accesorios del electrodoméstico de cocina

#### ⚠ AVISO: Riesgo de heridas.

Algunas piezas del accesorio están muy afiladas.

#### ⚠ ATENCIÓN:

Los accesorios no pueden ponerse en el lavavajillas. El calor y los agentes limpiadores agresivos pueden deformar o decolorar los accesorios.

- Puede limpiar todos los demás componentes que entran en contacto con alimentos en un recipiente con agua caliente.
- Aclare con agua limpia y seque completamente.
- Los restos de alimentos con mucho pigmento (como las zanahorias) se eliminan mejor con aceite culinario.

### Accesorios de la batidora

#### 🔧 NOTA: Limpieza preliminar

Llene el vaso de batir hasta la mitad de agua y haga funcionar el aparato durante aproximadamente 10 segundos. Deseche el líquido.

#### ⚠ AVISO: ¡Riesgo de heridas!

Las cuchillas del bloque están afiladas. Tenga cuidado al desmontar, limpiar y montar las piezas.

- Retire el vaso de batir para limpiar completamente.
- Gire el bloque de la cuchilla en dirección OPEN respecto al recipiente de mezcla.
- Saque la arandela estanca del bloque de cuchilla.
- Puede limpiar la jarra de batido y la tapa con tapón en un recipiente con agua caliente. A continuación, enjuague con agua limpia y seque las piezas.

#### *Arandela estanca y bloque de cuchilla*

- Enjuague brevemente estas piezas con agua corriente.
- Seque estas piezas. Ponga la arandela estanca en el bloque de cuchilla. Ponga el bloque de cuchilla desde debajo en el recipiente de mezcla. Fijela en dirección LOCK.

### Almacenamiento

- Limpie el aparato conforme a las instrucciones. Asegúrese de que todos los accesorios están completamente secos.
- Le recomendamos que guarde el aparato en el embalaje original si no va a utilizar el aparato durante un largo período de tiempo.

- Introduzca la protección de la hoja en la cuchilla de troceado para evitar heridas.
- Mantenga siempre el aparato fuera del alcance de los niños en un lugar seco y bien ventilado.

### Resolución de problemas

Problema	Posible causa	Solución
El aparato no tiene función.	El aparato no recibe suministro eléctrico.	Compruebe la toma con otro aparato.
		Enchufe el cable correctamente.
	Compruebe el disyuntor de circuito principal.	
El aparato está equipado con <b>interruptores de seguridad</b> . Evitan que el motor arranque de manera fortuita.	Comprobar la posición correcta de <ul style="list-style-type: none"><li>- el recipiente de trabajo</li><li>- la tapa del recipiente de trabajo o</li><li>- la jarra de batido.</li></ul>	
El aparato está defectuoso.	Póngase en contacto con nuestro centro de servicios o con un especialista.	

### Datos técnicos

Modelo: .....KM 3646  
Suministro de tensión: ..... 220 - 240 V~, 50 Hz  
Consumo de energía: ..... 500 W  
Clase de protección: ..... II  
Peso neto (aparato básico con el bol de mezclar y la herramienta de amasar): .....aprox. 2,00 kg

El derecho de realizar modificaciones técnicas y de diseño en el curso del desarrollo continuo del producto está reservado.

Este aparato se ha examinado según las normativas actuales y vigentes de la Comunidad Europea, como p.ej. compatibilidad electromagnética y directiva de baja tensión y se ha construido según las más nuevas especificaciones en razón de la seguridad.

## Eliminación

### Significado del símbolo “Cubo de basura”



Proteja nuestro medio ambiente, aparatos eléctricos no forman parte de la basura doméstica.

Haga uso de los centros de recogida previstos para la eliminación de aparatos eléctricos y entregue allí sus aparatos eléctricos que no vaya a utilizar más.

Ayudará en evitar las potenciales consecuencias, a causa de una errónea eliminación de desechos, para el medio ambiente y la salud humana.

Con ello, contribuirá a la recuperación, al reciclado y a otras formas de reutilización de los aparatos viejos eléctricos y electrónicos.

La información cómo se debe eliminar los aparatos, se obtiene en su ayuntamiento o su administración municipal.

## Istruzioni per l'uso

Grazie per aver scelto il nostro prodotto. Vi auguriamo un buon utilizzo del dispositivo.

### Simboli per questo manuale di istruzioni per l'uso

Grazie per aver scelto il nostro prodotto. Vi auguriamo un buon utilizzo del dispositivo le indicazioni importanti per la propria sicurezza sono indicati appropriatamente. Osservare assolutamente queste indicazioni, per evitare incidenti e danni all'apparecchio:



#### AVVISO:

Previene i rischi della propria salute ed indica possibili rischi di ferite.



#### ATTENZIONE:

Indica possibili pericoli per l'apparecchio o altri oggetti.



NOTA: Mette in risalto consigli ed informazioni.

## Indice

Elementi di comando .....	3
Note generali .....	37
Avvertenze speciali di sicurezza per questo apparecchio .....	37
Uso previsto .....	39
Descrizione delle parti / pezzi forniti .....	39
Disimballaggio dell'apparecchio .....	40
Note per l'uso generali .....	40
Funzionalità dell'apparecchio.....	40
Collegamento elettrico .....	40
Come utilizzare il contenitore d'esercizio.....	40
Montaggio del contenitore d'esercizio e degli accessori....	40
Tabella utilizzo accessori .....	40
Note importanti per le applicazioni individuali.....	41
Fine del funzionamento e rimozione della scodella.....	41
Il frullatore.....	41
Istruzioni sull'uso del frullatore.....	41
Assemblaggio del contenitore per miscelare.....	42
Preparazione.....	42
Funzionamento del mixer.....	42
Riempire con ingredienti .....	42
Interrompere il funzionamento .....	42

Pulizia.....	42
Alloggiamento del motore .....	42
Accessori del robot da cucina.....	43
Accessori del frullatore.....	43
Conservazione .....	43
Risoluzione di problemi .....	43
Dati tecnici .....	43
Smaltimento .....	43
Significato del simbolo "Eliminazione" .....	43

## Note generali

Prima di mettere in funzione questo apparecchio, leggere molto attentamente le istruzioni per l'uso e conservarle con cura unitamente al certificato di garanzia, allo scontrino e, se possibile, alla scatola di cartone con la confezione interna. Se passate l'apparecchio a terzi, consegnate anche le istruzioni per l'uso.

- Utilizzare l'apparecchio esclusivamente per scopi privati e conformemente al tipo di applicazione previsto. Questo prodotto non è stato concepito ai fini di un impiego in ambito industriale.
- Non utilizzarlo all'aperto. Proteggerlo dal calore, nonché dall'esposizione diretta ai raggi solari e dall'umidità (non immergerlo mai in sostanze liquide) e tenerlo a distanza da oggetti con spigoli affilati. Non utilizzare l'apparecchio con le mani umide. Nel caso in cui si bagni o si inumidisca l'apparecchio, staccare immediatamente la spina.
- Disattivare l'apparecchio e staccare sempre la spina dalla relativa presa (prendendo in mano la spina, non tirando il cavo) allorché non si utilizza l'apparecchio, quando si applicano degli accessori oppure nel caso in cui lo si debba pulire o si siano manifestate anomalie.
- **Non** mettere in funzione l'apparecchio senza sorveglianza. Spegnerne sempre l'apparecchio, se si desidera uscire dalla stanza. Estrarre la spina dalla presa.
- Controllare regolarmente che l'apparecchio e il cavo non presentino tracce di danneggiamento. In tal caso l'apparecchio non deve più essere utilizzato.
- Utilizzare esclusivamente accessori originali.
- Per sicurezza tenere l'imballaggio (sacchetto di plastica, scatola, polistirolo, ecc.) fuori dalla portata dei bambini.



#### AVVISO:

Non lasciar giocare i bambini piccoli con la pellicola. Pericolo di soffocamento!

## Avvertenze speciali di sicurezza per questo apparecchio



### AVVISO: Rischio di lesione!

- La grata e le due lame da taglio sono molto appuntite! Di conseguenza, utilizzare questi accessori con cura per evitare lesioni.
- Le lame nella ciotola di miscelazione sono taglienti.

**AVVISO: Rischio di lesione!**

- Spegnere l'apparecchio e scollegarlo dall'alimentazione principale prima di cambiare accessori o unità che si muovono durante il funzionamento.
- Scollegare sempre l'apparecchio dall'alimentazione se esso viene lasciato senza sorveglianza e prima di montaggio, smontaggio e pulizia.
- Prima di accendere l'apparecchio assicurarsi che l'accessorio sia montato correttamente.
- Durante l'uso, non devono esserci oggetti, ad es. cucchiaini o raschietti, nel recipiente.
- Utilizzare sempre lo spintore in dotazione e non le dita, una forchetta o altri oggetti per spingere gli alimenti nell'apparecchio per impedire lesioni o pericoli.
- Non versare liquidi più caldi di 40 °C nel mixer o nel contenitore. Pericolo di lesioni.
- Non tentare di riparare l'apparecchio da soli. Contattare sempre un tecnico autorizzato. Se il cavo di alimentazione è danneggiato, farlo sostituire dal produttore, dall'agente addetto all'assistenza oppure da personale qualificato per evitare situazioni pericolose.
- Non permettere ai bambini di utilizzare questo apparecchio.
- Tenere apparecchio e relativo cavo di alimentazione lontani dalla portata dei bambini.
- Non consentire ai bambini di giocare con l'apparecchio.
- Gli apparecchi possono essere utilizzati da persone con ridotte capacità fisiche, sensoriali o mentali e mancanza di esperienza e conoscenza sotto la supervisione o grazie alle istruzioni **sull'uso dell'apparecchio** in modo sicuro e quando essi capiscono i pericoli potenziali derivanti dall'utilizzo dell'apparecchio.

## **ATTENZIONE:**

- Non immergere il dispositivo in acqua per pulire. Seguire le istruzioni come indicato nel capitolo “Pulizia”.
- Non riempire i recipienti con alimenti duri come chichi di caffè, noce moscata o pezzi grandi di cioccolato per non danneggiare le lame.
- L'apparecchio è dotato di interruttori di sicurezza. Non far funzionare l'apparecchio se gli interruttori di sicurezza sono stati manomessi.
- Collocare l'apparecchio su una superficie piana, non inclinata e stabile.
- Non accendere l'apparecchio vuoto.
- L'apparecchio deve essere utilizzato esclusivamente per alimenti.
- Non spegnere mai l'apparecchio girando il contenitore miscelatore, il contenitore o il relativo coperchio. Spegnerne sempre l'apparecchio usando la manopola.
- Non spostare l'apparecchio quando esso è in funzione; spegnerlo e scollegarlo dall'alimentazione. Afferrare sempre l'apparecchio con entrambe le mani!

### **Uso previsto**

L'apparecchio è stato progettato come

- Macchina per impastare / miscelare per la preparazione di impasti, creme, panna, chiara d'uovo montata;
- Multitrituratore per il taglio semplice di alimenti;
- Frullatore per fare purée, sbattere o miscelare.

L'apparecchio è destinato soltanto a questi usi e non deve essere utilizzato in altro modo.

Può essere utilizzato solo nel modo descritto in questo manuale d'istruzione.

Il dispositivo non può essere utilizzato per scopi commerciali.

Qualsiasi altro uso è considerato non idoneo e può determinare guasti alla proprietà e anche alle persone.

Il produttore non si assume alcuna responsabilità per guasti derivanti dall'uso diverso dallo scopo previsto.

### **Descrizione delle parti / pezzi forniti**

- 1 Lama grattugiatura / taglio
- 2 Lama cubettatura
- 3 Spingi
- 4 Coperchio contenitore di esercizio con lama di alimentazione
- 5 Contenitore d'esercizio
- 6 Perno guida
- 7 Alloggiamento motore
- 8 Controllo
- 9 Albero di azionamento
- 10 Attrezzo per Impastare / Mescolare
- 11 Blocco lama
- 12 Contenitore miscelatore
- 13 Cappuccio contenitore miscelatore
- 14 Coperchio contenitore miscelatore con foro di riempimento

## Disimballaggio dell'apparecchio



### AVVISO: Pericolo di lesioni!

Alcune parti degli accessori sono molto affilate!

1. Rimuovere l'imballaggio dal dispositivo.
2. Rimuovere tutto il materiale di imballaggio come pelli-cola di plastica, materiale di riempimento, fili per cavi e imballaggio. Usare il proteggi lama per riporre le lame in magazzino.
3. Controllare che tutte le parti siano nella confezione.
4. Se il contenuto della confezione risulta incompleta o se si rilevano guasti, non utilizzare il dispositivo. Consegnarlo immediatamente al distributore.

### NOTA:

Potrebbe esserci polvere e residui di produzione sul dispositivo. Si consiglia di pulire il dispositivo come descritto in "Pulizia".

## Note per l'uso generali

### Funzionalità dell'apparecchio

- L'apparecchio è dotato di interruttori di sicurezza. L'apparecchio può essere utilizzato soltanto se si osserva quanto segue:
  - Quando si monta l'alloggiamento motore, il contenitore d'esercizio o il contenitore miscelatore con il blocco lame, si deve sentire un clic che indica che il montaggio è stato effettuato correttamente.
  - Quando si usa la ciotola, il coperchio deve essere posizionato perfettamente sulla ciotola.
- Girare la manopola di controllo per selezionare la velocità. Iniziare sempre lentamente a bassa velocità.
- **PULSE** = Modalità Pulsa: Tieni la manopola di controllo in questa posizione per avviare l'apparecchio all'impostazione massima della velocità.
- **0** è la posizione per lo spegnimento.



### ATTENZIONE:

- Imposta sempre la manopola di controllo su **0** prima di collegare l'apparecchio.



### ATTENZIONE:

- **Funzionamento di breve durata con la ciotola:** Con impasto pesante non far funzionare l'apparecchio più a lungo di 1 minuto e lasciar riposare per 2 minuti.
- **Funzionamento di breve durata con il mixer:** Non usare l'apparecchio più a lungo di 3 minuti continuamente. Lasciarlo raffreddare per 1 minuto prima di usarlo ancora.
- Scollegare la spina dalla presa dopo l'utilizzo.

### Collegamento elettrico

Controllare che la tensione domestica corrisponda alla tensione riportata sulla targhetta dell'apparecchio.

## Come utilizzare il contenitore d'esercizio

### Montaggio del contenitore d'esercizio e degli accessori





### AVVISO:



La grata e le due lame da taglio sono molto appuntite! Utilizzare quindi questi accessori con la massima attenzione per evitare lesioni.

1. Collocare il perno guida sull'albero di azionamento del gruppo motore.



### NOTA:

La ciotola ha un segno alla base. I simboli  e  si possono trovare sul motore.

Allinea il segno della ciotola al simbolo . Girare la ciotola verso . Clicca in posizione.

3. Selezionare un attacco. Inserirlo nel perno guida.



### NOTA la grata e le lame:

La grata e le lame possono essere situate su entrambi i lati. La superficie tagliente deve puntare verso l'alto.

4. Chiudere il contenitore d'esercizio con il coperchio. Poggiare il coperchio sopra, così che i simboli della serratura del coperchio si trovano alla sinistra della maniglia. Stringere il coperchio in senso antiorario.

### Tabella utilizzo accessori

Prodotto/Tipo di preparazione	Quantità	Attrezzo	Rasato	Tempo di funzionamento max.
Alimenti e liquidi insieme	Max. 1500 ml	Contenitore miscelatore	1-2	3 minuti
Noci	Min. 200 g Max. 500 g	Contenitore d'esercizio con lama	2	2 minuti
Erbe	Max. 1000 ml	Contenitore d'esercizio con lama	2	3 minuti
Cioccolato (tagliato a pezzi)	Max. 200 g	Contenitore d'esercizio con lama	2	1 Minute
Tagliare la carne a pezzi	Max. 500 g	Contenitore d'esercizio con lama	2	2 minuti



Prodotto/Tipo di preparazione	Quantità	Attrezzo	Rasato	Tempo di funzionamento max.
Tagliare a pezzi le cipolle, le carote, le patate, i cetrioli	Max. 500 g	Contenitore d'esercizio con lama	2	1 minuto
Tagliuzzare o tagliare le cipolle, le carote, le patate, i cetrioli	Max. 1000 ml	Raspa/Lama	2	3 minuti
Albume sbattuto dell'uovo	Min. 4 albumi Max. 8 albumi	Attrezzo per Impastare/ Mescolare	1	3 minuti
Panna	Min. 400 ml Max. 1000 ml	Attrezzo per Impastare/ Mescolare	1	3 minuti
Impasto di miscelazione, pudding, impasto per waffle (liquido)	Max. 1000 ml	Attrezzo per Impastare/ Mescolare	1-2	3 minuti
Impasto di miscelazione, pudding, impasto per waffle (viscoso)	Max. 1000 ml	Attrezzo per Impastare/ Mescolare	1-2	2 minuti
Impasto pesante	Max. 500 g	Attrezzo per Impastare/ Mescolare	1	1 minuto

### Note importanti per le applicazioni individuali

#### ⚠ ATTENZIONE:

Non superare le quantità e i tempi di esercizio elencati nella tabella.



- Inserire sempre l'**attacco per impasto/miscelatore** o la **lama per cubettatura** nel contenitore prima di aggiungere gli ingredienti. Premere l'attacco sul fondo del contenitore.
- Se si sta impastando un **impasto duro**, non aggiungere tutti gli ingredienti nel contenitore di esercizio in una sola volta. Cominciare a impastare soltanto con farina, zucchero e uova. Aggiungere lentamente liquidi attraverso la lama di alimentazione durante il processo d'impasto.
- Tagliare prima gli alimenti che si desidera spezzettare in **pezzi piccoli**.
- Se gli ingredienti si attaccano all'attrezzo d'impasto/miscelatore o alla lama di cubettatura oppure alla parete interno del contenitore, procedere come segue:
  1. Spegner l'apparecchio. Attendere che l'accessorio smetta di funzionare.
  2. Rimuovere il coperchio dal contenitore. Girare questo verso .
  3. Utilizzare uno raschietto dell'impasto per rimuovere gli ingredienti dai collegamenti o dalla parete interna della ciotola.

#### ⚠ ATTENZIONE:

Non usare oggetti di metallo, rischio di graffiare la ciotola.

- Quando si tagliano **formaggi duri** o **cioccolato**, non far funzionare l'apparecchio troppo a lungo. Gli ingredienti possono sciogliersi a causa del riscaldamento dell'apparecchio e diventare granulosi.
- Quando si **taglia e grattugia**, aggiungere ingredienti nella lama di alimentazione. Non applicare una pressione eccessiva allo spintore.

### Fine del funzionamento e rimozione della scodella

1. Spegner l'apparecchio. Attendere che gli accessori smettano di funzionare.
2. Sfilare la spina dalla presa.
3. Girare il coperchio in direzione di .
4. Rimuovere l'attacco.
5. Girare la ciotola verso  per rimuoverli. Prestare attenzione al perno guida.
6. Utilizzare uno raschietto dell'impasto per rimuovere il contenuto della ciotola.
7. Pulire tutte le parti come descritto nella sezione "pulizia".

## Il frullatore

### Istruzioni sull'uso del frullatore

#### ⚠ AVVISO: La lama nel frullatore è affilata!

- Non raggiungere con le mani il contenitore di miscelazione montato!
- C'è il rischio di lesioni durante la pulizia e lo svuotamento della giara del mixer! Gestire la lama del frullatore con cura!

#### ⚠ ATTENZIONE:



- Non mettere ingredienti duri come noccioline o chicchi di caffè nel contenitore di miscelazione.
- La lama del contenitore di miscelazione non è adatta solo a rompere cubetti di ghiaccio.



**i CONSIGLIO:**

Quando si preparano bevande con ghiaccio in scaglie durante la miscelazione. I cubetti di ghiaccio saranno resi in scaglie durante la fase di miscelazione.

- Non utilizzare il frullatore senza ingredienti!
- Non superare la capacità massima (1500 ml) come indicato sul contenitore di miscelazione!
- Il montare richiede una capacità maggiore. Ridurre le quantità di liquidi che producono molta schiuma.
- Accendere il mixer soltanto con coperchio e cappuccio. C'è un marchio sulla maniglia della ciotola di miscelazione. Allineare il ▼ marchio con il simbolo. Per chiudere il coperchio, girarlo così che il  simbolo sia posizionato sul marchio.
- Non rimuovere il coperchio durante il funzionamento! Attendere che le lame si fermino prima di aprire il coperchio.
- Se non si è soddisfatti del risultato di miscelazione, procedere come segue:
  1. Spegnerne l'apparecchio.
  2. Rimuovere il coperchio dal miscelatore. Girare il coperchio così che ▼ il simbolo sia posizionato sulla maniglia.
  3. Allentare qualunque ingrediente che si è inceppato con un raschietto per l'impasto. Mescolare gli ingredienti con il raschietto per l'impasto.
  4. Rimuovere il contenuto. Ripetere l'operazione con quantità di liquidi inferiori oppure aggiungere un po' di liquido.

**Assemblaggio del contenitore per miscelare****i NOTA:**

La giara del mixer ha un segno alla base. I simboli  e  si possono trovare sulla parte motrice.

1. Allinea il segno sulla giara del mixer con il simbolo .
2. Girare la ciotola di miscelazione verso . Clicca in posizione.

**Preparazione**

1. Tagliare tutti gli ingredienti in piccoli pezzi.
2. Mettere gli ingredienti nel contenitore di miscelazione. Rispettare la capacità massima.
3. Montare il coperchio su miscelatore. Serrarlo finché non scatta in posizione con un clic.
4. Chiudere il coperchio con il dispositivo di arresto (13).

**Funzionamento del mixer**



Può essere selezionata qualsiasi velocità con la manopola di controllo.

Se la ciotola è molto piena o se contiene un liquido schiumoso, iniziare sempre dal punto 1.

**Riempire con ingredienti**

1. Spegnerne l'apparecchio. Attendere che la lama si fermi.
2. Mettere gli ingredienti o spezie nell'apertura del dispositivo di arresto.
3. Chiudere nuovamente il coperchio e l'apertura dispositivo di arresto.
4. Continuare il funzionamento.

**Interrompere il funzionamento**

1. Spegnerne l'apparecchio. Attendere che la lama si fermi.
2. Scollegare il dispositivo dall'alimentazione principale.
3. Girare la ciotola di miscelazione nella direzione di  dall'alloggiamento motore.
4. Ci sono due versi per svuotare il contenuto della ciotola di miscelazione:
  - Potete svuotare il contenuto con il coperchio chiuso. Girare il coperchio così che  il simbolo sia posizionato sul marchio della maniglia.
  - Togliere del tutto il coperchio e svuotare il contenuto.
5. Pulire i pezzi usati come descritto in "Pulizia".

**i NOTA IMPORTANTE:**

Non conservare succo di limone o alimenti acidi in contenitori metallici.

## Pulizia

**AVVISO:**

- Sfilare sempre la spina dalla presa prima di rimuovere gli accessori.
- Non immergere il motore in acqua per effettuare la pulizia. Questo può portare a scosse elettriche o incendi.
- Alcune parti degli accessori sono molto affilate. Pericolo di lesioni!

**ATTENZIONE:**

- Non utilizzare spazzole d'acciaio o altri utensili abrasivi per effettuare la pulizia.
- Non utilizzare detergenti aggressivi o abrasivi.

**Alloggiamento del motore**

Pulire l'alloggiamento solo con un panno umido e uno spruzzo di detersivo liquido. Asciugare con un panno.

## Accessori del robot da cucina

**⚠ AVVISO: Pericolo di lesioni!**  
Alcune parti degli accessori sono molto affilate!

**⚠ ATTENZIONE:**  
Gli attacchi non devono essere lavati in lavastoviglie. Calore e detersivi aggressivi possono deformare o scolorire gli attacchi.

- Tutti gli altri componenti che entrano in contatto con gli alimenti possono essere lavati in un contenitore di acqua calda.
- Pulire con acqua pulita e asciugare bene.
- Tracce di alimenti (p.es: carote) vengono rimosse meglio con olio da cucina.

## Accessori del frullatore

**ℹ NOTA: Pre-pulizia**  
Riempire il contenitore di miscelazione per metà con acqua e mettere in funzione l'apparecchio per ca. 10 secondi. Smaltire il liquido.

**⚠ AVVISO: Pericolo di lesioni!**  
Le lame sul blocco della lama sono affilate. Prestare attenzione durante lo smontaggio, la pulizia, e l'assemblaggio delle singole parti.

- Rimuovere il contenitore di miscelazione per una buona pulizia.
- Girare il blocco lama nella direzione OPEN dalla ciotola di miscelazione.
- Rimuovere l'anello di chiusura dal blocco lama.
- Miscelatore e coperchio con cappuccio possono essere lavati in un contenitore d'acqua calda. Risciacquare quindi con acqua pulita e asciugare.

### Blocco lama e anello di chiusura

- Risciacquare queste parti brevemente sotto l'acqua corrente.
- Asciugare le parti. Posizionare l'anello di chiusura sul blocco lama. Posizionare il blocco lama da sotto nella ciotola di miscelazione. Stringerlo nella direzione LOCK.

## Conservazione

- Pulire l'apparecchio come descritto. Assicurarsi che tutti gli accessori siano completamente asciutti.
- Si consiglia di tenere il dispositivo nella confezione originale se l'apparecchio non sarà usato per lunghi periodi.
- Inserire il proteggi lama sul coltello per evitare ferite.
- Tenere sempre l'apparecchio fuori dalla portata dei bambini in un luogo asciutto e ben ventilato.

## Risoluzione di problemi

Problema	Causa possibile	Soluzione
L'apparecchio è senza funzione.	L'apparecchio non viene alimentato.	Controllare la presa con un'altro apparecchio.
		Inserire la spina correttamente.
		Controllare l'interruttore di circuito principale.
	L'apparecchio è dotato di <b>interruttori di sicurezza</b> . Questi evitano un avvio accidentale del motore.	Controllare la posizione corretta del <ul style="list-style-type: none"> <li>- Contenitore d'esercizio</li> <li>- Coperchio del contenitore d'esercizio o</li> <li>- Miscelatore.</li> </ul>
	L'apparecchio risulta difettoso.	Contattare il centro assistenza e un tecnico.

## Dati tecnici

Modello: .....KM 3646  
 Alimentazione rete: ..... 220 - 240 V~, 50 Hz  
 Consumo di energia: ..... 500 W  
 Classe di protezione: ..... II  
 Peso netto (apparecchio di base con recipiente di miscelazione e utensile per impastare): .....ca. 2,00 kg

Si riserva il diritto di apportare modifiche tecniche e di design nel corso dello sviluppo del prodotto.

Questo apparecchio è stato controllato sulla base di tutte le direttive CE attuali in vigore in questo settore, quali per esempio la normativa in materia di compatibilità elettromagnetica e la direttiva in materia di bassa tensione, ed è stato costruito conformemente alle norme di sicurezza più moderne.

## Smaltimento

### Significato del simbolo "Eliminazione"



Rispettare l'ambiente, non smaltire dispositivi elettrici nei rifiuti domestici.

Lo smaltimento di dispositivi obsoleti o difettosi deve avvenire tramite consegna presso punti di raccolta locali.

Aiutate ad evitare pericoli potenziali per l'ambiente e la nostra salute tramite uno smaltimento non corretto.

Voi contribuite al riciclaggio e altro forme di utilizzo di dispositivi elettrici e elettronici.

Il vostro comune è in grado di fornirvi informazioni sui punti di raccolta.

## Instruction Manual

Thank you for choosing our product. We hope you will enjoy using the appliance.

### Symbols in these Instructions for Use

Important information for your safety is specially marked. It is essential to comply with these instructions in order to avoid accidents and prevent damage to the machine:

 **WARNING:**  
This warns you of dangers to your health and indicates possible injury risks.

 **CAUTION:**  
This refers to possible hazards to the machine or other objects.

 **NOTE:** This highlights tips and information.

## Contents

Overview of the Components .....	3
General Notes.....	44
Special Safety Instructions for this Device .....	44
Intended Use .....	46
Description of the Parts / Supplied parts.....	46
Unpacking the Appliance.....	47
General Notes on Use .....	47
Functionality of the device .....	47
Electrical Connection .....	47
Using the Working Bowl .....	47
Assembly of the Working Bowl and the Accessories .....	47
Table of Use of the Accessories.....	47
Important Notes for the individual Applications.....	48
End Operation and Remove Bowl .....	48
The Blender .....	48
Blender Use Instructions.....	48
Mixing Jug Assembly .....	49
Preparation.....	49
Operating the Mixer.....	49
Refill Ingredients .....	49
Stop Operation.....	49

Cleaning.....	49
Motor Housing.....	49
Accessories of the Kitchen Appliance.....	49
Blender Accessories .....	49
Storage.....	50
Troubleshooting.....	50
Technical Data .....	50
Disposal .....	50
Meaning of the "Dustbin" Symbol .....	50

## General Notes

Read the operating instructions carefully before putting the appliance into operation and keep the instructions including the warranty, the receipt and, if possible, the box with the internal packing. If you give this device to other people, please also pass on the operating instructions.

- The appliance is designed exclusively for private use and for the envisaged purpose. This appliance is not fit for commercial use.
- Do not use it outdoors. Keep it away from sources of heat, direct sunlight, humidity (never dip it into any liquid) and sharp edges. Do not use the appliance with wet hands. If the appliance is humid or wet, unplug it immediately.
- When cleaning or putting it away, switch off the appliance and always pull out the plug from the socket (pull the plug itself, not the lead) if the appliance is not being used and remove the attached accessories.
- Do **not** operate the machine without supervision. If you leave the room you should always turn the device off. Remove the plug from the socket.
- The device and the mains lead have to be checked regularly for signs of damage. If damage is found the device must not be used.
- Use only original spare parts.
- In order to ensure your children's safety, please keep all packaging (plastic bags, boxes, polystyrene etc.) out of their reach.

 **WARNING:**  
Do not allow small children to play with the foil. There is a **danger of suffocation!**

## Special Safety Instructions for this Device

 **WARNING: Risk of injury!**

- The grating and cutting blade, and the dicing blade are very sharp on the cutting and grating surfaces! Therefore, use these accessories with necessary care to prevent injuries.
- The knives in the mixing bowl are sharp.



## **WARNING: Risk of injury!**

- Switch off the appliance and disconnect from mains power supply before changing accessories or attachments, which are moving during operation.
- Always disconnect the appliance from the supply if it is left unattended and before assembling, disassembling or cleaning.
- Before switching the appliance on ensure that the attachment is properly attached.
- Whilst in use, there must be no objects, e.g. spoons or dough scrapers, in the bowl.
- When pushing down the food, always use the supplied pusher and not your fingers, a fork or other objects in order to prevent injuries or hazards.
- Do not pour any liquids that are hotter than 40 °C into the mixing container or into the bowl! Risk of burns!
- Do not try to repair the appliance on your own. Always contact an authorized technician. If the supply cord is damaged, it must be replaced by the manufacturer, its service agent or similarly qualified persons in order to avoid a hazard.
- This appliance shall not be used by children.
- Keep the appliance and its cord out of reach of children.
- Children shall not play with the appliance.
- Appliances can be used by persons with reduced physical, sensory or mental capabilities or lack of experience and knowledge if they have been given supervision or instruction concerning **use of the appliance** in a safe way and if they understand the hazards involved.

## CAUTION:

- Do not immerse the device into water for cleaning. Please follow the instructions as stipulated in the chapter “Cleaning”.
  - Do not fill the vessels with any hard food such as coffee beans, nutmeg or large pieces of cooking chocolate! The knives may be damaged by doing so!
- The device is equipped with safety switches. Do not operate the appliance if there is a fault or if the safety switches have been tampered with!
  - Place the device on a flat, level and sturdy surface.
  - Do not operate the appliance without any content.
  - Only process foodstuffs with this device.
  - Never turn off the appliance by turning the blender jug or the bowl or the lid of the bowl. Always use the knob when turning off the appliance.
  - Do not move the appliance during operation; always turn it off first and disconnect from mains power supply. Always carry the appliance with both hands!

### Intended Use

This appliance is designed as a

- kneading/mixing machine for preparing dough, crèmes, cream, whipped egg white;
- multi-chopper for the chopping of easy to cut food;
- blender to puree, whip or mix.

It is designed solely for these purposes and may only be used for them.

It may only be used in the manner described in this instruction manual.

The appliance may not be used for commercial purposes.

Any other use is considered not as intended and may lead to damage to property or even personal injury.

The manufacturer assumes no liability for damage resulting from use other than the intended purpose.

### Description of the Parts/Supplied parts

- 1 Grating/cutting blade
- 2 Dicing blade
- 3 Pusher
- 4 Lid of the working bowl with feed shaft
- 5 Working bowl
- 6 Guide pin
- 7 Motor housing
- 8 Control knob
- 9 Drive shaft
- 10 Kneading/ Stirring tool
- 11 Knife block
- 12 Blender jug
- 13 Blender jug cap
- 14 Blender jug lid with filler hole

## Unpacking the Appliance

### **WARNING: Risk of injury!**

Some parts of the accessory are very sharp!

1. Remove the packaging of the appliance.
2. Remove all packaging material such as plastic film, filler material, cable ties and box packaging. Keep the blade guard of the dicing cutter for appropriate storage.
3. Check that all parts are in the box.
4. If the packaging content should be incomplete or if damages should be noticeable, do not operate the appliance. Return it to the distributor immediately.

### **NOTE:**

Dust or production residues may still be found on the appliance. We recommend that you clean the appliance as described under "Cleaning".

## General Notes on Use

### Functionality of the device

- The appliance is equipped with safety switches. The appliance can only be operated if you observe the following:
  - When fitting onto the motor housing, the working bowl or the blender jug with the knife block must audibly click into place.
  - When using the bowl, either the lid must audibly click into place onto the bowl.
- Turn the control knob to select the speed. Always start slowly with a low speed.
- **PULSE** = Pulse mode: Hold the control knob in this position to run the appliance at the maximum speed setting.
- **0** is the off position.

### **CAUTION:**

- Always set the control knob to **0** before plugging in.

### **CAUTION:**

- **Short-term operation with the bowl:** With heavy dough do not operate the appliance longer than 1 minute and leave for 2 minutes to cool down.
- **Short-time operation mixer:** Do not use the appliance longer than 3 minutes continuously. Allow to cool down for 1 minute before using it again.
- Disconnect the plug from the socket after use.

### Electrical Connection

Ensure that your mains power corresponds with the specifications on the type label.

## Using the Working Bowl



### Assembly of the Working Bowl and the Accessories



### **WARNING:**

The grating and cutting blade, and the dicing blade are very sharp on the cutting and grating surfaces! Therefore use these accessories with the necessary care to prevent injuries.

1. Place the guide pin onto the drive shaft of the motor housing.

### **NOTE:**

The bowl has a mark at the bottom. The symbols  and  can be found on the motor housing.

Align the bowl marking with the  symbol. Turn the bowl towards . It latches into place.

3. Select an attachment. Place it onto the guide pin.

### **NOTE grating and cutting blade:**

The grating and cutting blade can be placed on both sides. The desired cutting surface must point upwards.

4. Close the working bowl with the lid. Put the lid on, so that the lock symbols of the lid are found to the left of the handle. Tighten the lid counterclockwise.

Table of Use of the Accessories

Product / Type of preparation	Amount	Tool	Level	Max. Operating time
Mix food with liquids	Max. 1500ml	Blender jug	1-2	3 minutes
Nuts	Min. 200g Max. 500g	Working bowl with dicing blade	2	2 minutes
Herbs	Max. 1000ml	Working bowl with dicing blade	2	3 minutes
Chocolate (cut into pieces)	Max. 200g	Working bowl with dicing blade	2	1 minute
Cut meat into pieces	Max. 500g	Working bowl with dicing blade	2	2 minutes
Chop onions, carrots, potatoes, cucumber	Max. 500g	Working bowl with dicing blade	2	1 minute
Shred or cut onions, carrots, potatoes, cucumber	Max. 1000ml	Rasp / cutting blade	2	3 minutes

Product / Type of preparation	Amount	Tool	Level	Max. Operating time
Whipped egg whites	Min. 4 egg whites Max. 8 egg whites	Kneading / stirring tool	1	3 minutes
Cream	Min. 400 ml Max. 1000 ml	Kneading / stirring tool	1	3 minutes
Mixing dough, pudding, waffle dough (liquid)	Max. 1000 ml	Kneading / stirring tool	1-2	3 minutes
Mixing dough, pudding, waffle dough (viscous)	Max. 1000 ml	Kneading / stirring tool	1-2	2 minutes
Heavy kneading dough	Max. 500 g	Kneading / stirring tool	1	1 minute

### Important Notes for the individual Applications

#### CAUTION:

Do not exceed the quantities and operating times listed in the table.

- Always fit the **kneading / stirring** attachment or the **dicing blade** into the bowl before you add the ingredients. Press the attachment to the bottom of the bowl.
- If you are kneading **heavy dough**, do not add all the ingredients into the working bowl all at once. Only start the kneading process with flour, sugar, and eggs. Slowly add liquids through the feed shaft during the kneading process.
- First, cut the food that you want to chop into **small pieces**.
- If ingredients are stuck to the kneading / stirring tool or the dicing blade or if they settle on the inside wall of the bowl, then proceed as follows:
  1. Turn off the appliance. Wait for the attachment to stop running.
  2. Remove the lid from the bowl. Turn this towards .
  3. Use a dough scraper to remove the ingredients from the attachment or from the inside wall of the bowl.

#### CAUTION:

Do not use metal objects to avoid scratching the bowl.

- If you whip the **egg whites**, ensure that the bowl and the whisk are dry and completely free of grease. The egg white should be at room temperature.
- To chop **chocolate**, only use the dicing blade, not a grating blade. The chocolate must be well chilled.
- When you cut up hard **cheese** or **chocolate**, do not let the appliance run too long. These ingredients can melt through the warming of the appliance and may become lumpy.
- When **chopping and grating**, fill the ingredients into the feed shaft. Use the pusher to push the food down into the filler hole. Do not apply too much pressure to the pusher.

### End Operation and Remove Bowl

1. Turn the appliance off. Wait until the attachment stops running.
2. Disconnect the mains plug.
3. Turn the lid off in the direction of .

4. Remove the attachment.
5. Turn the bowl towards  to remove these. Watch out for the guide pin.
6. Use a dough scraper to remove the contents of the bowl.
7. Clean all the parts used as described under "Cleaning".

## The Blender

### Blender Use Instructions

#### WARNING: The knife in the blender is sharp!



- Never reach with your hands into the assembled mixing container!
- There is a risk of injury when cleaning and emptying the mixer jug! Handle the blender knife with great care!

#### CAUTION:

- Do not place hard ingredients such as nuts or coffee beans in the mixing container.
- The knife in the mixing container is not suitable for crushing ice cubes only.

#### RECOMMENDATION:

When preparing drinks with crushed ice only add the ice cubes during mixing. The ice cubes will be crushed during mixing.



- Do not use the blender without ingredients!
- Do not exceed the maximum capacity (1500 ml) as indicated on the mixing container!
- Froth requires a large capacity. Reduce quantities of liquids which produce a lot of froth.
- Only turn on the mixer with the lid and the fitted cap. There is a marking on the handle of the mixing bowl. Align the  marking with the symbol. To close the lid, turn it so that the  symbol is positioned on the marking.
- Do not remove the lid during operation! Wait until the blade comes to a stop before you open the lid.
- Should you not be satisfied with the mixing results, proceed as follows:
  1. Turn off the appliance.
  2. Remove the lid from the blender jug. Turn the lid so that the  is symbol positioned on the marking of the handle.



3. Loosen any stuck-on ingredients with a dough scraper. Stir the ingredients with the dough scraper.
4. Remove some of the contents. Process smaller quantities or add some liquid.

### Mixing Jug Assembly

#### NOTE:

The mixer jug has a mark at the bottom. The symbols  and  can be found on the motor housing.

1. Align the mixer jug marking with the  symbol.
2. Turn the mixing bowl towards . It latches into place.

### Preparation

1. Cut all ingredients in small pieces.
2. Fill the ingredients into the blender jug. Observe the maximum capacity.
3. Fit the lid onto the blender jug.
4. Close the lid with the stopper (13).

### Operating the Mixer



Any speed can be selected with the control knob.

If the blender jug is very full or if it contains a foaming liquid, always start with step 1.

### Refill Ingredients

1. Switch the appliance off. Wait until the blade comes to a stop.
2. Fill in ingredients or spices through the stopper opening.
3. Close lid and stopper opening again.
4. Continue operation.

### Stop Operation

1. Switch the appliance off. Wait until the blade comes to a stop.
2. Disconnect from mains power supply.
3. Turn the mixing bowl in the direction of  from the motor housing.
4. There are two ways to pour out the contents of the mixing bowl:
  - You can pour out the contents with the lid closed. Turn the lid so that the  symbol is positioned on the marking of the handle.
  - Take the lid off completely and pour the contents out.
5. Clean all used parts as described under "Cleaning".

#### IMPORTANT NOTE:

Do not store citrus juices or acidic foodstuffs in metal containers.

## Cleaning



### WARNING:

- Always disconnect the mains plug before you remove the accessories and clean the appliance!
- Do not immerse the motor housing in water for cleaning in any case. This may lead to electric shock or fire.
- Some parts of the accessories are very sharp. There is risk of injury!

#### CAUTION:

- Do not use a wire brush or other abrasive utensils for cleaning.
- Do not use aggressive or abrasive cleaning agents.

### Motor Housing

Clean the housing only with a damp cloth and a squirt of washing-up liquid. Dry with a cloth.

### Accessories of the Kitchen Appliance



#### WARNING: Risk of injury!

Some parts of the accessory are very sharp!

#### CAUTION:

The attachments are not suitable for dishwasher. Heat and aggressive cleaning agents may warp or discolour the attachments.

- You may clean all other components that have come in contact with food in a bowl of hot water.
- Rinse with clean water and dry thorough!
- Traces of dye-rich foods (e.g. carrots) are best removed with cooking oil.

### Blender Accessories



#### NOTE: Pre-Cleaning

Fill the blender jug half with water and run the appliance for approx. 10 seconds. Dispose of the liquid.

**⚠ WARNING: Risk of injury!**

The knives on the knife block are sharp. Be careful when disassembling, cleaning, and assembling the individual parts.

- Remove the blender jug for thorough cleaning.
- Turn the knife block in the direction OPEN from the blender jug.
- Remove the seal ring from the knife block.
- You can clean the blender jug and the lid with cap in a bowl of hot water. Afterwards, rinse with clean water and dry the parts off.

Seal ring and knife block

- Rinse these parts briefly under running water.
- Dry the parts. Then place the seal ring on the knife block. Place the knife block from below into the blender jug. Tighten it in the direction LOCK.

**Storage**

- Clean the appliance as instructed. Ensure that all accessories are completely dry.
- We recommend that you keep the appliance in the original packaging if it will not be used for long periods.
- Insert the blade guard on the dicing knife to avoid injury.
- Always store the appliance out of the reach of children in a dry, well ventilated place.

**Troubleshooting**

Problem	Possible cause	Remedy
The device is not working.	The appliance has no power supply.	Check the socket with another appliance.
		Plug in the mains plug correctly.
		Check the main circuit breaker.
	Your appliance is equipped with <b>safety switches</b> . They prevent accidental motor start.	Check correct position of <ul style="list-style-type: none"> <li>- the working bowl</li> <li>- the lid of the working bowl or</li> <li>- the blender jug.</li> </ul>
	The appliance is faulty.	Contact our service center or a specialist.

**Technical Data**

Model:.....KM 3646  
 Power supply:..... 220 - 240 V~, 50 Hz  
 Power consumption: ..... 500 W  
 Protection class:.....II  
 Net weight (basic appliance with mixing bowl and kneading tool): .....approx 2.00 kg

The right to make technical and design modifications in the course of continuous product development remains reserved.

This device has been tested according to all relevant current CE guidelines, such as electromagnetic compatibility and low voltage directives, and has been constructed in accordance with the latest regulations.

**Disposal**

**Meaning of the “Dustbin” Symbol**



Protect our environment: do not dispose of electrical equipment in the domestic waste.

Please return any electrical equipment that you will no longer use to the collection points provided for their disposal.

This helps avoid the potential effects of incorrect disposal on the environment and human health.

This will contribute to the recycling and other forms of reutilization of electrical and electronic equipment.

Information concerning where the equipment can be disposed of can be obtained from your local authority.

## Instrukcja obsługi

Dziękujemy za wybór naszego produktu. Mamy nadzieję, że korzystanie z urządzenia sprawi Państwu radość.

### Symbole użyte w tej instrukcji obsługi

Ważne informacje dotyczące bezpieczeństwa użytkownika są specjalnie wyróżnione. Koniecznie stosuj się do tych wskazówek, aby uniknąć wypadków i uszkodzenia urządzenia:

#### OSTRZEŻENIE:

Ostrzega przed zagrożeniami dla zdrowia i wskazuje na potencjalne ryzyko obrażeń.

#### UWAGA:

Wskazuje na potencjalne zagrożenia dla urządzenia lub innych przedmiotów.

#### WSKAZÓWKA:

Wyróżnia porady i informacje ważne dla użytkownika.

## Spis treści

Przegląd elementów obsługi .....	3
Ogólne uwagi .....	51
Specjalne wskazówki związane z bezpieczną obsługą tego urządzenia.....	52
Zastosowanie zgodne z zamierzeniem .....	53
Opis części / Dostarczone części .....	54
Wypakowanie urządzenia .....	54
Ogólne wskazówki dotyczące użytkowania .....	54
Funkcje urządzenia .....	54
Elektryczne połączenia .....	54
Korzystanie z misy roboczej .....	54
Montaż misy roboczej oraz końcówek.....	54
Tabela użycia końcówek .....	55
Ważne uwagi dotyczące indywidualnych zastosowań ....	55
Koniec pracy i demontaż misy .....	55
Blender .....	56
Instrukcje użytkowania blendera.....	56
Montaż pojemnika mieszającego .....	56
Przygotowanie.....	56
Działanie miksera.....	56
Dokładanie składników .....	56
Zatrzymanie pracy.....	56
Czyszczenie .....	56
Obudowa silnika .....	57
Końcówki urządzenia kuchennego .....	57
Aksesoria blendera .....	57

Przechowywanie .....	57
Usterki i sposoby ich usuwania .....	57
Dane techniczne.....	58
Warunki gwarancji .....	58
Usuwanie .....	58
Znaczenie symbolu „Pojemnik na śmieci” .....	58

## Ogólne uwagi

Przed uruchomieniem urządzenia proszę bardzo dokładnie przeczytać instrukcję obsługi. Proszę zachować ją wraz z kartą gwarancyjną, paragonem i w miarę możliwości również kartonem z opakowaniem wewnętrznym. Przekazując urządzenie innej osobie, oddaj jej także instrukcję obsługi.

- Proszę wykorzystywać urządzenie jedynie dla prywatnego celu, jaki został przewidziany dla urządzenia. Urządzenie to nie zostało przewidziane do użytku w ramach działalności gospodarczej.
- Proszę nie korzystać z urządzenia na zewnątrz. Proszę trzymać urządzenie z daleka od ciepła, bezpośredniego promieniowania słonecznego, wilgoci (w żadnym wypadku nie zanurzać w substancjach płynnych) oraz ostrych krawędzi. Proszę nie obsługiwać urządzenia wilgotnymi dłońmi. Jeżeli urządzenie jest wilgotne lub mokre, proszę natychmiast wyciągnąć wtyczkę.
- Jeżeli nie korzystacie Państwo z urządzenia, jeżeli chcecie Państwo zamontować jakieś akcesoria, w celu wyczyszczenia lub w przypadku jakichkolwiek zakłóceń, proszę zawsze wyłączyć urządzenie i wyjąć wtyczkę z gniazdka (należy ciągnąć za wtyczkę, nie za przewód).
- Pracującego urządzenia **nie** należy pozostawiać bez nadzoru. Przed opuszczeniem pomieszczenia urządzenie należy zawsze wyłączać i wyciągać wtyczkę sieciową z gniazda.
- Należy regularnie sprawdzać, czy urządzenie i kabel sieciowy nie są uszkodzone. W razie uszkodzenia należy przestać korzystać z urządzenia.
- Proszę stosować tylko oryginalne akcesoria.
- Dla bezpieczeństwa dzieci proszę nie zostawiać swobodnie dostępnych części opakowania (torby plastikowe, kartony, styropian itp.).

#### OSTRZEŻENIE:

Nie pozwalaj dzieciom bawić się folią. **Niebezpieczeństwo uduszenia!**

## Specjalne wskazówki związane z bezpieczną obsługą tego urządzenia

### **OSTRZEŻENIE: Ryzyko obrażeń!**

- Ostrze do tarcia i krojenia, oraz ostrze do krojenia w kostki są bardzo ostre na powierzchniach przeznaczonych do krojenia i tarcia! Używać tych ostrzy z konieczną ostrożnością, aby nie dopuścić do powstania obrażeń.
- Noże w naczyniu do mieszania są ostre.
- Wyłączyć urządzenie i odłączyć od zasilania sieciowego przed wymianą akcesoriów lub końcówek, które poruszają się podczas pracy.
- Zawsze odłączać urządzenie od zasilania, kiedy jest pozostawione bez nadzoru i przed montażem, demontażem lub czyszczeniem.
- Przed włączeniem urządzenia sprawdzić, czy końcówka zamocowana jest prawidłowo.
- Podczas użytkowania nie wolno trzymać żadnych przedmiotów, np. łyżeczek lub mieszadeł do ciasta, w misie.
- Podczas dociskania żywności, zawsze korzystać z dostarczonego popychacza, nie palców, widelców ani innych przedmiotów w celu zapobiegania obrażeniom lub powstawaniu obrażeń.
- Nie wlewać płynów o temperaturze przekraczającej 40 °C do pojemnika mieszającego lub do misy! Ryzyko oparzeń!
- Nie próbować naprawiać urządzenia samodzielnie. Skontaktować się z pracownikiem autoryzowanego serwisu. Jeśli przewód zasilania jest uszkodzony, należy go wymienić u producenta, przedstawiciela serwisu lub podobnie wykwalifikowanej osoby, aby uniknąć zagrożenia.
- Dzieci nie mogą korzystać z urządzenia.
- Trzymać urządzenie i przewód poza zasięgiem dzieci.

## **OSTRZEŻENIE: Ryzyko obrażeń!**

- Dzieci nie mogą bawić się urządzeniem.
- Urządzenia mogą być użytkowane przez osoby z ograniczonymi zdolnościami fizycznymi, czuciowymi lub mentalnymi oraz bez doświadczenia i wiedzy w zakresie użytkowania, jeśli znajdują się pod nadzorem lub zostały poinstruowane odnośnie **użytkowania urządzenia** w bezpieczny sposób i rozumieją związane z tym ryzyko.

## **UWAGA:**

- Nie zanurzać urządzenia w wodzie w celu czyszczenia. Proszę korzystać z instrukcji podanych w rozdziale „Czyszczenie”.
- Nie wkładać do naczyń żadnych twardych produktów spożywczych, jak ziarna kawy, gałka muszkatołowa czy duże kawałki czekolady do gotowania! Można przez to uszkodzić noże!
- Urządzenie wyposażone jest w przełączniki bezpieczeństwa. Nie korzystać z urządzenia, jeśli przełączniki bezpieczeństwa zostały uszkodzone bądź ktoś przy nich manipulował!
- Urządzenie umieścić na płaskiej, równej i stabilnej powierzchni.
- Nie korzystać z urządzenia, jeżeli jest puste.
- Urządzenie służy wyłącznie do obróbki produktów spożywczych.
- Nigdy nie wyłączać urządzenie poprzez obracanie dzbankiem blendera, misą lub pokrywą misy. Wyłączając urządzenie zawsze korzystać z pokrętła.
- Nie przenosić urządzenia podczas pracy; najpierw należy je wyłączyć i odłączyć zasilanie. Urządzenie należy przenosić trzymając oburącz!

### **Zastosowanie zgodne z zamierzeniem**

Urządzenie służy jako

- mieszarka do ciasta / mikser w celu przygotowywania ciasta, kremów, śmietany, piany z białek;
- wielofunkcyjna kralnica do krojenia łatwych do skrojenia produktów;
- urządzenie do przygotowywania puree, ubijania lub mieszania.

Przeznaczone jest wyłącznie do tych celów i może być używane jedynie zgodnie z przeznaczeniem.

Może być użyte tylko zgodnie z opisem w niniejszej instrukcji użytkowania.

Urządzenia nie wolno używać w celach komercyjnych.

Inne użycie nie jest uważane za zamierzone i może prowadzić do uszkodzeń mienia lub nawet obrażeń ciała.

Producent nie ponosi odpowiedzialności za uszkodzenia wynikające z użytkowania innego niż zamierzone.

## Opis części / Dostarczone części

- 1 Ostrze do tarcia / krojenia
- 2 Ostrze do krojenia w kostki
- 3 Popychacz
- 4 Pokrywa miski roboczej wraz z wałkiem podajnika
- 5 Miska robocza
- 6 Prowadnica
- 7 Obudowa silniczkowa
- 8 Regulator
- 9 Wałek napędowy
- 10 Narzędzie do zagniatania / mieszania
- 11 Zespół noży
- 12 Dzbaneq blendera
- 13 Nakrętkaq dzbanka blendera
- 14 Pokrywa dzbanka blendera z otworem lejka

## Wypakowanie urządzenia

**⚠ OSTRZEŻENIE: Ryzyko obrażeń!**  
Niektóre części końcówek są bardzo ostre!

1. Zdjąć opakowanie z urządzenia.
2. Usunąć cały materiał opakowaniowy, taki jak plastikowe warstwy, wypełniacze, zaciski do kabli oraz opakowanie z pudła. Oslonę noża do krojenia w kostki przechowywać w odpowiednim miejscu.
3. Sprawdzić, czy wszystkie części znajdują się w pudełku.
4. Jeśli zawartość opakowania jest niepełna lub jest zauważalnie uszkodzona, nie wolno korzystać z urządzenia. Natychmiastowo należy zwrócić je do sprzedawcy.

### **i WSKAZÓWKA:**

Na urządzeniu wciąż znajduje się kurz oraz pozostałości po produkcji. Zalecamy czyszczenie urządzenia tak, jak opisano w rozdziale „Czyszczenie”.

## Ogólne wskazówki dotyczące użytkowania

### Funkcje urządzenia

- Urządzenie wyposażone jest w przełączniki bezpieczeństwa. Urządzenie może być użyte wyłącznie, gdy dostosujemy się do następujących punktów:
  - Podczas montażu na obudowie silniczkowej, blokada noża na misce roboczej lub dzbanka blendera musi słyszalnie zostać zatrzaśnięta na swoim miejscu.

- Kiedy korzystamy z naczynia roboczego, jego pokrywa musi słyszalnie wskoczyć na swoje miejsce.
- Obrócić regulator w celu ustawienia prędkości. Zawsze zaczynać od niskiej prędkości.
- **PULSE** = Tryb pulsacyjny: Przytrzymaj pokrętkę w tej pozycji, aby urządzenie pracowało z najwyższą możliwą prędkością.
- **0** to pozycja „wylączony”.

### **⚠ UWAGA:**

- Przed podłączeniem urządzenia do prądu zawsze ustawiaj pokrętkę w pozycji **0**.
- **Krótkotrwałe poruszenie z założonym naczyniem:** Mieszając ciężkie ciasto urządzenie nie powinno pracować przez okres dłuższy, niż 1 minutę. Po tym czasie należy je wyłączyć i pozostawić do schłodzenia na kolejne 2 minuty.
- **Krótkotrwałą pracą miksera:** Nie korzystać z urządzenia bez przerwy dłużej niż 3 minuty. Przed ponownym użyciem należy odczekać 1 minutę, aby urządzenie ostygło!
- Po użyciu wyjmij wtyczkę z gniazdka.

### Elektryczne połączenia

Sprawdzić, czy zasilanie sieciowe odpowiada specyfikacji podanej na etykiecie urządzenia.

## Korzystanie z miski roboczej



### Montaż miski roboczej oraz końcówek



### **⚠ OSTRZEŻENIE:**

Ostrze do tarcia i krojenia, oraz ostrze do krojenia w kostki są bardzo ostre na powierzchniach przeznaczonych do krojenia i tarcia! Używać tych ostrzy z konieczną ostrożnością, aby nie dopuścić do powstania obrażeń.

1. Ustawić prowadnicę na wałku napędowym części silnikowej.

### **i WSKAZÓWKA:**

Miska posiada oznaczenie u dołu. Symbole  i  można odnaleźć na silniku.

Wyrównaj miskę z symbolem . Obrócić naczyniem w kierunku . Zablokuje się ona we właściwej pozycji.

3. Wybrać końcówkę. Ustawić na prowadnicy.

### **i UWAGA na ostrze do ucierania i cięcia:**

Ostrze do ucierania i cięcia można montować z obu stron. Podczas montażu należy ustawić żądaną powierzchnię tnącą skierowaną do góry.

4. Zamknąć pokrywkę na misce roboczej. Założyć pokrywkę tak, aby symbole blokady znajdowały się z lewej strony uchwytu. Dokręcić pokrywkę w lewo.

Tabela użycia końcówek

Produkt / sposób przygotowania	Ilość	Nasadka	Poziom	Maks. czas pracy
Mieszanie artykułów spożywczych z ciecierzami	Maks. 1500 ml	Dzbanek blendera	1-2	3 minuty
Nakrętki	Min. 200 g Maks. 500 g	Misa robocza z nożem do krojenia w kostkę	2	2 minuty
Ziola	Maks. 1000 ml	Misa robocza z nożem do krojenia w kostkę	2	3 minuty
Czekolada (pokrojona na kawalki)	Maks. 200 g	Misa robocza z nożem do krojenia w kostkę	2	1 minuta
Mięso pokroić na kawalki	Maks. 500 g	Misa robocza z nożem do krojenia w kostkę	2	2 minuty
Posiekać cebulę, marchew, ziemniaki, ogórek	Maks. 500 g	Misa robocza z nożem do krojenia w kostkę	2	1 minuta
Rozdrobnić lub posiekać cebulę, marchew, ziemniaki, ogórek	Maks. 1000 ml	Ostrze trące / tnące	2	3 minuty
Bite białka jaj	Min. białko z 4 jaj Maks. białko z 8 jaj	Narzędzie do zagniatania / mieszania	1	3 minuty
Śmietana	Min. 400 ml Maks. 1000 ml	Narzędzie do zagniatania / mieszania	1	3 minuty
Mieszanie ciasta, puddingu, ciasta na gofry (płyn)	Maks. 1000 ml	Narzędzie do zagniatania / mieszania	1-2	3 minuty
Mieszanie ciasta, puddingu, ciasta na gofry (płyn lepki)	Maks. 1000 ml	Narzędzie do zagniatania / mieszania	1-2	2 minuty
Wyrabianie ciężkiego ciasta	Maks. 500 g	Narzędzie do zagniatania / mieszania	1	1 minuta

## Ważne uwagi dotyczące indywidualnych zastosowań

## ⚠ UWAGA:

Nie przekraczać ilości ani czasu pracy wymienionych w tabeli.

- Przed dodaniem składników zamontować **końcówkę do mieszania / ugniatania ciasta** lub **ostrze do krojenia w kostkę**. Docisnąć końcówkę do dolnej części misy.
- Jeśli ugniatamy **gęste ciasto**, nie dodawać wszystkich składników do misy roboczej za jednym razem. Zacząć proces ugniatania wyłącznie po dodaniu mąki, cukru i jaj. Powoli dodawać płyn poprzez walek z podajnikiem podczas procesu ugniatania.
- Najpierw pokroić jedzenie przeznaczone do siekania na **małe kawalki**.
- Jeśli składniki są zablokowane na narzędziu do mieszania / ugniatania ciasta lub ostrza do krojenia w kostkę lub jeśli przywierają do wewnętrznej ścianki misy, następnie kontynuować pracę zgodnie z poniższym opisem:
  1. Wyłączyć urządzenie. Poczekać, aż końcówka skończy pracę.
  2. Zdjąć pokrywę z misy. Obrócić tym w kierunku .
  3. Użyć skrobaka do ciasta, aby usunąć składniki z końcówki lub z wewnętrznych ścianek naczynia.

## ⚠ UWAGA:

Nie używać metalowych przedmiotów, aby nie porysować powierzchni naczynia.

- Jeśli ubijamy **białka jaj**, sprawdzić, czy misa lub trzepaczka są suche i całkowicie wolne od tłuszczu. Białko jaja powinno znajdować się w pokojowej temperaturze.
- Aby pokruszyć **czekoladę**, użyć wyłącznie ostrza do krojenia w kostki, nie ostrza tarcia. Czekolada musi być dobrze schłodzona.
- Kiedy kroimy **twardy ser** lub **czekoladę**, nie pozwalać, aby urządzenie działało zbyt długo. Te składniki mogą topnieć z powodu ogrzania urządzenia i mogą stać się grudkowate.
- Podczas **siekania** i **tarcia**, włożyć składniki do wałka podajnika. Użyć popychacza, aby docisnąć jedzenie do otworu lejka. Nie dociskać popychacza zbyt mocno.

## Koniec pracy i demontaż misy

1. Wyłączyć urządzenie. Poczekać aż końcówka zatrzyma pracę.
2. Odłączyć wtyczkę sieciową
3. Odkręcić pokrywę w kierunku .
4. Zdjąć końcówkę.

- Obrócić naczyniem w kierunku  w celu usunięcia tego. Obserwować prowadnicę.
- Użyć skrobaka do ciasta, aby usunąć zawartość z naczynia.
- Wyczyścić wszystkie używane części jak opisano w dziale „Czyszczenie”.

## Blender

### Instrukcje użytkownika blendera

#### OSTRZEŻENIE: Nóż w blenderze jest ostry!

- Nigdy nie chwycić rękami zamontowanego pojemnika mieszającego!
- Podczas czyszczenia i opróżniania miski istnieje ryzyko zranienia! Zachować szczególną ostrożność podczas posługiwania się nożem blendera!

#### UWAGA:

- Nie wkładać twardych składników, takich jak orzechy czy ziarna kawy, do pojemnika mieszającego.
- Nóż w pojemniku mieszającym nie jest odpowiedni do kruszenia kostek lodu.

#### ZALECENIA:



Podczas przygotowania napojów z dodatkiem lodu, należy dodać kostki lodu podczas mieszania. Kostki lodu rozkruszą się podczas mieszania.



- Nie korzystać z urządzenia bez umieszczonych wewnątrz składników!
- Nie przekraczać maksymalnej pojemności (1500 ml), jak wskazano w pojemniku mieszającym!
- Piana wymaga większej pojemności. Należy zmniejszyć ilość płynów, z których powstaje dużo piany.
- Włączać mikser tylko, kiedy pokrywka i nakrętka zamocowane są na mikserze. Na uchwycie naczynia do mieszania znajduje się oznaczenie. Zrównać znak ▼ z symbolem. Aby zamknąć pokrywę, należy ją obrócić tak, aby symbol  zrównał się ze znakiem.
- Nie zdejmować nakrywkę podczas pracy! Poczekać, aż ostrza zatrzymają się przed otwarciem pokrywki.
- Jeśli nie jesteśmy usatysfakcjonowani wynikami miksowania, należy:
  - Wyłączyć urządzenie.
  - Zdjąć pokrywkę z dzbanka blendera. Obrócić pokrywkę tak, aby symbol ▼ zrównał się z oznaczeniem uchwytu.
  - Zetrzeć wszelkie przywierające składniki za pomocą skrobaka do ciasta. Wymieszać skrobakiem składniki.

- Usunąć część zawartości. Przetwarzać mniejsze ilości lub dodać trochę płynu.

### Montaż pojemnika mieszającego

#### WSKAZÓWKA:

Dzbanek miksera posiada oznaczenie u dołu. Symbole  i  można odnaleźć na części silnikowej.

- Wyrównaj dzbanek miksera z symbolem .
- Obrócić naczyniem do mieszania w kierunku . Zablokuje się on we właściwej pozycji.

### Przygotowanie

- Pokroić składniki w małe kawałki.
- Włożyć składniki do pojemnika mieszającego. Nie przekraczać maksymalnej pojemności.
- Zamocować pokrywkę na dzbanku blendera.
- Zamknąć pokrywkę za pomocą zatyczki (13).

### Działanie miksera



Pokrętem można wybrać dowolną prędkość.

Jeśli naczynie jest bardzo napelnione lub jeśli zawiera pianą się ciecz, zawsze należy rozpoczynać od kroku 1.

### Dokładanie składników

- Wyłączyć urządzenie. Poczekać, aż ostrze zatrzyma się.
- Dodać składniki lub przyprawę poprzez otwory w zatyczce.
- Ponownie zamknąć pokrywkę i otwór zatyczki.
- Kontynuować pracę.

### Zatrzymanie pracy

- Wyłączyć urządzenie. Poczekać, aż ostrze zatrzyma się.
- Odłączyć od zasilania.
- Obrócić naczynie do mieszania w kierunku  do obudowy silnika.
- Są dwa sposoby wylewania zawartości naczynia do mieszania:
  - Można zawartość wylewać przy zamkniętej pokrywce. Obrócić pokrywkę tak, aby symbol  zrównał się z oznaczeniem uchwytu.
  - Całkowicie odkręcić pokrywkę i wylać zawartość naczynia.
- Wyczyścić wszystkie używane części, jak opisano w dziale „Czyszczenie”.

#### WAŻNA UWAGA:

Nie wolno przetrzymywać soków z cytrusów ani artykułów spożywczych w metalowych pojemnikach.

## Czyszczenie

### OSTRZEŻENIE:

- Zawsze wyjmować wtyczkę z sieci przed zdjęciem końcówek!



## **OSTRZEŻENIE:**

- W żadnym wypadku nie zanurzać części silniczka w wodzie w celu czyszczenia. Może to spowodować porażenie prądem elektrycznym lub pożar.
- Niektóre części końcówek są bardzo ostre. Istnieje ryzyko obrażeń!

### **UWAGA:**

- Nie stosować do czyszczenia drucianej szczotki ani innych ściernych przyborów.
- Nie stosować ostrych ani zrażających środków czyszczących.

### **Obudowa silnika**

Obudowę silnika czyścić wyłącznie wilgotną ściereczką z dodatkiem niewielkiej ilości środka do mycia naczyń. Osuszyć szmatką.

### **Końcówki urządzenia kuchennego**

#### **OSTRZEŻENIE: Ryzyko obrażeń!**

Niektóre części końcówek są bardzo ostre!

#### **UWAGA:**

Końcówek nie można myć w zmywarce. Gorąco oraz zrażające środki czyszczące mogą spowodować wykrzywienie lub odbarwienie końcówek.

- Można oczyścić wszystkie inne elementy, które stykają się z jedzeniem w misie z gorącą wodą.
- Oplukać czystą wodą i dokładnie osuszyć.
- Ślady środków spożywczych bogatych w barwnik (np. Marchewka) najlepiej usuwa się olejem jadalnym.

### **Akcesoria blendera**

#### **WSKAZÓWKA: Wstępnie czyszczenie**

Napełnić pojemnik mieszający do połowy wodą i uruchomić urządzenie na ok. 10 sekund. Wylać płyn.

#### **OSTRZEŻENIE: Ryzyko obrażeń!**

Ostrza w bloku są ostre. Podczas wyjmowania, czyszczenia i montażu poszczególnych części należy zachować ostrożność.

- Zdjąć pojemnik mieszający celem dokładnego czyszczenia.
- Obrócić zespół noży w kierunku OPEN od strony dzbanka do mieszania.
- Zdjąć pierścień uszczelniający z zespołu noży.
- Można oczyścić dzbanek blendera oraz pokrywkę z nakrętką w misie z gorącą wodą. Następnie oplukać czystą wodą i wysuszyć poszczególne części.

#### Pierścień uszczelniający i zespół noży

- Części te oplukać pod bieżącą wodą.
- Części wysuszyć. Następnie pierścień uszczelniający umieścić na zespole noży. Zespół noży umieścić od dołu w naczyniu do mieszania. Uszczelnicję dokręcając w kierunku LOCK.

### **Przechowywanie**

- Oczyszczyć urządzenie zgodnie z instrukcjami. Sprawdzić, czy wszystkie komponenty są całkowicie suche.
- Zalecamy przechowywanie urządzenia w oryginalnym opakowaniu, jeśli nie jest używane przez dłuższe okresy czasu.
- Nasunąć osłonę ostrza na nóż do krojenia w kostkę, aby uniknąć obrażeń.
- Zawsze trzymać urządzenie poza zasięgiem dzieci, w suchym i dobrze wentylowanym miejscu.

### **Usterki i sposoby ich usuwania**

Problem	Możliwa przyczyna	Działanie
Urządzenie nie funkcjonuje.	Urządzenie nie ma dopływu zasilania.	Sprawdzić gniazdko za pomocą innego urządzenia.
		Poprawidłowo podłączyć wtyczkę sieciową.
	Sprawdzić główne urządzenie odłączające zasilanie w sieci.	
Urządzenie wyposażone jest w <b>przełączniki bezpieczeństwa</b> . Zapobiegają one przypadkowemu uruchomieniu silnika.	Sprawdzić prawidłowe położenie <ul style="list-style-type: none"><li>- misa robocza</li><li>- pokrywka miski roboczej lub</li><li>- dzbanek blendera.</li></ul>	
Urządzenie jest uszkodzone.	Skontaktować się z centrum serwisowym lub wykwalifikowanym fachowcem-specjalistą.	

## Dane techniczne

Model: .....KM 3646

Napięcie zasilające: ..... 220-240 V~, 50 Hz

Pobór mocy: ..... 500 W

Stopień ochrony: ..... II

Masa netto (podstawowe urządzenie z misą mieszającą i narzędziem do ciasta): ..... ok. 2,00 kg

Zastrzegamy sobie prawo wprowadzania zmian technicznych i projektowych w trakcie ciągłego rozwoju produktu.

Niniejsze urządzenie odpowiada wymaganiom normy bezpieczeństwa użytkowania oraz spełnia wymagania dyrektywy niskonapięciowej i kompatybilności elektromagnetycznej.

## Warunki gwarancji

Przyznajemy 24 miesiące gwarancji na produkt licząc od daty zakupu.

W tym okresie będziemy bezpłatnie usuwać w terminie 14 dni od daty dostarczenia wadliwego sprzętu z kartą gwarancyjną do miejsca zakupu wszystkie uszkodzenia powstałe w tym urządzeniu na skutek wady materiałów lub wadliwego wykonania, naprawiając oraz wymieniając wadliwe części lub (jeśli uznamy za stosowne) wymieniając całe urządzenie na nowe.

Sprzęt do naprawy powinien być dostarczony w komplecie wraz z dowodem zakupu oraz z ważną kartą gwarancyjną do sprzedawcy w miarę możliwości w oryginalnym opakowaniu lub innym odpowiednim dla zabezpieczenia przed uszkodzeniem. W razie braku kompletnego opakowania fabrycznego, ryzyko uszkodzenia sprzętu podczas transportu do i z miejsca zakupu ponosi reklamujący.

Naprawa gwarancyjna nie dotyczy czynności przewidzianych w instrukcji obsługi, do wykonania których zobowiązany jest użytkownik we własnym zakresie i na własny koszt.

### Gwarancja nie obejmuje:

- mechanicznych, termicznych, chemicznych uszkodzeń sprzętu i wywołanych nimi wad,
- uszkodzeń powstałych w wyniku działania sił zewnętrznych takich jak wyładowania atmosferyczne, zmiana napięcia zasilania i innych zdarzeń losowych,
- nieprawidłowego ustawienia wartości napięcia elektrycznego, zasilanie z nieodpowiedniego gniazda zasilania,
- sznurów połączeniowych, sieciowych, żarówek, baterii, akumulatorów,
- uszkodzeń wyrobu powstałych w wyniku niewłaściwego lub niezgodnego z instrukcją jego użytkowania, przechowywania, konserwacji, samowolnego zrywania plomb oraz wszelkich przeróbek i zmian konstrukcyjnych dokonanych przez użytkownika lub osoby niepowołane,
- roszczeń z tytułu parametrów technicznych wyrobu, o ile są one zgodne z podanymi przez producenta,
- prawidłowego zużycia i uszkodzeń, które mają nieistotny wpływ na wartość lub działanie tego urządzenia.

Karta gwarancyjna bez pieczętki sklepu, daty sprzedaży, nie wypełniona, źle wypełniona, ze śladami poprawek, nieczytelna wskutek zniszczenia, bez możliwości ustalenia miejsca sprzedaży oraz dołączonego dowodu zakupu jest nieważna.

Korzystanie z usług gwarancyjnych nie jest możliwe po upływie daty ważności gwarancji. Gwarancja na części lub całe urządzenie, które są wymieniane kończy się, wraz z końcem gwarancji na to urządzenie.

Wszystkie inne roszczenia, wliczając w to odszkodowania są wykluczone chyba, że prawo przewiduje inaczej. Roszczenia wykraczające poza tą umowę nie są uwzględniane przez tą gwarancję.

Gwarancja na sprzedany towar konsumpcyjny nie wyłącza, nie ogranicza ani nie zawiesza uprawnień kupującego wynikających z niezgodności towaru z umową.

Gwarancja oraz zawarte w niej warunki obowiązują na terenie Rzeczypospolitej Polskiej.

Dystrybutor:

CTC Clatronic Sp. z o.o

ul. Opolska 1 a karczów

49 - 120 Dąbrowa

## Usuwanie

### Znaczenie symbolu „Pojemnik na śmieci“



Proszę oszczędzać nasze środowisko, sprzęt elektryczny nie należy do śmieci domowych.

Proszę korzystać z punktów zbiorczych, przewidzianych do zdawania sprzętu elektrycznego, i tam proszę oddawać sprzęt elektryczny, którego już nie będą Państwo używać.

Tym sposobem pomagają Państwo unikać potencjalnych następstw niewłaściwego usuwania odpadów, mających wpływ na środowisko i zdrowie ludzi.

Tą drogą przyczyniają się Państwo do ponownego użycia, do recyklingu i do innych form wykorzystania starego sprzętu elektrycznego i elektronicznego.

Informacje, gdzie można zdać sprzęt, otrzymają Państwo w swoich urządach komunalnych lub w administracji gminy.

## Használati utasítás

Köszönjük, hogy a termékünket választotta. Reméljük, elégedetten használja majd a készüléket.

### A használati útmutatóban található szimbólumok

Az Ön biztonságára vonatkozó utasítások kifejezetten meg vannak különböztetve. Kérjük, mindenképpen ügyeljen ezekre annak érdekében, hogy elkerülje a baleseteket és a készülék károsodását:

#### FIGYELMEZTETÉS:

Egészségét károsító veszélyforrásokra figyelmeztet és rámutat a lehetséges sérülési lehetőségekre.

#### VIGYÁZAT:

Lehetséges veszélyre utal, mely a készülékben vagy más tárgyokban kárt tehet.

 **MEGJEGYZÉS:** Tippeket és információkat emel ki.

## Tartalom

A kezelőelemek áttekintése .....	3
Általános megjegyzések .....	59
Speciális biztonsági figyelmeztetés a készülékhez.....	59
Rendeltetészerű használat .....	61
Alkotórészek leírása/a csomag tartalma.....	61
A készülék kicsomagolása .....	62
Általános használati utasítások .....	62
A készülék működése .....	62
Elektromos csatlakozás .....	62
A munkaedény használata.....	62
A munkaedény és a tartozékainak összeszerelése .....	62
A tartozékok használatának táblázata .....	62
Fontos megjegyzések az egyedi alkalmazásokhoz .....	63
A használat befejezése és az edény eltávolítása.....	63
Aprító.....	63
Aprító használati utasítás.....	63
Keverőedény összeszerelése.....	64
Előkészület.....	64
A mixer használata.....	64
Összetevők újratöltése.....	64
A használat befejezése.....	64

Tisztítás .....	64
A motor burkolata .....	64
A konyhai készülék tartozékai.....	64
Aprító tartozékai.....	65
Vízkömentesítés.....	65
Hibaelhárítás.....	65
Műszaki adatok .....	65
Hulladékkezelés .....	65
A „kuka” piktogram jelentése.....	65

## Általános megjegyzések

A készülék használatba vétele előtt gondosan olvassa végig a használati utasítást, és őrizze meg a garancialevéllel, a pénztári nyugtával és lehetőleg a csomagolókartonnal, ill. az abban évó élesanyaggal együtt! Amennyiben a készüléket harmadik személynek adja tovább, a használati útmutatót is adja a készülékhez.

- Kizárólag személyi célra használja a készüléket, és csupán arra, amire való! A készülék nem ipari jellegű használatra készült.
- Ne használja a szabadban! Ne tegye ki erős hőhatásnak, közvetlen napsugárzásnak és nedvességnek (semmi esetre se mártsa folyadékba), és óvja az éles szélektől! Ne használja a eszközt vízes kézzel! Ha a készülék vízes vagy nedves lett, azonnal húzza ki a csatlakozóból.
- Kapcsolja ki a készüléket és mindig húzza ki a csatlakozót a dugaszoló aljzatból (a csatlakozót, ne pedig a vezetékét húzza), ha nem használja a készüléket, tartozékokat szerel fel rá, tisztítja vagy zavart észlel.
- **Ne** működtesse a készüléket felügyelet nélkül! Mindig kapcsolja ki a készüléket, ha elhagyja a helyiséget! Húzza ki a csatlakozót a dugaszoló aljzatból.
- A készüléket és a hálózati kábelt rendszeresen ellenőrizni kell, hogy nincs-e rajta sérülés jele. Ha sérülést lát rajta, a készüléket nem szabad használni.
- Csak eredeti tartozékokat használjon.
- Gyermekei biztonsága érdekében ne hagyja általuk elérhető helyen a csomagolóelemeket (műanyag zacskó, karton, sztiropor stb.).

#### FIGYELMEZTETÉS:

Kisgyermeket ne engedjen a fóliával játszani. **Fulladás veszélye állhat fenn!**

## Speciális biztonsági figyelmeztetés a készülékhez

### FIGYELMEZTETÉS: Sérülésveszély!

- A reszelő- és vágókések, valamint a szeletelőkések a vágó- és a reszelőfelületein nagyon éles. Ezért a sérülések elkerülése érdekében kellő körültekintéssel kezelje ezeket a tartozékokat.
- A keverőedényben lévő kések élesek.



## FIGYELMEZTETÉS: Sérülésveszély!

- Kapcsolja ki a készüléket és húzza ki az elektromos hálózatról a használat során forgó vagy mozgó tartozékok vagy feltétek cseréje előtt.
- Mindig válassza le a készüléket az elektromos hálózatról, ha felügyelet nélkül hagyja, valamint összeszerelés, szétszerelés vagy tisztítás előtt.
- A készülék bekapcsolása előtt ellenőrizze, hogy a tartozék/feltét megfelelően fel van szerelve.
- Használat közben semmilyen tárgy - pl. kanál vagy tésztakeverő - nem lehet az edényben.
- A sérülések vagy veszélyek elkerülése érdekében az élelmiszerek lenyomásakor mindig a mellékelt nyomórudat használja, és ne az ujjait, egy villát vagy más tárgyakat.
- Ne öntsön 40 °C-nál melegebb folyadékot a keverőtálba vagy az edénybe. Égésveszély!
- Ne próbálja saját kezűleg megjavítani a készüléket. Mindig lépjen kapcsolatba szakképzett szerelővel. Ha a villanyvezeték megsérül, a gyártónak, a szerviz ügynökségnek vagy más, hasonlóan képzett személynek kell a javítást végeznie, a veszélyek elkerülése érdekében.
- A készüléket gyerekek nem használhatják.
- Tartsa a készüléket és a kábelét gyerekektől távol.
- A gyerekek nem játszhatnak a készülékkel.
- A készülékeket csökkent fizikai, érzékszervi vagy értelmi képességű személyek, illetve akiknek nincs meg a kellő tapasztalatuk és tudásuk ehhez, csak akkor használhatják, ha felügyelet alatt állnak vagy a **készülék biztonságos használatára** megtanították őket és megértették a kapcsolódó veszélyeket.

## **VIGYÁZAT:**

- Ne merítse vízbe a készüléket tisztításkor. Kövesse a “Tisztítás” részben megadott utasításokat.
- Ne töltsen fel az edényeket kemény élelmiszerekkel, például kávészemekkel, szerecsendióval vagy darabos főzőcsokoládéval! Ha mégis így tesz, a kések megsérülhetnek!
- A készülék biztonsági kapcsolókkal van ellátva. Ne működtesse a készüléket, ha meghibásodott vagy a biztonsági kapcsolók ki lettek iktatva!
- A készüléket lapos, vízszintes és csúszásmentes felületen helyezze el.
- Ne működtesse a készüléket üresen.
- Csak élelmiszereket dolgozzon fel a készülékkel.
- Ne kapcsolja ki a készüléket a turmixedény, illetve az edény vagy az edény fedelének elfogatásával. Mindig használja a forgógombot a készülék kikapcsolásához.
- Ne mozgassa a készüléket használat közben; először mindig kapcsolja ki, és húzza ki az elektromos hálózatból. Mindig két kézzel fogva szállítsa a készüléket.

### **Rendeltetésszerű használat**

A készülék a következőkre alkalmas:

- Dagasztó- / keverőgépként tészta, krémek, tejszín, felvert tojásfehérje elkészítésére;
- Multifunkciós aprító az élelmiszerek egyszerű felaprításához;
- Aprítóként pürésítésre, habverésre vagy keverésre.

A készülék kizárólag ezekre a műveletekre lett kialakítva és csak erre használható.

Csak a használati útmutatóban leírtak szerint használható.

A készülék nem használható kereskedelmi célokra.

Minden más használat nem rendeltetésszerűnek minősül, és anyagi kárt vagy akár személyi sérülést is okozhat.

A gyártó nem vállal felelősséget a nem rendeltetésszerű használatból eredő sérülésekre.

### **Alkotórészek leírása / a csomag tartalma**

- 1 Reszelő- / vágókés
- 2 Aprítókés
- 3 Nyomó
- 4 Munkaedény fedele adagolótengellyel
- 5 Munkaedény
- 6 Vezetőcsap
- 7 Motorburkolat
- 8 Forgógomb elfordításával
- 9 Hajtótengely
- 10 Dagasztó- / keverőeszköz
- 11 Késblokk
- 12 Turmixedény
- 13 Turmixedény fedele
- 14 Turmixedény fedele beöntőnyílással

## A készülék kicsomagolása

### ⚠ FIGYELMEZTETÉS: Sérülésveszély!

A tartozékok egyes részei nagyon élesek!

1. Távolítsa el a csomagolást a készülékről.
2. Távolítsa el az összes csomagolóanyagot, úgymint a műanyag filmet, töltőanyagot, kábelrögzítőket és a dobozt. Tartsa meg a szeletelőkécs pengevédőjét a megfelelő tárolás érdekében.
3. Ellenőrizze, hogy az összes tartozék a dobozban van-e.
4. Ha nincs minden benne a csomagban vagy sérülést észlel, ne használja a készüléket. Azonnal vigye vissza a forgalmazóhoz.

### ℹ MEGJEGYZÉS:

A készülék poros lehet, vagy gyártási maradékok lehetnek rajta. Javasoljuk, hogy a „Tisztítás” részben leírtak szerint tisztítsa meg a készüléket.

## Általános használati utasítások

### A készülék működése

- A készülék biztonsági kapcsolókkal van ellátva. A készülék csak akkor működtethető, ha betartja a következő utasításokat:
  - A munkaedény vagy a turmixedény motorburkolatra helyezéskor ügyeljen rá, hogy a késblokk hallhatóan a helyére kattanjon.
  - Az edény használatakor a fedélnek hallhatóan a helyére kell pattannia az edényen.
- A forgógomb elfordításával válassza ki a sebességfokozatot. Mindig lassan indítsa a gépet alacsony fordulattal.
- **PULSE** = Pulzus mód: Tartsa lenyomva az irányító gombot ebben a pozícióban, hogy a maximális sebességgel üzemeltesse a készüléket.
- A **0** a kikapcsolt pozíció.

### ⚠ VIGYÁZAT:

- Mindig állítsa az irányító gombot a **0**-ra, mielőtt bedugná a készüléket.

### A tartozékok használatának táblázata

Termék/ elkészítés módja	Mennyiség	Eszköz	Szint	Maximális üzemidő
Élelmiszer elkeverése folyadékkal	Max. 1500 ml	Turmixedény	1-2	3 perc
Diófélék	Min. 200 g Max. 500 g	Munkaedény szeletelőkéssel	2	2 perc
Fűszernövények	Max. 1000 ml	Munkaedény szeletelőkéssel	2	3 perc
Csokoládé (darabokra vágás)	Max. 200 g	Munkaedény szeletelőkéssel	2	1 perc
Hús darabokra vágása	Max. 500 g	Munkaedény szeletelőkéssel	2	2 perc
Hagyma, sárgarépa, burgonya, uborka aprítása	Max. 500 g	Munkaedény szeletelőkéssel	2	1 perc
Hagyma, sárgarépa, burgonya, uborka apróra vágása vagy vágása	Max. 1000 ml	Reszelő/vágókés	2	3 perc

### ⚠ VIGYÁZAT:

- **Rövid üzemidejű működtetés edénnyel:** Sűrű tésztaival ne működtesse a készüléket 1 percnél hosszabb időtartamig, és ezt követően hagyja hűlni 2 percig.
- **Rövid üzemidejű működtetés keverővel:** Ne használja a készüléket 3 percnél hosszabb időtartamig. Az újbóli használat előtt hagyja 1 percig hűlni a készüléket.
- Húzza ki a készüléket a konnektorból, miután használta.

### Elektromos csatlakozás

Ellenőrizze, hogy az elektromos hálózat paramétereit az Ön otthonában egyeznek az adattáblán lévő műszaki adatokkal.

## A munkaedény használata

### A munkaedény és a tartozékainak összeszerelése

#### ⚠ FIGYELMEZTETÉS:

A reszelő- és vágókések, valamint a szeletelőkécs a vágó- és a reszelőfelületein nagyon éles! Ezért a sérülések elkerülése érdekében kellő körültekintéssel kezelje a tartozékokat.

1. Helyezze a vezetőcsapot a motorrész meghajtótengelyére.

#### ℹ MEGJEGYZÉS:

Az edény alján van egy jel. A **⌚** és a **⌚** szimbólumokat megtalálja a motoron.

Állítsa az edény jelzését a **⌚** szimbólumhoz. Fordítsa el az edényt a **⌚** jel irányába. A helyére fog kattanni.

3. Válasszon egy tartozékot. Helyezze a vezetőcsapra.

#### ℹ MEGJEGYZÉS a reszelő- és vágókések használatához:

A reszelő- és vágókés mindkét oldalra felhelyezhető. A használni kívánt vágófelületnek felfelé kell irányulnia.

4. Zárja le a munkaedényt a fedéllel. Helyezze fel a fedelet úgy, hogy a fedélen látható lakat szimbólum balra legyen a fogantyútól. Szorítsa rá a fedelet az óra járásával ellentétes irányba.

Termék/ elkészítés módja	Mennyiség	Eszköz	Szint	Maximális üzemidő
Tojásfehérje felverése	Min. 4 tojásfehérje Max. 8 tojásfehérje	Dagasztó-/keverőeszköz	1	3 perc
Tejszínhab	Min. 400 ml Max. 1000 ml	Dagasztó-/keverőeszköz	1	3 perc
Tészta, pudding, ostyátészta keverése (folyékony)	Max. 1000 ml	Dagasztó-/keverőeszköz	1-2	3 perc
Tészta, pudding, ostyátészta keverése (nyúlós)	Max. 1000 ml	Dagasztó-/keverőeszköz	1-2	2 perc
Sűrű tészta dagasztása	Max. 500 g	Dagasztó-/keverőeszköz	1	1 perc

### Fontos megjegyzések az egyedi alkalmazásokhoz

#### ⚠ VIGYÁZAT:

Ne lépje túl a táblázatban ismertetett mennyiségeket és működési időt.

- Mindig helyezze fel a **dagasztó/keverőtartozékot** vagy az **aprítókést** az edénybe mielőtt hozzáadná az összetevőket. Nyomja a tartozékot az edény aljába.
- Ha **nehéz tésztát** dagaszt, ne helyezze az edénybe egyszerre az összes összetevőt. A dagasztást csak liszttel, cukorral és tojásokkal kezdje. Lassan adja hozzá a folyadékokat az adagolótengelyen át a dagasztás során.
- Először vágja össze **apró darabokra** az aprítani kívánt élelmiszereket.
- a az összetevők beragadnak a dagasztó/keverőeszközbe vagy az aprítókésbe, vagy odatapadnak az edény belső falára, a következők szerint járjon el:
  - Kapcsolja ki a készüléket. Várja meg, amíg megáll a tartozék.
  - Vegye le a fedelet az edényről. Fordítsa el az edényt a jel irányába.
  - A tésztakaparóval távolítsa el az összetevőket a tartozékokról és az edény belső faláról.

#### ⚠ VIGYÁZAT:

Ne használjon fémtárgyakat, mivel azok megkarcolhatják az edényt.

- Ha a **tojásfehérjéket** veri fel, ügyeljen rá, hogy az edény és a habverő száraz és teljesen zsírmentes legyen. A tojásfehérjének szobahőmérsékletűnek kell lennie.
- A **csokoládé** darabolásához kizárólag a szeletelőkést használja, ne a reszelőt. A csokoládénak jól lehűtöttnek kell lennie.
- Keménysajt** vagy **csokoládé** aprításakor, ne hagyja a készüléket sokáig működni. Ezek az összetevők a készülék melegezése során felolvadhatnak és darabossá válhatnak.
- Aprításkor és reszeléskor** az adagolótengelybe töltse be az összetevőket. A tolorudat használja az élelmiszereket a betöltőnyílásba való lenyomásához. Ne alkalmazzon túlzott erőt a tolorúdra.

### A használat befejezése és az edény eltávolítása

- Kapcsolja ki a készüléket. Várjon, amíg megáll a tartozék.
- Húzza ki a tápkábelt.
- Fordítsa a fedelet a jel irányába.
- Vegye le a tartozékot.
- Ezek eltávolításához, fordítsa az edényt a jel irányába. Ügyeljen a vezetőcsapra.
- A tésztakaparóval távolítsa el az edény tartalmát.
- Tisztítsa meg az készülék összes részét a „Tisztítás” részben leírtak szerint.

## Aprító

### Aprító használati utasítás

#### ⚠ FIGYELMEZTETÉS: Az aprítóban lévő kés éles!

- Ne nyúljon bele a felszerelt keverőedénybe!
- A keverőtál tisztításakor és ürítésekor sérülésveszély áll fenn! Nagy körültekintéssel kezelje az aprító kését!

#### ⚠ VIGYÁZAT:

- Ne helyezzen kemény összetevőket, pl. mogorót vagy kávészemeket a keverőedénybe.
- A keverőedény kése nem alkalmas csak jégkocka aprítására.

#### 📌 JAVASLAT:



Amikor aprított jéggel készíti italokat, csak a keverés közben adja hozzá a jégkockákat. A jégkockák a keverés során össze lesznek aprítva.



- Ne használja az aprítót összetevők nélkül!
- Ne lépje túl a keverőtálon jelzett maximális kapacitást (1500 ml)!
- A habosításhoz nagyobb úrtartalomra van szükség. A habosodó folyadékok esetében csökkentse a mennyiséget.
- Csak felhelyezett fedéllel és kupakkal indítsa be a készüléket. A keverőedény fogantyúján jelölés található. Igazítsa a ▼ jelölést a szimbólumhoz. A fedél lezárásához, fordítsa azt el úgy, hogy a szimbólum a jelzéssel egy vonalban álljon.
- Működés közben ne vegye le a fedelet. Mielőtt kinyitná a fedelet, várja meg, amíg a kés teljesen megáll.
- Ha nincs megelégedve turmixolási eredménnyel, a következőképpen járjon el:

1. Kapcsolja ki a készüléket.
2. Vegye le a fedelet a turmixedényről. Fordítsa el a fedelet úgy, hogy a ▼ szimbólum a fogantyún található jelöléshez igazodjon.
3. A tésztakaparóval lazítsa fel a leragadt összetevőket. A tésztakaparóval keverje meg az összetevőket.
4. Távolítson el némi összetevőt. Kisebb mennyiségeket dolgozzon fel vagy adjon hozzá némi folyadékot.

### Keverőedény összeszerelése

#### MEGJEGYZÉS:

A keverő edénynek van egy jelzés az alján. A  és a  szimbólumok megtalálhatóak a motor alkatrészén.

1. Állítsa a keverő edény jelzését párhuzamosra a  szimbólummal.
2. Fordítsa el az edényt a  jel irányába. A helyére fog kattanni.

### Előkészület

1. Darabolja össze kis darabokra az összetevőket.
2. Helyezze az összetevőket a keverőedénybe. Ügyeljen a maximális kapacitásra.
3. Helyezze fel a fedelet a turmixedényre.
4. Zárja be a fedelet az ütközővel (13).



### A mixer használata

Az irányító gombbal bármely sebességet kiválaszthatja. Amennyiben az edényben sok alapanyag, illetve habzó folyadék található, az 1. lépés végrehajtásával kezdjen.

### Összetevők újratöltése

1. Kapcsolja ki a készüléket. Várja meg, amíg a kés teljesen megáll.
2. Helyezze be a hozzávalókat vagy fűszereket az ütköző nyílásán át.
3. Zárja be újra a fedelet és az ütköző nyílását.
4. Folytassa a használatot.

### A használat befejezése

1. A használat befejezése. Várja meg, amíg a kés teljesen megáll.
2. Húzza ki a hálózatból.
3. Fordítsa el a keverőedényt a motor burkolatán található  jelölés irányába.
4. A keverőedény tartalmát két módon ürítheti ki:
  - Az edény tartalmát lezárt fedéllel önti ki. Fordítsa el a fedelet úgy, hogy a  szimbólum a fogantyún található jelöléshez igazodjon.
  - Vegye le teljesen a fedelet, és öntse ki az edény tartalmát.
5. Tisztítsa meg a készülék összes részeit a „Tisztítás” részben leírtak szerint.

#### FONTOS MEGJEGYZÉS:

Ne tároljon citromlét vagy savas ételeket a fémedényekben.

## Tisztítás



### FIGYELMEZTETÉS:

- A tartozékok eltávolítása előtt mindig húzza ki a készüléket az elektromos hálózatból.
- A tisztításhoz semmilyen körülmények között ne merítse vízbe a motorburkolatot. Áramütést vagy tüzet okozhat.
- A tartozékok néhány része nagyon éles! Sérülésveszély!



### VIGYÁZAT:

- Ne használjon drótkéfét vagy más karcoló konyhai eszközt a tisztításhoz.
- Ne használjon agresszív vagy karcoló tisztítószereket.

### A motor burkolata

Egy nedves ruhával és egy kis adag mosogatószerrel tisztítsa meg a burkolatot. Egy ruhával szárítsa meg.

### A konyhai készülék tartozékai



#### FIGYELMEZTETÉS: Sérülésveszély!

A tartozékok egyes részei nagyon élesek!



#### VIGYÁZAT:

A tartozékok mosogatógépben nem tisztíthatók. A hő és az agresszív tisztítószerek a kiegészítők vetemedését vagy kifakulását okozhatják.



- Az összes összetevőt, mely érintkezésbe lép az élelmiszerekkel, egy forró vizes edénybe kell megfőztítnia.
- Tiszta vízben öblítse le, és alaposan szárítsa meg.
- A színezőanyagban gazdag élelmiszerek (pl. sárgarépa) nyomait legjobban étolajjal távolíthatja el.

#### Aprító tartozékai

##### MEGJEGYZÉS: Előtisztítás

Félig töltsse fel vízzel a keverőedényt, és működtesse a készüléket kb. 10 másodpercig. Öntse ki a folyadékot.

##### FIGYELMEZTETÉS: Sérülésveszély!

A késblokk kései rendkívül élesek. Körültekintően járjon el az egyes alkatrészek szétszerelésekor, tisztításakor és összeszerelésekor.

- Az alapos tisztításhoz vegye le a keverőedényt.
- Fordítsa el a késblokkot a keverőedényen található OPEN felirat irányába.
- Vegye ki a tömitőgyűrűt a késblokkból.
- A turmixedényt és a kupakos fedelet megtisztíthatja egy tál forró vízben. Ezután tiszta vízben öblítse le és szárítsa meg a részeket.

#### Tömitőgyűrű és késblokk

- Ezeket röviden, folyó vízben öblítse el.
- Szárítsa meg az alkatrészeket. Ezt követően helyezze vissza a tömitőgyűrűt a késblokkra. Helyezze a késblokkot alulról a keverőedénybe. Rögzítse azt a LOCK irányába forgatva.

#### Vízkömentesítés

- A leirtaknak megfelelően tisztítsa meg a készüléket. Ügyelje rá, hogy a tartozékok teljesen szárazak legyenek.
- Ha a készülék előbb kapcsol ki, mint ahogy a víz felforrt, előbb van szükség vízkömentesítésre.
- Helyezze fel a pengevédőt a szeletelőkésre a sérülések elkerülése érdekében.
- Ne használjon ecetet, hanem valamilyen a kereskedelemben kapható citromsav alapú vízköoldót. Adagolja az útmutatás szerint.

#### Hibaelhárítás

Probléma	Lehetséges ok	Megoldás
A készülék nem működik.	A készüléknek nincs áramellátása.	Ellenőrizze az aljzatot egy másik készülékkel.
		Dugja be megfelelően a csatlakozódugaszt.
		Ellenőrizze az áramkör-megszakítót.
	A készülék <b>biztonsági kapcsolóval</b> van ellátva. Ezek megakadályozzák a véletlen-szerű motorindítást.	Ellenőrizze a következők megfelelő helyzetét: - a munkaedény - a munkaedény fedelét vagy - a turmixedényt.
	A készülék meghibásodott.	Lépjen kapcsolatba a szervizközpontunkkal vagy egy szakemberrel.

#### Műszaki adatok

Modell: .....KM 3646  
 Feszültségellátás: ..... 220 - 240 V~, 50 Hz  
 Teljesítményfelvétel: ..... 500 W  
 Védelmi osztály: ..... II  
 Nettó súly (alapkészülék keverőtál és dagasztólappal nélkül): ..... kb. 2,00 kg

A műszaki és kivitelezési módosítások jogát a folyamatos termékfejlesztés miatt fenntartjuk.

Ezt a készüléket az Európa Tanács minden vonatkozó aktuális irányelve szerint (pl. elektromágnesség-elviselő képesség vagy kifesztültség-elviselő képesség) ellenőriztük, és a legújabb biztonságtechnikai előírások szerint készült.

#### Hulladékkezelés

##### A „kuka” piktogram jelentése



Óvja a környezetet, ne a háztartási hulladékkal semmisítse meg az elektromos készülékeket.

A főlölesleges vagy hibás elektromos készülékeket a helyi gyűjtőpontokban adja le.



Segítsen elkerülni a helytelen hulladékkezelésből eredő környezeti és egészségügyi hatásokat.

Hozzájárulhat a régi elektromos és elektronikus készülékek újrahasznosításához vagy más módon való hasznosításához.

A gyűjtőpontokról a helyi hatóságok adhatnak felvilágosítást.

## Руководство по эксплуатации

Спасибо за выбор нашего продукта. Надеемся, он вам понравится.

### Символы применяемые в данном руководстве пользователя

Важные рекомендации для обеспечения вашей безопасности обозначены по особенному. Обязательно следуйте этим рекомендациям, чтобы предотвратить несчастный случай или поломку изделия:



#### **ПРЕДУПРЕЖДЕНИЕ:**

Предупреждает об опасности для здоровья и возможном риске получения травм.



#### **ВНИМАНИЕ:**

Указывает на возможную опасность для изделия и других окружающих предметов.



**ПРИМЕЧАНИЯ:** Дает советы и информацию.

## Содержание

Обзор деталей прибора .....	3
Общие замечания .....	66
Особые указания по технике безопасности для этого устройства .....	67
Предназначение .....	69
Описание элементов / Комплект поставки .....	69
Распаковка устройства .....	69
Общие указания по использованию .....	69
Функциональность .....	69
Электрические соединения .....	69
Использование рабочей чаши .....	69
Сборка рабочей чаши и приспособлений .....	69
Таблица по использованию насадок .....	70
Важные замечания для отдельных операций .....	70
Окончание работы и снятие емкости для смешивания .....	71
Блендер .....	71
Указания по использованию блендера .....	71
Сборка емкости для смешивания .....	71
Подготовка .....	71
Работа миксера .....	71
Наполните емкость ингредиентами .....	71
Остановка работы .....	72

Чистка .....	72
Корпус двигателя .....	72
Насадки кухонного комбайна .....	72
Аксессуары блендера .....	72
Хранение .....	73
Устранение неисправностей .....	73
Технические данные .....	73

## Общие замечания

Перед началом эксплуатации прибора внимательно прочитайте прилагаемую инструкцию по эксплуатации и сохраните ее в надежном месте, вместе с гарантийным талоном, кассовым чеком и, по возможности, картонной коробкой с упаковочным материалом. Если даете кому-либо попользоваться прибором, обязательно дайте в придачу данную инструкцию по эксплуатации.

- Пользуйтесь прибором только частным образом и по назначению. Прибор не предназначен для коммерческого использования.
- Не пользуйтесь прибором под открытым небом. Предохраняйте прибор от жары, прямых солнечных лучей, влажности (ни в коем случае не погружайте его в воду) и ударов об острые углы. Не прикасайтесь к прибору влажными руками. Если прибор увлажнился или намоч, тут же выньте вилку из розетки.
- После эксплуатации, монтаже принадлежностей, чистке или поломке прибора всегда вынимайте вилку из розетки (тяните за вилку, а не за кабель).
- **Не** оставляйте включенные электроприборы без присмотра. Выходя из помещения всегда выключайте прибор. Выньте штекер из розетки.
- Прибор и кабель сетевого питания необходимо регулярно обследовать на наличие следов повреждения. При обнаружении повреждения пользоваться прибором запрещается.
- Используйте только оригинальные запчасти.
- Из соображений безопасности для детей не оставляйте лежать упаковку (пластиковые мешки, картон, пенопласт и т.д.) без присмотра.



#### **ПРЕДУПРЕЖДЕНИЕ:**

Не позволяйте детям играть с полистиленовой пленкой. **Опасность удушья!**

## Особые указания по технике безопасности для этого устройства

### ПРЕДУПРЕЖДЕНИЕ: Опасность получения травмы!

- Ножи для натирания, резки и измельчения кубиком имеют очень острые поверхности! Поэтому, используйте эти предметы с необходимой осторожностью для предотвращения травмирования.
- Ножи в чаше для смешивания очень острые.
- Выключите устройство и отсоедините его от сети электропитания перед тем, как менять аксессуары или насадки, которые движутся во время работы устройства.
- Всегда отключайте устройство из сети, когда с ним никто не работает, а также перед началом разборки, сборки и чистки.
- Перед тем, как включать устройство, убедитесь, что насадка установлена должным образом.
- Во время использования устройства, в ем-кости не должно быть никаких предметов, таких как ложки или скрепки для теста.
- При проталкивании продуктов всегда используйте толкач, входящий в комплект, а не пальцы, вилку или другие предметы, что позволит избежать травм и иных угроз.
- Не заливайте жидкости с температурой выше 40 °С в контейнер для смешивания или в чашу! Опасность ожогов!
- Не пытайтесь отремонтировать устройство самостоятельно. Обязательно свяжитесь с авторизованным мастером. При повреждении сетевого шнура, во избежание опасности поражения электрическим током, шнур следует заменить у изготовителя, сервисного представителя или других квалифицированных лиц.
- Детям запрещается пользоваться данным устройством.

**⚠ ПРЕДУПРЕЖДЕНИЕ: Опасность получения травмы!**

- Храните устройство и шнур подальше от детей.
- Запрещается детям играть с данным устройством.
- Устройства могут быть использованы людьми с ограниченными физическими и умственными способностями, а также не имеющие опыта работы, только под присмотром или после получения **инструктажа по безопасной эксплуатации** устройства, если эти люди осознают все риски, связанные с данным прибором.

**⚠ ВНИМАНИЕ:**

- Запрещается погружать устройство в воду для очистки. Просим вас соблюдать инструкции, приведенные в разделе “Чистка”.
- Не заполняйте емкость твердыми продуктами, такими как кофейные зерна, мускатный орех, или большие куски кулинарного шоколада! Ножи могут повредиться!
- Устройство снабжено переключателями безопасности. Не включайте комбайн, если присутствует неисправность или переключатели безопасности были видоизменены!
- Установите устройство на ровной горизонтальной и прочной поверхности.
- Не включайте устройство без содержимого.
- С помощью устройства готовьте только продукты питания.
- Никогда не выключайте устройство поворотом кувшина блендера или чаши или крышки чаши. Всегда отключайте прибор с помощью кнопки.
- Не двигайте устройство во время его работы; всегда сначала выключайте его из сети. Всегда переносите устройство двумя руками!

## Предназначение

Устройство было разработано как:

- Устройства для взбивания / перемешивания теста, крема, сливок, яичных белков;
- Мульти-измельчитель для измельчения нетяжелых продуктов;
- Блендера для приготовления пюре, взбивания или смешивания.

Устройство разработано исключительно для указанных работ и должно использоваться строго по данному назначению.

Устройством можно использовать только способом, описанным в данном руководстве.

Устройство нельзя использовать в коммерческих целях.

Любое другое применение данного устройства считается использованием не по назначению и может привести к повреждению устройства или даже к травме.

Производитель не берет на себя ответственности за ущерб, причиненный в результате использования устройства не по назначению.

## Описание элементов / Комплект поставки

- 1 Лезвие для помолы / нарезки
- 2 Лезвие для нарезки кубиками
- 3 Толкатель
- 4 Крышка рабочей чаши с валом подачи
- 5 Рабочая чаша
- 6 Направляющий штифт
- 7 Ниша мотора
- 8 Ручку управления
- 9 Приводной вал
- 10 Приспособление для замеса теста / размешивания
- 11 Ножевая рама
- 12 Кувшин блендера
- 13 Колпачок кувшина блендера
- 14 Крышка кувшина блендера с отверстием подачи

## Распаковка устройства

**⚠ ПРЕДУПРЕЖДЕНИЕ: Риск травматизма**  
Некоторые части комбайна очень острые!

1. Удалите упаковку устройства.
2. Удалите все упаковочные материалы, такие как полиэтиленовая пленка, материал наполнителя, кабельные стяжки и коробки. Ограждение ножа для измельчения кубиком может использоваться для правильного хранения.
3. Убедитесь, что в коробке есть все компоненты.
4. Если комплект поставки неполный или заметны механические повреждения, не включайте прибор. Сразу же верните весь комплект продавцу.

## i ПРИМЕЧАНИЯ:

На устройстве все еще могут оставаться мелкие частицы и пыль, оставшиеся после производственного процесса. Рекомендуется почистить устройство, как описано в разделе "Чистка".

## Общие указания по использованию

### Функциональность

- Устройство оборудовано переключателями безопасности. Устройство можно включать, только соблюдая следующее:
  - При установке на корпус двигателя, рабочая чаша или кувшин блендера с блоком ножей должны слышимо защелкнуться на месте.
  - При использовании чаши крышка устанавливается на чашу со слышимым щелчком.
- Поверните круглую ручку управления, чтобы выбрать скорость. Всегда начинайте работу осторожно на невысокой скорости.
- **PULSE** = Импульсный режим: Удерживайте кнопку-регулятор управления на этом положении для запуска устройства на максимальной скорости.
- **0** - положение отключения.

### ⚠ ВНИМАНИЕ:

- Прежде чем включать устройство в сеть, установите кнопку-регулятор в положение **0**.
- **Кратковременная работа с чашей:** Если тесто тяжелое, не используйте устройство более 1 минуты; делайте перерывы на 2 минуты, чтобы дать ему остыть.
- **Кратковременная работа миксера:** Не используйте прибор дольше 3 минут в непрерывном режиме. Перед следующим использованием дайте прибору остыть в течение 1 минуты.
- После использования устройства выдергивайте вилку из розетки.

## Электрические соединения

Проверьте, чтобы электропитание от сети соответствовало спецификациям паспортной таблички. Функциона.

## Использование рабочей чаши



### Сборка рабочей чаши и приспособлений



#### ⚠ ПРЕДУПРЕЖДЕНИЕ:

Ножи для натирания, резки и измельчения кубиком имеют очень острые поверхности! Поэтому пользуйтесь этими приспособлениями с особой осторожностью во избежание травм.

1. Поместите направляющий штифт на приводной вал моторной части.

## 2. ПРИМЕЧАНИЯ:

На дне чаши есть метка. На моторе можно найти символы  и .

Совместите метку на чаше с символом . Поверните чашу к . Она защелкнется на месте.

## 3. Выберите насадку. Установите ее на направляющий штифт.

## ПРИМЕЧАНИЕ по ножу для натирания и резки:

Нож для натирания и резки можно размещать обеими сторонами. Необходимая поверхность должна быть направлена вверх.

## 4. Закройте рабочую чашу крышкой. Наденьте крышку таким образом, чтобы символы замка на ней располагались слева от ручки. Закрепите крышку против часовой стрелки.

Таблица по использованию насадок

Продукт / Способ приготовления	Кол-во	Инструмент	Уровень	Макс. время работы
Смешивайте продукты с жидкостью	Макс. 1500 мл	Кувшин блендера	1-2	3 минуты
Орехи	Мин. 200 г Макс. 500 г	Рабочая чаша с ножом для измельчения кубиком	2	2 минуты
Травы	Макс. 1000 мл	Рабочая чаша с ножом для измельчения кубиком	2	3 минуты
Шоколад (нарезанный на кусочки)	Макс. 200 г	Рабочая чаша с ножом для измельчения кубиком	2	1 минута
Нарезать мясо на кусочки	Макс. 500 г	Рабочая чаша с ножом для измельчения кубиком	2	2 минуты
Измельчить лук, морковь, картофель, огурец	Макс. 500 г	Рабочая чаша с ножом для измельчения кубиком	2	1 минута
Нашинковать или нарезать лук, морковь, картофель, огурцы	Макс. 1000 мл	Нож для шинкования / нарезки	2	3 минуты
Взбитые яичные белки	Мин. 4 белка Макс. 8 белков	Приспособление для замеса теста / размешивания	1	3 минуты
Сливки	Мин. 400 мл Макс. 1000 мл	Приспособление для замеса теста / размешивания	1	3 минуты
Замесить тесто, пудинг, тесто для вафель (жидкое)	Макс. 1000 мл	Приспособление для замеса теста / размешивания	1-2	3 минуты
Замесить тесто, пудинг, тесто для вафель (вязкое)	Макс. 1000 мл	Приспособление для замеса теста / размешивания	1-2	2 минуты
Замес тяжелого теста	Макс. 500 г	Приспособление для замеса теста / размешивания	1	1 минута

## Важные замечания для отдельных операций

### ВНИМАНИЕ:

Не превышайте количество и время работы, указанные в таблице.

- Всегда подсоединяйте **замешивающую / размешивающую насадку** или лезвие нарезки кубиками в чаше перед подачей ингредиентов. Прижмите насадку ко дну чаши.
- Если вы замешиваете **густое тесто**, не добавляйте сразу все ингредиенты в чашу. Начините процесс замешивания, добавив муку, сахар и яйца. Медленно добавляйте жидкость через питающий вал в процессе замешивания.



- Сперва нарежьте пищу, которую вы ходите нашинковать, на **маленькие кусочки**.
- Если ингредиенты прилипли к замешивающему устройству или к лезвию нарезки кубиками или они осели на внутренней стенке чаши, поступите следующим образом:
  1. Выключите устройство. Дождитесь, пока насадка перестанет вращаться.
  2. Снимите крышку с чаши. Поверните это к .
  3. Для удаления ингредиентов с насадок или с внутренних стенок чаши используйте скребок для теста.

### **ВНИМАНИЕ:**

Чтобы не повредить чашу, не используйте металлические предметы.

- Если вы взбиваете **яичные белки**, убедитесь, что чаша и венчик сухие и полностью обезжирены. Яичный белок должен быть комнатной температуры.
- Чтобы накрошить **шоколад**, используйте исключительно нож для измельчения кубиком, не используйте нож для натирания. Шоколад должен быть хорошо охлажденным.
- При нарезке **твердого сыра** или **шоколада**, не включайте устройство надолго. Эти продукты могут размякнуть от нагрева и могут стать гибкими.
- При **шинковании** или **натирании** заполняйте чашу до подающего вала. Используйте толкач для проталкивания продуктов к отверстию подачи. Не нажимайте сильно на толкач.

### **Окончание работы и снятие емкости для смешивания**

1. Выключите устройство. Дождитесь, пока насадка перестанет вращаться.
2. Отключите шнур от розетки.
3. Поверните крышку к .
4. Снимите насадку.
5. Поверните чашу к , чтобы удалить эти. Следите за направляющим штифтом.
6. Используйте скребок для теста для удаления содержимого чаши.
7. Очистите все части, как описано в части "Чистка".

## **Блендер**

### **Указания по использованию блендера**

#### **ПРЕДУПРЕЖДЕНИЕ:**

**Нож блендера очень острый!**

- Никогда не просовывайте свои руки в собранную емкость для смешивания!
- Во время мытья и опустошения кувшина миксера сохраняется опасность травмирования! Обращайтесь с ножом блендера с чрезвычайной осторожностью!



#### **ВНИМАНИЕ:**

- Не кладите в емкость для смешивания жесткие ингредиенты, такие как орехи или кофейные зерна.
- Нож в емкости для смешивания не предназначен для колки одних только кубиков льда.

#### **РЕКОМЕНДАЦИЯ:**



При приготовлении напитков с колотым льдом добавляйте кубики льда только в процессе перемешивания. Кубики льда будут расколоты во время процесс перемешивания.



- Не используйте блендер без ингредиентов!
- Не превышайте максимальную емкость (1500 мл), указанную на емкости для смешивания!

- Пена занимает много места. Уменьшите количество жидкости, производящей много пены.
- Включайте миксер только с установленной крышкой и одетой пробкой. На ручке чаши для смешивания есть отметка. Выровняйте  отметку с символом. Чтобы закрыть крышку, поверните ее так, чтобы  символ размещался на отметке.
- Не снимайте крышку во время работы устройства! Дождитесь остановки лезвия, затем можно открыть крышку.
- Если вы не довольны результатами работы миксера, поступите следующим образом:
  1. Выключите устройство.
  2. Снимите крышку с кувшина блендера. Поверните крышку так, чтобы  символ размещался на отметке на ручке.
  3. Удалите прилипшие ингредиенты с помощью скребка для теста. Размешивайте ингредиенты с помощью скребка для теста.
  4. Удалите немного из содержимого кувшина. Работайте с меньшим объемом или добавьте немного воды.

### **Сборка емкости для смешивания**

#### **ПРИМЕЧАНИЯ:**

На дне кувшина миксера есть метка. На моторе можно найти символы  и .

1. Совместите метку на кувшине с символом .
2. Поверните чашу для смешивания к . Она защелкнется на месте.

### **Подготовка**

1. Нарезьте все ингредиенты на мелкие кусочки.
2. Наполните ингредиентами емкость для смешивания. Соблюдайте максимально допустимый объем наполнения.
3. Установите крышку на кувшин блендера.
4. Закройте крышку пробкой (13).

### **Работа миксера**

С помощью кнопки-регулятора можно выбрать любую скорость.

Если чаша переполнена или содержит пенящуюся жидкость, начинайте с шага 1.

### **Наполните емкость ингредиентами**

1. Выключите устройство. Дождитесь, пока лезвие не остановится.
2. Наполните емкость ингредиентами или специями через отверстие для пробки.
3. Снова закройте крышку и ее отверстие пробкой.
4. Продолжите работу.

## Остановка работы

1. Выключите устройство. Дождитесь, пока лезвие не остановится.
2. Отсоедините устройство от сети электропитания.
3. Поверните чашу для смешивания к  от корпуса двигателя.
4. Содержимое чаши для смешивания можно вылить двумя способами:

- Вылить содержимое можно с закрытой крышкой. Поверните крышку так, чтобы  символ размещался на отметке на ручке.
- Снять крышку и вылить содержимое.

5. Почистите все использовавшиеся части, как описано в разделе "Чистка".

### **ВАЖНОЕ ПРИМЕЧАНИЕ:**

Не храните соки цитрусовых или кислых продуктов питания в металлических емкостях.

## Чистка

### **ПРЕДУПРЕЖДЕНИЕ:**

- Всегда отключайте сетевой шнур от розетки перед снятием насадок!
- Ни в коем случае не погружайте моторный отсек в воду для очистки. Это может привести к поражению электрическим током или пожару.
- Некоторые части насадок очень острые. Существует риск травматизма!

### **ВНИМАНИЕ:**

- Не используйте металлическую щетку или иные абразивные кухонные принадлежности для очистки.
- Не используйте агрессивные или абразивные чистящие средства.

### Корпус двигателя

Кожух следует чистить только с помощью влажной ткани, добавив немного жидкости для мытья посуды. Вытрите насухо ветошью.

### Насадки кухонного комбайна

#### **ПРЕДУПРЕЖДЕНИЕ: Риск травматизма!**

Некоторые части комбайна очень острые!

### **ВНИМАНИЕ:**

Насадки нельзя мыть в посудомоечной машине. Нагрев и агрессивные чистящие средства могут деформировать или обесцветить насадки.

- Все остальные части, которые были в контакте с едой, вы можете мыть в чаше с горячей водой.
- Прополощите чистой водой и полностью высушите.
- Окрашивание после некоторых продуктов (например, моркови) лучше удалять с помощью растительного масла.

### Аксессуары блендера

#### **ПРИМЕЧАНИЕ: Предварительная очистка**

Наполните емкость для смешивания водой на половину ее объема и включите устройство примерно на 10 секунд. Вылейте воду.

#### **ПРЕДУПРЕЖДЕНИЕ: Риск травмы!**

Нож блендера очень острый. Соблюдайте осторожности при разборке прибора, его чистке и сборке отдельных компонентов.

- Снимите емкость для смешивания, чтобы почистить ее более основательно.
- Поверните ножевую раму к OPEN от чаши для смешивания.
- Удалить уплотнительное кольцо с ножевой рамы.
- Можно мыть кувшин блендера и крышку в чаше с горячей водой. После этого, сполосните в чистой воде и высушите компоненты.

#### Уплотнительное кольцо и ножевая рама

- Прополощите эти детали под проточной водой.
- Высушите детали. Поместите уплотнительное кольцо на ножевую раму. Поместите ножевую раму в чашу для смешивания снизу. Закрепите ее, повернув к LOCK.



## Хранение

- Почистите устройство как показано на рисунке. Убедитесь, что все аксессуары полностью сухие.
- Рекомендуется хранить устройство в его оригинальной упаковке, если оно не используется длительное время.
- Вставьте ограждение ножа для измельчения кубиком для избегания травм.
- Всегда храните устройство в сухом, хорошо вентилируемом месте, недоступном для детей.

## Устранение неисправностей

Проблема	Возможная причина	Действие
Прибор не функционирует.	Нет электропитания.	Проверьте розетку с помощью другого устройства.
		Правильно вставьте штепсель в розетку.
		Проверьте выключатель.
	Устройство оборудовано <b>аварийными выключателями</b> . Они предотвращают случайный запуск двигателя.	Проверьте, правильно ли установлены <ul style="list-style-type: none"><li>- рабочая чаша</li><li>- крышка рабочей чаши или</li><li>- кувшин блендера.</li></ul>
	Устройство неисправно.	Обратитесь в наш сервисный центр или к специалисту.

## Технические данные

Модель: .....KM 3646  
Электропитание: ..... 220 - 240 В~, 50 Гц  
Потребляемая мощность: ..... 500 ватт  
Класс защиты: ..... II  
Вес нетто само устройство с емкостью для смешивания и насадкой для замеса): .....примерно 2,00 кг

Сохранено право на технические и конструкционные изменения в рамках продолжающейся разработки продукта.

Это изделие прошло все необходимые и актуальные проверки, предписанные директивой СЕ, к прим. на электро-магнитную совместимость и соответствие требованиям к низковольтной технике, оно было также сконструировано и построено с учетом последних требований по технике безопасности.

الإجراء	السبب المحتمل	لمشكلة
تحقق من عمل المقبس باستخدام جهاز آخر.	لا تصل طاقة كهربائية إلى الجهاز.	الجهاز لا يعمل.
وصل مقبس كبل التوصيل الرئيسي بصورة صحيحة.		
تحقق من قاطع الدائرة الرئيسية.		
تأكد من صحة وضع كلا من - وعاء العمل - غطاء وعاء العمل أو - وعاء الخلط.	الجهاز الخاص بك مزود بمفاتيح أمان. تمنع التشغيل العرضي للمحرك.	
اتصل على مركز الصيانة الخاص بنا أو بأحد المتخصصين.	هناك عيب بالجهاز.	

### البيانات الفنية

الطراز: KM 3646	التزويد بالطاقة: 220-240 فولت~ 50 هرتز
استهلاك الطاقة: 500 وات	فئة الحماية: II
الوزن الصافي (الجهاز الأساسي) مع وعاء الخلط والعجان): 2,00 كجم تقريباً	نحتفظ بالحق في إجراء تغييرات فنية وتصميمية في سياق التطوير المستمر لمنتجاتنا.
	تم اختبار هذا الجهاز وفقاً لتوجيهات CE الحالية ذات الصلة، مثل التوافق الكهرومغناطيسي وتوجيهات التيار المنخفض، كما تم تصميمه وفقاً لأحدث لوائح السلامة.

### تحذير: خطر الإصابة!

بعض الأجزاء الملحقة حادة جداً.

### تنبيه:

الأدوات الملحقة ليست مناسبة لغسلها في غسالة الأطباق. أدوات التنظيف الحرارية والشديدة قد تشوه شكل المرفقات أو تنزع لونها.

- يمكنك تنظيف جميع المكونات الأخرى التي تستخدم لتحضير الطعام بوعاء به ماء ساخن.
- اشطفها بماء نظيف وجفها تماماً.
- أفضل طريقة لإزالة آثار الأطعمة الغنية بالصبغة (مثل الجزر) تكون باستخدام زيت الطهي.

### ملحقات الخلط

### ملاحظة: قبل التنظيف

أمال وعاء الخلط حتى منتصفه بالماء ثم شغل الجهاز حوالي 10 ثواني. ثم تخلص من السائل.

### تحذير: خطر الإصابة بجروح!

تحتوي كلا من السكين ومجموعة السكين سلاح حاد.

- أزل وعاء الخلط لتنظيفه جيداً.
- أدر كتلة الشفرات في اتجاه الفتح OPEN من وعاء الخلط.
- قم بإزالة حلقة إحكام القفل من كتلة الشفرات.
- يمكنك تنظيف وعاء الخلط والغطاء بالسدادة في وعاء به ماء ساخن. بعد ذلك، اشطف بماء نظيف وجفف الأجزاء جيداً.

### حلقة إحكام القفل مع كتلة الشفرات

- اشطف هذه الأجزاء قليلاً تحت الماء الجاري.
- جفف الأجزاء. ثم ضع حلقة إحكام القفل على كتلة الشفرات. ضع كتلة الشفرات من أسفل في وعاء الخلط. أحكم إغلاقها بلفها في اتجاه الإغلاق LOCK.

### التخزين

- نظف الجهاز كما ورد بالتعليمات. تأكد من أن جميع الملحقات جافة تماماً.
- ننصحك بحفظ الجهاز في صندوق التغليف الأصلي إذا لم تقم باستخدامها لفترات طويلة.
- أدخل واقي الشفرة على سكين التقطيع لمكعبات لتجنب الإصابة.
- خزن الجهاز بعيداً عن متناول الأطفال في مكان جاف وتهويته جيدة دائماً.

## الخلاط

### تعليمات استخدام الخلاط

#### ⚠️ تحذير: يعتبر السكين في الخلاط سلاح حاد!

- لا تمد يديك أبداً داخل وعاء الخلاط المجمع!
- قد تتعرض إلى خطورة الإصابة عند تنظيف إبريق الخلط وتفرغته. تعامل مع سكين الخلاط ببالغ الحرص!

#### ⚠️ تنبيه:

- لا تضع المكونات الصلبة مثل الجوز أو بذور القهوة في وعاء الخلاط.
- السكين بوعاء الخلاط غير مناسب لجرش مكعبات الثلج.

#### 📌 نصيحة:

عند تحضير المشروبات بالثلج المجروش فقط اضع مكعبات الثلج أثناء الخلط.

- لا تستخدم الخلاط دون مكونات!
- لا تتجاوز السعة القصوى (1500مل) كما هو مشار إليه على وعاء الخلاط!
- تتطلب الرغوة مساحة كبيرة. قلل من المقادير السائلة التي ينتج عنها رغوة كثيرة.
- وعا خلاط فقط والغطاء بالسدادة مثبت. هناك علامة على مقيض وعاء الخلط. قم بمحاذاة العلامة ▼ مع الرمز. لإغلاق الغطاء، قم بتدويره حتى يتم وضع الرمز Ⓛ على العلامة.
- لا تقم بإزالة الغطاء أثناء التشغيل! انتظر حتى تتوقف الشفرة قبل فتح الغطاء.
- إذا لم تعجبك نتائج الخلط، تابع كما يلي:
- 1. أوقف تشغيل الجهاز.
- 2. أزل الغطاء من على وعاء الخلط. أدر الغطاء حتى يتم وضع الرمز ▼ على العلامة الموجودة بالمقيض.
- 3. أخرج أي مكونات محشورة باستخدام مكشطة العجين. قلب المكونات بمكشطة العجين.
- 4. أزل بعض المحتويات. حضر كميات أصغر أو أضف المزيد من السائل.

## تركيب وعاء الخلط

### 📌 ملاحظة:

يحمل إبريق الخلط علامة في الجزء السفلي منه. ويُمكن العثور على الرمزين Ⓛ و Ⓛ على الموتور.

1. قم بمحاذاة علامة إبريق الخلط مع الرمز Ⓛ.
2. أدر وعاء الخلط باتجاه Ⓛ. وبهذا يستقر الإبريق في مكانه.

### التشغيل

1. قطع جميع المكونات إلى قطع صغيرة.
2. أملا وعاء الخلاط بالمكونات. لاحظ السعة القصوى.
3. ثبت الغطاء فوق وعاء الخلط.
4. أغلق الغطاء بالسدادة (13).

### تشغيل الخلاط

يُمكن استخدام مقيض التحكم لاختيار أي سرعة. إذا كان الوعاء ممتلئاً جداً أو إذا كان يحتوي على سائل رغوي، ابدأ دائماً بالخطوة 1.

### إعادة ملء المكونات

1. أطفئ الجهاز. انتظر حتى تتوقف الشفرة.
2. قم بملء المكونات أو التوابل من خلال فتحة السدادة.
3. اغلق الغطاء وفتحة السدادة ثانية.
4. واصل التشغيل.

### إيقاف التشغيل

1. أطفئ الجهاز. انتظر حتى تتوقف الشفرة.
  2. افصل الجهاز عن مزود الطاقة الرئيسي.
  3. أدر وعاء الخلط في اتجاه Ⓛ من مبيت المحرك.
  4. هناك طريقتان لتفريغ محتويات وعاء الخلط:
  - يمكنك تفريغ المحتويات والغطاء مغلق. أدر الغطاء حتى يتم وضع الرمز Ⓛ؛ على العلامة الموجودة بالمقيض.
  - أزل الغطاء تماماً ثم قم بتفريغ المحتويات.
5. نظف جميع الأجزاء المستخدمة كما ورد في "التنظيف".

### ⚠️ ملاحظة هامة:

لا تحفظ أي عصائر أو أطعمة حمضية في أوعية معدنية.

## التنظيف

### ⚠️ تحذير:

- افصل دائماً القابس الرئيسي قبل إزالة الملحقات!
- لا تغمر جزء المحرك في الماء في أي حالة لتنظيفه. قد يؤدي ذلك إلى حدوث صدمة كهربائية أو نشوب حريق.
- بعض أجزاء الملحقات حادة جداً. ثمة خطر التعرض للحرق.

### غلاف حفظ المحرك

- نظف الغلاف بقطعة قماش مبللة فقط واستخدم بخاخة تحتوي على سائل تنظيف. جففه بقطعة قماش.

### ⚠️ تنبيه:

- لا تستخدم فرشاة سلكية أو أي أدوات كاشطة أخرى في التنظيف.
- لا تستخدم أدوات التنظيف الحادة أو الكاشطة.

1. ضع طرف الموجه فوق عمود تشغيل المحرك.

## 2. ملاحظة:

يحمل الوعاء علامة في الجزء السفلي منه. ويمكن العثور على الرمزين **ⓐ** و **ⓑ** على الموتور.

قم بمحاذاة علامة الوعاء مع الرمز **ⓐ**. أدر الوعاء باتجاه **ⓑ**. وبهذا يستقر الوعاء في مكانه.

3. اختر الملحق. ضعه فوق طرف الموجه.

## ⓘ لاحظ شفرة البشر والتقطيع:

يمكن وضع شفرة البشر والتقطيع على كلا الجانبين. يجب أن يشير سطح التقطيع المطلوب لأعلى.

4. أغلق وعاء العمل باستخدام الغطاء. ركب الغطاء بحيث توجد رموز النقل بالغطاء على يسار المقبض. أحكم قفل الغطاء بلفه عكس اتجاه عقارب الساعة.

## جدول استخدام الملحقات

المنتج / نوع الإعداد	الكمية	الأداة	المستوى	أقصى وقت للتشغيل
خلط الطعام مع السوائل	بحد أقصى 1500 مل	وعاء العمل	2-1	3 دقائق
المكسرات	بحد أدنى 200 جرام بحد أقصى 500 جرام	غطاء الخلاط مع شفرة التقطيع لمكعبات	2	2 دقائق
الأعشاب	بحد أقصى 1000 مل	غطاء الخلاط مع شفرة التقطيع لمكعبات	2	3 دقائق
الشوكولاته (تقطع إلى أجزاء)	بحد أقصى 200 جرام	غطاء الخلاط مع شفرة التقطيع لمكعبات	2	دقيقة واحدة
تقطيع اللحم إلى قطع	بحد أقصى 500 جرام	غطاء الخلاط مع شفرة التقطيع لمكعبات	2	2 دقائق
تقطيع البصل، الجزر، البطاطس، الخيار	بحد أقصى 500 جرام	غطاء الخلاط مع شفرة التقطيع لمكعبات	2	دقيقة واحدة
تقطيع البصل، الجزر، البطاطس، الخيار أو تقطيعها إلى شرائح صغيرة	بحد أقصى 1000 مل	حلقة التقطيع / شفرة التقطيع	2	3 دقائق
بياض البيض المخفوق	بحد أدنى بياض 4 ببيضات بحد أقصى بياض 8 ببيضات	أداة العجن / التقليب	1	3 دقائق
قشدة	بحد أدنى 400 مل بحد أقصى 1000 مل	أداة العجن / التقليب	1	3 دقائق
خلط العجين، حلوى البودنج، عجين الوافل (سائل)	بحد أقصى 1000 مل	أداة العجن / التقليب	2-1	3 دقائق
خلط العجين، حلوى البودنج، عجين الوافل (لزج)	بحد أقصى 1000 مل	أداة العجن / التقليب	2-1	2 دقائق
عجن العجين شديد التماسك	بحد أقصى 500 جرام	أداة العجن / التقليب	1	دقيقة واحدة

## ملاحظات مهمة للاستخدامات المنفصلة

### ⚠ تنبيه:

لا تتجاوز الكميات ومرا التشغيل المذكورة في الجدول.

- ثبت دائماً ملحق **العجن / التقليب** أو **شفرة التقطيع لمكعبات** في الوعاء قبل إضافة المكونات. أدخل الملحق في قاع الوعاء.
- إذا كنت تعجن **عجينة سميكة**، لا تضيف المكونات مرة واحدة في وعاء العمل. ابدأ عملية العجن فقط باستخدام **الذقيق**، والسكر والبيض. أضف السوائل ببطء من خلال عمود التعبئة أثناء عملية العجن.

- أولاً، قطع الطعام الذي تريد تقطيعه إلى **قطع صغيرة**.
- إذا انحسرت المكونات في أداة العجن / التقليب أو شفرة التقطيع لمكعبات أو إذا دخلت في قاع الوعاء، اتبع ما يلي:
  1. أوقف تشغيل الجهاز. انتظر حتى يتوقف الملحق عن الدوران.
  2. أزل الغطاء من على وعاء الخلط. أدر هذا باتجاه **ⓐ**.
  3. استخدم مكشطة العجين لإزالة المكونات من على الملحق أو من داخل الوعاء

### ⚠ تنبيه:

لا تستخدم أدوات معدنية لتجنب خدش الوعاء.

- عند خفق **بياض البيض**، تأكد من أن الوعاء والخفاق جافين تماماً وخاليين من أي دهن. يجب أن يكون بياض البيض في درجة حرارة الغرفة.

- لتقطيع **الشوكولاته**، استخدم شفرة التقطيع لمكعبات فقط، ولا تستخدم شفرة البشر. يجب تبريد الشوكولاته جيداً.
- عند تقطيع **الجبن الصلب** أو **الشوكولاته**، لا تترك الجهاز يعمل لفترة طويلة، حيث يمكن أن تتصهر هذه المكونات مع سخونة الجهاز وتكون كتل.
- عند **التقطيع** و **البشر**، املء المكونات من خلال عمود التعبئة. استخدم الدافعة لدفع الطعام داخل فتحة التعبئة. لا تضغط بشدة فوق الدافعة.

## إيقاف التشغيل وإزالة الحاوية

1. أوقف تشغيل الجهاز. انتظر حتى يتوقف الملحق عن الدوران.
2. أفضل القابس الرئيسي.
3. أخرج الغطاء بتدويره في اتجاه **ⓐ**.
4. أزل الملحق.
5. أدر الوعاء باتجاه **ⓐ** لإزالة هذه. انتبه لطرف الموجه.
6. استخدم مكشطة العجين لإزالة محتويات الوعاء.
7. نظف جميع الأجزاء المستخدمة كما هو مذكور في قسم "التنظيف".

- لا تشغل الجهاز وليس به أي محتويات.
- استخدم الجهاز لعجن المواد الغذائية فقط.
- لا توقف تشغيل الجهاز أبدًا بلف وعاء الخلط أو الوعاء أو غطاء الوعاء. استخدم المقبض دائمًا عند إيقاف تشغيل الجهاز.
- لا تحرك الجهاز أثناء التشغيل؛ أوقف تشغيله أولاً ثم افصل إمدادات الطاقة الرئيسية. حمل الجهاز دائماً بـكفنا يديك!

### الاستخدام المُراد

هذا الجهاز مصمم للتالي:

- عجان / خلط لتحضير العجين، والكريمات، والقشدة، وبياض البيض المخفوق؛
  - التقطيع المتعدد لسهولة تقطيع الأغذية؛
  - الخلط والهرس، والخفق والخلط.
- وهي مصممة خصيصاً لهذا الغرض لذا يجب استخدامها فقط لتلك الأغراض وبالطريقة المذكورة في دليل التعليمات.
- لا يمكن استخدام الجهاز لأغراض تجارية.
- أي استخدام آخر لا يرد ضمن الأغراض المحددة قد يؤدي إلى تلف الجهاز أو حتى التسبب في إصابة شخصية.
- لا يتحمل المصنع مسؤولية تلف ناتج عن استخدام مخالف للاستخدام المُراد.

### وصف القطع / القطع المرفقة

- 1 شفرة بشر شرائح / التقطيع
- 2 شفرة التقطيع لمكعبات
- 3 أداة الدفع
- 4 غطاء وعاء العمل مزود بعمود التعبئة
- 5 وعاء العمل
- 6 طرف الموجه
- 7 مبيت المحرك
- 8 مقبض التحكم
- 9 عمود المحرك
- 10 أداة العجن / التقليل
- 11 كتلة الشفرات
- 12 غطاء الخلط
- 13 غطاء وعاء الخلط
- 14 غطاء وعاء الخلط مزود بفتحة تعبئة

### تفريغ محتويات العبوة

#### ⚠ تحذير: خطر الإصابة!

بعض الأجزاء الملحقة حادة جدًا.

1. أزل تغليف الجهاز.
2. أزل جميع مواد التغليف مثل الغطاء البلاستيكي ومادة الحشو وروابط الكبل وصندوق التعبئة. احتفظ بواقي الشفرة فوق قاطع التقطيع لمكعبات للتخزين المناسب.
3. تأكد من وجود جميع الأجزاء بالصندوق.
4. إذا كانت محتويات العبوة ناقصة أو بها تلف ظاهر، لا تشغل الجهاز. وقم بإرجاعه إلى الموزع فوراً.

#### 📌 ملاحظة:

من الممكن إيجاد أتربة أو مخلفات إنتاج على الجهاز؛ ننصح بتنظيف الجهاز كما هو موضح تحت العنوان "التنظيف".

### تعليمات الاستخدام العامة

#### تشغيل الجهاز

- الجهاز مزود بمفاتيح سلامة. يمكن تشغيل الجهاز فقط إذا لاحظت التالي:
  - عند تثبيته فوق مبيت المحرك، يجب سماع صوت نقرة عند تثبيت وعاء العمل أو وعاء الخلط فوق مجموعة السكنين.
  - عند استخدام الوعاء، يجب سماع صوت نقرة عند تثبيت الغطاء في مكانها فوق الوعاء.
- أدر مقبض التحكم لتحديد السرعة. ابدأ دائماً بسرعة منخفضة.
- **PULSE** = وضع الخفق = امسك مقبض التحكم وهو في هذا الوضع لتشغيل الجهاز على أعلى إعداد ممكن للسرعة.
- **0** هو وضع الإيقاف.

#### ⚠ تنبيه:

- احرص دوماً على ضبط مقبض التحكم على 0 قبل توصيل الجهاز بمقبس الكهرباء.
- التشغيل لمدة قصيرة مع الوعاء: لا تشغل الجهاز في حالة العجين شديد التماسك لأكثر من دقيقة واحدة واتركه لمدة دقيقتين حتى يبرد.
- خلط التشغيل لمدة قصيرة: لا تستخدم الجهاز لمدة تزيد على 3 دقائق متصلة. اترك الجهاز ليبرد لمدة دقيقة واحدة قبل استخدامه مرة ثانية.
- احرص على إزالة القابس من مأخذ التوصيل بعد الاستخدام.

#### التوصيل الكهربائي

تأكد من أن إمداد الطاقة الكهربائية متوافق مع المواصفات المبيّنة على ملصق النوع.

### استخدام وعاء العمل

#### تجميع وعاء العمل والملحقات

#### ⚠ تحذير:

شفرة البشر والتقطيع وشفرة التقطيع لمكعبات تكون حادة جداً فوق أسطح التقطيع والبشر! لذلك، استخدم هذه الملحقات مع مراعاة العناية اللازمة لمنع الإصابات.

### ⚠️ تحذير: خطر التعرض للإصابة!

- اعمل على إيقاف تشغيل الجهاز وافصله عن منفذ الطاقة الرئيسي قبل تغيير الملحقات أو الأدوات الملحقة، التي تتحرك أثناء التشغيل.
- افصل الجهاز دائماً من مصدر الكهرباء في حال تركه دون مراقبة وقبل التركيب أو الفك أو التنظيف.
- تأكد من تركيب الأداة الملحقة بشكل صحيح قبل تشغيل الجهاز.
- عندما يكون الجهاز قيد الاستخدام، لا يجب أن يكون هناك أشياء، مثل الملاعق أو كاشطات العجين، في الحاوية.
- عند دفع الطعام لأسفل، يجب استخدام الدافعة المزودة وليس أصابعك، أو شوكة أو أي مواد أخرى لمنع الإصابات أو المخاطر.
- لا تصب أي سوائل تزيد درجة حرارتها عن 40 درجة مئوية في وعاء الخلط أو في الوعاء! خطر التعرض لحروق!
- لا تحاول تصليح الجهاز بنفسك. اتصل دائماً بفني معتمد. إذا كان كابل مزود الطاقة تالفاً، فيجب استبداله عن طريق المصنِّع، أو وكيل الصيانة التابع له أو أشخاص مؤهلين لتجنب أي خطر.
- غير مسموح باستخدام هذا الجهاز من قبل الأطفال.
- احتفظ بالجهاز والكبل الخاص به بعيداً عن متناول الأطفال.
- تجنب لعب الأطفال بالجهاز.
- يمكن استخدام هذا الجهاز بواسطة أشخاص أصحاب قدرات جسمانية أو إدراكية أو عقلية محدودة أو ممن تنقصهم الخبرة والمعرفة، إذا توفر لهم الإشراف أو التعليمات المتعلقة باستخدام الجهاز بطريقة آمنة وإذا أدركوا المخاطر المحتملة.

### ⚠️ تنبيه:

- لا تغمر الجهاز في الماء لتنظيفه. يُرجى اتباع التعليمات المحددة في فصل "التنظيف".
- لا تملأ الأوعية بأغذية صلبة مثل بذور القهوة، أو جوزة الطيب أو قطع الشكولاته الكبيرة! فقد تتلف السكاكين بسبب القيام بذلك!
- الجهاز مزود بمفاتيح سلامة. لا تُشغل الجهاز إذا كان به عيب أو تم تعديل المفاتيح!
- ضع الجهاز على سطح مستو ومسطح وقوي.

75	تنظيف
75	غلاف حفظ المحرك
74	ملحقات خلط الطعام
74	ملحقات الخلط
74	التخزين
74	استكشاف الأخطاء وإصلاحها
74	البيانات الفنية

## دليل التعليمات

شكراً لك على اختيارك منتجنا. نأمل أن تستمتع باستخدام الجهاز.

### رموز تعليمات الاستخدام

تم وضع علامات على هذه المعلومات الهامة خصيصاً للحفاظ على سلامتك. من الضروري الامتثال لهذه التعليمات لتجنب وقوع حوادث ومنع الحاق تلف بالجهاز:

#### ⚠ تحذير:

يحذرك هذا الرمز من الإصابة بمخاطر على صحتك ويشير إلى وجود مخاطر محتملة للتعرض للإصابة.

#### ⚠ تنبيه:

يشير هذا الرمز إلى وجود مخاطر محتملة قد يتعرض لها الجهاز أو أشياء أخرى.

📌 ملاحظة: يلقي هذا الرمز الضوء على النصائح والمعلومات.

### تعليمات عامة

- اقرأ تعليمات التشغيل بعناية قبل تشغيل الجهاز واحتفظ بالتعليمات بما في ذلك الضمان وإيصال الاستلام، وإذا أمكن، الصندوق الذي يحتوي على العبوة الداخلية. عند إعطاء هذا الجهاز لأشخاص آخرين، يرجى إطلاعهم أيضاً على تعليمات التشغيل.
- هذا الجهاز مصمم للاستخدام الخاص وللغرض المقصود منه فقط. لا يصلح هذا الجهاز للاستخدام التجاري.
- لا تستخدم الجهاز في الأماكن الخارجية. احفظه بعيداً عن مصادر الحرارة وأشعة الشمس المباشرة والرطوبة (لا تغمسه مطلقاً في أي مادة سائلة) والأسطح الحادة. لا تستخدم الجهاز ويديك مبتلة. إذا كان الجهاز رطباً أو مبتلاً، انزع القابس الكهربائي على الفور.
- عند تنظيف الجهاز أو تخزينه، أوقف تشغيله وانزع القابس من مقبس التيار الكهربائي دائماً (اسحب القابس نفسه، وليس سلك التوصيل) إذا لم يكن الجهاز قيد الاستخدام وأزل الملحقات المرفقة.
- لا تشغل الجهاز دون أن يكون تحت المراقبة. يجب إيقاف تشغيل الجهاز دائماً عند مغادرة الغرفة. انزع القابس من مقبس التيار الكهربائي.
- يجب فحص الجهاز وأسلاك الموصلات الرئيسية بانتظام لاكتشاف وجود أية علامات للتلف. عند اكتشاف أي تلف يجب التوقف عن استخدام الجهاز.
- استخدم قطع الغيار الأصلية فقط.
- لضمان سلامة أطفالك، يرجى حفظ العبوة بالكامل (الحقائب البلاستيكية، والصناديق، والبوليسترين وغيرها) بعيداً عن متناول أيديهم.

#### ⚠ تحذير:

لا تدع الأطفال الصغار يعثون بالرقائق المعدنية خشية خطر الاختناق!

## المحتويات

3	نظرة عامة على المكونات
79	تعليمات عامة
79	تعليمات السلامة الخاصة بهذا الجهاز
77	الاستخدام المراد
77	وصف القطع / القطع المرفقة
77	تفريغ محتويات العبوة
77	تعليمات الاستخدام العامة
77	تشغيل الجهاز
77	التوصيل الكهربائي
77	استخدام وعاء العمل
77	تجميع وعاء العمل والملحقات
76	جدول استخدام الملحقات
76	ملاحظات مهمة للاستخدامات المنفصلة
76	إيقاف التشغيل وإزالة الحواية
75	الخلط
75	تعليمات استخدام الخلط
75	تركيب وعاء الخلط
75	تشغيل
75	تشغيل الخلط
75	إعادة ملء المكونات
75	إيقاف التشغيل

## تعليمات السلامة الخاصة بهذا الجهاز

### ⚠ تحذير: خطر التعرض للإصابة!

- شفرة البشر والتقطيع وشفرة التقطيع لمكعبات تكون حادة جداً فوق أسطح التقطيع والبشر! لذلك، استخدم هذه الملحقات مع مراعاة العناية اللازمة لمنع الإصابات.
- السكاكين الموجودة في وعاء الخلط حادة.







## GARANTIEKARTE

warranty card • garantiekaart • carte de garantie • scheda di garanzia • tarjeta de garantía • cartão de garantia • garantikort • karta gwarancyjna • záruční list • kartica jamstva • carte de garanție • Гаранционная карта • záručný list • garancijski list • garancija • гарантійний формуляр • Гарантийный талон • بطاقة ضمان

**KM 3646**

24 Monate Garantie gemäß Garantieerklärung • 24 months warranty according to warranty declaration • 24 maanden garantie volgens garantieverklaring • 24 mois de garantie selon la déclaration de garantie • 24 mesi di garanzia secondo la dichiarazione di garanzia • 24 meses de garantía de acuerdo con la declaración de garantía • 24 meses de garantía, de acordo com a declaração de garantia • 24 måneders garanti i henhold til garantibetingelsene • 24 miesiące gwarancji na podstawie oświadczenia gwarancyjnego • záruka 24 měsíců podle prohlášení o záruce • 24 mjesечно jamstvo u skladu s jamstvenom deklaracijom • 24 luni garanție conform declarației de garanție • 24 месеца гаранция в съответствие с гаранционната декларация • 24-mesačná záruka podľa vyhlásenia o záruke • 24-mesečna garancija, skladno z garancijsko izjavo • 24 hónap garancia a garanciafeltételekben leírtak szerint • гарантія на 24 місяці відповідно заяві про гарантію • Гарантия 24 місяця согласно заявленным гарантийным правилам • ضمان لمدة 24 شهراً وفقاً لبيان الضمان

Kaufdatum, Händlerstempel, Unterschrift • date of purchase, dealer stamp, signature • aankoopdatum, dealerstempel, handtekening • date d'achat, tampon du concessionnaire, signature • data di acquisto, timbro del rivenditore, firma • fecha de compra, sello del distribuidor, firma • data de compra, carimbo do distribuidor, assinatura • kjopsdato, forhandlerstempel, signatur • data zakupu, pieczęć sprzedawcy, podpis • datum zakoupení, razítko prodejce, podpis • datum kupovine, žig trgovca, potpis • data de achiziție, stampila furnizorului, semnătura • Дата на покупката, Печат на Продавача, Подпис • dátum nákupu, pečatka obchodníka/predávajcu, podpis • datum nákupa, žig trgovca, potpis • vásárlás dátuma, kereskedő bélyegzője, aláírás • дата придбання, печатка продавця, підпис • Дата приобретения, Штамп продавца, Подпись • تاريخ الترخا، و ختم الوكيل المبيع والتوقيع



**CLATRONIC**<sup>®</sup>  
INTERNATIONAL GMBH

[www.clatronic.com](http://www.clatronic.com)



**CLATRONIC**<sup>®</sup>  
INTERNATIONAL GMBH

Internet: <http://www.clatronic.de>

Stand 05/2016