

Register your product and get support at
www.philips.com/welcome

HR7775, HR7774



















PHILIPS



EN | English
BG | Български
CS | Čeština
ET | Eesti
HR | Hrvatski
HU | Magyar
KZ | Қазақша
LT | Lietuviškai
LV | Latviešu
PL | Polski
RO | Română
RU | Русский
SK | Slovensky
SL | Slovenščina

SR | Srpski

UK | Українська

4	
21	
22	
29	
32	
42	
46	
51	
56	
65	
68	
69	
80	
83	
101	
103	

EN | Important

Read this user manual carefully before you use the appliance and save it for future reference.

Danger

- Never immerse the motor unit in water or any other liquid, nor rinse it under the tap.

Warning

- Check if the voltage indicated on the appliance corresponds to the local mains voltage before you connect the appliance.
- Never connect this appliance to a timer switch in order to avoid a hazardous situation.
- Do not use the appliance if the mains cord, the plug or other parts are damaged.
- If the mains cord is damaged, you must have it replaced by Philips, a service centre authorised by Philips or similarly qualified persons in order to avoid a hazard.
- This appliance is not intended for use by persons (including children) with reduced physical, sensory or mental capabilities, or lack of experience and knowledge, unless they have been given supervision or instruction concerning use of the appliance by a person responsible for their safety.
- Children should be supervised to ensure that they do not play with the appliance.
- Never let the appliance run unattended.
- Never use your fingers or an object (e.g. a spatula) to push ingredients down the feeding tube while the appliance is running. Only use the pusher for this purpose.
- Be very careful when you handle the discs, blender blade unit or food processor blade unit. Be especially careful when you remove them from the food processor bowl or blender jar; when you empty the bowl or jar and when you clean them. Their cutting edges are very sharp.

Caution

- Never switch off the appliance by turning the blender jar; the food processor bowl or the juicer bowl. Always switch off the appliance by turning the speed control knob to OFF.
- Switch off the appliance before you detach any accessory.
- Unplug the appliance immediately after use.
- Always unplug the appliance before you reach into the blender jar with your fingers or an object (e.g. a spatula).
- Wait until moving parts stop running before you remove the lid of the bowls or jar.
- Never use any accessories or parts from other manufacturers or that Philips does not specifically recommend. If you use such accessories or parts, your guarantee becomes invalid.
- Do not exceed the maximum content indicated on the food processor bowl or the blender jar.
- Do not use the juicer if the sieve is damaged.
- Consult the tables in this user manual for the correct quantities and processing times.
- Thoroughly clean the parts that come into contact with food before you use the appliance for the first time.
- Let hot ingredients cool down before you process them (max. temperature 80°C/175°F).
- Noise level: Lc= 78 dB(A).

Electromagnetic fields (EMF)

This Philips appliance complies with all standards regarding electromagnetic fields (EMF). If handled properly and according to the instructions in this user manual, the appliance is safe to use based on scientific evidence available today.

Built-in safety lock

This feature ensures that you can only switch on the appliance if you have assembled the blender jar with blade unit, the food processor bowl, the juicer bowl with coupling unit or the citrus press correctly on the motor unit. If the blender jar with blade unit, the food processor bowl, the juicer bowl with coupling unit or the citrus press is assembled correctly, i.e. when it has been turned in the direction of the 'locked' symbol as far as possible ('click'), the built-in safety lock will be unlocked.

Преди да използвате уреда, прочетете внимателно това ръководство за експлоатация и го запазете за справка в бъдеще.

Опасност

- Не потапяйте задвижвания блок във вода или друга течност и не го мийте с течаща вода.

Предупреждение

- Преди да свържете уреда към мрежата, проверете дали посоченото върху уреда напрежение отговаря на напрежението на местната електрическа мрежа.
- За да се избегне евентуална опасност, този уред не бива никога да се свързва към таймерен ключ.
- Не използвайте уреда, ако захранващият кабел, щепселът или други части са повредени.
- Ако захранващият кабел се повреди, той трябва винаги да се подменя от Philips, упълномощен сервиз на Philips или подобни квалифицирани лица, за да се избегне опасност.
- Този уред не е предназначен за ползване от хора (включително деца) с намалени физически усещания или умствени недъзи или без опит и познания, ако са оставени без наблюдение и не са инструктирани от страна на отговарящо за тяхната безопасност лице относно начина на използване на уреда.
- Нагледжайте децата, за да не си играят с уреда.
- Никога не оставяйте уреда да работи без наблюдение.
- Никога не натискайте съставките в тръбата за подаване с пръсти или с какъвто и да е предмет (например лопатка), докато уредът работи. За тази цел трябва да се използва само тласкачът.
- Бъдете внимателни при боравенето с дисковете, режещия блок на пасатора и режещия блок на кухненския робот. Бъдете особено внимателни, когато ги сваляте от купата на кухненския робот или каната на пасатора, когато изсипвате купата или каната, както и при почистване. Режещите им ръбове са много остри.

Внимание

- Не се опитвайте да изключите уреда със завъртане на каната на пасатора, купата на кухненския робот или купата на сокоизстисквачката. Винаги изключвайте уреда чрез завъртане на регулиращия бутон за скорост в положение "OFF".
- Винаги изключвайте уреда, преди да демонтирате приставките.
- Веднага след употреба изваждайте щепсела от контакта.
- Винаги изключвайте уреда от контакта, преди да бръкнете в каната на блендера с пръсти или с някакъв предмет (напр. лопатка).
- Изчакайте да спрат движещите се части, преди да сваляте капака на купите или каната.
- Никога не използвайте аксесоари или части от други производители или такива, които не са специално препоръчвани от Philips. При използване на такива аксесоари или части вашата гаранция става невалидна.
- Не превишавайте максималното съдържание, показано на купата на кухненския робот или каната на пасатора.
- Не използвайте сокоизстисквачката, ако цедката е повредена.
- Проверете в таблиците в това ръководство за потребителя за оптималните количества и продължителност на обработката.
- Преди да използвате този уред за пръв път, добре почистете частите, които влизат в контакт с храна.
- Горещите съставки трябва да се охладят, преди да се обработват (макс. температура 80°C).
- Ниво на шума: Lc= 78 dB [A]

Електромагнитни излъчвания (EMF)

Този уред Philips е в съответствие с всички стандарти по отношение на електромагнитните излъчвания (EMF). Ако се употребява правилно и съобразно напътствията в Ръководството, уредът е безопасен за използване според наличните досега научни факти.

Вградена защитна блокировка

Тази функция гарантира, че ще можете да включвате уреда само когато каната на пасатора с режещия блок, купата на кухненския робот, купата на сокоизстисквачката с блока за присъединяване или



цитrusовата преса са монтирани правилно на задвижващия блок. Ако каната на пасатора с режещия блок, купата на кухненския робот, купата на сокоизстисквачката с блока за присъединяване или цитрусовата преса са монтирани правилно, т.е. когато те са завъртяни докрай (с щракване) по посока на символа за заключване, вградената защитна блокировка ще се освободи.

CS | Důležité

Před použitím přístroje si důkladně přečtěte tuto uživatelskou příručku a uschovejte ji pro budoucí použití.

Nebezpečí

- Motorovou jednotku nikdy neponořujte do vody nebo jiné kapaliny, ani ji neproplachujte pod tekoucí vodou.

Výstraha

- Dříve než přístroj připojíte do sítě zkontrolujte, zda napětí uvedené na přístroji souhlasí s napětím v místní elektrické síti.
- Abyste předešli možnému nebezpečí, nikdy nepřipojujte tento přístroj k časovému spínači.
- Pokud byste zjistili jakékoli poškození síťového přívodu nebo jeho zástrčky, ihned vyřaďte přístroj z provozu.
- Pokud by byla poškozena síťová šňůra, musí její výměnu provést společnost Philips, autorizovaný servis společnosti Philips nebo obdobně kvalifikovaní pracovníci, aby se předešlo možnému nebezpečí.
- Osoby (včetně dětí) s omezenými fyzickými a duševními schopnostmi nebo nedostatkem zkušeností a znalostí by neměly s přístrojem manipulovat, pokud nebyly o používání přístroje předem instruovány nebo nejsou pod dohledem osoby zodpovědné za jejich bezpečnost.
- Dohlédněte na to, aby si s přístrojem nehrály děti.
- Nikdy nenechte přístroj pracovat bez dozoru.
- Nikdy nepoužívejte prsty ani jiný předmět (např. stěrku) k tlačení surovin plnicí trubíc, pokud je přístroj v chodu. K tomuto účelu používejte výhradně pěchovač.

- Při manipulaci s kotouči, nožovou jednotkou mixéru a noži kuchyňského robota buďte velmi opatrní. Zvláštní opatření dbejte zejména při jejich vyjímání z mísy nebo nádoby kuchyňského robota, při vyprazdňování mísy nebo nádoby a při jejich čištění. Čepele nožů jsou velmi ostré.

Upozornění

- Přístroj nikdy nevyvínejte otočením nádoby mixéru, mísy kuchyňského robota nebo mísy odšťavňovače. Přístroj vždy vypínejte otočením ovládacího knoflíku do polohy OFF.
- Než začnete odpojovat příslušenství, vypněte přístroj.
- Po použití přístroj ihned odpojte od elektrické sítě.
- Než sáhnete prsty nebo předmětem (např. stěrku) do nádoby mixéru, vždy přístroj odpojte ze sítě.
- Než odejmete víko z mís či nádoby, počkejte, než všechny pohyblivé díly přestanou pracovat.
- Nikdy nepoužívejte žádné příslušenství ani díly od jiných výrobců nebo takové, které nebyly výslovně doporučeny společností Philips. Pokud použijete takové díly či příslušenství, pozbývá záruka platnosti.
- Nikdy nepřekračujte maximální množství obsahu, které je naznačeno na míse nebo na nádobě mixéru.
- Odšťavňovač nepoužívejte, je-li sítko poškozené.
- Správná množství a doba zpracování jsou uvedeny v tabulkách v této uživatelské příručce.
- Před prvním použitím přístroje důkladně umyjte všechny díly, které přicházejí do styku s potravinami.
- Horké přísady nechejte před zpracováním vychladnout (na teplotu maximálně 80°C).
- Hladina hluku: Lc = 78 dB (A).

Elektromagnetická pole (EMP)

Tento přístroj společnosti Philips odpovídá všem normám týkajícím se elektromagnetických polí (EMP). Pokud je správně používán v souladu s pokyny uvedenými v této uživatelské příručce, je jeho použití podle dosud dostupných vědeckých poznatků bezpečné.

Vestavény bezpečnostní vypínač

Tato funkce umožňuje zapnout přístroj, pouze pokud je nádoba mixéru řádně nasazena na nožovou jednotku, mísu kuchyňského robota a nádoba odšťavňovače na spojovací jednotku nebo pokud je lis na citrusy správně nasazen na motorovou jednotku. Pokud jsou nádoba mixéru, mísa kuchyňského robota, nádoba odšťavňovače se spojovací jednotkou nebo lis na citrusy nasazeny správně, např. pokud byly otočeny ve směru symbolu „Locked“ (Zamčeno) až na doraz, zabudovaný bezpečnostní zámek se odemkne.

ET | Tähelepanu

Enne seadme kasutamist lugege hoolikalt kasutusjuhendit ja hoidke see edaspidiseks alles.

Ohtlik

- Ärge kastke mootorit vette või muudesse vedelikesse ega loputage seda kraani all.

Hoiatus

- Enne seadme ühendamist kontrollige, kas seadmele märgitud toitepinge vastab kohaliku vooluvõrgu pingele.
- Ohtlike olukordade vältimiseks ärge seda seadet kunagi viitelülitiga ühendage.
- Ärge kasutage seadet, kui toitejuhe, pistik või mõni teine osa on kahjustatud.
- Kui toitejuhe on kahjustatud, peab selle ohtlike olukordade vältimiseks uue vastu vahetama Philips, Philipsi volitatud hoolduskeskus või samaväärset kvalifikatsiooni omav isik.
- Seda seadet ei tohiks füüsiliste puuetega ja vaimuhäiretega isikud (kaasa arvatud lapsed) nii kogemuste kui ka teadmiste puudumise tõttu seni kasutada, kuni nende ohutuse eest vastutav isik neid ei valva või pole seadme kasutamise kohta juhiseid andnud.
- Jälgige, et lapsed ei saaks seadmega mängida.
- Ärge jätke töötavat seadet järelevalveta.
- Ärge kunagi kasutage oma sõrmi või esemeid (näit spaatlit) seadme töötamise ajal koostisosade sisestamistorust alla lükkamiseks. Selleks võite kasutada ainult tõukurit.

- Olge väga hoolikad ketaste, mikseri või köögikombaini lõiketerade käsitsemisel. Olge eriti hoolikad lõiketerade köögikombaini nõust või kannmikseri kannust väljavõtmisel, nõu või kannu tühendamisel ja nende puhastamisel. Lõiketerade ääred on väga teravad.

Ettevaatust

- Ärge lülitage kunagi seadet välja mikseri kannu, köögikombaini nõu või mahlapressi nõud keerates. Lülitage seade alati välja, keerates kiiruse nupu asendisse „OFF (väljas)“.
- Enne üksikõik milliste tarvikute küljest võtmist lülitage seade välja.
- Lülitage seade otsekohe peale kasutamist välja.
- Enne kui lükkate oma sõrmed või muu eseme (nt kaabitsa) mikseri kannu, tõmmake pistik seinakontaktist välja.
- Enne kui võtate nõult või kannult kaane ära, oodake, kuni liukuvad osad on peatunud.
- Ärge kunagi kasutage teiste tootjate poolt tehtud tarvikuid või osi, mida firma Philips ei ole eriliselt soovitanud. Kui kasutate selliseid tarvikuid või osi, siis kaotab te seadme garantii kehtivuse.
- Ärge ületage köögikombaini nõule või mikserikannule märgitud maksimumkoguseid.
- Ärge kasutage mahlapressi, kui sõel on kahjustatud.
- Õigete koguste ja töötlemisaegade leidmiseks vaadake selle kasutusjuhendi tabelit.
- Enne seadme esmakordset kasutuselevõttu peske hoolikalt kõik toiduainetega kokkupuutuvad osad puhtaks.
- Laske kuumad koostisained enne töötlemist jahtuda (maks temperatuur 80 °C).
- Müratase: Lc = 78 dB [A]

















Elektromagnetilised väljad (EMF)

See Philipsi seade vastab kõikidele elektromagnetilisi välju (EMF) käsitlevatele standarditele. Kui seadet käsitsetakse õigesti ja käesolevale kasutusjuhendile vastavalt, on seadet tänapäeval kasutatavate teaduslike teooriate järgi ohutu kasutada.

Sisesehitatud ohutuslukk

See omadus tagab, et saate seadme sisse lülitada ainult siis, kui olete liitmiku abil kannmikseri kannu teradega, köögikombaini nõuga,





mahlapressi nõuga või tsitrusepressi õigesti mootoriga ühendanud. Kui kannmikseri kann on teradega, köögikombaini nõu, mahlapressi nõu liitmikuga või tsitrusepress on mootoriga õigesti ühendatud, s.t on pööratud lukustussümboli poole nii palju kui võimalik (kuulete klõpsatust), siis sisseehitatud ohutuslukkk avaneb lukustusest.

HR | Važno

Prije korištenja aparata pažljivo pročitajte ove upute za korištenje i spremite ih za buduće potrebe.

Opasnost

- Jedinicu motora nikada nemojte uranjati u vodu ili neku drugu tekućinu i nemojte je ispirati pod vodom.

Upozorenje

- Prije priključivanja aparata provjerite odgovara li mrežni napon naveden na aparatu naponu lokalne mreže.
- Kako biste izbjegli opasne situacije, aparat nemojte nikada spajati na prekidač kojim upravlja mjerač vremena.
- Ne koristite aparat ako su mrežni kabel, utikač ili drugi dijelovi oštećeni.
- Ako se kabel za napajanje ošteti, mora ga zamijeniti tvrtka Philips, ovlaštenu Philips servisnu centar ili neka druga kvalificirana osoba kako bi se izbjegle potencijalno opasne situacije.
- Ovaj aparat nije namijenjen osobama (uključujući djecu) sa smanjenim fizičkim ili mentalnim sposobnostima niti osobama koje nemaju dovoljno iskustva i znanja, osim ako im je osoba odgovorna za njihovu sigurnost dala dopuštenje ili ih uputila u korištenje aparata.
- Malu djecu potrebno je nadzirati kako se ne bi igrala s aparatom.
- Aparat nikad ne smije raditi bez nadzora.
- Nikada nemojte prstima ili predmetima (npr. lopaticom) gurati sastojke u cijev za umetanje sastojaka dok aparat radi. U tu svrhu koristite samo potiskivač.
- Budite jako oprezni prilikom rukovanja diskovima, rezačima miješalice ili rezačima aparata za obradu hrane. Budite posebno

oprezni kad ih vadite iz zdjele ili vrča, kad prazniti zdjelu ili vrč te kad ih čistite. Njihovi rubovi su vrlo oštri.

Oprez

- Nikada nemojte isključivati aparat okretanjem vrča miješalice, zdjele aparata za obradu hrane ili zdjele sokovnika. Aparat obavezno isključite okretanjem regulatora brzine na OFF (Isključeno).
- Isključite aparat prije odvajanja bilo kojeg dodatka.
- Isključite aparat iz napajanja nakon uporabe.
- Prije uzimanja sastojaka iz vrča miješalice prstima ili predmetom (npr. lopaticom) uvijek isključite aparat iz napajanja.
- Prije skidanja poklopca sa zdjela ili vrča pričekajte da se pomični dijelovi zaustave.
- Nikada nemojte koristiti dodatke ili dijelove drugih proizvođača ili proizvođača koje tvrtka Philips nije izričito preporučila. Ako koristite takve dodatke ili dijelove, vaše jamstvo prestaje vrijediti.
- Nemojte premašiti maksimalnu količinu sadržaja naznačenu na zdjeli ili vrču miješalice aparata za obradu hrane.
- Sokovnik nemojte koristiti ako je sito oštećeno.
- Odgovarajuće količine i vrijeme pripremanja potražite u tablici u ovom korisničkom priručniku.
- Prije prve uporabe aparata temeljito operite dijelove koji će dolaziti u kontakt s hranom.
- Prije obrade pustite da se vrući sastojci ohlade (maks. temperatura 80°C/175°F).
- Razina buke: Lc = 78 dB (A).

Elektromagnetska polja (EMF)

Ovaj proizvod tvrtke Philips sukladan je svim standardima koji se tiču elektromagnetskih polja (EMF). Ako aparatom rukujete ispravno i u skladu s ovim uputama, prema dostupnim znanstvenim dokazima on će biti siguran za korištenje.

Ugrađeni sigurnosni mehanizam

Ova značajka omogućuje uključivanje aparata samo ako ste vrč miješalice s rezačima, zdjelu aparata za obradu hrane, zdjelu sokovnika s jedinicom za spajanje ili cjediljku za agrume ispravno postavili na jedinicu motora. Ako je vrč miješalice s rezačima, zdjela aparata za obradu hrane,

zdjela sokovnika s jedinicom za spajanje ili cjediljka za agrume ispravno postavljena, tj. kada se okrene u smjeru simbola "zatvoreno" što je moguće dalje ("klik"), otključat će se ugrađeni sigurnosni mehanizam.

HU | Fontos

A készülék első használata előtt figyelmesen olvassa el a használati utasításokat. Őrizze meg az útmutatót későbbi használatra.

Veszély

- Ne merítse a motoregységet vízbe vagy más folyadékba, és ne öblítse le folyóvíz alatt.

Figyelmeztetés

- A készülék csatlakoztatása előtt ellenőrizze, hogy a rajta feltüntetett feszültség egyezik-e a helyi hálózati feszültséggel.
- A veszélyes helyzetek elkerülése érdekében a készüléket ne csatlakoztassa időzítőkapcsolóira.
- Ne használja a készüléket, ha a hálózati kábel, a csatlakozó dugó vagy egyéb alkatrész meghibásodott.
- Ha a hálózati kábel meghibásodott, a kockázatok elkerülése érdekében Philips szakszervizben, vagy hivatalos szakszervizben ki kell cserélni.
- A készülék működtetésében járatlan személyek, gyerekek, nem beszámítható személyek felügyelet nélkül soha ne használják a készüléket.
- Vigyázzon, hogy a gyerekek ne játszanak a készülékkel.
- Ne működtesse a készüléket felügyelet nélkül.
- Soha ne helyezze a hozzávalókat az ételadagoló csőbe az ujjával vagy más tárggyal (pl. a kenőlapáttal) a készülék működése közben. Ez célra csak a nyomórudat használja.
- Legyen óvatos a tárcsák, a turmix kése és a robotgép vágókésének kezelésénél, különösen akkor, amikor kiveszi őket a robotgép munkatáljából (vagy a turmixkehelyből), amikor kiüríti a tálát (vagy a kelyhet), valamint tisztításkor, mert igen élesek.

Figyelem

- Soha ne a turmixkehely, a robotgép-munkatál vagy a gyümölcscentrifuga edényének elfordításával kapcsolja be vagy ki a készüléket, hanem a sebességszabályzó gomb „OFF” állásba fordításával.
- Tartozék eltávolítása előtt mindig kapcsolja ki a készüléket.
- Használat után azonnal húzza ki a csatlakozódugót az aljzataból.
- Mielőtt az ujjával vagy más tárggyal (pl. a kenőlapáttal) a turmixkehelybe nyúlna, mindig húzza ki a csatlakozódugót a fali aljzataból.
- Mielőtt levenné a munkatál, az edény vagy a kehely fedelét, várja meg, míg minden forgó rész leáll.
- Ne használjon más gyártótól származó tartozékot vagy alkatrészt, illetve olyat, amelyet a Philips nem hagyott jóvá, ellenkező esetben a garancia érvényét veszti.
- Ne lépje túl a robotgép munkatálján vagy a turmixkelyhen jelzett legnagyobb mennyiséget.
- Sérült forgósűrővel ne használja a gyümölcscentrifugát.
- A helyes mennyiségeket és használati időket a használati útmutatóban lévő táblázatokban találja.
- A készülék első használata előtt alaposan tisztítsa meg azokat a részeket, amelyek az étellel érintkezni fognak.
- Feldolgozás előtt hagyja az alapanyagokat lehűlni (max. hőmérséklet: 80 °C).
- Zajszint: Lc = 78 dB(A)

Elektromágneses mezők (EMF)

Ez a Philips készülék megfelel az elektromágneses mezőkre (EMF) vonatkozó szabványoknak. Amennyiben a használati útmutatóban foglaltaknak megfelelően üzemeltetik, a tudomány mai állása szerint a készülék biztonságos.

Beépített biztonsági zár

A funkció biztosítja, hogy a készüléket csak akkor lehessen bekapcsolni, ha az aprítókéssel felszerelt turmixkehely, a robotgép munkatálja, a gyümölcscentrifuga edénye a csatlakozóegységgel, illetve a citrusprés megfelelő helyzetben van a motoregységre illetve. Ha az aprítókéssel felszerelt turmixkehely, a robotgép munkatálja, a gyümölcscentrifuga



едénye a csatlakozóegységgel, illetve a citrusprés megfelelően van felhelyezve, azaz amikor kattanásig el van fordítva a „zárva” szimbólum irányába, a beépített biztonsági zár kiold.

KZ | Маңызды

Құралды қолданар алдында осы нұсқауды мұқият оқып шағыңыз, әрі болашақта қолдануға сақтап қойыңыз.

Қауіпті

- Моторды суға немесе басқа сұйықтыққа батыруға болмайды, немесе кран астындағы сумен шаюға да болмайды.

Ескерту

- Құралды қосар алдында, құралда көрсетілген вольтаж, жергілікті қамтамасыз ететін вольтажбен сәйкес келетіндігін тексеріп алыңыз.
- Қауіпті жағдай туғызбас үшін, бұл құралды ешқашан таймер қосқышына байланыстырмаңыз.
- Егер құралдың шанышқысы, сымы немесе құралдың өзі зақымдалған болса, құралды қолданбаңыз.
- Егер тоқ сым зақымдалған болса, қауіпті жағдай туғызбас үшін, оны тек Philips немесе Philips әкімшілік берген қызмет орталығында немесе соған тәріздес деңгейі бар маман ғана ауыстыруы тиіс.
- Бұл құралмен, егер осы құралды қолдану жөнінде олардың қауіпсіздігіне жауапты адамнан нұсқау алған болмаса немесе оның қадағалауымен қолданып жатпаған болса, физикалық сезімталдығы төмен немесе ақылы кем адамдар, немесе білімі мен тәжірибесі аз адамдар (жас балаларды да қоса) қолдануына болмайды.
- Құралмен ойнамас үшін, балаларды қадағалаусыз қалдыруға болмайды.
- Құралды қадағалаусыз жұмыс жасатуға болмайды.
- Блендер жұмыс жасап тұрғанда салма құбырындағы ингредиенттерді итеру үшін, саусақтарыңызды немесе басқа заттарды (мысалы күрекшені) қолдануға болмайды. Бұл мақсат үшін әрдайым итергішті қолданыңыз.

- Дискілерді, шайқауыш алмас бөлігін немесе тағам өңдеуші алмас бөлігін ұстағанда абайлау болыңыз. Әсіресе, оларды тағам өңдеу ыдысынан немесе шайқаушы шыны аяғынан алар кезде, немесе сіз ыдысты немесе шыны ыдысты босату кезінде, болмаса, оларды тазалау кезінде өте абайлау болыңыз. Олардың жиектері өте өткір.

Сақтандыру

- Шайқауыш шыны аяғын, тағам өңдеуші ыдысын немесе шырын сыққыш ыдысын бұрау арқылы құралды сөндіруге болмайды. Құралды әрдайым жылдамдық бақылау OFF (сөндіру) түймесін бұрау арқылы ғана сөндіріңіз.
- Кез келген қосымша бөлшектерін алар алдында құралды сөндіріп алыңыз.
- Құралды қолданып болғаннан соң, оны бірден сөндіріп тастаңыз.
- Шайқауыш банкісіне саусақтарыңызды немесе басқа затты (мәселен, күрекшені) салар алдында құралды тоқтан суырып қойыңыз.
- Банкінің немесе ыдыстың қақпағын ашар алдында жылжымалы бөлшектері тоқтағанша күте тұрыңыз.
- Басқа өндірушілердің бөлшектерін немесе қосымша қондырғыларын, немесе Philips арнайы кеңес ретінде ұсынбаған бөлшектерді қолдануға болмайды. Егер сіз сондай бөлшектерді немесе қосымша қондырғыларды қолданған болсаңыз, онда сіздің кепілдігіңіз өз күшін жоғалтады.
- Шайқауыш банкісінде немесе ыдысында көрсетілген максималды мөлшерден асырмаңыз.
- Егер айналмалы ірі елек зақымдалған болса, құралмен қолданбаңыз.
- Дұрыс мөлшерлер мен өңдеу уақыты үшін қолданушы нұсқауындағы кестені қараңыз.
- Құралды алғашқы рет қолданар алдында, тамақпен байланысқа түсетін бөлшектерін жақсылап тазалаңыз («Тазалау» тармаған қараңыз).
- Ыстық ингредиенттерді турар немесе шайқауышқа құяр алдында суытып алыңыз (максималды температура 80°C/175°F).

- Шлу деңгейі: $L_c = 78 \text{ dB(A)}$.

Электромагниттік өріс (ЭМӨ)

Осы Philips құралы Электрмагниттік өріске (ЭМӨ) байланысты барлық стандарттарға сәйкес келеді. Егер осы құралды қосымша берілген нұсқаудағыдай ұқыпты қолданған болса, онда бұл құрал, бүгінгі таңдағы белгілі ғылыми зерттеулер бойынша, қолдануға қауіпсіз болып келеді.

Ішіне орнатылған қауіпсіздік құлпысы

Осы мүмкіндік арқасында сіз құралды тек оған алмас бөлігі бар шайқауыш шыны аяқты, байланыс блогы бар тағам өңдеуші ыдысы мен шырын сыққыш ыдысын, немесе цитрус сыққышты дұрыс орнатқанда ғана қоса аласыз. Егер құралға алмас бөлігі бар шайқауыш шыны аяқты, байланыс блогі бар тағам өңдеуші ыдысы мен шырын сыққыш ыдысын, немесе цитрус сыққышты дұрыс орнатылған болса, мәселен, оларды «бекітілген» белгісіне қарай барынша бұрағанда («сырт» ете түскенде), оның ішіне орнатылған қауіпсіздік бекітпесі босатылады.

LT | Svarbu

Prieš pradėdami naudotis prietaisu, atidžiai perskaitykite šį vartotojo vadovą ir saugokite jį, nes jo gali prireikti ateityje.

Pavojus

- Niekada nemerkite variklio į vandenį ar kitą skystį ir neskalaukite jo po tekančiu vandeniu.

Įspėjimas

- Prieš įjungdami prietaisą patikrinkite, ar ant prietaiso nurodyta įtampa atitinka vietinio tinklo įtampą.
- Norėdami išvengti pavojingos situacijos, šio prietaiso niekada neįjunkite prie laikmačio jungiklio.
- Nenaudokite prietaiso, jei pažeistas laidas, kištukas arba kitos jo dalys.
- Jei pažeistas maitinimo laidas, vengiant rizikos, jį turi pakeisti „Philips“ darbuotojai, „Philips“ įgaliotasis techninės priežiūros centras arba kiti panašios kvalifikacijos specialistai.

- Šis prietaisas neskirtas naudoti asmenims (įskaitant vaikus), kuriems būdingi sumažėję fiziniai, jutimo arba protiniai gebėjimai, arba tiems, kuriems trūksta patirties ir žinių, nebent už jų saugą atsakingas asmuo prižiūrėjo arba nurodė, kaip naudoti prietaisą.
- Prižiūrėkite, kad vaikai nežaistų su prietaisu.
- Nepalikite veikiančio prietaiso be priežiūros.
- Niekada veikiant prietaisui, pirštais arba kokuu nors daiktu (pvz., mentele) nestumkite produktų į maisto vamzdį. Tam galima naudoti tik stūmiklį.
- Būkite labai atsargūs dirbdami įjaustymo disku, maišytuvo menčių įtaisų ar virtuvės kombaino įtaisų. Būkite ypač atsargūs išimdami juos iš virtuvės kombaino dubens ar ašočio, tušindami arba juos valydami. Jų pjovimo ašmenys yra labai aštrūs.

Atsargiai

- Jokiū būdu neišjunkite prietaiso pasukdami maišytuvo ašotį, virtuvės kombaino dubenį ar sulčiaspaudės dubenį. Prietaisą visada išjunkite pasukdami greičio valdymo rankenėlę į padėtį „OFF“.
- Prieš išimdami bet kokį priedą, visada išjunkite prietaisą.
- Vos baigę naudotis, atjunkite prietaisą nuo maitinimo tinklo.
- Prietaisą visada atjunkite nuo maitinimo tinklo, prieš kišdami pirštus arba daiktą (pvz., mentele) į maišytuvo ašotį.
- Prieš nuimdami dubenų arba ašočio dangtį, palaukite, kol visos judančios dalys sustos.
- Niekada nenaudokite jokių kitų gamintojų arba „Philips“ specialiai nerekomenduojamų priedų arba dalių. Jei naudosite tokius priedus arba dalis, nebegalios jūsų garantija.
- Niekada neviršykite maksimalaus produktų kiekio, nurodyto ant virtuvės kombaino dubens ar maišytuvo ašočio.
- Nesinaudokite sulčiaspaude, jei sietelis yra pažeistas.
- Norėdami pasirinkti tinkamus kiekius ir apdorojimo laiką, vadovaukitės šiame vartotojo vadove pateikiamomis lentelėmis.
- Prieš naudodami prietaisą pirmą kartą, kruopščiai nuvalykite dalis, kurios liesis su maistu.
- Prieš apdorodami karštus produktus, palaukite, kol jie atvės (maks. temperatūra 80°C / 175°F).
- Triukšmo lygis: $L_c = 78 \text{ dB [A]}$



Elektromagnetiniai laukai (EMF)

Šis „Philips“ prietaisas atitinka visus elektromagnetinių laukų (EMF) standartus. Tinkamai eksploatuojant prietaisą pagal šiame vartotojo vadove pateiktus nurodymus, remiantis dabartine mokslinė informacija, jį yra saugu naudoti.

Integruota apsauginė spynelė

Ši funkcija užtikrina jums galimybę įjungti prietaisą tik tada, kai maišytuvo ašotis su pjaustymo įtaisu, virtuvės kombaino dubuo, sulčiaspaudės dubuo su mova arba citrusinių vaisių sulčiaspaudė tinkamai uždėti ant variklio įtaiso. Jei maišytuvo ašotis su pjaustymo įtaisu, virtuvės kombaino dubuo, sulčiaspaudės dubuo su mova arba citrusinių vaisių sulčiaspaudė tinkamai uždėti ant variklio įtaiso, t. y. kai kiekvienas įtaisas kuo daugiau pasuktas simbolio „užrakinta“ kryptimi („trakstelėjimas“), apsauginis užraktas atsiblokuoja.

LV | Svarīgi

Pirms ierices lietošanas uzmanīgi izlasiet šo lietošanas pamācību un saglabājiet to, lai vajadzības gadījumā varētu ieskatīties tajā arī turpmāk.

Briesmas

- Nekad nelieciet motora bloku ūdenī vai kādā citā šķīdumā un neskalojiet to zem krāna.

Brīdinājums

- Pirms ierices pievienošanas elektrotīklam pārbaudiet, vai uz tās norādītais spriegums atbilst elektrotīkla spriegumam jūsu mājā.
- Nekad nepievienojiet šo ierīci taimera slēdzim, lai izvairītos no bīstamām situācijām.
- Nelietojiet ierīci, ja bojāts elektrības vads, kontaktspraudnis vai citas daļas.
- Ja elektrības vads ir bojāts, jums jānomaina tas Philips pilnvarotā servisa centrā vai līdzīgi kvalificētam personām, lai izvairītos no bīstamām situācijām.
- Šo ierīci nevar izmantot personas (tai skaitā bērni) ar fiziskiem, maņu vai garīgiem traucējumiem vai ar nepietiekamu pieredzi un

zināšanām, kamēr par viņu drošību atbildīgā persona nav īpaši viņus apmācījusi izmantot šo ierīci.

- Jānodrošina, lai ar ierīci nevarētu rotaļāties mazi bērni.
- Nekad neatstājat ierīci darbībā bez uzraudzības.
- Ierīcei darbojoties, nekad neizmantojiet pirkstus vai priekšmetu (piemēram, lāpstīņu), lai produktus ievietotu padēvējcaurulē. Izmantojiet tikai bīdni.
- Esiet ļoti uzmanīgs, kad darbojaties ar diskiem, blendera asmeņu bloku vai virtuves kombaina asmeni. Jo īpaši esiet piesardzīgs, izņemot tos no virtuves kombaina bļodas vai blendera krūzes, iztukšojot bļodu vai krūzi un tīros tos. To asmeņi ir ļoti asi.

Ievērbai

- Nekad neizslēdziet ierīci, pagriežot blendera krūzi, virtuves kombaina bļodu vai sulu spiedes bļodu. Vienmēr izslēdziet ierīci, pagriežot ātruma kontroles pogu IZSLĒGTS pozīcijā.
- Izslēdziet ierīci pirms jebkāda piederuma pievienošanas.
- Pēc ierices lietošanas uzreiz atvienojiet to no elektrotīkla.
- Pirms izņemt produktus no blendera krūkas ar pirkstiem vai priekšmetu (piemēram, lāpstīņu), vienmēr atvienojiet ierīci no elektrotīkla.
- Pirms noņemt bļodas vai krūzes vāku, pagaidiet, kamēr kustīgās detaļas apstājas.
- Nekad neizmantojiet citu ražotāju aksesuārus vai detaļas, vai kuras īpaši nav ieteicis Philips. Ja izmantojat šādus piederumus vai detaļas, garantija vairs nav spēkā esoša.
- Nepārsniedziet uz virtuves kombaina bļodas vai blendera krūzes norādīto maksimālo produktu daudzumu.
- Nelietojiet sulu spiedi, ja siets ir bojāts.
- Aplūkojiet šajā rokasgrāmatā atrodamo tabulu, lai izvēlētos pareizus apstrādes laikus un daudzumus.
- Pirms ierices pirmās lietošanas, rūpīgi notīriet daļas, kas būs saskarē ar produktiem.
- Pirms karstu produktu apstrādes ļaujiet tiem atdzist (maks. temperatūra 80°C/175°F).
- Trokšņa līmenis: Lc = 78 dB(A).

Elektromagnētiskie Lauki (EMF)

Šī Philips ierīce atbilst visiem standartiem saistībā ar elektromagnētiskiem laukiem (EMF). Ja rīkojaties atbilstoši un saskaņā ar instrukcijām šajā rokasgrāmatā, ierīce ir droši izmantojama saskaņā ar mūsdienās pieejamajiem zinātniskiem datiem.

Iebūvēts drošības slēdzis

Šī funkcija nodrošina, ka varat ieslēgt ierīci tikai tad, ja esat atbilstoši uzvietojis blendera krūzi ar asmeņu bloku, virtuves kombaina bļodu, sulas spiedes bļodu ar savienotāju vai citrusu augļu spiedi uz motora bloka. Ja blendera krūze ar asmeņu bloku, virtuves kombaina bļoda, sulas spiedes bļoda ar savienotāju vai citrusu augļu spiede ir uzvietota pareizi, t.i., kad tā ir cik vien tālu iespējams pagriežta uz simbola 'aizslēgts' pusi (atskan klikšķis), iebūvētais drošības slēdzis tiek atbloķēts.

PL | Ważne

Przed pierwszym użyciem urządzenia zapoznaj się dokładnie z jego instrukcją obsługi i zachowaj ją na wypadek konieczności użycia w przyszłości.

Niebezpieczeństwo

- Nigdy nie zanurzaj części silnikowej urządzenia w wodzie ani innym płynie. Nie opłukuj jej pod bieżącą wodą.

Ostrzeżenie

- Przed podłączeniem urządzenia upewnij się, czy napięcie podane na urządzeniu jest zgodne z napięciem w sieci elektrycznej.
- W celu uniknięcia niebezpiecznych sytuacji urządzenia nie należy podłączać do włącznika czasowego.
- Nie używaj urządzenia, jeśli przewód sieciowy, wtyczka lub inne części są uszkodzone.
- Ze względów bezpieczeństwa wymianę uszkodzonego przewodu sieciowego należy zlecić autoryzowanemu centrum serwisowemu firmy Philips lub odpowiednio wykwalifikowanej osobie.
- Urządzenie nie jest przeznaczone do użytku przez osoby (w tym dzieci) z ograniczonymi zdolnościami fizycznymi, sensorycznymi lub umysłowymi, a także nieposiadające wiedzy lub doświadczenia w

użytkowaniu tego typu urządzeń, chyba że będą one nadzorowane lub zostaną poinstruowane na temat korzystania z tego urządzenia przez opiekuna.

- Nie pozwalaj dzieciom bawić się urządzeniem.
- Nigdy nie pozostawiaj włączonego urządzenia bez nadzoru.
- Gdy urządzenie jest włączone, nigdy nie wpychaj produktów do otworu na produkty palcami lub przy użyciu innych przedmiotów (np. łyżki). W tym celu używaj wyłącznie popychacza.
- Zachowaj szczególną ostrożność przy dotykaniu tarcz i ostrzy blendera lub robota kuchennego, zwłaszcza przy wyjmowaniu tych elementów z pojemnika lub dzbanka urządzenia, przy opróżnianiu pojemnika lub dzbanka oraz podczas mycia. Ostrza tych elementów są bardzo ostre.

Uwaga

- Nigdy nie wyłączaj urządzenia przez przekręcenie dzbanka blendera, pojemnika robota kuchennego lub pojemnika sokowirówki. Zawsze wyłączaj urządzenie, ustawiając pokrętkę regulacji szybkości w pozycji „OFF”.
- Przed odłączeniem jakichkolwiek akcesoriów wyłącz urządzenie.
- Zaraz po zakończeniu korzystania z urządzenia wyjmij wtyczkę z gniazdka elektrycznego.
- Zawsze wyjmij wtyczkę urządzenia z gniazdka elektrycznego przed włożeniem palców albo jakiegoś przedmiotu (np. łyżki) do dzbanka blendera.
- Przed zdjęciem pokrywy z pojemników lub dzbanka zaczekaj do ustania ruchu.
- Nigdy nie używaj akcesoriów ani części zamiennych innych producentów ani takich, które nie są zalecane przez firmę Philips. W przypadku użycia takich akcesoriów lub części gwarancja traci ważność.
- Nie przekraczaj maksymalnego poziomu zawartości oznaczonego na pojemniku robota kuchennego lub dzbanku blendera.
- Nie używaj sokowirówki z uszkodzonym sitkiem.
- Aby określić prawidłowe proporcje składników i czas przygotowania, skorzystaj z tabel w tej instrukcji obsługi.



- Przed pierwszym użyciem dokładnie umyj wszystkie części urządzenia stykające się z żywnością.
- Przed zmiększeniem poczekaj, aż gorące składniki wystygną (maksymalna temperatura to 80°C).
- Poziom hałasu: Lc = 78 dB (A)

Pola elektromagnetyczne (EMF)

Niniejsze urządzenie firmy Philips spełnia wszystkie normy dotyczące pól elektromagnetycznych. W przypadku prawidłowej obsługi zgodnie z zaleceniami zawartymi w instrukcji urządzenie jest bezpieczne w użytkowaniu, co potwierdzają badania naukowe dostępne na dzień dzisiejszy.

Wbudowana blokada bezpieczeństwa

Funkcja ta powoduje, że urządzenie można włączyć jedynie wtedy, gdy dzbanek blendera jest prawidłowo założony na część tnącą, pojemnik robota kuchennego i pojemnik sokowirówki są prawidłowo przymocowane do elementu łączącego lub wyciskarka do cytrusów jest prawidłowo założona na część silnikową. Jeśli te elementy są założone prawidłowo, tj. jeśli zostały maksymalnie obrócone w kierunku symbolu blokady (usłyszysz „kliknięcie”), wbudowana blokada bezpieczeństwa zostanie zwolniona.

RO | Important

Citiți cu atenție acest manual de utilizare și păstrați-l pentru consultare ulterioară.

Pericol

- Nu introduceți blocul motor în apă sau în alt lichid și nici nu-l clătiți sub jet de apă.

Avertisment

- Înainte de a conecta aparatul, verificați dacă tensiunea indicată pe aparat corespunde tensiunii de alimentare locale.
- Nu conectați niciodată acest aparat la un ceas electronic pentru a evita situațiile periculoase.
- Nu folosiți aparatul dacă ștecherul, cablul de alimentare sau alte componente sunt deteriorate.

- În cazul în care cablul de alimentare este deteriorat, acesta trebuie înlocuit întotdeauna de Philips, de un centru de service autorizat de Philips sau de personal calificat în domeniu pentru a evita orice accident.
- Acest aparat nu trebuie utilizat de către persoane (inclusiv copii) care au capacități fizice, mentale sau senzoriale reduse sau sunt lipsite de experiență și cunoștințe, cu excepția cazului în care sunt supravegheați sau instruiți cu privire la utilizarea aparatului de către o persoană responsabilă pentru siguranța lor.
- Copiii trebuie supravegheați pentru a nu se juca cu aparatul.
- Nu lăsați aparatul să funcționeze nesupravegheat.
- Nu împingeți ingredientele prin tubul de alimentare cu degetele sau cu un obiect (cum ar fi o spatulă) în timp ce aparatul funcționează. În acest scop, utilizați numai împingătorul.
- Aveți foarte multă grijă la manevrarea discurilor, blocului tăietor al blenderului sau a unității cuțit pentru robotul de bucătărie. Aveți grijă în special la scoaterea acestora din bolul robotului sau vasul blenderului, când goliți bolul sau vasul și când le curățați. Muchiile pentru tăiere ale acestora sunt foarte ascuțite.

Atenție

- Nu opriți niciodată aparatul răsucind vasul pentru blender, bolul robotului sau bolul storcătorului. Opriți întotdeauna aparatul răsucind butonul de control al vitezei în poziția OFF (Oprit).
- Opriți aparatul înainte de a demonta vreun accesoriu.
- Scoateți aparatul din priză imediat după utilizare.
- Deconectați întotdeauna aparatul înainte de a introduce degetele sau vreun obiect (de ex. o spatulă) în vasul blenderului.
- Așteptați până când componentele mobile se opresc, înainte de a scoate capacul bolurilor sau vasului.
- Nu utilizați niciodată accesorii sau componente de la alți producători sau care nu au fost recomandate special de Philips. Dacă utilizați astfel de accesorii sau componente, garanția dvs. devine nulă.
- Nu depășiți conținutul maxim indicat pe bolul robotului sau pe vasul blenderului.

- Nu folosiți storcătorul dacă strecurătoarea este deteriorată.
- Consultați tabelul din acest manual de utilizare pentru cantitățile și duratele de preparare corecte.
- Curățați foarte bine componentele care vin în contact cu alimentele înainte de a utiliza aparatul pentru prima oară.
- Lăsați ingredientele fierbinți să se răcească înainte de a le prepara (temperatură maximă 80°C/175°F).
- Nivel de zgomot: Lc = 78 dB (A).

Câmpuri electromagnetice (EMF)

Acest aparat Philips respectă toate standardele referitoare la câmpuri electromagnetice (EMF). Dacă este manevrat corespunzător și în conformitate cu instrucțiunile din acest manual, aparatul este sigur conform dovezilor științifice disponibile în prezent.

Dispozitiv de siguranță încorporat

Această caracteristică vă asigură că puteți porni aparatul doar dacă ați montat vasul blenderului cu blocul tăietor; bolul robotului, bolul storcătorului cu unitatea de cuplare sau storcătorul de citrice corect pe blocul motor. Dacă vasul blenderului cu blocul tăietor; bolul robotului, bolul storcătorului cu unitatea de cuplare sau storcătorul de citrice sunt asamblate corect, de exemplu, când a fost răsucit în direcția simbolului 'blocaț' cât de mult posibil ('clic'), dispozitivul de siguranță încorporat se deblochează.

RU | Внимание

До начала эксплуатации прибора внимательно ознакомьтесь с настоящим руководством и сохраните его для дальнейшего использования в качестве справочного материала.

Опасно

- Запрещается погружать блок электродвигателя в воду или другие жидкости, а также промывать его под струей воды.

Предупреждение

- Перед подключением прибора убедитесь, что указанное на нём номинальное напряжение соответствует напряжению местной электросети.

- Для безопасной эксплуатации прибора запрещается подключать прибор к таймеру отключения.
- Не пользуйтесь прибором, если сетевой шнур, сетевая вилка или другие детали повреждены.
- В случае повреждения сетевого шнура, его необходимо заменить. Чтобы обеспечить безопасную эксплуатацию прибора, заменяйте шнур в торговой организации Philips, в авторизованном сервисном центре Philips или в сервисном центре с персоналом аналогичной квалификации.
- Данный прибор не предназначен для использования лицами (включая детей) с ограниченными возможностями сенсорной системы или ограниченными интеллектуальными возможностями, а так же лицами с недостаточным опытом и знаниями, кроме случаев контроля или инструктирования по вопросам использования прибора со стороны лиц, ответственных за их безопасность.
- Не позволяйте детям играть с прибором.
- Запрещается оставлять включенный прибор без присмотра.
- Во время работы прибора запрещается проталкивать продукты в загрузочный лоток пальцами или какими-либо предметами (например, лопаткой). Для этой цели пользуйтесь только толкателем.
- Соблюдайте осторожность при обращении с дисками, ножевым блоком блендера и ножами кухонного комбайна. Будьте особенно осторожны при извлечении ножевого блока из чаши или кувшина, при извлечении продуктов и при очистке чаши или кувшина. Режущие кромки ножей очень острые.

Внимание

- Не пытайтесь выключить прибор, поворачивая кувшин блендера, чашу комбайна или соковыжималки. Выключайте прибор только с помощью регулятора скорости, устанавливая его в положение OFF (Выкл.).
- Перед присоединением любых принадлежностей выключите прибор.
- После завершения работы отключайте прибор от розетки электросети.



- Обязательно отключите прибор от электросети, прежде чем работать с внутренней емкостью стакана блендера рукой или каким-либо предметом (например, лопаткой).
- Прежде чем снять крышку с чаши или кувшина, дождитесь полной остановки движущихся деталей.
- Запрещается пользоваться какими-либо принадлежностями или деталями от других производителей, не имеющих специальной рекомендации Philips. При использовании таких деталей гарантийные обязательства теряют силу.
- Не заполняйте чашу кухонного комбайна или кувшин блендера выше отметки максимального уровня.
- Запрещается пользоваться соковыжималкой с поврежденным ситом.
- Время обработки продуктов определяется по таблице в руководстве пользователя.
- Перед первым применением прибора тщательно промойте все детали, которые будут соприкасаться с пищевыми продуктами.
- Перед обработкой горячих продуктов, дайте им остыть (максимальная температура 80°C/175°F).
- Уровень шума: Lc = 78 дБ (А)

Электромагнитные поля (ЭМП)

Данное устройство Philips соответствует стандартам по электромагнитным полям (ЭМП). При правильном обращении согласно инструкциям, приведенным в руководстве пользователя, применение устройства безопасно в соответствии с современными научными данными.

Встроенная блокировка

Эта функция гарантирует, что прибор включится, только если кувшин блендера вместе с установленным в нем ножевым блоком, чаша кухонного комбайна, чаша соковыжималки с блоком присоединения или соковыжималка для цитрусовых были правильно установлены на блок электродвигателя. Если кувшин блендера вместе с установленным в нем ножевым блоком, чашей кухонного комбайна, чашей соковыжималки с блоком присоединения или соковыжималкой для цитрусовых были

правильно установлены, то при повороте в направлении символа блокировки до упора (щелчок), встроенная блокировка будет снята.

SK | Dôležité

Pred použitím zariadenia si pozorne prečítajte tento návod na použitie a uschovajte si ho pre použitie do budúcnosti.

Nebezpečenstvo

- Pohonnú jednotku nikdy neponárajte do vody ani inej kvapaliny, ani ju neoplachujte pod tečúcou vodou.

Varovanie

- Pred pripojením zariadenia skontrolujte, či napätie uvedené na zariadení a napätie v sieti je rovnaké.
- Aby ste predišli nebezpečným situáciám, nikdy nepripájajte toto zariadenie na časový spínač.
- Ak je poškodený sieťový kábel, zástrčka alebo iné súčiastky, zariadenie nepoužívajte.
- Aby nedochádzalo k nebezpečným situáciám, poškodený sieťový kábel smie vymeniť jedine personál spoločnosti Philips, servisné centrum autorizované spoločnosťou Philips alebo iná kvalifikovaná osoba.
- Toto zariadenie nesmú používať osoby (vrátane detí), ktoré majú obmedzené telesné, zmyslové alebo mentálne schopnosti alebo ktoré nemajú dostatok skúseností a znalostí, pokiaľ nie sú pod dozorom alebo im nebolo vysvetlené používanie tohto zariadenia osobou zodpovednou za ich bezpečnosť.
- Deti musia byť pod dozorom, aby sa nehrali so zariadením.
- Nikdy nenechávajte zariadenie bez dozoru.
- Pokiaľ zariadenie pracuje, nikdy nepoužívajte prsty ani žiadne predmety (napr. varešku) na zatlačenie surovín cez dávkovaciu trubicu do nádoby. Na tento účel smiete použiť jedine piest.
- Buďte veľmi opatrní, keď manipulujete s diskami, čepeľou mixéra alebo čepeľou kuchynského robota. Buďte obzvlášť opatrní, keď ich vyberáte z misky kuchynského robota alebo nádoby mixéra, keď vyprázdňujete misku alebo nádobu, a keď ich čistíte. Ich rezné hrany sú veľmi ostré.



Pozor

- Aparata ne izklopite tako, da obrnete posodo mešalnika, kuhinjskega strojčka ali sokovnika. Aparat izklopite tako, da regulator hitrosti obrnete na OFF.
- Preden odstranite nastavke, aparat izklopite.
- Po uporabi aparat takoj izključite iz električnega omrežja.
- Preden v posodo mešalnika sežete s prsti ali predmetom (npr. z lopatico), aparat izključite.
- Preden odstranite pokrov posode, počakajte, da se premični deli ustavijo.
- Ne uporabljajte nastavkov ali delov drugih proizvajalcev, ki jih Philips izrecno ne priporoča. Uporaba takšnih nastavkov razveljavi garancijo.
- Ne prekoračite največje količine sestavin, označene na posodi kuhinjskega strojčka ali mešalnika.
- Sokovnika ne uporabljajte, če je sito poškodovano.
- Ustrezne količine in čase obdelave si ogledajte v preglednici v teh navodilih za uporabo.
- Pred prvo uporabo aparata skrbno očistite vse dele, ki bodo prišli v stik s hrano.
- Preden začnete z obdelavo sestavin, naj se ohladijo (najvišja temperatura je 80 °C).
- Raven hrupa: Lc = 78 dB(A).

Elektromagnetna polja (EMF)

Ta Philipsov aparat ustreza vsem standardom glede elektromagnetnih polj (EMF). Če z aparatom ravnate pravilno in v skladu z navodili v tem uporabniškem priročniku, je njegova uporaba glede na danes veljavne znanstvene dokaze varna.

Vgrajena varnostna ključavnica

Ta funkcija zagotavlja, da lahko aparat vklopite samo v primeru, da ste posodo mešalnika z rezilno enoto, posodo kuhinjskega strojčka, posodo sokovnika z nastavkom ali ožemalnikom citrusov pravilno sestavili na motorno enoto. Če je posoda mešalnika z rezilno enoto, posodo kuhinjskega strojčka, posoda sokovnika z nastavkom ali ožemalnikom citrusov pravilno sestavljena, torej je do konca obrnjena v smeri simbola "zaklenjeno" ("klik"), se vgrajena varnostna ključavnica odklene.

SR | Važno

Pre uporabe aparata pažljivo prečitajte ovo uputstvo i sačuvajte ga za buduće potrebe.

Opasnost

- Ne uranjajte jedinicu motora u vodu ili neku drugu tečnost, ne ispirajte je pod slavinom.

Upozorenje

- Pre uključivanja aparata proverite da li napon naznačen na aparatu odgovara naponu lokalne mreže.
- Da se ne biste izlagali opasnosti, ovaj aparat nikad ne smete priključiti na prekidač kontrolisan tajmerom.
- Aparat ne upotrebljavajte ako su kabl, utikač ili drugi delovi oštećeni.
- Ako je glavni kabl oštećen, on uvek mora biti zamenjen od strane kompanije Philips, ovlašćenog Philips servisa ili na sličan način kvalifikovanih osoba, kako bi se izbegao rizik.
- Ovaj aparat nije namenjen za upotrebu od strane osoba (uključujući i decu) sa smanjenim fizičkim, senzornim ili mentalnim sposobnostima, ili nedostatkom iskustva i znanja, osim pod nadzorom ili na osnovu instrukcija za upotrebu aparata datih od strane osobe koja odgovara za njihovu bezbednost.
- Deca moraju da budu pod nadzorom da se ne bi igrala sa aparatom.
- Aparat nikada ne ostavljajte da radi bez nadzora.
- Kada je aparat uključen, ne upotrebljavajte predmete (npr. lopaticu) ili prste da bi namirnice ubacili u otvor za hranu. Za ovu namenu upotrebljavajte isključivo potiskivač.
- Budite izuzetno pažljivi kada rukujete diskovima, sečivom blendera ili sečivom multipraktika. Budite posebno pažljivi kada ih uklanjate iz posude ili bokala, kada praznite posudu ili bokal i kada ih čistite. Sečiva su veoma oštra.

Oprez

- Nikada nemojte isključivati uređaj okretanjem bokala blendera, posude multipraktika ili posude sokovnika. Uređaj uvek isključujte okretanjem regulatora brzine na postavku OFF (Isključeno).
- Isključite aparat pre skidanja dodatnih delova.

- Nakon svake upotrebe, odmah isključite aparat.
- Uvek isključite aparat iz mreže pre nego što u posudu stavite prste ili neki predmet (npr. lopaticu).
- Pre nego što uklonite poklopac posude ili bokala, sačekajte da se pokretni delovi zaustave.
- Nikada nemojte koristiti dodatke ili delove drugih proizvođača koje kompanija Philips nije izričito preporučila. U slučaju upotrebe takvih dodataka ili delova, garancija prestaje da važi.
- Ne prekoračujte maksimalnu količinu naznačenu na posudi multipraktika ili posudi blendera.
- Nemojte koristiti sokovnik ako je sito oštećeno.
- Pogledajte tabele iz ovog korisničkog priručnika za tačne količine i vremena obrade.
- Pre prve upotrebe temeljito očistite delove koji dolaze u kontakt sa namirnicama.
- Pustite da se sastojci ohlade pre nego što počnete da ih obrađujete (maks. temperatura 80°C/175°F).
- Nivo buke: Lc = 78 dB (A)

Elektromagnetna polja (EMF)

Ovaj Philips aparat je usklađen sa svim standardima u vezi sa elektromagnetnim poljima (EMF). Ako se aparatom rukuje na odgovarajući način i u skladu sa uputstvima iz ovog priručnika, aparat je bezbedan za upotrebu prema naučnim dokazima koji su danas dostupni.

Ugrađena bezbednosna brava

Ova funkcija omogućava uključivanje uređaja samo ako ste posudu blendera sa sečivom, posudu multipraktika, posudu sokovnika sa jedinicom za povezivanje ili cediljku za agrume pravilno montirali na jedinicu motora. Ako ste pravilno montirali posudu blendera sa sečivom, posudu multipraktika, posudu sokovnika sa jedinicom za povezivanje ili cediljku za agrume, tj. ako ste ih do kraja okrenuli u smeru simbola za zaključavanje ('klik'), ugrađena bezbednosna brava se deaktivira.

UK | Важлива інформація

Уважно прочитайте цей посібник користувача перед тим, як використовувати пристрій, та зберігайте його для майбутньої довідки.

Небезпечно

- Ніколи не занурюйте блок двигуна у воду чи іншу рідину та не мийте його під краном.

Попередження

- Перед тим, як приєднати пристрій до мережі, перевірте, чи збігається напруга, вказана у таблиці характеристик, із напругою у мережі.
- Для уникнення небезпеки ніколи не під'єднуйте цей пристрій до таймера.
- Не використовуйте пристрій, якщо шнур живлення, штекер або інші компоненти пошкоджені.
- Якщо шнур живлення пошкоджений, для уникнення небезпеки його необхідно замінити, звернувшись до компанії Philips, уповноваженого сервісного центру або фахівців із належною кваліфікацією.
- Цей пристрій не призначено для користування особами (включаючи дітей) з послабленими фізичними відчуттями чи розумовими здібностями, або без належного досвіду та знань, крім випадків користування під наглядом чи за вказівками особи, яка відповідає за безпеку їх життя.
- Дорослі повинні стежити, щоб діти не бавилися пристроєм.
- Ніколи не залишайте пристрій працювати без нагляду.
- Ніколи не проштовхуйте продукти в отвір для подачі пальцями чи за допомогою інших предметів (наприклад, лопатки), коли пристрій працює. Скористайтеся для цього штовхачем з комплекту.
- Будьте обережні під час роботи з дисками, ріжучим блоком блендера чи кухонного комбайна. Будьте особливо обережні, коли виймаєте їх із чаші чи глека кухонного комбайна, коли спорожняєте чашу чи глек, а також під час чищення. Леза дуже гострі.





Увага

- Ніколи не вимикайте пристрій, повертаючи глек блендера, чашу кухонного комбайна чи соковижималки. Завжди вимикайте пристрій, повертаючи регулятор швидкості в положення "вимк."
- Перед тим, як вийняти будь-який аксесуар, вимикайте пристрій.
- Одразу ж після використання від'єднайте пристрій від мережі.
- Завжди від'єднуйте пристрій від мережі перед тим, як встромляти пальці чи інший предмет (наприклад, лопатку) у глек блендера.
- Перед тим, як зняти кришку чаші чи глека, почекайте, поки рухомі частини зупиняться.
- Не використовуйте приладдя чи деталі інших виробників, за винятком тих, які рекомендує компанія Philips. Використання такого приладдя чи деталей призведе до втрати гарантії.
- Не перевищуйте максимальний вміст, зазначений на чаші кухонного комбайна чи глеків блендера.
- Не використовуйте соковижималку, якщо сито пошкоджене.
- Правильну кількість продуктів та час їх обробки можна дізнатися у таблицях в цьому посібнику користувача.
- Перед першим використанням ретельно почистіть частини, які контактуватимуть із їжею.
- Перед тим, як обробляти гарячі продукти, дайте їм охолонути (макс. температура 80°C/175°F).
- Рівень шуму: Lc = 78 dB (A).

Електромагнітні поля (ЕМП)

Цей пристрій Philips відповідає усім стандартам, які стосуються електромагнітних полів (ЕМП). Згідно з останніми науковими дослідженнями, пристрій є безпечним у використанні за умов правильної експлуатації у відповідності з інструкціями, поданими у цьому посібнику користувача.

Вбудована система запобіжного блокування

Ця функція дозволяє вмикати пристрій лише тоді, коли глек блендера з ріжучим блоком, чаша кухонного комбайна, чаша соковижималки із блоком з'єднання чи цитрус-прес встановлені на блок двигуна належним чином. Якщо глек блендера з ріжучим блоком, чаша кухонного комбайна, чаша соковижималки із блоком

з'єднання чи цитрус-прес встановлені належним чином, тобто повернуті в напрямку символа "заблоковано" якомога далі до фіксації, систему запобіжного блокування буде вимкнено.

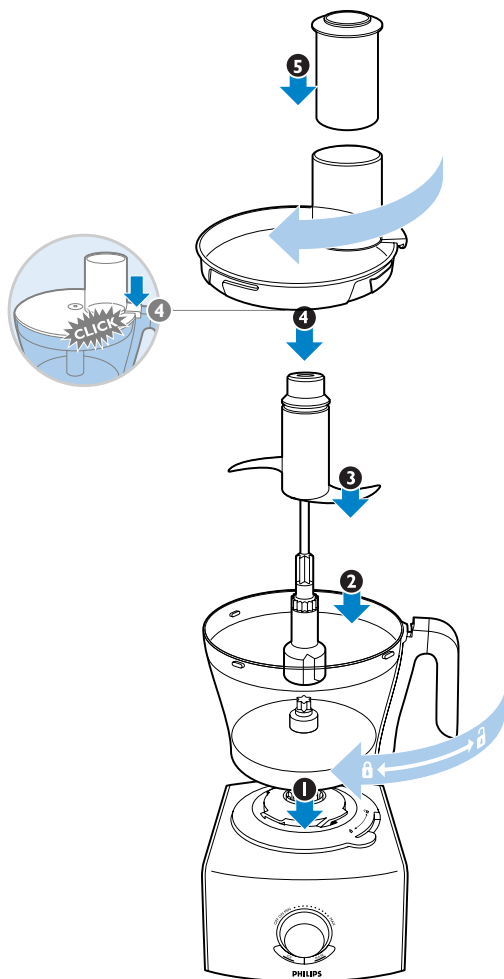

EN | Assembly/disassembly

BG | Сглобяване/разглобяване

CS | Montáž a rozmontování

ET | Kokkupanemine või lahtivõtmine

HR | Sastavljanje/rastavljanje

HU | Szét- és összeszerelés

KZ | Жинау/бөлшектеу

LT | Surinkimas / išardymas

LV | Montāža/demontāža

PL | Montaż i demontaż

RO | Asamblarea/Dezasamblarea

RU | Сборка/разборка

SK | Zloženie/rozobratie

SL | Sestavljanje/razstavljanje

SR | Sastavljanje/rastavljanje

UK | Збирання/розбирання



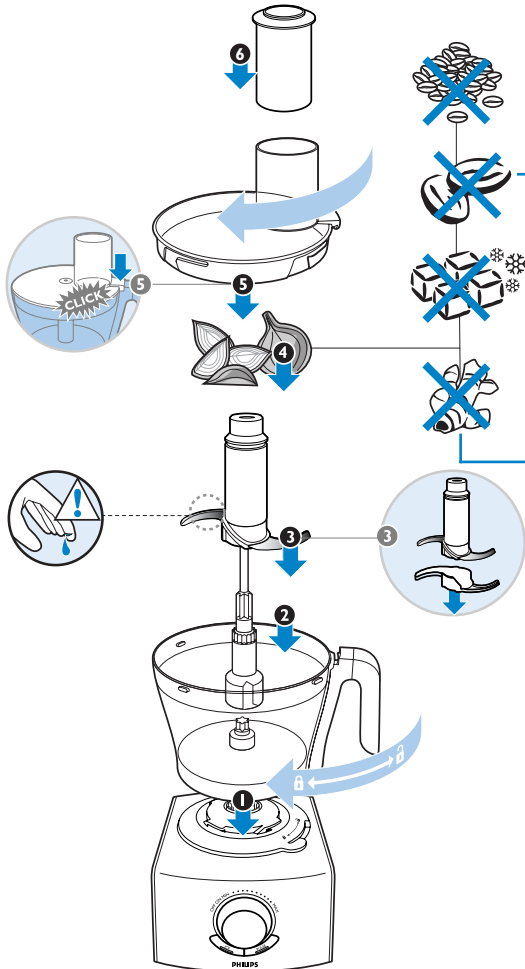

Nutmeg
 Индийско орехче
 Muškátový orech
 Muskaatpäffel
 Muškattni oraščić
 Szerecsendió
 Мускат жаңгағы
 Muskato riešutas
 Muskatriegsts
 Gałka
 muszkatolowa
 Nucșoară
 Мускатный орех
 Muškátový oriešok
 Muškattni orešček
 Muskatni oraščić
 Мускатний горіх

Turmeric
 Куркума
 Kurkuma
 Kurkum
 Kurkum
 Kurkuma
 Kurkuma
 Cibberžolė
 Kurkums
 Kurkuma
 Turmeric
 Куркума
 Kurkuma
 Kurkuma
 Kurkuma
 Куркума

		kg (MAX)		
	→	200 g		30 sec
	→	400 g		30 sec
	→	1000 g		30 sec
	→	100 g		10-15 sec
	→	500 g		20 sec
	→	1000 g		60 sec
	→	750 g		5x1 sec

EN | Blade - tips and warnings

Always put the food processor blade in the bowl before you start to add the ingredients.

- If you chop onions, use the pulse function a few times to prevent the onions from becoming too finely chopped.

Do not let the appliance run too long when you chop (hard) cheese or chocolate. Otherwise these ingredients become too hot, start to melt and turn lumpy.

Do not use the food processor blade to chop very hard ingredients such as coffee beans, nutmeg, turmeric and ice cubes, as this may cause the blade to become blunt.

- The standard processing time for all chopping jobs is 30-60 seconds. If food sticks to the blade or to the inside of the bowl:

- 1 Switch off the appliance.
- 2 Remove the lid from the bowl.
- 3 Remove the ingredients from the blade or from the wall of the bowl with a spatula.

BG | Нож - съвети и предупреждения

Винаги слагайте ножа на кухненския робот в купата, преди да започнете да сипвате продуктите.

- Ако къцате лук, използвайте няколко пъти импулсната функция, за да избегнете прекалено ситното накълцване на лука.

Не допускате уредът да работи прекалено дълго, когато режете (твърдо) сирене и шоколад. В противен случай тези продукти ще станат много горещи, ще започнат да се топят и ще образуват мехури.

Не използвайте ножа на кухненския робот за смилане на много твърди продукти, като например кафе на зърна, индийско орехче,

куркума и ледени кубчета, тъй като това може да доведе до изтъпяване на ножа.

- Нормалното време за обработване при къцане е 30-60 секунди.

Ако продуктите полепнат по ножа или по вътрешността на купата:

- 1 Изключете уреда.
- 2 Свалете капака от купата.
- 3 Свалете съставките от ножа или от стената на купата с лопатка.

CS | Nůž - tipy a upozornění

Nože kuchyňského robota vždy vkládejte do mísy před přidáváním surovin.

- Pokud sekáte cibuli, použijte několikrát pulsní funkci, abyste předešli příliš jemnému nasekání cibule.

Při sekání (tvrdého) sýru nebo čokolády nenechávejte přístroj v provozu příliš dlouhou dobu. Tyto suroviny by se příliš zahřály, začaly by se rozpouštět a hrudkovatět.

Nepoužívejte nože kuchyňského robota k sekání velmi tvrdých surovin, jako jsou kávová zrna, muškátový oříšek, kurkuma nebo kostky ledu, protože by mohlo dojít ke ztupení ostří nožů.

- Standardní doba zpracování pro všechny typy sekání činí 30 až 60 sekund.

Pokud by se potraviny přilepily na nůž nebo na vnitřní stěnu mísy:

- 1 Přístroj vypněte.
- 2 Sejměte víko z mísy.
- 3 Pomocí stěrky potraviny odstraňte ze stěny mísy nebo z nože.



ET | Lõiketerad - nõuanded ja hoiatused

Enne kui hakkate toiduaineid lisama, kinnitage alati köögikombaini lõiketerad nõusse.

- Et vältida sibulate liiga peeneks hakkimist, rakendage sibula hakkimisel mitu korda impulsrežiimi.

Ärge laske seadmel (kõva) juustu või šokolaadi hakkimiselt liiga kaua töötada. Vastasel juhul lähevad need koostisained liiga kuumaks, hakkavad sulama ja tõmbuvad klompi.

Ärge kasutage köögikombaini lõiketeri väga kõvade koostisainete, nagu nt kohviubade, muskaatpähkli, kurkumi ja jääkuubikute purustamiseks, sest need võivad nüristada lõiketera.

- Igasuguste hakkimistoimingute tavaline pikkus on 30–60 sekundit. Kui toiduained kleepuvad lõiketeradele või nõu seintele:

- 1 lülitage seade välja,
- 2 Võtke nõult kaas ära.
- 3 Eemaldage toiduained lõiketeradelt või nõu seintelt kaabitsaga.

HR | Rezač - savjeti i upozorenja

Prije dodavanja sastojaka rezač aparata za obradu hrane obavezno stavite u zdjelu.

- Ako sjeckate luk, upotrijebite funkciju 'pulsiranje' nekoliko puta kako se luk ne bi presitno isjeckao.

Pazite da aparat ne radi predugo prilikom sjeckanja (tvrđog) sira ili čokolade. U protivnom će se ovi sastojci previše zagrijati, a zatim će se početi topiti i stvoriti će se grudice.

Rezač aparata za obradu hrane nemojte koristiti za rezanje vrlo tvrdih sastojaka poput kave u zrnu, muškatnih oraščića, kurkuma i kockica leda jer to može otupiti oštrice.

- Standardno vrijeme za sjeckanje svih sastojaka je 30-60 sekundi. Ako se sastojci zalijepe za rezač ili unutarnje stjenke zdjele:

- 1 Isključite aparat.
- 2 Skinite poklopac sa zdjele.
- 3 Lopaticom uklonite sastojke s rezača ili stjenke zdjele.

HU | Kések - tanácsok és figyelmeztetések

Először mindig a munkakést helyezze a tálba, az alapanyagokat csak ezt követően.

- Hagyma aprításakor használja néhányszor a pillanatfokozatot, így elkerülheti, hogy a hagymát túl finomra vágja.

Kemény sajtok vagy csokoládé aprításakor ne üzemeltesse sokáig a készüléket, mert az alapanyagok felmelegedhetnek, megolvadhatnak és csomóssá válhatnak.

Ne daráljon a munkakéssel nagyon kemény alapanyagokat, például kávébabot, szerecsendiót, kurkumát vagy jégkockát, mert ez kicsorbíthatja azt.

- Aprításhoz szükséges általános idő: 30-60 másodperc. Ha az élelmiszer ráragad a késekre vagy a munkatál belsejére:

- 1 Kapcsolja ki a készüléket.
- 2 Vegye le a fedőt a tálról.
- 3 Távolítsa el a vágókésre vagy a munkatál falára ragadt élelmiszert a kenőlapáttal.

KZ | Алмас – кеңестер мен ескертпелер

Ингредиенттерді салар алдында міндетті түрде алмастарды ыдысқа салыңыз.

- Егер сіз пияз турасаңыз, онда пульсті функциясын бірнеше рет қолданыңыз, ол пиязды сіздің талғамыңызға сай майдалап кеседі

Қатты ірімшік немесе шоколадты тураған кезде, құралды тым ұзақ жұмыс жасатпаңыз. Әйтпесе, бұл ингредиенттер қызып кетеді де, еріп, кесектеніп қалады.

Тамақ өңдеу алмастарын ешқашан өте қатты ингредиенттерді турау үшін қолданбаңыз, мәселен, кофе бұршақтарын, жұпар жаңғағын, куркума және мұз кесектерін, себебі бұл алмастардың өтпей қалуына әкеліп соғады.

- Стандартты турау/кесу уақыты 30-60 секунд.
Егер тамақ алмасқа немесе ыдыстың ішкі жағына жабысып қалса:

- 1 Құралды сөндіріңіз.
- 2 Ыдыстың қақпағын ашыңыз.
- 3 Алмастағы немесе ыдыстың қабырғасындағы ингредиенттерді күрекшенің көмегімен тазалаңыз.

LT | Peiliukas – patarimai ir perspėjimai

Prieš sudėdami produktus, visada į dubenį įstatykite virtuvės kombaino mentę.

- Jei kapojate svogūnus, keletą kartų pasinaudokite pulsavimo funkcija, kad nesukapotumėte svogūnų per smulkiai.

Kapodami (kietą) sūrį arba šokoladą, nelaikykite prietaiso įjungtu per ilgai. Kitaip šie produktai per daug įkais, pradės lydytis ir sulips į gumulus.

Virtuvės kombaino mente nesmulkinkite labai stambių produktų, tokių kaip kavos pupelės, muskato riešutai, ciberžolės ir ledo kubeliai – tai gali atbukinti mentę.

- Standartinis laikas bet kokiam kapojimui yra 30–60 sekundžių. Jei maistas prilimpa prie peiliuko ar dubens sienelių:

- 1 Išjunkite prietaisą.
- 2 Nuo dubens nukelkite dangtį.

3 Mentele pašalinkite prie peiliuko ar dubens sienelių prilipusius produktus.

LV | Asmens - padomi un brīdinājumi

Pirms liekat blodā produktus, vienmēr ievietojiet virtuves kombaina asmeni.

- Ja kapājat sīpolus, dažas reizes izmantojiet pulsa funkciju, lai sīpoli netiktu sakapāti pārāk smalki.

Nedarbiniet ierīci pārāk ilgi, kad kapājat (cietu) sieru vai šokolādi. Pretējā gadījumā šis sastāvdaļas kļūs pārāk karstas un sāks izkust, un salīps.

Neizmantojiet virtuves kombaina asmeni, lai sasmalcinātu ļoti cietus produktus, piemēram, kafijas pupiņas, muskatriekstus, kurkumu un ledus gabaliņus, jo tādējādi var sabojāt asmeni — tas var kļūt neass.

- Visu veidu kapāšanas darbiem parastais apstrādes ilgums ir 30-60 sekundes.

Ja produkti pielīp pie asmens vai blodas iekšpusēs:

- 1 Izslēdziet ierīci.
- 2 Noņemiet blodas vāku.
- 3 Ar lāpstiņu noņemiet produktus no asmens vai blodas sienām.

PL | Ostrze — wskazówki i ostrzeżenia

Przed dodaniem składników zamontuj ostrze robota kuchennego w pojemniku.

- Gdy rozdrabniasz cebulę, użyj kilkakrotnie funkcji pulsacyjnej — pozwoli to uniknąć jej zbyt drobnego posiekania.

Nie należy rozdrabniać czekolady lub twardego sera zbyt długo. Może to spowodować zbyt długie nagrzanie się tych produktów i ich roztopienie lub zbijanie się w grudki.





Nie używaj ostrza robota kuchennego do rozdrabniania bardzo twardych składników, takich jak ziarna kawy, gałka muszkatołowa, kurkuma czy kostek lodu, gdyż może to spowodować ściepienie ostrzy.

- Standardowy czas dla wszystkich zadań rozdrabniania wynosi 30–60 sekund.

Jeśli produkty przykleją się do ostrza lub do ścianek pojemnika:

- 1 Wyłącz urządzenie.
- 2 Zdejmij pokrywkę z pojemnika.
- 3 Łopatką usuń składniki z ostrza i ścianek pojemnika.

RO | Lamă - sugestii și avertismente

Puneți întotdeauna lama robotului de bucătărie în bol înainte de a începe să adăugați ingredientele.

- Dacă tăiați ceapă, acționați de câteva ori funcția impuls pentru a evita tăierea prea fină a cepei.

Nu lăsați aparatul să funcționeze prea mult când tocați brânză (tare) sau ciocolată. În caz contrar, aceste ingrediente se înfierbântă prea tare, încep să se topească și devin pline de cocolașe.

Nu folosiți lama robotului de bucătărie pentru a toca ingrediente foarte tari, cum ar fi boabe de cafea, nucșoară, turmeric și cuburi de gheață, deoarece acest lucru poate toci lama.

- Durata standard pentru toate operațiile de tocare este de 30-60 de secunde.

Dacă ingredientele se lipesc de lamă sau de interiorul bolului:

- 1 Oprți aparatul.
- 2 Luați capacul de pe bol.
- 3 Îndepărtați ingredientele de pe lamă sau de pe pereții bolului cu ajutorul unei spatule.

RU | Лезвия - советы и предостережения

Всегда опускайте нож в чашу до того как поместить в нее продукты.

- При измельчении лука несколько раз включайте импульсный режим, чтобы не допустить чрезмерного измельчения лука.

При измельчении (твердых) сыров или шоколада не используйте прибор долго. В противном случае ингредиенты могут слишком нагреться, расплавиться и сбиться комками.

Не используйте комбайн для измельчения очень твердых ингредиентов, таких как зерна кофе, мускатного ореха, куркумы и кубиков льда - это может затупить ножи кухонного комбайна.

- Стандартное значение измельчения продуктов составляет 30-60 секунд.

В случае налипания продуктов на нож или внутреннюю поверхность чаши:

- 1 Выключите прибор.
- 2 Снимите с чаши крышку.
- 3 С помощью лопатки очистите прилипшие продукты с лезвия ножа или со стенок чаши.

SK | Čepel' – typy a varovania

Do misky kuchynského robota najskôr vložte čepel' a až potom pridajte spracovávané suroviny.

- Ak sekáte cibuľu, niekoľkokrát použite funkciu impulzov, aby ste ju neposekali na príliš jemno.

Ak sekáte (tvrdý) syr alebo čokoládu, nikdy nenechajte zariadenie pracovať príliš dlho. V opačnom prípade sa tieto suroviny príliš zohrejú, začnú sa topiť a vytvoria sa hrudky.

Čepeľ kuchynského robota nepoužívajte na sekание veľmi tvrdých surovín, ako napríklad kávových zŕn, muškátového orecha, kurkumu a kociel ľadu, pretože sa pri tejto činnosti môžu čepele zatupiť.

- Spracovanie potravín bežne trvá 30 - 60 sekúnd.
Ak sa Vám jedlo prilepilo na nôž alebo vnútro misky:

- 1 Vypnite zariadenie.
- 2 Odmontujte veko misky.
- 3 Vareškou odstráňte z čepele a zo stien nádoby prilepené suroviny.

SL | Rezilo – nasveti in opozorila

V posodo najprej namestite rezilo kuhinjskega strojčka, šele nato začnite dodajati sestavine.

- Če sekljate čebulo, uporabite nekajkrat pulzno funkcijo, da preprečite predrobno nasekljano čebulo.

Pri sekljanju (trdega) sira ali čokolade ne pustite, da aparat predolgo deluje. V nasprotnem primeru se bodo sestavine preveč segrele in posledično stalile ali postale grudaste.

Rezila kuhinjskega strojčka ne uporabljajte za sekljanje zelo trdih sestavin, kot so kavna zrna, muškati orešek, kurkuma in ledene kocke, ker lahko rezilo postane topo.

- Običajen čas obdelave pri vseh vrstah sekljanja je 30–60 sekund.
Če se hrana prilepi na rezilo ali na notranjost posode:

- 1 Aparat izklopite.
- 2 Odstranite pokrov posode.
- 3 Odstranite sestavine z rezila ali s stene posode z lopatico.

SR | Sečivo - saveti i upozorenja

Uvek stavite sečivo multipraktika u posudu pre nego što počnete da dodajete sastojke.

- Ako seckate crni luk, upotrebite pulsnu funkciju nekoliko puta da biste sprečili da crni luk bude iseckan suviše sitno.

Aparat ne treba da radi suviše dugo kada seckate (tvrdi) sir ili čokoladu. U suprotnom će se ovi sastojci ugrejati, početi da se tope i postati grudvasti.

Ne koristite sečivo multipraktika za seckanje veoma tvrdih sastojaka, kao što su zrna kafe, muskatni oraščić, kurkuma i kockice leda, jer će se tako sečivo istupiti.

- Standardno vreme prerađivanja za sve vrste seckanja je između 30-60 sekundi.

Ukoliko se hrana zalepi za sečivo ili unutrašnjost posude:

- 1 Isključite aparat.
- 2 Skinite poklopac sa posude.
- 3 Lopaticom uklonite sastojke sa sečiva ili zida posude.

UK | Ніж - поради та попередження

Перед тим, як додавати продукти, встановіть ніж кухонного комбайна у чашу.

- Під час нарізання цибулі використовуйте імпульсний режим кілька разів, щоб не нарізати її надто дрібно.

Не допускайте, щоб пристрій надто довго працював під час подрібнення (твердого) сиру чи шоколаду. Інакше ці продукти дуже нагріються, почнуть топитися і стануть грудкуватими.

Не використовуйте ніж кухонного комбайна для подрібнення надто твердих продуктів, таких як кавові зерна, мускатний горіх, куркума та кубики льоду, оскільки це може затупити ніж.





- Стандартний час роботи пристрою для подрібнення становить 30-60 секунд.

Якщо продукти прилипають до ножа чи до внутрішніх стінок чаші:

- 1** Вимкніть пристрій.
- 2** Зніміть з чаші кришку.
- 3** Почистіть ножі або стінки чаші від продуктів за допомогою лопатки.

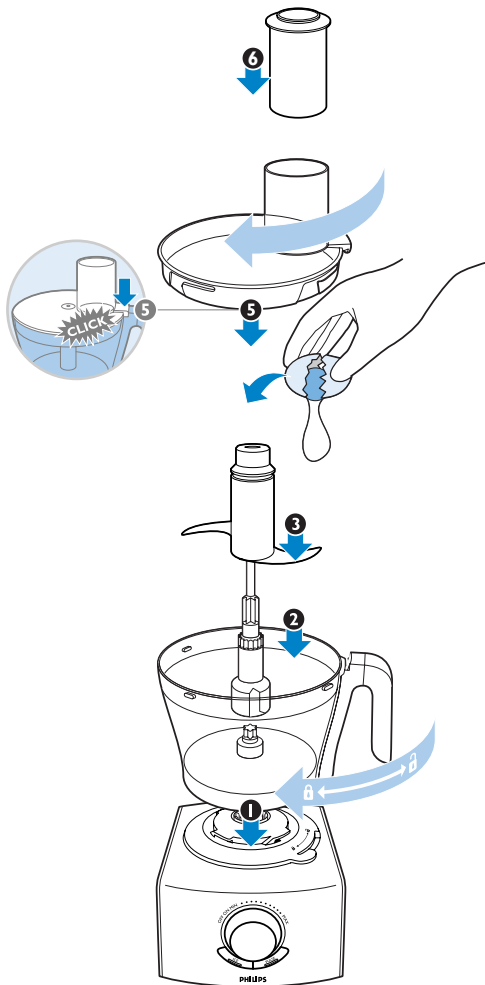



EN | Kneading accessory - tips and warnings

- Always put the kneading accessory in the bowl before you add the ingredients.
- The standard processing time for all kneading jobs is 30-180 seconds.

BG | Приставка за месене - съвети и предупреждения

- Винаги слагайте приставката за месене в купата, преди да сипвате съставките.
- Нормалното време за обработване при всички операции с месене е 30-180 секунди.

CS | Hnětací nástavce - tipy a upozornění

- Hnětací nástavce vložte do mísy vždy před přidáním surovin.
- Standardní doba zpracování pro všechny typy hnětení je 30 až 180 sekund.

ET | Tainakonksud - nõuanded ja hoiatused

- Enne koostisainete lisamist pange alati tainakonksud nõusse.
- Tavaline, kõikide tainasõtkumistoimingute pikkus on 30–180 sekundit.

HR | Dodatak za miješanje tijesta - savjeti i upozorenja

- Dodatak za miješanje uvijek stavite u zdjelu prije dodavanja sastojaka.
- Standardno vrijeme miješanja tijesta je 30-180 sekundi.

HU | Dagasztótartozék - tanácsok és figyelmeztetések

- Először mindig a dagasztótartozékot helyezze a tálba, az alapanyagokat csak ezt követően.
- Dagasztáshoz szükséges általános idő: 30-180 másodperc.

KZ | Шайқау қосымша бөлшектері – кеңестер мен ескертулер

- Ингредиенттерді салар алдында әрдайым шайқауға арналған қосымша бөлшектерін ыдыстың ішіне салыңыз.
- Стандартты шайқау уақыты 30-180 секунд.

LT | Minkymo priedas – patarimai ir perspėjimai

- Prieš sudėdami produktus, visada į dubenį įstatykite minkymo priedą.
- Standartinis laikas visokių rūšių minkymui yra 30–180 sekundžių.

LV | Mīcīšanas piederums - padomi un brīdinājumi

- Vienmēr ielieciet mīcīšanas piederumu bļodā, pirms ievietojat tur produktus.
- Parastais apstrādes ilgums visiem mīcīšanas darbiem ir 30-180 sekundes.

PL | Końcówka do wyrabiania ciasta — wskazówki i ostrzeżenia

- Zamontuj końcówkę do wyrabiania ciasta w pojemniku przed dodaniem składników.
- Standardowy czas dla wszystkich zadań wyrabiania ciasta wynosi 30–180 sekund.

RO | Accesorii de frământare - sugestii și avertismente

- Puneți întotdeauna accesoriul de frământare în bol înainte de a adăuga ingredientele.
- Durata standard pentru toate operațiile de frământare este de 30-180 de secunde.

RU | Насадка-тестомешалка - советы и предостережения

- Всегда опускайте насадку-тестомешалку в чашу до того как поместить в нее ингредиенты.
- Стандартное значение времени замешивания составляет 30-180 секунд.

SK | Nástavec na miesenie – tipy a varovania

- Do misky najskôr vložte nástavec na miesenie a až potom pridajte spracovávané suroviny.
- Miesenie bežne trvá 30 - 180 sekúnd.

SL | Nastavek za gnetenje – nasveti in opozorila

- Preden dodate sestavine, v posodo namestite nastavek za gnetenje.
- Običajen čas obdelave pri vseh vrstah gnetenja je 30–180 sekund.

SR | Dodatak za mešenje - saveti i upozorenja

- Uvek stavite dodatak za mešenje u posudu pre dodavanja sastojaka.
- Standardno vreme prerađivanja za sve vrste mešenja je između 30-180 sekundi.

UK | Приладдя для замішування тіста - поради та попередження

- Перед тим, як додавати продукти, встановіть приладдя для замішування тіста у чашу.
- Стандартний час роботи пристрою для замішування тіста становить 30-180 секунд.



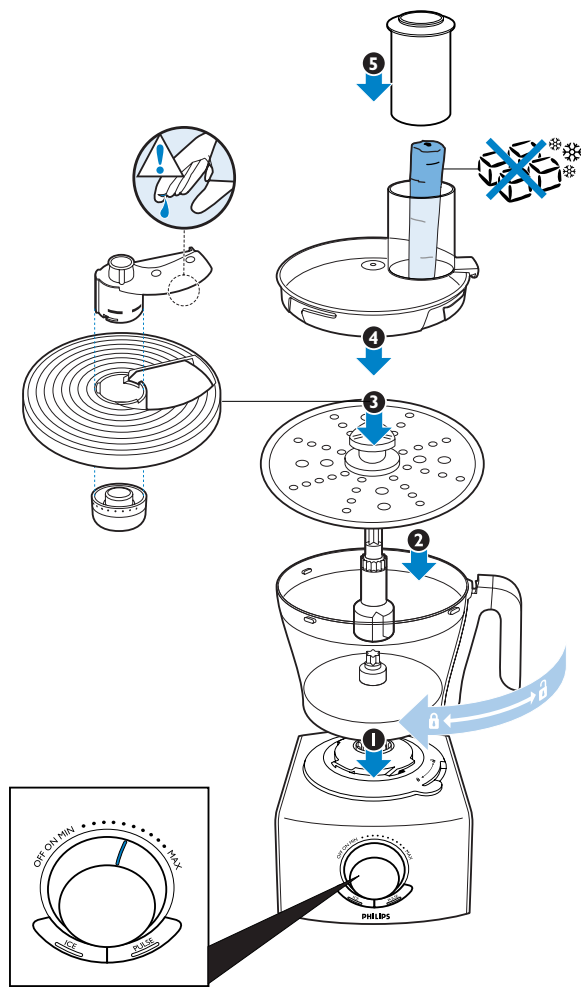

 (MAX)	1000g	200g	3x	1000g	750g

EN | Discs - tips and warnings

Do not exert too much pressure on the pusher when you press ingredients down the feeding tube.

- 1 Pre-cut large ingredients to make them fit into the feeding tube.
- 2 Fill the feeding tube evenly for the best results.

Do not fill the bowl beyond the MAX indication.

- When you shred or granulate soft ingredients, use a low speed to prevent the ingredients from turning into a puree.
- If the ingredients you are going to shred or slice have a small diameter, put the outer pusher in the feeding tube to make the feeding tube smaller. Then use the inner pusher to push the ingredients down the feeding tube.
- When you have to process a large amount of ingredients, process small batches and empty the bowl between batches.

Do not let the appliance run too long when you shred (hard) cheese. Otherwise the cheese becomes too hot, starts to melt and turns lumpy. Do not use the shredding disc to shred chocolate. Only use the food processor blade (page 22) for this purpose.

Adjustable slicing disc - tips and warnings

The adjustable slicing disc allows you to cut ingredients to any thickness you like.

Be careful: the slicing insert has a very sharp cutting edge.

- 1 Insert the slicing insert into the top of the carrier.
- 2 Attach the adjusting knob to the bottom of the disc and turn it to the position marked with a dot to lock it.
- 3 Turn the adjusting knob to set the slicing disc to the slicing thickness you prefer.

BG | Дискове - съвети и предупреждения

Не натискайте прекалено силно тласкача, когато избутвате продуктите през подаващата тръба.

- 1 Нарязвайте предварително едрите продукти, за да могат да минат през подаващата тръба.
- 2 За най-добри резултати запълвайте равномерно подаващата тръба.

Не пълнете купата над обозначението MAX.

- Когато настъргвате или гранулирате меки продукти, използвайте ниска скорост, за да предотвратите смачкването им на пюре.
- Ако продуктите за нарязване са с малък диаметър, поставете външния тласкач в улея за подаване, за да намалите отвора на улея. След това използвайте вътрешния тласкач, за да бутате продуктите навътре в улея за подаване.
- Когато имате да обработвате голямо количество продукти, работете с малки порции и изпразвайте купата между порциите.

Не допускайте уредът да работи прекалено дълго, когато настъргвате (твърдо) сирене. В противен случай сиренето става много горещо, започва да се топи и образува мехури. Не използвайте диска за нарязване за настъргване на шоколад. За тази цел използвайте само ножа на кухненския робот (стр. 22).

















Регулируем диск за резени - съвети и предупреждения

Регулируемият диск за резени ви дава възможност да нарязвате продуктите на желаната от вас дебелина.

Внимавайте: дискът за резени е с много остър режещ ръб.

- 1 Пъхнете диска за резени в горната страна на носача.



- 
- 
- 
- 
- 
- 
- 
- 
- 
- 
- 
- 
- 
- 
- 
- 
- 
- 2 Montujte reguláciu bučonu z dolnej strany na disku a ho zavrtajte do ošľabanej s tčkou polohy, za da go zastopujte.
 - 3 Zavrtajte reguláciu bučonu, za da naglasite disku za rezeni na predpocitanata ot vas debelina na ryzane.

CS | Kotouče - tipy a upozornění

Při stlačování surovin plnicí trubcí nevyvíjejte příliš velký tlak na pěchovač.

- 1 Velké kusy potravin předem nakrájejte, aby se vešly do plnicí trubice.
- 2 Potraviny vkládejte postupně a rovnoměrně.

Neplňte mísu nad úroveň značky MAX.

- Při strouhání nebo granulování měkkých surovin použijte nízkou rychlost, aby se suroviny nezměnily na kaši.
- Pokud budete strouhat nebo krájet na plátky suroviny menšího průměru, vložte do plnicí trubice vnější pěchovač. Tím zmenšíte plnicí trubici. Vnitřní pěchovač pak použijte k tlačení surovin plnicí trubcí.
- Pokud zpracováváte velké množství surovin, postupujte po malých dávkách a po každé dávce vyprázdněte mísu.

Při strouhání (tvrdého) sýru nenechávejte přístroj v provozu příliš dlouhou dobu. Sýr by se příliš zahřál, začal by se rozpouštět a hrudkovatět. Nepoužívejte strouhací kotouče pro strouhání čokolády. Pro tento účel použijte pouze nože kuchyňského robota (strana 22).

Nastavitelný krájecí kotouč - tipy a upozornění

Nastavitelný krájecí kotouč vám umožní nakrájet suroviny na libovolnou tloušťku.

Buďte opatrní: krájecí nástavec má velmi ostré hrany.

- 1 Vložte krájecí nástavec do horní části držáku.
- 2 Spojte stavěcí knoflík se spodní stranou kotouče, otočte ho do polohy označené bodem a zajistěte ho.
- 3 Stavěcím knoflíkem nastavte požadovanou tloušťku řezu.

ET | Kettad - nõuanded ja hoiatused

Ärge rakendage koostisainete etteandeturusse surumisel tõukurile liigset jõudu.

- 1 Tükeldage koostisainete suured tükid eelnevalt etteandeturusse mahtuvateks tükkideks.
- 2 Paremate tulemuste saavutamiseks täitke etteandetoru ühtlaselt.

Ärge täitke kannu üle „MAX” tähise.

- Pehmeid toiduaineid riivides või sömerdades kasutage väiksemat kiirust, et vältida toiduainete püreeustumist.
- Väikese läbimõõduga koostisainete riivimisel või viilutamisel pange tõukuri välisosa etteandeturusse, et seda väiksemaks teha. Seejärel kasutage koostisainete sisselükkamiseks tõukuri sisemist osa.
- Vajadusel töödelda suurt kogust koostisaineid, tehke seda väikeste koguste kaupa, ning tühjendage kogustevahelisel ajal nõu.

Ärge (köva) juustu riivimisel laske seadmel liiga kaua töötada. Vastasel juhutamil läheb juust liiga kuumaks, hakkab sulama ja läheb klompi. Ärge kasutage riivimisketast šokolaadi riivimiseks. Kasutage selleks eesmärgiks ainult köögikombaini lõiketera (lk 22).

Reguleeritav viilutusketas - nõuanded ja hoiatused

Reguleeritava viilutusketaga saate koostisaineid soovitud paksusega viiludeks lõigata.

Olge ettevaatlik: viilutusketta lõikeäär on väga terav.

- 1 Pange viilutusketas toe peale.

- 2 Kinnitage reguleerimisnupp ketta põhja ja keerake lukustamiseks märgistatud asendisse.
- 3 Soovitud paksusega viilude lõikamiseks keerake reguleerimisnuppu.

HR | Diskovi - savjeti i upozorenja

Potiskivač nemojte prejako pritiskati prilikom guranja sastojaka niz cijev za umetanje.

- 1 Velike sastojke prethodno ručno izrežite na manje komade kako bi stali u cijev za umetanje.
- 2 Za najbolje rezultate ravnomjerno napunite cijev.

Posudu nemojte puniti iznad oznake MAX.

- Kada usitnjavate ili granulirate meke sastojke, koristite nižu brzinu kako se sastojci ne bi pretvorili u kašu.
- Ako sastojci koje namjeravate sjeckati ili rezati imaju mali promjer, stavite vanjski potiskivač u otvor za umetanje kako biste smanjili otvor za umetanje. Tada za guranje sastojaka niz otvor koristite unutrašnji potiskivač.
- Kada trebate obraditi velike količine sastojaka, obrađujte manje količine odjednom i ispraznite zdjelu između dva procesa.

Pazite da aparat ne radi predugo prilikom usitnjavanja (tvrdog) sira. U protivnom će se sir previše zagrijati, a zatim će se početi topiti i stvoriti će se grudice. Disk nemojte koristiti za sjeckanje čokolade. U tu svrhu koristite samo rezač aparata za obradu hrane (stranica 22).

Podesivi disk za sjeckanje - savjeti i upozorenja

Podesivi disk za sjeckanje omogućuje rezanje sastojaka na bilo koju željenu debljinu.

Budite oprezni: disk za sjeckanje ima vrlo oštar rub.

- 1 Umetak za rezanje umetnite u vrh nosača.

- 2 Gumb za podešavanje pričvrstite na donjoj strani diska te ga okrenite u položaj označen točkom kako biste ga zaključali.
- 3 Gumb za podešavanje okrenite kako biste podesili željenu debljinu rezanja.

HU | Tárcsák - tanácsok és figyelmeztetések

Ne nyomja túl erősen az adagolócsőbe az alapanyagokat a nyomórúddal.

- 1 Darabolja fel előre az alapanyagokat az adagolócsőhöz mérten.
- 2 A legjobb eredmény érdekében egyenletesen töltsse meg az ételadagoló nyílást.

Soha ne töltsse az edényt a MAX jelzésen túl.

- Puha alapanyagok reszelését vagy darálását alacsony fokozaton végezze, így megakadályozza a pürésítést.
- Ha a reszelni vagy szeletelni kívánt alapanyagok kis átmérővel rendelkeznek, helyezze a külső nyomórudat az adagolócsőbe. Ezáltal az adagolócső kisebb lesz. Ezután a belső nyomórúd segítségével nyomja le az alapanyagokat az adagolócsővön.
- Ha nagyobb mennyiséget dolgoz fel, végezze kisebb adagokban, és közben mindig ürtse ki a munkatálat.

Kemény sajtok reszelésekor ne üzemeltesse sokáig a készüléket, mert a sajt felmelegedhet, megolvadhat és csomóssá válhat. Csokoládé reszeléséhez ne ezt a reszelőtárcsát használja, hanem a robotgép késével aprítsa (22. oldal).

Állítható szeletelőtárcsa - tanácsok és figyelmeztetések

Az állítható szeletelőtárcsa lehetővé teszi, hogy olyan vastagságúra vágja a hozzávalókat, amilyenre szeretné.

Legyen óvatos: a szeletelőbetétnek nagyon éles vágófelülete van.

- 1 Helyezze a szeletelőbetétet a tartó tetejébe.



- 2 Csatlakoztassa a szabályozógombot a tárcsa aljához, majd fordítsa el a ponttal jelzett helyzetbe.
- 3 A szabályozógomb elforgatásával állítsa be a szeletelőtárcsa kívánt vágóvastagságát.

KZ | Дискілер – кеңестер мен ескертпелер

Салма құбыры ішіне ингредиенттерді итергішпен итергенде қатты күш салмаңыз.

- 1 Салма құбырына кіре алатын етіп, үлкен мөлшерлі ингредиенттерді алдын ала кесіп алыңыз.
- 2 Жақсы нәтижеге жету үшін, салма құбырын бірқалыпты етіп толтырыңыз.

Табақты MAX деңгейінен асырып толтырмаңыз.

- Жұмсақ ингредиенттерді майдалағанда немесе түйіршіктегенде, төмен жылдамдықты таңдаңыз, сонда сіздің ингредиенттеріңіз пюреге айналып кетпейді.
- Егер сіз турағалы немесе тартқалы жатқан ингредиенттер диаметрі кішкене болса, сыртқы итермешіні тамақ салатын аузына орнатып, оны кішірейтіңіз, содан соң ішкі итермешіні қолданып, ингредиенттерді тамақ салатын құбыр арқылы итеріңіз.
- Сізге тым көп мөлшердегі ингредиенттерді шайқау/турау керек болса, онда кішкене бөліктермен шайқап/тураңыз, және ыдысты арасында босатып отырыңыз.

Қатты ірімшікті майдалағанда құралды тым ұзақ жұмыс жасатпаңыз. Әйтпесе, ірімшік қызып кетеді де, еріп, кесектеніп қалады. Енгізбені шоколад кесуге қолданбаңыз. Бұл мақсат үшін, тек алмасты ғана қолданыңыз (22-шы бет).

Сәйкестендірілетін турау дискілері – кеңестер мен ескертпелер

Сәйкестендірілетін турау дискілері сізге ингредиенттерді өзіңіз қалаған қалыңдықта турау мүмкіндігін ұсынады.

Абай болыңыз: турайтын бөлшектердің кесу жиіектері өте өткір.

- 1 Турайтын бөлшекті патронның жоғарғы жағына енгізіңіз.
- 2 Сәйкестендіру түймесін дискінің төмен жағына орнатып, оны бекіту үшін, нүктемен белгіленген ұстанымға бұрап бекітіңіз.
- 3 Сәйкестендіру түймесін турау дискісін өзіңізге керекті қалыңдық бағдарламасына орнату үшін, бұраңыз.

LT | Diskai – patarimai ir perspėjimai

Stumdami produktus tiekimo vamzdžiū žemyn, nespauskite stūmiklio per stipriai.

- 1 Didesnius produktus supjaustykite, kad jie tilptų į tiekimo vamzdį.
- 2 Geriausiai rezultatus pasieksite, tiekimo vamzdį užpildę tolygiai.

Nepripildykite dubens daugiau nei iki žymės „MAX“.

- Pjaustydami arba smulkindami minkštus produktus, pasirinkite mažą greitį, kad produktai nevirstų tyre.
- Jei produktai, kuriuos ruošiatės pjaustyti ar raikyti, yra nedidelio skersmens, į tiekimo vamzdį įdėkite išorinį stūmiklį tam, kad sumažėtų tiekimo vamzdis. Tada stumdami produktus tiekimo vamzdžiū žemyn naudokite vidinį stūmiklį.
- Kai turite apdoroti didelį maisto kiekį, darykite tai nedideliais kiekiais ir; prieš imdami naują porciją, ištuštinkite dubenį.

Pjaustydami (kieta) sūrį, neleiskite prietaisui veikti per ilgai. Kitaip sūris per daug įkais, pradės lydytis ir sulips į gumulus. Pjaustydami šokoladą, nenaudokite pjaustyimo disko. Naudokite tam skirtą virtuvės kombaino mentę (22 psl.).

Reguliuojamas raikymo diskas – patarimai ir perspėjimai

Reguliuojamu raikymo disku galima supjaustyti produktus pageidaujamo storio riekelėmis / griežinėliais.

Būkite atsargūs: raikymo įdėklo pjovimo ašmuo yra labai aštrus.

- 1 Raikymo įdėklą įdėkite į laikiklio viršų.
- 2 Regulavimo rankenėlę pritvirtinkite disko apačioje ir pasukite į tašką pažymėtą padėti, kad prisitvirtintų.
- 3 Pasukite regulavimo rankenėlę, norėdami nustatyti raikymo disko raikyti pageidaujamo storio.

LV | Diski- padomi un brīdinājumi

Spiežot produktus lejup pa padevējcauruli, nespiediet bīdni pārāk spēcīgi.

- 1 Sagrieziet iepriekš lielus gabalus, lai tie ietilptu padevējcaurulē.
- 2 Lai iegūtu labākus rezultātus, produktu tekni piepildiet vienmērīgi.

Iepildot produktus, nepārsniedziet krūzes MAX iezīmi.

- Rīvējot vai smalcinot mīkstus produktus, noregulējiet mazu ātrumu, lai produkti nepārvērstos biezenī.
- Ja produktiem, ko grasāties apstrādāt vai sagriezt šķēlēs, ir mazs diametrs, novietojiet ārējo bīdni padevējcaurulē, lai to padarītu mazāku. Tad izmantojiet iekšējo bīdni, lai spiestu produktus lejup pa padevējcauruli.
- Apstrādājot lielu daudzumu produktu, sadaliet to nelielās porcijās un iztukšojiet bļodu pēc katras porcijas apstrādes.

Neļaujiet ierīcei darboties pārāk ilgi, kad sasmalcināt (cietu) sieru. Pretējā gadījumā siers pārāk sasils, sāks kust un salīps. Neizmantojiet sadalīšanas disku, lai sasmalcinātu šokolādi. Šim nolūkam, izmantojiet tikai asmeni (22. lpp.).

Šķēlēja diskā regulēšana — padomi un brīdinājumi

Ar regulējamo šķēlētāju varat sagriezt produktus tik biežās šķēlēs, cik vēlaties.

Uzmanieties: šķēlētāja ieliktnim ir ļoti asas malas.

- 1 Novietojiet šķēlētāja ieliktni uz ripas.
- 2 Diska apakšā uzlieciet regulēšanas pogu un pagrieziet to ar punktu iezīmētajā stāvoklī, lai to nostiprinātu.
- 3 Pagrieziet regulēšanas pogu, lai noregulētu šķēlēšanas disku uz vēlamo šķēlēšanas biežumu.

PL | Tarcze — wskazówki i ostrzeżenia

Nie naciskaj zbyt mocno na popychacz podczas wpychania składników do otworu na produkty.

- 1 Przed włożeniem większych składników potnij je na kawałki, aby zmieściły się w otworze na produkty.
- 2 Aby osiągnąć najlepsze rezultaty, wkładaj produkty do otworu stopniowo.

Nie napełniaj pojemnika powyżej wskaźnika „MAX”.

- Podczas szatkowania lub rozdrabniania miękkich składników używaj niskiej szybkości, aby nie zetrzeć ich na puree.
- Jeśli składniki, które zamierzasz poszatkować lub pokroić, są małe, włóż zewnętrzny popychacz do otworu na produkty, aby zmniejszyć jego przepustowość. Następnie wpychaj produkty do otworu na produkty przy użyciu popychacza wewnętrzznego.
- W przypadku dużej ilości składników miksuj jednorazowo małe porcje i opróżniaj pojemnik po każdej porcji.

Nie rozdrabniaj twardego sera zbyt długo. Ser może się za bardzo rozgrzać i zacząć topić lub zbijać w grudki. Do rozdrabniania czekolady nie używaj tarczy do szatkowania, tylko ostrza robota kuchennego (str. 22).



Regulowana tarcza krojąca — wskazówki i ostrzeżenia

Tarcza krojąca umożliwia krojenie składników na plastry o dowolnej grubości.

Zachowaj ostrożność, gdyż wkładka do krojenia jest bardzo ostra.

- 1 Nałóż wkładkę do krojenia na górną część uchwyty.
- 2 Zamocuj pokrętkę regulacyjną na dolnej stronie tarczy i obróć je do położenia oznaczonego za pomocą kropki, aby je zablokować.
- 3 Obróć pokrętkę regulacyjną, aby ustawić żadaną grubość plasterów.

RO | Discuri - sugestii și avertismente

Nu exercitați o presiune prea mare pe împingător când împingeți ingredientele în tubul de alimentare.

- 1 Tăiați ingredientele în bucăți mai mici pentru a încăpea pe tubul de alimentare.
- 2 Pentru rezultate optime, umpleți complet tubul de alimentare.

Nu umpleți bolul peste graduația MAX.

- Când radeți sau granulați ingrediente moi, folosiți o viteză redusă pentru a evita transformarea ingredientelor în piure.
- Dacă ingredientele pe care urmează să le radeți sau să le felițați au un diametru mic, puneți elementul de împingere exterior în tubul de alimentare pentru a micșora acest tub. Apoi, folosiți elementul de împingere interior pentru a împinge ingredientele în tubul de alimentare.
- Când trebuie să preparați o cantitate mare de ingrediente, preparați pe rând cantități mici și goliți bolul frecvent.

Nu lăsați aparatul să funcționeze un timp prea îndelungat când radeți brânză (tare). În caz contrar, brânza se înfierbântă prea tare, începe să se topească și devine plină de cocoloașe. Nu utilizați discul de radere pentru a rade ciocolată. În acest scop, utilizați numai lama robotului de bucătărie (pagina 22).

Disc de feliere reglabil - sugestii și avertismente

Discul de feliere reglabil vă permite să tăiați ingredientele în felii la grosimea dorită.

Atenție: tăișul accesoriului de feliere este foarte ascuțit.

- 1 Inserați accesoriul de feliere pe suport.
- 2 Montați butonul de reglare la baza discului și răsuciți-l în poziția indicată de reper pentru a-l fixa.
- 3 Răsuciți butonul pentru a regla discul la grosimea de feliere dorită.

RU | Диски - советы и предостережения

Не нажимайте слишком сильно на толкатель при проталкивании ингредиентов через загрузочное отверстие.

- 1 Предварительно разрежьте крупные куски, чтобы их можно было поместить в загрузочное отверстие.
- 2 Для получения наилучших результатов заполняйте загрузочный отверстие равномерно.

Не заполняйте чашу выше отметки MAX.

- При измельчении или гранулировании мягких ингредиентов используйте низкую скорость их обработки, чтобы не допустить чрезмерного измельчения продуктов до состояния пюре.
- Если продукты, которые необходимо нарезать или пошинковать небольшого диаметра поместите наружный толкатель в загрузочное отверстие, чтобы его размер уменьшился. Затем воспользуйтесь внутренним толкателем и протолкните продукты в загрузочное отверстие.
- Если вам необходимо обработать большое количество продуктов, разделите их на небольшие порции и освобождайте чашу после обработки каждой порции.

При шинковке (твердых) сыров не используйте прибор долго. В противном случае сыр может слишком нагреться, расплавиться и сбиться комками. Не используйте вставку для измельчения шоколада. Для этого следует использовать только нож (см. стр. 22).

Регулируемый диск для нарезки ломтиками - советы и предостережения

С помощью регулируемого диска для нарезки ломтиков вы сможете нарезать ингредиенты на ломтики любой толщины по вашему усмотрению.

Будьте осторожны: у ножа-вставки очень острые режущие кромки.

- 1 Вставьте нож-вставку в верхнюю часть патрона.
- 2 Присоедините установочную ручку, расположенную на нижней стороне диска, и поверните до отметки-точки, до защелкивания.
- 3 Поворачивая регулировочную ручку, установите нужную толщину нарезки ломтиков.

SK | Disky – tipy a varovania

Pri dávkovaní surovín cez dávkovaciu trubicu netlačte priveľmi na piest.

- 1 Väčšie suroviny vopred nakrájajte na kúsky, ktoré sa zmestia do dávkovacej trubice.
- 2 Dávkovaciu trubicu naplňajte rovnomerne, aby ste dosiahli najlepšie výsledky.

Neprepĺňajte nádobu nad značku MAX.

- Keď sekáte alebo granulujete mäkké suroviny, použite nižšiu rýchlosť, aby zo surovín nevzniklo pyré.

- Ak majú suroviny, ktoré chcete sekať alebo krájať, malý priemer; zatlačte vonkajší piest do dávkovacej trubice, aby sa zmenšila. Potom použite vnútorný piest na zatláčanie surovín cez dávkovaciu trubicu.
- Ak máte spracovať veľké množstvo surovín, spracujte ho po menších dávkach a po každej dávke vyprázdnite nádobu.

Ак струхате (тврды) сыр, ненежайте заріадзенне пріліш дло запнутэ. В опааном пріпадэ са сыр пріліш зохреје, зачне са топіт' а вытворіа са хрудкы. Діск на струханне непользівайте на струханне чоколіды. На tento účel používajte len čepeľ kuchynského robota (strana 22).

Nastavitel'nyj disk na krájanie - tipy a varovania

Nastavitel'nyj disk na krájanie Vám umožní krájať suroviny na plátky požadovanej hrúbky.

Dajte pozor: čepeľ nástavca na krájanie je veľmi ostrá.

- 1 Nástavec na krájanie na plátky nasadíte na vrch nosiča.
- 2 Zospodu disku pripojte nastavovací gombík a otočením do polohy označenej bodkou ho uzamknite.
- 3 Otočením nastavovacieho gombíka zvolíte hrúbku, na akú chcete nastaviť disk na krájanie.

SL | Plošče – nasveti in opozorila

Na potiskalo ne pritiskajte premočno, ko v prostor za polnjenje dodajate sestavine.

- 1 Večje sestavine narežite na manjše koščke, da jih lažje potisnete v prostor za polnjenje.
- 2 Za optimalne rezultate napolnite prostor za polnjenje enakomerno.

Posode ne napolnite preko oznake MAX.

- Ko strgate ali granulirate mehke sestavine, uporabite nizko hitrost, da se sestavine ne spremenijo v pire.



- Če so sestavine, ki jih boste strgali ali rezali, manjšega premera, položite zunanje potiskalo v kanal za polnjenje in ga s tem zmanjšajte. Nato sestavine z notranjim potiskalom potisnite v kanal za polnjenje.
- Večje količine sestavin obdelujte v manjših količinah in posodo občasno izpraznite.

Pri strganju (trdega) sira ne dovolite, da aparat deluje predolgo. V nasprotnem primeru se bo sir preveč segrel in posledično stalil ali postal grudast. Strgalne plošče ne uporabite za strganje čokolade. Za to uporabite rezilo kuhinjskega strojčka (stran 22).

Nastavljiva rezalna plošča - nasveti in opozorila

Prilagodljiva rezalna plošča vam omogoča rezanje sestavin na želeno debelino.

Pazite: rezalni vložek ima zelo ostre robove.

- 1** Rezalno ploščo vstavite na vrh nosilca.
- 2** Gumb za nastavev namestite na spodnjo stran plošče in obrnite na položaj, ki je označen s piko, da ga pritrdite.
- 3** Obrnite gumb za nastavev, da rezalno ploščo nastavite na želeno debelino rezanja.

SR | Diskovi - saveti i upozorenja

Nemojte previše pritiskati potiskivača kada gurate namirnice niz otvor za hranu.

- 1** Prethodno iseckajte velike sastojke da bi mogli da stanu u otvor za hranu.
- 2** Puniti otvor za hranu ravnomerno kako biste postigli najbolje rezultate.

Nemojte da puniti posudu iznad oznake "MAX".

- Kada stružete ili granulirate meke sastojke, koristite nisku brzinu da biste sprečili da se sastojci pretvore u pire.
- Ako su sastojci koje želite da iseckate ili isečete na kriške malog prečnika, umetnite spoljni potiskivač u otvor za hranu da bi otvor bio manji. Zatim za potiskivanje hrane upotrebite unutrašnji potiskivač.
- Kada treba da preradite veliku količinu sastojaka, obrađujte manje količine i praznite posudu između tih količina.

Aparat ne treba da radi suviše dugo kada rendate (tvrdi) sir. U suprotnom će se sir ugrijati, početi da se topi i postati grudvast. Disk za seckanje nemojte koristiti za rendanje čokolade. Za ovu namenu koristite samo sečivo multipraktika (strana 22).

Podesivi disk za sečenje na kriške - saveti i upozorenja

Podesivi disk za sečenje na kriške omogućava vam da sečete sastojke na koju god debljinu želite.

Budite oprezni: umetak za sečenje na kriške ima veoma oštru ivicu.

- 1** Stavite umetak za sečenje na kriške na vrh nosača.
- 2** Pričvrstite dugme za podešavanje sa donje strane diska i okrenite ga u položaj obeležen tačnikom da biste ga zaključali.
- 3** Okrenite dugme za podešavanje da biste disk za sečenje na kriške podesili na željenu debljinu sečenja.

UK | Диски - поради та попередження

Не тисніть на штовхач надто сильно, просуваючи продукти у отвір для подачі.

- 1** Попередньо поріжте великі шматки перед тим, як подавати їх в отвір.
- 2** Для отримання кращих результатів заповнюйте отвір для подачі рівномірно.

Не заповнюйте чашу вище позначки MAX.

- Шинкуючи чи подрібнюючи м'які продукти, застосуйте низьку швидкість для запобігання перетворенню інгредієнтів у пюре.
- Якщо продукти, які потрібно пошинкувати чи нарізати, малого діаметру, вставте в отвір для подачі зовнішній штовхач, щоб зробити цей отвір меншим. Після того за допомогою внутрішнього штовхача просувайте продукти в отвір.
- Обробляючи велику кількість продуктів, подавайте їх малими порціями і щоразу спорожнюйте чашу.

Не допускайте, щоб пристрій надто довго працював під час подрібнення (твердого) сиру. Інакше сир дуже нагріється, почне плавитися і стане грудкуватим. Для подрібнення шоколаду не можна використовувати диск для тертя - скористайтеся для цього ножем кухонного комбайна (стор. 22).

Регульований диск для нарізання - поради та попередження

За допомогою регульованого диска для нарізання можна порізати продукти на скибки різної товщини.

Будьте обережні: насадка для нарізання має дуже гострі краї.

- 1** Вставте насадку для нарізання у верхню частину тримача.
- 2** Встановіть регулятор в нижній частині диска і поверніть його у положення, позначене крапкою, щоб зафіксувати.
- 3** Повертаючи регулятор, встановіть бажану товщину нарізання.



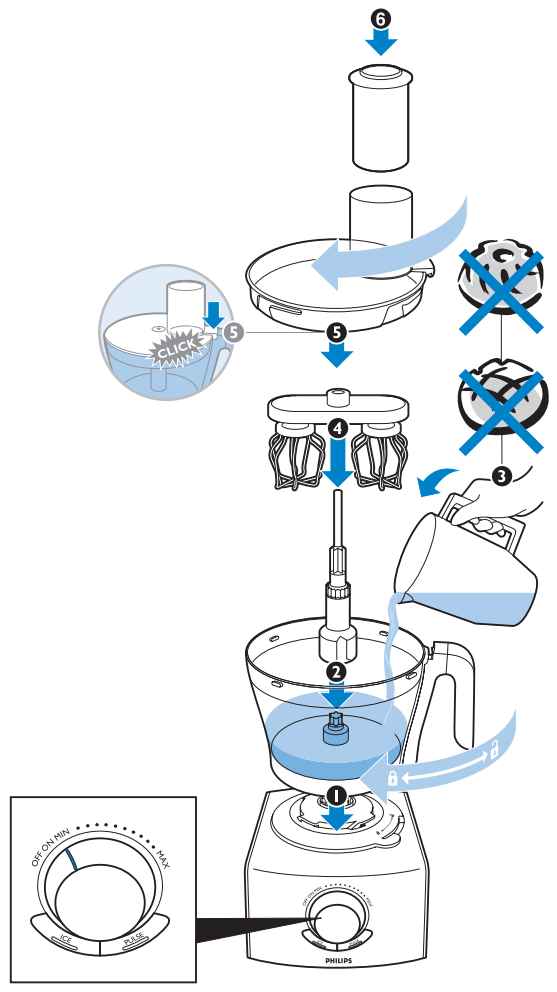

(MAX)		

	➔			60 - 180 sec.
2 - 7				

	➔		30 - 90 sec.
125 - 750 ml			

EN | Balloon beater - tips and warnings

You can use the balloon beater to whip cream and to whisk eggs, egg whites, instant pudding, mayonnaise and sponge cake mixtures.

Do not use the balloon beater to prepare cake mixtures with butter or margarine or to knead dough. Use the kneading accessory for these jobs (see page 29).

- Make sure the bowl and the balloon beater are dry and free from grease when you whisk egg whites. The egg whites have to be at room temperature.
- Always clean the balloon beater after use.

BG | Балонна бъркалка - съвети и предупреждения

Можете да използвате балонната бъркалка за получаване на емулсия от сметана, яйца, белтъци, пудинг на прах, майонеза и пандишпанени смеси.

Не използвайте балонната бъркалка за приготвяне на смеси за кекс с масло или маргарин или за месене на тесто. За тези цели използвайте приставката за месене (вж. стр. 29).

- Внимавайте купата и балонната бъркалка да са сухи и по тях да няма остатъци от мазнина, когато разбивате белтъци. Белтъците трябва да са със стайна температура.
- Винаги почиствайте балонната бъркалка след употреба.

CS | Šlehací metly - tipy a upozornění

Šlehací metly můžete použít ke šlehání krémů, vajec, vaječných bílků, pudingu, majonéz a piškotových těst.

Šlehací metly nepoužívejte k přípravě těst s obsahem másla či margarínu nebo pro hnětení těsta. Pro tyto činnosti použijte hnětací nástavce (viz strana 29).

- Při šlehání vaječných bílků se přesvědčte, zda jsou šlehací metly a mísa suchá a bez zbytků oleje. Bílky by měly mít pokojovou teplotu.
- Šlehací metly vždy po použití pečlivě umyjte.

ET | Visplid - nõuanded ja hoiatused

Kasutage visplit vahukoore, munade, munavalgete vahustamiseks ning kiirpudingute, majoneesi ja keeksitaina tegemiseks.

Ärge kasutage visplit võid või margariini sisaldavate koogisegude valmistamiseks või taina sõtkumiseks. Nende tööde tegemiseks kasutage tainakonkse (vt lk 29).

- Veenduge, et munavalgeid vahustades oleksid nõu ja visplid kuivad ning poleks rasvased. Munavalged peaksid olema toatemperatuuriga.
- Peske vispel alati pärast kasutamist puhtaks.

HR | Metlice - savjeti i upozorenja

Metlice možete koristiti za tučenje krema, jaja, bjelanjaka, pripremanje pudinga, majoneza ili tijesta za kolače.

Ne koristite metlice za pripremu tijesta kolača koja sadrže maslac ili margarin ili tijesta za kruh. Za te poslove koristite dodatak za miješanje tijesta (pogledajte stranicu 29).

- Prilikom tučenja bjelanjaka jaja provjerite jesu li posuda i metlice suhi i bez masnoće. Bjelanjci moraju biti sobne temperature.
- Metlice obavezno očistite nakon uporabe.

HU | Tojás alakú habverő - tanácsok és figyelmeztetések

A tojás alakú habverőt használhatja hab készítéséhez, tojások, tojásfehérjék, azonnal oldódó - instant - pudingporok, majonéz és piskótátészta kikeveréséhez.

Ne használja a tojás alakú habverőt dagasztáshoz vagy vajas ill. margarin alapú tészták kikeveréséhez. Ehhez használja a dagasztó horgokat (ld. 29. oldal).

- Győződjön meg róla, hogy az edény és a tojás alakú habverő ne legyen nedves vagy zsíros, amikor tojásfehérjét ver fel. A tojásfehérje legyen szobahőmérsékletű.
- A habverőt mindig tisztítsa le használat után.



KZ | Аэрогат шайқаушысы – кеңестер мен ескертпелер

Сіз аэрогат шайқаушысын крем шайқауға, жұмыртқа, жұмыртқа ағын, ерітпе пудингісін, майонезді және бисквитті тәтті нан шайқауға қолдансаңыз болады.

Аэрогат шайқаушысын май немесе маргарин қосылған торт араластырмаларын шайқауға немесе қамыр илеуге қолданбаңыз. Бұл тәріздес жұмыстар үшін, илеуші қосымша бөлшектерін қолданыңыз (29-шы бетті қараңыз).

- Жұмыртқа ақтарын шайқағанда міндетті түрде табақтың және аэрогат шайқаушысының кепкен екендігін және майлы емес екендігін тексеріңіз. Жұмыртқа ақтары бөлме температурасында болуы тиіс.
- Аэрогат шайқаушысын қолданып болған бойда тазалаңыз.

LT | Plaktuvėlis – patarimai ir perspėjimai

Plaktuvėliu galite išplakti grietinėlę, kiaušinius, kiaušinių baltymus, tirpauš pudingo, majonezo ar biskvitinio pyrago mišinius.

Plaktuvėliu nenaudokite pyragų mišiniams, kurių sudėtyje yra sviesto arba margarino, paruošti ar tešlai minkyti. Šiems darbams naudokite minkymo priedą (žr. 29 psl.).

- Prieš plakdami kiaušinių baltymus, patikrinkite, ar dubuo bei plaktuvėlis yra sausi ir nesutepti riebalais. Kiaušinių baltymai turėtų būti kambario temperatūros.
- Visada išvalykite plaktuvėlį po naudojimo.

LV | Putotājs — padomi un brīdinājumi

Putotāju var lietot, lai sakultu putukrējumu vai saputotu olas, olu baltumus, ātri pagatavojamus pudīņus, majonēzi un biskvītkūku mīklas.

Nelietojiet putotāju, lai pagatavotu kūku mīklas, kurās izmantots sviests vai margarīns, vai rauga mīklas mīcīšanai. Šīs darbības veiciet ar mīcīšanas piederumu (skatiet 29. lpp.).

- Pirms olu baltumu putošanas pārļiecinieties, ka bļoda un putotājs ir sauss un nav taukains. Olu baltumiem jābūt istabas temperatūrā.
- Pēc lietošanas vienmēr nomazgājiet putotāju.

PL | Końcówka do ubijania piany — wskazówki i ostrzeżenia

Końcówka do ubijania piany można używać do ubijania śmietany, roztrzepywania jajek, ubijania białek, przygotowywania puddingu, majonezu oraz różnego rodzaju ciast biszkoptowych.

Końcówka do ubijania piany nie można używać do przygotowywania ciast zagniatanych z masłem lub margaryną ani do wyrabiania ciasta. Do tych czynności należy używać końcówki do wyrabiania ciasta (patrz str. 29).

- Zanim zaczniesz ubijanie piany z białek upewnij się, że pojemnik i końcówka do ubijania piany są suche i niezatłuszczone. Białka jajek powinny mieć temperaturę pokojową.
- Zawsze po użyciu wyczyść końcówkę do ubijania piany.

RO | Tel în formă de balon - sugestii și avertismente

Puteți folosi telul în formă de balon pentru a bate ouă, albușuri sau a prepara frișcă bătută, budinci instant, maioneză sau clătite.

Nu folosiți telul în formă de balon pentru prepararea aluaturilor pentru prăjituri cu unt sau margarină sau pentru a frământa cocă. Folosiți accesoriul de frământare pentru această operație (vezi pagina 29).

- Aveți grijă ca bolul și telul în formă de balon să fie curate și uscate când bateți albușuri. Albușurile trebuie să fie la temperatura camerei.
- După ce îl utilizați, curățați întotdeauna telul în formă de balon.

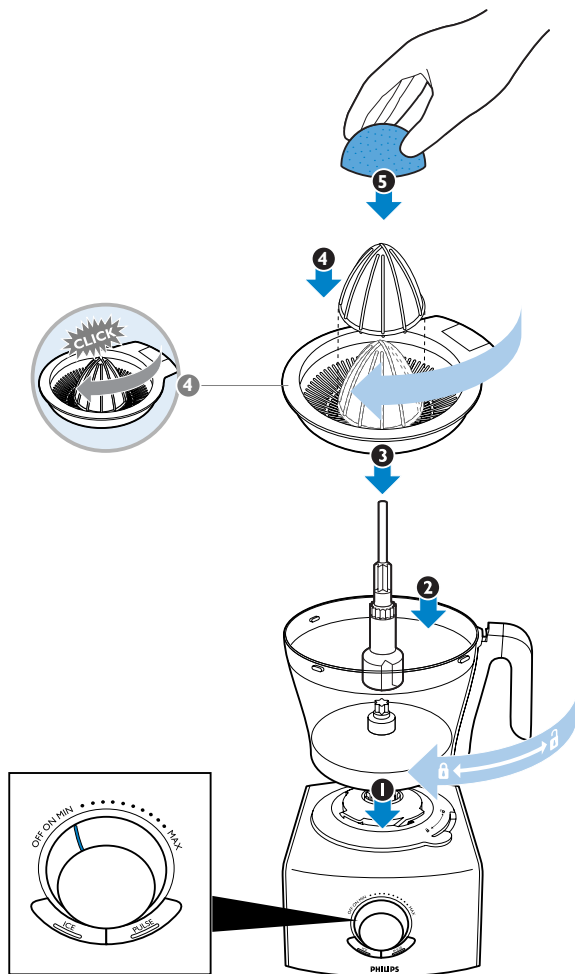

EN | Citrus press - tips and warnings

Do not fill the bowl beyond the MAX indication.

Built-in safety lock: the citrus press only works when the sieve is assembled properly on the motor unit and the cone is assembled properly in the sieve (see picture on page 46).

If all parts have been assembled properly, the cone starts rotating as soon as you turn the switch to the minimum speed setting.

1 Set the control knob to the minimum speed setting.

2 Press the citrus fruit onto the cone.

Note: Stop pressing from time to time to remove the pulp from the sieve. When you have finished pressing or when you want to remove the pulp, switch off the appliance and remove the bowl from the appliance with the sieve and cone on it.

BG | Цитрусова преса - съвети и предупреждения

Не пълнете купата над обозначението MAX.

Вградена защитна блокировка: цитрусовата преса работи само когато цедката е монтирана правилно върху задвижвания блок и конусът е монтиран правилно в цедката (вж. илюстрацията на стр. 46).

Ако всички детайли са правилно монтирани, конусът започва да се върти веднага с превключването на бутона в положение за минимална скорост.

1 Завъртете регулиращия бутон в положението за минимални обороти.

2 Притиснете цитрусовия плод към конуса.

Забележка: Спирайте изцеждането от време на време, за да махнете кашата от цедката.

Когато свършите с изцеждането или когато искате да махнете кашата, изключете уреда и свалете от него купата с цедката и конуса на нея.

CS | Lis na citrusy - tipy a upozornění

Neplňte mísu nad úroveň značky MAX.

Vestavěná bezpečnostní pojistka: Lis na citrusy funguje pouze za podmínek, je-li na motorové jednotce správně připevněno sítko lisu a na sítku nasazen kužel (viz obrázek na str. 46).

V případě, že jsou všechny součásti řádně složeny, začne se kužel otáčet, jakmile pootočíte vypínač do polohy pro nejnižší rychlost chodu.

1 Ovládací knoflík nastavte na nejnižší rychlost.

2 Citrusové plody přitlačte na kužel.

Poznámka: Občas přestaňte lisovat a odstraňte dužinu ze sítka.

Pokud jste skončili s lisováním nebo chcete-li odstranit dužinu, vypněte přístroj a vyjměte z něj nádobu s nasazeným sítkem a kuželem.

ET | Tsitruspress - nõuanded ja hoiatused

Ärge täitke kannu üle „MAX” tähise.

Sisseehitatud ohutuslülitid: tsitrussepress töötab ainult siis, kui sõel on korralikult mootorisektsioonile ja koonus on korralikult sõela kinnitatud (vt lk 46 pilti).

Kui kõik osad on korralikult ühendatud, hakkab koonus niipea pöörlema, kui seadme miinumkiirusel sisse lülitate.

1 Keerake reguleerimisnupp minimaalsele kiirusele.

2 Vajutage tsitrusvili vastu koonust.

Märkus: Aeg-ajalt peatage vajutamise viljalihha sõelalt eemaldamiseks.

Kui olete vajutamise lõpetanud või soovite jäätmed eemaldada, lülitage seade välja ja võtke nõu koos sõela ja koonusega seadme küljest ära.

HR | Cjediljka za agrume - savjeti i upozorenja

Posudu nemojte puniti iznad oznake MAX.

Ugrađeni sigurnosni mehanizam: cjediljka za agrume radi samo kad je

sito pravilno postavljeno na jedinicu motora, a stožac pravilno postavljen u sito (pogledajte sliku na str. 46). Ako su svi dijelovi pravilno postavljeni, stožac se počinje okretati čim postavite regulator na najmanju brzinu.

1 Regulator postavite na najmanju brzinu.

2 Agrum pritisnite na stožac.

Napomena: Povremeno prestanite pritiskati kako biste uklonili pulpu sa sita.

Kada završite cijedenje ili kad želite ukloniti pulpu, isključite aparat i odvojite zdjelu sa stošcem i sitom.

HU | Citrusprés - tanácsok és figyelmeztetések

Soha ne töltse az edényt a MAX jelzésen túl.

Beépített biztonsági zár: a citrusprés csak akkor működik, ha a szűrő megfelelően illeszkedik a motoregységre, a tölcser pedig a szűrőre (lásd a képet a 46. oldalon).

Ha minden alkatrész megfelelően a helyén van, a tölcser forogni kezd, amint a kapcsolót a legkisebb fokozatra állítja.

1 Állítsa a kezelőgombot a legkisebb fokozatra.

2 A gyümölcsöt nyomja a tölcserre.

Megjegyzés: Időről-időre állítsa meg a műveletet, és vegye le a gyümölcshúst a szűrőről.

Ha befjezte a préselést, vagy el szeretné távolítani a gyümölcshúst, kapcsolja ki a készüléket, és vegye le a készülékről a tálat a szűrővel és a tölcserrel együtt.

KZ | Цитрус сыққыш – кеңестер мен ескертпелер

Табақты MAX деңгейінен асырып толтырмаңыз.

Ішіне орнатылған қорғаныс бейтпесі: цитрус сыққыш тек блендер қондырғысы мотор бөлігіне дұрыс орнатылғанда және конус торға дұрыс орнатылғанда ғана жұмыс жасайды (46-ші беттегі суретті көріңіз).





Eger барлық бөлшектер дұрыс орнатылған болса, қосу түймесін ең төменгі жылдамдыққа бұраған бойда конустар айнала бастайды.



1 Бақылау түймесін ең төменгі жылдамдық бағдарламасына бұраңыз.



2 Цитрус жемісін конуққа итере бастаңыз.



Есте сақтаңыз: Тордан дәнектергі алып тастау үшін, сығуды анда санда тоқтатып отырыңыз.



Сығып болғанда немесе дәнектерді алып тастағыңыз келсе, құралды сөндіріп, тор мен конус орнатылған шырын құмыранын сағат бағытына қарсы бұрау арқылы алыңыз.



LT | Citrusinių vaisių spaustuvas – patarimai ir perspėjimai



Nepripildykite dubens virš žymės „MAX“.



Įmontuotas apsauginis užraktas: citrusinių vaisių spaustuvas veikia tik tada, kai sietelis tinkamai sumontuotas ant variklio bloko, o kūgis – tinkamai įmontuotas į sietelį (žr. paveikslėlį 46 psl.). Jei visos dalys buvo tinkamai sumontuotos, kūgis pradės sukintis iškart, kai jungiklį pasuksite į minimalaus greičio režimą.



1 Nustatykite valdymo rankenėlę į minimalaus greičio režimą.



2 Užspauskite citrusinį vaisių ant kūgio.



Pastaba: Kartais liaukitės spaudę ir pašalinkite iš sieto susikaupusį minkštimą.



Baigę spausti sultis ar norėdami pašalinti minkštimą, išjunkite prietaisą ir nuo jo nuimkite dubenį su sieteliu bei ant jo esančiu kūgiu.



LV | Citrusaugļu spiede — padomi un brīdinājumi



Iepildot produktus, nepārsniedziet krūzes MAX iezīmi.



Iebūvēts drošības slēdzis: citrusaugļu spiede sāks darboties tikai tad, ja siets ir atbilstoši uzvietots uz motora nodalījuma un konuss ir atbilstoši ievietots sietā (skatiet attēlu 46. lpp.).

Ja visas daļas ir atbilstoši savietotas, konuss sāks rotēt tiklīdz pagriežat slēdzi uz minimālo ātruma iestatījumu.

1 Iestatiet kontroles pogu minimāla ātruma iestatījumā.

2 Uzspiediet citrusa augli uz konusa.

Piezīme: Lai izņemtu mīkstumus no sietā, reizēm pārtrauciet darbību.

Kad sulas spiešana ir pabeigta vai vēlaties no sietā izņemt augļu mīkstumus, izslēdziet ierīci un noņemiet no tās blodu kopā ar sietu un konusu.

PL | Wyciskarka do cytrusów — wskazówki i ostrzeżenia

Nie napelniaj pojemnika powyżej wskaźnika „MAX”.

Wbudowana blokada bezpieczeństwa: wyciskarka do cytrusów działa tylko wtedy, gdy sitko jest prawidłowo założone na części silnikowej, a stożek jest prawidłowo zamocowany na sitku (patrz rysunek na str. 46). Jeśli wszystkie części zostały prawidłowo założone, stożek zacznie obracać się zaraz po ustawieniu przełącznika na najmniejszą szybkość.

1 Ustaw pokrętko regulacji szybkości na najmniejszą szybkość.

2 Docisnij owoc do stożka.

Uwaga: Od czasu do czasu przerwij dociskanie, aby usunąć resztki z sitka.

Po zakończeniu wyciskania lub kiedy chcesz usunąć miąższ, wyłącz urządzenie i zdejmij pojemnik z sitkiem i stożkiem z urządzenia.

RO | Presa pentru citrice - sfaturi și avertismente

Nu umpleți bolul peste gradația MAX.

Dispozitiv de siguranță încorporat: presa pentru citrice funcționează numai când strecurătoarea este montată corect pe blocul motor și conul este montat corect în strecurătoare (consultați imaginea de la pagina 46).

Dacă toate componentele au fost asamblate corect, conul începe să se rotească de îndată ce acționați comutatorul la setarea pentru viteză minimă.

1 Poziționați butonul de control la setare pentru viteză minimă.

2 Apăsați fructul pe con.

Notă: Întrerupeți din când în când apăsarea pentru a îndepărta pulpa din sită.

După ce ați terminat de apăsare sau când doriți să eliminați pulpa, opriți aparatul și îndepărtați bolul din aparat cu strecurătoare și conul montate.

RU | Соковыжималка для citrusовых - советы и предостережения

Не заполняйте чашу выше отметки MAX.

Встроенная блокировка: соковыжималка для citrusовых работает, только когда сито правильно установлено на блок электродвигателя, а конус правильно установлен в фильтре (см. рис. на стр. 46).

Если все части собраны правильно, конус начнет вращаться сразу после включения прибора на минимальной скорости.

1 Установите регулятор в положение для минимальной скорости.

2 Надавите citrusовым на конус.

Примечание. Время от времени прерывайте работу, чтобы удалить мякоть с фильтра.

Закончив выжимать сок или при необходимости очистить сито от мякоти, выключите прибор и снимите чашу вместе с ситом и конусом.

SK | Lis na citrusové plody - tipy a varovania

Nepreplňajte nádobu nad značku MAX.

Vstavané bezpečnostné uzamknutie: lis na citrusové plody funguje len v prípade, ak je správne zložené sitko na pohonnej jednotke a kužel je správne vložený v sitku (pozrite si obrázok na strane 46). Ak ste všetky súčasti správne zložili, kužel sa začne otáčať hneď, ako ovládacím gombíkom nastavíte minimálnu rýchlosť.

1 Ovládacím gombíkom nastavte minimálnu rýchlosť.

2 Citrusové plody zatlačte na kužel.

Poznámka: Občas prestaňte tlačiť, aby ste mohli očistiť sitko od zachytenej dužiny.

Ak ste skončili odšťavovanie alebo ak chcete odstrániť dužinu, vypnite zariadenie a odpojte nádobu od zariadenia s nasadeným sitkom a kuželom.

SL | Ožemalnik citrusov - nasveti in opozorila

Posode ne polnite preko oznake MAX.

Vgrajena varnostna ključavnica: ožemalnik citrusov deluje samo, če je rešeto pravilno nameščeno na motorno enoto, stožec pa v rešeto (glejte sliko na str. 46).

Če so vsi deli pravilno sestavljeni, se stožec začne vrteti takoj, ko s stikalom izberete najnižjo hitrost.

1 Regulator nastavite na najnižjo hitrost.

2 Sadež pritisnite na stožec.







Opomba: Občasno prekinite postopek, da iz rešeta odstranite tropine. Ko končate s stiskanjem sadja ali če želite odstraniti tropine, aparat izklopite in iz njega odstranite posodo z rešetom in stožcem.

SR | Cediljka za agrume - saveti i upozorenja

Nemojte da punitе posudu iznad oznake "MAX".

Ugrađena sigurnosna brava: cediljka za agrume radi samo kada je sito pravilno pričvršćeno na jedinicu motora, a kupa pravilno pričvršćena na sito (pogledajte sliku na strani 43).





Ako su svi delovi pravilno pričvršćeni, kupa počinje da rotira čim prekidač postavite na najmanju brzinu.

1 Okrenite regulator na postavku najmanje brzine.

2 Pritisnite citrusno voće na kupu.

Napomena: Povremeno prekinite ceđenje da biste mogli da uklonite voćnu pulpu sa sita.



Kada završite ceđenje ili kada želite da uklonite pulpu, isključite uređaj i skinite posudu zajedno sa sitom i kupom.

UK | Цитрус-прес - поради та попередження

Не заповнюйте чашу вище позначки MAX.



Вбудована система запобіжного блокування: цитрус-прес працює лише тоді, коли сіточка надійно зафіксована на блоці двигуна, а конус встановлений у сіточку належним чином (див. мал. на стор. 46).



Якщо усі частини було встановлено належним чином, конус починає повертатися одразу після увімкнення налаштування мінімальної швидкості.



1 Встановіть регулятор у положення мінімальної швидкості.

2 Пritisніть цитрус до конуса.



Примітка: Час від часу відпускайте фрукт, щоб видалити м'якоть зі сіточки.



Вичавивши увесь сік із цитруса або щоб видалити м'якоть, вимкніть пристрій та зніміть чашу із ситом та конусом із пристрою.



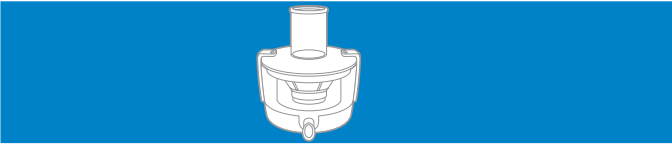
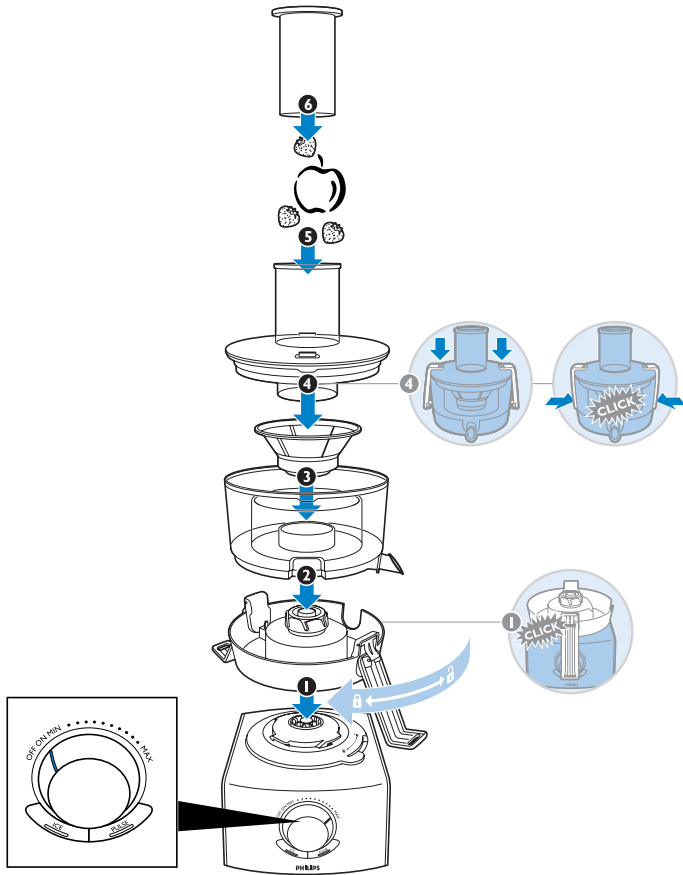

EN | Juicer - tips and warnings

Never insert your hand or another object (e.g. a fork, knife, spoon or spatula) into the feeding tube. Only use the pusher supplied with the appliance for this purpose. Wait until the sieve has completely stopped rotating before you remove the lid.

- Always check the sieve before use. Do not use the juicer if you notice any damage like cracks, crazes or a loose grating disc.
- The standard processing time for all juicing jobs is 30-90 seconds.
- Peel citrus fruits, pineapples, melons, etc. before you juice them.
- Stone cherries, plums, apricots, peaches, etc. before you juice them.

BG | Сокоизстисквачка - съвети и предупреждения

Никога не бъркайте в улея за подаване с ръка или с друг предмет (напр. вилица, нож, лъжица или лопатка). За тази цел трябва да се използва само тласкачът, приложен към уреда. Преди да отворите капака, изчакайте ситото да спре напълно да се върти.

- Винаги проверявайте цедката преди употреба. Не използвайте сокоизстисквачката, ако установите повреди като пукнатини, деформации или хлабав диск.
- Нормалното време за обработване при всички операции със сокоизстисквачката е 30-90 секунди.
- Обелете цитрусовите плодове, ананасите, пъпешите и т.н., преди да изцедите сок от тях.
- Махнете костилките на черешите, сливите, кайсиите, прасковите и т.н., преди да изцедите сок от тях.

CS | Odšťavňovač - tipy a upozornění

Do plnicí trubice nikdy nevkládejte ruku ani jiné předměty (např. vidličku, nůž, lžici nebo sěrku). K tomuto účelu používejte pouze pěchovač, který je dodáván spolu s přístrojem. Před sejmutím víka vyčkejte, než se sítko úplně zastaví.

- Sítko vždy před použitím zkontrolujte. Objevte-li jakékoliv poškození, jako jsou trhliny, praskliny nebo uvolněný strouhací disk, odšťavňovač nepoužívejte.
- Standardní doba zpracování pro všechny typy odšťavňování je 30 až 90 sekund.
- Před odšťavňováním citrusů, ananasů, melounů atd. suroviny oloupejte.
- Před odšťavňováním třešní, švestek, meruněk, broskví atd. suroviny vypeckujte.

ET | Mahlapress: nõuanded ja hoiatused

Ärge sisestage oma kätt või muid esemeid (nt kahvit, nuga, lusikat või spaatlit) sisestustorusse. Kasutage selleks ainult seadmega komplektisolevat tõukurit. Oodake enne kaane eemaldamist kuni sõel on pöörlemise täielikult lõpetanud.

- Enne kasutamist kontrollige alati sõela. Ärge mahlapressi kasutage, kui märkate ükskõik millist kahjustust, nagu pragusid, murdekohti või lahtist riivimistera.
- Tavaliselt on kõikide mahlapressimistööde pikkus 30–90 sekundit.
- Koorige tsitrusviljad, ananassid, melonid jne enne mahlategemist.
- Võtke kirssidelt, ploomidelt, aprikoosidelt, virsikutelt jne enne mahlategemist kivid välja.

HR | Sokovnik - savjeti i upozorenja

U cijev za umetanje nikada nemojte stavljati ruku ili neki predmet (npr. vilicu, nož, žlicu ili lopaticu). U tu svrhu koristite isključivo potiskivač isporučen s aparatom. Prije uklanjanja poklopca pričekajte da se sito potpuno zaustavi.

- Sito obavezno provjerite prije korištenja. Sokovnik nemojte koristiti ako primijetite bilo kakvo oštećenje poput pukotina, napuklina ili labavog diska za rezanje.
- Standardno vrijeme cijedenja je 30-90 sekundi.
- Agrume, ananas, dinje itd. ogulite prije obrade u sokovniku.

- Iz trešanja, šljiva, marelica, breskvi itd izvadite koščice prijē obrade u sokovniku.

HU | Gyümölcscentrifuga – tanácsok és figyelmeztetések

Ne tegye be a kezét vagy bármilyen tárgyat (villát, kést, kanalat, lapátot stb.) az adagolócsőbe. Kizárólag a készülékhez mellékelt nyomórudat használja erre a célra. A fedél eltávolítása előtt várja meg, amíg a szűrő teljesen leáll.

- Használat előtt mindig ellenőrizze a szűrőt. Ne használja a gyümölcscentrifugát, ha bármilyen sérülést (pl. repedést, karcolást) észlel, vagy ha a daráló tárcsa laza.
- Gyümölcscentrifugáláshoz szükséges általános idő: 30-90 másodperc.
- Centrifugálás előtt hámozza meg a citrusféléket, ananászt, dinnyét stb.
- Centrifugálás előtt magozza ki a cseresznyét, szilvát, sárgabarackot, őszibarackot stb.

KZ | Шырын сыққыш – кеңестер мен ескертпелер

Тағамдарды салатын кернейге қолыңызды немесе басқа (мәселе шанышқы, пышақ, қасық немесе күрекше тәрізді) заттарды салуға болмайды. Бұл мақсатпен тек қосымша берілген итергішті ғана қолданыңыз. Қақпақты алар алдында айналымалы тор толығымен тоқтағанша күтіңіз.

- Торды қолданар алдында әрдайым тексеріп алыңыз. Шырын сыққышты егер онда кез келген зақым байқасаңыз, мысалы, жарықша, сынық, немесе торы бос диск, онда онымен қолдануға болмайды.
- Шырын сығу жұмысына арналған стандартты өңдеу уақыты 30-90 секунд болып келеді.
- Цитрус өнімдерін, ананас, қауын және басқалардың қабығын шырын сығар алдында аршып алыңыз.
- Шие, өрік, сары өрік, абрикос т.б. сүйектерін шырын сығар алдында алып тастаңыз.

LT | Sulčiaspaudė – patarimai ir perspėjimai

Niekada neikiškite rankos ar kito daikto (pvz., šakutės, peilio, šaukšto ar mentelės) į padavimų vamzdį. Šiam tikslui naudojamas tik stūmiklis, esantis prietaiso rinkinyje. Prieš nuimdami dangtį, palaukite, kol sietelis visiškai nustos sukęsis.

- Visada prieš naudodami patikrinkite sietą. Nenaudokite sulčiaspaudės, jei pastebėjote kokį nors pažeidimą, pvz., įskilimus, įtrūkimus, ar kad smulkinimo diskas atsilpalaidavęs.
- Standartinis laikas visokių rūšių minkymui yra 30–90 sekundžių.
- Prieš dėdami į sulčiaspaudę citrusinius vaisius, ananasus, melionus ir pan. nulupkite.
- Prieš dėdami į sulčiaspaudę vyšnias, slyvas, abrikosus, persikus ir pan. išimkite jų kauliukus.

LV | Sulu spiede - padomi un brīdinājumi

Nekad neievietojiet roku vai citu priekšmetu (piem., dakšīņu, nazi, karoti vai lāpstīņu) padevējcaurulē. Šim nolūkam, izmantojiet tikai ar ierīci komplektā esoši spiedni. Nogaidiet, kamēr siets pilnībā beidz rotēt, un tikai tad noņemiet vāku.

- Vienmēr pārbaudiet sietu pirms lietošanas. Nelietojiet sulu spiedi, ja pamanāt jebkādas bojājumus, kā, piemēram, spraugas, plīsumus vai brīvi berzējošu disku.
- Parastais aprādes ilgums visiem sulu spiešanas darbiem ir 30-90 sekundes.
- Pirms spiediet sulu no citrusu augļiem, ananāsiem, melonēm u.c., nomizojiet tos.
- Pirms spiediet sulu no ķiršiem, plūmēm, aprikozēm, persikiem, u.c., izņemiet tiem kauliņus.

PL | Sokowirówka — wskazówki i ostrzeżenia

Nie wkładaj ręki ani żadnych przedmiotów (np. widelca, noża, łyżki lub łopatkę) do otworu na produkty. Do popychania produktów używaj



popychacza. Poczekaj, aż sitko przestanie się obracać i zdejmij pokrywkę.

- Zawsze przed użyciem sprawdź sitko. Nie korzystaj z sokowirówki, jeśli zauważysz jakiegokolwiek uszkodzenia, np. pęknięcia, lub w przypadku obluźowania tarczy trącej.
- Standardowy czas dla wszystkich zadań wyciskania soku wynosi 30–90 sekund.
- Przed wyciśnięciem soku obierz owoce cytrusowe, ananasy, melony itp.
- Wypestuj wiśnie, śliwki, morele, brzoskwinie itp.

RO | Storcător - sugestii și avertismente

Nu introduceți niciodată mâna sau un alt obiect (de exemplu o furculiță, un cuțit, o lingură sau o spatulă) în tubul de alimentare.

Folositi numai împingătorul furnizat în acest scop împreună cu aparatul. Așteptați oprirea completă a rotației strecurătoarei înainte de a scoate capacul.

- Verificați întotdeauna strecurătoarea înainte de utilizare. Nu utilizați storcătorul dacă observați deteriorări precum crăpături, fisuri sau un disc de măcinat slăbit.
- Durata standard pentru toate operațiile de stoarcere este de 30-90 de secunde.
- Curățați citricele, ananasul, pepeni etc. înainte de a le stoarce.
- Scoateți sâmburii din cireșe, prune, caise, piersici etc. înainte de a le stoarce.

RU | Соковыжималка - советы и предостережения

Не допускайте попадания рук или посторонних предметов (например, ножа, ложки или лопаточки) в загрузочное отверстие. Используйте только толкатель. Дождитесь окончания вращения сита, прежде чем открывать крышку.

- Обязательно проверяйте сито перед использованием прибора. Не пользуйтесь соковыжималкой, если вы обнаружили такие

неисправности, как трещины или ослабление прижима диска-измельчителя.

- Стандартное значение времени замешивания составляет 30-90 секунд.
- Перед приготовлением сока снимите кожуру с цитрусовых, ананасов, дынь и т.д.
- Перед приготовлением сока выньте косточки из вишен, слив, абрикосов, персиков, и т.д.

SK | Odšťavovač - tipy a varovania

Do dávkovacej trubice nikdy nesiahajte prstami ani žiadnymi predmetmi (napr. vidličkou, nožom, lyžičkou alebo vareškou). Na tento účel používajte výlučne piest dodaný so zariadením. Pred odstránením veka počkajte, kým sa rotujúce sitko úplne nezastaví.

- Pred použitím vždy skontrolujte sitko. Ak zistíte akékoľvek známky poškodenia, ako sú praskliny, trhliny alebo uvoľnený strúhací disk, odšťavovač nepoužívajte.
- Bežný čas spracovania pre všetky druhy odšťavovania trvá 30 - 90 sekúnd.
- Predtým, ako začnete odšťavovať citrusy, ananásy, melóny atď., ošúpte ich.
- Predtým, ako začnete odšťavovať čerešne, slivky, marhule, broskyne atď., odkôstkujte ich.

SL | Sokovnik – nasveti in opozorila

V prostor za polnjenje ne posegajte z roko ali drugimi predmeti (na primer vilicami, nožem, žlico ali lopatico). Za to uporabljajte samo priloženo potiskalo. Preden odstranite pokrov, počakajte, da se sito popolnoma ustavi.

- Sito pred uporabo preverite. Če opazite poškodbe, kot so razpoke, špranje ali opraskana plošča, sokovnika ne uporabljajte.
- Običajen čas obdelave pri vseh vrstah iztiskanja soka je 30–90 sekund.
- Citrusne, ananas, melone in drugo sadje pred iztiskanjem olupite.

- Češnje, slive, marelice, breskve in drugo sadje pred iztiskanjem razkoščičite.

SR | Sokovnik - saveti i upozorenja

Nikada ne gurajte ruku ili predmete (npr. viljušku, nož, kašiku ili lopaticu) u cev za punjenje. U ove svrhe upotrebljavajte isključivo potiskivač koji ste dobili sa aparatom. Pre uklanjanja poklopca sačekajte da se sito potpuno zaustavi.

- Obavezno proverite sito pre upotrebe. Ako primetite bilo kakve naprsline ili oštećenja ili je rešetkasti disk olabavljen, nemojte koristiti sokovnik.
- Standardno vreme prerađivanja za sve vrste ceđenja je između 30-90 sekundi.
- Pre ceđenja, oljuštite agrume, ananas, dinje itd.
- Pre ceđenja, izvadite koštice iz višanja, šljiva, kajsija, bresaka itd.

UK | Соковижималка - поради та попередження

Ніколи не встромляйте руки чи інші об'єкти (наприклад, вилку, ніж, ложку чи лопатку) в отвір подачі. Для цього використовуйте штовхач, який входить у комплект пристрою. Перед тим, як зняти кришку, почекайте, поки поворотне sito повністю не зупиниться.

- Завжди перевіряйте сіточку перед використанням. Не використовуйте соковижималку, якщо помітите будь-які пошкодження, такі як щілини, тріщини, незафіксований фільтр.
- Стандартний час роботи пристрою для вичавлення соку становить 30-90 секунд.
- Почистіть цитрусові, фрукти, ананаси, дині тощо перед тим, як вичавлювати сік.
- Видаліть кісточки з вишень, слив, абрикосів, персиків тощо перед тим, як вичавлювати сік.



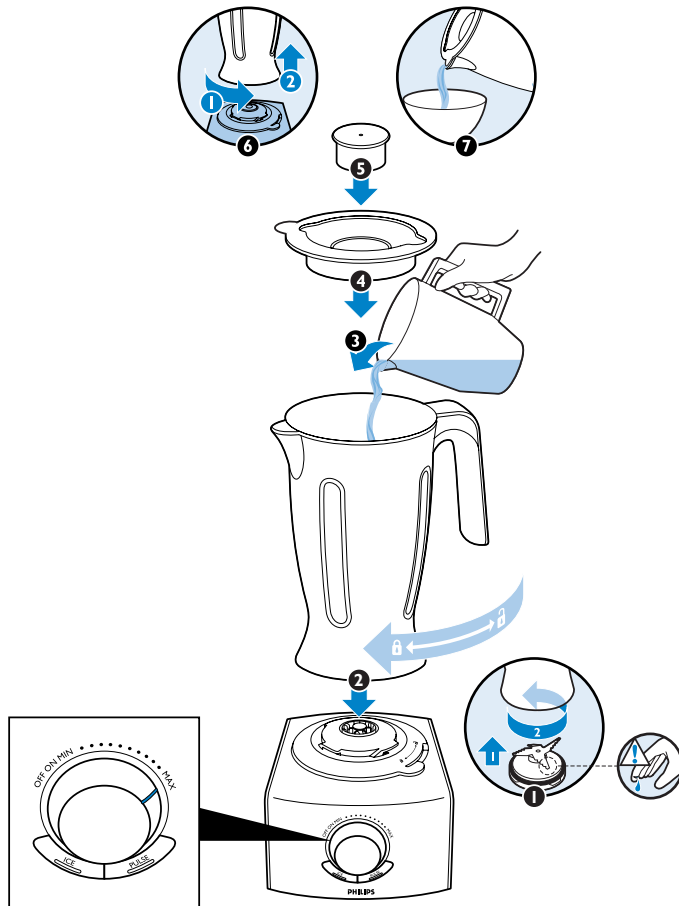

	→		1500 ml
	→		1500 ml
	→		750 ml
	→		1500 ml
	→		1000 ml
	→		6

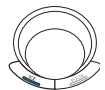

EN | Blender - tips and warnings

Always assemble the sealing ring onto the blender blade unit before you attach the blade unit to the blender jar.

Always let the appliance cool down to room temperature after you have processed two batches.

Never open the lid when the blade rotates.

- ▶ **Built-in safety lock:** you can only switch on the appliance when the blender jar has been assembled in such a way that the ridge on the blade unit is aligned with the 'locked' symbol on the motor unit.
- To add liquid ingredients during processing, remove the measuring cup and pour them into the blender jar through the hole in the lid.
- Pre-cut solid ingredients into smaller pieces before you process them.
- If you want to prepare a large quantity, process small batches of ingredients instead of a large quantity at once.
- Use cooked ingredients when you blend a soup.
- When you process a liquid that is hot or tends to foam (e.g. milk), do not put more than 1 litre in the blender jar to avoid spillage.
- If you are not satisfied with the result, switch off the appliance and stir the ingredients with a spatula. Remove some of the contents to process a smaller quantity or add some liquid.

If ingredients stick to the wall of the blender jar:

- 1** Switch off the appliance and unplug it.
- 2** Remove the lid and use a spatula to remove the ingredients from the wall of the jar.
- 3** Keep the spatula at a safe distance of approx. 2cm from the blades.

BG | Пасатор - съвети и предупреждения

Винаги поставяйте уплътнителния пръстен на режещия блок на пасатора, преди да монтирате режещия блок към каната на пасатора.

Винаги изчаквайте уреда да изстине до стайна температура след обработването на всеки две порции.

Никога не отваряйте капака, докато ножът се върти.

- ▶ **Вградена защитна блокировка:** можете да включите уреда само когато каната на пасатора е монтирана така, че издатината на режещия блок да е на една линия със символа за заключване на задвижващия блок.
- За да добавите течни съставки по време на обработване, махнете мерната чаша и ги налейте в каната на пасатора през отвора в капака.
- Нарязвайте предварително твърдите продукти на по-малки парчета, преди да ги обработвате.
- Ако искате да пригответе голямо количество, обработвайте малки порции продукти вместо голямо количество наведнъж.
- Когато пасирате супа, използвайте предварително термично обработени продукти.
- Когато обработвате течност, която е гореща или склонна към разпенване (напр. мляко), не наливайте повече от 1 литър в каната на пасатора, за да избегнете разплискване.
- Ако не сте доволни от резултата, изключете уреда и разбъркайте продуктите с лопатка. Махнете малко от съдържанието, за да обработите по-малко количество, или добавете малко течност.

Ако продуктите залепнат по стените на каната на пасатора:

- 1** Изключете уреда и изведете щепсела от контакта.
- 2** Махнете капака и използвайте лопатка, за да отстраните продуктите от стените на каната.



- 3** Držte lopatkata na bezpečno rozstojanie od okolo 2 cm ot nožovete.

CS | Mixér - tipy a upozornění

Než připevníte nožovou jednotku mixéru k nádobě mixéru, vždy na nožovou jednotku mixéru připevněte těsnící kroužek!

Po zpracování dvou dávek nechte přístroj vychladnout na pokojovou teplotu, než budete pokračovat.

Nikdy neotvírejte víko, dokud se nůž točí.

- ▶ Vestavěná bezpečnostní pojistka: Přístroj lze zapnout, pouze pokud je nádoba mixéru namontována tak, aby byla drážka na nožové jednotce zarovnána se symbolem „locked“ (uzamčeno) na motorové jednotce.
- Chcete-li během zpracování přidat tekuté suroviny, sejměte odměrku a nalijte je do nádoby mixéru otvorem ve víku.
- Pevné suroviny před zpracováním nakrájejte na menší kousky.
- Pokud chcete připravovat velké množství, zpracovávejte raději menší dávky spíše než velké množství surovin najednou.
- Při mixování polévky používejte vařené suroviny.
- Pokud zpracováváte tekutinu, která je horká nebo která tvoří pěnu (např. mléko), nedávejte do nádoby více než 1 litr, aby se tekutina nerozlila.
- Pokud nejste s výsledkem spokojeni, vypněte přístroj a zamíchejte suroviny pomocí stěrky. Odeberte část surovin a zpracujte menší množství nebo přidejte trochu tekutiny.

V případě, že se potraviny přilepí na stěnu nádoby mixéru:

- 1** Vypněte přístroj a odpojte jej ze sítě.
- 2** Sejměte víko a pomocí stěrky odstraňte suroviny ze stěny nádoby.
- 3** Stěrku udržujte v bezpečné vzdálenosti přibližně 2 cm od nože.

ET | Mikser - nõuanded ja hoiatused

Enne lõiketerade paigaldamist mikserikannu paigaldage alati rõngastihend mikseri lõiketeradele.

Pärast kahe portsjoni töötlemist laske seade alati toatemperatuurini jahtuda.

Ärge kunagi avage kaant kui tera pöörleb.

- ▶ Sisseehitatud ohutuslukk: te saate seadme sisse lülitada ainult siis, kui mikserikann on paigaldatud sellisel viisil, et lõiketeradel olev soon on mootorisektsioonile märgistatud sümboliga „locked (lukustatud)“ joondatud.
- Töötlemise käigus vedelate koostisainete lisamiseks võtke mõõtetass ära ja kallake koostisained mikserisse kaanes oleva ava kaudu.
- Enne tahkete koostisainete töötlemist tükeldage need väikesteks tükkideks.
- Selle asemel et valmistada ühe korraga suur kogus, töödelge koostisaineid väikeste koguste kaupa.
- Supi segamiseks kasutage keedetud koostisaineid.
- Kuumade või vahtuminevate vedelike (nt piim) töötlemisel ärge pritsmete vältimiseks valage mikserikannu üle ühe liitri vedelikku.
- Kui te ei ole tulemusega rahul, lülitage seade välja ja segage toiduaineid spaatliga. Eemaldage osa sisust, et töödelda väiksemaid koguseid või valage natuke vedelikku juurde.

Kui mikserikannu külge on toiduained kinni jäänud, siis:

- 1** lülitage seade välja ja eemaldage toitejuhe seinakontaktist;
- 2** avage kaas ja kasutage kaabitsat, et toiduaineid kannu seintelt eemaldada.
- 3** Hoidke kaabitsat teradest ohutus, umbes 2 cm kaugusel.

HR | Miješalica - savjeti i upozorenja

Prije pričvršćivanja rezača na vrč miješalice obavezno stavite brtveni prsten na rezač miješalice.

Kad obradite dvije serije, aparat obavezno ostavite da se ohladi do sobne temperature.

Nemojte nikada otvarati poklopac dok se rezač okreće.

- ▶ **Ugrađeni sigurnosni mehanizam:** aparat možete uključiti samo kad je vrč miješalice postavljen tako da je rub rezača poravnat sa simbolom 'zaključavanja' na jedinici motora.
- Kako biste dodali tekuće sastojke tijekom obrade, uklonite mjernu posudu i izlijte ih u vrč miješalice kroz otvor na poklopcu.
- Tvrdе sastojke prethodno izrežite na manje dijelove prije obrade.
- Ako želite pripremiti velike količine, obrađujte više manjih serija sastojaka umjesto jedne velike količine.
- Kada miješate juhu koristite skuhanе sastojke.
- Kad obrađujete tekuće sastojke koji su vrući ili se pjene (npr: mlijeko), nemojte stavljati više od 1 litre u vrč miješalice kako se sastojci ne bi prolili.
- Ako niste zadovoljni rezultatima, isključite aparat i promiješajte sastojke lopaticom. Izvadite dio sadržaja kako biste obradili manju količinu ili dodajte malo tekućine.

Ako se sastojci zalijepе za stjenku vrča miješalice:

- 1 Isključite aparat i izvucite kabel iz utičnice.
- 2 Skinite poklopac i lopaticom odvojite sastojke od stjenke vrča.
- 3 Lopaticu držite na sigurnoj udaljenosti od oštrica, pribl. 2 cm.

HU | Turmix - tanácsok és figyelmeztetések

A turmixkések beszerelése előtt mindig tegye fel a tömítőgyűrűt a vágóegységre.

Az egyes adagok feldolgozása között várjon, míg a készülék szobahőmérsékletre hűl.

Ne nyissa fel a fedelet, ha a kés forog.

- ▶ **Beépített biztonsági zár:** a készüléket csak akkor tudja bekapcsolni, ha a turmixkelyhet úgy szerelte föl, hogy a turmixkéseken lévő sín egy vonalban van a motoregységen látható „zárvá” szimbólummal.
- Ha turmixolás közben kíván folyékony alapanyagot a turmixkehelybe önteni, vegye le a mérőpoharat, és a fedélnyíláson keresztül töltsé be a folyadékot.
- Mielőtt szilárd alapanyagokat turmixolna, darabolja fel őket.
- Ha nagyobb mennyiséget kíván turmixolni, végezze kis adagokban.
- Leveskészítéskor főtt hozzávalókat alkalmazzon.
- Ha forró vagy habosodó folyadékot (pl. tej) kíván turmixolni, 1 liternél többet ne töltsön a turmixkehelybe, hogy elkerülje a kifröcskölést.
- Ha nem elégedett a végeredménnyel, kapcsolja ki a készüléket, és kenőlapát segítségével keverje össze az alapanyagokat. Vegyen ki belőle, és turmixoljon kisebb adagot, vagy adjon hozzá kevés folyadékot.

Ha a hozzávalók a turmixkehely falára ragadnak:

- 1 Kapcsolja ki a készüléket, és a csatlakozódugót húzza ki a fali aljzataból.
- 2 Vegye le a fedelet, és kenőlapát segítségével távolítsa el az alapanyagokat az edény faláról.
- 3 A kenőlapátot tartsa biztonságos távolságra (kb. 2 cm) a késektől.

KZ | Блендер – кеңестер мен ескертулер

Алмасты блендер банкisine салар алдында оған міндетті түрде мөрлеу сақинасын кигізіңіз!

Екі салымды өңдеп болған соң, құралды әрдайым бөлме температурасына дейін суытып алыңыз.

Алмас айналып тұрғанда қақпақты ашуға тиым салынады.

- ▶ Ішіне орнатылған қорғаныс бекітпесі: сіз құралды тек блендер ыдысындағы алмас бөліктің жиектері мотор бөлігіндегі «Бекітілген» белгісімен сәйкес келіп тұрғанда ғана қоса аласыз.



- Өңдеу барысында сұйық ингредиенттер қосу үшін, өлшеуіш шыны аяқты алып, қақпақтағы тесікке арқылы блендер ыдысына құйыңыз.
- Қатты ингредиенттерді турар/майдалар алдында кішкене кесектерге кесіп алыңыз.
- Егер сіз көп мөлшер дайындағыңыз келсе, онда бірден көп мөлшердегі ингредиенттерді салмай, кішкене мөлшерлі бөліктерге бөліп жасаңыз.
- Сорпа шайқағанда пісірілген ингредиенттер қолданыңыз.
- Тасып кетпес үшін, ыстық сұйықтықтарды немесе көбіктенетін ингредиенттерді (мәселен сүтті) шайқағанда, 1 литірден көп етіп блендер банкісіне құймаңыз.
- Егер сіз нәтижесімен қанағаттанбасаңыз, құралды сөндіріп, ингредиенттерді күрекшемен араластырыңыз. Кішкене бөлігін алып, аз мөлшерде жұмыс жасатыңыз немесе сұйықтық қосыңыз.

Егер ингредиенттер блендер банкісінің қабырғаларына жабысып қалса:

- 1 Құралды өшіріп, тоқтан суырыңыз.
- 2 Қақпағын ашып, күрекшенің көмегімен ингредиенттерді банки қабығасынан тазалаңыз.
- 3 Күрекшені алмастан қауіпсіз – шамамен 2 см. қашықтықта ұстаңыз.

LT | Maišytuvus – patarimai ir perspėjimai

Prieš įstatydami peiliuką į maišytuvo ąsotį, visada ant maišytuvo menčių įtaiso uždėkite sandarinimo žiedą.

Apdoroję dvi porcijas, visada leiskite prietaisui atvėsti iki kambario temperatūros.

Niekada nenukelkite dangčio, kai sukasi peiliukai.

- Įmontuotas apsauginis užraktas: įjungti prietaisą galite tik tada, kai maišytuvo ąsotis yra sumontuotas taip, kad įjaustymo įtaiso briauna sutampa su užrakinimo simboliu „locked“ ant variklio bloko.

- Jei produktą apdorojimo metu norite įpilti skysčių, nuimkite mataavimo puodelį ir pilkite juos į maišytuvo ąsotį per angą dangtyje.
- Prieš apdorodami produktus, supjaustykite juos mažesniais gabalėliais.
- Jei norite pagaminti didelį maisto kiekį, geriau produktus apdorokite mažais, o ne dideliais kiekiais vienu metu.
- Maišydami sriubą, naudokite išvirtus produktus.
- Jei maišote karštus arba putojančius skysčius (pvz., pieną), kad neišsitaškytų, į maišytuvo ąsotį pilkite ne daugiau kaip 1 litrą.
- Jei rezultatas jūsų netenkina, išjunkite prietaisą ir produktus pamaišykite mentele. Truputį produktų išimkite, kad apdorotumėte mažesnę kiekį, arba įpilkite skysčio.

Jei produktai prilipo prie maišytuvo ąsočio sienelės:

- 1 Prietaisą išjunkite ir atjunkite nuo maitinimo tinklo.
- 2 Nuimkite dangtį ir mentele nugramdykite produktus nuo ąsočio sienelių.
- 3 Mentele laikykite saugiu, maždaug 2 cm atstumu nuo menčių.

LV | Blenderis - padomi un brīdinājumi

Vienmēr uzlieciet blīvējošu gredzenu uz blendera asmeņu bloka , pirms tā pievienošanas blendera krūzei.

Vienmēr atdesējiet ierīci līdz istabas temperatūrai pēc divu porciju produktu apstrādes.

Nekad neatveriet vāku, asmeņiem griežoties.

- Iebūvēts drošības slēdzis: jūs varat ieslēgt ierīci tikai tad, ja blendera krūze ir samontēta tā, ka uzgalis uz asmeņu bloka atbilst motora nodalījuma 'locked' simbolam.
- Lai apstrādes laikā pievienotu šķidrums produktus, izņemiet mērglāzi un ielejiet tos blendera krūzē pa atveri vākā.
- Pirms apstrādājāt cietus produktus, sagrieziet tos mazākos gabaliņos.

- Lai sagatavotu lielu daudzumu ēdiena, apstrādājiet mazas produktu porcijas, nevis uzreiz lielu porciju.
- Jaucot blenderī zupu, izmantojiet apstrādātus produktus.
- Apstrādājot karstu vai putojošu šķidrumu (piemēram, pienu), neļaujiet blendera krūzē vairāk par 1 litru, lai tas neizšļakstītos.
- Ja rezultāts jūs neapmierina, izslēdziet ierīci un apmaisiet produktus ar lāpstiņu, izņemiet daļu produktu, lai apstrādātu mazāku daudzumu, vai pievienojiet nedaudz šķidruma.

Ja produkti pielīp pie miksera blendera krūzes sienām:

- 1** Izslēdziet ierīci un atvienojiet to no elektrotīkla.
- 2** Atveriet vāku un ar lāpstiņu noņemiet produktus no krūzes sienām.
- 3** Turiet lāpstiņu apmēram 2cm drošā attālumā no asmens.

PL | Blender — wskazówki i ostrzeżenia

Przed zamocowaniem części tnącej blendera w dzbanku zawsze nałóż na nią uszczelkę.

Przed użyciem urządzenia po raz trzeci odczekaj, aż ochłodzi się ono do temperatury pokojowej.

Nigdy nie otwieraj pokrywki, gdy ostrza się obracają.

- ▶ **Wbudowana blokada bezpieczeństwa:** urządzenie można włączyć dopiero wtedy, gdy dzbanek blendera zostanie założony w taki sposób, że krawędź części tnącej będzie ustawiona w jednej linii z symbolem kłódki na części silnikowej.
 - Aby dodać płynne składniki podczas miksowania, wyjmij miarkę i wlej składniki do dzbanka przez otwór w pokrywce.
 - Potnij składniki stałe przeznaczone do miksowania na niezbyt duże kawałki.
 - Jeśli chcesz przygotować większą ilość jedzenia lub napoju, podziel składniki na mniejsze porcje — nie przetwarzaj ich w całości za jednym razem.

- Do przecierania zupy używaj gotowanych produktów.
- W przypadku miksowania gorących lub pieniających się płynów (np. mleka), nie wlewaj do dzbanka więcej niż jeden litr, aby uniknąć rozlania.
- Jeśli rezultaty nie są zadowalające, wyłącz urządzenie i przemieszaj składniki łopatką. Wyjmij część zawartości, aby miksować mniejszą ilość, albo dodaj trochę płynu.

Jeśli składniki przykleją się do ścianek dzbanka:

- 1** Wyłącz urządzenie i wyjmij jego wtyczkę z gniazdka elektrycznego.
- 2** Zdejmij pokrywkę i usuń składniki ze ścianek dzbanka blendera za pomocą łopatką.
- 3** Trzymaj łopatkę w bezpiecznej odległości około 2 cm od ostrzy.

RO | Blender - sugestii și avertismente

Montați întotdeauna garnitura de etanșare pe unitatea cuțitului blenderului înainte de a atașa blocul tăietor la vasul blenderului.

Lăsați întotdeauna aparatul să se răcească la temperatura camerei după ce procesați două șarje.

Nu deschideți niciodată capacul în timp ce lama se învârteste.

- ▶ **Dispozitiv de siguranță încorporat:** puteți porni aparatul atunci când vasul blenderului a fost montat în așa fel încât pintenul de pe unitatea cuțitului să fie aliniat cu simbolul 'blocat' de pe blocul motor.
 - Pentru a turna ingrediente lichide în timpul procesării, scoateți paharul gradat și turnați-le în vasul blenderului prin orificiul din capac.
 - Tăiați ingredientele solide în bucăți mai mici înainte de a le procesa.
 - Dacă doriți să preparați o cantitate mare procesați, pe rând, cantități mici în loc să introduceți o cantitate mare o dată.
 - Utilizați ingrediente preparate când pasați o supă.



- Dacă preparați un ingredient lichid fierbinte sau care face spumă (cum ar fi laptele), nu adăugați mai mult de 1 litru în vasul blenderului pentru a evita stropirea.
- Dacă nu sunteți mulțumit de rezultat, opriți aparatul și amestecați ingredientele cu o spatulă. Scoateți o parte din conținut pentru a procesa o cantitate mai mică sau adăugați puțin lichid.

Dacă se lipesc ingredientele de pereții vasului blenderului:

- 1** Opriți aparatul și scoateți ștecherul din priză.
- 2** Scoateți capacul și dezlipiți ingredientele de pe pereții vasului cu o spatulă.
- 3** Țineți spatula la o distanță sigură de aproximativ 2 cm față de lame.

RU | Блендер - советы и предостережения

Обязательно устанавливайте уплотнительное кольцо перед подсоединением ножевого блока к кувшину блендера!

Обязательно дайте прибору остыть до комнатной температуры, после обработки двух порций.

Запрещается открывать крышку при вращающемся ноже.

- ▶ **Встроенная блокировка:** включить прибор можно только когда кувшин блендера установлен таким образом, что ребро ножевого блока находится напротив символа блокировки на блоке электродвигателя.
- Для того, чтобы добавить жидкие ингредиенты в процессе обработки продуктов, снимите мерный стакан и добавляйте ингредиенты в кувшин блендера через отверстие в крышке.
- Прежде чем помещать в блендер твердые ингредиенты, нарежьте их на более мелкие кусочки.
- Если вам требуется переработать большой объем продуктов, разделите его на небольшие порции, а не старайтесь переработать все продукты за один прием.

- При приготовлении супов используйте уже сваренные ингредиенты.
- При переработке горячих жидкостей или жидкостей, образующей пену (например, молока), не наливайте в кувшин блендера более 1 л жидкости во избежание расплескивания.
- Если вы не удовлетворены результатом обработки ингредиентов, выключите прибор и перемешайте ингредиенты лопаткой, извлеките часть содержимого для обработки меньшей порции или чтобы добавить немного жидкости.

Если ингредиенты прилипают к стенкам кувшина блендера:

- 1** Выключите прибор и отключите его от электросети.
- 2** Откройте крышку и очистите налипшие продукты со стенок кувшина с помощью лопатки.
- 3** Удерживайте лопатку на безопасном расстоянии от ножа, приблизительно в 2 см.

SK | Mixér – tipy a varovania

Pred pripojením čepele k nádobe mixéra vždy nasadíte na čepeľ mixéra tesniaci krúžok.

Po spracovaní dvoch dávok nechajte zariadenie schladit' na izbovú teplotu.

Kým čepele rotujú, nikdy neotvárajte veko.

- ▶ **Zabudovaný bezpečnostný zámok:** zariadenie môžete zapnúť len vtedy, keď je nádoba mixéra správne zmontovaná, t.j. hrana na čepeľi je zarovnaná so symbolom „uzamknuté“ na pohonnej jednotke.
- Ak chcete do nádoby počas činnosti zariadenia pridať kvapalnú surovinu, vyberte odmerku a použite na tento účel otvor vo veku nádoby.
- Pred spracovaním pokrájajte tuhé suroviny na menšie kúsky.
- Ak chcete spracovať väčšie množstvo surovín, radšej spracujte niekoľko menších dávok, ako väčšie množstvo surovín naraz.

- Pri mixovaní polievky použite varené suroviny.
- Ak potrebujete spracovať horúcu kvapalinu alebo kvapalinu, ktorá pení (napr. mlieko), do nádoby nalejte maximálne 1 liter tejto kvapaliny, aby ste predišli jej rozliatiu.
- Ak s výsledkom nie ste spokojní, vypnite zariadenie a suroviny premiešajte vareškou. Časť obsahu nádoby vyberte, aby v nej zostalo menej surovín na spracovanie alebo pridajte trochu kvapaliny.

Ak sa suroviny prilepia na steny nádoby mixéra:

- 1** Vypnite zariadenie a odpojte ho zo siete.
- 2** Odpojte veko a pomocou varešky odstráňte suroviny zo stien nádoby.
- 3** Varešku držte v bezpečnej vzdialenosti (asi 2 cm) od čepeľí.

SL | Mešalnik – nasveti in opozorila

Preden rezilo pritrdite na posodo mešalnika, nanj namestite gumijasto tesnilo.

Če ste obdelali dve količini, naj se aparat ohladi na sobno temperaturo.

Ko se rezilo vrti, pokrova ne odpirajte.

- ▶ **Vgrajena varnostna ključavnica: aparat lahko vklopite samo, če je posoda mešalnika sestavljena tako, da je hrbet rezila poravnán s simbolom „zaklenjeno“ na motorni enoti.**
 - Tekočine lahko med obdelavo dodajate tako, da odstranite merilno posodico in jih vlijete skozi odprtino v pokrovu posode.
 - Trde sestavine pred obdelavo narežite na manjše koščke.
 - Večje količine sestavin obdelujte v več manjših količinah in ne vseh naenkrat.
 - Pri mešanju juhe uporabite kuhane sestavine.
 - Ko obdelujete tekočine, ki so vroče ali se rade penijo (npr. mleko), jih v posodo mešalnika ne nalijte več kot 1 liter; da preprečite razlivanje.

- Če z rezultatom niste zadovoljni, izklopite aparat, sestavine premešajte z lopatico, odstranite nekaj količine in obdelujte manjšo količino ali pa dodajte nekaj tekočine.
- Če se sestavine prilepijo na stene posode:

- 1** Aparat izklopite in izključite.
- 2** Odstranite pokrov in z lopatico odstranite sestavine s sten posode.
- 3** Lopatico držite na varni razdalji, približno 2 cm od rezil.

SR | Blender - saveti i upozorenja

Uvek montirajte zaptivni prsten na sečivo blendera pre nego što ga stavite u bokal blendera.

Uvek ostavite aparat da se ohladi na sobnoj temperaturi pošto ste obradili dve mere namirnica.

Ne otvarajte poklopac dok se sečivo okreće.

- ▶ **Ugrađena sigurnosna brava: aparat možete uključiti samo kada je bokal blendera postavljen tako da se izbočina na sečivu nalazi u istoj liniji sa simbolom „zaključano“ na jedinici motora.**
 - Da biste dodali tečne sastojke tokom rada, uklonite šolju za merenje i sipajte ih u bokal blendera kroz otvor na poklopcu.
 - Pre obrade, isecite čvrste sastojke na manje komade.
 - Ako želite da pripremite veliku količinu, preradite više manjih celina umesto velike količine odjednom.
 - Kada miksujete supu, koristite samo obarene sastojke.
 - Kada prerađujete tečnost koja je vrela ili stvara penu (npr. mleko), nemojte staviti više od 1 litra u posudu blendera, da biste izbegli prelivanje.
 - Ako niste zadovoljni rezultatom, isključite uređaj i promešajte sastojke lopaticom, uklonite deo sastojaka da biste radili s manjom količinom ili dodajte nešto tečnosti.

Ako se sastojci zalepe za zid posude blendera:



- 1 Isključite uređaj i izvucite kabl iz struje.
- 2 Sklonite poklopac i lopaticom uklonite sastojke sa zidova posude.
- 3 Držite lopaticu na sigurnom rastojanju od oko 2 cm od sečiva.

UK | Блендер - поради та попередження

Перед тим, як вставити ріжучий блок у глек блендера, завжди встановлюйте на блок ущільнюоче кільце.

Залишайте пристрій охолонути до кімнатної температури після двох оброблених порцій.

Ніколи не відкривайте кришку, коли ніж повертається.

- ▮ Вбудована система запобіжного блокування: пристрій можна увімкнути лише тоді, коли чашу блендера закріплено так, щоб виступи на ріжучому блоці були вирівняні з символом “заблоковано” на блоці двигуна.
- Щоб під час обробки додати рідкі продукти, зніміть мірну чашку і наливайте їх до глека блендера через отвір у кришці.
- Перед обробкою попередньо нарежте тверді продукти на маленькі шматки.
- Щоб обробити велику кількість продуктів, подавайте їх малими порціями, а не все одразу.
- Змішуючи суп, використовуйте приготовані продукти.
- Обробляючи рідину, яка є гарячою або може пінітися (наприклад, молоко), не наливайте у глек блендера більше 1 л, щоб рідина не вилілася.
- Якщо ви не задоволені результатом, вимкніть пристрій і помішайте продукти лопаткою. Видаліть частину продуктів, щоб обробити меншу кількість, або додайте трохи рідини.

Якщо продукти прилипають до чаші блендера:

- 1 Вимкніть пристрій і витягніть шнур із розетки.
- 2 Зніміть кришку і за допомогою лопатки видаліть продукти зі стінок глека.

- 3 Тримайте лопатку на безпечній відстані від ножів (приблизно 2 см).

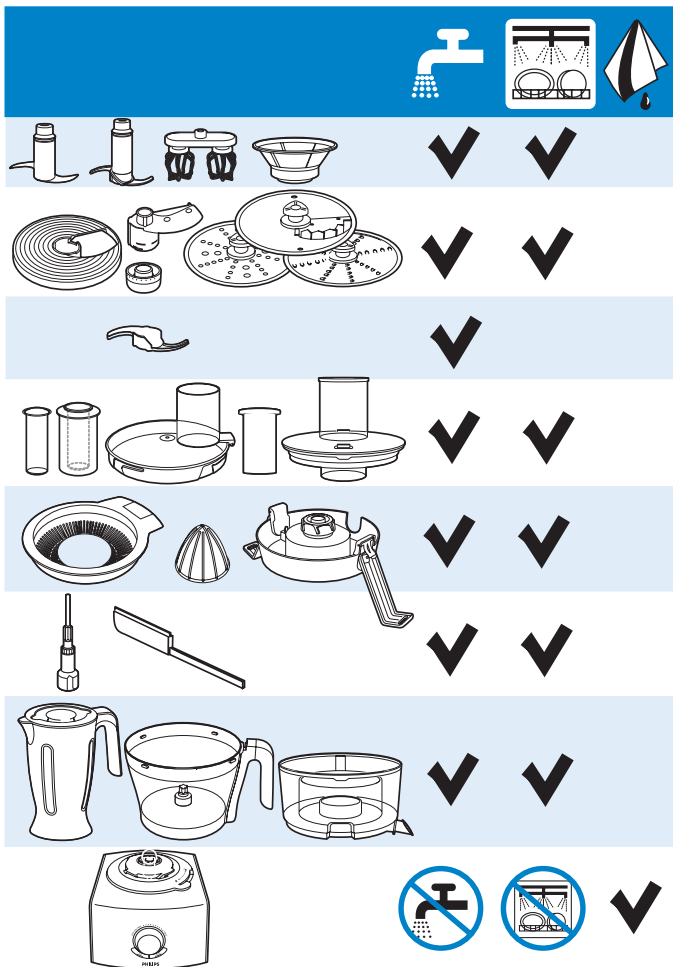

EN | Cleaning

- Always unplug the appliance before you remove accessories or clean the motor unit.
- You can quickly and easily pre-clean the food processor bowl and blender jar with the pulse button. Simply add some water and washing-up liquid to the dirty bowl or jar and secure the lid. Then use the pulse button until the bowl or jar is clean. When you pre-clean the food processor bowl in this way, make sure the food processor blade is assembled in the bowl.

BG | Чистене

- Винаги изключвайте уреда от контакта, преди да демонтирате и почиствате задвижващия блок.
- Можете бързо и лесно да подготвите за почистване купата на кухненския робот и каната на пасатора с бутона за импулсен режим. Просто добавете малко вода и течен миеш препарат в замърсената купа или кана и затегнете капака. След това използвайте бутона за импулсен режим, докато купата или каната се почистят. Когато правите бързо почистване на купата на кухненския робот по този начин, уверете се, че ножът на кухненския робот е монтиран в купата.

CS | Čištění

- Před sejmutím příslušenství nebo čištěním motorové jednotky přístroj vždy odpojte ze sítě.
- Mísu kuchyňského robota a nádobu mixéru můžete snadno rychle nahrubo vyčistit pomocí pulzního tlačítka. Jednoduše přidejte vodu a přípravek na mytí nádobí do špinavé mísy nebo nádoby a zajistěte víko. Potom použijte pulzní tlačítko, dokud se mísa nebo nádoba nevyčistí. Budete-li tímto způsobem nahrubo čistit mísu kuchyňského robota, dbejte na to, aby byly nože nasazeny v míse.



ET | Puhastamine

- Tõmmake seadme pistik pesast enne tarvikute või mootori puhastamist välja.
- Köögikombaini nõu ja mikseri kannu saate kiiresti ja lihtsalt eelnevalt puhastada impulssrežiimis. Lihtsalt lisage musta nõusse või kannu natuke vedela nõudepesuvahendiga vett ning pange kaas peale. Seejärel vajutage niikaua impulssrežiimi nupule, kuni nõu või kann pole puhtaks läinud. Köögikombaini eelneval puhastamisel veenduge, et lõiketerad on nõusse kinnitatud.

HR | Čišćenje

- Prije odvajanja dodataka ili čišćenja jedinice motora obavezno isključite aparat iz napajanja.
- Pomoću gumba za pulsiranje možete jednostavno i brzo prethodno očistiti zdjelu i vrč aparata za obradu hrane. Jednostavno dodajte malo vode i sredstva za pranje posuđa u prljavu zdjelu ili vrč i ispravno zatvorite poklopac. Zatim koristite gumb za pulsiranje dok se zdjela ili vrč ne očiste. Kad na ovaj način prethodno čistite zdjelu aparata za obradu hrane, pazite da rezač bude pričvršćen u zdjeli.

HU | Tisztítás

- Mindig húzza ki a csatlakozódugóját a fali aljzatból, ha tartozékot kíván levenni, vagy tisztítani szeretné a motoregységet.
- A pulzuszombbal gyorsan és egyszerűen elvégezheti a robotgép-munkátál és a turmixkehely előtisztítását. Öntsön kevés vizet és mosogatószeret a szennyezett tálba vagy kehelybe, majd zárja le a fedelet. Addig tartsa lenyomva a pulzuszombot, amíg a tál vagy a kehely tiszta nem lesz. A munkátál előtisztításakor a robotgép késének az edényben kell lennie.

KZ | Тазалау

- Қосымша бөлшектерді алар алдында немесе мотор бөлігін тазалау алдында міндетті түрде құралды тоқтан суырыңыз.
- Сіз пульсті түйменің көмегімен оңай және жылдам түрде тамақ шайқауыш\турағыш ыдысты және блендер банкісін алдын ала

тазалау алуыңызға болады. Ол үшін, әшейін ғана кір ыдысқа немесе банкіге біраз су және жуғыш сұйықтық құйып, қақпағын жабыңыз. Сөйтіп, ыдыс немесе банкі тазаланғанша пульсті түймені қолданыңыз. Сіз осы жолмен банкіні немесе ыдысты алдын ала тазалау алғыңыз келген болса, алмас ыдыс ішінде орнатылғандығын тексеріп отырыңыз.

LT | Valymas

- Prieš išimdami priedus arba valydami variklį, prietaisą visada atjunkite nuo maitinimo tinklo.
- Galite greitai ir lengvai atlikti virtuvės kombaino dubens ir maišytuvo ašučio išankstinį valymą, naudodami pulsavimo mygtuką. Paprasčiausiai į nešvarų dubenį arba ašotį įpilkite truputį vandens ir ploviklio bei saugiai uždėkite dangtį. Tada spauskite pulsavimo mygtuką tol, kol dubuo arba ašotis bus švarūs. Jei atliekate virtuvės kombaino dubens išankstinį valymą tokiu būdu, įsitinkite, kad dubenyje yra įstatytas virtuvės kombaino peiliukas.

LV | Tīrīšana

- Vienmēr atvienojiet ierīci no elektrotīkla pirms noņemat piederumus vai tīrāt motora bloku.
- Jūs varat ātri un viegli sākotnēji iztīrīt virtuves kombaina bļodu un blendera krūzi ar pulsa pogu. Vienkārši pieļējiet nedaudz ūdens un mazgājamā līdzekļa netīrā bļodā vai krūzē un uzlieciet vāku. Tad izmantojiet pulsa pogu, kamēr bļoda vai krūze ir tīra. Ja sākotnēji tīrāt virtuves kombaina bļodu šādā veidā, pārliecinieties, ka asmens ir ievietots bļodā.

PL | Czyszczenie

- Zawsze przed odłączeniem akcesoriów lub czyszczeniem części silnikowej wyjmij wtyczkę urządzenia z gniazdka elektrycznego.
- Można szybko i łatwo wstępnie wyczyścić pojemnik robota kuchennego i dzbanek blendera, korzystając z przycisku pulsacji. Wlej trochę wody i płynu do mycia naczyń do brudnego pojemnika lub dzbanka i zamknij pokrywkę. Raz po raz naciskaj przycisk pulsacji, aż

pojemnik lub dzbanek będą czyste. Do czyszczenia wstępnego konieczne jest zamontowanie ostrza robota kuchennego w pojemniku.

RO | Curățarea

- Scoateți întotdeauna aparatul din priză înainte de a demonta accesoriile sau de a curăța blocul motor.
- Puteți curăța rapid și ușor bolul de preparare a alimentelor și vasul blenderului folosind butonul pentru impuls. Adăugați pur și simplu puțină apă și lichid de spălat vase în bolul sau vasul murdar și fixați capacul. Apoi apăsați butonul pentru impuls până când bolul sau vasul este curat. Când curățați bolul robotului de bucătărie în acest mod, asigurați-vă că lama robotului de bucătărie este montată în bol.

RU | Очистка

- При необходимости снять насадки или очистить блок электродвигателя отключите прибор от электросети.
- Очистку чаши прибора и кувшина блендера можно быстро выполнить с помощью импульсного режима. Налейте немного воды с чистящей жидкостью в грязную чашу или кувшин и закройте крышку. Затем включите импульсный режим до полной очистки емкостей. При таком способе очистки чаши прибора убедитесь, что нож установлен в чаше.

SK | Čistenie

- Ak chcete demontovať príslušenstvo alebo očistiť pohonnú jednotku, zariadenie vždy odpojte zo siete.
- Misku kuchynského robota a nádobu mixéra môžete ľahko očistiť použitím tlačidla impulzu. Do znečistenej misky alebo nádoby pridajte trochu vody a čistiaceho prostriedku na riad a zaistite jej veko. Potom niekoľkokrát stlačte tlačidlo impulzu, kým nie je miska alebo nádoba čistá. Ak chcete týmto spôsobom očistiť misku kuchynského robota, uistite sa, že je čepeľ kuchynského robota vložená v miske.

SL | Čiščenje

- Pred odstranjevanjem nastavkov ali čiščenjem motorne enote aparat odklopite.
- Posodo kuhinjskega strojčka in posodo mešalnika lahko hitro in enostavno očistite s pulznim gumbom. V umazano posodo preprosto nalijte nekaj vode, dodajte tekoče čistoilo in namestite pokrov. Nato pritisnite pulzni gumb, da posodo očistite. Pri takšnem načinu predhodnega čiščenja posode kuhinjskega strojčka se prepričajte, da je v posodi nameščeno rezilo.

SR | Čišćenje

- Aparat obavezno isključite pre uklanjanja dodatka ili čišćenja jedinice motora.
- Pomoću dugmeta za pulsiranje možete brzo i jednostavno isprati posudu multipraktika i bokal blendera. Jednostavno sipajte malo vode i tečnosti za pranje sudova u zaprljanu posudu multipraktika ili bokal blendera i zatvorite poklopac. Zatim uključite dugme za pulsiranje da se činja ili posuda blendera očiste. Kada posudu multipraktika čistite na ovaj način, prvo proverite da li je sečivo postavljeno u posudu.

UK | Чищення

- Перед тим, як виймати приладдя чи очистити блок двигуна, завжди від'єднайте пристрій від мережі.
- За допомогою кнопки імпульсного режиму можна швидко й легко попередньо почистити чашу кухонного комбайна і глек блендера. Просто додайте трохи води і миючого засобу до брудної чаші чи глека і закрийте їх кришкою. Потім використовуйте імпульсну кнопку, доки чаша чи глек не будуть чистими. Чистячи чашу кухонного комбайна у такий спосіб, пам'ятайте, що ніж повинен бути встановлений у чашу.





EN | Storage

To avoid damage to the appliance and its accessories, never switch on the appliance when you have stored accessories in the bowl.

BG | Съхранение

За да избегнете повреда на уреда или приставките, никога не включвайте уреда, докато приставките са прибрани в купата.

CS | Skladování

Přístroj nikdy nezapínajte, je-li v míse uloženo příslušenství - předejdete tak poškození přístroje i příslušenství.

ET | Hoidmine

Ärge kunagi lülitage seadme ja tarvikute kahjustamise vältimiseks seadet sisse, kui olete tarvikud nõusse hoiustanud.

HR | Spremanje

Kako biste izbjegli štetu na aparatu i dodacima, nikad ne uključujte aparat ako ste u njemu spremili dodatke.

HU | Tárolás

A készülék és a tartozékok védelme érdekében ne kapcsolja be a készüléket, ha a tartozékok a munkatálban vannak.

KZ | Сақтау

Құралды және қосымша бөлшектерін зақымнан сақ ету үшін, табаққа қосымша бөлшектерді сақтап салып қойып, құралды қосып жүрмеңіз.

LT | Laikymas

Norėdami išvengti prietaiso ir jo priedų pažeidimų, niekada neįjunkite prietaiso, neišėmę dubenų į laikomų priedų.

LV | Uzglabāšana

Lai nesabojātu ierīci un tās piederumus, nekad neieslēdziet ierīci, tās bļodā glabājot piederumus.

PL | Przechowywanie

Aby zapobiec uszkodzeniu urządzenia i jego akcesoriów, nigdy nie włączaj urządzenia, gdy w pojemniku znajdują się akcesoria.

RO | Depozitarea

Pentru a evita deteriorarea aparatului și a accesoriilor sale, nu porniți niciodată aparatul cu accesoriile depozitate în el.

RU | Хранение

Чтобы избежать поломок, не включайте прибор, если в чашу помещены съемные принадлежности.

SK | Odkladanie

Aby ste predišli poškodeniu zariadenia a jeho príslušenstva, nikdy nezapínajte zariadenie, keď je v jeho miske uložené príslušenstvo.

SL | Shranjevanje

Da bi preprečili poškodovanje aparata in nastavkov, aparata ne vklaplajte, če so v posodi nastavki.

SR | Odlaganje

Da bi se izbegla oštećenja uređaja i dodataka, nikada ne uključujte aparat ako ste dodatke odložili u posudu.

UK | Зберігання

Щоб запобігти пошкодженню пристрою та його приладдя, ніколи не вмикайте пристрій, якщо приладдя знаходяться в чаші.

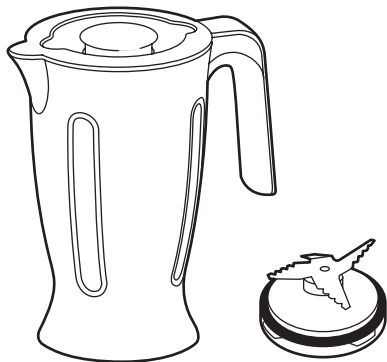

- EN** Blender jar with lid, measuring cup and detachable blade unit with sealing ring.
- BG** Кана на пасатора с капак, мерна чаша и подвижен задвижващ блок с уплътнителен пръстен.
- CS** Nádobá mixéru s víkem, odměrkou a odnímatelnou nožovou jednotkou s těsnícím kroužkem.
- ET** Kaanega mikserikann, mõõtetass ja äravõetav rõngastihendiga lõiketera.
- HR** Posuda miješalice s poklopcem, mjerna posuda i odvojiva jedinica rezača s brtvenim prstenom.
- HU** Turmixkehely fedéllel, mérőpohár és eltávolítható turmixkés tömítőgyűrűvel.
- KZ** Қақпағы бар блендер ыдысы, өлшеуіш шыны аяқ және мөрлеу сақинасы бар алынатын алмас бөлігі.
- LT** Maišytuvo sąotis su dangčiu, matavimo puodeliu ir nuimamu pjaustymo įtaisui su sandarinimo žiedu.
- LV** Blendera krūze ar vāku, mērglāzi un noņemamu asmeni ar blīvējošu gredzenu.
- PL** Dzbaneł z pokrywka, miarka i odłączana część tnąca z uszczelką
- RO** Vas pentru blender cu capac, pahar gradat și unitate cuțit detașabilă cu garnitură de etanșare.
- RU** Кувшин блендера с крышкой, мерный стакан и отсоединяемый ножевой блок с уплотняющим кольцом
- SK** Nádobá mixéra s vekom, odmerka a oddeliteľná čepeľ s tesniacim krúžkom
- SL** Posoda mešalnika s pokrovom, merilna posodica in snemljiva rezilna enota s tesnilom
- SR** Bokal blendera sa poklopcem, šoljom za merenje i odvojjivim sečivom sa zaptivnim prstenom
- UK** Глек блендера з кришкою, мірна чашка і знімний ріжучий блок з ущільнюючим кільцем



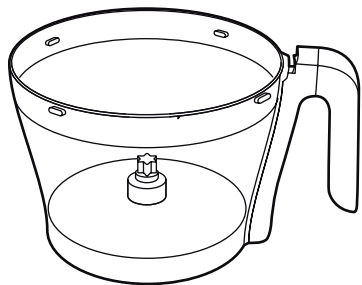

- EN Food processor bowl
- BG Купа на кухненския робот
- CS Mísa kuchyňského robota
- ET Kõõgikombaini segamiskõõ
- HR Posuda aparata za obradu hrane
- HU Robotgép-munkatál
- KZ Тамақ шайқау/турау ыдысы
- LT Virtuvės kombaino dubuo
- LV Virtuves kombaina bļoda
- PL Pojemnik robota kuchennego
- RO Bol robot
- RU Чаша кухонного комбайна
- SK Miska kuchynského robota
- SL Posoda kuhinjskega strojčka
- SR Posuda procesora namirnica
- UK Чаша кухонного комбайна

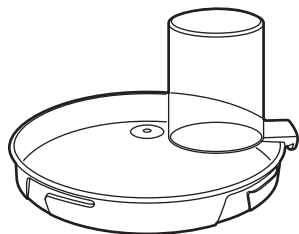

- EN Lid of food processor bowl
- BG Капак на купата на кухненския робот
- CS Víko mísy kuchyňského robota
- ET Kõõgikombaini kaas
- HR Poklopac zdjele aparata za obradu hrane
- HU A robotgép-munkatál fedele
- KZ Тамақ өңдеу табағының қақпағы
- LT Virtuvės kombaino dubens dangtis
- LV Virtuves kombaina bļodas vāks
- PL Pokrywka pojemnika robota kuchennego
- RO Capacul bolului robotului de bucătărie
- RU Крышка чаши кухонного комбайна
- SK Kryt misky kuchynského robota
- SL Pokrov posode kuhinjskega strojčka
- SR Poklopac posude multipraktika
- UK Кришка чаші кухонного комбайна

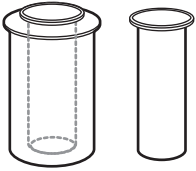

EN	Inner pusher and outer pusher
BG	Вътрешен и външен тласкачи
CS	Vnitřní pěchovač a vnější pěchovač
ET	Tõukuri sisemine osa ja välisosa
HR	Unutrašnji i vanjski potiskivač
HU	Belső és külső nyomórúd
KZ	Ішкі және сыртқы итермеші
LT	Vidinis ir išorinis stūmikliai
LV	Iekšējais spiednis un ārējais spiednis
PL	Popychacz wewnętrzny i popychacz zewnętrzny
RO	Element de împingere interior și element de împingere exterior
RU	Внутренний и наружный толкатель
SK	Vnútorný piest a vonkajší piest
SL	Notranje in zunanje potiskalo
SR	Unutrašnji i spoljni potiskivač
UK	Внутрішній і зовнішній штовхачі

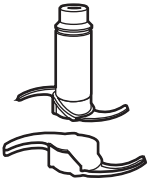

EN	Food processor blade unit with protection cap
BG	Режещ блок на кухненския робот с предпазител
CS	Jednotka nožů kuchyňského robota s ochranným krytem
ET	Kaitsekattega kõõgikombaini lõiketera
HR	Jedinica rezača aparata za obradu hrane sa zaštitnom kapicom
HU	Vágókés biztonsági kupakkal
KZ	Қорғаныс қақпағы бар тамақ өңдеуші алмас бөлігі
LT	Virtuvės kombaino mentės įtaisas su apsauginiu dangteliu
LV	Virtuves kombaina asmeņu bloks ar aizsargvāku
PL	Część tnąca robota kuchennego z nasadką zabezpieczającą
RO	Unitate cuțit pentru robotul de bucătărie, cu capac de protecție
RU	Ножевой блок кухонного комбайна с защитным колпачком
SK	Čepeľ kuchynského robota s ochranným krytom
SL	Rezilna enota kuhinjskega strojčka z zaščitnim pokrovčkom
SR	Sečivo multipraktika sa zaštitnom navlakom
UK	Ріжучий блок кухонного комбайна із захисним ковпачком





- EN Kneading accessory
- BG Приставка за месене
- CS Hnětací příslušenství
- ET Tainasegamiskonksud
- HR Dodatak za miješanje
- HU Dagasztótartozék
- KZ Шайқау қосымша қондырғылары
- LT Minkymo priedas
- LV Mīcīšanas piederumi
- PL Końcówka do wyrabiania ciasta
- RO Accesoriu de frământare
- RU Насадка-тестомешалка
- SK Nástavec na miesenie
- SL Nastavek za gnetenje
- SR Dodatak za mešenje
- UK Приладдя для замішування тіста

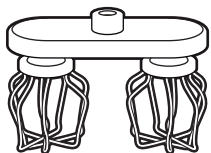

- EN Balloon beater
- BG Балонна бъркалка
- CS Kulatá šlehací metla
- ET Visplid
- HR Metlica
- HU Tojás alakú habverő
- KZ Аэростат шайқаушысы
- LT Plaktuvėlis
- LV Putotājs
- PL Trzepaczka
- RO Tel în formă de balon
- RU Круглая насадка для взбивания
- SK Metlička
- SL Stepalnik
- SR Metlica za mućenje
- UK Об'ємний вінчик

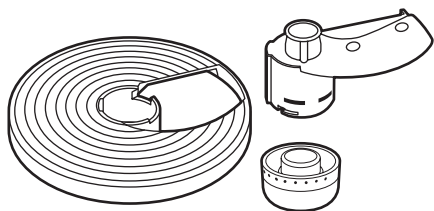

- EN** Adjustable slicing disc
- BG** Регулируем диск за резени
- CS** Nastavitelný krájecí disk
- ET** Reguleeritav viilutusketas
- HR** Podesivi disk za sjeckanje
- HU** Állítható szeletelőtárcsa
- KZ** Сәйкестендірілетін турау дискісі
- LT** Reguliuojamas raikymo diskas
- LV** Regulējamaīs šķēlēšanas disks
- PL** Regulowana tarcza krojąca
- RO** Disc de feliere reglabil
- RU** Регулируемый диск для нарезки ломтиками
- SK** Nastavitelný krájací disk
- SL** Prilagodljiva rezalna plošča
- SR** Podesivi disk za sečenje na kriške
- UK** Регульований диск для нарізання

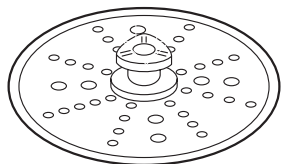

- EN** Double-sided shredding disc
- BG** Двустранен диск за нарязване
- CS** oboustranný strouhací kotouč
- ET** Kahepoolne riivimisketas
- HR** Dvostrani disk za sjeckanje
- HU** Kétoldalú reszelőtárcsa
- KZ** Екі жақты кесу дискісі
- LT** Dvipusis pjaustymo diskas
- LV** Divpusējs smalcināšanas disks
- PL** Dwustronna tarcza do szatkowania
- RO** Disc de radere cu două fețe
- RU** Двусторонний диск для шинковки
- SK** Obojstranný disk na strúhanie
- SL** Dvostranska strgalna plošča
- SR** Dvostrani disk za seckanje
- UK** Двосторонній диск для подрібнення





- EN Granulating disc
- BG Гранулиращ диск
- CS Disk pro drcení
- ET Purustamisketas
- HR Disk za granuliranje
- HU Granulálótárcsa
- KZ Түйіршіктейтін диск
- LT Smulkinimo granulėmis diskas
- LV Drupināšanas disks
- PL Tarcza rozdrabniająca
- RO Disc de granulare
- RU Диск для измельчения
- SK Granulovací disk
- SL Plošča za granuliranje
- SR Disk za granuliranje
- UK Диск для подрібнення

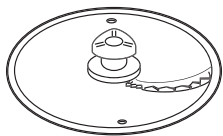

- EN Julienne disc
- BG Диск за жулиен
- CS Disk pro krájení zeleniny
- ET Ribastamisketas julienne'i valmistamiseks
- HR Disk za rezanje na trakice
- HU Julienne szeletelőtárcsa
- KZ Тілімдейтін диск
- LT Smulkinimo šiaudeliais diskas
- LV Salmiņu griešanas disks
- PL Tarcza do krojenia w słupki
- RO Disc de feliere Julienne
- RU Диск для нарезки соломкой
- SK Plátkovací disk
- SL Plošča za rezanje na palčke
- SR Disk za rezanje na trake
- UK Диск для нарізання соломкою

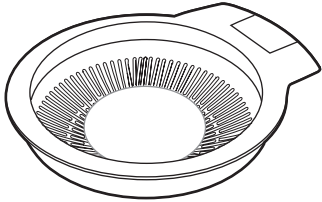

- EN Sieve for citrus press
- BG Цедка за цитрусовата преса
- CS Sítko lisu na citrusy
- ET Tsitruspressi sõel
- HR Sito cjediljke za agrume
- HU A citrusprés szűrője
- KZ Цитрус сыққыш тор
- LT Citrusinių vaisių sulčiaspaudės sietelis
- LV Citrusaugļu spiedes siets
- PL Sitko wyciskarki do cytrusów
- RO Strecurătoare pentru storcătorul de citrice
- RU Сито соковыжималки для цитрусовых
- SK Sítko pre lis na citrusové plody
- SL Rešeto za ožemalnik citrusov
- SR Sito cediljke za agrume
- UK Сіточка для цитрус-преса



- EN Cone for citrus press
- BG Конус за цитрусовата преса
- CS Kužel lisu na citrusy
- ET Tsitruspressi koonus
- HR Stožac cjediljke za agrume
- HU A citrusprés tölcsérje
- KZ Цитрус сыққыш конусы
- LT Citrusinių vaisių sulčiaspaudės kūgis
- LV Citrusaugļu spiedes konuss
- PL Stożek wyciskarki do cytrusów
- RO Con pentru storcătorul de citrice
- RU Конус соковыжималки для цитрусовых
- SK Kužel pre lis na citrusové plody
- SL Stožec za ožemalnik citrusov
- SR Kupa cediljke za agrume
- UK Конус для цитрус-преса





- EN Pusher of juicer
- BG Тласкач на сокоизстискачката
- CS Pěchovač odšťavňovače
- ET Malapressi töökur
- HR Potiskivač sokovnika
- HU A gyümölcscentrifuga nyomórúdja
- KZ Шырын сыққыш итергіші
- LT Sulčiaspaudės stūmiklis
- LV Sulu spiedes spiednis
- PL Popychacz sokowirówki
- RO Împingătorul storcătorului
- RU Толкатель соковыжималки
- SK Piest odšťavovača
- SL Potiskalo sokovnika
- SR Potiskivač sokovnika
- UK Сіточка для цитрус-преса

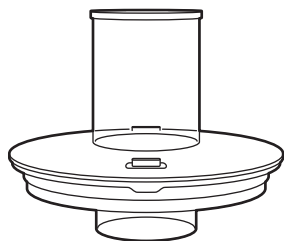

- EN Lid of juicer bowl
- BG Капак на купата на сокоизстискачката
- CS Víko mísy odšťavňovače
- ET Mahlapressi kaas
- HR Poklopac zdjele sokovnika
- HU A gyümölcscentrifuga edényének fedele
- KZ Шырын сыққыш ыдысының қақпағы
- LT Sulčiaspaudės dubens dangtis
- LV Sulu spiedes bļoda
- PL Pokrywka pojemnika sokowirówki
- RO Capacul bolului storcătorului
- RU Крышка чаши соковыжималки
- SK Veko nádoby odšťavovača
- SL Pokrov posode sokovnika
- SR Poklopac posude sokovnika
- UK Кришка чаші соковижималки

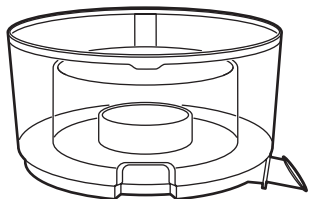

- EN** Juicer bowl with integrated spout
BG Купа на сокоизстискавачката с оформен улей за изливане
CS Mísa odšťavňovače s integrovanou hubičkou
ET Mahlapressi nõu koos tilaga
HR Zdjela sokovnika sa žlijebom
HU A gyümölcscentrifuga edénye beépített kifolyócsővel
KZ Орнатылған мұрны бар шырын сыққыш ыдыс
LT Sulčiaspaudės dubuo su integruotu snapeliu
LV Sulu spiedes bļoda ar iebūvētu snīpi
PL Pojemnik sokowirówki z wbudowanym dziobkiem
RO Bolului storcătorului cu gaură de scurgere integrată
RU Чаша соковыжималки с встроенным носиком
SK Nádoba odšťavovača s integrovanou vylevkou
SL Posoda sokovnika z vgrajenim dulcem
SR Posuda sokovnika sa ugrađenim grlićem
UK Чаша соковижималки з вмонтованим носиком



- EN** Sieve of juicer
BG Цедка на сокоизстискавачката
CS Sítko odšťavňovače
ET Mahlapressi sõel
HR Sito sokovnika
HU A gyümölcscentrifuga szűrője
KZ Шырын сыққыш торы
LT Sulčiaspaudės sietas
LV Sulu spiedes siets
PL Sítko sokowirówki
RO Strecurătoarea storcătorului
RU Сито соковыжималки
SK Sítko odšťavovača
SL Sito sokovnika
SR Sito sokovnika
UK Сіточка соковижималки



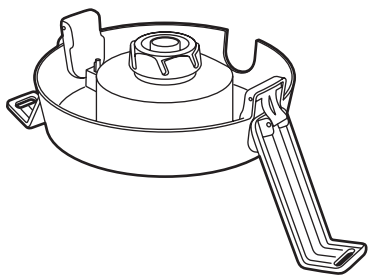

- EN Juicer coupling unit with clamps
- BG Блок за присъединяване на сокоизстисквачката с щипки
- CS Spojovací jednotka odšťavňovače se svorkami
- ET Mahlapressi liitmik koos klambritega
- HR Jedinica za spajanje sa spojnicama
- HU A gyümölcscentrifuga csatlakozóegysége rögzítőkapcsokkal
- KZ Қыстырмалары бар шырын сыққыш байланыс блогі
- LT Sulu spiedes savienotājs ar skavām
- LV Rīka turētājs
- PL Element łączący sokowirówkę z zaciskami
- RO Unitatea de cuplare a storcătorului cu cleme
- RU Соединительное устройство соковыжималки с фиксаторами
- SK Spojovací nástavec odšťavovača so svorkami
- SL Nastavek sokovnika z objemkami
- SR Jedinica za povezivanje sokovnika sa stezaljkama
- UK Блок з'єднання соковижималки із затискачами

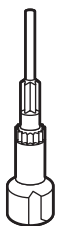

- EN Tool holder
- BG Държач на приставките
- CS Držák nástroje
- ET Tarvikuhoidja
- HR Držač alata
- HU Eszköztartó
- KZ Құрал ұстағыш
- LT Įrankio laikiklis
- LV Rīka turētājs
- PL Uchwyt na akcesoria
- RO Suport pentru instrumente
- RU Держатель насадок
- SK Držiak nástroja
- SL Nosilec pripomočka
- SR Držač alata
- UK Тримач інструментів

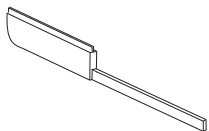



- EN Spatula
- BG Лопатка
- CS Štěrka
- ET Spaatel
- HR Lopatica
- HU Spatula
- KZ Күрекше
- LT Mentelė
- LV Lāpstiņa
- PL Łopatka
- RO Spatulă
- RU Лопаточка
- SK Štierka
- SL Lopatica
- SR Lopatica
- UK Лопатка







EN | Guarantee and service



If you need information or if you have a problem, please visit the Philips website at www.philips.com or contact the Philips Customer Care Centre in your country (you find its phone number in the worldwide guarantee leaflet). If there is no Customer Care Centre in your country, go to your local Philips dealer or contact the Service Department of Philips Domestic Appliances and Personal Care BV.





BG | Гаранция и сервис



Ako se нуждаете от информация или имате проблем, посетете Интернет сайта на Philips на адрес www.philips.com или се обърнете към Центъра за обслужване на клиенти на Philips във вашата страна (телефонния му номер можете да намерите в международната гаранционна карта). Ако във вашата страна няма Център за обслужване на клиенти, обърнете се към местния търговец на уреди на Philips или се свържете с Отдела за сервисно обслужване на битови уреди на Philips [Service Department of Philips Domestic Appliances and Personal Care BV].



CS | Záruka a servis



Pokud byste měli jakýkoliv problém nebo byste potřebovali nějakou informaci, navštivte webovou stránku společnosti Philips www.philips.com, nebo kontaktujte Středisko péče o zákazníky společnosti Philips ve své zemi (telefonní číslo střediska najdete v letáčku s celosvětovou zárukou). Pokud se ve vaší zemi Středisko péče o zákazníky nenachází, můžete kontaktovat místního dodavatele výrobků Philips nebo oddělení Service Department of Philips Domestic Appliances and Personal Care BV.



ET | Garantii ja hooldus



Kui vajate infot või on teil mõni probleem, külastage Philipsi veebisaiti aadressil www.philips.com või võtke ühendust oma riigi Philipsi klienditeeninduskeskusega (telefoninumbri leiate garantiilehelt). Kui teie

riigis ei ole klienditeeninduskeskust, pöörduge kohaliku Philipsi toodete edasimüüja poole või võtke ühendust Philips Domestic Appliances and Personal Care BV teenindusosakonnaga.

HR | Jamstvo i servis

Ako vam je potrebna informacija ili imate problem, posjetite web-stranicu www.philips.com ili se obratite Philips centru za korisnike u svojoj državi (broj se nalazi u međunarodnom jamstvenom listu). Ako u vašoj državi ne postoji centar za korisnike, obratite se lokalnom prodavaču Philips proizvoda ili servisnom odjelu Philips Domestic Appliances and Personal Care BV.

HU | Jótállás és szerviz

Ha információra van szüksége, vagy ha valamilyen probléma merült fel, látogasson el a Philips honlapjára (www.philips.com), vagy forduljon az adott ország Philips vevőszolgálatához (a telefonszámot megtalálja a világszerte érvényes garancialevélen). Ha országában nem működik vevőszolgálat, forduljon a Philips helyi szaküzletéhez vagy a Philips háztartási kisgépek és szépségápolási termékek üzletágának vevőszolgálatához.

KZ | Кепілдік пен қызмет

Егер сізге ақпарат керек болса, немесе сізде ойландырыған мәселе болса, Philips'тің интернет бетіндегі www.philips.com веб-сайтына келіңіз, немесе өзіңіздің еліңіздегі Philips Тұтынушылар Орталығына телефон шалсаңыз болады (оның нөмірін сіз дүние жүзі бойынша берілетін кепілдік кітапшасынан табасыз). Сіздің еліңізде Тұтынушылар Қамқорлық Орталығы жоқ болған жағдайда өзіңіздің жергілікті Philips дилеріне арызданыңыз немесе Philips'тің Үйге арналған құралдар қызмет департаменті және Жеке Қамқор BV бөліміне арызданыңыз.

LT | Garantija ir techninė priežiūra

Jei jums reikia informacijos arba kyla problemų, apsilankykite „Philips“ tinklalapyje www.philips.com arba kreipkitės į savo šalies „Philips“ klientų aptarnavimo centrą (telefono numerį rasite visame pasaulyje galiojančio garantijos lankstinuke). Jei jūsų šalyje nėra klientų aptarnavimo centro, kreipkitės į vietinį „Philips“ pardavėją arba „Philips“ buitinės technikos priežiūros skyrių.

LV | Garantija un apkalpošana

Ja nepieciešama palīdzība vai informācija, lūdzu, izmantojiet Philips tīmekļa vietni www.philips.com vai sazinieties ar savas valsts Philips Pakalpojumu centru (tā tālrunā numurs atrodams pasaules garantijas brošūrā). Ja jūsu valstī nav Philips Pakalpojumu centra, lūdziet palīdzību Philips preču tirgotājiem vai Philips Sadzīves un personīgās higiēnas ierīču nodaļas pakalpojumu dienestam.

PL | Gwarancja i serwis

W razie jakichkolwiek pytań lub problemów prosimy odwiedzić naszą stronę internetową www.philips.com lub skontaktować się z Centrum Obsługi Klienta firmy Philips (numer telefonu znajduje się w ulotce gwarancyjnej). Jeśli w kraju zamieszkania nie ma takiego Centrum, o pomoc należy zwrócić się do sprzedawcy produktów firmy Philips lub do Działu Obsługi Klienta firmy Philips Domestic Appliances and Personal Care BV.

RO | Garanție și service

Pentru informații suplimentare sau în cazul apariției altor probleme, vă rugăm să vizitați site-ul Philips www.philips.com sau să contactați centrul de asistență pentru clienți Philips din țara dvs. (veți găsi numărul de telefon în broșura de garanție internațională). Dacă în țara dvs. nu există un astfel de centru, contactați furnizorul dvs. Philips sau Departamentul de Service din cadrul Philips Domestic Appliances and Personal Care.

RU | Гарантия и обслуживание

Для получения дополнительной информации или в случае возникновения проблем зайдите на веб-сайт www.philips.com или обратитесь в Центр поддержки покупателей в вашей стране (номер телефона центра указан на гарантийном талоне). Если подобный центр в вашей стране отсутствует, обратитесь в вашу местную торговую организацию Philips или в отдел поддержки покупателей компании Philips Domestic Appliances and Personal Care BV.

SK | Záruka a servis

Ak potrebujete informácie alebo máte problém, navštívte webovú stránku spoločnosti Philips na adrese www.philips.com, alebo sa obráťte na Centrum služieb zákazníkom spoločnosti Philips vo vašej krajine (telefónne číslo Centra nájdete v priloženom celosvetovom platnom záručnom liste). Ak sa vo vašej krajine toto Centrum nenachádza, obráťte sa na miestneho predajcu Philips alebo kontaktujte Oddelenie služieb spoločnosti Philips - divízia domáce spotrebiče a osobná starostlivosť.

SL | Garancija in servis

Za informacije ali v primeru težav obiščite Philipsovo spletno stran na naslovu www.philips.com oziroma se obrnite na Philipsov center za pomoč uporabnikom v vaši državi (telefonsko številko najdete v mednarodnem garancijskem listu). Če v vaši državi takšnega centra ni, se obrnite na lokalnega Philipsovega prodajalca ali Philipsov oddelek za male gospodinske aparate in aparate za osebno nego.

SR | Garancija i servis

Ako su vam potrebne informacije ili imate neki problem, posetite Philips web-stranicu na adresi www.philips.com ili se obratite Philips korisničkoj podršci u svojoj zemlji (broj telefona možete pronaći na međunarodnom garantnom listu). Ako u vašoj zemlji ne postoji



predstavništvo, obratite se ovlašćenom prodavcu ili servisnom odeljenju Philips Domestic Appliances and Personal Care BV.

UK | Гарантія та обслуговування

Якщо Вам необхідна інформація або у Вас виникла проблема, відвідайте веб-сторінку компанії Philips www.philips.com або зверніться до Центру обслуговування клієнтів компанії Philips у Вашій країні (телефон можна знайти на гарантійному талоні). Якщо у Вашій країні немає Центру обслуговування клієнтів, зверніться до місцевого дилера або у відділ технічного обслуговування компанії Philips Domestic Appliances and Personal Care BV.



Problem	Solution
The appliance does not go on.	Make sure that all assembly indications (on the lid of the bowl, on the bowl, on the blender jar and on the motor unit) are aligned.
The appliance suddenly stops running.	The lid of the bowl may have become undone during a heavy processing job. Close the lid properly. The appliance immediately starts working again. The processing job is too heavy. Set the control knob to OFF to switch off the appliance and remove the mains plug from the wall socket. Then let the appliance cool down to room temperature. Plug in the appliance and switch it on again. Process smaller batches.
The motor of the device runs but one of the citrus press does not turn.	Please check if you have inserted the tool holder. Please check if you have attached the sieve of the citrus press properly. (Indication on the sieve points to indication on the handle of the bowl).

Frequently asked questions

Question	Answer
Can I clean all removable parts in the dishwasher?	Yes, except the motor unit and the protection cap for the blade unit.

Question	Answer
What does 'pulse' mean?	When you press the Pulse button, the appliance will run at its highest speed as long as you keep pressing the button. Using the Pulse button is recommended if you want to have more control over the processing job, for instance when you are chopping.
Can I pour boiling hot ingredients into the blender jar?	No, let the liquids or ingredients cool down to 80°C to avoid damaging the accessories.
Why does the motor produce an unpleasant smell during processing?	It is very common for a new appliance to give off an unpleasant smell or emit some smoke the first few times it is used. This phenomenon will stop after you have used the appliance a number of times. The appliance may also give off an unpleasant smell or emit some smoke if it has been used too long. In that case you have to switch the appliance off and let it cool down for 60 minutes.
What should I do when the blade unit or motor gets blocked during processing?	Switch the appliance off and use a spatula to dislodge the ingredients that block the blade unit. We also recommend processing a smaller quantity.
What should I do if the blender leaks?	Switch the appliance off and pour out the ingredients. Then remove the blade unit interface. Check if the sealing ring has been assembled properly on the blade unit.
Why does the ice function not work?	If you want to use the ice button, first turn the control knob to position ON. Then push the ice button.



Проблем	Решение
Уредът не се включва.	Убедете се, че всички обозначения (на капака на купата, на самата купа, на каната на пасатора и на задвижващия блок) са подравнени.
Уредът внезапно спира да работи.	Капакът на купата може да се отвори при по-интензивна обработка на продукти. Затворете добре капака. Уредът моментално възобновява работата си. Уредът е претоварен. Поставете регулиращия бутон в положение "OFF", за да изключите уреда, и изключете щепсела от контакта. Оставете уреда да се охлади до стайна температура. Включете щепсела в контакта и отново включете уреда. Работете с по-малки порции.
Моторът на уреда се върти, но конусът на цитрусовата преса не се завърта.	Проверете дали сте монтирали държача на приставките. Проверете дали сте монтирали правилно цедката на цитрусовата преса. (Маркировката на цедката да сочи към маркировката на дръжката на купата.)

Въпрос	Отговор
Мога ли да измивам всички разглобени части в съдомиялна машина?	Да, с изключение на задвижващия блок и предпазителя за режещия блок.
Какво означава "импулсен режим"?	Когато натиснете импулсния бутон (Pulse), уредът ще тръгне с най-високите си обороти и ще работи така, докато държите натиснат бутона. Използването на бутона Pulse се препоръчва, ако искате по-добре да контролирате обработването, например при кълцане.
Мога ли да наливам почти кипящи продукти в каната на пасатора?	Не, оставете течностите или продуктите да се охладят до 80°C, за да не повредите приставките.
Защо двигателят отделя неприятна миризма по време на работа?	Много често новите уреди отделят неприятна миризма или малко дим при първите няколко пъти на работа. Това явление ще спре, след като сте използвали уреда няколко пъти. Уредът може също така да отделя неприятна миризма или малко дим, ако е работил прекалено дълго. В такъв случай трябва да изключите уреда и да го оставите да изстива 60 минути.

Въпрос	Отговор
Какво да правя, когато режещият блок или двигателят блокират по време на работа?	Изключете уреда и използвайте лопатка, за да отместите продуктите, които задръстват режещия блок. Препоръчваме също така да обработвате по-малко количество.
Какво да правя, ако пасаторът протече?	Изключете уреда и изсипете съдържанието. След това извадете присъединяването на режещия блок. Проверете дали уплътнителният пръстен е поставен правилно в режещия блок.
Защо не работи функцията за лед?	Ако искате да използвате бутона за лед, първо завъртете регулиращия бутон в положение "ON". След това натиснете бутона за лед.

CS | Řešení problémů

Problém	Řešení
Přístroj se nezapíná.	Zkontrolujte, zda jsou všechny díly nasazeny tak, aby jejich značky byly zarovnaný (na víku mísy, na míse, na nádobě mixéru a na motorové jednotce).
Přístroj náhle přestane pracovat.	Víko mísy se mohlo během zpracovávání potravin uvolnit. Řádně zavřete víko. Přístroj začne ihned znovu pracovat.

Problém	Řešení
	Zpracovávané potraviny jsou příliš těžké. Vypněte přístroj nastavením ovládacího knoflíku do polohy OFF a odpojte síťovou zástrčku od zásuvky ve zdi. Nechte přístroj vychladnout na pokojovou teplotu. Poté přístroj znovu zapojte a zapněte. Nadále zpracovávejte menší dávky.
Motor přístroje běží, ale kužel lisu na citrusy se neotáčí.	Zkontrolujte, zda jste vložili držák nástroje.
	Zkontrolujte, zda jste správně připojili sítko lisu na citrusy. (Značka na sítku ukazuje ke značce na rukojeti mísy).

Nejčastější dotazy

Otázka	Odpověď
Lze mýt všechny odnímatelné díly v myčce na nádobí?	Ano, kromě motorové jednotky a ochranného krytu nožové jednotky.
K čemu je vhodné nastavení pulzace?	Po stisku tlačítka Pulse se přístroj roztočí na nejvyšší otáčky do doby, než tlačítko uvolníte. Tlačítko Pulse je vhodné používat tehdy, chcete-li mít větší kontrolu nad zpracováním surovin v mixéru, například při sekání.
Lze do nádoby mixéru vlévat vařící ingredience?	Ne. Tekutiny i jiné ingredience je nutné nechat vychladnout na teplotu 80 °C.





Otázka	Odpověď
Proč může motor během chodu vydávat nepříjemný zápach?	Nový přístroj běžně vydává po krátkou dobu nepříjemný zápach nebo dokonce malé množství kouře. Tento jev obvykle po několika použitích zmizí. Nepříjemný zápach a kouř však může též znamenat, že byl přístroj přetížen nadměrným množstvím zpracovávaných potravin nebo příliš dlouhým provozem. V takovém případě je vhodné ponechat přístroj asi 60 minut vychladnout.

Co když se nožová jednotka nebo motor během práce zablokují?	Vypněte přístroj a pokuste se stěrkou uvolnit suroviny blokující nožovou jednotku. Lze též doporučit odebrání určitého množství zpracovávaných potravin.
--	--

Co když z mixéru prosakuje jeho obsah?	Vypněte přístroj a vylijte z něj suroviny. Poté vyjměte rozhraní nožové jednotky. Zkontrolujte, zda je těsnící kroužek na nožové jednotce správně nasazen.
--	--

Proč nefunguje funkce pro drcení ledu?	Chcete-li použít tlačítko funkce pro drcení ledu, pootočte nejprve ovládací knoflík do polohy ON. Poté stiskněte tlačítko funkce pro drcení ledu.
--	---

ET | Veotsing

Häire	Lahendus
Seade ei lülitu sisse.	Veenduge, et kõik paigaldusmärgised (nõu kaanel, nõul, mikserikannul ja mootoril) oleks joondatud.
Seade lakkab äkki töötamast	Võib-olla on nõu kaas raske töötlemistoimingu ajal lahti läinud. Sulgege kaas korralikult. Seade peaks viivatamatult uuesti tööle hakkama.

Häire	Lahendus
	Töötlemistoiming on liiga raske. Keerake reguleerimisnupp seadme väljalülitamiseks asendisse „OFF” ja võtke toitepistik seinakontaktist välja. Seejärel laske seadmel toatemperatuurini jahtuda. Sisestage toitepistik uuesti seinakontakti ja lülitage seade uuesti sisse. Töödelge korraga väiksemaid portsjone.

Seadme mootor töötab, kuid tsitruspressi koonus ei pöörle.	Palun kontrollige, kas olete tarvikuhooldja sisse pannud.
--	---

Palun kontrollige, kas olete tsitruspressi sõela korralikult kinnitanud. (Sõelal olev määrgis peab olema suunatud nõu käepideme märgise poole).

Korduma kippuvad küsimused

Küsimus	Vastus
Kas eemaldatavaid osi tohib pesta nõudepesumasinas?	Jah, v.a mootorit ja lõiketerade kaitsekattet.
Mida tähendab „impulsrežiim”?	Kui vajutate Pulse-nuppu, hakkab seade tööle suurima kiirusega ja teeb seda seni, kuni nuppu hoitakse all. Impulsrežiimis soovitatakse töötada siis, kui soovite töötlemistoimingut paremini kontrollida, nt hakkimisel.

Küsimus	Vastus
Kas mikseri kannu tohib keevalt kuumi toiduaineid valada?	Ei, laske vedelikel või koostisainetel jahtuda kuni 80 °C, et tarvikute rikkimineku vältida.
Miks tuleb mootorist töötlemise ajal ebameeldivat lõhna?	Seadme esmakordsel kasutamisel on tavaline, et seadmest väljub ebameeldivat lõhna või vähest suitsu. See nähtus kaob pärast seadme korduvat kasutamist. Seadmest võib tulla ebameeldivat lõhna või suitsu ka siis, kui seadet on kasutatud liiga pikalt. Sel juhul lülitage seade välja ja laske 60 minutit jahtuda.
Mida teha kui lõiketera või mootor töötlemise käigus kinni jääb?	Lülitage seade välja ja kasutage lõiketera ummistanud koostisainete eemaldamiseks kaabitsat. Ka soovitame töödelda väiksemaid koguseid.
Mida teha, kui kannmikser lekib?	Lülitage seade välja ja kallake koostisained välja. Seejärel eemaldage lõiketerad. Kontrollige, kas olete rõngastihendi korralikult lõiketeradele kinnitanud.
Miks jääfunktsioon ei toimi?	Kui soovite jäänuppu kasutada, siis kõigepealt keerake reguleerimisnupp asendisse „ON (sees)”. Seejärel vajutage jäänupule.

HR | Rješavanje problema

Problem	Rješenje
Aparat se ne uključuje.	Provjerite jesu li oznake za sastavljanje (na poklopcu zdjele, na zdjeli, na vrču miješalice i na jedinici motora) poravnate.

Problem	Rješenje
Aparat je iznenada prestao raditi.	Možda se poklopac zdjele odvojio tijekom obrade veće količine hrane. Pravilno zatvorite poklopac. Aparat će odmah početi ponovo raditi.
Motor aparata radi, ali stožac cjediljke za agrume se ne okreće.	Sadržaj posude je pretežak. Postavite regulator na OFF (Isključeno) kako biste isključili aparat i izvadite utikač iz zidne utičnice. Zatim ostavite aparat da se ohladi do sobne temperature. Priključite utikač u zidnu utičnicu i ponovo uključite aparat. Obradujte manje količine.
Motor aparata radi, ali stožac cjediljke za agrume se ne okreće.	Provjerite jeste li umetnuli držač alata.
	Provjerite jeste li ispravno postavili sito cjediljke za agrume (oznaka na situ poklapa se s oznakom na ručki zdjele).

Često postavljana pitanja

Pitanje	Odgovor
Mogu li sve odvojivi dijelove prati u stroju za pranje posuđa?	Da, osim jedinice motora i zaštitne kapice rezača.
Što znači 'pulsiranje'?	Aparat će raditi najvećom brzinom sve dok ovaj gumb držite pritisnutim. Korištenje ovog gumba preporučuje se kada želite imati veću kontrolu nad procesom, na primjer kad sjeckate.





Pitanje	Odgovor
---------	---------

Mogu li u posudu miješalice staviti kipuće sastojke?	Ne, sastojci se trebaju ohladiti na 80°C kako ne bi oštetili dijelove aparata.
--	--

Zašto motor proizvodi neugodan miris tijekom pripreme?	Za nove aparate je uobičajeno da prilikom prvih nekoliko korištenja ispuštaju neugodan miris ili dim. To će prestati nakon nekoliko korištenja. Aparat može ispuštati neugodan miris ili dim i ako je predugo bio uključen. U tom slučaju, isključite aparat iz napajanja i ostavite ga da se hladi 60 minuta.
--	--

Što mogu učiniti ako se rezač ili motor blokiraju tijekom obrade?	Isključite aparat i lopaticom uklonite sastojke koji blokiraju rezač. Preporučujemo obradu manjih količina.
---	---

Što mogu učiniti ako miješalica propušta?	Isključite aparat i izlijte sastojke. Zatim izvadite sklop jedinice rezača. Provjerite je li brtveni prsten ispravno postavljen na jedinicu rezača.
---	---

Zašto funkcija za led ne radi?	Ako želite koristiti gumb za led, prvo postavite regulator u položaj ON (Uključeno), a zatim pritisnite gumb za led.
--------------------------------	--

HU | Hibaelhárítás

Probléma	Megoldás
----------	----------

A készülék nem működik.	Ellenőrizze, hogy a tál tetején, a tálon, a turmixkelyhen és a motoregységen lévő összeszerelési jeleknek megfelelően vannak-e összerakva a tartozékok.
-------------------------	---

Probléma	Megoldás
----------	----------

A készülék hirtelen leáll.	A tál teteje meglazulhatott turmixolás közben. Csupka le megfelelően a fedelet. A készülék azonnal újra működni kezd.
----------------------------	---

Túl nagy mennyiséggel dolgozik. A készülék kikapcsolásához állítsa a kezelőgombot „OFF” állásba, majd húzza ki a hálózati dugót a fali konnektorból. Várjon, míg a készülék szobahőmérsékletre lehűl. Csatlakoztassa a hálózati dugót a fali aljzatba, és kapcsolja be ismét a készüléket. Kisebb adagokkal dolgozzon.

A készülék motorja működik, de a citrusprés tölcserje nem forog.	Ellenőrizze, hogy behelyezte-e az eszköztartót.
--	---

Ellenőrizze, hogy a citrusprés szűrőjét megfelelően csatlakoztatta-e. (A szűrőn látható jelzés az edény fogantyúján található jelzés felé mutat).

Gyakran ismétlődő kérdések

Kérdés	Válasz
--------	--------

Minden levehető alkatrész elmosható mosogatógépben?	Igen, kivéve a motoregységet és a turmixkés védősapkáját.
---	---

Kérdés	Válasz
Mit jelent a „pulzus fokozat”?	Ha megnyomja a impulzusgombot, a készülék a legmagasabb fokozaton működik, egészen addig, míg a gombot nyomva tartja. Az impulzusgombot akkor használja, ha az étel készítését jobban figyelemmel akarja kísérni, például aprításnál.
Forró hozzávalók is tölthetők a munkaedénybe?	Nem, a tartozékok megóvása érdekében várjon, amíg a folyadékok és egyéb hozzávalók 80 °C-ra hűlnék.
A motornak működés közben kellemetlen szaga van?	Új készülék esetén gyakran előfordul, hogy az első néhány használat során kellemetlen szag vagy egy kevés füst száll a motorból. Ez a jelenség bizonyos számú használat után megszűnik. A készülék akkor is kellemetlen szagot vagy füstöt bocsáthat ki, ha túl hosszú ideig volt bekapcsolva. Ebben az esetben kapcsolja ki a készüléket, és hagyja hűlni 60 percig.
Mi a teendő, ha munka közben elakad a kés vagy a motor?	Kapcsolja ki a készüléket, és egy simítólapáttal dolgozza szét az elakadást okozó részeket. Javasoljuk, hogy kisebb mennyiséggel folytassa a munkát.
Mi a teendő, ha a turmixedény szivárog?	Kapcsolja ki a készüléket, és öntse ki az alapanyagokat. Távolítsa el a turmixkés illesztőegységét. Ellenőrizze, hogy a tömítőgyűrű megfelelően van-e felhelyezve a turmixkésre.
Miért nem működik a jégaprítás funkció?	Ha a jégaprítás gombot kívánja használni, először fordítsa a kezelógombot „ON” állásba. Ezután nyomja meg a jégaprítás gombot.

KZ | Ақаулықтарды табу

Келелі мәселе	Шешім
Құрал жұмыс жасамайды.	Барлық жинау көрсеткіштері (ыдыстың қақпағындағы, ыдыстағы, банкідегі және мотор бөлігіндегі) түзу тұрғандығын тексеріңіз.
Егер құрал кенеттен жұмыс жасағанын тоқтатса:	Мүмкін ыдыс қақпағы қатты турау/шайқау барысында босап қалған болар. Қақпақты тығыздап жабыңыз. Құрал бірден жұмыс жасай бастайды.
	Өңдеп жатқан жұмыс тым ауыр. Бақылау түймесін OFF (сөндіру) ұстанымына бұрап, құралды сөндіріп, тоқ сымын қабырғадағы розеткадан суырыңыз. Құралды бөлме температурасына дейін суытыңыз. Тоқ сымын қосып, құралды қайта қосыңыз. Азырақ салым салып, өңдеңіз.
Құралдың моторы жұмыс жасап ақ тұр, дегенмен, цитрус сыққыштың конусы айнамайды.	Аспап ұстағышын орнатқандығыңызды тексеріңіз.

Цитрус сыққышының торын дұрыс орнатқандығыңызды тексеріңіз (Тордағы көрсеткіш табақтағы саптың көрсеткішіне бағытталып тұруы тиіс).



Жиі қойылатын сұрақтар

Сұрақ	Жауап
Барлық бөлек алынатын бөлшектерді ыдыс жуғышта жууға бола ма?	Иә, тек мотор бөлігі мен алмас бөлігіне арналған қорғаныс қақпағынан басқа.
«Пульс» дегеніміз не білдіреді?	Пульс түймесін басқан кезіңізде, құрал ең жоғарғы жылдамдықта түймені басып тұрғанда ғана жұмыс жасайды. Пульс түймесін жұмыс жасау барысын жақсырақ бақылау үшін қолданған дұрыс, мысалы кесектерді сындарғанда.
Қайнап жатқан ыстық сұйықтықтарды блендер банкісіне құюға болады ма?	Жоқ, бөлшектерге зақым келтірмес үшін, сұйықтықтар мен ингредиенттерді 80°C дейін суытып алыңыз.
Неліктен электроқозғалтқыш блогі жұмыс жасап жатқанда жағымсыз иіс шығарады?	Жаңа құралды алғашқы рет қолданған кезде, жағымсыз иіс шығарып немесе біраз түтін шығару әдеттегі нәрсе. Бұл құбылыс құралды бірнеше рет қолданғаннан соң жойылады. Сонымен бірге, құралды тым ұзақ қолданғанда да, ол жағымсыз иіс шығарып немесе біраз түтін шығаруы мүмкін. Мұндай жағдайда құралды сөндіріп, оны 60 минуттай суытыңыз.

Сұрақ

Жауап

Жұмыс жасап жатқанда пышақ бөлігіне немесе моторына тамақ тұрып қалғанда не істеуім керек?

Құралды сөндіріп, күрекшенің көмегімен пышақ бөлігіне тұрып қалған ингредиенттерді алыңыз. Сонымен бірге, біз сізге азырақ мөлшер салыңыз деп кеңес береміз.

Блендерден ингредиенттер ағып кетіп жатқан болса не істеуім керек?

Құралды сөндіріңіз және ингредиенттерді құйып алыңыз. Содан соң алмас бөлік интерфейсі алыңыз. Алмас бөлігіндегі мөрлеу сақинасы дұрыс орнатылғандығын тексеріңіз.

Неліктен мұз функциясы жұмыс жасамайды?

Егер сіз мұз түймесін қолданғыңыз келсе, алдымен бақылау түймесін ON (қосу) ұстанымына бұрап, содан соң мұз түймесін басыңыз.

LT | Trikčiū nustatymas ir šalinimas

Triktis

Sprendimas

Prietaisas neįsijungia.

Įsitikinkite, kad visos surinkimo žymos (ant dubens dangčio, ant dubens, ant maišytuvo ašocio ir variklio bloko) yra sulygiuotos.

Prietaisas staiga nustoja veikti.

Atliekant sunkiai apdorojamą darbą, galėjo atsidaryti dubens dangtis. Tinkamai uždarykite dangtį. Prietaisas iš karto vėl pradės veikti.

Triktis	Sprendimas
	<p>Apdorojimo darbas yra per sunkus. Norėdami išjungti prietaisą ir ištraukti maitinimo kištuką iš sieninio el. lizdo, nustatykite valdymo rankenėlę į padėtį „OFF“. Tada leiskite prietaisui atvėsti iki kambario temperatūros. Įkiškite prietaiso kištuką į el. lizdą ir iš naujo įjunkite. Apdorokite mažesnes porcijas.</p>
Prietaiso variklis dirba, bet citrusinių vaisių sulčiaspaudės kūgis nesisuka.	<p>Patikrinkite, ar įdėjote įrankio laikiklį.</p> <p>Patikrinkite, ar tinkamai uždėjote citrusinių vaisių sulčiaspaudės sietelį. (Žymė ant sietelio sutampa su žyme ant dubens rankenos).</p>

Dažnai užduodami klausimai

Klausimas	Atsakymas
Ar visas nuimamas dalis galima plauti indaplovėje?	Taip, išskyrus variklio įtaisą ir pjaustymo įtaisą apsauginį dangtelį.
Kas yra „pulsinis režimas“?	Paspaudus pulsinio režimo mygtuką, prietaisas veiks didžiausiu greičiu tol, kol jūs laikysite mygtuką nuspauštą. Pulsinį režimą patartina naudoti tada, kai norite geriau kontroliuoti maisto apdorojimo procesą, pavyzdžiui, kai smulkinate maistą.

Klausimas	Atsakymas
Ar galiu dėti į maišytuvo šotį karštus, virimo temperatūros produktus?	Ne, negalima, leiskite skysčiams ar produktams atvėsti iki 80 °C temperatūros, norėdami išvengti priedų pažeidimų.
Kodėl darbo metu variklis skleidžia nemalonų kvapą?	Dažnai pasitaiko, kad naujas prietaisas skleidžia nemalonų kvapą ar leidžia dūmus, jį naudojant kelis pirmuosius kartus. Šis reiškinys išnyks po kelių naudojamų. Prietaisas taip pat gali skleisti nemalonų kvapą ar leisti dūmus, jei naudojate jį per ilgai. Tokiu atveju išjunkite prietaisą ir leiskite jam atvėsti 60 minučių.
Ką daryti, jei pjaustymo įtaisas ar variklis apdorojimo metu užstringa ?	Išjunkite prietaisą ir mentele nustumkite produktus, stabdančius pjaustymo įtaisą. Mes taip pat patariame apdoroti mažesnius produktų kiekius.
Ką daryti, jei iš maišytuvo teka skystis?	Išjunkite prietaisą ir išpilkite produktus. Tada nuimkite pjaustymo įtaiso sąsają. Patikrinkite, ar sandarinimo žiedas prie pjaustymo įtaiso pritvirtintas tinkamai.
Kodėl ledo funkcija neveikia?	Norėdami naudoti ledo mygtuką, pirma pasukite valdymo rankenėlę į padėtį „ON“. Tada paspauskite ledo mygtuką.

LV | Kļūmju novēršana

Problēma	Atrisinājums
Ierīce neieslēdzas.	Pārļiecinieties, ka visi piederumi (uz blōdas vāka, uz blōdas, uz blendera krūzes un motora bloka) ir savietoti.





Problēma	Atrisinājums
Ierīce pēkšņi pārtrauc darboties.	Iespējams, lielu daudzumu produktu pārstrādes laikā bļodas vāks ir attaisījies. Aizveriet vāku. Ierīce uzreiz sāks darboties. Pārstrādājamo produktu ir pārāk daudz. Uzstādiet kontroles pogu IZSLĒGTS režīmā, lai izslēgtu ierīci un izņemtu elektrības kontaktdakšu no sienas kontaktligzdas. Tad ļaujiet ierīcei atdzist līdz istabas temperatūrai. Pieslēdziet ierīci elektrībai un atkal ieslēdziet to. Pārstrādājiet mazākas porcijas.
Ierīces motors darbojas, bet citrusaugļu spiedes konuss negriežas.	Lūdzu, pārbaudiet, vai esat ievietojis rīku turētāju. Lūdzu, pārbaudiet, vai esat atbilstoši pievienojis citrusaugļu spiedes sietu. (Norāde par tīkla punktiem pret norādi uz bļodas roktura).
Visbiežāk uzdotie jautājumi	
Jautājums	Atbilde
Vai varu mazgāt visas noņemamas detaļas trauku mazgājamajā mašīnā?	Jā, izņemot motora bloku un asmeņu bloka aizsargvāciņu.
Ko nozīmē 'pulss'?	Piespiežot pulsa pogu, ierīce darbojas ar vislielāko ātrumu tik ilgi, kamēr turat pogu piespiestu. Pulsa pogu ieteicams izmantot, lai kontrolētu produktu apstrādi, piemēram, tos smalcinot.

Jautājums	Atbilde
Vai blendera traukā var likt karstus produktus?	Nē, atdzesējiet šķidrumus vai produktus līdz 80°C temperatūrai, lai netiktu bojāti ierīces piederumi.
Kāpēc motors rada nepatīkamu smaku produktū pārstrādes laikā?	Pirmajās lietošanas reizēs jauna ierīce mēdz izdalīt nepatīkamu smaku vai dūmus. Tas vairs neatkārtosies, kad ierīce būs lietota vairākas reizes. Ierīce var izdalīt nepatīkamu smaku vai dūmus arī tad, ja tā tiek lietota bez pārtraukuma pārāk ilgi. Tādā gadījumā izslēdziet ierīci un ļaujiet tai 60 minūtes atdzist.
Kā rīkoties, ja asmeņu bloks vai motors apstrādes laikā tiek nosprostots?	Izslēdziet ierīci un ar lāpstiņu atbrīvojiet asmeņu bloku no produktiem, kas tajā iesprūduši. Ieteicams apstrādāt produktus mazās porcijās.
Kā rīkoties, ja no blendera sūcas šķidrums?	Izslēdziet ierīci un izlejiet ievietotās sastāvdaļas. Tad izņemiet asmeņu bloka saskarni. Pārbaudiet, vai blīvējošais gredzens ir atbilstoši uzvietots uz asmeņu bloka.

Kāpēc ledus funkcija nedarbojas?	Ja vēlaties izmantot ledus pogu, no sākuma pagrieziet kontroles pogu IESLĒGTS stāvoklī. Tad nospiediet ledus pogu.
----------------------------------	--

PL | Rozwiązanie problemów

Problem	Rozwiązanie
Urządzenie nie włącza się.	Upewnij się, że wszystkie wskaźniki montażowe (na pokrywie pojemnika, pojemniku, dzbanku i części silnikowej) znajdują się w jednej linii.

Problem	Rozwiązanie
Urządzenie nagle się zatrzymuje.	<p>Pokrywa pojemnika mogła się otworzyć podczas intensywnego miksowania dużej ilości produktów. Urządzenie wznowi pracę natychmiast po zamknięciu pokrywy w prawidłowy sposób.</p> <p>Ilość miksowanych składników jest zbyt duża. Ustaw pokrętkę regulacji szybkości w pozycji „OFF”, aby wyłączyć urządzenie i wyjmij wtyczkę przewodu sieciowego z gniazdka elektrycznego. Następnie odczekaj, aż urządzenie ochłodzi się do temperatury pokojowej. Włóż wtyczkę urządzenia do gniazdka elektrycznego i włącz je ponownie. Miksuj mniejsze porcje.</p>
Silnik urządzenia działa, ale stożek wyciskarki do cytrusów nie obraca się.	<p>Sprawdź, czy został włożony uchwyt na akcesoria.</p> <p>Sprawdź, czy sitko i wyciskarka do cytrusów zostały prawidłowo zamocowane. (Wskaźnik na sitku powinien znajdować się w jednej linii ze wskaźnikiem na uchwycie pojemnika).</p>

Często zadawane pytania

Pytanie	Odpowiedź
Czy mogę myć wszystkie zdejmowane części urządzenia w zmywarce?	Tak, oprócz części silnikowej oraz nasadki zabezpieczającej części tnącej.

Pytanie	Odpowiedź
Co oznacza „pulse”?	Naciśnięcie przycisku pulsacji (Pulse) powoduje, że urządzenie pracuje na najwyższych obrotach tak długo, jak długo naciśnięty jest ten przycisk. Użycie przycisku pulsacji jest zalecane w przypadku, gdy wymagana jest większa kontrola nad procesem miksowania, na przykład podczas siekania.
Czy mogę włączyć składniki o temperaturze wrzenia do dzbanka blendera?	Nie, poczekaj aż płyn lub składniki ostygną do temperatury 80°C, aby uniknąć uszkodzenia akcesoriów.
Dlaczego z silnika wydobywa się nieprzyjemny zapach podczas pracy blendera?	Wydzielanie przez nowe urządzenie nieprzyjemnego zapachu lub nieznacznych ilości dymu podczas pierwszych uruchomień jest zjawiskiem normalnym. Po jakimś czasie zjawisko to ustanie. Urządzenie może wydzielać nieprzyjemny zapach lub nieznacznie dymić również wtedy, gdy było używane zbyt długo. W takim wypadku należy wyłączyć urządzenie i odczekać 60 minut, aż ostygnie.
Co należy zrobić, gdy część tnąca lub silnik zablokują się podczas pracy?	Wyłącz urządzenie i za pomocą łypatki wyjmij składniki blokujące część tnącą. Zalecamy również miksowanie mniejszych ilości składników.
Co należy zrobić, gdy blender przecieka?	Wyłącz urządzenie i wylej miksowane składniki, a następnie zdejmij część tnącą. Sprawdź, czy uszczelka jest prawidłowo założona na część tnącą. Wlej płynne składniki przez sitko.





Pytanie

Odpowiedź

Dlaczego funkcja kruszenia lodu nie działa? Jeśli chcesz korzystać z przycisku „Ice” (lód), najpierw ustaw pokrętko regulacyjne w pozycji „ON” i naciśnij przycisk „Ice” (lód).

RO | Depanare

Problemă

Soluție

Aparatul nu pornește. Asigurați-vă că toate marcăjele de asamblare (de pe capacul bolului, de pe bol, de pe vasul blenderului și de pe blocul motor) sunt aliniate.

Aparatul se oprește brusc. Este posibil să se fi deschis capacul bolului în timpul unei operații dificile de procesare. Închideți capacul corect. Aparatul pornește la loc imediat.

Operația de procesare este prea dificilă. Setati butonul în poziția OFF (Oprit) pentru a opri aparatul și scoateți ștecherul din priză. Apoi lăsați aparatul să se răcească la temperatura camerei. Conectați aparatul și porniți-l din nou. Procesați cantități mai mici.

Motorul aparatului funcționează însă conul preseii pentru citrice nu se învârtește.

Verificați dacă ați introdus suportul pentru instrument. Verificați dacă ați montat corect strecurătoarea preseii pentru citrice. (Semnul de pe strecurătoare se află în dreptul semnului de pe mânerul bolului).

Întrebări frecvente

Întrebare

Răspuns

Pot spăla toate componentele detașabile în mașina de spălat vase?

Da, cu excepția blocului motor și a capacului de protecție al unității cuțitului.

Ce presupune funcția impuls?

Când apăsați butonul Impuls, aparatul funcționează la cea mai mare viteză atâta timp cât țineți butonul apăsat. Vă recomandăm să folosiți butonul Impuls dacă vreți să aveți mai mult control asupra procesării, de exemplu când tocați.

Pot turna ingrediente fierbinți în vasul blenderului?

Nu, lăsați lichidele sau ingredientele să se răcească la 80°C pentru a evita deteriorarea accesoriilor.

De ce motorul emană un miros neplăcut în timpul procesării?

Este normal ca un aparat nou să emane un miros neplăcut sau puțin fum în timpul primelor funcționări. Acest fenomen se va opri după ce ați folosit aparatul de câteva ori. Aparatul poate emana un miros neplăcut sau puțin fum și după o utilizare îndelungată. În acest caz, trebuie să opriți aparatul și să-l lăsați să se răcească 60 de minute.

Ce trebuie să fac când unitatea cuțitului sau motorul se blochează în timpul funcționării?

Opriti aparatul și folosiți o spatulă pentru dislocarea ingredientelor care blochează unitatea cuțitului. Vă recomandăm să procesați cantități mai mici.

Întrebare	Răspuns
Ce trebuie să fac dacă există scurgeri din blender?	Opriti aparatul și turnați ingredientele. Apoi scoateți conexiunea pentru unitatea cuțitului. Verificați dacă garnitura a fost montată corect pe unitatea cuțitului.
De ce nu funcționează funcția pentru gheață?	Dacă doriți să utilizați butonul pentru gheață, răsușiți mai întâi butonul de control în poziția ON (Pornit). Apoi apăsați butonul pentru gheață.

RU | Поиск и устранение неисправностей

Проблема	Способы решения
Прибор не работает.	Убедитесь, что все отметки сборки (на крышке чаши и чаше, на кувшине и на блоке электродвигателя) совпадают.
При неожиданной остановке электродвигателя:	В результате работы в интенсивном режиме крышка чаши могла открыться. Закройте крышку. Прибор сразу возобновит работу.

Нагрузка слишком велика. Установите регулятор в положение OFF (Выкл.), чтобы выключить прибор и вытащите вилку из розетки электросети. Дайте прибору остыть до комнатной температуры. Подключите прибор к электросети снова включите. Обращайтесь менее объемные порции.

Проблема	Способы решения
Мотор работает, но конус соковыжималки для цитрусовых не вращается.	Проверьте, установлен ли держатель насадок. Проверьте правильность установки сита в соковыжималке для цитрусовых. (Отметка на сите должна совпадать с отметкой на чаше).

Часто задаваемые вопросы и ответы на них

Вопрос	Ответ
Могу ли я мыть все съемные детали в посудомоечной машине?	Да, кроме блока электродвигателя и защитного колпачка ножевого блока.
Что такое "импульсный" режим?	Когда вы нажимаете на кнопку импульсного режима, прибор будет работать на максимальной скорости столь долго, сколько вы будете удерживать кнопку нажатой. Импульсный режим рекомендуется использовать, если вы хотите в большей степени контролировать процесс обработки продуктов, например, когда вы измельчаете продукты.
Могу ли я наливать кипящую жидкость в кувшин блендера?	Нет, дайте жидкости остыть до 80°C, чтобы не повредить насадки.





Вопрос	Ответ
Почему при работе электродвигателя появляется неприятный запах?	Обычно работающий новый прибор при первых включениях издает неприятный запах или выделяет небольшое количество дыма. Это явление исчезнет после того, как прибор поработает несколько раз. Прибор также может издавать неприятный запах или выделять небольшое количество дыма, если он долго работает. В этом случае следует выключить прибор и дать ему остыть в течение 60 минут.

Что делать при остановке ножей во время работы?

Выключите прибор и удалите лопаточкой пищевые продукты, заблокировавшие устройство. Мы также рекомендуем обрабатывать меньшие количества продуктов.

Что делать при протекании блендера?

Выключите прибор и вылейте содержимое. Затем извлеките ножевой блок. Проверьте правильность установки уплотнительного кольца на ножевом блоке. Слейте смесь через сито.

Почему функция льда работает?

При необходимости использования кнопки включения измельчения льда, сначала установите регулятор в положение ON (Вкл.). Затем нажмите кнопку включения измельчения льда.

SK | Riešenie problémov

Problém	Riešenie
Zariadenie sa nedá zapnúť.	Uistite sa, že všetky značky (na veku misky, na miske, na nádobe mixéra a na pohonnej jednotke) sú v zákrýte.

Problém	Riešenie
Zariadenie náhle prestane fungovať.	Veko misky sa mohlo počas náročnejšej úlohy otvoriť. Poriadne zatvorte veko. Zariadenie začne okamžite znova pracovať.

Úloha je príliš náročná. Prepnite ovládací gombík do polohy OFF, aby ste zariadenie vypli a odpojte sieťovú zástrčku zo zásuvky. Potom nechajte zariadenie ochladiť na izbovú teplotu. Zariadenie znova pripojte do siete a zapnite ho. Spracujte menšie dávky surovín.

Motor zariadenia je spustený, ale kužeľ lisu na citrusové plody sa neotáča.

Skontrolujte, či ste vložili nosič nástroja.

Skontrolujte, či ste správne pripojili sitko lisu na citrusové plody. (Značka na sitku smeruje k značke na rukoväti misky).

Často kladené otázky

Otázka	Odpoveď
Všetky oddeliteľné diely môžem umývať v umývačke riadu?	Áno, a to okrem pohonnej jednotky a ochranného krytu čepele.

Čo znamená „impulz“?

Ak stlačíte tlačidlo Pulse, zariadenie bude pracovať najväčšou rýchlosťou dovtedy, kým tlačidlo držíte stlačené. Tlačidlo Pulse Vám odporúčame použiť vtedy, keď chcete lepšie ovládať spracovanie potravín, napríklad pri ich sekaní.

Otázka	Odpoveď
--------	---------

Môžem do nádoby mixéra naliať vriace suroviny?

Nie, kvapaliny alebo suroviny nechajte vychladnúť aspoň na teplotu 80°C, aby ste predišli poškodeniu príslušenstva.

Prečo počas spracovania surovín motor páčne?

Nové zariadenie môže počas niekoľkých prvých použití vydávať slabý zápach a malé množstvo dymu. Po opakovanom použití zariadenia sa tento nedostatok stratí. Zariadenie sa môže rovnako správať aj vtedy, ak ste ho bez prestávky nechali príliš dlho pracovať. V takom prípade vypnite zariadenie a nechajte ho 60 minút vychladnúť.

Čo mám spraviť, ak sa počas spracovania surovín zasekne čepeľ alebo motor?

Vypnite zariadenie a pomocou varešky odstráňte suroviny, ktoré zablokovali pohyb čepele. Odporúčame Vám tiež pokračovať v činnosti s menším množstvom surovín.

Čo mám spraviť, ak mixér tečie?

Vypnite zariadenie a z nádoby vylejte prísady. Následne odpojte prepojenie čepele. Skontrolujte, či je správne založený tesniaci krúžok na čepeľi.

Prečo nefunguje funkcia drvenia ľadu?

Ak chcete použiť tlačidlo drvenia ľadu, najskôr otočte ovládací gombík do polohy ON. Potom stlačte tlačidlo drvenia ľadu.

SL | Odpravlanje težav

Težava	Rešitev
--------	---------

Aparat se ne vklopi.

Prepričajte se, da so vse sestavne oznake (na pokrovu posode, posodi, posodi mešalnika in motorni enoti) poravnane.

Težava	Rešitev
--------	---------

Aparat nenadoma preneha delovati:

Pokrov posode se je morda med obdelovanjem snel. Pravilno zaprite pokrov. Aparat takoj začne ponovno delovati.

Obdelava sestavin je prezahtevna. Regulator obrnite na položaj OFF, da izklopíte aparat, in vtičač izključite iz omrežne vtičnice. Nato počakajte, da se aparat ohladi na sobno temperaturo. Aparat vključite in ponovno vklopite. Obdelujte manjše količine.

Motor aparata deluje, vendar se stožec ožemalnika citrusov ne obrača.

Preverite, ali ste vstavili nosilec nastavka.

Preverite, ali ste rešeto ožemalnika citrusov pravilno pritrdili (oznaka na rešetju je usmerjena proti oznaki na ročaju posode).

Pogosto zastavljena vprašanja

Vprašanje	Odgovor
-----------	---------

So vsi snemljivi deli aparata primerni za pomivanje v pralnem stroju?

Da, razen motorne enote in zaščitnega pokrovčka za rezilno enoto.

Kaj pomeni "pulzno"?

Ko pritisnete pulzni gumb, aparat deluje z največjo hitrostjo, dokler držite gumb. Ta gumb uporabljajte, kadar želite obdelavo bolje nadzorovati, na primer pri sekljanju.





Vprašanje	Odgovor
-----------	---------

Lahko v posodo mešalnika nalijem vrele sestavine?	Ne. Počakajte, da se sestavine ohladijo na 80 °C, da preprečite poškodovanje nastavkov.
---	---

Zakaj motor med obdelovanjem sestavin oddaja neprijeten vonj?	Novi aparati pri prvih nekaj uporabah običajno oddajajo neprijeten vonj in se iz njih celo nekoliko kadi. Ta pojav izgine po nekaj uporabah. Aparat lahko prav tako oddaja neprijeten vonj ali se iz njega celo kadi, če je bil predolgo vklopljen. V tem primeru aparat izklopite in počakajte 60 minut, da se ohladi.
---	---

Kaj naj storim, če rezilna enota ali motor med obdelovanjem blokira?	Izklopite aparat in z lopatico odstranite sestavine, ki blokirajo rezilno enoto. Prav tako priporočamo, da hkrati obdelujete le manjše količine.
--	--

Kaj naj storim, če mešalnik spušča?	Izklopite aparat in izlijte sestavine. Preverite, ali je tesnilo pravilno nameščeno na rezilno enoto. Pijačo zlijte skozi rešeto.
-------------------------------------	---

Zakaj funkcija za drobljenje ledu ne deluje?	Če želite uporabiti funkcijo za drobljenje ledu, regulator premaknite na položaj ON. Nato pritisnite gumb za led.
--	---

SR | Rešavanje problema

Problem	Rešenje
---------	---------

Aparat se ne uključuje.	Proverite da li se sve oznake za montažu (na poklopcu posude, na posudi, na bokalu blendera i jedinici motora) nalaze u istoj liniji.
-------------------------	---

Problem	Rešenje
---------	---------

Aparat je odjednom prestao sa radom.	Možda se poklopac činiije otvorio tokom obrađivanja čvrstih sastojaka. Zatvorite ga. Aparat će odmah početi da radi.
--------------------------------------	--

Sastojci su suviše teški za obradu. Okrenite regulator u položaj OFF (Isključeno) da biste isključili uređaj i izvucite utikač iz zidne utičnice. Sačekajte da se aparat ohladi do sobne temperature. Priključite uređaj na napajanje i ponovo ga uključite. Obrađujte manje količine namirnica.

Motor uređaja radi, ali se kupa cediljke za agrume ne okreće.	Proverite da li ste umetnuli držač dodatka.
---	---

Proverite da li ste pravilno pričvrstili sito cediljke za agrume. (Oznaka na situ nalazi se u istoj liniji sa oznakom na dršci posude).

Najčešća pitanja

Pitanje	Odgovor
---------	---------

Da li sve delove koji mogu da se rastave mogu da perem u mašini za sudove?	Da, sa izuzetkom jedinice motora i zaštitnom navlakom za jedinicu sečiva.
--	---

Pitanje	Odgovor
Šta znači "pulsiranje"?	Kada pritisnete dugme „Pulsno“, uređaj će raditi na maksimalnoj brzini sve dok pritisnete dugme. Upotreba dugmeta „Pulsno“ preporučuje se ako želite da imate veću kontrolu nad procesom obrade, npr: kod seckanja.
Smem li da sipam ključale sastojke u bokal blendera?	Ne, ostavite tečnosti ili čvrste sastojke da se ohlade do 80°C kako ne bi došlo do oštećenja dodataka.
Zašto motor u toku prerade proizvodi neprijatan miris?	U toku prvih nekoliko upotreba, novi uređaji vrlo često ispuštaju neprijatan miris ili određenu količinu dima. Ova pojava će nestati nakon nekoliko upotreba. Neprijatan miris ili dim mogu da se pojave i ako ste aparat predugo koristili. U tom slučaju, isključite aparat i ostavite ga da se hladi 60 minuta.
Šta da uradim ukoliko se u toku rada motor ili sečivo blokiraju?	Isključite uređaj i lopaticom pomerite sastojke koji blokiraju sečivo. Takođe savetujemo da prerađujete manje količine sastojaka.
Šta treba da uradim ukoliko blender curi?	Isključite aparat i izlijte sastojke. Zatim uklonite interfejs jedinice sečiva. Proverite da li je zaptivni prsten pravilno postavljen na jedinicu sečiva.
Zašto funkcija za led ne radi?	Ako želite da koristite dugme za led, prvo okrenite regulator u položaj ON (Uključeno). Zatim pritisnite dugme za led.

UK | Усунення несправностей

Проблема	Вирішення
Пристрій не вмикається.	Перевірте, чи усі позначки для монтажу (на кришці чаші, на чаші, на глекові блендера та блоці двигуна) вирівняні.
Пристрій раптом перестав працювати.	Можливо, кришка чаші зсунулася під час обробки великої кількості продуктів. Закрийте кришку належним чином. Пристрій одразу ж почне знову працювати.
Двигун пристрою працює, але конус цитрус-преса не повертається.	Пристрій обробляє надто велику кількість продуктів. Встановіть регулятор у положення ВІМК., щоб вимкнути пристрій і вийняти штепсель із розетки. Потім дайте пристрою охолонути до кімнатної температури. Під'єднайте живлення і увімкніть пристрій знову. Обробляйте продукти меншими порціями.
	Перевірте, чи встановлений тримач інструментів.
	Перевірте, чи сіточка цитрус-преса встановлена належним чином. (позначка на сіточці вказує на позначку на ручці чаші).



Запитання, що часто задаються

Запитання	Відповідь
Чи можна мити всі знімні частини у посудомийній машині?	Так, за винятком блока двигуна і захисного ковпака для ріжучого блока.
Що означає "імпульсний"?	Якщо натиснути та утримувати кнопку імпульсного режиму, пристрій почне працювати на найвищій швидкості. Радимо використовувати кнопку імпульсного режиму, якщо Ви бажаєте краще контролювати процес обробки продуктів, наприклад, під час нарізання.
Чи можна заливати у глек блендера дуже гарячі (які щойно закипіли) продукти?	Ні, дайте продуктам чи рідинам охолонути до температури 80°C, щоб не пошкодити приладдя.
Чому з двигуна під час роботи виходить неприємний запах?	З новими пристроями таке часто буває - неприємний запах або незначна кількість диму протягом перших кількох хвилин використання. Це явище припиниться після кількох разів використання пристрою. Неприємний запах або дим можуть також з'явитися після тривалого використання пристрою. У такому випадку вимкніть пристрій і дайте йому охолонути протягом 60 хвилин.

Запитання

Відповідь

Що потрібно робити, якщо під час обробки ріжучий блок чи двигун заблокуються?

Вимкніть пристрій і за допомогою лопатки видаліть продукти, які заблокували ріжучий блок. Радимо також переробляти менші порції продуктів.

Що потрібно зробити, якщо блендер протікає?

Вимкніть пристрій і вилийте продукти. Зніміть ріжучий блок. Перевірте, чи ущільнююче кільце встановлене на ріжучий блок належним чином.

Чому функція кришення льоду не працює?

Щоб використовувати функцію кришення льоду, спочатку поверніть регулятор у положення УВІМК. Потім натисніть кнопку кришення льоду.

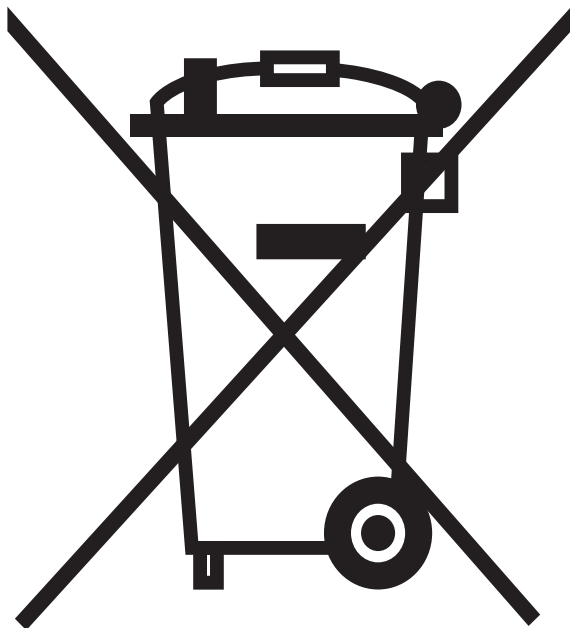

EN | Environment

- Do not throw away the appliance with the normal household waste at the end of its life, but hand it in at an official collection point for recycling. By doing this, you help to preserve the environment.

BG | Опазване на околната среда

- След края на срока на експлоатация на уреда не го изхвърляйте заедно с нормалните битови отпадъци, а го предайте в официален пункт за събиране, където да бъде рециклиран. По този начин вие помагате за опазването на околната среда.

CS | Ochrana životního prostředí

- Až přístroj doslouží, nevyhazujte jej do běžného komunálního odpadu, ale odevzdejte jej do sběrný určené pro recyklaci. Pomůžete tím chránit životní prostředí.

ET | Keskkonnakaitse

- Tööea lõpus ei tohi seadet tavalise olmeprügi hulka visata. Seade tuleb ümbertöötlemiseks ametlikku kogumispunkti viia. Seda tehes aitate keskkonda säästa.

HR | Zaštita okoliša

- Aparat koji se više ne može koristiti nemojte odlagati s uobičajenim otpadom iz kućanstva, nego ga odnesite u predviđeno odlagalište na recikliranje. Time ćete pridonijeti očuvanju okoliša.

HU | Környezetvédelem

- A feleslegessé vált készülék szelektív hulladékként kezelendő. Kérjük, hivatalos újrahasznosító gyűjtőhelyen adja le, így hozzájárul környezetvédelméhez.





KZ | Қоршаған айнала

- Құралды өз қызметін көрсетіп тозғаннан кейін, күнделікті үй қоқысымен бірге тастауға болмайды. Оның орнына бұл құралды арнайы жинап алатын жерге қайта өңдеу мақсатына өткізіңіз. Сонда сіз қоршаған айналаны сақтауға себіңізді тигізесіз.

LT | Aplinka

- Susidėvėjusio prietaiso nemeskite su įprastomis buitinėmis atliekomis, o nuneškite jį į oficialų surinkimo punktą perdirbti. Taip prisidėsite prie aplinkosaugos.

LV | Vides aizsardzība

- Pēc ierīces kalpošanas laika beigām, neizmetiet to kopā ar sadzīves atkritumiem, bet nododiet to oficiālā savākšanas punktā pārstrādei. Tādā veidā jūs palīdzēsiet saudzēt apkārtnējo vidi.

PL | Ochrona środowiska

- Zużytego urządzenia nie należy wyrzucać wraz z normalnymi odpadami gospodarstwa domowego — należy oddać je do punktu zbiórki surowców wtórnych w celu utylizacji. Stosowanie się do tego zalecenia pomaga w ochronie środowiska.

RO | Protecția mediului

- Nu aruncați aparatul împreună cu gunoiul menajer la sfârșitul duratei de funcționare, ci predați-l la un punct de colectare autorizat pentru reciclare. În acest fel, ajutați la protejarea mediului înconjurător.

RU | Защита окружающей среды

- После окончания срока службы не выбрасывайте прибор вместе с бытовыми отходами. Передайте его в специализированный пункт для дальнейшей утилизации. Этим вы сможете защитить окружающую среду.

SK | Životné prostredie

- Zariadenie na konci jeho životnosti neodhadzujte spolu s bežným komunálnym odpadom, ale kvôli recyklácii ho занесте на miesto oficiálneho zberu. Pomôžete tak chrániť životné prostredie.

SL | Okolje

- Aparata po preteku življenjske dobe ne odvrzite skupaj z običajnimi gospodinjanskimi odpadki, temveč ga odložite na uradnem zbirnem mestu za recikliranje. Tako pripomorete k ohranitvi okolja.

SR | Zaštita okoline

- Aparat koji se više ne može upotrebljavati nemojte da odlazete u kućni otpad, već ga predajte na zvaničnom mestu prikupljanja za reciklažu. Tako ćete doprineti zaštiti okoline.

UK | Навколишнє середовище

- Не викидайте пристрій разом із звичайними побутовими відходами, а здавайте його в офіційний пункт прийому для повторної переробки. Таким чином, Ви допомагаєте захистити довкілля.

Fresh fruit milkshake

Do not process more than the quantities indicated in this recipe in one go. Let the appliance cool down to room temperature before you continue processing.

Ingredients:

- 100g bananas or strawberries
 - 200ml fresh milk
 - 50g vanilla ice cream
 - granulated sugar to taste
- **Peel the bananas or pineapple and hull the strawberries. Cut the fruit into smaller pieces. Put all the ingredients in the blender jar.**
- **Blend until smooth.**

Tip: You can use any fruit you like to make your favourite fresh fruit milkshake.

Nourishing vegetable soup from Budapest

Ingredients:

- 240g kohlrabi
 - 240g potatoes
 - 360g celery
 - 120g carrots
 - water (fill up to 1,5-litre indication)
- **Put the kohlrabi, potatoes, celery, carrots and water in the blender in this order. Blend the ingredients for 5 seconds for a coarse soup or longer for a finer result.**
- 150g dal (from can)
 - 150g smoked pork
 - 190g crème fraîche
 - 15g parsley
 - salt
 - fresh pepper
 - 1.5 stock cubes
 - 2 bay leaves

- Put the blended ingredients in a pan and bring to the boil. Add water, crème fraîche, dal, pork and herbs. Cook for 30 minutes while stirring constantly.
- If you want to prepare a larger quantity of soup, let the appliance cool down for 60 minutes after processing the ingredients for each batch.

Pizza dough

Ingredients:

- 1000g flour
- 25g yeast
- 600ml warm water

- 1 Put all the dry ingredients into the bowl.
- 2 Pour in the water and knead for 45 seconds. If necessary, e.g. to get a firmer result, you can continue to knead.

BG | Рецепти

Млечен шейк от пресни плодове

Не обработвайте наведнъж по-големи количества от указаните в рецептите. Оставете уреда да се охлади до стайна температура, преди да продължите работата.

Съставки:

- 100 г банани или ягоди
 - 200 мл прясно мляко
 - 50 г сладолед с ванилия
 - захар на кристали по вкус
- **Обелете бананите или измийте ягодите и им махнете дръжките. Нарезете плодовете на по-дребни парчета. Сипете всички съставки в каната на пасатора.**
- **Бъркайте до получаване на гладка смес.**

Съвет: Можете да използвате каквито си искате пресни плодове, за да направите любимия си млечен шейк.



Питателна зеленчукова супа от Будапеща

Съставки:

- 240 г алабаш
- 240 г картофи
- 360 г целина
- 120 г моркови
- вода (напълнете до обозначението за 1,5 литра)
- ▮ Изсипете алабаша, картофите, целината, морковите и вода в пасатора в указания ред. Пасирайте продуктите 5 секунди за по-твърда супа или по-дълго за по-фин продукт.
- 150 г грах (от консерва)
- 150 г пушено свинско
- 190 г заквасена сметана
- 15 г магданоз
- сол
- червен пипер
- 1,5 кубчета бульон
- 2 дафинови листа
- ▮ Изсипете пасираните продукти в тиган и варете до кипване. Добавете вода, заквасената сметана, граха, свинското и подправките. Гответе в продължение на 30 минути, като разбърквате непрекъснато.
- ▮ Ако желаете да пригответе по-голямо количество супа, оставете уреда да изстива 60 минути след обработването на всяка порция продукти

Тесто за пица

Съставки:

- 1000 г брашно
- 25 г мая
- 600 мл топла вода

- 1 Сложете всички сухи съставки в купата.
- 2 Налейте водата и месете 45 секунди. Ако е нужно, напр. за да получите по-твърд продукт, можете да продължите да месите.

CS | Recepty

Čerstvý ovocný mléčný koktejl

Nezpracovávejte najednou větší množství, než je uvedeno v tomto receptu. Než budete pokračovat ve zpracování potravin, nechte přístroj vychladnout na pokojovou teplotu.

Přísady:

- 100 g banánů nebo jahod
- 200 ml čerstvého mléka
- 50 g vanilkové zmrzliny
- granulovaný cukr podle chuti
- ▮ Oloupejte banány a opláchněte jahody a zbavte je stopek. Nakrájejte ovoce na menší kousky. Vložte všechny suroviny do nádoby mixéru.
- ▮ Mixujte, dokud se vše nerozsmělní.

Upozornění Pro přípravu čerstvého ovocného mléčného koktejlu můžete použít jakékoli vaše oblíbené ovoce.

Výživná zeleninová polévka z Budapešti

Přísady:

- 240 g kedlubny
- 240 g brambor
- 360 g celeru
- 120 g mrkve
- voda (naplňte po vyznačenou hladinu 1,5 litru)
- ▮ Vložte kedlubny, brambory, celer, mrkev a vodu do mixéru v tomto pořadí. Mixujte suroviny po dobu 5 sekund. Tím vytvoříte hrubě rozmixovanou polévku. Pro dosažení jemnějšího výsledku mixujte dále.
- 150 g luštěnin dal (z konzervy)
- 150 g uzeného vepřového masa
- 190 g smetany
- 15 g petržele
- sůl
- čerstvý pepř
- 1,5 kostky bujónu

- 2 ks bobkového listu
- ▶ Rozmixované suroviny vložte do hrnce a přiveďte k varu. Přidejte vodu, smetanu, luštěniny dal, maso a bylinky. Za stálého míchání vařte po dobu 30 minut.
- ▶ Chcete-li připravit větší množství polévky, nechte přístroj vychladnout po dobu 60 minut po zpracování surovin každé dávky.

Těsto na pizzu

Přísady:

- 1 000 g mouky
- 2 g kvasnic
- 600 ml horké vody

- 1 Vložte všechny suché přísady do nádoby.
- 2 Nalijte vodu a hněťte po dobu 45 sekund. V případě potřeby, např. chcete-li obdržet pevnější výsledek, můžete pokračovat ve hnětení.

ET | Retseptid

Piimakokteil värsketest puuviljadest

Äрге töödelge korraga rohkem koguseid, kui retseptis on näidatud. Laske seadmel enne töötlemise jätkamist toatemperatuurini jahtuda.

Koostisained:

- 100 g banaane või maasikaid
- 200 g värsket piima
- 50 g vaniljejäätist
- sõmerat suhkrut maitse järgi
- ▶ Koorige banaanid või peske ja puhastage maasikad. Lõigake väiksemateks tükkideks. Pange kõik mikserkannu.
- ▶ Segage, kuni segu on ühtlaselt püdel.

Näpunäide: Värsket meelisiimakokteili tegemiseks võite kasutada ükskõik milliseid puuvilju.

Toitev köögiviljasupp Budapestist

Koostisained:

- 240 g nuikapsast

- 240 g kartulit
- 360 g sellerit
- 120 g porgandit
- vett (täitke kuni 1,5 l mägendini)
- ▶ Pange nuikapsas, kartulid, seller, porgandid ja vesi nimetatud järjestuse mikserikannu. Jämedateralise supi koostisaineid peenestage 5 sek, peenemateralise omasid kauem.
- 150 g ube (konserveeritud)
- 150 g suitsetatud sealiha
- 190 g crème fraîche´d (hapukoort)
- 15 g peterselli
- soola
- värsket pipart
- 1,5 puljongikuubikut
- 2 loorberilehte
- ▶ Pange peenestatud koostisained potti ja laske keema minna. Lisage vett, crème fraîche´d (hapukoort), oad, liha ja ürdid. Keetke pidevalt segades 30 min.
- ▶ Kui soovite valmistada suurema koguse suppi, laske seadmel pärast iga koostisainete koguse töötlemist 60 min jahtuda.

Pitsa tainas

Koostisained:

- 1000 g jahu
- 25 g pärm
- 600 ml sooja vett

- 1 Pange kõik kuivained kaussi.
- 2 Valage vesi peale ja sõtkuge 45 sekundit. Kui tainas pole veel piisavalt tahe, jätkake sõtkumist.

HR | Recepti

Frape od svježeg voća

Nemojte odjednom obrađivati veću količinu hrane od one navedene u receptu. Ostavite aparat da se ohladi do sobne temperature prije nastavka obrade.



Sastojci:

- 100 g banana ili jagoda
- 200 ml svježeg mlijeka
- 50 g sladoleda od vanilije
- granulirani šećer
- ▶ **Ogulite banane te operite i očistite jagode. Izrežite voće na male komadiće. Stavite sve sastojke u vrč miješalice.**
- ▶ **Miješajte dok ne dobijete glatku smjesu.**

Savjet: Možete koristiti bilo koje voće i napraviti omiljeni frape od svježeg voća.

Okrepljujuća juha od povrća iz Budimpešte

Sastojci:

- 240 g korabe
- 240 g krumpira
- 360 g celera
- 120 g mrkvi
- voda (napunite do oznake za 1,5 l)
- ▶ **Korabu, krumpire, celer, mrkve i vodu stavite tim redosljedom u miješalicu. Miješajte sastojke 5 sekundi za juhu s većim komadima ili dulje za juhu sa sitnijim komadima.**
- 150 g dahla (iz konzerve)
- 150 g dimljene svinjetine
- 190 g crème fraîche
- 15 g peršina
- sol
- svježi papar
- 1,5 kocka za juhu
- 2 lista lovora
- ▶ **Izmiješane sastojke stavite u posudu i zakuhajte. Dodajte vodu, crème fraîche, dahl, svinjetinu i začine. Kuhajte 30 minuta uz neprestano miješanje.**
- ▶ **Ako želite napraviti veću količinu juhe, ostavite aparat da se hladi 60 minuta nakon obrade sastojaka za svaku seriju.**

Tijesto za pizzu

Sastojci:

- 1000 g brašna
- 25 g kvasca
- 600 ml tople vode

- 1** Sve suhe sastojke uspite u zdjelu.
- 2** Ulijte vodu i mijesite 45 sekundi. Prema potrebi, npr. kako bi smjesa bila čvršća, možete mijesiti i duže.

HU | Receptek

Friss gyümölcsöt tartalmazó tejturmix

Egy alkalommal ne turmixoljon a receptben megjelöltnél nagyobb mennyiséget. A turmixolás folytatása előtt hagyja lehűlni a készüléket szobahőmérsékletűre.

Hozzávalók:

- 10 dkg banán vagy eper
- 2 dl friss tej
- 5 dkg vaníliafagylalt
- porcukor ízlés szerint
- ▶ **Hámozza meg a banánt, vagy öblítse le az epret. A gyümölcsöket aprózza fel. Minden hozzávalót tegyen a turmixkehelybe.**
- ▶ **Turmixolja simára.**

Tanács: A gyümölcsturmixot más kedvenc gyümölcsöiből is elkészítheti.

Tápláló zöldségleves Budapest módra

Hozzávalók:

- 24 dkg karalábé
- 24 dkg burgonya
- 36 dkg zeller
- 12 dkg sárgarépa
- víz (töltse fel maximum az 1,5 l-es szintjelzésig)
- ▶ **Tegy a karalábét, a burgonyát, a zellert, a sárgarépát és a vizet a turmixgépbe ebben a sorrendben. Turmixolja 5 másodpercig az alapanyagokat vagy ízlés szerint tovább.**

- 15 dkg lencse (konzerv)
- 15 dkg füstölt sertéshús
- 19 dkg tejföl
- 1,5 dkg petrezselyem
- só
- bors
- 1,5 húsleves kocka
- 2 babérlevél

Д Tegye az alapanyagokat serpenyőbe. Adjon hozzá vizet, majd a tejfölt, a lencsét, a húst és a fűszereket. Főzze 30 percig folyamatos keveréssel.

Д Ha több levest szeretne készíteni, hagyja a készüléket hűlni 60 percig, mielőtt újra elkezdené használni.

Pizza tészta

Hozzávalók:

- 1 kg liszt
- 25 g élesztő
- 600 ml melegvíz

1 Tegye a száraz hozzávalókat az edénybe.

2 Öntse bele a vizet, majd gyúrja 45 másodpercig. Ha szükséges, pl. szilárdabb állagú végeredményt kíván, folytathatja a gyúrást.

KZ | Рецепттер

Қунақы жеміс сүт коктейлі

Бір дегенде рецепте көрсетілген мөлшерден артық шайқауға/

турауға болмайды. Жұмыс жасауды жалғастыра алдында құралдың бөлме температурасына дейін суығанын күтіңіз.

Ингредиенттер:

- 100 гр банан немесе құлпынай
- 200 мл қунақы сүт
- 50 гр ваниль балмұздағы
- Талғамыңызға қарай түйіршіктелген қант

- Д Банан қабығын аршып, немесе құлпынайды тазалап және шәйіп жіберіңіз. Жемісті кішкене бөліктерге кесіңіз.. Барлық ингредиенттерді блендер банкісіне салыңыз.
- Д Жұмсақ сұйықтық болғанша шайқаңыз.

Keңес: Сізге өзіңіз талғамыңызға қарай кез келген қунақы жеміс сүт коктейлін жасауыңызға болады.

Будапештен келген қоректі көкөніс супы

Ингредиенттер:

- 240гр кольраби
- 240гр картоп
- 360гр сельдерей
- 120 гр сәбіз
- Су (1,5 литр көрсеткішіне дейін толтырыңыз).
- Д Кольраби, картоп, сельдерей, сәбіз және суды осы кезекпен блендерге салыңыз. Егер ірілеу супы болсын десеңіз, ингредиенттерді 5 секунд бойы, ал одан да сұйық болсын десеңіз, ұзағырақ шайқаңыз.
- 150 гр дал (консервіленген)
- 150 гр қақталған шошқа еті
- 190 гр crème fraîche
- 15 гр ақжелкен
- тұз
- Қунақы бұрыш
- 1.5 кесек
- 2 лавр жапырағы
- Д Шайқалған ингредиенттерді табаға салып, қайнатыңыз.
- Су, crème fraîche, шошқа етін және шөптерді қосып, 30 минуттай тоқтаусыз араластырып отырып пісіріңіз.
- Д Егер сіз көбірек мөлшердегі сорпа жасағыңыз келсе, құралды әрбір бөлікті шайқағаннан соң 60 минут бойы суытып алыңыз.

Пицца қамыры

Ингредиенттер:

- 1000 г ұн
- 25 г ашытқы
- 600 мл жылы су



- 1 Barlykų kūrąq ingredientterdā ydykq salyңыз.
- 2 Oған суды құйып, 45 секундтай илеңіз. Егер қажет болса, мысалы, тығызырақ ету үшін, илеуді жалғастыра беруге болады.

LT | Receptai

Šviežių vaisių pieno kokteilis

Vienу metu neapdorokite didesnio kiekio nei nurodytas šiame recepte. Prieš apdorodami toliau, leiskite prietaisui atvėsti iki kambario temperatūros.

Sudėtis:

- 100 g bananų ar braškių
- 200 ml šviežio pieno
- 50 g vanilinių ledų
- smulkaus cukraus pagal skonį
- ▶ Nulupkite bananus arba nuplaukite braškes ir nulupkite jų žievelės. Vaisius susmulkinkite. Visus produktus sudėkite į maišytuvo асотį.
- ▶ Plakite tol, kol taps vientisa mase.

Patarimas: Šviežių vaisių pieno kokteilį galite pasigaminti iš bet kokių vaisių.

Maistinga daržovių sriuba iš Budapešto

Sudėtis:

- 240 g kalioropių
- 240 g bulvių
- 360 g salierų
- 120 g morkų
- vandens (pripilti iki 1,5 litro žymos)
- ▶ Į maišytuvą nurodyta tvarka sudėkite kalioropes, bulves, salierus, morkas ir įpilkite vandens. Produktus maišykite 5 sekundes, jei norite gauti rupią sriubą, arba ilgiau, jei norite, kad sriubos sudedamosios dalys būtų labiau susmulkintos.
- 150 g dalo (iš skardinės)
- 150 g rūkytos kiaulienos
- 190 g grietinės
- 15 g petražolių
- druskos

- šviežių pipirų
- 1,5 sultinio kubelio
- 2 lauro lapų
- ▶ Sudėkite sumaišytus produktus į puodą ir užvirinkite. Įpilkite vandens, įdėkite grietinės, dalo, kiaulienos ir prieskonių. Virkite 30 minučių nuolat maišydami.
- ▶ Jei norite paruošti didesnį sriubos kiekį, leiskite prietaisui atvėsti 60 minučių apdorojus vienos porcijos produktus.

Picos tešla

Sudėtis:

- 1000 g miltų
- 25 g mielių
- 600 ml šilto vandens

- 1 Sudėkite visus sausus produktus į dubenį.
- 2 Supilkite vandenį ir maišykite apie 45 sekundes. Jei tešla per skysta, galite minkyti ją ilgiau.

LV | Receptes

Svaigu augļu piena kokteilis

Vienā reizē nepārstrādājiet lielākus daudzumus par receptē norādītajiem. Ļaujiet ierīcei atdzist līdz istabas temperatūrai pirms darba turpināšanas.

Sastāvdaļas:

- 100g banānu vai zemeņu
- 200ml svaiga piena
- 50g vaniļas saldējuma
- smalkais cukurs pēc garšas
- ▶ Nomizojiet banānus vai noskalojiet un notīriet zemenes. Sagrieziet augļus sīkākос gabaliņos. Ielieciet visus produktus blendera krūzē.
- ▶ Jauciet, kamēr masa kļūst vienmērīga.

Padoms: Varat lietot jebkādus augļus, no kuriem vēlaties pagatavot savu iecienīto svaigu augļu piena kokteili.

Sātīga dārzenų zupa no Budapeštas

Sastāvdaļas:

- 240g kolrābju
- 240g kartupeļu
- 360g seleriju
- 120g burkānu
- ūdens (piepildiet līdz 1,5 litra atzīmei)
- ▶ levietojiet kolrābjus, kartupeļus, selerijas, burkānus un ūdeni blenderī minētajā kārtībā. Sajauciet sastāvdaļas 5 sekundēs, lai iegūtu biezzupu, vai ilgāk ne tik biežam rezultātam.
- 150g pupiņu (konservētas)
- 150g kūpinātas cūkgaļas
- 190g krējums
- 15g pētersīļa
- sāls
- svaigs pipars
- 1,5 buljona kubiņi
- 2 lauru lapas
- ▶ levietojiet sajauktas sastāvdaļas katlā un uzvāriet tās. Pievienojiet ūdeni, krējumu, pupiņas, cūkgaļu un zaļumus. Gatavojiet 30 minūtes, reizēm apmaisot.
- ▶ Ja vēlaties pagatavot lielāku daudzumu zupas, ļaujiet ierīcei atdzist 60 minūtes pēc katras porcijas sastāvdaļu pārstrādes.

Picas mīkla

Sastāvdaļas:

- 1000 g miltu
- 25 g rauga
- 600 ml silta ūdens

- 1 Ieberiet visas sausās sastāvdaļas bļodā.
- 2 Pielejiet ūdeni un mīciet 45 sekundes. Ja nepieciešams, piemēram, lai iegūtu stingrāku mīklu, varat turpināt mīcīt.

PL | Przepisy

Koktajl mlecny ze świeżych owoców

Nie miksuj na raz większej ilości składników niż podano w tym przepisie. Przed miksowaniem kolejnej części składników odczekaj, aż urządzenie ostygnie do temperatury pokojowej.

Składniki:

- 100 g bananów lub truskawek
- 200 ml świeżego mleka
- 50 g lodów waniliowych
- cukier kryształ do smaku
- ▶ **Obierz banany lub oplucz i obierz truskawki. Pokrój owoce na mniejsze kawałki. Wszystkie składniki włóż do dzbanka.**
- ▶ **Miksuj do uzyskania jednolitej masy.**

Wskazówka: Użyj owoców, które lubisz, aby przyrządzić ulubiony koktajl mlecny.

Pożywna zupa jarzynowa z Budapesztu

Składniki:

- 240 g kalarepy
- 240 g ziemniaków
- 360 g selera naciowego
- 120 g marchwi
- woda (tyle, aby dopełnić do wskaźnika 1,5 litra)
- ▶ **Włóż składniki do blendera w następującej kolejności: kalarepa, ziemniaki, seler, marchew i woda. Miksuj przez 5 sekund, jeśli chcesz uzyskać zupę z większymi kawałkami warzyw, lub dłużej, jeśli chcesz uzyskać jednolitą masę.**
- 150 g soczewica (z puszki)
- 150 g wędzonej wieprzowiny
- 190 g crème fraîche (lekko kwaśnej śmietany)
- 15 g pietruszki
- sól
- świeżo zmielony pieprz
- 1,5 kostki rosółowej
- 2 listki laurowe



- ▶ Przelóż zmiksowane składniki do garnka i zagotuj. Dodaj wodę, śmietanę crème fraîche, soczewicę, wieprzowinę, zioła i przyprawy. Gotuj przez 30 minut, ciągle mieszając.
- ▶ Jeśli chcesz przygotować większą ilość zupy, po zmiksowaniu każdej porcji składników poczekaj 60 minut, aż urządzenie ostygnie.

Ciasto na pizzę

Składniki:

- 1000 g mąki
- 25 g drożdży
- 600 ml ciepłej wody

- 1 Włóż wszystkie suche składniki do pojemnika.
- 2 Wlej wodę i zagniataj ciasto przez 45 sekund. Jeśli chcesz uzyskać bardziej jednolitą masę, możesz zagniatać dłużej.

RO | Rețete

Milkshake proaspăt cu fructe

Nu preparați de o dată cantități mai mari decât cele indicate în această rețetă. Lăsați aparatul să se răcească până la temperatura camerei înainte de a continua procesarea.

Ingrediente:

- 100 g de banane sau căpșuni
- 200 ml lapte proaspăt
- 50 g de înghețată de vanilie
- zahăr granulat după gust

- ▶ Decojiți bananele sau spălați și îndepărtați frunzele căpșunilor. Tăiați fructele în bucăți mici. Puneți toate ingredientele în vasul blenderului.
- ▶ Amestecați până se omogenizează.

Sugestie: Puteți folosi orice fructe vă plac pentru a vă prepara milkshake-ul proaspăt cu fructe preferat.

Supă de legume hrănitoare de la Budapesta

Ingrediente:

- 240 g gulie
- 240 g cartofi
- 360 g țelină
- 120 g morcovi
- apă (umpleți până la marcajul pentru 1,5 litri)
- ▶ Puneți gulia, cartofii, țelina, morcovii și apa în blender în această ordine. Amestecați ingredientele 5 secunde pentru o supă cu bucăți mari sau mai mult pentru o supă mai fină.
- 150 g fasole indiană (din conservă)
- 150 g carne de porc afumată
- 190 g smântână
- 15 g pătrunjel
- sare
- piper proaspăt
- 1,5 cuburi de supă
- 2 frunze de dafin
- ▶ Puneți ingredientele amestecate într-o oală și dați în clocot. Adăugați apă, smântână, fasole indiană, carne de porc și zarzavaturi. Lăsați la preparat 30 de minute în timp ce amestecați constant.
- ▶ Dacă doriți să preparați o cantitate mai mare de supă, lăsați aparatul să se răcească 60 de minute după prepararea ingredientelor pentru fiecare serie.

Aluat pentru pizza

Ingrediente:

- 1000 g făină
- 25 g drojdie
- 600 ml apă caldă

- 1 Introduceți toate ingredientele uscate în castron.
- 2 Turnați apa și frământați 45 de secunde. Dacă este necesar, de ex. pentru a obține un aluat mai tare, puteți continua frământarea.

Молочный коктейль со свежими фруктами

Не обрабатывайте количество продуктов, превышающее указанное в этом рецепте, за один раз. Дайте прибору остыть до комнатной температуры, прежде чем продолжить приготовление.

Ингредиенты:

- 100 г бананов или клубники
- 200 мл свежего молока
- 50 г ванильного мороженого
- сахар-песок по вкусу
- ▶ Очистите бананы или вымойте и очистите от черенков клубнику. Нарежьте фрукты небольшими кусочками. Поместите все ингредиенты в кувшин блендера.
- ▶ Перемешивайте до получения однородной массы.

Совет. Для приготовления вашего любимого молочного коктейля можно использовать любые фрукты на ваш вкус.

Питательный овощной суп по-будапештски

Ингредиенты:

- 240 г кольраби
- 240 г картофеля
- 360 г сельдерея
- 120 г моркови
- вода (долейте до отметки 1,5 л)
- ▶ Поместите кольраби, картофель, сельдерей, морковь и воду в блендер, соблюдая указанную очередность. Измельчайте ингредиенты в течение 5 секунд для получения крупных кусков, или дольше для получения более мелких.
- 150 г дала (консервированного)
- 150 г копченой свинины
- 190 г сметаны
- 15 г петрушки
- соль
- свежий перец

- 1,5 бульонных кубика
- 2 лавровых листа
- ▶ Поместите измельченные ингредиенты в кастрюлю и доведите до кипения. Добавьте воду, сметану, дал, мясо и приправы. Варите 30 минут при постоянном помешивании.
- ▶ При необходимости приготовить большее количество супа дайте прибору остыть в течение 60 минут после обработки каждой порции.

Тесто для пиццы

Ингредиенты:

- 1000 г муки
 - 25 г дрожжей
 - 600 мл теплой воды
- 1 Поместите все сухие ингредиенты в емкость.
 - 2 Влейте воду и перемешивайте в течение 45 секунд. При необходимости, например, если нужно приготовить более густое тесто, продолжайте смешивание в течение более длительного времени.

SK | Recepty**Čerstvý mliečny koktail s ovocím**

Nespracúvajte v jednej dávke väčšie množstvá, ako sú uvedené v tomto recepte. Pred ďalším spracovávaním surovín nechajte zariadenie vychladnúť na izbovú teplotu.

Zloženie:

- 100 g banánov alebo jahôd
- 200 ml čerstvého mlieka
- 50 g vanilkovej zmrzliny
- kryštálový cukor na dochutenie
- ▶ Ošúpte banány alebo opláchnite a odstopkujte jahody. Ovocie pokrájajte na menšie kúsky. Všetky suroviny dajte do nádoby mixéra.
- ▶ Mixujte, až kým získate hladký nápoj.



Tip Na prípravu čerstvého ovocného koktailu môžete použiť ovocie podľa vlastnej chuti.

Výživná zeleninová polievka na budapeštiansky spôsob

Zloženie:

- 240 g kalerábu
- 240 g zemiakov
- 360 g zeleru
- 120 g mrkvy
- voda (naplňte po značku 1,5 litra)
- ▶ **Kaleráb, zemiaky, zeler, mrkvu a vodu dajte v uvedenom poradí do mixéra. Suroviny mixujte 5 sekúnd, aby ste získali nahrubo posekanú zeleninu, prípadne dlhšie, ak má byť zelenina v polievke nasekaná nadrobno.**
- 150 g strukovín (z konzervy)
- 150 g údeného bravčového mäsa
- 190 g kyslej smotany (crème fraîche)
- 15 g petržlenu
- soľ
- čerstvé korenie
- 1,5 kocky bujónu
- 2 bobkové listy
- ▶ **Rozmixované suroviny vložte do hrnca a nechajte zovrieť. Pridajte vodu, kyslú smotanu (crème fraîche), strukoviny, bravčové mäso a bylinky. Za stáleho miešania varte 30 minút.**
- ▶ **Ak chcete pripraviť väčšie množstvo polievky, po spracovaní každej dávky zeleniny nechajte zariadenie 60 minút vychladnúť.**

Pizzové cesto

Zloženie:

- 1000 g múky
- 25 g kvasníc
- 600 ml teplej vody

- 1** Všetky prísady vložte do misky.
- 2** Prilejte vodu a mieste 45 sekúnd. Ak je to potrebné, napríklad aby bolo cesto tuhšie, pokračujte v miesení aj dlhšie.

SL | Recepty

Svež sadno-mlečni napitek

Naenkrat ne obdelujte večjih količin, kot so navedene v receptu. Pred nadaljevanjem pustite, da se aparat ohladi na sobno temperaturo.

Sestavine:

- 100 g banan ali jagod
- 200 ml svežega mleka
- 50 g vaniljinoga sladoleda
- kristalni sladkor po okusu
- ▶ **Olupite banane ali operite jagode in jim odstranite peclje. Sadje narežite na manjše koščke in dodajte v posodo mešalnika.**
- ▶ **Mešajte, dokler ni tekoče.**

Nasvet: Za pripravo najljubšega napitka lahko uporabite katerokoli sadje.

Hranljiva zelenjavna juha iz Budimpešte

Sestavine:

- 240 g kolerabe
- 240 g krompirja
- 360 g zelene
- 120 g korenja
- voda (nalijte do oznake za 1,5 litra)
- ▶ **Zelenjavo dodajte v mešalnik v naslednjem zaporedju: koleraba, krompir, zelena, korenje in voda. Sestavine mešajte 5 sekund za grobo mleto in dlje za fino mleto.**
- 150 g fižola ali leče (iz konzerve)
- 150 g dimljene svinjine
- 190 g goste kisle smetane
- 15 g peteršilja
- sol
- svež poper
- 1,5 jušne kocke
- 2 lovorova lista
- ▶ **Premešane sestavine dajte v lonec in počakajte, da zavrejo. Dodajte vodo, gosto kisló smetano, fižol ali lečo, svinjino in začimbe. Kuhajte 30 minut in pri tem nenehno mešajte.**

- ▶ **Če** želite pripraviti večjo količino juhe, po vsaki obdelavi sestavin počakajte 60 minut, da se aparat ohladi.

Testo za pico

Sestavine:

- 1000 g moke
- 25 g kvasa
- 600 ml tople vode

- 1** Vse suhe sestavine dajte v posodo.
- 2** Dodajte še vodo in gnetite 45 sekund. Če želite imeti na primer bolj gosto testo, lahko nadaljujete z gnetenjem.

SR | Recepti

Milkšejk od svežeg voća

Nemojte obrađivati veću količinu od one koja je navedena u receptu u jednom postupku. Ostavite aparat da se ohladi pre nego što nastavite proces obrade.

Sastojci:

- 100 g banana ili jagoda
 - 200 ml svežeg mleka
 - 50 g sladoleda od vanile
 - kristal šećer po želji
- ▶ **Oljuštite** banane ili operite i očistite jagode. Isecite voće na manje komade. Stavite sve sastojke u posudu blendera.
 - ▶ **Miksujte** dok ne postane glatko.

Savet: Možete koristiti voće po želji za pravljenje svog omiljenog milkšejka od svežeg voća.

Hranjiva čorba od povrća na mađarski način

Sastojci:

- 240 g kelerabe
- 240 g krompira
- 360 g celera
- 120 g šargarepe
- voda (napunite do oznake za 1,5 l)

- ▶ Stavite kelerabu, krompir, celer, šargarepu i vodu u blender navedenim redosledom. **Obrađujte** sastojke 5 sekundi ako hoćete da budu **krupniji** ili nešto duže ako ih želite sitnije isečene.
 - 150 g dala (iz konzerve)
 - 150 g dimljene svinjetine
 - 190 gr kisele pavlake
 - 15 g peršuna
 - so
 - svež biber
 - 1,5 kocka supe
 - 2 lista lovora
- ▶ Stavite usitnjene sastojke u lonac i stavite da provri. Dodajte vodu, pavlaku, dal, svinjetinu i začine. Kuvajte 30 minuta uz stalno mešanje.
 - ▶ Ako želite da pripremite veću količinu supe, ostavite aparat da se ohladi 60 minuta nakon obrade sastojaka.

Testo za picu

Sastojci:

- 1000 g brašna
- 25 g kvasca
- 600 ml tople vode

- 1** Sve suhe sastojke uspite u posudu.
- 2** Ulijte vodu i mesite 45 sekundi. Ako je potrebno, na primer da bi smesa bila čvršća, možete mesiti i duže.

UK | Рецепти

Молочний коктейль зі свіжими фруктами

Не обробляйте за один раз більшої кількості продуктів, ніж зазначено у цьому рецепті. Перед тим, як продовжити роботу, дайте пристрою охолонути до кімнатної температури.

Інгредієнти:

- 100 г бананів чи полуниць
- 200 мл свіжого молока
- 50 г ванільного морозива



- цукор-пісок до смаку
- ▶ Почистіть банани або сполосніть і почистіть полуниці. Поріжте фрукти на маленькі шматки. Покладіть усі продукти у глек блендера.
- ▶ Змішуйте до утворення однорідної маси.

Порада: Для приготування молочних коктейлів зі свіжими фруктами можна брати будь-які фрукти на Ваш вибір.

Поживний овочевий суп по-будапештськи

Інгредієнти:

- 240 г кольрабі
- 240 г картоплі
- 360 г селери
- 120 г моркви
- вода (налити до позначки 1,5 л)
- ▶ Покладіть кольрабі, картоплю, селеру, моркву та воду в блендер у вказаному порядку. Змішуйте продукти протягом 5 секунд для отримання супу з грубо подрібненими продуктами, або довше для дрібнішого результату.
- 150 г бобів (консервованих)
- 150 г копченої свинини
- 190 г густої нежирної сметани
- 15 г петрушки
- сіль
- свіжий перець
- 1,5 бульйонних кубики
- 2 лаврові листки
- ▶ Покладіть змішані продукти в каструлю і доведіть до кипіння. Додайте воду, сметану, боби, свинину і трави. Варіть 30 хвилин, постійно помішуючи.
- ▶ Щоб приготувати більше супу, дайте пристрою охолонути протягом 60 хвилин після обробки кожної порції продуктів.

Тісто для піци

Інгредієнти:

- 1000 г борошна
- 25 г дріжджів

- 600 мл теплої води

- 1 Покладіть усі сухі продукти в каструлю.
- 2 Додайте воду і замішуйте тісто протягом 45 секунд. Для отримання твердішого тіста можна замішувати довше.





www.philips.com



100% recycled paper
100% papier recyclé

4203.000.5833.4