

vestfrost

**Инструкция пользователя
морозильной камеры
Інструкція користувача
морозильної камери**

**VD 285 FNAW
VD 285 FNAX**

Зміст

1. Перед використанням морозильної камери	
Інформація про технологію No-Frost	
Інструкція з безпеки	
Застереження	
Установка й робота вашого приладу	
Перед використанням	
2. Інформація для користувачів	
Робота морозильної камери	
Кнопка Режимів	
Кнопка Установок	
Установка температури й активація режиму Суперзаморозки(SF)	
Режим Суперзаморозки(SF)	
Використання режиму Суперзаморозки(SF):	
Економний режим	
Застереження по установці температури	
3. Заморожування продуктів	
4. Мийка та догляд	
Розморожування	
5. Транспортування й установка	
Зміна напрямку відкривання дверей	
6. Перед дзвінком у сервіс	
Поради по економії електроенергії	
7. Комплектація приладу	
VD 864 FN W	

1 ПЕРЕД ВИКОРИСТАННЯМ МОРОЗИЛЬНОЇ КАМЕРИ

Інформація про технологію No-

Frost

Прилади з технологією No-Frost відрізняються від приладів із системою статичного охолодження за принципом функціонування.

У статичних приладах, вологість попадає всередину через відкриті двері, коли ви завантажуєте/виймаєте продукти, це є причиною наморозжування льоду в морозильній камері. Щоб її розморозити, а саме витягти сніг і лід, вам необхідно виключити прилад, вилучити продукти, які необхідно зберігати при певній температурі охолодження. Тільки після цього ви зможете витягти лід, що утворився в морозильному відділенні.

Ситуація з технологією No-Frost кардинально відрізняється. Сухе й холодне повітря надходить у холодильник/морозильну камеру рівномірно за допомогою вентилятора. Холодне повітря, що надходить рівномірно навіть між полками, охолоджує продукти одноманітно, у такий спосіб допомагаючи уникнути утворенню наморозжування льоду й снігу.

Таким чином технологія No-Frost зручна в експлуатації, крім того ви одержуєте більший обсяг і стильне виконання.

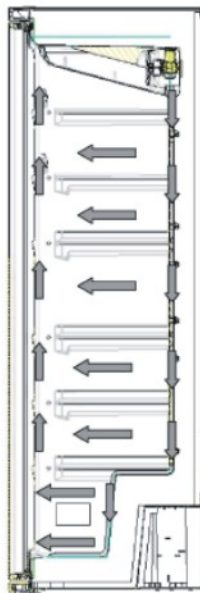

Інструкція з безпеки

- У моделі використовується хладагент R600a. Цей газ безпечний, але займистий. Не пошкодьте охолодний контур під час транспортування й установки приладу.
- Якщо ваш старий холодильник оснащений замком, перед утилізацією розбийте або зніміть замок, щоб діти не наражалися на небезпеку бути закритими усередині приладу.

УВАГА!!!

Перед використанням даного приладу уважно ознайомтеся із даною інструкцією про експлуатацію. Оскільки в ній міститься важлива інформація, пов'язана з питаннями техніки безпеки, установки, роботи й технічного обслуговування вашого приладу.

Застереження

Примітка: Не використовуйте механічні предмети для прискорення розморозжування. Не використовуйте електричних приладів для зберігання або приготування продуктів всередині приладу. Зберігайте відкритими вентиляційні канали. Не ушкоджуйте охолодний контур.

- Не використовуйте безліч з'єднань для підключення до електромережі.
- Не використовуйте пошкоджені або старі вилки.
- Не тягніть, не згинайте силовий кабель щоб уникнути його ушкодження.
- Силовий кабель повинен бути замінений тільки авторизованим сервісним центром (АСЦ) якщо він ушкодиться. Цей прилад призначений для використання повнолітніми, не дозволяйте дітям грати з ним або виснути на дверях..



✎ Цей прилад призначений для використання повнолітніми, не дозволяйте дітям грати з ним або виснути на дверях.



✎ Не вставляйте, не виймайте вилку з електричної розетки вологими руками, щоб уникнути електричного замикання.

✎ Не розміщайте скляні або бляшані банки з напоями в морозильне відділення. Вони можуть вибухнути.

✎ Не розміщайте вибухонебезпечні матеріали всередині приладу для вашої безпеки. Розміщайте міцні алкогольні напої вертикально й у закритому/закупореному вигляді.



✎ Виймаючи приготовлений лід з морозильної камери, не доторкайтеся до нього, так як це може бути причиною крижаних опіків або/і порізів.

✎ Не доторкайтеся до заморожених продуктів вологими руками! Не їжте морозиво, і крижані кубики відразу ж після виймання їх з морозильної камери.



✎ Не заморозуйте продукти відразу ж після того як вони були розморожені. Це може бути причиною харчового отруєння.

✎ Не накривайте прилад покривалом, це впливає на нормальну роботу приладу.



✎ Фіксуйте комплектуючі приладу під час транспортування для уникнення їхнього ушкодження.

Як тільки ви закрили двері приладу, виникає різниця тисків усередині й зовні апарата, тому почекайте одну хвилину перед тим, як знову відкривати шафу.

Ваш прилад не призначений для людей з фізичними або розумовими недоліками або ж людей, що не володіють достатнім досвідом і знаннями (включаючи дітей). Ці люди можуть користуватися приладом тільки під наглядом відповідальних користувачів, які нададуть необхідні інструкції. Вам слід наглядати за дітьми, щоб уникнути ігор з приладом.

✎ Цей прилад призначений для використання повнолітніми, не дозволяйте дітям грати з ним або виснути на дверях.



✎ Не вставляйте, не виймайте вилку з електричної розетки вологими руками, щоб уникнути електричного замикання.

✎ Не розміщайте скляні або бляшані банки з напоями в морозильне відділення. Вони можуть вибухнути.

✎ Не розміщайте вибухонебезпечні матеріали всередині приладу для вашої безпеки. Розміщайте міцні алкогольні напої вертикально й у закритому/закупореному вигляді.



✎ Виймаючи приготовлений лід з морозильної камери, не доторкайтеся до нього, так як це може бути причиною крижаних опіків або/і порізів.

✍:Не доторкайтеся до заморожених продуктів вологими руками! Не їжте морозиво, і крижані кубики відразу ж після виймання їх з морозильної камери.

✍Не заморожуйте продукти відразу ж після того як вони були розморожені. Це може бути причиною харчового отруєння.

✍Не накривайте прилад покривалом, це впливає на нормальну роботу приладу.

✍Фіксуйте комплектуючі приладу під час транспортування для уникнення їхнього ушкодження.

Як тільки ви закрили двері приладу, виникає різниця тисків усередині й зовні апарата, тому почекайте одну хвилину перед тим, як знову відкривати шафу.

Ваш прилад не призначений для людей з фізичними або розумовими недоліками або ж людей, що не володіють достатнім досвідом і знаннями (включаючи дітей). Ці люди можуть користуватися приладом тільки під наглядом відповідальних користувачів, які нададуть необхідні інструкції. Вам слід наглядати за дітьми, щоб уникнути ігор з приладом.

Установка й робота вашого приладу

-Перед підключенням приладу до мережі переконайтеся, що параметри мережі у вашому будинку відповідають параметрам, зазначеним на сервісній табличці усередині приладу.

-Робоча напруга вашого приладу 220-240 V при 50Hz.

-Перед запуском приладу, будь ласка, зверніться по телефону в найближчий АСЦ і отримайте безкоштовну консультацію по установці й роботі приладу.

-Силовий кабель має контур заземлення. Отже, цей контур повинен використовуватися в електричній розетці, що має запобіжник мінімум в 16 А. Якщо у вас відсутній контур заземлення, зверніться до кваліфікованого електрика.

-Виробник не несе відповідальності за ушкодження, в наслідок використання приладу без підключення контуру заземлення.

-Розміщайте ваш прилад у місці, якому немає попадання прямих сонячних променів

.Ваш прилад повинен бути встановлений не менш 50 см від кухонної плити, духової шафи й інших нагрівальних приладів і не менш 5 см від електричних духовок.

-Прилад не може використовуватися на вулиці під відкритим небом або під дощем.

-Закріпіть пластиковий обмежувач на задній стінці приладу для того, щоб уникнути ушкодження конденсатора стіною.

-Коли ваш прилад розміщений поруч із камерою глибокої заморозки, між ними повинна бути відстань не менш 2 см щоб уникнути появи вологи на бічних стінках приладу. Не розміщуйте будь-що на вашому приладі, і при його установці залишайте зверху як мінімум 15 см.

-Якщо ви розміщуєте прилад поруч із кухонними меблями, залишайте простір в 2 см між ними.

-Установка пластикового обмежувача здійснюється повертанням його на 90°, щоб уникнути контакту конденсатора зі стіною.

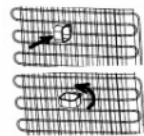

-Передні регульовані по висоті ніжки повинні бути встановлені на правильній висоті для того, щоб ваш прилад працював вірно. Ви можете регулювати ніжки за допомогою повертання їх за годинниковою стрілкою або ж у протилежному напрямку. Це варто зробити до розміщення продуктів.

-Перед використанням приладу протріть всі частини теплою водою, додаючи розчин бікарбонату натрія. Після цього промити їх водою й висушити. Установіть всі деталі після чищення.



Перед використанням

-Коли прилад підключається вперше або після його транспортування, його необхідно зберігати непрацюючим у вертикальному положенні протягом трьох годин. Інакше ви можете ушкодити компресор.-

-Прилад може мати неоднозначний запах у момент першого запуску. Даний запах зникне після того, як прилад почне процес охолодження.

2. ІНФОРМАЦІЯ ДЛЯ КОРИСТУВАЧІВ

Робота морозильної камери

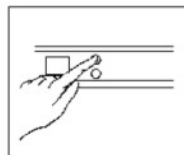
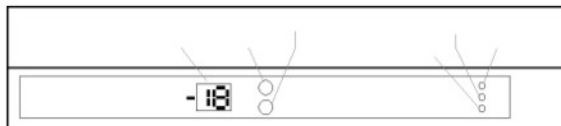

Кнопка Режимів

Кнопка Режимів дозволяє змінювати режим роботи приладу, а саме: режим заморожування, режим Суперзаморозки(SF) й Економічний режим.

Коли ви натиснете один раз, індикатор морозильної камери буде мигати.

Зміна поточного режиму

Коли ви натиснете двічі, лампа режиму Суперзаморозки(SF) почне мигати.

Коли ви натиснете тричі, лампа Економічного режиму почне мигати

Кнопка Установок

Дозволяє регулювати температуру у відповідній камері, коли обрано режим заморожування за допомогою Кнопки Режимів.

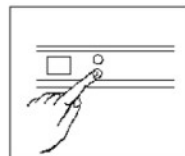

Установка температури в морозильній камері й активація режиму Суперзаморозки

Початкова температура для морозильної камери -18°.

Натисніть кнопку вибору Установок.

Індикатор морозильної камери почне мигати.

Температура в морозильній камері буде знижуватися після

Кожного натискання цієї кнопки під час миготіння індикатора (-16°, -17°, -18°, -19°, -20°, -21°, -22°, -23°, -24°).

Після вибору бажаної температури вам необхідно почекати п'ять секунд і обраний вами показник активується.

Для того, щоб установити режим Суперзаморозки (SF) вам необхідно натискати кнопку Установок до того моменту, як індикатор покаже температуру -24° (максимально низький рівень). Наступне натискання приведе до появи на індикаторі напису SF (Суперзаморозку).

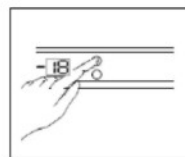

Це буде вказувати на те, що вами обраний режим Суперзаморозки (SF).

-Якщо ви продовжите своє натискання даної кнопки, у той час як на дисплеї буде мигати режим SF, показник температури почне відлік з показника -16°.

Рекомендовані значення температури в морозильній камері.

Обсяг завантаження	Рекомендована температура
Мале й неповне завантаження продуктами	-16°C, -17°C
Середня завантаженість продуктами	-18°C, -19°C, -20°C, -21°C
Максимальне завантаження продуктами	-22°C, -23°C, -24°C

Використання Суперзаморозки (SF)

- Щоб заморозити безліч продуктів.
- Щоб заморозити готові продукти.
- Щоб заморозити продукти швидко.
- Щоб зберігати сезонні продукти протягом довгого періоду.

Швидкий спосіб установки режиму Суперзаморозки (SF)

- Установіть режим Суперзаморозки (SF) за допомогою кнопки Режимів.
- В момент миготіння лампи режиму Суперзаморозки (SF) почекайте п'ять секунд, ви почуєте звуковий сигнал як підтвердження вибору даного режиму.
- Під час роботи даного режиму ви побачите на індикаторі букви SF.

Коли режим Суперзаморозки (SF) обрано:

Вимикання режиму Суперзаморозки (SF) й повернення до попереднього режиму:

Натисніть кнопку Режимів два рази й почекайте п'ять секунд. Режим Суперзаморозки (SF) відключиться й прилад почне працювати в попередньому режимі.

Вимикання режиму Суперзаморозки (SF) й переходу в режим Економічний:

Натисніть кнопку Режимів три рази й почекайте п'ять секунд. Режим Суперзаморозки (SF) відключиться й прилад почне працювати в Економічному режимі

Примітка: Після 24 годинної роботи режим Суперзаморозки (SF) буде відключено автоматично, або коли температура в морозильній камері опуститься нижче -32°C.

Економний режим

Прилад працює в режимі економії за рахунок контролю процесу охолодження.

Ви можете використовувати даний Економний режим, коли ви побажаєте.

Як користуватися:

Натисніть кнопку Режимів (3 рази) доти, поки не загориться індикатор Економного режиму.

-Не натискайте ніякі кнопки в момент миготіння індикатора Економного режиму, і ви почуєте звук, що свідчить про те, що режим активований.

-У даному режимі прилад працює в спеціальних температурних умовах за рахунок контролю процесу охолодження

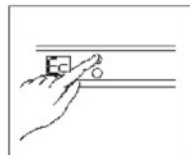
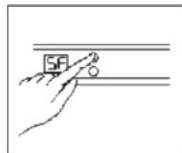

Під час роботи в Економному режимі на дисплеї з'явиться напис Ес.

Коли обраний Економний режим:

Вимикання Економного режиму й повернення до попереднього режиму:

Натисніть кнопку Режимів два рази й почекайте п'ять секунд. Економний режим відключиться й прилад почне працювати в попередньому режимі.

Вимикання Економного режиму й переходу в режим Суперзаморозки (SF).

Натисніть кнопку Режимів три рази й почекайте п'ять секунд. Економний режим відключиться й прилад почне працювати в режимі Суперзаморозки (SF).

Застереження по установці температури. Обраний температурний режим зберігається навіть при тимчасовому відключенні електроенергії.

- Не встановлюйте іншу температуру, не закінчивши попередній режим установки.
- Температурний режим варто вибирати відповідно до частоти відкривання дверей, кількості продуктів, що зберігаються всередині приладу, і залежно від зовнішньої температури.
- Ваш прилад повинен працювати 24 години для того, щоб досягти необхідної температури.
- У цей період не відкривайте дверей й не завантажуйте всередину велику кількість продуктів.
- При включенні приладу в мережу, компресор включається з п'ятихвилинним очікуванням. Дана функція запобігає ушкодженню компресора, внаслідок непередбаченого включення/вимикання електроенергії.

3. ЗАМОРОЖУВАННЯ ПРОДУКТІВ

Використовуйте прилад для тривалого зберігання заморожених продуктів і приготування льоду.

Не розміщуйте продукти, які ви хочете заморозити, поруч із замороженими продуктами, оскільки це може привести до танення вже заморожених продуктів

Варто розділяти продукти перед заморожуванням по порціях, які ви будете вживати за один раз.

Додержуйтеся інструкцій по строках придатності заморожених продуктів, які зазначені на упакованні. Заморожені продукти не слід зберігати більше трьох місяців від дати покупки.

Максимальне завантаження: якщо ви хочете завантажити велику кількість продуктів і максимально використовувати об'єм приладу ви можете вийняти ящики (за винятком одного верхнього). Ви можете розмістити об'ємні продукти прямо на полицях.

Необхідно транспортувати заморожені продукти у відповідних контейнерах для збереження їхньої якості. Заморожені продукти повинні бути поміщені в морозильну камеру в найкоротший термін. Якщо на впакуванні заморожених продуктів існує знак вологості або знак неординарного запаху, можливо, вони зберігалися при не відповідній температурі й це може бути наслідком псування продукту.

Строки зберігання заморожених продуктів залежать від: кімнатної температури, температурних установок приладу, частоти відкривання дверей морозильної камери, припустимих строків зберігання й від часу транспортування продуктів від магазину до будинку. Завжди звертайте увагу на інструкцію на упакованні, де зазначений максимальний строк зберігання продукту.

При використанні максимальної потужності морозильної камери

- Не заморозуйте знову продукти, які були розморожені. Це може бути причиною харчового отруєння.
- Не розміщуйте гарячі продукти поруч із уже замороженими, перед розміщенням їх у камері необхідно охолодити. Це може стати причиною псування вже заморожених продуктів.
- Коли ви купуєте вже заморожені продукти, переконайтеся, що вони були раніше заморожені правильно, при цьому упакування не ушкоджене.
- Дотримуйтеся інструкції зі зберігання продуктів відображеної на упакуванні.

М'ясо й риба	Підготовка до зберігання	Час зберігання (міс.)	Час відтаювання при кімнатній температурі (година)
Біфштекс	Загорнені у фольгу	6-10	1-2
Баранина	Загорнені у фольгу	6-8	1-2
Смажена телятина	Шматочками	4-8	2-3
Телятина	Загорнені у фольгу	6-10	1-2
Наріzana телятина	Маленькі шматочки	6-1*	1-2
Фарш	У пакеті без спецій	1-3	2-3
Потрухи	Шматочками	1-3	1-2
Ковбаса (варена, копчена)	Упакувати, навіть якщо є своя плівка або обгортка	1-2	До тих пір поки не розмерзнуться повністю
Курятина, індичка	Загорнені у фольгу	7-8	1* - 12
Гусятина, качатина	Загорнені у фольгу	4-8	1*
Оленина, свинина, зайчатина	Великими шматками або як філе	8-12	1* - 12
Прісноводна риба	Після очищення й миття рибу висушити. Голову й хвіст відрізати по необхідності	2	До тих пір поки не розмерзнуться повністю
Прісна риба: окунь і т.п.		4-8	До тих пір поки не розмерзнуться повністю
Жирна риба: скумбрія, анчоус, хамса й т.п.		2-4	До тих пір поки не розмерзнуться повністю
Морепродукти із шкіркою	Очищені й упаковані в пакет	4-6	До тих пір поки не розмерзнуться повністю
Ікра	У власному упакуванні, алюмінієвому або пластмасовому контейнері	2-3	До тих пір поки не розмерзнуться повністю

Ікра	У власному впакуванні, алюмінієвому або пластмасовому контейнері	2-3	До тих пір поки не розмерзнуться повністю
------	--	-----	---

Запам'ятайте: Розморожене м'ясо може бути приготоване як свіже. Але якщо розморожене м'ясо не приготовано вчасно воно ніколи більше не повинно знову заморозуватися.

Овочі й Фрукти	Підготовка до зберігання	Час зберігання (міс.)	Час відтавання при кімнатній температурі (година)
Кольорова капуста	Відокремте листи один від одного, розділіть на частини основи, трішки промийте у воді з лимоном.	10-12	Може використовуватися в замороженій формі, не очікуючи відтавання
Зелені боби, квасоля в стручках	Промийте й наріжте дрібними шматочками	10-13	Може використовуватися в замороженій формі, не очікуючи відтавання
Бобові	Прочистіть й промийте	12	Може використовуватися в замороженій формі, не очікуючи відтавання
Гриби й спаржа	Промийте й наріжте дрібними шматочками	6-9	Може використовуватися в замороженій формі, не очікуючи відтавання
Капуста	В очищеному вигляді	6-8	2-при кімнатній температурі
Баклажан	Промийте й наріжте шматочками по 2 см.	10-12	Може використовуватися в замороженій формі, не очікуючи відтавання
Кукурудза	Прочистити й упакувати	12	Може використовуватися в замороженій формі, не очікуючи відтавання
Морква	Прочистити й нарізати скибочками	12	Може використовуватися в замороженій формі, не очікуючи відтавання
Перець	Відріжте стовбур, розріжте на дві частини видаліть насіння	8-10	Може використовуватися в замороженій формі, не очікуючи відтавання
Шпинат	У промитому вигляді	6-9	2 – при кімнатній температурі
Яблуко, груша	Видаліть шкірку й наріжте скибочками	8-10	5 – у холодильній камері
Абрикос, персик	Розріжте на дві частини й видаліть кісточку	4-6	4 – у холодильній камері

Полуниця, малина	Промийте й прочистіть	8-12	2 – при кімнатній температурі
Варені фрукти	У посудині з додаванням цукру	12	4 – при кімнатній температурі
Сливи, вишні	Промийте й відокремте стебла	8-12	5-7 при кімнатній температурі

Молочні продукти	Підготовка до зберігання	Час зберігання (міс.)	Умови Зберігання
Молоко	У своєму упакованні	2-3	Свіже молоко у своєму упакованні
Сир (крім білих сирів)	У вигляді скибочок	6-8	Для нетривалого зберігання можна залишити у своєму упакованні. Для тривалого зберігання загорнути у фольгу.
Масло, маргарин	У своєму упакованні	6	
Яєчний білок		10-12	У посудині із кришкою
Яйця (білки й жовтки)	Ретельно перемішати й додати щіпку солі або цукру	10	У посудині із кришкою
Яєчний жовток	Ретельно перемішати й додати щіпку солі або цукру	8-10	У посудині із кришкою

Яйця не можна заморозувати в шкарлупі

Деякі спеції (аніс, солодкий васильок, кріп, оцет, імбир, часник, цибуля, гірчиця, тим'ян, солодкий майоран, чорний перець і т.д.) у готових блюдах при довгому зберіганні змінюють смак й стають гострими. Тому в їжу, що Ви хочете заморозити варто додавати спеції після розморожування.

Строк зберігання їжі залежить від використаного в ній масла. «Довгострокові» види масла: маргарин, телячий жир, маслинове й вершкове масло. «Недовгострокові»: горіхове масло, сало.

Рідка їжа повинна заморозуватися в пластикових посудинах, інша - у фользі або в пластикових пакетах

	Строк зберігання (міс.)	Час розморожування при кімнатній температурі (година)	Час розморожування в печі (хв.)
Хліб	4-6	2-3	4-5 (220-225С)
Бісквіти	3-6	1-1,5	5-8 (190-200С)
Печиво	1-3	2-3	5-10 (200-225С)
Пиріг	1-1,5	3-4	5-8 (190-200С)
Тісто	2-3	1-1,5	5-8 (190-200С)
Піца	2-3	2-4	15-20 (200С)

4. МИЙКА ТА ДОГЛЯД

Від'єднайте прилад від мережі перед чищенням.

Не мийте прилад проточною водою.

Холодильна камера повинна бути очищена періодично із застосуванням розчину бікарбонату соди в теплій воді.

Мийте аксесуари окремо водою й милом. Не мийте їх в посудомийній машині.

Не використовуйте абразивів, розчинників або мила. Після миття сполосніть чистою водою й ретельно просушіть. По закінченні чищення приєднайте прилад до мережі сухими руками.

Вам належить очищати конденсатор віником мінімум два рази в рік для забезпечення економії енергії й підвищення продуктивності.

ВАРТО ВІД'ЄДНАТИ ВІД МЕРЕЖІ ПЕРЕД ЧИЩЕННЯМ ПРИЛАДУ.



Розморожування

-Розморожування відбувається повністю автоматично в процесі роботи. Вода надходить у спеціальну ванночку й випарюється автоматично.

-Відключіть ваш холодильник перед очищенням контейнера.

-Зніміть контейнер. Промийте його мильною водою. Це запобіжить появам запахів.

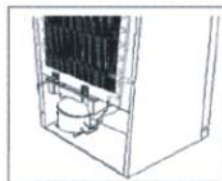

5. ТРАНСПОРТУВАННЯ Й УСТАНОВКА

При необхідності збережіть оригінальне упаковання й пінопласт.

При транспортуванні холодильник необхідно зав'язати широкою стрічкою або товстою мотузкою. При цьому додержуйтеся інструкцій на картонному упакованні.

Перед переміщенням, а також перед транспортуванням вийміть всі незакріплені предмети (наприклад, овочеві кошики й полиці) з холодильника або зафіксуйте їх скетчем, щоб уникнути випадіння.



Зміна напрямку відкривання дверей приладу

Якщо Ви хочете змінити напрямок відкривання дверей, зверніться в

6. ПЕРЕД ДЗВІНКОМ У СЕРВІС

Якщо Ваш холодильник не працює або працює погано, можливо, є незначна несправність. Тому, перед тим, як викликати майстра, зверніть увагу на наступне:

Якщо холодильник не працює, перевірте, чи не відбулося це за зазначеними нижче причинами:-відсутність електроенергії;

- не правильно вставлена вилка;
- вилкочився запобіжник цієї розетки або загальний запобіжник;
- розетка несправна. Для перевірки розетки вставте в неї вилку справного електроприладу

Тип попередження	Значення	Причина	Що робити
Sr	Не дотримання попереджень	З'являється, коли одна або кілька деталей апарата поламани, або є проблеми в системі охолодження.	Викличте сервісну службу негайно.
LF	У морозильній камері недостатньо холодно.	З'являється, коли тривалий час була відсутня напруга або при першому включенні приладу.	1) Якщо ваші заморожені продукти почали танути їх необхідно вжити інакше існує імовірність гниття. 2) Тимчасово понизити температуру в налаштуваннях або перемкнути апарат у режим Суперзаморозки (SF)
LP	Низька напруга	Холодильник переходить у режим очікування доти, поки напруга не підніметься вище 170 вольт.	Ця особливість перешкоджає поломці компресора через низьку напругу. Прилад почне працювати в нормальному режимі, коли напруга відновитися до необхідного рівня.

Температурні застереження:

Якщо на дисплеї висвітилося «LF» і звучить звуковий сигнал, то температура в камері занадто висока.

Підвищення температури може бути зв'язано:

- Часті відкривання дверей протягом тривалих періодів часу
- Завантаження великої кількості теплих продуктів
- Висока температура навколишнього середовища
- Вихід з ладу приладу.

Перевірка попереджень:

Ваш прилад буде попереджати вас про те, що температура в камері не відповідає встановленій або виникла проблема в пристрої. Коди помилок виводяться на дисплей камери.

Якщо ви почули попереджувачий звук:

Показання на дисплеї й звуковому сигналі будуть доти, поки ви не натиснете кнопку Установок або Режимів. При натисканні на одну із цих кнопок звуковий сигнал припиниться, але код помилки буде висвічуватись на дисплеї доти, поки не буде вирішена проблема.

Якщо ваш прилад працює занадто голосно:

Нормальний шум

Шум схожий на тріск:

- Включено автоматичне розморожування.
- Коли прилад працює (у зв'язку з розширенням або стягуванням пластику).

Короткі потріскування

Можна почути коли термостат включає або виключає компресор.

Шум роботи компресора

Невеликий шум двигуна. Це означає, що компресор працює нормально. Компресор може викликати великий шум у плинні короткого часу, коли включається.

Шум схожий на плескіт або кипіння води:

Цей шум викликаний потоком хладагенту по трубках системи охолодження.

Шум води, що ллється:

Невеликий шум води, що ллється, можна почути, коли випарник розморожується.

Шум циркуляції повітря:

Невеликий шум вентилятора. Цей шум може бути чутний у приладах із системою No-Frost при нормальному функціонуванні системи за рахунок циркуляції повітря.

Нагрівання зовнішніх стінок приладу:

У теплу погоду деякі частини зовнішньої поверхні приладу можуть бути теплими під час роботи компресора, це припустимо.

Якщо двері не відкриваються або не закриваються належним чином;

- Чи дозволяють пакети із продуктами, завантаженими всередину дверям закриватися/відкриватися?
- Чи правильно встановлені ящики й полиці всередині морозильної камери?
- Чи не зламані кріплення дверей?
- Чи правильно встановлений прилад?

Якщо ваш прилад не досить охолоджує;

Ваш прилад розроблений для того, щоб працювати при певних температурах навколишнього середовища, заявлених у стандартах згідно кліматичного класу, що зазначений на інформаційній сервісній табличці всередині приладу. Ми не рекомендуємо використовувати прилад поза межами температур, зазначених нижче, з точки зору ефективності охолодження.

Кліматичний клас	Температура навколишнього середовища (°C)
T*	Між 18 і 43 (°C)
ST	Між 18 і 38 (°C)
N	Між 16 і 32 (°C)
SN	Між 10 і 32 (°C)

(*) Тропічний клас визначається для температур між 18°C і 43°C відповідно до стандарту TS EN ISO 15502.

ВАЖЛИВА ПРИМІТКА:

- Функція захисту компресора буде активована відразу після збою в системі електроживлення або після відключення приладу, тому що газ ще не стабілізований. Вам нема чого турбуватися, ваш прилад почне працювати через п'ять хвилин.
- Якщо ви не будете використовувати прилад у протязом довгого часу (наприклад, під час літніх канікул або відпустки) його можна відключити. Промийте його, так як описано в Главі 4 і залишіть відритими двері, це запобіжить появам грибків і запаху

Якщо проблема не зникла після того як ви виконали всі наведені вище інструкції, будь ласка, зверніться в найближчий Авторизований сервісний центр. Список авторизованих сервісних центрів ви зможете знайти в додатку до гарантійного талону.

Термін служби Вашого приладу відповідно до проведеного раніше випробування становить 10 років. Даний термін служби можливий при правильно використанні приладу.

Поради по економії електроенергії

- Не встановлюйте прилад поруч із опалювальними або нагрівальними апаратами, такими як: плита, духовка, пральна машина або радіатор опалення, а також спробуйте встановити прилад у найбільш холодному місці в приміщенні.
- Завжди охолоджуйте гарячі продукти до кімнатної температури перед завантаженням у прилад.
- Спробуйте уникати випадків, коли двері тримаються відкритими тривалий час або відкривати двері занадто часто, оскільки тепле повітря, потрапляючи всередину приладу через відкриті двері, змусить компресор включатися занадто часто.
- Переконайтеся, що немає ніяких перешкод для закриття дверей належним чином.
- Упакуйте правильно продукти перед завантаженням у камеру. Це допоможе уникнути збільшенню вологості всередині приладу.

- Тримайте прилад повністю завантаженим.
- Вирівняйте прилад так щоб двері завжди закривалися щільно.
- Очистіть задню частину приладу пилососом, це запобіжить збільшенню витрат електроенергії.
- Тримайте гуму дверей чистою й гнучкою. При ушкодженні гуми її варто замінити.

7. КОМПЛЕКТАЦІЯ ПРИЛАДУ

Метою даного документа є винятково надання інформації про компоненти пристрою. Компоненти залежать від моделі пристрою.

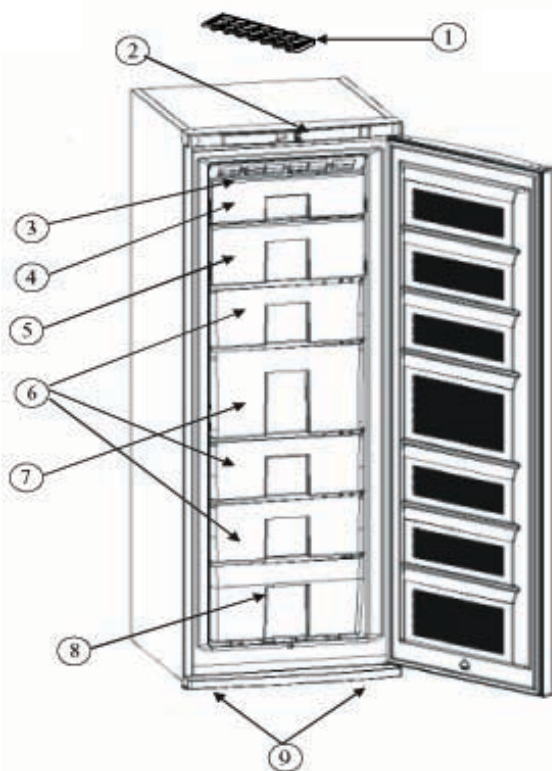

- | | |
|--------------------------------------|------------------------|
| 1. Форма для льоду | 6. Ящики |
| 2. Контрольна панель із дисплеєм | 7. Великий ящик |
| 3. Канали обдування системи No-Frost | 8. Нижній ящик |
| 4. Мала відкидна полиця | 9. Регульовальні ніжки |
| 5. Велика відкидна полиця | |

*Виробник залишає за собою право на внесення змін у комплектацію без попереднього повідомлення.

ОГЛАВЛЕНИЕ

ДО НАЧАЛА ЭКСПЛУАТАЦИИ ХОЛОДИЛЬНИКА	18
Информация о технологии с автоматическим оттаиванием	18
Правила техники безопасности	18
Предупреждения относительно безопасного пользования	19
Установка и эксплуатация холодильника	20
До начала эксплуатации холодильника	21
ИНФОРМАЦИЯ ПО ПРИМЕНЕНИЮ	22
Эксплуатация холодильника	22
КНОПКА MODE (РЕЖИМ)	22
КНОПКА РЕГУЛИРОВКИ	22
Регулировка температуры морозильной камеры и активизирование режима FAST FREEZING (БЫСТРОЕ ЗАМОРАЖИВАНИЕ)	23
Режим Быстрого Замораживания	23
Экономичный Режим	24
Предупреждения относительно регулирования температуры	25
РАЗМЕЩЕНИЕ ПРОДУКТОВ	25
ОЧИСТКА И ТЕХНИЧЕСКОЕ ОБСЛУЖИВАНИЕ	31
Размораживание	31
ТРАНСПОРТИРОВКА И ПЕРЕУСТАНОВКА	32
Переустановка Двери	32
ПРЕЖДЕ, ЧЕМ ПОЗВОНИТЬ В СЛУЖБУ ТЕХНИЧЕСКОГО ОБСЛУЖИВАНИЯ	33
Советы по энергосбережению	36
ДЕТАЛИ И КАМЕРЫ ХОЛОДИЛЬНИКА	37

ГЛАВА 1. ДО НАЧАЛА ЭКСПЛУАТАЦИИ ХОЛОДИЛЬНИКА

Информация о технологии с автоматическим оттаиванием

Холодильники с автоматическим оттаиванием отличаются от других стационарных холодильников принципом действия.

В обычных холодильниках влажность, проникающая внутрь холодильника при открытии дверцы, и влажность продуктов вызывает замораживание в морозильной камере. Чтобы удалить снег и лед из морозильной камеры, следует отключить холодильник, достать продукты, которые необходимо хранить при постоянной температуре из него и удалить лед, периодически накапливающийся в морозильной камере.

В случае с холодильниками с автоматическим размораживанием этот процесс происходит по-другому. Сухой и холодный воздух однородно распределяется по холодильнику и его камерам из разных точек при помощи вентилятора. Холодный воздух, который распределяется однородно даже между полками, охлаждает Ваши продукты равномерно, тем самым предотвращая появление влаги и замораживания.

Следовательно, холодильник с автоматическим размораживанием обеспечивает легкость в использовании, а также большую вместимость и стильный внешний вид.

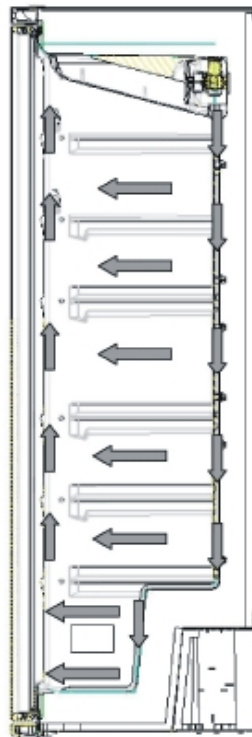

Правила техники безопасности

- Эта модель содержит газ R600a. Этот газ безвреден для окружающей среды, но воспламеняем.
- Убедитесь, что Вы не повредили схему циркуляции холодильного агента Вашего холодильника при транспортировке и установке.
- Если в Вашем старом холодильнике есть механизм затвора, отсоедините или удалите его до того, как Вы перестанете пользоваться холодильником, так как дети могут застрять внутри холодильника, что приведет к несчастному случаю.
- Старые морозильные камеры и холодильники содержат изоляционный материал и охлаждающий агент с ХФУ. Следовательно, убедитесь, что Вы не наносите вред окружающей среде при выбрасывании старых холодильников.

ВАЖНОЕ ПРИМЕЧАНИЕ:

Пожалуйста, внимательно ознакомьтесь с руководством по эксплуатации до установки и использования холодильника. Мы не несем ответственность за повреждения, связанные с неправильной эксплуатацией.

Следуйте всем инструкциям руководства по эксплуатации и храните его в безопасном месте для решения проблем, которые могут возникнуть в будущем.

Предупреждения относительно безопасного пользования

Примечание: Не используйте механические приспособления или другие искусственные методы для ускорения процесса размораживания. Не используйте электронные приспособления в зонах хранения продуктов питания вашего холодильника. Держите вентиляционные площади холодильника открытыми. Не повреждайте схему циркуляции холодильного агента Вашего холодильника.

- Не применяйте штепсельную розетку с разветвителем или удлинитель.
- Не подключайте холодильник к поврежденной, оборванной или старой штепсельной вилке.
- Не тяните, не сгибайте и не повреждайте шнур.



- Этот холодильник предназначен для использования взрослыми, не позволяйте детям играть с ним или виснуть на двери.
- Не подключайте и не выключайте холодильник из штепсельной розетки влажными руками для предотвращения поражения электротоком!
- Не храните стеклянные бутылки банки с безалкогольными напитками в морозильной камере.



Последние могут взорваться.

- В целях безопасности, не храните взрывчатый или легковоспламеняющийся материал в холодильнике. Храните напитки с высоким содержанием алкоголя в морозильной камере в вертикальном положении, плотно закрыв горлышко бутылки.
- При извлечении льда, замороженного в морозильной камере, не притрагивайтесь к нему, так как лед может вызвать обморожение и/или порезы.
- Не дотрагивайтесь до замороженных продуктов влажными руками! Не употребляйте мороженое и кубики льда непосредственно после их извлечения из морозильной камеры!

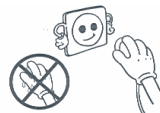

- Не замораживайте повторно продукты после их размораживания. Это может негативно сказаться на Вашем здоровье, например, вызвать пищевое отравление.
- Не покрывайте корпус или верх холодильника отделкой. Это негативно повлияет на качество работы холодильника.
- Закрепите комплектующие в холодильнике во время транспортировки во избежание их повреждения.

- При закрытой двери, в холодильнике образуется вакуум. Необходимо выждать 1 минуту перед повторным открытием холодильника.

- Ваш холодильник не предназначен для использования людьми с физическими недостатками, психическими и умственными расстройствами, а также малоопытными и недостаточно осведомленными людьми (включая детей). Эти люди могут использовать холодильник под присмотром ответственного лица, которое дает необходимые инструкции. Вы должны присматривать за детьми, чтобы не допустить использования холодильника в игровых целях.
- При повреждении шнура питания, он может быть заменен только профессиональным техником.

Установка и эксплуатация холодильника

- Перед подключением кабеля электропитания, убедитесь, что значение напряжения, указанное на табличке с техническими характеристиками, соответствует величине напряжения электрической сети Вашего дома.
- Рабочее напряжение для Вашего холодильника составляет 220-240В при 50Гц.
- До начала эксплуатации холодильника, обратитесь в ближайшую уполномоченную службу и получите бесплатную помощь по установке, эксплуатации и применению Вашего холодильника.
- Сетевой шнур Вашего холодильника имеет заземленную вилку. Эту вилку следует использовать в сочетании с заземленной розеткой с предохранителем с минимальным значением 16 ампер. Если Ваша розетка не удовлетворяет этому требованию, квалифицированный электрик должен привести ее в соответствие с ним.
- Мы не несем ответственность за повреждения, вызванные незаземленным использованием.
- Поместите Ваш холодильник в месте, где он не будет подвержен прямым солнечным лучам.
- Холодильник должен находиться, по крайней мере, в 50 см от кухонных плит, духовок и сердцевинки обогревателя, а также на расстоянии по крайней мере 5 см от электропечи.
- Не следует использовать холодильник за пределами помещения. Его также нельзя оставлять под дождем.
- Придайте разделители пластиковых стенок к конденсатору в задней части холодильника с тем, чтобы предотвратить его соприкосновение со стенкой для достижения высоких эксплуатационных характеристик.



- Когда Ваш холодильник находится рядом с морозильным аппаратом для глубокого замораживания, между ними должно быть, по крайней мере, 2 см для предотвращения влаги на поверхности. Не ставьте ничего на холодильник. Установите его в подходящем месте так, чтобы оставался зазор, по крайней мере, в 15 см с верхней стороны.
- Если Вы разместите холодильник рядом с кухонными шкафами, оставьте пространство в 2 см между ними.
- Установите пластмассовое устройство регулировки расстояния (деталь с черными лопастями в задней части), повернув его на 90°, чтобы не допустить соприкосновения конденсатора со стенкой.
- Регулируемые передние ножки необходимо зафиксировать на необходимой высоте, что сделает Ваш холодильник устойчивым и позволит ему функционировать должным образом. Вы можете отрегулировать ножки, повернув их по часовой стрелке (или в противоположном направлении). Это необходимо сделать до размещения продуктов в холодильнике.
- Прежде, чем использовать Ваш холодильник, протрите все детали теплой водой с добавлением чайной ложки пищевой соды, а затем промойте чистой водой и высушите. Разместите все детали после их очистки.

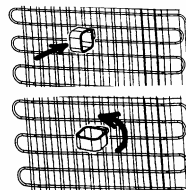

До начала эксплуатации холодильника

- При использовании холодильника в первый раз или после его транспортировки, держите холодильник в вертикальном положении в течение 3 часов, а затем подсоедините для достижения эффективной работы. В противном случае, Вы можете повредить компрессор.
- От Вашего холодильника может исходить характерный запах при использовании впервые; запах будет исчезать по мере охлаждения холодильника.



ГЛАВА 2. ИНФОРМАЦИЯ ПО ПРИМЕНЕНИЮ

Эксплуатация холодильника

(Для некоторых моделей)

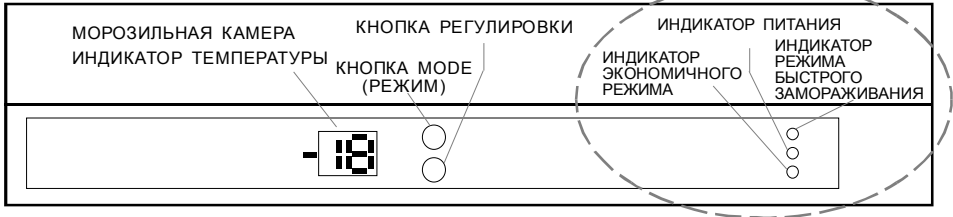

КНОПКА MODE (РЕЖИМ)

- Кнопка «Режим» позволяет переключаться с Индикатора Морозильной Камеры, на Индикатор Режима Быстрого Замораживания и Индикатор Экономичного Режима.
- При однократном нажатии, загорается Индикатор Морозильной Камеры.

Заданное значение может быть изменено.

- При двукратном нажатии, загорается Индикатор Режима Быстрого Замораживания.
- При троекратном нажатии, загорается Индикатор Экономичного Режима.

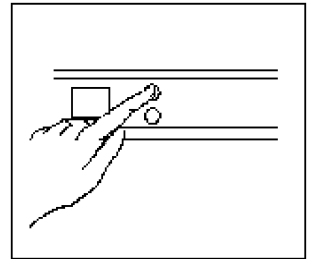

КНОПКА РЕГУЛИРОВКИ

Позволяет регулировать температуру соответствующей камеры при выборе Морозильной Камеры при помощи кнопки режима.

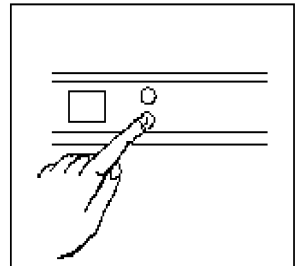

Регулировка температуры морозильной камеры и активизирование режима FAST FREEZING (БЫСТРОЕ ЗАМОРАЖИВАНИЕ).

- Исходная величина температуры Индикатора Морозильной Камеры составляет -18°C .
- Нажмите кнопку режима один раз.
- При нажатии этой кнопки, загорается заданное значение Индикатора Морозильной Камеры.
- Величина Индикатора Морозильной Камеры изменяется на более низкую при каждом нажатии этой кнопки, если индикатор горит.

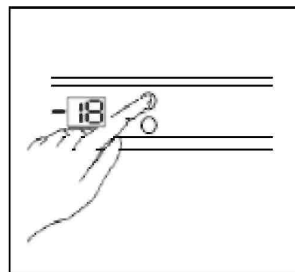

(-16°C , -17°C , -18°C , -19°C , -20°C , -21°C , -22°C , -23°C , -24°C)

- Если выждать 5 минут, не нажимая ни на какие кнопки по достижении желаемой величины, заданная величина активизируется, и холодильник работает в соответствии с этой заданной величиной.
- Если нажимать кнопку регулировки до тех пор, пока значение Индикатора Морозильной Камеры не достигнет -24°C (предельная величина холода), а затем попытаться нажать кнопку снова, загорятся буквы SF.
- Если продолжать нажимать кнопку после появления букв SF, отсчет величин снова начнется с -16°C .

Рекомендуемые значения температуры для холодильника

<i>Когда необходимо регулировать значение температуры?</i>	<i>Температура внутри холодильника</i>
Когда в холодильнике хранится небольшое количество продуктов при	-16°C , -17°C
нормальном коэффициенте загрузки	-18°C , -19°C , -20°C , -21°C
При хранении большого количества продуктов	-22°C , -23°C , -24°C

Режим Быстрого Замораживания

- Для замораживания большого количества продуктов
- Для замораживания приготовленных продуктов
- Для быстрого замораживания продуктов
- Для длительного хранения сезонных продуктов

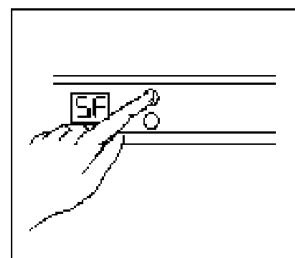

Метод использования функции:

- Нажимайте кнопку режима до тех пор, пока не появится режим Быстрого Замораживания.
- Когда загорится Индикатор Режим Быстрого Замораживания, при условии, что ни одна из кнопок не будет нажата в течение 5 секунд, раздастся сигнал, и выбранный режим будет включен.

- Во время активного состояния режима Быстрого Замораживания, на индикаторе холодильника будут видны буквы “SF”.

При выборе режима SF (Супер Замораживание):

Для выключения режима SF и возврата к предыдущей заданной величине:

Нажмите Кнопку Режима 2 раза и подождите 5 секунд.

Режим SF будет отменен, и холодильник начнет работать в соответствии с предыдущей заданной величиной.

Для выключения режима SF и продолжения работы в соответствии с новой заданной величиной:

Нажмите Кнопку Режима 1 раз и через 5 секунд нажимайте Кнопку Регулировки до тех пор, пока не увидите желаемую величину, после чего подождите 5 секунд. Режим SF будет отменен, и холодильник начнет работать в соответствии с новой заданной величиной.

Чтобы отменить Режим SF и активизировать Экономичный Режим:

Нажмите Кнопку Режима 3 раза и подождите 5 секунд. Режим SF будет отменен, и холодильник начнет работать в соответствии с Экономичным Режимом.

Примечание:

- Режим “Супер Замораживания” будет отменен автоматически по истечении 24 часов или когда температура датчика холодильника упадет ниже -32°C .
- Если режим Super Freeze отключился автоматически, светодиодный индикатор SF будет продолжать гореть. Для выключения индикатора SF достаточно нажать кнопку режима.

Экономичный Режим

Холодильник будет потреблять минимальное количество энергии при заданной величине температуры -18°C , которая является наиболее оптимальной для хранения продуктов.

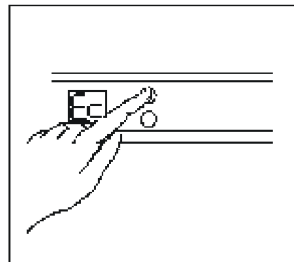

Когда необходимо использовать функцию:

- Когда Вы хотите добиться экономного функционирования холодильника.

Метод использования функции:

- Нажимайте кнопку режима до тех пор, пока не загорится индикатор Экономичного Режима (3 раза).
- Когда загорится Индикатор Экономичного Режима, при условии, что ни одна из кнопок не будет нажата, раздастся сигнал, и выбранный режим будет включен.
- При этом режиме морозильная камера функционирует в соответствии со специальной величиной температуры, заданной на схеме управления.
- Во время активного состояния Экономичного режима, на индикаторе морозильной камеры будут видны буквы “Ec”.

При выборе Экономичного режима:

Для выключения Экономичного режима и возврата к предыдущей заданной величине:

Нажмите Кнопку Режима 3 раза и подождите 5 секунд. Экономичный Режим будет отменен, и холодильник начнет работать в соответствии с предыдущей заданной величиной.

Для выхода из режима SF и продолжения работы в соответствие с новой заданной величиной:

Нажмите Кнопку Режима 1 раз и через 5 секунд нажимайте Кнопку Регулировки до тех пор, пока не увидите желаемую величину, после чего подождите 5 секунд. Экономичный Режим будет отменен, и холодильник начнет работать в соответствии с новой заданной величиной.

Чтобы отменить Экономичный Режим и активизировать Режим SF:

Нажмите Кнопку Режима 3 раза и подождите 5 секунд. Экономичный Режим будет отменен, и холодильник начнет работать в соответствии с Режимом SF.

Предупреждения относительно регулирования температуры

- Настройка температуры не будет удалена в случае отключения электричества.
- Не переходите к другой регулировке до завершения текущей
- Регулировка температуры должна производиться в соответствие с частотой открывания дверцы, количеством продуктов, хранящихся в холодильнике и внешней температуры места, в котором стоит холодильник.
- Для достижения полного охлаждения холодильник должен функционировать до 24 часов без перерыва после подключения, в соответствие с внешней температурой.
- Не открывайте дверь холодильника часто и не размещайте много продуктов внутри него в этот период.
- Применяется функция запаздывания на 5 минут, которая предотвращает повреждение компрессора холодильника при его отключении с последующим включением для эксплуатации или в случае отключения электричества. Холодильник начнет нормальное функционирование через 5 минут.

ГЛАВА 3. РАЗМЕЩЕНИЕ ПРОДУКТОВ

- Используйте холодильник для длительного хранения замороженных продуктов и для получения льда.
- Не размещайте продукты, которые Вы хотите заморозить, рядом с уже замороженными.
- Следует замораживать продукты (мясо, фарш, рыба и т.д.) порциями, которые могут быть потреблены за один раз. Не кладите свежие и теплые продукты рядом с замороженными продуктами, так как это может привести к таянию замороженных продуктов. При замораживании свежих продуктов (например, мяса, рыбы или начинки для пирога), разделите их по частям для разового приготовления.

Хранение замороженных продуктов: необходимо всегда тщательно соблюдать инструкции, приведенные на упаковке замороженных продуктов. Если инструкций нет, то нельзя хранить продукты в замороженном состоянии более 3 месяцев со дня покупки.

- Максимальная нагрузка: если Вы хотите разместить в холодильнике большое количество продуктов и максимально использовать чистую вместимость, Вы можете достать из холодильника выдвижные ящики (кроме нижнего). Громоздкие продукты можно хранить прямо на полках.

При покупке замороженных продуктов: убедитесь, что продукты были заморожены при необходимой температуре, и что упаковка не повреждена. Замороженные продукты необходимо транспортировать в соответствующих контейнерах для сохранения качества продуктов. Продукты должны быть помещены в морозильную камеру в максимально короткое время. Если на упаковке замороженных продуктов имеются следы влаги, а также наблюдается ее разбухание, возможно, ранее данные продукты хранились при неблагоприятной температуре, и содержимое продуктов испортилось.

Срок хранения замороженных продуктов зависит от комнатной температуры, параметров регулировки термостата, от того, насколько часто открывалась дверца, от типа продуктов и от количества времени, необходимого для транспортировки продуктов от магазина к Вам домой. Всегда следуйте инструкциям, указанным на упаковке продуктов, и никогда не превышайте указанного максимального срока хранения.

- Если Вы будете использовать максимальную производительность по замораживанию холодильника
- Переложите замороженные продукты из верхней корзины в другие корзины и активизируйте режим “Быстрого Замораживания”. Режим “Быстрого Замораживания” будет отключен автоматически через 24 часа. Разместите продукты, предназначенные для заморозки, в верхней корзине морозильной камеры без превышения предельной производительности по замораживанию холодильника. (Производительность по замораживанию Вашего холодильника составляет 15 кг при 25°C и 14 кг при 32°C) Потом снова активизируйте режим “Быстрого Замораживания”.

Вы можете разместить продукты рядом с другими замороженными продуктами после их замораживания (минимальное время замораживания после повторного включения режима «Быстрое Замораживание» составляет 24 часа).

- Если Вы заморозите около 3 кг продуктов в холодильнике:
- Вы можете разместить продукты, не дотрагиваясь до других замороженных продуктов, и включить режим “Быстрое Замораживание”. Вы можете положить продукты рядом с замороженными продуктами сразу после их замораживания (минимальное время замораживания – 24 часа).
- Не замораживайте повторно продукты после их размораживания. Это может негативно сказаться на Вашем здоровье, например, вызвать пищевое отравление.
- Не кладите горячие продукты в холодильник без предварительного их охлаждения. Это может испортить замороженные продукты, находящиеся в холодильнике.

- При покупке замороженных продуктов, убедитесь, что они были заморожены в подходящих условиях, и что упаковка не была повреждена.
- При хранении продуктов, следуйте инструкциям по хранению, указанным на упаковке замороженных продуктов. Если инструкций нет, продукт следует употребить в кратчайшие сроки.
- Если упаковка замороженного продукта влажная и плохо пахнет, возможно, она хранилась в неподходящих условиях и ее содержимое испортилось. Не покупайте такие продукты!
- Срок хранения замороженных продуктов зависит от внешней температуры, частоты открытия дверцы, параметров регулировки термостата, типа продуктов и от количества времени, необходимого для транспортировки продукта из магазина и его размещения в Вашем холодильнике. Всегда следуйте инструкциям на упаковке и не превышайте срок хранения.

МЯСО И РЫБА	Подготовка	Продолжительность хранения (месяцы)	Период таяния при комнатной температуре (часы)
Бифштекс	Завернутая в фольгу	6-10	1-2
Баранина	Завернутая в фольгу	6-8	1-2
Жареная телятина	Завернутая в фольгу	6-10	1-2

МЯСО И РЫБА	Подготовка	Продолжительность хранения (месяцы)	Период таяния при комнатной температуре (часы)
Телятина, нарезанная кубиками	Маленькими кусочками	6-10	1-2
Баранина, нарезанная кубиками	Кусочками	4-8	2-3
Фарш	В форме сплюсненных упаковок без добавления специй	1-3	2-3
Птичьих потроха	Кусочками	1-3	1-2
Болонская копченая колбаса / Колбаса / Салями	Должен быть упакован даже при наличии мембраны	1-2	До тех пор, пор хорошо не разморозится
Курица и Индейка	Завернутая в фольгу	7-8	10-12
Гусь/утка	Завернутая в фольгу	4-8	10
Оленина, свинина, крольчатина	Порциями по 2.5 кг, без костей	9-12	10-12
Пресноводная рыба, Форель, карп, сом	Ее следует промыть и высушить после тщательной внутренней очистки и соскабливания чешуи. Там, где это необходимо, отрезать хвост и голову. Очищенный и расфасованный по упаковкам В своей упаковке, внутри алюминиевой или пластиковой чашки	2	До тех пор, пор хорошо не разморозится
Тощая рыба, Каменный окунь, палтус, камбала		4-8	До тех пор, пор хорошо не разморозится
Жирная рыба, малый тунец, макрель, пелагида, анчоус		2-4	До тех пор, пор хорошо не разморозится
Моллюски	В подсоленной воде, внутри алюминиевой или пластиковой чашки	4-6	До тех пор, пор хорошо не разморозится
Икра	Подготовка	2-3	До тех пор, пор хорошо не разморозится
Улитки	Завернутая в фольгу	3	До тех пор, пор хорошо не разморозится

Примечание: Замороженное мясо должно быть приготовлено как свежее мясо после оттаивания. Если мясо не будет применено в пищу после оттаивания, его не следует повторно замораживать.

ФРУКТЫ И ОВОЩИ	Подготовка	Продолжите льность хранения (месяцы)	Период таяния при комнатной температуре (часы)
Цветная капуста	Удалите кроющие листья и разрежьте сердцевину на части. Затем положите в емкость с водой с добавлением небольшого количества лимонного сока.	10-12	Может быть использовано без размораживания
Зеленая фасоль, Стручковая фасоль	Помойте их и разрежьте на маленькие кусочки.	10-13	Может быть использовано без размораживания
Горох	Очистьте их от шелухи и помойте.	12	Может быть использовано без размораживания
Грибы и Спаржа	Помойте их и разрежьте на маленькие кусочки.	6-9	Может быть использовано без размораживания
Капуста	В очищенном состоянии	6-8	2-при комнатной температуре
Баклажан	После того, как помыли, разрежьте его на кусочки по 2 см	10-12	Может быть использовано без размораживания
Кукуруза	Очистьте и уложите в емкость, не удаляя стержень или сердцевину	12	Может быть использовано без размораживания
Морковь	Очистьте их и нарежьте ломтиками	12	Может быть использовано без размораживания
Перец	Удалите стебель, разрежьте на две части и удалите семена/сердцевину	8-10	Может быть использовано без размораживания
Шпинат	Промытые	6-9	2-при комнатной температуре
Яблоки и Груши	Очистить от кожуры и нарезать ломтиками	8-10	5-в холодильнике
Абрикос, Персик	Разделите их на половинки и удалите косточку (зернышко)	4-6	4-в холодильнике
Клубника, Малина	Помойте их и очистьте	8-12	2-при комнатной температуре
Приготовленные фрукты	В чашке с добавлением 10% раствора сахара	12	4-при комнатной температуре
Сливы и вишни, Кислая вишня	Помойте их и удалите стебель	8-12	5-7 - при комнатной температуре

Молочные продукты и Мучные изделия		Подготовка	Продолжительность хранения (месяцы)	Условия хранения
Молоко			2-3	Только однородный продукт
Сыр – сорта сыра, отличные от белого		Ломтиками	6-8	Для кратковременного хранения можно оставить в фабричной упаковке. Для долгосрочного хранения, необходимо также завернуть их в полимерную пленку
Масло, маргарин		В собственной упаковке	6	
Яйцо *	Белок яйца		10-12	В закрытом контейнере
	Яичная масса (белок-желток)	Хорошо размешано, добавляется щепотка соли или сахара, чтобы избежать излишней густоты	10	В закрытом контейнере
	Желток яйца	Хорошо размешано, добавляется щепотка соли или сахара, чтобы избежать излишней густоты	8-10	В закрытом контейнере

* Не может быть заморожено со скорлупой. Белок и желток должны замораживаться отдельно или в перемешанном до однородной массы виде.

	Продолжительность хранения (месяцы)	Период таяния при комнатной температуре (часы)	Продолжительность оттаивания в духовке (минуты)
Хлеб	4-6	2-3	4-5 (220-225 °С)
Печенье	3-6	1-1,5	5-8 (190-200 °С)
Пирог	1-3	2-3	5-10 (200-225 °С)
Торт	1-1,5	3-4	5-8 (190-200 °С)
Фило тесто	2-3	1-1,5	5-8 (190-200 °С)
Пицца	2-3	2-4	15-20 (200 °С)

Некоторые специи **в приготовленных продуктах** (анис, базилик, укроп, уксус, смесь специй, имбирь, чеснок, лук, горчица, тимьян, майоран, черный перец, болонская колбаса и т.д.) могут иметь неприятный привкус при долгосрочном хранении. Следовательно, замороженные продукты должны быть лишь слегка приправлены специями или же специи следует добавлять после размораживания продуктов.

Срок хранения продуктов зависит от типа используемого масла. Маргарин, говяжий жир, оливковое масло и сливочное масло подходят для хранения, в отличие от арахисового масла и свиного жира. Приготовленные продукты в жидкой форме следует замораживать в пластмассовой таре. Прочие продукты следует замораживать завернутыми в полимерную пленку или полиэтиленовый пакет.

ГЛАВА 4. ОЧИСТКА И ТЕХНИЧЕСКОЕ ОБСЛУЖИВАНИЕ

- Убедитесь, что Вы отключили холодильник от сети перед его очисткой.



- Не допускается чистка холодильника путем выливания на него воды.



- Вы можете протереть внутренние и внешние стороны мягкой тканью или губкой с использованием теплой мыльной воды.



- Каждую деталь следует очистить мыльной водой отдельно. Ни в коем случае не чистьте детали в стиральной машине.



- Никогда не используйте для очистки холодильника воспламеняющийся, взрывчатый или корродирующий материал, такой как растворитель, газ или кислота.

- **Убедитесь, что Вы выключили холодильник из сети при его очистке.**

Размораживание

- Холодильник размораживается автоматически. Вода в результате разморозки стекает в испарительный контейнер через водосборный канал, где испаряется.

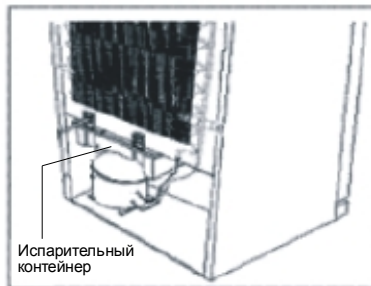

ГЛАВА 5. ТРАНСПОРТИРОВКА И ПЕРЕУСТАНОВКА

- Фабричную упаковку и пенопласт можно сохранить на случай повторной транспортировки (по желанию).
- Вы должны прикрепить холодильник к упаковке при помощи ленточек или прочных веревок, а также следовать инструкциям по перевозке, указанным на упаковке для повторной транспортировки.
- Достаньте все подвижные детали (полки, комплектующие, емкости для овощей и т.д.) или зафиксируйте их в холодильнике при помощи ленточек, чтобы предотвратить повреждения от ударов во время перемещения и транспортировки.

Переносите холодильник в вертикальном положении.

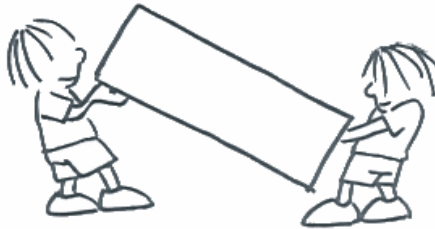

Переустановка Двери (Для некоторых моделей)

Вы можете переустановить двери Вашего холодильника. Для осуществления последнего, свяжитесь с ближайшей уполномоченной службой.

Если холодильник не работает:

- Есть ли нарушения питания?
- Правильно ли вставлена вилка в розетку?
- Не перегорел ли предохранитель в розетке или главный предохранитель?
- Есть ли нарушения в разьеме? Проверьте, подключив холодильник к заведомо рабочей розетке.

ТИП ПРЕДУПРЕЖДЕНИЯ	ЗНАЧЕНИЕ	ПРИЧИНА	РЕШЕНИЕ
SR	Предупреждения об отказе	Появляются при отказе частей холодильника или проблемах с системой охлаждения.	Обратитесь в сервисный центр.
LF	Недостаточно низкая температура морозильной камеры	Данное предупреждение появляется при долгом отсутствии питания или первом включении холодильника.	1-) Если продукты разморозились, используйте их как можно быстрее и не замораживайте их повторно из-за опасности порчи
			2-) Временно увеличьте температуру морозильника до нужного уровня или переключите устройство в режим быстрой заморозки.
LP	Низкое напряжение	Холодильник переключается в дежурный режим, когда напряжение снижается до 170 V.	предотвращает повреждение компрессора из-за низкого напряжения. Холодильник автоматически начнет работать, когда напряжение восстановится до нормального уровня.

Предупреждение о температуре:

Дисплей будет показывать “LF”, и будет раздаваться звуковой сигнал, когда температура в морозильнике станет слишком высокой.

Увеличение температуры может быть вызвано следующим:

- Открытая дверь в течение длительного времени
- Загрузка большим количеством теплых продуктов.
- Высокая окружающая температура
- Ошибка устройства

Контрольные предупреждения;

Холодильник предупредит, если температура в отсеках будет несоответствующей или в случае проблем с устройством. Коды предупреждения отображаются на индикаторах морозильного и холодильного отсеков. Коды предупреждений появляются на дисплее настройки морозильного отсека.

Также подается звуковой сигнал.

Код вместе со звуковым сигналом будут иметь место до нажатия кнопки SET или MODE. При нажатии одной из данных кнопок звуковой сигнал прекратился. Предупреждение “LF” будет отображаться 5 минут. Звонить в сервисную службу не нужно, поскольку данное состояние может быть вызвано вышеуказанными причинами. Вы можете продолжать хранить продукты в холодильнике. Если предупреждение “LF” не исчезнет через час после нажатия кнопки, можно обратиться в службу сервиса и не перемораживать продукты. Данные продукты нужно употребить в пищу.

Если холодильник работает слишком громко:

Нормальные шумы

Потрескивание (льда)

- В процессе автоматической разморозки.
- Когда устройство охлаждается или нагревается (ввиду расширения материала).

Короткое потрескивание

- Слышен при включении или выключении термостата компрессора.

Шум компрессора

- Нормальный шум двигателя Данный шум означает, что компрессор работает нормально. При активации, в течение некоторого времени компрессор может издавать излишний шум.

Звук пузырьков и брызг:

- Данный шум вызывается потоками охлаждающей жидкости в трубах системы.

Шум потока воды:

- Нормальный шум воды, стекающей в испарительный контейнер при разморозке. Данный шум слышится при разморозке.

Шум воздуха:

- Нормальный шум вентилятора. Данный шум можно слышать в холодильнике без разморозки при нормальной работе системы ввиду циркуляции воздуха.

Если края холодильной камеры, с которым контактирует дверь, являются теплыми;

- Особенно летом (в жаркую погоду) контактные поверхности могут нагреваться при работе компрессора, что является нормальным.

Если внутри холодильного отсека скапливается влага:

- Все ли продукты запакованы соответствующим образом? Высушены ли контейнеры перед помещением в холодильник?
- Часто ли открываются дверцы холодильника? Влажность из помещения попадает в холодильник при открытии дверей. Влажность скапливается быстрее при более частом открывании дверей, особенно если влажность в помещении является высокой.
- Образование капель воды на задней стенке после автоматической разморозки является нормальным. (в статических моделях)

Если двери неправильно закрыты:

- Не мешают ли продукты закрытию двери?
- Правильно ли установлены отсеки двери, полки и ящики?
- Не повреждены ли шарниры двери?
- Стоит ли холодильник на ровной поверхности?

Если холодильник недостаточно охлаждает продукты:

Ваш холодильник предназначен для функционирования при интервалах температур окружающей среды, обозначенных в технических условиях, в соответствии с классом климатических условий, указанных на информационной этикетке. Мы не рекомендуем использовать холодильник в температурном режиме, величины которого выходят за рамки указанных в спецификации в целях достижения эффективности охлаждения.

<i>Класс климатических условий</i>	<i>Температура окружающей среды (°C)</i>
T	Между 16 и 43 (°C)
ST	Между 16 и 38 (°C)
N	Между 16 и 32 (°C)
SN	Между 10 и 32 (°C)

Информация о соответствии стандартам

- Тропический класс определен для температуры окружающего воздуха между 16°C и 43°C в соответствии со стандартами TS EN ISO 15502.
- Холодильник спроектирован в соответствии со стандартами E N1 55 02, IE C6 03 35 -1/ IEC60335-2-24, 2004/108/EC.

ВАЖНО:

- Функция защиты компрессора будет активироваться после внезапного сбоя питания или после отключения устройства, поскольку газ в системе охлаждения еще не стабилизировался. Холодильник заработает через 5 минут, и причин для беспокойства нет.
- В случае, если устройство не будет эксплуатироваться в течение длительного периода времени (например, в течение отпуска), отключите его от электрической сети. Чистите холодильник в соответствии с Главой 4 и оставляйте дверцу открытой, что предотвратит появление влажности или запахов.
- Если проблема не исчезнет после выполнения всех инструкций, приведенных выше, обратитесь в ближайший авторизованный сервисный центр.
- Срок службы вашего устройства указан и задекларирован Министерством промышленности в размере 10 лет (период службы частей, необходимых для нормальной работы устройства).

Советы по энергосбережению

- Не устанавливайте устройство рядом с приборами, генерирующими тепло. Сюда относятся плиты, микроволновые печи, посудомоечные машины и радиаторы. Устанавливайте устройство в самой холодной части помещения.
- Устанавливайте устройство в холодном хорошо вентилируемом месте; его отверстия не должны быть ничем закупорены.
- Дайте горячей пище остыть до комнатной температуры перед помещением в морозильную камеру.
- Не держите дверь открытой длительное время и не открывайте ее слишком часто, поскольку туда попадет теплый воздух, что приведет к слишком частому включению компрессора.
- Проверьте наличие препятствий, мешающих нормальному закрытию двери.
- Накрывайте продукты перед помещением в морозильную камеру. Это снижает образование влаги в устройстве.
- См. раздел “Параметры температуры” для получения информации о рекомендуемых настройках температуры.
- Не блокируйте отверстия для холодного воздуха. Это приводит к более длительной работе морозильной камеры и дополнительному расходу энергии.
- Держите морозильную камеру заполненной.
- Выровняйте устройство, чтобы дверь плотно закрывалась.
- Периодически чистите заднюю часть устройства пылесосом или щеткой, чтобы избежать чрезмерного расхода энергии.
- Держите уплотнения двери в чистоте. Заменяйте уплотнения при износе.

ГЛАВА 7. ДЕТАЛИ И КАМЕРЫ ХОЛОДИЛЬНИКА

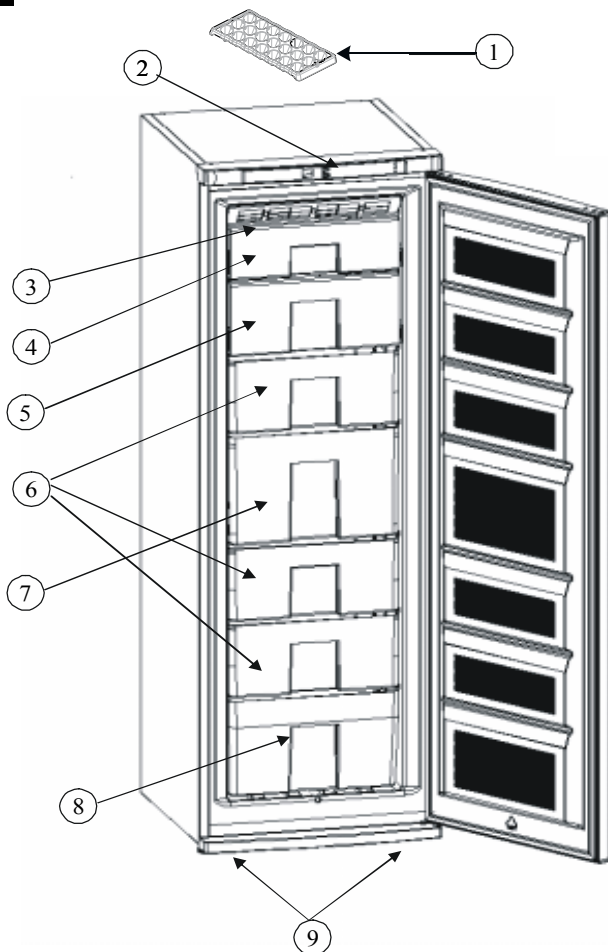

Ниже приведен простой перечень деталей холодильника.
Детали могут отличаться в зависимости от модели.

1. ЛОТОК ДЛЯ ЛЬДА
2. ПАНЕЛЬ ДИСПЛЕЯ
3. СИСТЕМА ЦИРКУЛЯЦИИ ВОЗДУХА БЕЗ РАЗМОРОЗКИ
4. МАЛЕНЬКАЯ ЗАСЛОНКА МОРОЗИЛЬНОЙ КАМЕРЫ
5. БОЛЬШАЯ ЗАСЛОНКА МОРОЗИЛЬНОЙ КАМЕРЫ
6. ЯЩИКИ МОРОЗИЛЬНОЙ КАМЕРЫ
7. БОЛЬШОЙ ЯЩИК МОРОЗИЛЬНОЙ КАМЕРЫ
8. НИЖНИЕ ЯЩИКИ МОРОЗИЛЬНОЙ КАМЕРЫ
9. НОЖКА ДЛЯ ВЫРАВНИВАНИЯ

Класс защиты от поражения током: I
Ступінь захисту від ураження струмом: I
Класс защиты от влажности и пыли: IPXO
Ступінь захисту від вологи та пилу: IPXO

Адрес производителя: ВЕСТЕЛЬ БЕЯЖ ЕСИЯ А.С., оғранайзе Санайи Болгеси 45030 Маниса, Турция
Адреса виробника: ВЕСТЕЛ БЕЯЖ ЕСИЯ А.С., оғранайзе Санайи Болгеси 45030 Маниса, Туреччина
Адрес импортера: ООО «МДА-Груп», 02095 г.Киев, ул. Княжий затон, д. 21
Адреса імпортера: ТОВ «МДА-Груп», 02095 м.Київ, вул. Княжий затон, буд. 21

