

rotex

комфортна техніка для тебе

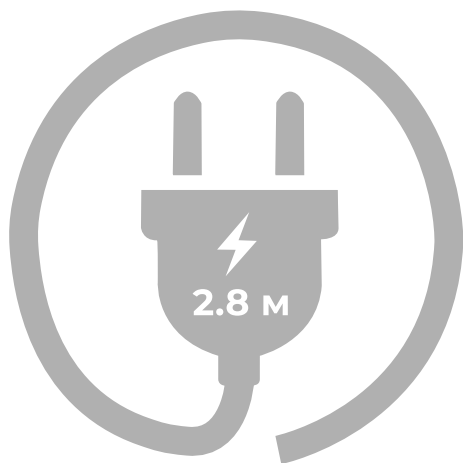

ІНСТРУКЦІЯ З ЕКСПЛУАТАЦІЇ ТА ГАРАНТІЯ
INSTRUKCJA OBSŁUGI I GWARANCJA
USER MANUALS AND WARRANTY

стр. 2
str. 16
page 26

**Фен електричний
високошвидкісний**
Szybka elektryczna suszarka
do włosów
High-speed electric hair dryer

**RFS1064-ion
ProSalon**

UA ШАНОВНІ ПОКУПЦІ!

Ми раді, що ви обрали техніку ROTEX і дякуємо за довіру. Представ-
ляє вам новий електричний високошвидкісний фен.

PL DRODZY KLIENCI!

CIESZYMY SIĘ, ŻE WYBRAŁEŚ URZĄDZENIA ROTEX I DZIĘKUJEMY ZA ZAUFANIE. PRZEDSTAWIAMY NOWĄ ELEKTRYCZNĄ SUSZARKĘ DO WŁOSÓW O DUŻEJ PRĘDKOŚCI.

GB DEAR CUSTOMERS!

WE ARE GLAD THAT YOU HAVE CHOSEN ROTEX APPLIANCES AND THANK YOU FOR YOUR TRUST. INTRODUCING THE NEW ELECTRIC HIGH-SPEED HAIR DRYER.

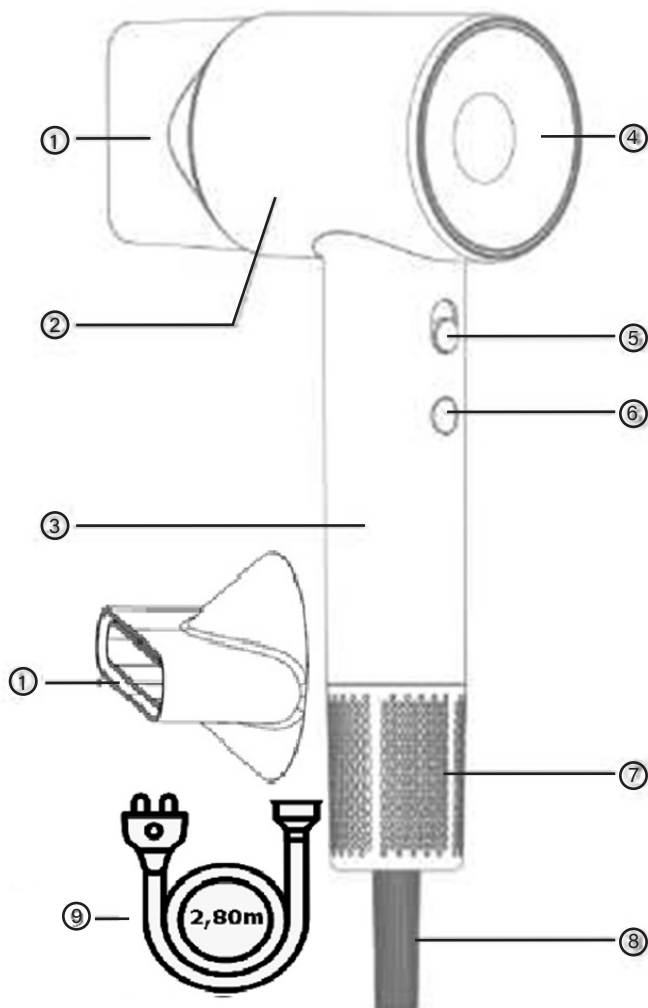

<p>UA ТЕХНИЧНІ ДАНІ</p> <p>Тип пристрою: фен Потужність: 1600 Вт /220-240 В (50/60 Гц) Тип мотора: BLDC двигун 102000 об/хв Кількість швидкісних режимів: 2 Кількість температурних режимів: 4 Холодний, теплий, гарячий, Циркуляція температурних режимів Насадки: концентратор з магнітним кріпленням Індикація: світлодіодна на корпусі. Режим іонізації Електронний регулятор температури NTC Захист від перегріву Довжина шнура живлення: 2,8м Швидке сушіння волосся Тиха робота</p>	<p>НАЙМЕНУВАННЯ ЕЛЕМЕНТІВ ФЕНА</p> <ol style="list-style-type: none"> 1 Магнітна насадка 360°, концентратор 2 Корпус фена 3 Ручка фена 4 Світлове кільце індикатора 5 Кнопка перемикання швидкості 6 Клавіша перемикання температурних режимів 7 Сітчаста кришка фільтру повітрязабірника на магніті 8 Захисна втулка для проводів 9 Шнур живлення 2,8м
<p>PL DANE TECHNICZNE</p> <p>Typ urządzenia: suszarka do włosów Moc: 1600 W /220-240 V (50/60 Hz) Typ silnika: Silnik BLDC 102000 obr. Liczba trybów prędkości: 2 Liczba trybów temperatury: 4 Zimny, ciepły, gorący, Cyrkulacja trybów temperatury Załączniki: koncentrator magnetyczny Wskazanie: dioda LED na korpusie. Tryb jonizacji Elektroniczny regulator temperatury NTC Zabezpieczenie przed przegrzaniem Długość przewodu zasilającego: 2,8m Szybkie suszenie włosów Cicha praca</p>	<p>NAZWY KOMPONENTÓW SUSZAREK DO WŁOSÓW</p> <ol style="list-style-type: none"> 1 Dysza magnetyczna 360°, koncentrator 2 Korpus suszarki do włosów 3 Uchwyt suszarki do włosów 4 Pierścień wskaźnika świetlnego 5 Przycisk przełączania prędkości 6 Przycisk przełączania trybów temperatury 7 Magnetyczna osłona siatkowa filtra wlotu powietrza 8 Osłona ochronna przewodów 9 Przewód zasilający 2,8m
<p>GB TECHNICAL DATA</p> <p>Device type: hair dryer Power: 1600 W /220-240 V (50/60 Hz) Motor type: BLDC motor 102000 rpm Number of speed modes: 2 Number of temperature modes: 4 Cold, warm, hot, Circulation of temperature modes Attachments: magnetic concentrator Indication: LED on the body. Ionization mode Electronic temperature controller NTC Overheating protection Power cord length: 2,8m Fast hair drying Quiet operation</p>	<p>NAMES ELEMENTS OF THE HAIR DRYER</p> <ol style="list-style-type: none"> 1 360° magnetic nozzle, concentrator 2 Hair dryer body 3 Handle of the hair dryer 4 Indicator light ring 5 Button for switching speeds 6 Key for switching temperature modes 7 Magnetic air intake filter mesh cover 8 Protective sleeve for wires 9 Power cord 2,8m

ЗАХОДИ БЕЗПЕКИ

ВАЖЛИВІ ІНСТРУКЦІЇ ЩОДО БЕЗПЕКИ
ВИКОРИСТАННЯ, БУДЬ ЛАСКА, УВАЖНО
ПРОЧИТАЙТЕ ТА ЗБЕРІГАЙТЕ ЯК ДОВІДКУ:

Не використовуйте прилад поруч з умивальником, ванною, душем та будь-якою іншою ємністю з рідиною. Зберігайте прилад в сухому місці.



– Використовуючи прилад у ванній кімнаті, обов'язково від'єднайте його від електромережі після того, як прилад вимкнено. Наявність джерела води може бути небезпечним навіть якщо прилад вимкнений проте не від'єднаний від електромережі. Додатковий захист електромережі в ванній кімнаті вимагає встановлення устрою залишкового диференціального току або автоматичного запобіжника з диференційним током функціонування не більш ніж 30 мА. Зверніться за консультацією до професійного та кваліфікованого електрика.

– Не занурюйте прилад у воду або будь-яку іншу рідину.

– Якщо шнур живлення пошкоджений, аби запобігти небезпеці, його заміну має виконати спеціаліст відповідної кваліфікації або авторизований сервісний центр.

– Під час експлуатації приладу слідкуйте, щоб повітрозабірник залишався не

заблокованим, зокрема волоссям або будь-яким іншим брудом, що затуляє задній фільтр приладу й заважає нормальному руху повітря.

– У прилад вбудований запобіжний термостат, який автоматично вимикає апарат або вимикає нагрів термоелемента, якщо прилад перегріто. Якщо стався перегрів, встановіть перемикач на рухів'ї апарату в положення «0» від'єднайте прилад від електромережі й дайте охолонути протягом не менш ніж 10 хвилин. На початку повторного використання приладу переконайтеся, що ані волосся, ані будь-який бруд не затуляють повітрязабірник приладу. Якщо прилад повторно перегрівається, вимкніть його, від'єднайте від мережі та зверніться до авторизованого сервісного центру.

– Не користуйтеся приладом, якщо він падав або має сліди пошкодження.

– Не залишайте без пригляду прилад, що увімкнений або підключений до електромережі.

– Якщо під час використання приладу виникли проблеми, негайно вимкніть його з електромережі.

– Використовуйте з приладом тільки повітрязабірник від даної моделі виробу.

– Після кожного використання приладу, а також перед його чищенням від'єднайте його від електромережі.

– Уникайте контакту нагрітих частин приладу зі шкірою (зокрема вух, обличчя, шиї тощо) та очима.

– Діти, старші 8 років, особи з обмеженими

фізичними, сенсорними та розумовими здібностями, особи, яким бракує відповідного досвіду або знань можуть використовувати прилад тільки під наглядом, або якщо вони отримали попередній інструктаж з приводу безпечного використання приладу й вони усвідомлюють пов'язані з цим ризики.

– Діти повинні перебувати під наглядом для недопущення ігор з приладом!

Аби запобігти пошкодженню шнура живлення, не слід накручувати його навкруги приладу; кабель слід зберігати у положенні, що виключає його перекручення й заламування.

БУДЬТЕ ОБЕРЕЖНІ:



Очищення та обслуговування споживачем не повинні здійснювати діти без нагляду.

Поліетиленовий пакет, у який упакований прилад або його упаковку, несе собою

небезпеку. Пакети мусять знаходитись поза доступу немовлят і дітей.

Не використовуйте пакети в колисках, дитячих ліжках, дитячих візочках або манежах для дітлахів. Тонка плівка може приклеїтися до носу або роту й стати на перешкоді диханню. Пакет не є іграшкою!



У загальних інтересах й з метою активних зусиль по захисту навколишнього середовища: Не викидайте прилад разом з побутовими відходами.

За детальнішою інформацією стосовно утилізації

побутових приладів зверніться до профільних наглядових організацій.

ОСОБЛИВОСТІ ПРОДУКТУ

Високошвидкісний безщітковий двигун з частотою обертання 102000 об/хв, сильний потік повітря, швидке висихання волосся. Швидке сушіння волосся. Довжина шнура живлення: 2,8м

Технологія догляду за волоссям з негативними іонами.

Висока концентрація негативних іонів зменшує статичну електрику і розгладжує сухість волосся.

Магнітна двошарова насадка на 360 градусів, концентратор.

Двошарова ізоляція запобігає опікам і робить магнітне кріплення більш зручним.

Знімна решітка для всмоктування повітря з магнітним кріпленням.

Зручно видаляйте флокулярні засмічення, такі як волосся, в будь-який час, забезпечуючи безперешкодний приплив повітря.

Інтелектуальний догляд за волоссям з постійною температурою NTC. Електронний регулятор температури NTC гарантує постійну та безпечну температуру, що забезпечує безпечний і точний догляд за волоссям. Автоматично регулює температуру повітря на виході, забезпечує постійний температурний догляд і запобігає перегріванню та пошкодженню волосся.

Три температурні режими і циклічне перемикання температури холодного та гарячого повітря, та дві швидкості. Швидке сушіння гарячим повітрям, догляд за волоссям при постійній температурі, sha-ring холодним повітрям, а також будь-яке перемикання.

Мінімалістична естетика, модний та вишуканий дизайн.

Конструкція ручки-балансира змінює центр тягіння, роблячи рукоятку легкою та збалансованою.

ІНСТРУКЦІЯ З ВИКОРИСТАННЯ

<p>1. По-перше, переконайтеся, що вимикач живлення знаходиться в положенні «0», потім вставте вилку живлення в розетку, а потім натисніть на вимикач живлення, щоб увімкнути його.</p>	
<p>2. Після увімкнення виробу першим режимом запуску буде «режим холодного повітря». При наступному вмиканні виробу попередній режим буде автоматично запам'ятовуватися. Коротко натисніть кнопку режиму, щоб перемикає температуру повітря від «холодне повітря - тепле повітря - гаряче повітря - циркуляція холодного та гарячого повітря» Послідовне перемикає циклів Світловий індикатор: Синє світло: режим холодного повітря. Помаранчеве світло: режим теплої температури. Червоне світло: режим гарячого повітря. Червоне оранжево-синє світло, що чергується: режим циркуляції холодного та гарячого повітря.</p>	
<p>3. Встановіть перемикач живлення в положення «I» і встановіть режим низької швидкості вітру; натисніть перемикач живлення в положення «II», щоб встановити режим високої швидкості вітру.</p>	
<p>4. Цей виріб оснащений магнітною всмоктувальною насадкою, яка зручна для кріплення та від'єднання. Помістіть насадку на вихід фену для автоматичного магнітного кріплення, і насадка може обертатися на 360°. Під час видування, встановлення повітряної насадки може швидко висушити волосся та допомогти у його формуванні. Увага: Будь ласка, встановлюйте повітряну насадку, коли вона вимкнена. Не завантажуйте та не розвантажуйте насадку під час використання, щоб уникнути опіків. Після використання зачекайте, поки повітряна насадка охолоне, перш ніж завантажувати та розвантажувати, щоб уникнути опіків.</p>	

5. Під час використання цього виробу волосся не повинно знаходитися близько до сітчастої кришки, щоб запобігти його заплутуванню. Переконайтеся, що волосся знаходиться на відстані більше 3 см від виходу повітря, щоб уникнути опіків.



6. Після використання вимкніть вимикач живлення та витягніть вилку шнура живлення з розетки.

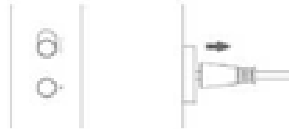

Чищення та технічне обслуговування
Регулярно чистіть кришку фільтра всередині повітрязабірника, щоб уникнути засмічення сміттям і забезпечити безперебійне всмоктування повітря.

1. Під час чищення переконайтеся, що кнопка вимикача знаходиться у вимкненому положенні, і витягніть вилку з розетки.
2. Решітка повітрязабірника має конструкцію магнітного всмоктування, візьміться за ручку і безпосередньо потягніть решітку вниз, щоб зняти її з ручки.
3. За допомогою щітки очистіть внутрішню та зовнішню сторони решітки для забору повітря (не використовуйте воду для очищення решітки для забору повітря, оскільки це може призвести до несправності).
4. Після очищення вирівняйте екран фільтра вхідного повітря з ручкою і почуйте звук «клацання» - автоматичне встановлення адсорбційного фільтра завершено.

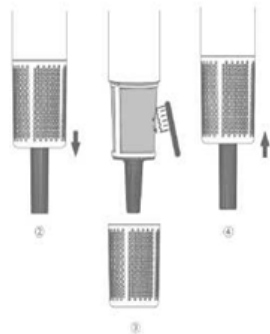

ЗБЕРІГАННЯ, ОЧИЩЕННЯ І ОБСЛУГОВУВАННЯ

Після використання пристрою вимкніть його, пересунувши перемикач температури у положення О.

- Після закінчення роботи від'єднайте прилад від мережі та дочекайтеся, поки він охолоне, після чого очистіть та приберіть на місце.
- Протріть всі поверхні вологою ганчіркою.
- Не використовуйте агресивні, абразивні миючі речовини чи розчинники.

Щоб підтримувати максимальну ефективність виробу та продовжити термін служби двигуна, важливо регулярно видаляти пил та бруд із задньої решітки, а також виконувати чищення м'якою щіткою.

УТИЛІЗАЦІЯ

 Цей символ означає, що цей продукт не можна викидати зі звичайними побутовими відходами (2012/19/ЄС). Дотримуйтесь правил вашої країни щодо роздільного збору електричних та електронних виробів. Правильна утилізація допомагає запобігти негативним наслідкам для навколишнього середовища та здоров'я людини.

УМОВИ ГАРАНТІЙНОГО ОБСЛУГОВУВАННЯ

ШАНОВНИЙ ПОКУПЕЦЬ!

Компанія Rotex висловлює подяку за Ваш вибір і гарантує високу якість і бездоганне функціонування придбаного Вами виробу при дотриманні правил його експлуатації. Термін гарантії на всі вироби - 12 місяців з дня придбання. Цим гарантійним талоном Rotex підтверджує справність даного виробу і бере на себе зобов'язання по безкоштовному усуненню всіх несправностей, що виникли з вини виробника.

Гарантійний ремонт може бути проведений в авторизованому сервісному центрі на території України.

ГАРАНТІЙНІ ЗОБОВ'ЯЗАННЯ

I. ТЕРМІН ГАРАНТІЇ ЯКОСТІ І ВІДПОВІДНОСТІ ЗАЯВЛЕНОМУ ТЕХНІЧНОМУ СТАНУ СКЛАДАЄ:

- 1) На виріб – 12 місяців з дня його продажу (підтверджується товарним чеком);
- 2) На замінені після закінчення гарантійного терміну вузли, агрегати і запасні частини – 30 днів з дня їх установки у виріб (підтверджується в гарантійному талоні відповідною відміткою з круглою печаткою сервісного підприємства).
- 3) При обміні товару на аналогічну модель у гарантійному талоні вписується дата продажу товару та дата ремонту товару шляхом обміну.

II. ВИМОГИ ДО ПРЕТЕНЗІЇ.

З метою посилення відповідальності експертів за висновок, претензії що до якості виробу і його технічного стану, приймаються тільки в уповноважених сервісних підприємствах, а також у сервісних відділах роздрібною торгівельною мережі, де був придбаний виріб.

III. ПРОВЕДЕННЯ ГАРАНТІЙНОГО РЕМОНТУ:

- 1) Гарантійний ремонт виробу здійснюється вказаним в гарантійному талоні або іншим уповноваженим сервісним підприємством.
- 2) У разі проведення гарантійного ремонту гарантійний термін на сам виріб і його комплектуючі частини, які не були замінені при ремонті, продовжується на термін перебування

виробу у ремонті.

IV. ВАЖЛИВО! ГАРАНТІЯ НА ВИРІБ ВТРАЧАЄ СИЛУ У РАЗІ, КОЛИ:

- 1) Виріб не має цього гарантійного талона.
- 2) Гарантійний талон заповнений частково або неправильно і/або з виправленнями без їх підтвердження Продавцем;
- 3) Серійний номер на виробі видалений або пошкоджений, якщо він там був передбачений і раніше був записаний до гарантійного талону.
- 4) Ремонтні роботи проведені сервісним підприємством, не уповноваженим на даний вид діяльності (підтверджується Договором або одноразовою угодою).
- 5) Без узгодження з Продавцем до виробу внесені конструктивні зміни (підтверджується експертним висновком).

V. ГАРАНТІЯ НА ВІДПОВІДНІСТЬ ВИРОБУ ЯКОСТІ НЕ РОЗПОВСЮДЖУЄТЬСЯ НА ВИПАДКИ, КОЛИ НЕСПРАВНОСТІ ВИРОБУ БУЛИ ВИКЛИКАНІ:

- недбалим поводженням з ним і неправильною його експлуатацією (наприклад – експлуатація в умовах «не побутового характеру», де використання виробу непридатне через зміну його статусу як «прилад побутового призначення»; експлуатація з порушенням вимог загально прийнятих правил безпеки при експлуатації електричних приладів, недотриманням інструкції по монтажу і експлуатації, і т.д.);
- неправильними монтажними і/або пусконаладжувальними роботами;

- транспортними та механічними пошкодженнями;
- використанням неякісних або невідповідних витратних матеріалів;
- підключенням виробу до комунікацій і систем (електроживлення, водопровід, каналізація), не відповідним вимогам національних Державних стандартів;
- природними явищами, стихійними лихами, пожежею і т.д.;
- попаданням у виріб сторонніх предметів, речовин, рідин, тварин, комах і таке ін.

VI. НА КОРИСТЬ ВАШОЇ ВЛАСНОЇ БЕЗПЕКИ!!!

Ремонт і обслуговування виробу повинні здійснюватися тільки фахівцями сервісних центрів, навченими і атестованими на проведення подібних робіт. Будь ласка, запитуйте у Продавця інформацію про найближчий сервісний центр, уповноважений на проведення монтажних і/або пусконаладжувальних робіт.

Адреси і телефони додаткових уповноважених Дистриб'ютором сервісних центрів, ви зможете дізнатися у вашого Продавця.

Web: rotex.ua

YouTube: youtube.com/c/RotexTechnics2005

FB: facebook.com/rotex2005/.

Строк (термін) придатності виробу - необмежений.

Строк служби виробу, за умови виконання правил використання виробу, становить 5 років

Дата виробництва збігається з серійним номером

і номером партії, які вказані на упаковці товару, xxxx / xx / xx - рік, місяць та дата відповідно.

Виробник має право на внесення змін до дизайну, комплектації, а також до технічних характеристик виробу під час вдосконалення своєї продукції без додаткового повідомлення про зміни.

СПИСОК СЕРВІСНИХ ЦЕНТРІВ З ОБСЛУГОВУВАННЯ ТОВАРІВ ТОРГОВОЇ МАРКИ «ROTEX» В УКРАЇНІ

Біла Церква	ЦЦ "Еликон"	бул. Олександрійський, 52	38(0456)38-29-00, (098)0176125
Вінниця	ЦЦ «Спеціаліст»	вул. Порика,1	(0432) 57-91-91, 50-91-91
Вінниця	ВФ ТОВ «Лотос»	вул. Енергетична,3-а	(067) 622-56-62
Гуляй поле	ЦЦ «Електросвіт»	вул. Шевченка, 18-в	(06145) 4-14-21, (095) 3511442, (098) 5580348
Дніпро	ЦЦ «УНІВЕРСАЛ СЕРВІС»	вул. Коротка, 41А	(056) 790-04-60
Дніпро	ТОВ «Лотос»	пр-т. Олександра Поля, 59	(056) 34-67-05
Житомир	АСЦ «ЄвроСервіс»	вул. Львівська,11	(0412) 55-55-15, (093) 461-95-96
Житомир	АСЦ"Слава-сервіс"	провулок 3-й Госпітальний, 5	38 (0412)464-864, (097) 829-43-36, (063) 310-00-80
Запоріжжя	ЦЦ «Альфатех но центр»	вул. Грязнова, 67	(095) 272-03-03, (097) 292-29-03
Запоріжжя	ЗФ ТОВ «Лотос»	вул. Гоголя, 175	(061) 787-50-51, (0612) 63-97-90
Івано-Франківськ	ЦЦ «Мегастайл»	вул. Незалежності, 179Б	(0342) 77-33-22, 72-27-22
Івано-Франківськ	ИФ ТОВ «Лотос»	вул. Вовчинецька, 223	(0342) 71-28-13
Київ	"АМАТІ-СЕРВІС"	вул. Бориспільська,9, корп.57	38(044) 369-50-01, 369-50-30
Київ	ЦЦ "Skeleton"	пр-т. П. Григоренка, 22/20	38(044)337-77-12 (050)205-12-12, (098)205-12-12, (063)205-12-12
Київ	ТОВ "Побуттех Сервіс"	вул. Петра Сагайдачного, 12	38 (044) 425-19-89, (067) 238-30-99, (050) 344-42-42 (Viber), (044) 462-52-92
Київ	ТОВ «Аудіо відео сервіс»	вул. Мартиросяна, 12	380 (44)245-73-31
Київ	ЦЦ «МТІ-сервіс»	пр-т. Леся Курбаса, 10а	(044) 590-28-02
Конотоп	ЦЦ "Алексей"	пр. Червоної калини, 11	38(05447) 6-13-56; (097)9207602
Коростень	ЦЦ "Авторітет"	вул. Шевченка, 28	38(04142) 9-23-11, факс 5-06-27
Краматорськ	ЦЦ "Алексей"	пр. Червоної калини, 11	38(05447) 6-13-56; (097)9207602
Кременчук	ЦЦ "ЕкоСан"	вул. Академіка Маслова, 44, оф.2	38(05366) 3-91-92. (066)230-44-71. (096)446-71-06

Повний перелік гарантійних майстерень дивіться на сайті <https://rotex.ua/support/>



II INSTRUKCJE DOTYCZĄCE BEZPIECZEŃSTWA

ŚRODKI OSTROŻNOŚCI NALEŻY ZACHOWAĆ OSTROŻNOŚĆ:

WAŻNE INSTRUKCJE BEZPIECZEŃSTWA,
PROSIMY UWAŻNIE PRZECZYTAĆ I ZACHOWAĆ W
CELU WGLĄDU:

Nie używaj urządzenia w pobliżu umywalki, wanny, prysznicza lub innych pojemników zawierających płyny.  Urządzenie należy przechowywać w suchym miejscu.

- Podczas korzystania z urządzenia w łazience należy pamiętać o odłączeniu go od zasilania po wyłączeniu. Obecność źródła wody może być niebezpieczna, nawet jeśli urządzenie jest wyłączone, ale nie odłączone od zasilania. Dodatkowa ochrona zasilania sieciowego w łazience wymaga zainstalowania wyłącznika różnicowoprądowego lub bezpiecznika różnicowoprądowego o maksymalnym prądzie różnicowym 30 mA. W celu uzyskania porady należy skonsultować się z wykwalifikowanym elektrykiem.

- Nie zanurzać urządzenia w wodzie ani innych płynach.

- Jeśli przewód zasilający jest uszkodzony, musi zostać wymieniony przez odpowiednio wykwalifikowaną osobę lub autoryzowane centrum serwisowe, aby uniknąć zagrożenia.

- Podczas korzystania z urządzenia należy upewnić się, że wlot powietrza nie jest

zablokowany, w szczególności przez włosy lub inne zanieczyszczenia, które mogą zablokować tylny filtr i

utrudnić normalny przepływ powietrza.

- Urządzenie ma wbudowany termostat bezpieczeństwa, który automatycznie wyłącza urządzenie lub wyłącza ogrzewanie termopary, jeśli urządzenie jest przegrzane. Jeśli dojdzie do przegrzania, należy przekręcić przełącznik na uchwycie urządzenia do pozycji „0”, odłączyć urządzenie od zasilania i odczekać co najmniej 10 minut, aż ostygnie. Podczas ponownego korzystania z urządzenia należy upewnić się, że żadne włosy ani zanieczyszczenia nie blokują wlotu powietrza do urządzenia.

- Nie używaj urządzenia, jeśli zostało upuszczone lub nosi ślady uszkodzenia.

- Nie pozostawiaj urządzenia bez nadzoru, gdy jest włączone lub podłączone do źródła zasilania.

- Jeśli podczas korzystania z urządzenia wystąpią jakiegokolwiek problemy, natychmiast odłącz je od źródła zasilania.

- Należy korzystać wyłącznie z wlotu powietrza odpowiedniego modelu urządzenia.

- Po każdym użyciu urządzenia i przed jego czyszczeniem należy odłączyć

je od źródła zasilania.

- Należy unikać kontaktu z rozgrzаныmi częściami urządzenia (w szczególności uszami, twarzą, szyją itp.) i oczami.

- Dzieci w wieku powyżej 8 lat, osoby o ograniczonej sprawności fizycznej, sensorycznej lub umysłowej lub osoby nieposiadające doświadczenia i wiedzy powinny korzystać z urządzenia wyłącznie pod

nadzorem lub po uprzednim przeszkoleniu w zakresie bezpiecznego korzystania z urządzenia i zrozumieniu związanych z tym zagrożeń.

- Dzieci powinny być nadzorowane, aby nie bawiły się urządzeniem!

Aby zapobiec uszkodzeniu przewodu zasilającego, nie owijaj go wokół urządzenia; przechowuj go w pozycji zapobiegającej zagięciu lub złamaniu.

UWAGA:



Czyszczenie i konserwacja przez użytkownika nie mogą być wykonywane przez dzieci bez nadzoru.

Plastikowa torba, w którą zapakowane jest urządzenie lub jego opakowanie, jest

niebezpieczna. Worki należy przechowywać w miejscu niedostępnym dla niemowląt i dzieci.

Nie należy używać worków w kołyskach, łóżeczkach, wózkach lub kojcach dla dzieci. Cienka folia może przykleić się do nosa lub ust i utrudniać oddychanie. Worek nie jest zabawką!

W interesie ogólnym i w ramach aktywnych działań na rzecz ochrony środowiska:



■ Nie należy wyrzucać urządzenia wraz z odpadami domowymi.

Aby uzyskać więcej informacji na temat utylizacji urządzeń gospodarstwa domowego, należy skontaktować się z lokalnymi organami nadzoru.

CECHY PRODUKTU

Wysokoobrotowy silnik bezszczotkowy o prędkości 102000 obr/min, silny przepływ powietrza, szybkie suszenie włosów. Szybkie suszenie włosów. Długość przewodu zasilającego: 2,8m

Technologia pielęgnacji włosów z jonami ujemnymi.

Wysokie stężenie jonów ujemnych zmniejsza elektryczność statyczną i wygładza suche włosy.

Magnetyczna dwuwarstwowa dysza 360 stopni, koncentrator.

Dwuwarstwowa izolacja zapobiega oparzeniom i sprawia, że ssanie magnetyczne jest wygodniejsze.

Zdejmowana kratka wlotu powietrza z mocowaniem magnetycznym.

Wygodne usuwanie kłaczek, takich jak włosy, w dowolnym momencie, przy jednoczesnym zapewnieniu niezakłóconego przepływu powietrza.

Inteligentna pielęgnacja włosów dzięki stałej temperaturze NTC. Elektroniczny regulator temperatury NTC gwarantuje stałą i bezpieczną temperaturę, zapewniając bezpieczną i precyzyjną pielęgnację włosów. Automatycznie reguluje temperaturę powietrza wylotowego, zapewniając pielęgnację w stałej temperaturze i zapobiegając przegrzaniu i uszkodzeniu włosów.

Trzy ustawienia temperatury i cykliczne przełączanie temperatury zimnego i gorącego powietrza oraz dwie prędkości wiatru.

Szybkie suszenie gorącym powietrzem, pielęgnacja włosów w stałej temperaturze, golenie zimnym powietrzem i dowolne przełączanie.

Minimalistyczna estetyka, modny i wyrafinowany design.

Konstrukcja uchwyty balansowego zmienia środek ciężkości, dzięki czemu uchwyt jest lekki i zrównoważony.

INSTRUKCJE UŻYTKOWANIA

1. Po pierwsze, upewnij się, że przełącznik zasilania znajduje się w pozycji „0”, następnie włóż wtyczkę zasilania do gniazda zasilania, a następnie naciśnij przełącznik zasilania, aby go włączyć.



2. Po włączeniu produktu pierwszym trybem uruchamiania będzie „tryb zimnego powietrza”. Przy następnym włączeniu produktu poprzedni tryb zostanie automatycznie zapamiętany. Krótco naciśnięcie przycisku trybu, aby przełączyć temperaturę powietrza z „zimne powietrze - ciepłe powietrze - gorące powietrze - cyrkulacja zimnego i gorącego powietrza” Sekwencyjne przełączanie cykli

Wskaźnik świetlny:
Niebieskie światło: tryb zimnego powietrza.
Pomarańczowe światło: tryb ciepłej temperatury.
Czerwone światło: tryb ciepłego powietrza.
Czerwone, pomarańczowe i niebieskie światło na przemian: tryb cyrkulacji zimnego i gorącego powietrza.

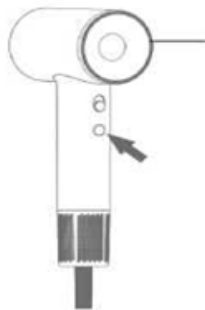

3. Ustaw przełącznik zasilania w pozycji „I” i ustaw tryb niskiej prędkości wiatru; naciśnij przełącznik zasilania w pozycji „II”, aby ustawić tryb wysokiej prędkości wiatru.



4. Ten produkt jest wyposażony w magnetyczną dyszę ssącą, która jest wygodna do mocowania i odłączania. Umieść dyszę na wylocie suszarki do włosów, aby uzyskać automatyczne mocowanie magnetyczne, a dysza może obracać się o 360°. Podczas wydmuchiwania powietrza zamontowanie dyszy powietrza może szybko wysuszyć włosy i pomóc w modelowaniu.

Uwaga: Dyszę powietrzną należy montować, gdy suszarka jest wyłączona. Nie ładuj ani nie rozładowuj dyszy podczas użytkowania, aby uniknąć poparzeń. Po użyciu należy odczekać, aż dysza ostygnie przed załadowaniem i rozładowaniem, aby uniknąć poparzeń.



5. Podczas korzystania z tego produktu włosy nie powinny znajdować się blisko siatkowej osłony, aby zapobiec ich splątaniu. Upewnij się, że włosy znajdują się w odległości większej niż 3 cm od wylotu powietrza, aby uniknąć poparzeń.



6. Po użyciu należy wyłączyć przełącznik zasilania i odłączyć przewód zasilający od gniazdka ściennego.

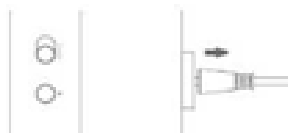

Czyszczenie i konserwacja

Regularnie czyść pokrywę filtra wewnątrz wlotu powietrza, aby uniknąć zatkania zanieczyszczeniami i zapewnić nieprzerwany wlot powietrza.

1. Podczas czyszczenia upewnij się, że wyłącznik zasilania znajduje się w pozycji wyłączonej i odłącz przewód zasilający od gniazdka elektrycznego.
2. Kratka wlotu powietrza ma magnetyczną konstrukcję ssącą, chwyć uchwyt i bezpośrednio pociągnij kratkę w dół, aby zdjąć ją z uchwytu.

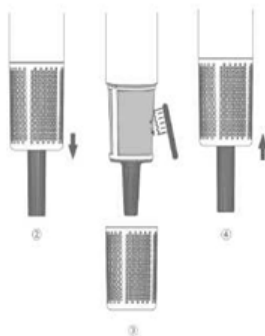

PRZECHOWYWANIE, CZYSZCZENIE I KONSERWACJA

Po zakończeniu korzystania z urządzenia wyłącz je, przesuując przełącznik temperatury do pozycji O. - Po zakończeniu odłącz urządzenie od zasilania i poczekaj, aż ostygnie, a następnie wyczyść je i włóż z powrotem. - Przetrzyj wszystkie powierzchnie wilgotną szmatką. - Nie używaj ostrych, ściernych środków czyszczących ani rozpuszczalników. Aby utrzymać maksymalną wydajność produktu i przedłużyć żywotność silnika, ważne jest, aby regularnie usuwać kurz i brud

z tylnej kratki i czyścić ją miękką szczotką.

EKOLOGICZNA UTYLIZACJA



Ten produkt jest zgodny z Dyrektywą Parlamentu Europejskiego i Rady 2012/19/UE w sprawie zużytego sprzętu elektrycznego i elektronicznego (WEEE), która określa ramy prawne obowiązujące w Unii Europejskiej w zakresie usuwania i ponownego wykorzystania zużytych urządzeń elektronicznych i elektrycznych. Nie wyrzucać tego produktu do śmieci. Oddać w najbliższym punkcie skupu zużytych urządzeń elektronicznych i elektrycznych.

WARUNKI SERWISU GWARANCYJNEGO

DROGI KLIENCIE!

Firma Rotex dziękuje za dokonany wybór i gwarantuje wysoką jakość oraz doskonałe funkcjonowanie zakupionego produktu, pod warunkiem przestrzegania zasad jego eksploatacji. Okres gwarancji na wszystkie produkty wynosi 12 miesięcy od daty zakupu. Niniejszą kartą gwarancyjną

Rotex potwierdza możliwość serwisowania tego produktu i zobowiązuje się do bezpłatnego usunięcia wszelkich usterek powstałych z winy producenta.

WARUNKI GWARANCJI:

1. Niniejsza gwarancja jest ważna pod następującymi warunkami:

- prawidłowe i wyraźne wypełnienie karty gwarancyjnej ze wskazaniem nazwy modelu, jego numeru seryjnego, daty sprzedaży

oraz pieczęci sprzedawcy w karcie gwarancyjnej

i odrywanych kuponach;

- obecność oryginalnego paragonu (czeku) zawierającego datę zakupu.

2. Rotex zastrzega sobie prawo do odmowy wykonania usługi gwarancyjnej w przypadku niedostarczenia powyższych dokumentów lub gdy informacje w nich zawarte są niekompletne, nieczytelne lub sprzeczne.

3. Gwarancja nie obejmuje okresowej konserwacji, instalacji i regulacji produktu w domu właściciela.

4. Produkty z wadami spowodowanymi: uszkodzeniami mechanicznymi; niezgodnością z warunkami eksploatacji lub błędnymi działaniami właściciela; niewłaściwą instalacją, transportem; klęskami żywiołowymi (uderzenie pioruna, pożar, powódź itp.), a także innymi przyczynami nie podlegają naprawie gwarancyjnej.), a także inne przyczyny niezależne od sprzedawcy i producenta; przedostanie się ciał obcych, płynów, owadów do produktu; naprawa lub zmiany konstrukcyjne przez osoby nieupoważnione; wykorzystanie urządzenia do celów profesjonalnych; odchylenia od państwowych standardów technicznych sieci energetycznych, telekomunikacyjnych i kablowych; w przypadku awarii części o ograniczonej żywotności.

5. Niniejsza gwarancja nie ogranicza uprawnień konsumenta wynikających z obowiązujących przepisów prawa.

GWARANCJA

Ten produkt jest przeznaczony wyłącznie do użytku domowego!

I. OKRES GWARANCJI JAKOŚCI I ZGODNOŚCI Z DEKLAROWANYM STANEM TECHNICZNYM WYNOŚI:

1) Na produkt - 12 miesięcy od daty sprzedaży (potwierdzonej dowodem sprzedaży);

2) Na zespoły, podzespoły i części zamienne wymienione po upływie okresu gwarancji - 30 dni od daty ich zamontowania w produkcie (potwierdzone w karcie gwarancyjnej odpowiednim oznaczeniem z okrągłą pieczęcią firmy serwisowej).

3) W przypadku wymiany produktu na podobny model w karcie gwarancyjnej należy wpisać datę sprzedaży produktu oraz datę naprawy produktu w drodze wymiany.

II. WYMAGANIA DOTYCZĄCE REKLAMACJI.

W celu zwiększenia odpowiedzialności ekspertów za wnioski, reklamacje dotyczące jakości produktu i jego stanu technicznego są przyjmowane wyłącznie w autoryzowanych zakładach serwisowych, a także w działach serwisowych sprzedawcy detalicznego, w którym produkt został zakupiony.

III. NAPRAWY GWARANCYJNE:

- 1) Napraw gwarancyjnych produktu dokonuje autoryzowany serwis wskazany w karcie gwarancyjnej lub na innej stronie.
- 2) W przypadku naprawy gwarancyjnej okres gwarancji na sam produkt i jego

części składowe, które nie zostały wymienione podczas naprawy, zostaje przedłużony o czas trwania naprawy produktu.

IV. WAŻNE! GWARANCJA NA PRODUKT JEST NIEWAŻNA, JEŻELI:

- 1) Do produktu nie dołączono niniejszej karty gwarancyjnej.
- 2) Karta gwarancyjna jest wypełniona częściowo lub nieprawidłowo i/ lub zawiera poprawki bez ich potwierdzenia przez Sprzedawcę;
- 3) Numer seryjny na produkcie został usunięty lub uszkodzony, jeśli był przewidziany i wcześniej zapisany w karcie gwarancyjnej.
- 4) Naprawa została wykonana przez serwis nieposiadający autoryzacji do tego typu działalności (potwierdzonej Umową lub umową jednorazową).
- 5) W produkcie dokonano zmian konstrukcyjnych bez zgody Sprzedawcy (potwierdzone ekspertyzą).

V. GWARANCJA ZGODNOŚCI PRODUKTU Z JAKOŚCIĄ NIE MA ZASTOSOWANIA DO PRZYPADKÓW, W KTÓRYCH WADLIWE DZIAŁANIE PRODUKTU ZOSTAŁO SPOWODOWANE PRZEZ

- nieostrożnej obsługi i niewłaściwej eksploatacji (na przykład eksploatacji w warunkach „niemieszkalnych”, w których użytkowanie produktu jest nieodpowiednie ze względu na zmianę jego statusu jako „urządzenia gospodarstwa domowego”; eksploatacji z naruszeniem wymogów ogólnie przyjętych zasad bezpieczeństwa

dotyczących eksploatacji urządzeń elektrycznych, nieprzestrzegania instrukcji instalacji i obsługi itp.)

- nieprawidłowej instalacji i/lub uruchomienia;
- transport i uszkodzenia mechaniczne;
- użycie materiałów eksploatacyjnych niskiej jakości lub nieodpowiednich;
- podłączenie produktu do komunikacji i systemów (zasilanie, zaopatrzenie w wodę, kanalizacja), które nie spełniają wymagań krajowych norm państwowych;
- zjawiska naturalne, klęski żywiołowe, pożar itp;
- przedostanie się do produktu obcych przedmiotów, substancji, płynów, zwierząt, owadów itp.

VI. DLA WŁASNEGO BEZPIECZEŃSTWA!!!

Produkt powinien być naprawiany i serwisowany wyłącznie przez specjalistów z centrów serwisowych

przeszkolonych i certyfikowanych do wykonywania takich prac.

Należy zwrócić się do Sprzedawcy z prośbą o udzielenie informacji na temat najbliższego punktu serwisowego uprawnionego do wykonywania prac instalacyjnych i/lub rozruchowych. Adresy i numery telefonów dodatkowych centrów serwisowych autoryzowanych przez Dystrybutora można uzyskać od Sprzedawcy.

Web: rotex.ua

YouTube: [youtube.com/c/RotexTechnics2005](https://www.youtube.com/c/RotexTechnics2005)

FB: [facebook.com/rotex2005/](https://www.facebook.com/rotex2005/)

Okres trwałości produktu jest nieograniczony. Okres użytkowania produktu, z zastrzeżeniem zasad użytkowania produktu, wynosi 5 lat. Data produkcji pokrywa się z numerem seryjnym i numerem partii wskazanym na opakowaniu produktu, xxxxx / xx / xx - odpowiednio rok, miesiąc i data.

Producent ma prawo do wprowadzania zmian w projekcie, konfiguracji, a także w charakterystyce technicznej produktu w trakcie ulepszania swoich produktów bez dodatkowego powiadamiania o zmianach.

INSTRUCTION MANUAL

SAFETY PRECAUTIONS BE CAREFUL:

IMPORTANT SAFETY INSTRUCTIONS, PLEASE READ CAREFULLY AND KEEP FOR REFERENCE:

Do not use the appliance near a washbasin, bathtub, shower or any other container containing liquids. Store the appliance in a dry place. - When using the appliance in the bathroom, be sure to unplug it from the mains after the appliance is switched off. The presence of a water source can be dangerous even if the appliance is switched off but not unplugged. Additional protection of the mains supply in the bathroom requires the installation of a residual current device or a residual current fuse with a maximum differential current of 30 mA. Consult a professional and qualified electrician for advice.



Do not use the appliance near a washbasin, bathtub, shower, or any other container containing liquids. Store the appliance in a dry place.

- When using the appliance in the bathroom, be sure to unplug it from the power supply after the appliance is turned off. The presence of a water source can be dangerous even if the appliance is switched off but not unplugged. Additional protection of the power supply in the bathroom requires the installation of a residual current device or a residual current fuse with a maximum differential current of 30 mA. Consult a professional and qualified electrician for advice.

- Do not immerse the appliance in water or any other liquid.

- If the power cord is damaged, it must be replaced by a qualified person or an authorized service center to prevent a hazard.
- When using the appliance, make sure that the air intake is not blocked, in particular by hair or any other dirt that obstructs the rear filter of the appliance and prevents the normal flow of air.
- The appliance has a built-in safety thermostat that automatically turns off the appliance or turns off the heating of the thermocouple if the appliance is overheated. If overheating occurs, turn the switch on the appliance handle to the "0" position, unplug the appliance from the mains and allow it to cool for at least 10 minutes. When using the appliance again, make sure that neither hair nor any dirt is blocking the air intake of the appliance. If the appliance overheats again, turn it off, unplug it from the mains and contact an authorized service center.
- Do not use the appliance if it has been dropped or shows signs of damage.
- Do not leave the appliance unattended while it is switched on or connected to the power supply.
- If you experience any problems while using the appliance, unplug it from the power supply immediately.
- Use only the air intake of the product model with the appliance.
- After each use of the appliance and before cleaning it, disconnect

it from the power supply.

- Avoid contact with heated parts of the appliance (in particular the ears, face,

neck, etc.) and eyes.

- Children over 8 years of age, persons with reduced physical, sensory or mental

capabilities, or lack of experience and knowledge should only use the appliance under supervision or if they have been given prior instruction concerning the use of the appliance in a safe way and understand the hazards involved.

- Children should be supervised to ensure that they do not play with the appliance!

To prevent damage to the power cord, do not wrap it around the appliance; store the cord in a position that prevents it from being twisted or broken.

CAUTION:

Cleaning and user maintenance should not be performed by unattended children.

The plastic bag in which the appliance or its packaging is packed is

dangerous. The bags must be kept out of the reach of infants and children.

Do not use the bags in cribs, cots, strollers or playpens for children. The thin film can stick to the nose or mouth and obstruct breathing. The bag is not a toy!

In the general interest and as part of an active effort to protect the environment:

Do not dispose of the appliance with household waste.

For further information on the disposal of household appliances, please contact your local supervisory authorities.

PRODUCT FEATURES.

High-speed brushless motor with a speed of 102000 rpm, strong airflow, fast hair drying. Fast hair drying. Power cord length: 2,8m

Negative ion hair care technology.

The high concentration of negative ions reduces static electricity and smoothes dry hair.

Magnetic double-layer 360-degree nozzle, concentrator.

Double-layer insulation prevents burns and makes magnetic suction more comfortable.

Removable air intake grille with magnetic attachment.

Conveniently remove flocculent clogs such as hair at any time while ensuring unobstructed airflow.

Intelligent hair care with constant NTC temperature. The NTC electronic temperature controller guarantees a constant and safe temperature, ensuring safe and precise hair care. It automatically regulates the outlet air temperature to ensure constant temperature care and prevents overheating and hair damage.



Three temperature settings and cyclical switching of cold and hot air temperature, and two wind speeds.

Fast drying with hot air, hair care at a constant temperature, sha-ping with cold air, and any switching.

Minimalist aesthetics, fashionable and sophisticated design.

The design of the balance handle changes the center of gravity, making the handle light and balanced.

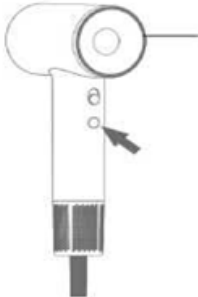
INSTRUCTIONS FOR USE

<p>1. First, make sure that the power switch is in the “o” position, then insert the power plug into the power outlet, and then press the power switch to turn it on.</p>	
<p>2. After turning on the product, the first startup mode will be “cold air mode”. The next time you turn on the product, the previous mode will be automatically remembered. Briefly press the mode button to switch the air temperature from “cold air - warm air - hot air - cold and hot air circulation” Sequential cycle switching Light indicator: Blue light: cold air mode. Orange light: Warm temperature mode. Red light: Hot air mode. Alternating red, orange and blue light: cold and hot air circulation mode.</p>	
<p>3. Set the power switch to “I” position and set the low wind speed mode; press the power switch to “II” position to set the high wind speed mode.</p>	
<p>4. This product is equipped with a magnetic suction nozzle, which is convenient for attaching and detaching. Place the nozzle on the outlet of the hair dryer for automatic magnetic attachment, and the nozzle can rotate 360°. When blowing out, installing the air nozzle can quickly dry your hair and help with shaping. Attention: Please install the air nozzle when it is turned off. Do not load or unload the nozzle during use to avoid burns. After use, wait for the air nozzle to cool before loading and unloading to avoid burns.</p>	

5. When using this product, hair should not be close to the mesh cover to prevent tangling. Make sure that hair is more than 3 cm away from the air outlet to avoid burns.



6 After use, turn off the power switch and unplug the power cord from the wall outlet.



Cleaning and maintenance

Regularly clean the filter cover inside the air intake to avoid clogging with debris and to ensure uninterrupted air intake.

1. When cleaning, make sure the power switch is in the off position and unplug from the wall outlet.

2. The air intake grille adopts magnetic suction design, grasp the handle and directly pull the grille down to remove it from the handle.

3. Use the brush to clean the inside and outside of the air intake grille (do not use water to clean the air intake grille as it may cause malfunction).

4. After cleaning, align the intake air filter screen with the handle and hear a "click" sound - the automatic adsorption filter installation is complete.

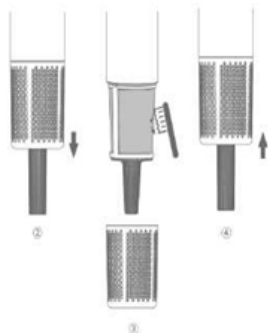

STORAGE, CLEANING AND MAINTENANCE

After using the appliance, switch it off by sliding the temperature switch to the O position. - When finished, unplug the appliance from the mains and wait for it to cool down, then clean and put it back. - Wipe all surfaces with a damp cloth.

- Do not use harsh, abrasive cleaners or solvents. To maintain maximum product efficiency and extend the life of the motor, it is important to regularly remove dust and dirt from the rear grille and clean it with a soft brush.

PRODUCT DISPOSAL



This product complies with European Directive 2012/19/EU on electrical and electronic devices, known as WEEE (Waste Electrical and Electronic Equipment), provides the legal framework applicable in the European Union for the disposal and reuse of waste electronic and electrical devices. Do not dispose of this product in the bin, instead going to the electrical and electronic waste collection centre closest to your home.

TERMS OF WARRANTY SERVICE

DEAR CUSTOMER!

Rotex expresses its gratitude for your choice and guarantees high quality and perfect functioning of the product you have purchased, subject to the rules of its operation. The warranty period for all products is 12 months from the date of purchase. With this warranty card, Rotex confirms the serviceability of this product and undertakes to eliminate all malfunctions caused by the manufacturer's fault free of charge.

WARRANTY CONDITIONS:

1. This warranty is valid if the following conditions are met:
 - correct and clear filling of the warranty card indicating the model name, its serial number, date of sale and the seal of the seller in the warranty card and tear-off coupons;
 - the presence of the original receipt (check) containing the date of purchase.

2. Rotex reserves the right to refuse warranty service in case of failure to provide the above documents or if the information in them is incomplete, illegible, or contradictory.

3. The warranty does not include periodic maintenance, installation, and adjustment of the product at the owner's home.

4. Products with defects caused by: mechanical damage; non-compliance with operating conditions or erroneous actions of the owner; improper installation, transportation; natural disasters (lightning, fire, flood, etc.), as well as other reasons are not subject to warranty repair.), as well as other reasons beyond the control of the seller and the manufacturer; ingress of foreign objects, liquids, insects into the product; repair or structural changes by unauthorized persons; use of device for professional purposes; deviations from the State technical standards of power, telecommunication and cable networks; in case of failure of parts with a limited service life.

5. This warranty does not limit the legal rights of the consumer granted to him/her by the current legislation.

WARRANTY

This product is intended for domestic use only!

I. THE WARRANTY PERIOD FOR QUALITY AND COMPLIANCE WITH THE DECLARED TECHNICAL CONDITION IS:

1) For the product - 12 months from the date of sale (confirmed by a sales receipt);

2) For units, assemblies and spare parts replaced after the expiration of the warranty period - 30 days from the date of their installation in the product (confirmed in the warranty card by a corresponding mark with a round seal of the service company).

3) When exchanging the product for a similar model, the date of sale of the product and the date of repair of the product by exchange shall be entered in the warranty card.

II. REQUIREMENTS FOR THE CLAIM.

In order to strengthen the responsibility of experts for the conclusion, claims regarding the quality of the product and its technical condition are accepted only in authorized service enterprises, as well as in the service departments of the retailer where the product was purchased.

III. WARRANTY REPAIR:

- 1) Warranty repairs of the product are carried out by the authorized service company specified in the warranty card or other.
- 2) In the event of a warranty repair, the warranty period for the product itself and its component parts that were not replaced during the repair is extended for the period of time the product is under repair.

IV. IMPORTANT! THE PRODUCT WARRANTY IS VOID IN THE EVENT THAT:

- 1) The product does not have this warranty card.
- 2) The warranty card is filled in partially or incorrectly and/or with corrections without their confirmation by the Seller;
- 3) The serial number on the product has been removed or damaged, if it was provided for and previously recorded in the warranty card.
- 4) Repair work was carried out by a service company not authorized for this type of activity (confirmed by the Agreement or a one-time agreement).
- 5) Structural changes were made to the product without the Seller's consent (confirmed by an expert opinion).

V. THE WARRANTY FOR THE PRODUCT'S CONFORMITY TO THE QUALITY DOES NOT APPLY TO CASES WHERE THE PRODUCT MALFUNCTIONS WERE CAUSED BY

- careless handling and improper operation (for example, operation in conditions of "non-domestic nature", where the use of the product is unsuitable due to a change in its status as a "household appliance"; operation in violation of the requirements of generally accepted safety rules for the

operation of electrical appliances, non-compliance with the installation and operating instructions, etc;)

- improper installation and/or commissioning;
- transportation and mechanical damage;
- use of low-quality or unsuitable consumables;
- connection of the product to communications and systems (power supply, water supply, sewerage) that do not meet the requirements of national State Standards;
- natural phenomena, natural disasters, fire, etc;
- ingress of foreign objects, substances, liquids, animals, insects, etc. into the product.

VI. FOR YOUR OWN SAFETY!!!

The product should be repaired and maintained only by specialists of

service centers trained and certified to perform such work.

Please ask the Seller for information about the nearest service center authorized to carry out installation and/or commissioning. Addresses and phone numbers of additional service centers authorized by the Distributor can be obtained from your Seller.

Web: rotex.ua

YouTube: youtube.com/c/RotexTechnics2005

FB: facebook.com/rotex2005/

The shelf life of the product is unlimited. The service life of the product, subject to the rules for using the product, is 5 years. The date of manufacture coincides with the serial number and batch number indicated on the product packaging, xxxxx / xx / xx - year, month and date, respectively.

The manufacturer has the right to make changes to the design, configuration, and technical characteristics of the product in the course of improving its products without additional notice of changes.

ГАРАНТІЙНИЙ ТАЛОН

Артикул

Серійний
номер

Дата
продажу

Штамп
магазину

Підпис
продавця

ГАРАНТІЙНИЙ ТАЛОН

Артикул

Серійний
номер

Дата
продажу

Штамп
магазину

Підпис
продавця

GWARANCJA KUPON

Artykul

Seryjny
numer

Data
obrotu

Pieczęć
sclep

Podpis
sprzedawca

WARRANTY COUPON

Article

Date
sales

Date
sales

Stamp
shop

ТАБЛИЦЯ ГАРАНТІЙНОГО РЕМОНТУ
TABELA NAPRAW GWARANCYJNYCH
WARRANTY REPAIR TABLE

Номер гарантійного ремонту	Дата надходження у ремонт	Дата виконання ремонту	Опис ремонту	Назву та печатка сервісного центру	ПІБ майстра, який виконав ремонт
Numer naprawy gwarancyjnej	Data otrzymania do naprawy	Data naprawy	Opis naprawy	Nazwa i pieczęć centrum serwisowego	Imię i nazwisko technika, który wykonał naprawę
Warranty repair number	Date of receipt for repair	Repair date	Description of repair	name and seal of the service center	Full name of the technician who performed the repair

rotex

комфортна техніка для тебе



rotex.ua/support



<https://rotexhome.com/support/>

Виробник/Manufacturer: “Комцентр Сервісез Чайна ЛТД.,” Панью дістрік, Гуанжоу сіті, Китай/ “Comcenter services China LTD.,” Panyu district, Guangzhou city, China.

Імпортер в Україні: ТОВ “Укрпобутпостач”, Україна, 02002, м. Київ, вул. Раїси Окіпної, 4-Б, офіс 32.

Importer in EU : Ibis Group sp. z o.o., Ul. Hoża 86/410, 00-682 Warszawa, NIP 7831841361.

Serwis gwarancyjny (in PL): Długa 87/91, 42-208 Częstochowa Ibis Group sp. z o.o.

Вироблено в Китаї.

Wyprodukowano w ChRL.

Made in China.

rotex.ua

rotexhome.com
