

rotex

комфортна техніка для тебе



ІНСТРУКЦІЯ З ЕКСПЛУАТАЦІЇ ТА ГАРАНТІЯ
INSTRUKCJA OBSŁUGI I GWARANCJA
USER MANUALS AND WARRANTY

4
12
18

ТРИМЕР ДЛЯ НОСА ТА ВУХ
TRIMMER FOR THE NOSE AND EARS
TRYMER DO NOSA I USZU

RHC12-S

UA ШАНОВНІ ПОКУПЦІ!

Ми раді, що ви обрали техніку ROTEX і дякуємо за довіру. Вітаємо вас з новим тримером для носа та вух.

PL DRODZY KLIENCI!

CIESZYMY SIĘ, ŻE WYBRAŁEŚ URZĄDZENIA ROTEX I DZIĘKUJEMY ZA ZAUFANIE. GRATULACJE Z OKAZJI NOWEGO TRYMERA DO NOSA I USZU.

GB DEAR CUSTOMERS!

We are glad that you have chosen ROTEX appliances and thank you for your trust. Congratulations on your new nose and ear hair trimmer.

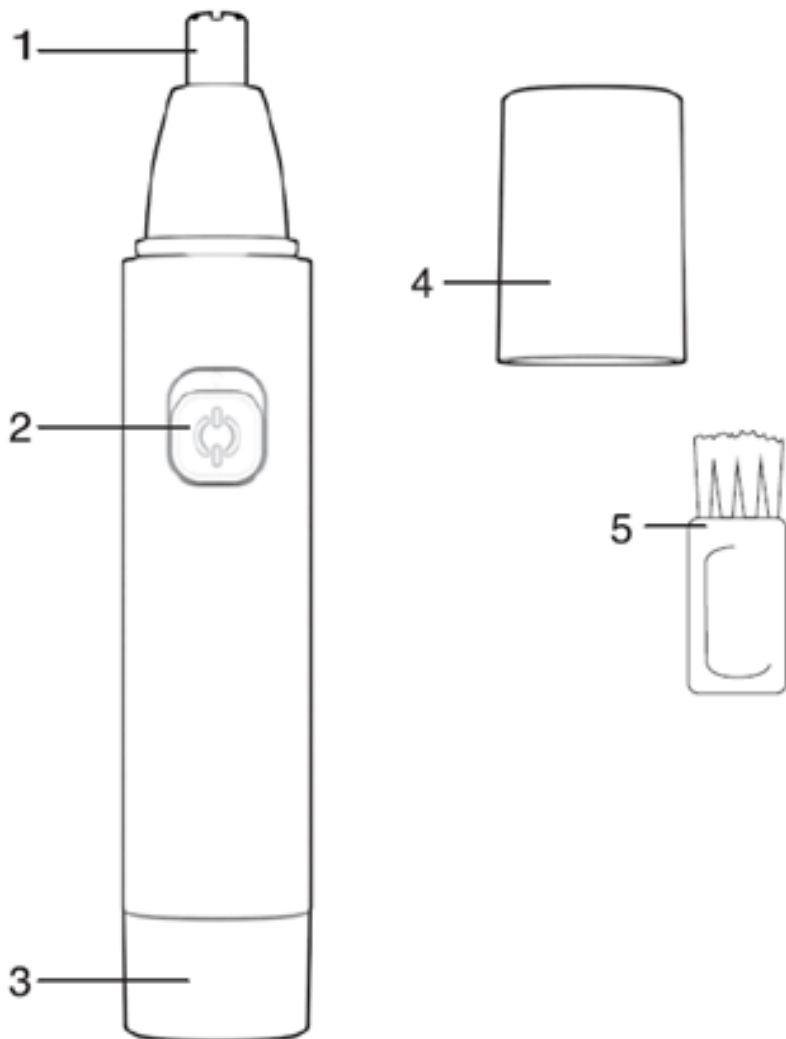

| | |
|---|---|
| UA ТЕХНИЧНІ ДАНІ | НАЙМЕНУВАННЯ ТРИМЕР ДЛЯ НОСА І ВУХ |
| Бренд: Rotex Модель: RHC12-S Живлення: DC 1.5V Час використання: приблизно 60 хвилин Матеріал: ABS+нержавіюча сталь ЗАМІНА БАТАРЕЇ | 1. Лезо 2. Вмикач ON/OFF 3. Корпус 4. Кришка батарейного відсіку 5. Щітка для чищення |
| PL DANE TECHNICZNE | NAZWY ELEMENTÓW TRYMER DO NOSA I USZU |
| Marka: Rotex Model: RHC12-S Moc: DC 1,5V Czas użytkowania: około 60 minut Materiał: ABS + stal nierdzewna WYMIANA BATERII | 1. Ostrze 2. Włącznik/wyłącznik 3. Kadłub 4. Pokrywa baterii 5. Szczotka do czyszczenia |
| GB TECHNICAL DATA | NAMES ELEMENTS OF THE NOSE AND EAR HAIR TRIMMER |
| Brand: Rotex Model: RHC12-S Power: DC 1.5V Usage Time: About 60 Minutes Material: ABS+Stainless Steel BATTERY REPLACEMENT | 1. Blade 2. On/Off switch button 3. Battery compartment 4. Protective cap 5. Cleaning brush |

ШАНОВНІ ПОКУПЦІ!

Ми раді, що ви обрали техніку ROTEX і дякуємо за довіру. Вітаємо Вас із придбанням нового тримера для стрижки волосся вух та носа.

ШАНОВНІ ПОКУПЦІ!

Перед використанням нового приладу вперше важливо, щоб Ви прочитали інструкції, викладені у цій брошурі, та дотрималися їх, навіть якщо переконані, що добре знаєте, як користуватися такими приладами.

- Для використання приладу в майбутньому знайдіть для нього безпечне місце і тримайте цю брошуру під рукою.

- Використовуйте прилад лише за його прямим призначенням, як викладено в даній інструкції. Неправильне по-

водження з приладом може призвести до його поломки, заподіяння шкоди користувачеві або його майну.

Під час використання електричних приладів необхідно дотримуватись таких запобіжних заходів:

- Тример працює від однієї батарейки типу АА.

- Використовуйте пристрій лише для його прямого призначення.

- Якщо довгий час ви не використовуєте прилад, вийміть батарейку.

- Не користуйтеся приладом із пошкодженою або зломленою насадкою, це може привести до травми.

- Цей прилад призначений лише для стриження волосся в носі та вухах, не використовуйте його в інших цілях.

- Використовуйте лише те приладдя, яке входить у комплект постачання.

- Не залишайте включений пристрій без нагляду.

- Пристрій має бути відключений, коли ви його не ви



користовуєте, а також, у тому випадку, коли збираєтесь зняти насадку для чищення.

- Не використовуйте цей прилад в медичних цілях.
- Не занурюйте пристрій у воду або будь-які інші рідини.
- Цей прилад можуть використовувати діти у віці від 8 років та особи з обмеженими фізичними, сенсорними або розумовими можливостями або з нестачею досвіду та знань, якщо їм забезпечено нагляд або надано інструкції щодо безпечного використання приладу і вони розуміють пов'язані з цим небезпеки.
- Чищення і користувацьке обслуговування приладу не може здійснюватися дітьми без нагляду.
- Обслуговування приладів можливо для дітей старше ніж 8 років під наглядом.
- Тримайте прилад подалі від дітей молодше 8 років.
- З міркувань безпеки дітей не залишайте без нагляду поліетиленові пакети, які використовуються в якості упаковки.

Перед чищенням зніміть захисний ковпачок і вимкніть пристрій. Зніміть кришку леза, повернувши її за годинниковою стрілкою, та очистіть пристрій за допомогою щітки, що додається. Кришку леза можна занурити у воду для очищення. Після очищення використовуйте щітку на лезах та нанесіть невелику кількість мастила, що додається. Встановіть захисний ковпачок та зберігайте тример у прохолодному сухому місці.

ПРИМІТКА: корпус тримера не є водонепроникним.

ЗАСТЕРЕЖЕННЯ ЩОДО ВИКОРИСТАННЯ БАТАРЕЇ



1. Утилізуйте стару батарею належним чином.
2. Не викидайте стару батарею у вогонь.
3. Зберігайте батарею в недоступному для дітей та до-

машні тварин місці; у разі проковтування негайно зверніться за медичною допомогою.

4. Неправильне поводження може призвести до вибуху батареї; не намагайтеся перезаряджати або розбирати її.

5. Використовуйте лише нову батарею типу AA.

Увага!

Не дозволяйте дітям грати з поліетиленовими пакетами та пакувальною плівкою. Загроза задухи!

- З гігієнічних міркувань ніколи не діліться цим пристроєм.

- Не дозволяйте дітям використовувати пристрій в якості іграшки.

- Наглядайте за станом елемента живлення. Витягуйте елемент живлення з батарейного відсіку, якщо пристрій не використовується протягом довгого часу.

- Пристрій призначений тільки для домашнього використання. Він не призначений для комерційного застосування.

- Не використовуйте прилад, якщо на ньому виявлені ознаки пошкодження

- З метою уникнення ризику ураження електричним струмом не ремонтуйте і не модифікуйте електроприлад самотужки.

Для виконання будь-якого ремонту зверніться до гарантійної майстерні.

ШАНОВНИЙ ПОКУПЕЦЬ!

Вітаємо Вас із придбанням виробу торговельної марки "ROTEX". Упевнені, що наші вироби будуть вірними і надійними помічниками у Вашому домашньому господарстві. Не піддавайте пристрій різким перепадам температур. Різка зміна температури (наприклад, внесення пристрою з морозу в тепле приміщення) може викликати конденсацію вологи всередині пристрою та порушити його пра-

цездатність при вмиканні. Пристрій повинен відстоятися в теплому приміщенні не менше ніж 1,5 години.

ТЕХНІЧНІ ХАРАКТЕРИСТИКИ

Живлення: елемент живлення «AA», 1,5В. (не входять в комплект) Виробник зберігає за собою право змінювати дизайн та технічні характеристики пристрою, комплектацію, колірну гаму товару, гарантійний період без попереднього повідомлення.

УСТАНОВКА ЕЛЕМЕНТУ ЖИВЛЕННЯ

1. Зніміть кришку батарейного відсіку, повернувши її проти годинникової стрілки.
2. Встановіть елемент живлення AA (не входить в комплект поставки), дотримуючись полярності.
3. Закрийте кришку батарейного відсіку, повернувши кришку за годинниковою стрілкою до упору.

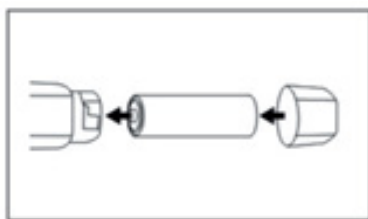

ВИКОРИСТАННЯ

1. Насадка 1 (лезо) використовується для усунення волосся в носі та вухах.
2. Зніміть ковпачок 4.
3. Увімкніть тример, встановивши перемикач 2 в положення ON.



УСУНЕННЯ ВОЛОССЯ В НОСІ

1. Переконайтесь, що носова порожнина чиста.
2. Обережно вставте насадку 1 у ніздрю.
3. Не вставляйте насадку 1 у ніздрю глибше ніж 0,5 см
4. Робіть приладом кругові рухи для усунення небажаного волосся в ніздрях.
5. Після завершення роботи вимкніть пристрій, встановивши перемикач 2 в положення OFF.
6. Встановіть захисний ковпачок 4 на насадку 1.

УСУНЕННЯ ВОЛОССЯ У ВУХАХ

1. Переконайтесь, що зовнішні вушні канали чисті та у них відсутня сірка.
2. Обережно вставте насадку 1 у зовнішній вушний канал.
3. Щоб уникнути травмування барабанної перетинки не вставляйте

насадку 1 у вушний канал глибше ніж 0,5 см

4. Робіть приладом кругові рухи для усунення небажаного волосся у вушній раковині.

5. Після завершення роботи вимкніть пристрій, встановивши перемикач 2 в положення OFF.

6. Встановіть захисний ковпачок 4 на насадку 1.

ЧИЩЕННЯ ТА ДОГЛЯД

1. Витягніть елементи живлення з батарейного відсіку.

2. Протріть зовнішню поверхню корпусу пристрою злегка вологою тканиною. Не допускайте попадання води всередину корпусу.

3. Для чищення насадки 1 користуйтеся щіточкою.

4. Для більш ретельного очищення періодично знімайте насадку 1 та протирайте її спиртом.

5. Встановіть насадку 1 на місце.

6. Встановіть елемент живлення у батарейний відсік.

Примітка: Прилад не потребує змащування.

Термін експлуатації не менше 3 років з дати початку використання.

Термін зберігання необмежений.

Дата виробництва збігається з серійним номером і номером партії, які вказані на упаковці товару, ***/**/* - рік, місяць та дата відповідно.

Всі матеріали даного посібника були ретельно перевірені. При виявленні помилок, опущень і невідповідностей компанія залишає за собою право остаточного трактування. Дизайн і характеристики приладу можуть бути змінені без попереднього повідомлення. Перед придбанням ознайомтеся з фактичними характеристиками виробу. Виробник має право на внесення змін до дизайну, комплектації, а також до технічних характеристик виробу під час досконалення своєї продукції без додаткового повідомлення про ці зміни.

Виробник має право на внесення змін до дизайну, комплектації, а також до технічних характеристик виробу під час вдосконалення своєї продукції без додаткового повідомлення про зміни.

УМОВИ ГАРАНТІЙНОГО ОБСЛУГОВУВАННЯ

Компанія Rotex висловлює подяку за Ваш вибір і гарантує високу якість та бездоганне функціонування придбаного Вами виробу при дотриманні правил його експлуатації. Термін

гарантії на всі вироби – 12 місяців з дня придбання. Даним гарантійним талоном Rotex підтверджує справність даного виробу і бере на себе зобов'язання щодо безкоштовного усунення всіх несправностей, що виникли з вини виробника. Гарантійний ремонт може бути проведений у авторизованому сервісному центрі на території України.

ШАНОВНИЙ ПОКУПЕЦЬ!

1. Справжня гарантія має силу при дотриманні наступних умов:

– правильне і чітке заповнення гарантійного талона із зазначенням

найменування моделі, її серійного номера, дати продажу і печатки фірми-продавця у гарантійному талоні і відривних купонах;

– наявність оригіналу квитанції (чека), що містить дату покупки.

2. Rotex залишає за собою право на відмову в гарантійному обслуговуванні у випадку ненадання вищезгаданих документів або якщо інформація в них буде неповною, нерозірливою, суперечливою.

3. Гарантія не включає періодичне обслуговування, встановлення, налаштування виробу вдома у власника.

4. Не підлягають гарантійному ремонту виробу з дефектами, що виникли унаслідок:

– механічних пошкоджень;

– недотримання умов експлуатації або помилкових дій власника;

– неправильного встановлення, транспортування;

– стихійних лих (блискавка, пожежа, повінь і т.п.), а також інших причин, що знаходяться поза контролем продавця і виробника;

– попадання всередину виробу сторонніх предметів, рідин, комах;

– ремонту або внесення конструктивних змін неуповноваженими особами;

– використання приладу в професійних цілях;

– відхилень від Державних технічних стандартів електричних мереж, телекомунікаційних і кабельних мереж;

– при виході з ладу деталей, що мають обмежений термін служби.

5. Справжня гарантія не обмежує законних прав споживача, наданих йому чинним законодавством.

ГАРАНТІЙНІ ЗОБОВ'ЯЗАННЯ

I. ТЕРМІН ГАРАНТІЇ ЯКОСТІ І ВІДПОВІДНОСТІ ЗАЯВЛЕНОМУ ТЕХНІЧНОМУ СТАНУ СКЛАДАЄ:

1) На виріб – 12 місяців з дня його продажу (підтверджується товарним чеком);

2) На замінені після закінчення гарантійного терміну вузли, агрегати і запасні частини – 30 днів з дня їх установки у виріб (підтверджується в гарантійному талоні відповідною відміткою з круглою печаткою сервісного підприємства).

3) При обміні товару на аналогічну модель у гарантійному талоні вписується дата продажу товару та дата ремонту товару шляхом обміну.

II. ВИМОГИ ДО ПРЕТЕНЗІЇ.

З метою посилення відповідальності експертів за висновок, претензії щодо якості виробу і його технічного стану приймаються тільки в уповноважених сервісних підприємствах, а також у сервісних відділах роздрібно-торгівельної мережі, де був придбаний виріб.

III. ПРОВЕДЕННЯ ГАРАНТІЙНОГО РЕМОНТУ:

1) Гарантійний ремонт виробу здійснюється уповноваженим сервісним підприємством.

2) У разі проведення гарантійного ремонту гарантійний термін на сам

виріб і його комплектуючі частини, які не були замінені при ремонті, продовжується на термін перебування виробу у ремонті.

IV. ВАЖЛИВО! ГАРАНТІЯ НА ВИРІБ ВТРАЧАЄ СИЛУ У РАЗІ, КОЛИ:

- 1) Виріб не має цього гарантійного талона.
- 2) Гарантійний талон заповнений частково або неправильно і/або з виправленнями без їх підтвердження Продавцем;
- 3) Серійний номер на виробі видалений або пошкоджений, якщо він там був передбачений і раніше був записаний до гарантійного талону.
- 4) Ремонтні роботи проведені сервісним підприємством, не уповноваженим на даний вид діяльності (підтверджується Договором або одноразовою угодою).
- 5) Без узгодження з Продавцем до виробу внесені конструктивні зміни (підтверджується експертним висновком).

V. ГАРАНТІЯ НА ВІДПОВІДНІСТЬ ВИРОБУ ЯКОСТІ НЕ РОЗПОВСЮДЖУЄТЬСЯ НА ВИПАДКИ, КОЛИ

НЕСПРАВНОСТІ ВИРОБУ БУЛИ ВИКЛИКАНІ:

- недбалим поводженням з ним і неправильною його експлуатацією (наприклад – експлуатація в умовах «не побутового характеру», де використання виробу непридатне через зміну його статусу як «прилад побутового призначення»; експлуатація з порушенням вимог загально прийнятих правил безпеки при експлуатації електричних приладів, недотриманням інструкції по монтажу і експлуатації, і т.д.);
- неправильними монтажними і/або пусконалагоджувальними роботами;
- транспортними та механічними пошкодженнями;
- використанням неякісних або невідповідних витратних матеріалів;
- підключенням виробу до комунікацій і систем (електроживлення), не відповідним вимогам національних Державних стандартів;
- природними явищами, стихійними лихами, пожежею і т.д.;
- попаданням у виріб сторонніх предметів, речовин, рідин, тварин, комах і таке ін.

VI. НА КОРИСТЬ ВАШОЇ ВЛАСНОЇ БЕЗПЕКИ!

Ремонт і обслуговування виробу повинні здійснюватися тільки фахівцями сервісних центрів, навченими і атестованими на проведення подібних робіт. Будь ласка, запитуйте у Продавця інформацію про найближчий сервісний центр, уповноважений на проведення монтажних

і/або пусконалагоджувальних робіт.

Адреси і телефони додаткових уповноважених Дистриб'ютором сервісних центрів ви зможете дізнатися у вашого Продавця.

СПИСОК СЕРВІСНИХ ЦЕНТРІВ З ОБСЛУГОВУВАННЯ ТОВАРІВ ТОРГОВОЇ МАРКИ «ROTEX» В УКРАЇНІ

| | | | |
|------------------|--------------------------|----------------------------------|---|
| Біла Церква | СЦ "Еликон" | бул. Олександрійський, 52 | 38(0456)38-29-00, (098)0176125 |
| Вінниця | СЦ «Спеціаліст» | вул. Порикиа,1 | (0432) 57-91-91, 50-91-91 |
| Вінниця | ВФ ТОВ «Лотос» | вул. Енергетична,3-а | (067) 622-56-62 |
| Гуляй поле | СЦ «Електросвіт» | вул. Шевченка, 18-в | (06145) 4-14-21, (095) 3511442, (098) 5580348 |
| Дніпро | СЦ «УНІВЕРСАЛ СЕРВІС» | вул. Коротка, 41А | (056) 790-04-60 |
| Дніпро | ТОВ «Лотос» | пр-т. Олександра Поля, 59 | (056) 34-67-05 |
| Житомир | АСЦ «ЄвроСервіс» | вул. Львівська,11 | (0412) 55-55-15, (093) 461-95-96 |
| Житомир | АСЦ"Слава-сервіс" | провулок 3-й Госпітальний, 5 | 38 (0412)464-864, (097) 829-43-36, (063) 310-00-80 |
| Запоріжжя | СЦ «Альфатех но центр» | вул. Грязнова, 67 | (095) 272-03-03, (097) 292-29-03 |
| Запоріжжя | ЗФ ТОВ «Лотос» | вул. Гоголя, 175 | (061) 787-50-51, (0612) 63-97-90 |
| Івано-Франківськ | СЦ «Мегастайл» | вул. Незалежності, 179Б | (0342) 77-33-22, 72-27-22 |
| Івано-Франківськ | ИФ ТОВ «Лотос» | вул. Вовчинецька, 223 | (0342) 71-28-13 |
| Київ | "АМАТІ-СЕРВІС" | вул. Бориспільська,9, корп.57 | 38(044) 369-50-01, 369-50-30 |
| Київ | СЦ "Skeleton" | пр-т. П. Григоренка, 22/20 | 38(044)337-77-12 (050)205-12-12, (098)205-12-12, (063)205-12-12 |
| Київ | ТОВ "Побуттех Сервіс" | вул. Петра Сагайдачного, 12 | 38 (044) 425-19-89, (067) 238-30-99, (050) 344-42-42 (Viber), (044) 462-52-92 |
| Київ | ТОВ «Аудіо відео сервіс» | вул. Мартиросяна, 12 | 380 (44)245-73-31 |
| Київ | СЦ «МТІ-сервіс» | пр-т. Леся Курбаса, 10а | (044) 590-28-02 |
| Конотоп | СЦ "Алексей" | пр. Червоної калини, 11 | 38(05447) 6-13-56; (097)9207602 |
| Коростень | СЦ "Авторітет" | вул. Шевченка, 28 | 38(04142) 9-23-11, факс 5-06-27 |
| Краматорськ | СЦ "Алексей" | пр. Червоної калини, 11 | 38(05447) 6-13-56; (097)9207602 |
| Кременчук | СЦ "ЕкоСан" | вул. Академіка Маслова, 44, оф.2 | 38(05366) 3-91-92. (066)230-44-71. (096)446-71-06 |

Повний перелік гарантійних майстерень дивіться на сайті <https://rotex.ua/support/>



PL DRODZY KLIENCI!

Cieszymy się, że wybraliście sprzęt ROTEX i dziękujemy za zaufanie. Gratulujemy zakupu nowego trymera do strzyżenia uszu i nosa.

do przycinania włosów w uszach i nosie.

INSTRUKCJE BEZPIECZEŃSTWA

Przed pierwszym użyciem nowego urządzenia należy zapoznać się z instrukcjami zawartymi w niniejszej broszurze i postępować zgodnie z nimi.

Nawet jeśli nie masz pewności, że wiesz, jak korzystać z urządzenia.

- Na przyszłość urządzenie należy przechowywać w bezpiecznym miejscu i mieć pod ręką niniejszą broszurę.

- Urządzenia należy używać wyłącznie zgodnie z jego przeznaczeniem opisanym w niniejszej instrukcji.

Niewłaściwe użytkowanie urządzenia może spowodować uszkodzenie urządzenia, powodując obrażenia użytkownika lub jego mienia.

Podczas korzystania z urządzeń elektrycznych należy przestrzegać następujących środków ostrożności:

- Trymer jest zasilany pojedynczą baterią AA.

- Z urządzenia należy korzystać wyłącznie zgodnie z jego przeznaczeniem.

- Jeśli urządzenie nie będzie używane przez dłuższy czas, należy wyjąć z niego baterię.

- Nie używaj urządzenia z uszkodzoną lub złamaną nasadką, ponieważ może to spowodować obrażenia.

- Urządzenie jest przeznaczone wyłącznie do przycinania włosów w nosie i uszach, nie należy używać go do innych celów.

- Należy używać wyłącznie akcesoriów dołączonych do urządzenia.



- Nie pozostawiać włączonego urządzenia bez nadzoru.

- Urządzenie musi być wyłączone, gdy nie jest używane

oraz podczas wyjmowania dyszy czyszczącej.
dyszy czyszczącej.

- Nie używaj tego urządzenia do celów medycznych.

- Nie należy zanurzać urządzenia w wodzie ani innych płynach.

- To urządzenie może być używane przez dzieci w wieku 8 lat i starsze oraz osoby o ograniczonej sprawności fizycznej, sensorycznej lub umysłowej.

lub brakiem doświadczenia i wiedzy, jeśli są one nadzorowane lub zostały poinstruowane w zakresie bezpiecznego korzystania z urządzenia i rozumieją związane z tym zagrożenia.

- Czyszczenie i konserwacja urządzenia nie mogą być wykonywane przez dzieci bez nadzoru.

- Urządzenie może być obsługiwane przez dzieci w wieku powyżej 8 lat pod nadzorem.

- Urządzenie należy trzymać z dala od dzieci w wieku poniżej 8 lat.

- Ze względu na bezpieczeństwo dzieci nie należy pozostawiać bez nadzoru plastikowych torebek służących jako opakowanie.

Przed przystąpieniem do czyszczenia należy zdjąć pokrywę ochronną i wyłączyć urządzenie. Zdejmij osłonę ostrza, obracając ją w kierunku zgodnym z ruchem wskazówek zegara i wyczyść urządzenie za pomocą dołączonej szczoteczki. Osłonę ostrza można zanurzyć w wodzie w celu wyczyszczenia. Po wyczyszczeniu użyj szczoteczki na ostrzach i nałóż niewielką ilość dołączonego smaru. Załóż nasadkę ochronną i przechowuj trymer w chłodnym, suchym miejscu.

UWAGA: Korpus trymera nie jest wodoodporny.

OSTRZEŻENIA DOTYCZĄCE UŻYTKOWANIA AKUMULATORA



1. Zużyta baterię należy prawidłowo zutylizować.

2. Nie wrzucać zużytej baterii do ognia.

3. Baterię należy przechowywać w miejscu niedostępnym dla dzieci i zwierząt domowych; w przypadku połknięcia należy natychmiast skontaktować się z lekarzem.
4. Niewłaściwe obchodzenie się z baterią może spowodować jej eksplozję; nie należy podejmować prób ładowania lub demontażu baterii.
5. Należy używać wyłącznie nowych baterii AA.

Ostrzeżenie.

Nie pozwalać dzieciom bawić się plastikowymi torebkami i folią opakowaniową. Niebezpieczeństwo zadławienia!

- Ze względów higienicznych nigdy nie należy dzielić się tym urządzeniem.

- Nie pozwalaj dzieciom używać urządzenia jako zabawki.

- Należy zwracać uwagę na stan baterii. Jeśli urządzenie nie będzie używane przez dłuższy czas, należy wyjąć baterię z komory baterii.

- Urządzenie jest przeznaczone wyłącznie do użytku domowego. Nie jest przeznaczone do użytku komercyjnego.

- Nie używaj urządzenia, jeśli wykazuje ono jakiegokolwiek oznaki uszkodzenia

- Aby uniknąć ryzyka porażenia prądem, nie należy samodzielnie naprawiać ani modyfikować urządzenia.

W przypadku jakichkolwiek napraw należy skontaktować się z serwisem gwarancyjnym.

DROGI KLIENCIE!

Gratulujemy zakupu produktu marki ROTEX. Jesteśmy przekonani, że nasze produkty będą wiernymi i niezawodnymi pomocnikami w Twoim gospodarstwie domowym. Nie należy narażać urządzenia na nagłe zmiany temperatury. Nagła zmiana temperatury (np. przeniesienie urządzenia z zimnego do ciepłego pomieszczenia) może spowodować kondensację wilgoci wewnątrz urządzenia i pogorszyć jego działanie po włączeniu. Urządzenie należy pozostawić w ciepłym miejscu na co najmniej 1,5 godziny.

przez co najmniej 1,5 godziny.

DANE TECHNICZNE

Zasilanie: bateria AA, 1,5V (brak w zestawie) Producent zastrzega sobie prawo do zmiany wyglądu i parametrów technicznych urządzenia, wyposażenia, kolorystyki produktu, okresu gwarancji bez

wcześniejszego powiadomienia.
powiadomienia.

INSTALACJA AKUMULATORA

1. Zdejmij pokrywę baterii, obracając ją w kierunku przeciwnym do ruchu wskazówek zegara.
2. Zainstaluj baterię AA (brak w zestawie), przestrzegając biegunowości.
3. Zamknij pokrywę baterii, obracając ją w kierunku zgodnym z ruchem wskazówek zegara aż do oporu.

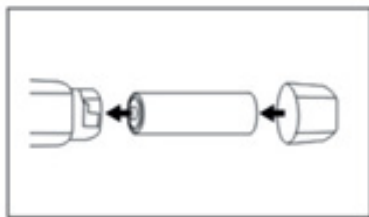

UŻYTKOWANIE

1. Nasadka 1 (ostrze) służy do usuwania włosów z nosa i uszu.
2. Zdejmij nasadkę 4.
3. Włącz trymer, ustawiając przełącznik 2 w pozycji ON.



USUWANIE WŁOSÓW Z NOSA

1. Upewnij się, że jama nosowa jest czysta.
2. Ostrożnie włóż dyszę 1 do nozdrza.
3. Nie wprowadzać dyszy 1 do nozdrza głębiej niż na 0,5 cm.
4. Przesuwaj urządzenie ruchem okrężnym, aby usunąć niechciane owłosienie z nozdrzy.
5. Po zakończeniu wyłącz urządzenie, ustawiając przełącznik 2 w pozycji OFF.
6. Załóż nasadkę ochronną 4 na dyszę 1.

USUWANIE WŁOSÓW Z USZU

1. Upewnij się, że zewnętrzne kanały słuchowe są czyste i wolne od woskowiny.
2. Ostrożnie włóż końcówkę 1 do zewnętrznego przewodu słuchowego.
3. Aby uniknąć uszkodzenia błony bębenkowej, nie należy wkładać końcówki 1 głębiej niż 0,5 cm do przewodu słuchowego.
4. Przesuwaj urządzenie ruchem okrężnym, aby usunąć niechciane włosy w przewodzie słuchowym.
5. Po zakończeniu wyłącz urządzenie, ustawiając przełącznik 2 w położeniu OFF.
6. Załóż nasadkę ochronną 4 na końcówkę 1.

CZYSZCZENIE I KONSERWACJA

1. Wyjmij baterie z komory baterii.
2. Przetrzyj zewnętrzną część urządzenia lekko wilgotną szmatką. Nie dopuścić do przedostania się wody do wnętrza urządzenia.
3. Za pomocą szczoteczki wyczyść dyszę 1.
4. W celu dokładniejszego wyczyszczenia należy okresowo zdejmować dyszę 1 i przecierać ją alkoholem.
5. Wymienić dyszę 1.
6. Wymień baterię w komorze baterii.

Uwaga: Urządzenie nie wymaga smarowania.

Okres użytkowania wynosi co najmniej 3 lata od daty użycia.

Okres przechowywania jest nieograniczony.

Data produkcji pokrywa się z numerem seryjnym i numerem partii wskazanym na opakowaniu produktu, ***/**/* - odpowiednio rok, miesiąc i data.

Wszystkie materiały zawarte w niniejszej instrukcji zostały dokładnie sprawdzone. W przypadku błędów, pominięć i niespójności firma zastrzega sobie prawo do ostatecznej interpretacji. Konstrukcja i specyfikacje urządzenia mogą ulec zmianie bez powiadomienia. Przed zakupem należy zapoznać się z rzeczywistymi specyfikacjami produktu. Producent zastrzega sobie prawo do wprowadzania zmian w projekcie, konfiguracji i charakterystyce technicznej produktu w ramach ulepszania swoich produktów bez uprzedzenia.

Producent zastrzega sobie prawo do wprowadzania zmian w projekcie, wyposażeniu i specyfikacjach technicznych produktu w trakcie rozwoju produktu bez dodatkowego powiadomienia o takich zmianach.

WARUNKI GWARANCJI

Rotex dziękuje za dokonany wybór i gwarantuje wysoką jakość oraz doskonałe funkcjonowanie zakupionego produktu, pod warunkiem przestrzegania zasad jego eksploatacji. Okres gwarancji

na wszystkie produkty wynosi 12 miesięcy od daty zakupu. Niniejszą kartą gwarancyjną Rotex potwierdza możliwość serwisowania produktu i zobowiązuje się do bezpłatnego usunięcia wszelkich usterek powstałych z winy producenta.

DROGI KLIENCIE!

1. Niniejsza gwarancja jest ważna pod następującymi warunkami:

- prawidłowe i wyraźne wypełnienie karty gwarancyjnej z nazwą modelu, numerem seryjnym, datą sprzedaży i pieczęcią sprzedawcy w karcie gwarancyjnej i odrywanych kuponach;
- oryginalny paragon (czek) zawierający datę zakupu.

2. Rotex zastrzega sobie prawo do odmowy świadczenia usług gwarancyjnych w przypadku niedostarczenia powyższych dokumentów lub gdy informacje w nich zawarte są niekompletne, niespójne lub sprzeczne.

3. Gwarancja nie obejmuje okresowej konserwacji, instalacji i regulacji produktu w domu właściciela.

4. Produkty z wadami wynikającymi z:

- uszkodzeń mechanicznych;
- niezgodności z warunkami eksploatacji lub błędnych działań właściciela;
- niewłaściwej instalacji, transportu;
- klęsk żywiołowych (uderzenie pioruna, pożar, powódź itp.), a także innych przyczyn niezależnych od właściciela.), a także inne przyczyny niezależne od sprzedawcy i producenta;
- przedostanie się do produktu ciał obcych, płynów, owadów;
- naprawa lub zmiany konstrukcyjne przez osoby nieupoważnione;
- wykorzystanie urządzenia do celów zawodowych;
- odstępstwa od Państwowych Standardów Technicznych sieci elektrycznych, telekomunikacyjnych i kablowych;
- awaria części o ograniczonej żywotności.

5. Niniejsza gwarancja nie ogranicza uprawnień konsumenta wynikających z obowiązujących przepisów prawa.

ZOBOWIĄZANIA GWARANCYJNE

I. OKRES GWARANCJI JAKOŚCI I ZGODNOŚCI ZE STANEM TECHNICZNYM DEKLAROWANY PRZEZ

WYNOŚI:

- 1) Na produkt - 12 miesięcy od daty sprzedaży (potwierdzonej dowodem sprzedaży);
- 2) Na zespoły, podzespoły i części zamienne wymienione po upływie okresu gwarancji - 30 dni od daty ich zamontowania w produkcie (potwierdzone w karcie gwarancyjnej odpowiednim oznaczeniem z okrągłą pieczęcią firmy serwisowej).
- 3) W przypadku wymiany produktu na podobny model w karcie gwarancyjnej należy

wpisać datę sprzedaży produktu oraz datę naprawy produktu w drodze wymiany.

II. WYMAGANIA DOTYCZĄCE REKLAMACJI.

W celu zwiększenia odpowiedzialności ekspertów za wnioski, reklamacje dotyczące jakości produktu i jego stanu technicznego są przyjmowane wyłącznie w autoryzowanych zakładach serwisowych, a także w działach serwisowych sprzedawcy detalicznego, w którym produkt został zakupiony.

III. NAPRAWA GWARANCYJNA:

- 1) Naprawa gwarancyjna produktu wykonywana jest przez autoryzowany zakład serwisowy.
- 2) W przypadku naprawy gwarancyjnej okres gwarancji na sam produkt i jego części składowe, które nie zostały wymienione podczas naprawy, zostaje przedłużony o okres, w którym produkt jest naprawiany.

IV. WAŻNE! GWARANCJA NA PRODUKT WYGASA, JEŻELI:

- 1) Do produktu nie dołączono niniejszej karty gwarancyjnej.
- 2) Karta gwarancyjna zostanie wypełniona częściowo lub nieprawidłowo i/lub z poprawkami

bez ich potwierdzenia przez Sprzedawcę;

IV. WAŻNE! GWARANCJA NA PRODUKT JEST NIEWAŻNA, JEŚLI:

- 1) Produkt nie posiada niniejszej karty gwarancyjnej.
- 2) Karta gwarancyjna została wypełniona częściowo lub nieprawidłowo i/lub wprowadzono w niej poprawki bez ich potwierdzenia przez Sprzedawcę;
- 3) Numer seryjny na produkcie został usunięty lub uszkodzony, jeśli był przewidziany i wcześniej zapisany w karcie gwarancyjnej.
- 4) Naprawa została wykonana przez serwis nieuprawniony do tego typu czynności (potwierdzone Umową lub umową jednorazową).
- 5) W produkcie dokonano zmian konstrukcyjnych bez zgody Sprzedawcy (potwierdzone ekspertyzą).

V. GWARANCJA NA ZGODNOŚĆ PRODUKTU Z JAKOŚCIĄ NIE OBEJMUJE PRZYPADKÓW, W KTÓRYCH WADY PRODUKTU ZOSTAŁY SPOWODOWANE PRZEZ

- niedbałego obchodzenia się z produktem i jego niewłaściwej eksploatacji (na przykład eksploatacji w warunkach „niemieszkalnych”, gdy użytkowanie produktu jest nieodpowiednie ze względu na zmianę jego statusu jako „urządzenia gospodarstwa domowego”; eksploatacji z naruszeniem wymogów ogólnie przyjętych zasad bezpieczeństwa eksploatacji urządzeń elektrycznych, nieprzestrzegania instrukcji montażu i obsługi itp.)
- nieprawidłowa instalacja i/lub uruchomienie
- transport i uszkodzenia mechaniczne;
- użycie materiałów eksploatacyjnych niskiej jakości lub nieodpowiednich;
- podłączenie produktu do komunikacji i systemów (zasilanie), które nie spełniają wymagań krajowych norm państwowych;
- zjawiska naturalne, klęski żywiołowe, pożar itp.;
- przedostanie się do produktu obcych przedmiotów, substancji, płynów, zwierząt, owadów itp.

VI. DLA WŁASNEGO BEZPIECZEŃSTWA!

Naprawy i konserwacja produktu powinny być wykonywane wyłącznie przez specjalistów z centrów serwisowych przeszkolonych i certyfikowanych do wykonywania takich prac. Należy zwrócić się do Sprzedawcy o informacje na temat najbliższego centrum serwisowego uprawnionego do przeprowadzenia instalacji i/lub uruchomienia. Adresy i numery telefonów dodatkowych centrów serwisowych autoryzowanych przez Dystrybutora można uzyskać od Sprzedawcy.

DEAR CUSTOMERS!

We are glad that you have chosen ROTEX equipment and thank you for your trust. We congratulate you on the purchase of a new trimmer for cutting ear and nose hair.

SAFETY INSTRUCTIONS

Before using your new appliance for the first time, it is important that you read and follow the instructions in this booklet, even if you are convinced that even if you think you know how to use the appliance, it is important that you read and follow the instructions in this booklet.



- For future use, find a safe place for the appliance and keep this booklet handy.

- Use the appliance only for its intended purpose as described in these instructions. Improper use of the appliance may result in the appliance may be damaged, causing injury to the user or his/her property. The following precautions must be observed when using electrical appliances:

- The trimmer is powered by a single AA battery.
- Use the device only for its intended purpose.
- If you do not use the device for a long time, remove the battery.
- Do not operate the appliance with a damaged or broken attachment, as this may result in injury.
- This appliance is intended for nose and ear hair trimming only, do not use it for other purposes.
- Use only the accessories provided with the device.
- Do not leave the device unattended when it is switched on.
- The device must be switched off when not in use and when you are about to remove the the cleaning nozzle for cleaning.
- Do not use this device for medical purposes.
- Do not immerse the device in water or any other liquid.

- This appliance can be used by children aged 8 and above and persons with reduced physical, sensory or mental or lack of experience and knowledge, if they have been given supervision or instruction concerning use of the appliance in a safe way and understand the hazards involved.
- Cleaning and user maintenance of the appliance must not be carried out by children without supervision.
- The appliance can be operated by children over 8 years of age with supervision.
- Keep the appliance away from children under 8 years of age.
- For reasons of child safety, do not leave plastic bags used as packaging unattended.

Before cleaning, remove the protective cap and turn off the device. Remove the blade cover by turning it clockwise and clean the device with the supplied brush. The blade cover can be immersed in water for cleaning. After cleaning, use the brush on the blades and apply a small amount of the provided lubricant. Replace the protective cap and store the trimmer in a cool, dry place.

NOTE: The trimmer body is not waterproof.

WARNINGS REGARDING THE USE OF THE BATTERY



1. Dispose of the old battery properly.
2. Do not dispose of the old battery in a fire.
3. Keep the battery out of the reach of children and pets; in case of swallowing, seek immediate medical attention.
4. Improper handling may cause the battery to explode; do not attempt to recharge or disassemble the battery.
5. Use only a new AA battery.

Warning.

Do not allow children to play with plastic bags and packaging film. Choking hazard!

- For hygienic reasons, never share this device.
- Do not allow children to use the device as a toy.
- Pay attention to the condition of the battery. Remove the

battery from the battery compartment if the device is not used for a long time.

- The device is intended for home use only. It is not intended for commercial use.

- Do not use the device if it shows signs of damage

- To avoid the risk of electric shock, do not repair or modify the appliance yourself.

For any repairs, contact a warranty workshop.

DEAR CUSTOMER!

Congratulations on purchasing a product of the ROTEX trademark. We are confident that our products will be faithful and reliable helpers in your household. Do not expose the device to sudden changes in temperature. A sudden change in temperature (for example, bringing the device from cold to warm room) can cause moisture condensation inside the device and impair its performance when it is turned on. The device should be kept in a warm place for at least for at least 1.5 hours.

TECHNICAL CHARACTERISTICS

Power supply: AA battery, 1.5V (not included) The manufacturer reserves the right to change the design and technical characteristics of the device, equipment, color scheme of the product, warranty period without prior notification.

INSTALLING THE BATTERY

1. Remove the battery cover by turning it counter-clockwise.
2. Install the AA battery (not included), observing the polarity.
3. Close the battery cover by turning the cover clockwise until it stops.

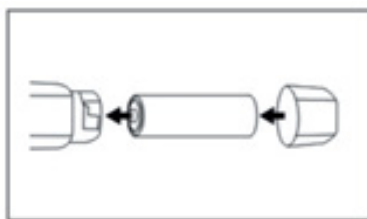

USE

1. Attachment 1 (blade) is used to remove nose and ear hair.
2. Remove the cap 4.
3. Turn on the trimmer by setting the switch 2 to ON



REMOVAL OF NASAL HAIR

1. Make sure the nasal cavity is clean.
2. Carefully insert the nozzle 1 into the nostril.
3. Do not insert nozzle 1 into the nostril deeper than 0.5 cm.
4. Move the device in a circular motion to remove unwanted nostril hair.
5. When you are finished, turn off the device by setting the switch 2 to OFF.
6. Replace the protective cap 4 on the nozzle 1.

REMOVING EAR HAIR

1. Make sure that the external ear canals are clean and free of wax.
2. Carefully insert the handpiece 1 into the outer ear canal.
3. To avoid injury to the eardrum, do not insert the tip 1 into the ear canal deeper than 0.5 cm.
4. Move the device in a circular motion to remove unwanted hair in the ear canal.
5. When you are done, turn off the device by setting the switch 2 to OFF.
6. Replace the protective cap 4 on the nozzle 1.

CLEANING AND MAINTENANCE

1. Remove the batteries from the battery compartment.
2. Wipe the outside of the device with a slightly damp cloth. Do not allow water to get inside the device.
3. Use a brush to clean nozzle 1.
4. For more thorough cleaning, periodically remove nozzle 1 and wipe it with alcohol.
5. Replace the nozzle 1.
6. Replace the battery in the battery compartment.

Note: The device does not require lubrication.

The service life is at least 3 years from the date of start of use.

Shelf life is unlimited.

The date of manufacture coincides with the serial number and batch number indicated on the product packaging, ***/**/* - year, month and date respectively.

All materials in this manual have been carefully reviewed. In case of errors, omissions and inconsistencies, the company reserves the right to make the final interpretation. The design and specifications of the device are subject to change without notice. Please read the actual specifications of the product before purchasing. The manufacturer reserves the right to make changes to the design, configuration, and technical characteristics of the product in the course of improving its products without additional notice of such changes.

The manufacturer reserves the right to make changes to the design, configuration, and technical characteristics of the product in the course of improving its products without additional notice of changes.

TERMS OF WARRANTY

Rotex would like to thank you for your choice and guarantees the high quality and perfect functioning of the product you have purchased, provided that you follow the rules of its operation. The warranty period for all products is 12 months from the date of purchase. With this warranty card, Rotex confirms the serviceability of this product and undertakes to eliminate all malfunc-

tions caused by the manufacturer's fault free of charge.

DEAR CUSTOMER!

1. This warranty is valid subject to the following conditions:

- correct and clear filling of the warranty card indicating the model name, serial number, date of sale and the seal of the seller in the warranty card and tear-off coupons;

- the original receipt (check) containing the date of purchase.

2. Rotex reserves the right to refuse warranty service in case of failure to provide the above documents or if the information in them is incomplete, inconsistent, or contradictory.

3. The warranty does not include periodic maintenance, installation, and adjustment of the product at the owner's home.

4. Products with defects caused by:

- mechanical damage;

- non-compliance with operating conditions or erroneous actions of the owner;

- improper installation, transportation;

- natural disasters (lightning, fire, flood, etc.), as well as other reasons beyond the control of the seller and the manufacturer;

- ingress of foreign objects, liquids, insects into the product;

- repair or structural changes by unauthorized persons;

- use of the device for professional purposes;

- deviations from the State Technical Standards of electrical networks, telecommunication and cable networks;

- failure of parts with a limited service life.

5. This warranty does not limit the legal rights of the consumer granted to him/her by the current legislation.

WARRANTY OBLIGATIONS

I. THE WARRANTY PERIOD FOR QUALITY AND COMPLIANCE WITH THE TECHNICAL CONDITION DECLARED BY

IS:

1) For the product - 12 months from the date of sale (confirmed by a sales receipt);

2) For units, assemblies and spare parts replaced after the expiration of the warranty period - 30 days from the date of their installation in the product (confirmed in the warranty card by a corresponding mark with a round seal of the service company).

3) When exchanging the product for a similar model, the date of sale of the product and the date of repair of the product by exchange shall be entered in the warranty card.

II. REQUIREMENTS FOR THE CLAIM.

In order to increase the responsibility of experts for the conclusion, claims regarding the quality of the product and its technical condition are accepted only in authorized service enterprises, as well as in the service departments of the retailer where the product was purchased.

III. WARRANTY REPAIR:

1) Warranty repair of the product is carried out by an authorized service com-

pany.

2) In the case of warranty repair, the warranty period for the product itself and its component parts that were not replaced during the repair is extended for the period of the product's stay in repair.

IV. IMPORTANT! THE PRODUCT WARRANTY IS VOID IF:

- 1) The product does not have this warranty card.
- 2) The warranty card is filled in partially or incorrectly and/or with corrections without their confirmation by the Seller;

IV. IMPORTANT! THE WARRANTY FOR THE PRODUCT IS VOID IF:

- 1) The product does not have this warranty card.
- 2) The warranty card is filled in partially or incorrectly and/or with corrections without their confirmation by the Seller;
- 3) The serial number on the product has been removed or damaged, if it was provided and previously recorded in the warranty card.
- 4) Repair work was carried out by a service company not authorized for this type of activity (confirmed by the Agreement or a one-time agreement).
- 5) Structural changes were made to the product without the Seller's consent (confirmed by an expert opinion).

V. THE WARRANTY FOR THE PRODUCT'S CONFORMITY TO THE QUALITY DOES NOT APPLY TO CASES WHERE PRODUCT MALFUNCTIONS WERE CAUSED BY

- careless handling and improper operation of the product (for example, operation in conditions of "non-domestic nature", where the use of the product is unsuitable due to a change in its status as a "household appliance"; operation in violation of the requirements of generally accepted safety rules for the operation of electrical appliances, non-compliance with the installation and operating instructions, etc;)
- improper installation and/or commissioning;
- transportation and mechanical damage;
- use of low-quality or unsuitable consumables;
- connection of the product to communications and systems (power supply) that do not meet the requirements of national State Standards;
- natural phenomena, natural disasters, fire, etc;
- ingress of foreign objects, substances, liquids, animals, insects, etc. into the product.

VI. IN FAVOR OF YOUR OWN SAFETY!

The product should be repaired and maintained only by service centers trained and certified to perform such work. Please ask the Seller for information about the nearest service center authorized to carry out installation and/or commissioning.

Addresses and telephone numbers of additional service centers authorized by the Distributor can be obtained from your Seller.

ГАРАНТІЙНИЙ ТАЛОН

Артикул

Серійний
номер

Дата
продажу

Штамп
магазину

Підпис
продавця

GWARANCJA KUPON

Artykuł

Seryjny
numer

Data
obrotu

Pieczęć
sklep

Podpis
sprzedawca

WARRANTY COUPON

Article

Date
sales

Date
sales

Stamp
shop

Signature
seller

ТАБЛИЦЯ ГАРАНТІЙНОГО РЕМОНТУ

TABELA NAPRAW GWARANCYJNYCH

WARRANTY REPAIR TABLE

| Номер гарантійного ремонту | Дата надходження у ремонт | Дата виконання ремонту | Опис ремонту | Назву та печатка сервісного центру | ПІБ майстра, який виконав ремонт |
|----------------------------|----------------------------|------------------------|-----------------------|-------------------------------------|--|
| Numer naprawy gwarancyjnej | Data otrzymania do naprawy | Data naprawy | Opis naprawy | Nazwa i pieczęć centrum serwisowego | Imię i nazwisko technika, który wykonał naprawę |
| Warranty repair number | Date of receipt for repair | Repair date | Description of repair | name and seal of the service center | Full name of the technician who performed the repair |
| | | | | | |
| | | | | | |
| | | | | | |
| | | | | | |
| | | | | | |
| | | | | | |

rotex

комфортна техніка для тебе



rotex.ua/support



<https://rotexhome.com/support/>

Виробник/Manufacturer: “Комцентр Сервісез Чайна ЛТД.”, Панью дістрік, Гуанжоу сїті, Китай/ “Comcenter services China LTD.”, Panyu district, Guangzhou city, China.

Імпортер в Україні: ТОВ “Укрпобутпостач”, Україна, 02002, м. Київ, вул. Раїси Окіпної, 4-Б, офіс 32.

Importer in EU : Ibis Group sp. z o.o., Ul. Hoża 86/410, 00-682 Warszawa, NIP 7831841361.

Serwis gwarancyjny (in PL): Długa 87/91, 42-208 Częstochowa Ibis Group sp. z o.o.

Вироблено в Китаї.

Wyprodukowano w ChRL.

Made in China.

rotex.ua

rotexhome.com
