

BUYDEEM

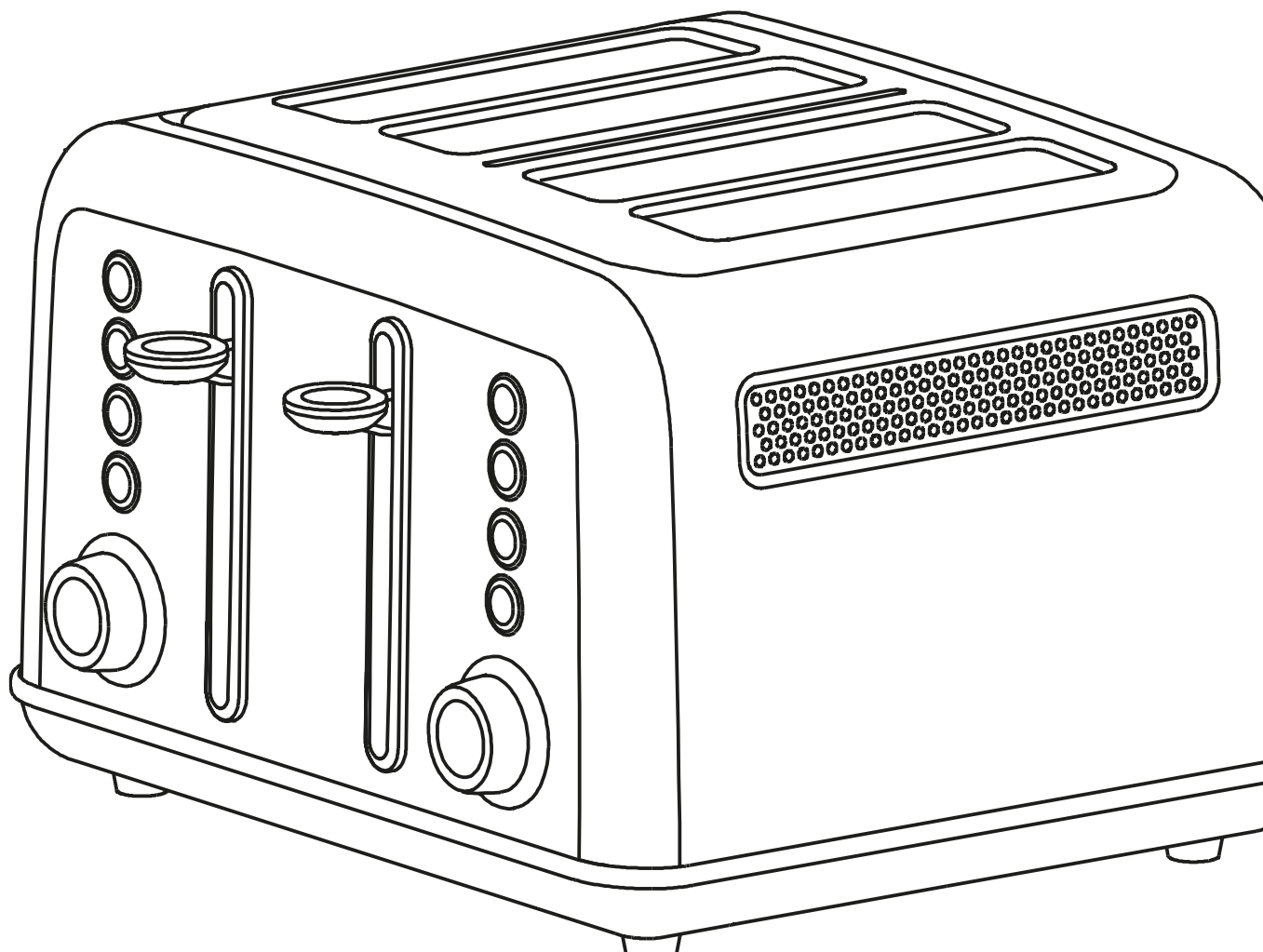

DT640E

User Manual • Užívateľský manuál •
Užívateľský manuál • Használati utasítás •
Benutzerhandbuch

Dear customer,

Thank you for purchasing our product. Please read the following instructions carefully before first use and keep this user manual for future reference. Pay particular attention to the safety instructions. If you have any questions or comments about the device, please contact the customer line.

✉ www.alza.co.uk/kontakt

☎ +44 (0)203 514 4411

Importer Alza.cz a.s., Jankovcova 1522/53, Holešovice, 170 00 Praha 7, www.alza.cz

Important Safeguards

When using an electrical appliance, basic safety precautions should always be taken, including the following:

1. Read all instructions.
2. Always unplug from outlet when not in use and before cleaning. Allow to cool before cleaning or handling.
3. Do not touch hot surfaces. Use handles or knobs.
4. To protect against electrical shock, do not place any part of the toaster in water or other liquids. See instructions for cleaning.
5. Close supervision is necessary when any appliance is used by or near children.
6. Do not operate any appliance with a damaged cord or plug, or after the appliance has malfunctioned or has been dropped or damaged in any way, or if it is not operating properly. Return the toaster to the store or retailer where purchased for examination or repair.
7. The use of accessory attachments not recommended by BUYDEEM may cause injury.
8. Do not use outdoors.
9. Do not let cord hang over the edge of the table or countertop or touch hot surfaces.
10. Do not place toaster on or near a hot gas or electric burner or in a heated oven.
11. Do not use this toaster for other than its intended use.
12. Oversized foods, metal foil packages or utensils must not be inserted in the toaster, as they may involve a risk of fire or electric shock.
13. A fire may occur if the toaster is covered or touching flammable materials, such as curtains, draperies or walls, when in operation.
14. Do not attempt to dislodge food when the toaster is plugged into electrical outlet.
15. To avoid possibility of fire, do not leave toaster unattended during use.
16. To disconnect, push the Cancel button, then remove plug from wall.
17. Do not operate your appliance in an appliance garage or under a wall cabinet. **When storing in an appliance garage, always unplug the unit from the electrical outlet.**

Not

doing so could create a risk of fire, especially if the appliance touches the walls of the garage or the door touches the unit as it closes.

18. When heating toaster pastries, always use the lightest toast color setting.

SPECIAL CORD SET INSTRUCTIONS

A short power-supply cord is provided to reduce the risks resulting from becoming entangled in or tripping over a longer cord. Longer extension cords are available and may be used if care is exercised in their use.

If a long extension cord is used, the marked electrical rating of the extension cord should be at least as great as the electrical rating of the appliance, and the longer cord should be arranged so that it will not drape over the countertop or tabletop where it can be pulled on by children or tripped over unintentionally.

This appliance has a polarized plug (one blade is wider than the other). To reduce the risk of electric shock, this plug will fit in a polarized outlet only one way. If the plug does not fit fully in the outlet, reverse the plug. If it still does not fit, contact a qualified electrician. Do not modify the plug in any way.

Name	Toaster
Model	DT640E
Voltage	220-240V, 50-60Hz
Power	1500-1800W
Capacity	4Slice
Materials	Food grade materials including Stainless steel 430 & 220, Aluminum sheet

Features and Benefits

1. **Toasting slots**

Toaster slots toast a variety of items.

2. **Cancel Button**

Interrupts toasting process.

3. **Extra-Lift Carriage Control Lever**

Brings the toast close to the top of the toaster, making it easy to remove the smallest items.

4. **Bagel / Muffin Button**

Reduces heat on uncut side of bagel.

LED lights when selected.

5. **Defrost Button**

Defrosts and toasts frozen bread.

LED lights when selected.

6. **Reheat Button**

Reheats without browning or toasting.

LED lights when selected.

7. **Browning Control**

Slide lever sets selected shade. 7 browning levels toast from light to dark.

8. **Cord Storage**

Takes up excess cord and keeps countertop neat.

9. **Slide-out Crumb Tray**

Pulls out to clean crumbs that collect in bottom of toaster

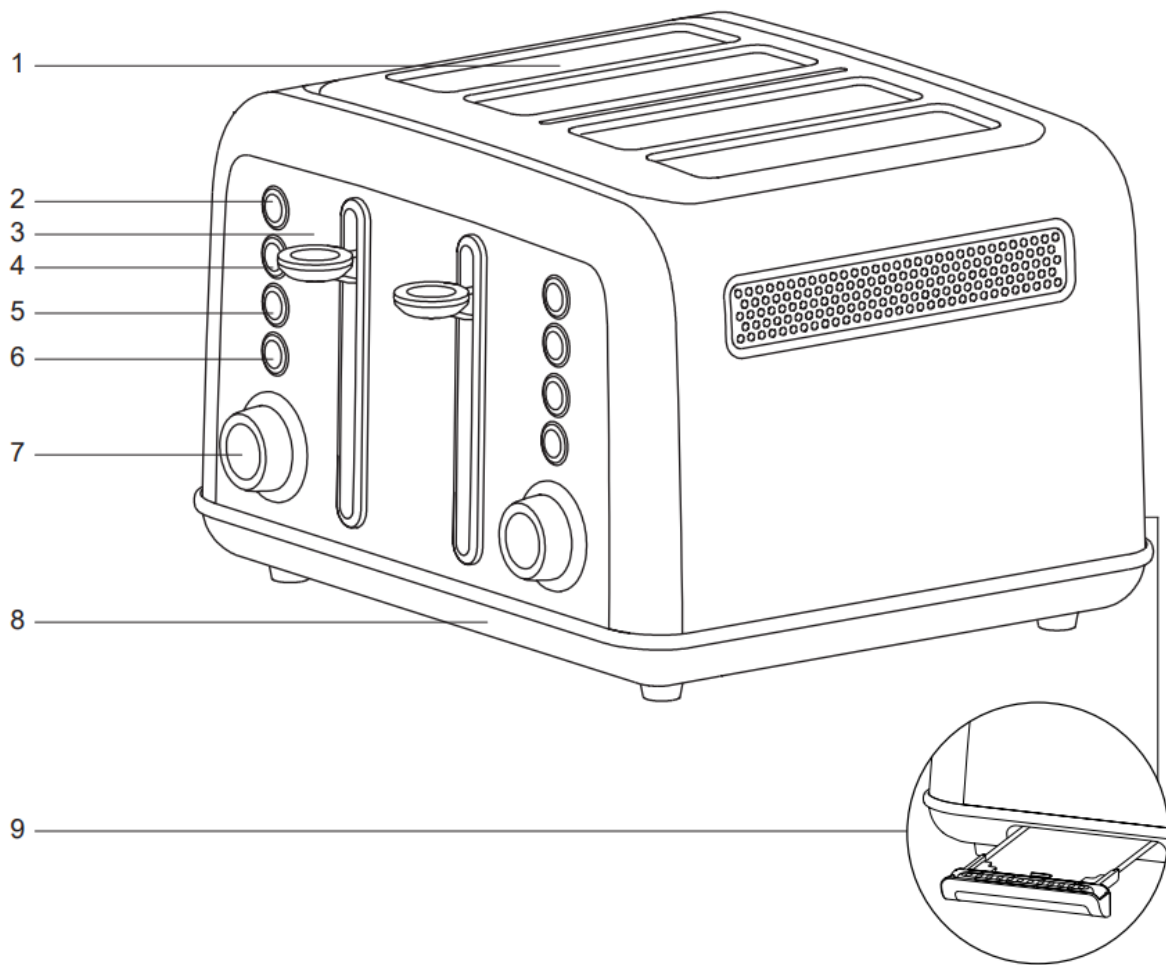

Use and Care

Unwind the power cord. Check that the crumb tray is in place and that there is nothing in the toaster slots.

1. Insert Slice(s) of Bread Be sure that the carriage is in the up position.

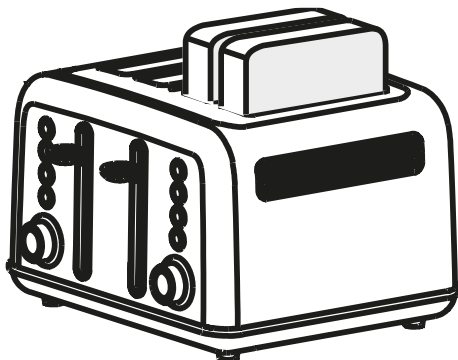

2. Set the Browning Control

Slide lever to the desired position:

Lever Setting
1-2
3-5
6-7

Color
Light
medium
dark

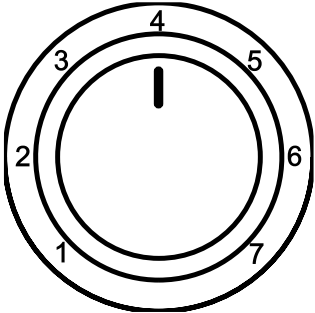

3. To Begin Toasting

Press the carriage control lever until it locks into the down position.

NOTE: The Cancel button will illuminate with a white light when the toaster is in operation.

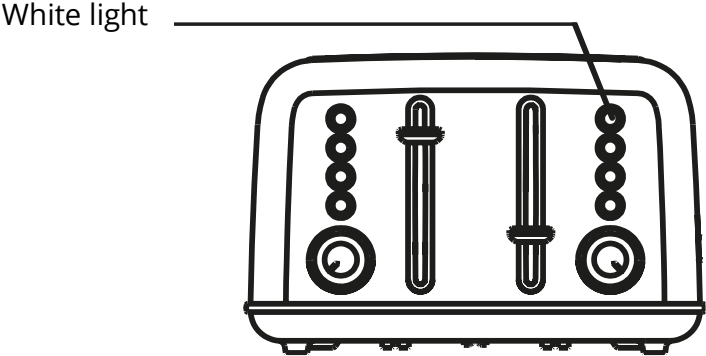

4. To Stop Cycle

When the toasting cycle is finished, the toast will be raised. If you wish to stop the cycle before it is finished, simply press the Cancel button. After use, unplug the toaster from the electrical outlet.

Some Notes on Browning:

Toasting is a combination of cooking and drying of the bread. Therefore, differences in moisture level from one bread to another can result in varying toasting times.

- For slightly dry bread, use a lower setting than you use normally.
- For very fresh bread or whole-wheat bread, use a higher setting than you use normally.
- Breads with very uneven surface (such as English muffins) will require a higher toast setting.
- Thickly cut pieces of bread (including bagels) will take longer to toast. Since more moisture must be evaporated from the bread before toasting can occur. Very thick pieces may require two cycles.
- When toasting raisin or other fruit breads, remove any loose raisins, etc., from the surface of the bread before placing into the toaster. This will help prevent fruit pieces from falling into the toaster or sticking on the guide wires in the slot.
- Before toasting bagels, slice each bagel into two equal halves.

• Frozen Waffles, Pancakes, French Toast and Frozen Bagels:

These items should be warmed before toasting, using the Defrost function. Select your preferred browning shade. Press carriage lever and then select Defrost. For example, when toasting a frozen bagel, select the browning level, press carriage lever, then Bagel button and Defrost. White Bagel and Defrost lights indicate these features are active.

• Toaster Pastries:

Exercise caution with toaster pastries; the filling can become quite hot, long before the surface of the pastry becomes browned. Never leave toaster pastries unattended while toasting or warming.

Bagel/Muffin Button

The **Bagel feature** just toasts the cut side of bagel, no toasting on the other side.

1. Insert slice(s) of bread or halved bagels.

Be sure that carriage is in the up position, and put the cut side of bagel on the mid of slots.

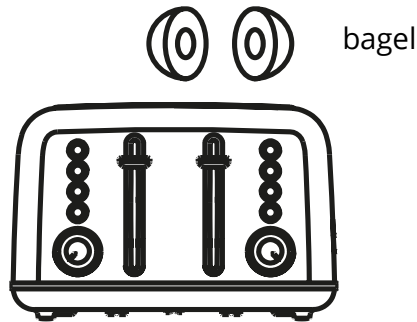

2. Set the browning control.

3. Press the carriage lever until it locks into position.

4. Press Bagel/Muffin button. White LED indicates bagel feature is activated.

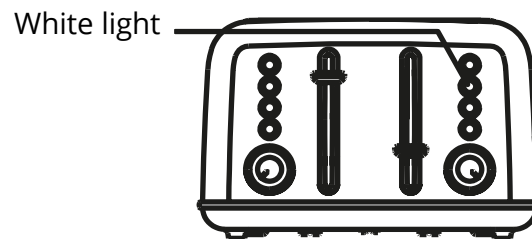

The **Muffin feature** will toast on both side for English muffin.

1. Insert slice(s) of English muffin.

Be sure that carriage is in the up position.

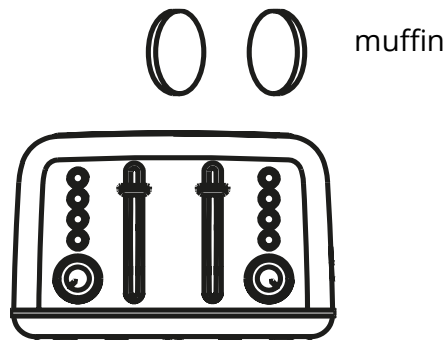

2. Set the browning control.
3. Press the carriage lever until it locks into position.
4. Press Bagel/Muffin button for over two seconds. Red LED indicates bagel feature is activated.

Press over two seconds, red light.

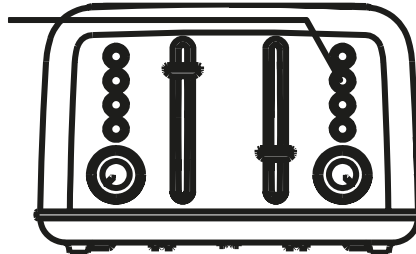

To Stop Cycle:

When the cycle is complete, the toaster will raise the bread. If you wish to stop the cycle before it is finished, simply press the Cancel button to finish the toasting. After use, please unplug your toaster from the electrical outlet.

Defrost Button

The Defrost button is designed to first defrost and then toast the bread, which extends the toasting cycle slightly.

1. Insert slice(s) of bread.

Be sure that the carriage lever is in the up position.

2. Set the Browning control.
3. Press the carriage control lever until it locks into position.
4. Press the Defrost button. White LED indicates feature is activated.

Reheat Button

The reheat feature allows you to reheat bread without browning or toasting.

1. Insert Slice(S) of bread.

Be sure that the carriage lever is in the up position.

2. Press the carriage control lever until it locks into position.
3. Press the reheat button. White LED indicate feature is activated.

Tips:

- Never force foods into toasting slot. Foods should fit freely between the guide wires.
- Do not place buttered breads in toaster, as this could create a fire hazard.
- Uneven toasting is usually due to bread slices of uneven thickness.
- After use, unplug your toaster from the electrical outlet.

Cleaning and Maintenance

Always allow the toaster to cool completely before cleaning.

1. Always unplug the toaster from the electrical outlet.
2. Do not use abrasive cleansers. Simply wipe the exterior with a clean, damp cloth and dry thoroughly. Apply any cleaning agent to a cloth, not to the toaster before cleaning.
3. To remove crumbs, slide out the crumb tray and discard crumbs. Wipe clean and replace.

Never operate the toaster without crumb tray in place.

4. To remove any pieces of bread remaining in the toaster, turn the toaster upside down and gently shake. Never insert any hard or sharp instruments into the slot, as this could damage toaster and cause a safety hazard.
5. Never wrap the cord around the outside of the toaster. Use the cord storage cleats on the underside of the toaster.
6. Any other servicing should be performed by an authorized service representative.

Warranty Conditions

A new product purchased in the Alza.cz sales network is guaranteed for 2 years. If you need repair or other services during the warranty period, contact the product seller directly, you must provide the original proof of purchase with the date of purchase.

The following are considered to be a conflict with the warranty conditions, for which the claimed claim may not be recognized:

- Using the product for any purpose other than that for which the product is intended or failing to follow the instructions for maintenance, operation and service of the product.
- Damage to the product by a natural disaster, the intervention of an unauthorized person or mechanically through the fault of the buyer (e.g. during transport, cleaning by inappropriate means, etc.).
- Natural wear and aging of consumables or components during use (such as batteries, etc.).
- Exposure to adverse external influences, such as sunlight and other radiation or electromagnetic fields, fluid intrusion, object intrusion, mains overvoltage, electrostatic discharge voltage (including lightning), faulty supply or input voltage and inappropriate polarity of this voltage, chemical processes such as used power supplies, etc.
- If anyone has made modifications, modifications, alterations to the design or adaptation to change or extend the functions of the product compared to the purchased design or use of non-original components.

EU Declaration of Conformity

Identification data of the manufacturer's / importer's authorized representative:

Importer: Alza.cz a.s.

Registered office: Jankovcova 1522/53, Holešovice, 170 00 Prague 7

IČO: 27082440

Subject of the declaration:

Title: 4Slice Metal Toaster

Model / Type: DT640E

The above product has been tested in accordance with the standard(s) used to demonstrate compliance with the essential requirements laid down in the Directive(s):

Directive No. 2014/30/EU

Directive No. 2014/35/EU

Directive No. (EU)2011/65/EU as amended 2015/863/EU

Prague, 20.7 2021



WEEE

This product must not be disposed of as normal household waste in accordance with the EU Directive on Waste Electrical and Electronic Equipment (WEEE - 2012/19 / EU). Instead, it shall be returned to the place of purchase or handed over to a public collection point for the recyclable waste. By ensuring this product is disposed of correctly, you will help prevent potential negative consequences for the environment and human health, which could otherwise be caused by inappropriate waste handling of this product. Contact your local authority or the nearest collection point for further details. Improper disposal of this type of waste may result in fines in accordance with national regulations.

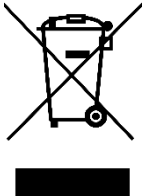

Vážený zákazníku,

Děkujeme vám za zakoupení našeho produktu. Před prvním použitím si prosím pečlivě přečtete následující pokyny a uschovejte si tento návod k použití pro budoucí použití. Zvláštní pozornost věnujte bezpečnostním pokynům. Pokud máte k přístroji jakékoli dotazy nebo připomínky, obraťte se na zákaznickou linku.

✉ www.alza.cz/kontakt

☎ +420 255 340 111

Dovozce Alza.cz a.s., Jankovcova 1522/53, Holešovice, 170 00 Praha 7, www.alza.cz

Důležitá ochranná opatření

Při používání elektrického spotřebiče je třeba vždy dodržovat základní bezpečnostní opatření, včetně následujících:

1. Přečtěte si všechny pokyny.
2. Před čištěním vždy odpojte zástrčku ze zásuvky, pokud ji nepoužíváte. Nechte produkt vychladnout před čištěním nebo manipulací.
3. Nedotýkejte se horkých povrchů. Používejte rukojeti nebo knoflíky.
4. Z důvodu ochrany před úrazem elektrickým proudem neumísťujte žádnou část topinkovače do vody nebo jiné tekutiny. Viz pokyny k čištění.
5. Při používání jakéhokoli spotřebiče dětmi nebo v jejich blízkosti je nutný přísný dohled.
6. Nepoužívejte spotřebič s poškozeným kabelem nebo zástrčkou, nebo poté, co byl spotřebič poškozen či nefunguje správně, byl upuštěn nebo jakýmkoli způsobem poškozen, nebo pokud nefunguje správně. Vraťte topinkovač do obchodu nebo k prodejci, kde byl zakoupen, k přezkoumání nebo opravě.
7. Použití příslušenství, které není doporučeno společností BUYDEEM, může způsobit zranění.
8. Nepoužívejte ve venkovním prostředí.
9. Nenechávejte kabel viset přes okraj stolu nebo desky a nedotýkejte se horkých povrchů.
10. Nepokládejte topinkovač na horký plynový nebo elektrický hořák nebo do vyhřívané trouby.
11. Nepoužívejte tento topinkovač k jinému než určenému účelu.
12. Do topinkovače se nesmí vkládat nadměrně velké potraviny, kovové fóliové obaly nebo nádoby, protože hrozí nebezpečí požáru nebo úrazu elektrickým proudem.
13. Pokud je topinkovač v provozu zakrytý nebo se dotýká hořlavých materiálů, jako jsou záclony, závěsy nebo stěny, může dojít k požáru.
14. Nepokoušejte se vyjmout pečivo, když je topinkovač zapojen do elektrické zásuvky.
15. Abyste zabránili možnosti požáru, nenechávejte topinkovač během používání bez dozoru.
16. Chcete-li přístroj odpojit, stiskněte tlačítko Zrušit a vytáhněte zástrčku ze zásuvky.
17. Nepoužívejte spotřebič v uzavřeném prostoru nebo pod nástěnnou skříňkou. 16. Chcete-li přístroj odpojit, stiskněte tlačítko Zrušit a vytáhněte zástrčku ze zásuvky.

18. Při skladování v uzavřeném prostoru vždy odpojte spotřebič od elektrické zásuvky. Při zanedbání tohoto pokynu by mohlo dojít k nebezpečí požáru, zejména pokud se spotřebič dotýká stěn nebo se dveře dotýkají spotřebiče při zavírání.

19. Při ohřívání pečiva v toustovači vždy používejte nejsvětlejší nastavení barvy toastu.

SPECIÁLNÍ NÁVOD K POUŽITÍ SADY ŠŇŮR

Krátká napájecí šňůra je k dispozici proto, aby se snížilo riziko zamotání do delší šňůry nebo zakopnutí o ni. Delší prodlužovací šňůry jsou k dispozici a lze je použít, pokud je jejich použití opatrné.

Pokud se používá dlouhý prodlužovací kabel, měla by být jeho označená elektrická jmenovitá hodnota minimálně stejná jako elektrická jmenovitá hodnota spotřebiče a delší kabel by měl být umístěn tak, aby nepřechýlal přes pracovní desku nebo desku stolu, kde by za něj mohly děti zatáhnout nebo o něj nechtěně zakopnout.

Tento spotřebič má polarizovanou zástrčku (jedna čepel je širší než druhá). Aby se snížilo riziko úrazu elektrickým proudem, zapadá tato zástrčka do polarizované zásuvky pouze jedním směrem. Pokud zástrčka do zásuvky zcela nezapadne, otočte ji. Pokud stále nezapadne, obraťte se na kvalifikovaného elektrikáře. Zástrčku nijak neupravujte.

Název	Topinkovač
Model	DT640E
Napětí	220-240 V, 50-60 Hz
Napájení	1500-1800W
Kapacita	4 kusy pečiva
Materiály	Potravinářské materiály včetně nerezové oceli 430 a 220, hliníkového plechu

Vlastnosti a výhody

1. Opékací otvory

V otvorech pro topinkovače lze opékat různé pečivo.

2. Tlačítko Zrušit

Přeruší proces opékání.

3. Ovládací páka s mimořádným zdvihem

Přiblíží toasty k horní části topinkovače, usnadňuje vyjmutí i těch nejmenších předmětů.

4. Tlačítko Bageta / muffin

Snižuje teplo na neříznuté straně bagety. Při výběru se rozsvítí kontrolka LED.

5. Tlačítko Rozmrazování

Rozmrazuje a opéká zmrazený chléb. Při výběru se rozsvítí kontrolka LED.

6. Tlačítko Opětovného ohřevu

Ohřívá se bez opékání. Při výběru se rozsvítí kontrolka LED.

7. Kontrola hnědnutí

Posuvnou páčkou nastavíte vybraný odstín. 7 stupňů opékání od světlého k tmavému.

8. Skladování kabelů

Uskladní přebytečnou šňůru a udržuje čistou pracovní plochu.

9. Výsuvný zásobník na drobky

Vytahuje se a sbírá drobky, které se hromadí ve spodní části topinkovače.

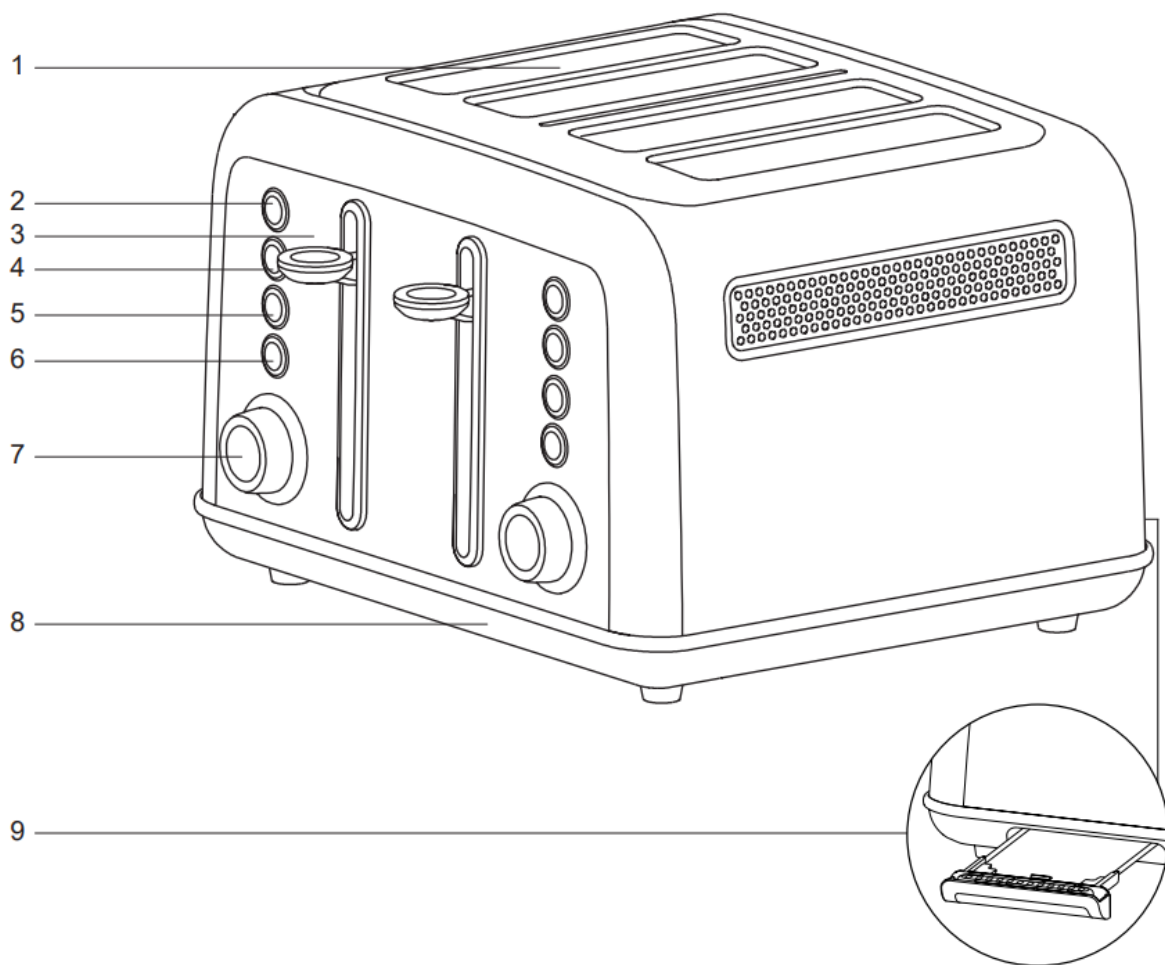

Použití a péče

Odviňte napájecí kabel. Zkontrolujte, zda je zásobník na drobky na svém místě a zda se v otvorech pro topinkovač nic nenachází.

1. Vložte plátek (plátky) chleba Ujistěte se, že je ovládací páka v horní poloze.

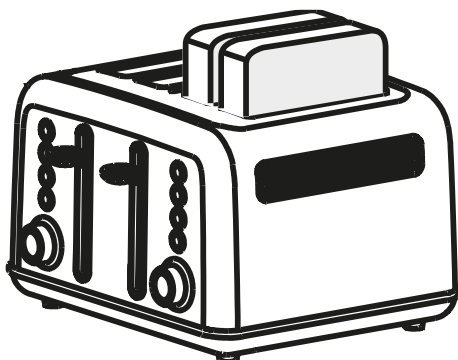

2. Nastavte ovládání zhnědnutí

Posuňte páku do požadované polohy:

Nastavení páky

1-2

3-5

6-7

Barva

Světlá

Střední

Tmavá

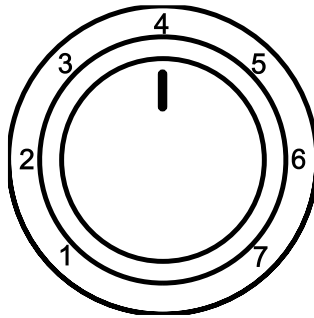

3. Zahájení opékání

Stiskněte ovládací páku, dokud se nezablokuje v dolní poloze.

POZNÁMKA: Když je topinkovač v provozu, tlačítko Cancel (Zrušit) svítí bílým světlem.

Bílé světlo

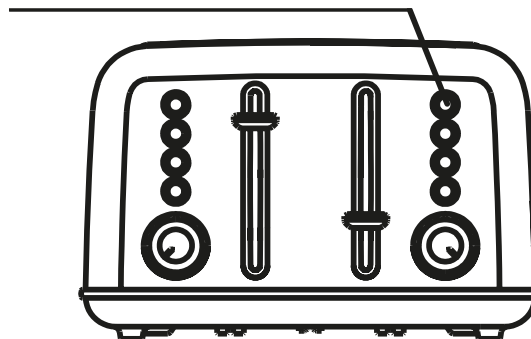

4. Zastavení cyklu

Po dokončení cyklu opékání hotový toast vyjede nahoru. Pokud si přejete cyklus zastavit před jeho dokončením, stačí stisknout tlačítko Cancel (Zrušit). Po použití odpojte topinkovač od elektrické zásuvky.

Několik poznámek k nastavení zhnědnutí:

Opékání je kombinací vaření a sušení chleba. Rozdíly ve vlhkosti jednotlivých druhů chleba proto mohou mít za následek různou dobu opékání.

- Pro mírně suchý chléb použijte nižší nastavení než obvykle.
- Pro velmi čerstvý chléb nebo celozrnný chléb použijte vyšší nastavení než obvykle.
- Chleby s velmi nerovným povrchem (např. anglické muffiny) vyžadují vyšší nastavení opékání.
- Silně nakrájené kusy chleba (včetně bagelů a baget) se opékají déle. Před opékáním se musí z chleba odpařit více vlhkosti. Velmi silné kusy mohou vyžadovat dva cykly.
- Při opékání rozinkového nebo jiného ovocného chleba odstraňte před vložením do toustovače z povrchu chleba všechny volné rozinky apod. Tím zabráníte tomu, aby kousky ovoce spadly do topinkovače nebo se přilepily na vodící drátky ve štěrbině.
- Před opékáním baget rozkrojte každou bagetu na dvě stejné poloviny.

- Mražené vafle, palačinky, francouzské toasty a mražené bagety:

Tyto potraviny je třeba před opékáním ohřát pomocí funkce Rozmrazování. Zvolte si preferovaný odstín hnědnutí. Stiskněte ovládací páku a poté vyberte možnost Rozmrazování. Například při opékání zmražené bagety zvolte stupeň opečení, stiskněte ovládací páku, poté tlačítko Bagel a Rozmrazování. Bílé kontrolky Bagel a Rozmrazování signalizují, že jsou tyto funkce aktivní.

- Pečivo z toustovače:

U toastového pečiva buďte opatrní; náplň může být poměrně horká, a to dlouho předtím, než se opeče a povrch těsta zhnědne. Nikdy nenechávejte pečivo v toustovači bez dozoru, zatímco se opéká nebo ohřívá.

Tlačítko Bagel/Muffin

Funkce Bagel opéká pouze rozříznutou stranu bagetu, druhá strana se neopéká.

1. Vložte krajíc(e) chleba nebo rozpůlené bagety.

Ujistěte se, že je ovládací páka v poloze nahoru, a položte řeznou stranu bagety na vnitřní stranu štěrbin.

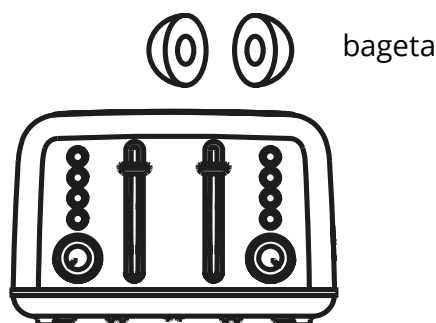

2. Nastavte ovládání zhnědnutí.
3. Stiskněte ovládací páčku, dokud se nezajistí v požadované poloze.
4. Stiskněte tlačítko Bagel/Muffin. Bílá kontrolka signalizuje, že je aktivována funkce Bagel.

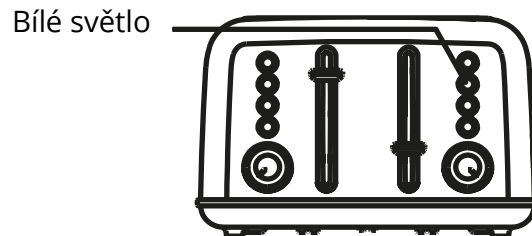

Funkce Muffin opéká anglický muffin z obou stran.

1. Vložte plátek (plátky) anglického muffinu.
- Ujistěte se, že je ovládací páka v poloze nahoru.

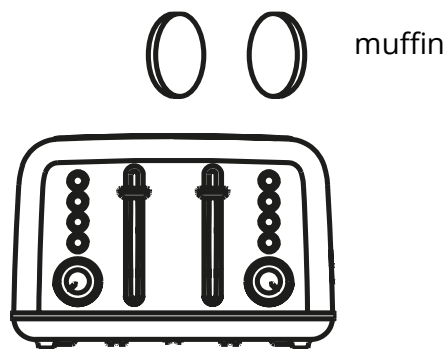

2. Nastavte ovládání zhnědnutí.
3. Stiskněte ovládací páku, dokud se nezajistí v požadované poloze.
4. Stiskněte tlačítko Bagel/Muffin na více než dvě sekundy. Červená kontrolka signalizuje aktivaci funkce.

Stiskněte na dvě sekundy, rozsvítí se červená kontrolka.

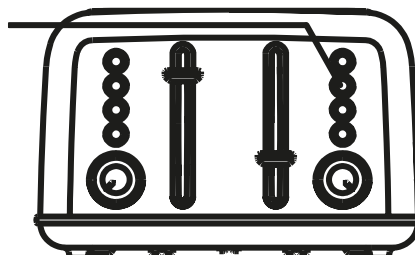

Zastavení cyklu:

Po dokončení cyklu topinkovač pečivo zvedne. Pokud si přejete cyklus zastavit před jeho dokončením, jednoduše stiskněte tlačítko Cancel (Zrušit), abyste opékání ukončili. Po použití odpojte topinkovač od elektrické zásuvky.

Tlačítko Rozmrazování

Tlačítko rozmrazování je určeno k tomu, aby se chléb nejprve rozmrazil a poté opekl, což mírně prodlouží cyklus opékání.

1. Vložte krajíc(e) chleba.
- Ujistěte se, že je páka pojezdu v poloze nahoru.
2. Nastavte ovládací prvek zhnědnutí.
3. Stiskněte ovládací páku, dokud se nezajistí v dané poloze.
4. Stiskněte tlačítko Rozmrazování. Bílá LED dioda signalizuje, že je funkce aktivována.

Tlačítko pro Opětovný ohřev

Funkce ohřevu umožňuje ohřívat chléb bez opékání.

1. Vložte krajíc(e) chleba.
- Ujistěte se, že je ovládací páka v poloze nahoru.
2. Stiskněte ovládací páku, dokud se nezajistí v dané poloze.
3. Stiskněte tlačítko ohřevu. Bílá LED dioda signalizuje, že je funkce aktivována.

Tipy:

- Nikdy nevkládejte pečivo do opékací štěrbině násilím. Pečivo by tam mělo volně zapadat.
- Do topinkovače nevkládejte chléb s máslem, protože by mohlo dojít k nebezpečí požáru.
- Nerovnoměrné opečení je obvykle způsobeno nestejně silnými plátky chleba.
- Po použití odpojte topinkovač od elektrické zásuvky.

Čištění a údržba

Před čištěním vždy nechte topinkovač zcela vychladnout.

1. Topinkovač vždy odpojte od elektrické zásuvky.
2. Nepoužívejte abrazivní čisticí prostředky. Vnější povrch jednoduše otřete čistým vlhkým hadříkem a důkladně osušte. Před čištěním naneste jakýkoli čisticí prostředek na hadřík, nikoli na topinkovač.
3. Chcete-li odstranit drobký, vysuňte zásobník na drobký a drobký vyhodte. Otřete jej a znovu zasuňte. Nikdy nepoužívejte topinkovač, pokud není na místě tácek na drobký.
4. Kousky chleba, které v toustovači zůstaly, odstraní otáčením toustovače dnem vzhůru a jemným zatřesením. Do otvoru nikdy nekládejte žádné tvrdé nebo ostré nástroje, protože by mohlo dojít k poškození topinkovače a ohrožení bezpečnosti.
5. Nikdy neomotávejte šňůru kolem vnější strany topinkovače. Používejte úchytky pro uložení šňůry na spodní straně topinkovače.
6. Veškeré další servisní úkony by měl provádět autorizovaný servisní zástupce.

Záruční podmínky

Na nový výrobek zakoupený v prodejní síti Alza.cz se vztahuje záruka 2 roky. V případě potřeby opravy nebo jiného servisu v záruční době se obraťte přímo na prodejce výrobku, je nutné předložit originální doklad o koupi s datem nákupu.

Za rozpor se záručními podmínkami, pro který nelze reklamaci uznat, se považují následující skutečnosti:

- Používání výrobku k jinému účelu, než pro který je výrobek určen, nebo nedodržování pokynů pro údržbu, provoz a servis výrobku.
- Poškození výrobku živelnou pohromou, zásahem neoprávněné osoby nebo mechanicky vinou kupujícího (např. při přepravě, čištění nevhodnými prostředky apod.).
- přirozené opotřebení a stárnutí spotřebního materiálu nebo součástí během používání (např. baterií atd.).
- Působení nepříznivých vnějších vlivů, jako je sluneční záření a jiné záření nebo elektromagnetické pole, vniknutí kapaliny, vniknutí předmětu, přepětí v síti, elektrostatický výboj (včetně blesku), vadné napájecí nebo vstupní napětí a nevhodná polarita tohoto napětí, chemické procesy, např. použité zdroje atd.
- Pokud někdo provedl úpravy, modifikace, změny konstrukce nebo adaptace za účelem změny nebo rozšíření funkcí výrobku oproti zakoupené konstrukci nebo použití neoriginálních součástí.

EU prohlášení o shodě

Identifikační údaje zplnomocněného zástupce výrobce/dovozce:

Dovozce: Alza.cz a.s.

Sídlo společnosti: Jankovcova 1522/53, Holešovice, 170 00 Praha 7.

IČO: 27082440

Předmět prohlášení:

Název: Kovový topinkovač na 4 kusy pečiva

Model / typ: DT640E

Výše uvedený výrobek byl testován v souladu s normou (normami) použitou (použitými) k prokázání shody se základními požadavky stanovenými ve směrnici (směrnících):

Směrnice č. 2014/30/EU

Směrnice č. 2014/35/EU

Směrnice č. (EU)2011/65/EU ve znění 2015/863/EU

Praha, 20.7 2021



WEEE

Tento výrobek nesmí být likvidován jako běžný domovní odpad v souladu se směrnicí EU o odpadních elektrických a elektronických zařízeních (WEEE - 2012/19 / EU). Místo toho musí být vrácen na místo nákupu nebo předán na veřejné sběrné místo recyklovatelného odpadu. Tím, že zajistíte správnou likvidaci tohoto výrobku, pomůžete předejít možným negativním důsledkům pro životní prostředí a lidské zdraví, které by jinak mohly být způsobeny nevhodným nakládáním s odpadem z tohoto výrobku. Další informace získáte na místním úřadě nebo na nejbližším sběrném místě. Nesprávná likvidace tohoto typu odpadu může mít za následek pokuty v souladu s vnitrostátními předpisy.



Vážený zákazník,

Ďakujeme vám za zakúpenie nášho výrobku. Pred prvým použitím si pozorne prečítajte nasledujúce pokyny a uschovajte si tento návod na použitie. Venujte osobitnú pozornosť bezpečnostným pokynom. Ak máte akékoľvek otázky alebo pripomienky k prístroju, obráťte sa na linku služieb zákazníkom.

✉ www.alza.sk/kontakt

☎ +421 257 101 800

Dovozca Alza.cz a.s., Jankovcova 1522/53, Holešovice, 170 00 Praha 7, www.alza.cz

Dôležité ochranné opatrenia

Pri používaní elektrického spotrebiča sa musia vždy dodržiavať základné bezpečnostné opatrenia,

vrátane nasledujúcich:

1. Prečítajte si všetky pokyny.
2. Pred čistením vždy odpojte sieťovú zástrčku od elektrickej zásuvky, ak sa nepoužíva. Pred čistením alebo manipuláciou nechajte výrobok vychladnúť.
3. Nedotýkajte sa horúcich povrchov. Používajte rukoväte alebo kľučky.
4. Na ochranu pred úrazom elektrickým prúdom neumiestňujte žiadnu časť hriankovača do vody alebo inej tekutiny. Pozrite si pokyny na čistenie.
5. Pri používaní akéhokoľvek spotrebiča deťmi alebo v ich blízkosti je potrebný prísny dohľad.
6. Nepoužívajte spotrebič s poškodeným káblom alebo zástrčkou, alebo po poškodení, páde alebo akomkoľvek poškodení spotrebiča, alebo ak spotrebič nefunguje správne. Vráťte hriankovač do predajne alebo predajcovi, kde bol zakúpený, na preskúmanie alebo opravu.
7. Používanie príslušenstva, ktoré spoločnosť BUYDEEM neodporúča, môže spôsobiť zranenie.
8. Nepoužívajte vo vonkajšom prostredí.
9. Nenechávajte kábel visieť cez okraj stola alebo dosky, ani sa nedotýkajte horúcich povrchov.
10. Hriankovač neumiestňujte na horúci plynový alebo elektrický horák ani do vyhriatej rúry.
11. Nepoužívajte tento hriankovač na iné účely, než na ktoré je určený.
12. Do hriankovača nekladajte príliš veľké potraviny, kovové fóliové nádoby alebo náčinie, pretože hrozí nebezpečenstvo požiaru alebo úrazu elektrickým prúdom.
13. Ak je hriankovač zakrytý alebo sa dotýka horľavých materiálov, ako sú záclony, závesy alebo steny, môže dôjsť k požiaru.
14. Nepokúšajte sa vyberať potraviny, keď je hriankovač zapojený do elektrickej zásuvky.
15. Aby ste zabránili možnosti vzniku požiaru, nenechávajte hriankovač počas používania bez dozoru.

16. Ak chcete zariadenie odpojiť, stlačte tlačidlo Zrušiť a vytiahnite zástrčku zo zásuvky.
17. Spotrebič nepoužívajte v garáži alebo pod nástennou skrinkou. **Pri skladovaní spotrebiča v garáži ho vždy odpojte od elektrickej zásuvky.** Zanedbanie tohto pokynu môže viesť k nebezpečenstvu požiaru, najmä ak sa spotrebič dotýka stien garáže alebo sa dvere dotýkajú spotrebiča pri zatváraní.
18. Pri ohrievaní chleba v hriankovači vždy použite najsvetlejšie nastavenie farby toastu.

ŠPECIÁLNE POKYNY NA POUŽÍVANIE SÚPRAVY KÁBLOV

Krátky napájací kábel je k dispozícii, aby sa znížilo riziko zamotania alebo zakopnutia o dlhší kábel. K dispozícii sú dlhšie predlžovacie káble, ktoré sa môžu používať, ak sa pri ich používaní postupuje opatrne.

Ak sa používa dlhý predlžovací kábel, jeho označená elektrická trieda by mala byť aspoň rovnaká ako elektrická trieda spotrebiča a dlhší kábel by mal byť umiestnený tak, aby nevyčnieval nad pracovnú dosku alebo dosku stola, kde by zaň mohli ťahať deti alebo oň náhodne zakopnúť.

Tento spotrebič má polarizovanú zástrčku (jedna čepeľ je širšia ako druhá). Aby sa znížilo riziko úrazu elektrickým prúdom, táto zástrčka sa montuje do polarizovanej zásuvky len v jednom smere. Ak zástrčka úplne nezapadne do zásuvky, otočte ju. Ak stále neseďí, obráťte sa na kvalifikovaného elektrikára. Zástrčku nijako neupravujte.

Názov	Hriankovač
Model	DT640E
Napätie	220-240 V, 50-60 Hz
Napájanie	1500-1800W
Kapacita	4Slice
Materiály	Potravinárske materiály vrátane nehrdzavejúcej ocele 430 a 220, hliníkového plechu

Vlastnosti a výhody

1. Otvory na pečenie

V otvoroch hriankovača možno opekať rôzne pečivo.

2. Tlačidlo Zrušiť

Prerušuje proces pečenia.

3. Ovládacia páka vozíka s extra zdvihom

Priblížite toast k hornej časti hriankovača, uľahčuje vyberanie aj tých najmenších predmetov.

4. Bageta/muffinový gombík

Znižuje teplo na nerozrezanej strane žemle.

Po vykonaní výberu sa rozsvieti kontrolka LED.

5. Tlačidlo rozmrazovania

Rozmrazte a opečte mrazený chlieb.

Po vykonaní výberu sa rozsvieti kontrolka LED.

6. Tlačidlo opätovného ohrevu

Ohrieva sa bez praženia alebo opekania.

Po vykonaní výberu sa rozsvieti kontrolka LED.

7. Kontrola zhnednutia

Posunutím páčky nastavte zvolený odtieň. 7 stupňov opekania od svetlého po tmavý.

8. Ukladanie káblov

Odoberá prebytočnú šnúru a udržiava pracovnú dosku čistú.

9. Výsuvný zásobník na omrvinky

Vytiahne a vyčistí omrvinky, ktoré sa hromadia v spodnej časti hriankovača.

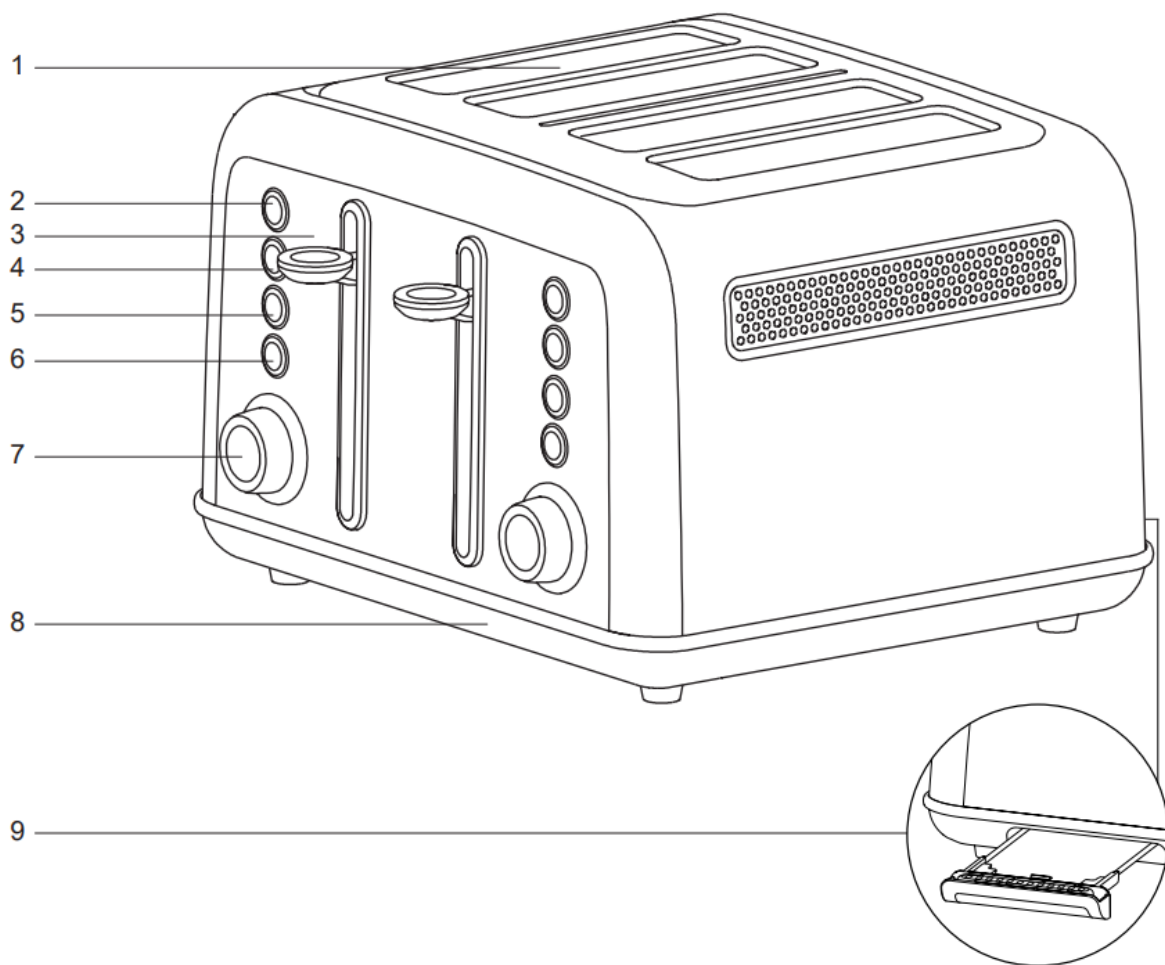

Používanie a starostlivosť

Odviňte napájací kábel. Skontrolujte, či je tácka na omrvinky na svojom mieste a či sa v otvoroch hriankovača nič nenachádza.

1. Vložte krajce chleba Uistite sa, že je vozík v hornej polohe.

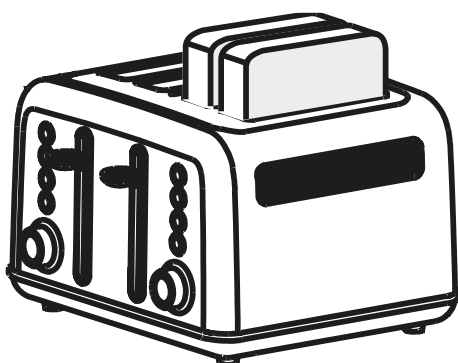

2. Nastavenie regulátora zhnednutia

Posuňte páku do požadovanej polohy:

Nastavenie páky

1-2

3-5

6-7

Farba

Svetlo

stredná

tmavé

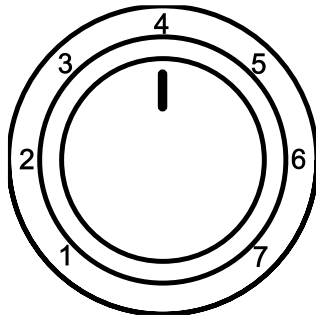

3. Začiatok pečenia

Stlačte páku ovládania vozíka, kým sa nezablokuje v polohe nadol.

POZNÁMKA: Keď je hriankovač v prevádzke, tlačidlo Cancel (Zrušiť) svieti na bielo.

Biele svetlo

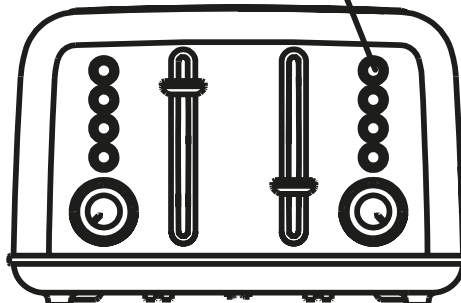

4. Zastavenie cyklu

Po dokončení cyklu opekania sa toast zdvihne. Ak chcete cyklus zastaviť pred jeho dokončením, jednoducho stlačte tlačidlo Zrušiť. Po použití odpojte hriankovač od elektrickej zásuvky.

Niekoľko poznámok o Browningovi:

Opekanie je kombináciou varenia a sušenia chleba. Rozdiely v obsahu vlhkosti medzi rôznymi druhmi chleba preto môžu viesť k rôznym časom opekania.

- Pre mierne suchý chlieb použite nižšie nastavenie ako zvyčajne.
- Pre veľmi čerstvý alebo celozrnný chlieb použite vyššie nastavenie ako zvyčajne.
- Chleby s veľmi nerovným povrchom (napr. anglické muffiny) si vyžadujú vyššie nastavenie opekania.
- Hrubšie plátky chleba (vrátane bagelov) sa opekajú dlhšie. Pred opekaním sa musí z chleba odparovať viac vlhkosti. Veľmi hrubé kusy môžu vyžadovať dva cykly.
- Pri opekaní hroziakového alebo iného ovocného chleba odstráňte z povrchu chleba pred vloženíím do hriankovača všetky voľné hrozienka atď. Zabráňte tak tomu, aby kúsky ovocia padali do hriankovača alebo sa prílepili na vodiace drôty v štrbine.
- Pred opekaním bagelov rozrežte každý bagel na dve rovnaké polovice.

- Mrazené vafle, palacinky, francúzske toasty a mrazené bagety:

Tieto predmety je potrebné pred pečením zohriať pomocou funkcie rozmrazovania.

Vyberte

preferovaný odtieň hnedej. Stlačte páčku vozíka a potom vyberte položku

Rozmrazovanie. Napríklad pri opekaní mrazenej bagety vyberte stupeň opečenia, stlačte páčku vozíka, potom tlačidlo Bagel a rozmrazovania. Biele kontrolky Bagel a Defrost signalizujú, že sú tieto funkcie aktívne.

- Pečivo z hriankovača:

Pri opekaní pečiva buďte opatrní, náplň môže byť ešte dlho pred opečením dosť horúca a povrch cesta zhnedne. Nikdy nenechávajte chlieb v hriankovači bez dozoru počas opekania alebo ohrievania.

Tlačidlo Bagel/Muffin

Funkcia Bagel opečie iba rozrezanú stranu bagelu, druhá strana sa neopečuje.

1. Vložte plátok (plátky) chleba alebo rozpolenú bagetu.

Uistite sa, že je vozík v hornej polohe, a položte rozrezanú stranu bagety na stred drážok.

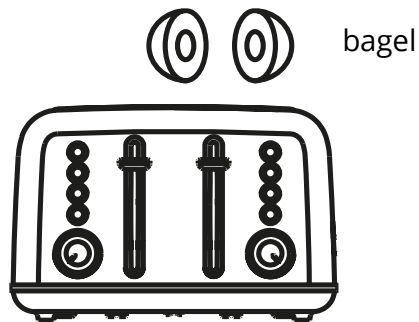

2. Nastavte regulátor zhnednutia.

3. Stláčajte páku vozíka, kým sa nezablokuje v požadovanej polohe.

4. Stlačte tlačidlo Bagel/Muffin. Biela kontrolka signalizuje, že je aktivovaná funkcia bagel.

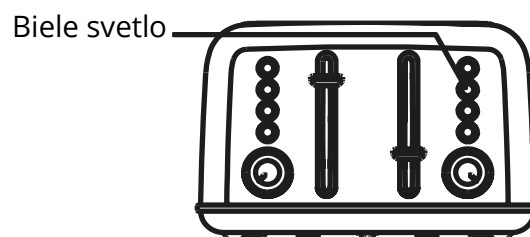

Funkcia Muffin opeká anglický muffin z oboch strán.

1. Vložte plátok (plátky) anglického muffinu.

Uistite sa, že je vozík v hornej polohe.

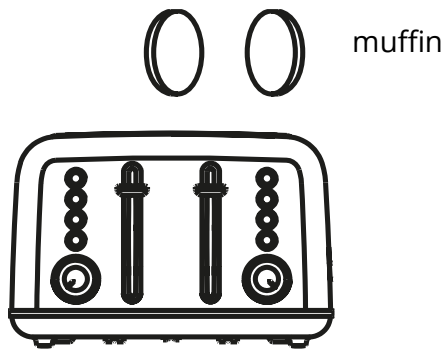

2. Nastavte regulátor zhnednutia.
3. Stláčajte páku vozíka, kým sa nezablokuje v požadovanej polohe.
4. Stlačte tlačidlo Bagel/Muffin na viac ako dve sekundy. Červená kontrolka signalizuje, že bola aktivovaná funkcia bagel.

Stlačte na dve sekundy, rozsvieti

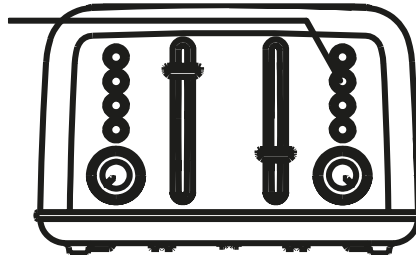

Zastavte tento cyklus:

Po dokončení cyklu hriankovač chlieb zdvihne. Ak chcete cyklus zastaviť pred jeho dokončením, jednoducho stlačte tlačidlo Zrušiť, aby ste ukončili opekanie. Po použití odpojte hriankovač od elektrickej zásuvky.

Tlačidlo rozmrazovania

Tlačidlo rozmrazovania je navrhnuté tak, aby sa chlieb najprv rozmrazil a potom opekál, čo mierne predĺži cyklus opekania.

1. Vložte krajce chleba.

Uistite sa, že je páka posunu v hornej polohe.

2. Nastavte ovládanie zhnednutia.
3. Stláčajte páku ovládania vozíka, kým sa nezablokuje v danej polohe.

4. Stlačte tlačidlo Odmrazovanie. Biela kontrolka LED signalizuje, že je funkcia aktivovaná.

Tlačidlo opätovného ohrevu

Funkcia ohrevu umožňuje ohrievať chlieb bez opekania alebo opekania.

1. Vložte krajce chleba.

Uistite sa, že je páka posunu v hornej polohe.

2. Stláčajte páku ovládania vozíka, kým sa nezablokuje v danej polohe.

3. Stlačte tlačidlo ohrevu. Biela kontrolka LED signalizuje, že je funkcia aktivovaná.

Tipy:

- Nikdy nevsúvajte potraviny do otvorov na pečenie násilím. Potraviny by mali voľne zapadnúť medzi vodiace drôty.
- Do hriankovača nekladajte chlieb s maslom, pretože by mohlo dôjsť k nebezpečenstvu požiaru.
- Nerovnomerné zhnednutie je zvyčajne spôsobené nerovnomerne hrubými plátkami chleba.
- Po použití odpojte hriankovač od elektrickej zásuvky.

Čistenie a údržba

Pred čistením vždy nechajte hriankovač úplne vychladnúť.

1. Hriankovač vždy odpojte od elektrickej zásuvky.

2. Nepoužívajte abrazívne čistiace prostriedky. Vonkajší povrch jednoducho utrite čistou vlhkou handričkou a dôkladne osušte. Pred čistením naneste akýkoľvek čistiaci prostriedok na handričku, nie na hriankovač.

3. Ak chcete odstrániť omrvinky, vysuňte podnos na omrvinky a omrvinky vyhodte. Utrite a vymeňte.

Nikdy nepoužívajte hriankovač, ak nie je na mieste tácka na omrvinky.

4. Kúsky chleba, ktoré zostali v hriankovači, odstráňte otočením hriankovača hore dnom a jemným zatrasením. Do otvoru nikdy nekladajte žiadne tvrdé alebo ostré nástroje, pretože by mohlo dôjsť k poškodeniu hriankovača a ohrozeniu bezpečnosti.
5. Nikdy neobtáčajte kábel okolo vonkajšej strany hriankovača. Použite držiaky kábla na spodnej strane hriankovača.
6. Všetky ostatné servisné úkony by mal vykonávať autorizovaný servisný zástupca.

Záručné podmienky

Na nový výrobok zakúpený na Alza.cz sa vzťahuje 2-ročná záruka. V prípade potreby opravy alebo iného servisu počas záručnej doby sa obráťte priamo na predajcu výrobku, je potrebné predložiť originálny doklad o kúpe s dátumom nákupu.

Za porušenie záruky, pre ktoré nie je možné uznať reklamáciu, sa považuje:

- Používanie výrobku na iný účel, než na aký je výrobok určený, alebo nedodržovanie pokynov na údržbu, prevádzku a servis výrobku.
- Poškodenie výrobku v dôsledku živeľnej pohromy, neoprávnenej osoby alebo mechanického zavinenia kupujúceho (napr. počas prepravy, čistenia nesprávnymi prostriedkami atď.).
- prirodzené opotrebovanie a starnutie spotrebného materiálu alebo komponentov počas používania (napr. batérie atď.).
- Pôsobenie nepriaznivých vonkajších vplyvov, ako je slnečné a iné žiarenie alebo elektromagnetické pole, vniknutie kvapaliny, vniknutie predmetov, prepätie v sieti, elektrostatický výboj (vrátane blesku), chybné napájacie alebo vstupné napätie a nesprávna polarita tohto napätia, chemické procesy, napr. použité napájacie zdroje atď.
- Ak niekto vykonal úpravy, modifikácie, zmeny dizajnu alebo adaptácie s cieľom zmeniť alebo rozšíriť funkcie výrobku oproti zakúpenému dizajnu alebo použiť neoriginálne diely.

Vyhlásenie o zhode EÚ

Identifikačné údaje splnomocneného zástupcu výrobcu/dovozcu:

Dovozca: Alza.cz a.s.

Sídlo: Jankovcova 1522/53, Holešovice, 170 00 Praha 7.

ID: 27082440

Predmet vyhlásenia:

Názov: kovový hriankovač na 4 plátky

Model/typ: DT640E

Uvedený výrobok bol testovaný v súlade s normou (normami) použitou na preukázanie zhody so základnými požiadavkami stanovenými v smernici (smerniciach):

Smernica 2014/30/EÚ

Smernica 2014/35/EÚ

Smernica (EÚ) 2011/65/EÚ v znení smernice 2015/863/EÚ

Praha, 20.7 2021



WEEE

Tento výrobok sa nesmie likvidovať ako bežný domový odpad v súlade so smernicou EÚ o odpade z elektrických a elektronických zariadení (WEEE - 2012/19/EU). Namiesto toho sa musí vrátiť na miesto nákupu alebo odnieť na verejné zberné miesto recyklovateľného odpadu. Zabezpečením správnej likvidácie tohto výrobku pomôžete predísť možným negatívnym následkom na životné prostredie a ľudské zdravie, ktoré by inak mohli byť spôsobené nesprávnou likvidáciou odpadu z tohto výrobku. Ďalšie informácie získate na miestnom úrade alebo na najbližšom zbernom mieste. Nesprávna likvidácia tohto typu odpadu môže mať za následok pokuty v súlade s vnútroštátnymi predpismi.



Kedves vásárló,

Köszönjük, hogy megvásárolta termékünket. Kérjük, hogy az első használat előtt figyelmesen olvassa el az alábbi utasításokat, és őrizze meg ezt a használati útmutatót a későbbi használatra. Fordítson különös figyelmet a biztonsági utasításokra. Ha bármilyen kérdése vagy észrevétele van a készülékkel kapcsolatban, kérjük, forduljon az ügyfélvonalhoz.

✉ www.alza.hu/kapcsolat

☎ +36-1-701-1111

Importőr Alza.cz a.s., Jankovcova 1522/53, Holešovice, 170 00 Prága 7, www.alza.cz

Fontos biztosítékok

Elektromos készülék használatakor mindig meg kell tenni az alapvető biztonsági óvintézkedéseket,

beleértve a következőket:

1. Olvassa el az összes utasítást.
2. Használaton kívül és tisztítás előtt mindig húzza ki a konnektorból. Hagyja kihűlni a készüléket, mielőtt tisztítás vagy kezelés.
3. Ne érintse meg a forró felületeket. Használjon fogantyúkat vagy gombokat.
4. Az áramütés elleni védelem érdekében ne tegye a kenyérpíró egyetlen részét sem vízbe vagy más folyadékba. Lásd a tisztítási utasításokat.
5. Szoros felügyelet szükséges, ha bármely készüléket gyermekek által vagy gyermekek közelében használnak.
6. Ne működtessen semmilyen készüléket sérült vezetékkel vagy dugóval, vagy miután a készüléket meghibásodott, leesett vagy bármilyen módon megsérült, vagy ha nem működik megfelelően. Vizsgálat vagy javítás céljából küldje vissza a kenyérpíró abba a boltba vagy a kiskereskedőhöz, ahol vásárolta.
7. A BUYDEEM által nem ajánlott tartozékok használata sérülést okozhat.
8. Ne használja kültéren.
9. Ne hagyja, hogy a kábel az asztal vagy a munkalap szélén túlra lógjon, és ne érjen forró felülethez.
10. Ne tegye a kenyérpíró forró gáz- vagy elektromos égőre, illetve forró sütőbe vagy annak közelébe.
11. Ne használja ezt a kenyérpíró a rendeltetésszerű használaton kívül másra.
12. A kenyérpíróba nem szabad túlméretezett ételeket, fémfóliás csomagokat vagy edényeket helyezni, mivel ezek tűz vagy áramütés veszélyét hordozzák magukban.
13. Tűz keletkezhet, ha a kenyérpíró letakarják, vagy működés közben gyúlékony anyagokhoz, például függönyökhöz, drapériákhoz vagy falakhoz érnek.
14. Ne próbálja eltávolítani az ételt, ha a kenyérpíró be van dugva a konnektorba.

15. A tűzveszély elkerülése érdekében ne hagyja felügyelet nélkül a kenyérpirítót használat közben.

16. A leválasztáshoz nyomja meg a Cancel gombot, majd húzza ki a dugót a falból.

17. Ne üzemeltesse a készüléket készülékgarázsban vagy fali szekrény alatt. **Amikor a**

Ha a készüléket készülékgarázsban tárolja, mindig húzza ki a készüléket a konnektorból. Nem

ez tűzveszélyt okozhat, különösen akkor, ha a készülék a garázs falához ér, vagy ha az ajtó csukás közben hozzáér a készülékhez.

18. Pirítós sütemények melegítésekor mindig a legvilágosabb pirítós színű beállítást használja.

SPECIÁLIS ZSINÓRKÉSZLET UTASÍTÁSOK

Rövid tápkábellel van ellátva, hogy csökkentse a hosszabb vezetékbe való belegabalyodásból vagy megbotlásból eredő kockázatokat. Hosszabb hosszabb hosszabbító kábelek is kaphatók, és óvatos használat esetén használhatók.

Hosszú hosszabbító kábel használata esetén a hosszabbító kábel jelzett elektromos teljesítményének legalább akkorának kell lennie, mint a készülék elektromos teljesítménye, és a hosszabb kábelt úgy kell elhelyezni, hogy ne lógjon a pult vagy az asztallap fölé, ahol a gyerekek meghúzhatják vagy akaratlanul megbotozhatnak benne.

Ez a készülék poláros dugóval rendelkezik (az egyik pengéje szélesebb, mint a másik). Az áramütés veszélyének csökkentése érdekében ez a dugalj csak egyféleképpen illeszkedik a polárral ellátott konnektorba. Ha a dugó nem illeszkedik teljesen a konnektorba, fordítsa meg a dugót. Ha még mindig nem illeszkedik, forduljon szakképzett villanyszerelőhöz. A dugót semmilyen módon ne módosítsa.

Név	Kenyérpirító
Modell	DT640E
Feszültség	220-240V, 50-60Hz
Teljesítmény	1500-1800W
Kapacitás	4Slice
Anyagok	Élelmiszer minőségű anyagok, beleértve a rozsdamentes acél 430 és 220, alumínium lemezek

Jellemzők és előnyök

1. Pörkölőnyílások

A kenyérpirító rekeszek különböző tárgyakat pirítanak meg.

2. Törlés gomb

Megszakítja a pirítási folyamatot.

3. Extra emelő kocsi vezérlőkar

A pirítóst a kenyérpirító tetejéhez közelíti, így a legkisebb tárgyak is könnyen eltávolíthatók.

4. Bagel / Muffin gomb

Csökkenti a hőt a bagel vágatlan oldalán.

A LED világít, ha kiválasztva van.

5. Leolvasztás gomb

Kiolvasztja és megpirítja a fagyasztott kenyeret.

A LED világít, ha kiválasztva van.

6. Újramelegítés gomb

Újramelegszik barnulás vagy pirítás nélkül.

A LED világít, ha kiválasztva van.

7. Browning vezérlés

A csúszókar állítja be a kiválasztott árnyalatot. 7 barnítási fokozat pirítás a világosságtól a sötétségig.

8. Zsinór tárolása

Elveszi a felesleges zsinórt és rendben tartja a pultot.

9. Kicsúsztható morzsatálca

Kihúzható a kenyérpirító alján összegyűlő morzsák megtisztításához

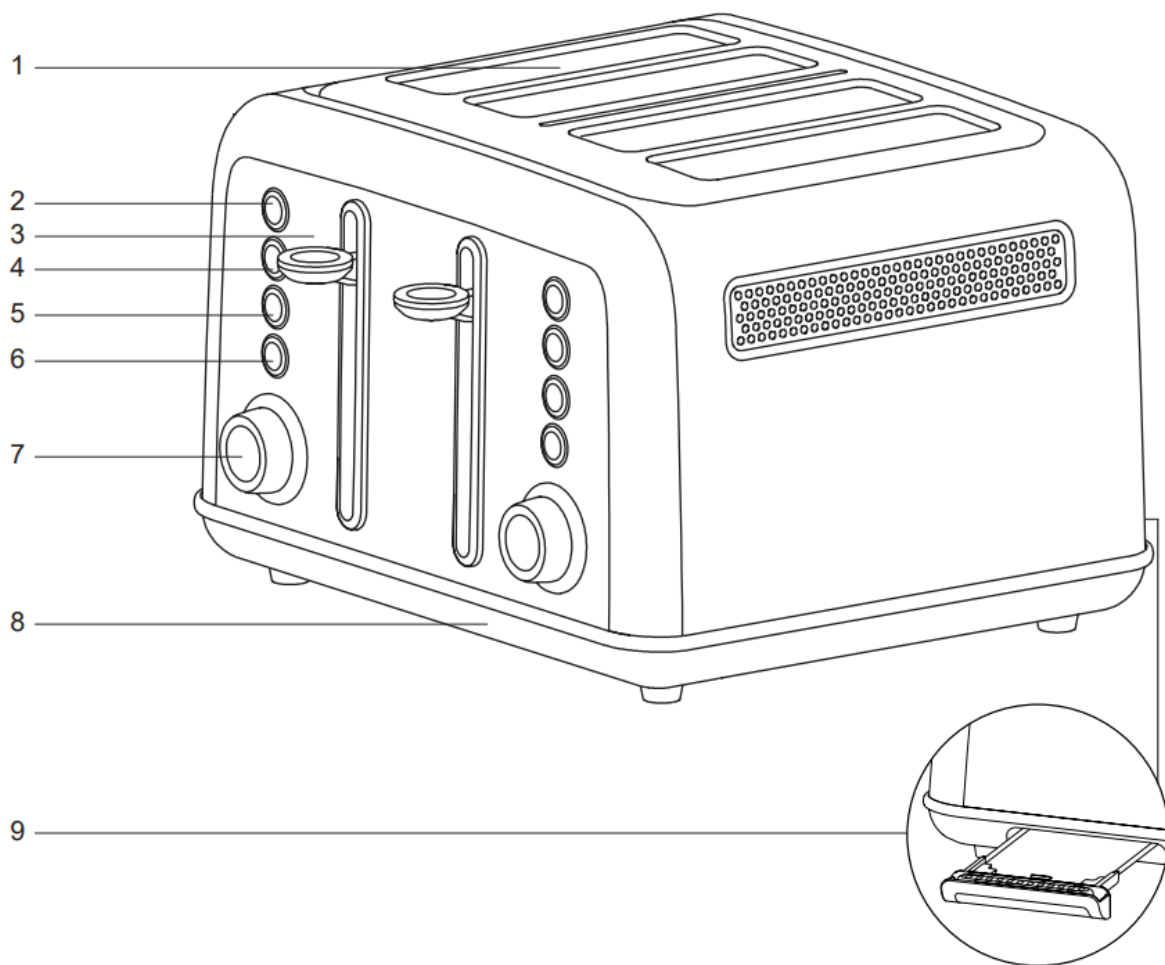

Használat és gondozás

Tekerje ki a tápkábelt. Ellenőrizze, hogy a morzsátálca a helyén van-e, és hogy nincs-e semmi a kenyérpíró nyílásaiban.

1. A kenyérszelet(ek) behelyezése Ügyeljen arra, hogy a kocsi felfelé álljon.

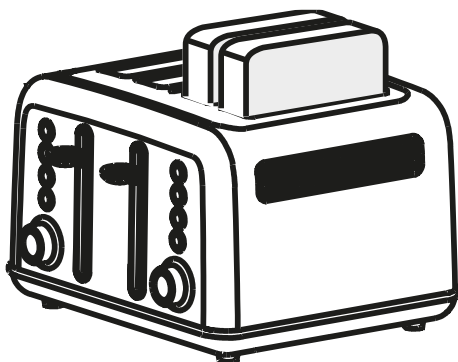

2. Állítsa be a barnításvezérlőt

Csúsztassa a kart a kívánt pozícióba:

Kar beállítása

1-2
3-5
6-7

Színes

Fény
közepes
sötét

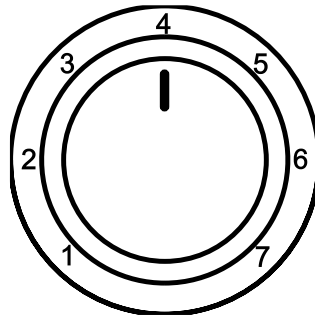

3. A pirítás megkezdése

Nyomja meg a kocsivezérlő kart, amíg az a lefelé irányuló állásba nem reteszelődik.

MEGJEGYZÉS: A Cancel gomb fehér fénnel világít, amikor a kenyérpirító működésben van.

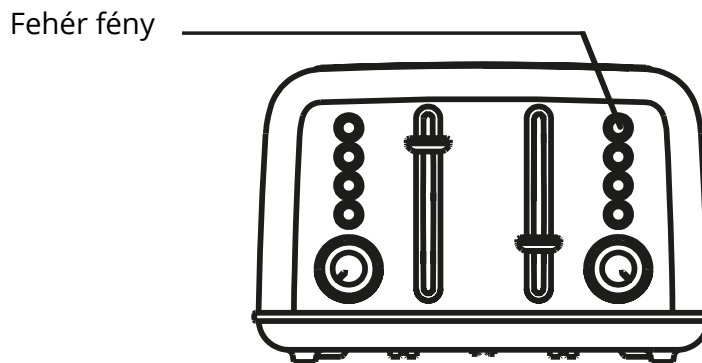

4. Ciklus leállítása

Amikor a pirítási ciklus befejeződik, a pirítósz felemelkedik. Ha a ciklus befejezése előtt le kívánja állítani, egyszerűen nyomja meg a Cancel gombot. Használat után húzza ki a kenyérpirítót a konnektorból.

Néhány megjegyzés Browningról:

A pirítás a kenyér sütésének és szárításának kombinációja. Ezért az egyes kenyerek nedvességtartalmának különbségei eltérő pirítási időt eredményezhetnek.

- Enyhén száraz kenyérhez a szokásosnál alacsonyabb fokozatot használjon.
- Nagyon friss kenyér vagy teljes kiőrlésű kenyér esetén a szokásosnál magasabb fokozatot használjon.
- A nagyon egyenetlen felületű kenyerek (például angol muffinok) magasabb pirítási fokozatot igényelnek.
- A vastagabbra vágott kenyérdarabok (beleértve a bagelt is) tovább pirulnak. Mivel több nedvességet kell elpárologtatni a kenyérből, mielőtt a pirítás megtörténhetne. A nagyon vastag daraboknak két ciklusra lehet szükségük.
- Ha mazsolás vagy más gyümölcsös kenyereket pirít, távolítsa el a kenyér felületéről a laza mazsolát stb., mielőtt a kenyérpírítóba helyezi. Ez segít megakadályozni, hogy a gyümölcsdarabok a kenyérpírítóba essenek, vagy a nyílásban lévő vezetőhuzalokra tapadjanak.
- Mielőtt megpirítaná a bageleket, vágja őket két egyenlő félbe.

- Fagyasztott gofri, palacsinta, bundáskenyér és fagyasztott bagel:

Ezeket az ételeket pirítás előtt a Defrost funkcióval kell felmelegíteni. Válassza ki a előnyös barnulási árnyalat. Nyomja meg a kocsikart, majd válassza a Kiolvasztás lehetőséget. Ha például fagyasztott bagelt pirít, válassza ki a barnítási fokozatot, nyomja meg a kocsikart, majd a Bagel gombot és a Defrost (Kiolvasztás) gombot. A fehér Bagel és a Defrost lámpák jelzik, hogy ezek a funkciók aktívak.

- Pirítós sütemények:

Vigyázzunk a pirítós süteményekkel; a töltelék nagyon forró lehet, még jóval azelőtt, hogy a a tészta felülete megbarnul. Soha ne hagyja felügyelet nélkül a kenyérpírítós süteményeket, amíg pirítás vagy melegítés.

Bagel/Muffin gomb

A **Bagel funkció** csak a bagel vágott oldalát pirítja meg, a másik oldalát nem pirítja meg.

1. Helyezzen be egy vagy több szelet kenyeret vagy félbevágott bagelt.

Ügyeljen arra, hogy a kocsi felfelé álljon, és helyezze a bagel vágott oldalát a rések középre.

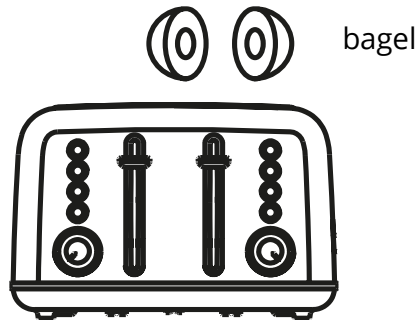

2. Állítsa be a barnulásszabályozót.

3. Nyomja meg a kocsikart, amíg be nem reteszeli.

4. Nyomja meg a Bagel/Muffin gombot. A fehér LED jelzi, hogy a bagel funkció aktiválva van.

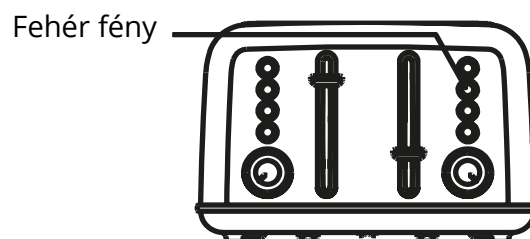

A **Muffin funkció** az angol muffin mindkét oldalán megpirít.

1. Helyezze be az angol muffin szelet(ek)et.

Győződjön meg róla, hogy a kocsi felfelé áll.

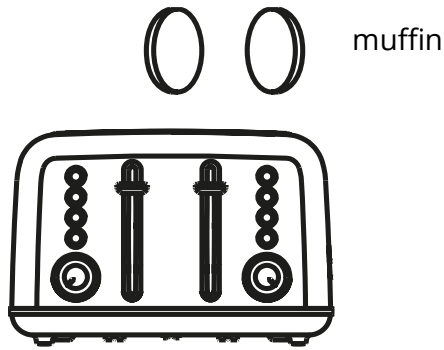

2. Állítsa be a barnulásszabályozót.
3. Nyomja meg a kocsikart, amíg be nem reteszелődik.
4. Nyomja meg a Bagel/Muffin gombot több mint két másodpercig. A piros LED jelzi a bagel funkció aktiválódását.

Nyomja meg két másodpercig, piros

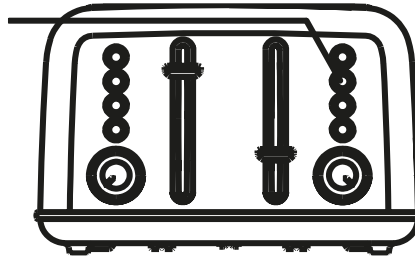

A ciklus leállítás:

A ciklus végeztével a kenyérpíró felemeli a kenyeret. Ha a ciklus befejezése előtt le kívánja állítani, egyszerűen nyomja meg a Cancel gombot a pirítás befejezéséhez. Használat után kérjük, húzza ki a kenyérpíró a konnektorból.

Leolvasztás gomb

A Kiolvasztás gomb úgy van kialakítva, hogy először kiolvasztja, majd megpirítja a kenyeret, ami kissé meghosszabbítja a pirítási ciklust.

1. Helyezze be a kenyérszelet(ek)et.

Győződjön meg róla, hogy a kocsikar felfelé áll.

2. Állítsa be a barnítás szabályozót.
3. Nyomja meg a kocsivezérő kart, amíg az be nem reteszелődik.
4. Nyomja meg a Kiolvasztás gombot. A fehér LED jelzi, hogy a funkció aktiválva van.

Újramelegítés gomb

Az újramelegítés funkció lehetővé teszi a kenyér újramelegítését barnulás vagy pirítás nélkül.

1. Helyezze be a kenyérszelet(ek)et.

Ügyeljen arra, hogy a kocsikar felfelé álljon.

2. Nyomja meg a kocsivezérlő kart, amíg az be nem reteszelődik.

3. Nyomja meg az újramelegítés gombot. A fehér LED jelzi a funkció aktiválódását.

Tippek:

- Soha ne helyezzen ételeket erőltetett módon a pirító nyílásba. Az ételeknek szabadon kell beférniük a vezetőszálak közé.

- Ne tegyen vajas kenyereket a kenyérpirítóba, mert ez tűzvesélyt okozhat.

- Az egyenetlen pirulás általában az egyenetlen vastagságú kenyérszeletek miatt következik be.

- Használat után húzza ki a kenyérpirítót a konnektorból.

Tisztítás és karbantartás

Tisztítás előtt mindig hagyja a kenyérpirítót teljesen kihűlni.

1. Mindig húzza ki a kenyérpirítót a konnektorból.

2. Ne használjon súroló hatású tisztítószeret. Egyszerűen törölje át a külső felületet tiszta, nedves ruhával, majd alaposan szárítsa meg. A tisztítás előtt bármilyen tisztítószeret egy ruhára, ne a kenyérpirítóra vigyen fel.

3. A morzsák eltávolításához csúsztassa ki a morzsatálcát, és dobja ki a morzsákat. Törölje tisztára, és helyezze vissza.

Soha ne működtesse a kenyérpirítót a morzsatálca nélkül.

4. A kenyérdarabok eltávolításához fordítsa a kenyérpirítót fejjel lefelé, és óvatosan rázza meg. Soha ne dugjon kemény vagy éles eszközöket a nyílásba, mert ez károsíthatja a kenyérpirítót és biztonsági kockázatot okozhat.

5. Soha ne tekerje a vezeték a kenyérpirító külső része köré. Használja a kenyérpirító alján található zsinór tároló rögzítő kapcsokat.

6. Minden egyéb szervizelést csak hivatalos szervizképviselő végezhet.

Jótállási feltételek

Az Alza.cz értékesítési hálózatában vásárolt új termékre 2 év garancia vonatkozik. Ha a garanciális időszak alatt javításra vagy egyéb szolgáltatásra van szüksége, forduljon közvetlenül a termék eladójához, a vásárlás dátumával ellátott eredeti vásárlási bizonylatot kell bemutatnia.

Az alábbiak a jótállási feltételekkel való ellentétnek minősülnek, amelyek miatt az igényelt követelés nem ismerhető el:

- A terméknek a termék rendeltetésétől eltérő célra történő használata, vagy a termék karbantartására, üzemeltetésére és szervizelésére vonatkozó utasítások be nem tartása.
- A termék természeti katasztrófa, illetéktelen személy beavatkozása vagy a vevő hibájából bekövetkezett mechanikai sérülés (pl. szállítás során, nem megfelelő eszközökkel történő tisztítás stb.).
- A fogyóeszközök vagy alkatrészek természetes elhasználódása és öregedése a használat során (pl. akkumulátorok stb.).
- Káros külső hatásoknak való kitettség, például napfény és egyéb sugárzás vagy elektromágneses mezők, folyadék behatolása, tárgyak behatolása, hálózati túlfeszültség, elektrosztatikus kisülési feszültség (beleértve a villámlást), hibás táp- vagy bemeneti feszültség és e feszültség nem megfelelő polaritása, kémiai folyamatok, például használt tápegységek stb.
- Ha valaki a termék funkcióinak megváltoztatása vagy bővítése érdekében a megvásárolt konstrukcióhoz képest módosításokat, átalakításokat, változtatásokat végzett a konstrukción vagy adaptációt végzett, vagy nem eredeti alkatrészeket használt.

EU-megfelelőségi nyilatkozat

A gyártó/importőr meghatalmazott képviselőjének azonosító adatai:

Importőr: Alza.cz a.s.

Bejegyzett székhely: Jankovcova 1522/53, Holešovice, 170 00 Prága 7

IČO: 27082440

A nyilatkozat tárgya:

Cím: 4 szeletes fém kenyérpirító

Modell / típus: DT640E

A fenti terméket az irányelv(ek)ben meghatározott alapvető követelményeknek való megfelelés igazolásához használt szabvány(ok)nak megfelelően vizsgálták:

2014/30/EU irányelv

2014/35/EU irányelv

(EU)2011/65/EU irányelv, a 2015/863/EU módosított változatban

Prága, 20.7.2021



WEEE

Ez a termék nem ártalmatlanítható normál háztartási hulladékként az elektromos és elektronikus berendezések hulladékairól szóló uniós irányelvnek (WEEE - 2012/19 / EU) megfelelően. Ehelyett vissza kell juttatni a vásárlás helyére, vagy át kell adni az újrahasznosítható hulladékok nyilvános gyűjtőhelyén. Azzal, hogy gondoskodik a termék megfelelő ártalmatlanításáról, segít megelőzni a környezetre és az emberi egészségre gyakorolt esetleges negatív következményeket, amelyeket egyébként a termék nem megfelelő hulladékkezelése okozhatna. További részletekért forduljon a helyi hatósághoz vagy a legközelebbi gyűjtőponthoz. Az ilyen típusú hulladék nem megfelelő ártalmatlanítása a nemzeti előírásoknak megfelelően pénzbírságot vonhat maga után.



Sehr geehrter Kunde,

Vielen Dank, dass Sie sich für unser Produkt entschieden haben. Bitte lesen Sie die folgenden Hinweise vor dem ersten Gebrauch sorgfältig durch und bewahren Sie diese Bedienungsanleitung zum späteren Nachschlagen auf. Achten Sie besonders auf die Sicherheitshinweise. Wenn Sie Fragen oder Anmerkungen zum Gerät haben, wenden Sie sich bitte an die Kundenhotline.

✉ www.alza.de/kontakt www.alza.at/kontakt

☎ 0800 181 45 44 +43 720 815 999

Lieferant Alza.cz a.s., Jankovcova 1522/53, Holešovice, 170 00 Prag 7, www.alza.cz

Wichtige Sicherheitsvorkehrungen

Bei der Verwendung eines elektrischen Geräts sollten immer grundlegende Sicherheitsvorkehrungen getroffen werden,

einschließlich der folgenden:

1. Lesen Sie alle Anweisungen.
2. Ziehen Sie immer den Stecker aus der Steckdose, wenn Sie ihn nicht benutzen und bevor Sie ihn reinigen.
Reinigung oder Handhabung.
3. Berühren Sie keine heißen Oberflächen. Verwenden Sie Griffe oder Knöpfe.
4. Zum Schutz vor elektrischem Schlag darf kein Teil des Toasters in Wasser oder andere Flüssigkeiten gelegt werden. Siehe Anweisungen zur Reinigung.
5. wenn ein Gerät von oder in der Nähe von Kindern benutzt wird, ist eine strenge Überwachung erforderlich.

Nehmen Sie das Gerät nicht mit einem beschädigten Kabel oder Stecker in Betrieb, oder nachdem das Gerät

eine Fehlfunktion aufweist, heruntergefallen ist oder in irgendeiner Weise beschädigt wurde oder nicht ordnungsgemäß funktioniert. Geben Sie den Toaster zur Überprüfung oder Reparatur an das Geschäft oder den Händler zurück, bei dem er gekauft wurde.

7. die Verwendung von nicht von BUYDEEM empfohlenen Zubehörteilen kann zu Verletzungen führen.
8. Nicht im Freien verwenden.
9. Lassen Sie das Kabel nicht über die Tischkante oder Arbeitsplatte hängen und berühren Sie keine heißen Oberflächen.
10. Stellen Sie den Toaster nicht auf oder in die Nähe eines heißen Gas- oder Elektrobrenners oder in einen beheizten Ofen.
11. Verwenden Sie diesen Toaster nicht für einen anderen als den vorgesehenen Zweck.
12. Übergroße Lebensmittel, Metallfolienverpackungen oder Utensilien dürfen nicht in den Toaster eingelegt werden, da sie eine Brand- oder Stromschlaggefahr darstellen können.
13. Es kann zu einem Brand kommen, wenn der Toaster während des Betriebs abgedeckt ist oder brennbare Materialien, wie z. B. Vorhänge, Gardinen oder Wände, berührt.

14. Versuchen Sie nicht, Lebensmittel zu entfernen, wenn der Toaster an die Steckdose angeschlossen ist.
15. Um die Möglichkeit eines Brandes zu vermeiden, lassen Sie den Toaster während des Betriebs nicht unbeaufsichtigt.
16. Um die Verbindung zu trennen, drücken Sie die Abbruchtaste und ziehen Sie dann den Stecker aus der Wand.
17. Betreiben Sie Ihr Gerät nicht in einer Gerätegarage oder unter einem Hängeschrank.

Wenn

Wenn Sie das Gerät in einer Gerätegarage lagern, ziehen Sie immer den Netzstecker aus der Steckdose. Nicht

Dabei besteht Brandgefahr, insbesondere wenn das Gerät die Wände der Garage berührt oder das Tor das Gerät beim Schließen berührt.

18. Verwenden Sie beim Erhitzen von Toastgebäck immer die hellste Toastfarbeneinstellung.

SPEZIELLE KABELSATZANWEISUNGEN

Ein kurzes Netzkabel ist vorgesehen, um die Gefahr zu verringern, sich in einem längeren Kabel zu verwickeln oder darüber zu stolpern. Längere Verlängerungskabel sind erhältlich und können verwendet werden, wenn sie mit Sorgfalt eingesetzt werden.

Wenn ein langes Verlängerungskabel verwendet wird, sollte die gekennzeichnete elektrische Leistung des Verlängerungskabels mindestens so groß sein wie die elektrische Leistung des Geräts, und das längere Kabel sollte so angeordnet werden, dass es nicht über die Arbeits- oder Tischplatte gezogen wird, wo es von Kindern angezogen werden oder über das es unbeabsichtigt gestolpert werden kann.

Dieses Gerät hat einen gepolten Stecker (eine Klinge ist breiter als die andere). Um die Gefahr eines elektrischen Schlags zu verringern, passt dieser Stecker nur in einer Richtung in eine gepolte Steckdose. Wenn der Stecker nicht vollständig in die Steckdose passt, drehen Sie den Stecker um. Wenn er dann immer noch nicht passt, wenden Sie sich an einen qualifizierten Elektriker. Verändern Sie den Stecker in keiner Weise.

Name	Toaster
Modell	DT640E
Spannung	220-240V, 50-60Hz
Leistung	1500-1800W
Kapazität	4Scheibe
Materialien	Lebensmittelgeeignete Materialien, einschließlich Edelstahl 430 & 220, Aluminiumblech

Merkmale und Vorteile

1. **Toasting-Schlitze**

Toasterschlitze toasten eine Vielzahl von Gegenständen.

2. **Abbrechen-Taste**

Unterbricht den Röstvorgang.

3. **Steuerhebel des Extra-Lift-Schlittens**

Bringt den Toast nahe an die Oberseite des Toasters,

Dadurch lassen sich auch kleinste Teile leicht entnehmen.

4. **Bagel / Muffin-Taste**

Reduziert die Hitze auf der ungeschnittenen Seite des Bagels.

LED leuchtet, wenn ausgewählt.

5. **Taste Abtauen**

Taut gefrorenes Brot auf und toastet es.

LED leuchtet, wenn ausgewählt.

6. **Taste Aufheizen**

Erwärmt ohne Anbraten oder Toasten.

LED leuchtet, wenn ausgewählt.

7. **Bräunungssteuerung**

Schiebehebel stellt die gewählte Nuance ein. 7 Bräunungsstufen Toast von hell nach dunkel.

8. **Kabelaufbewahrung**

Nimmt überschüssiges Kabel auf und hält die Arbeitsplatte sauber.

9. Herausschiebbares Krümelfach

Lässt sich herausziehen, um Krümel zu entfernen, die sich im Boden des Toasters angesammelt haben

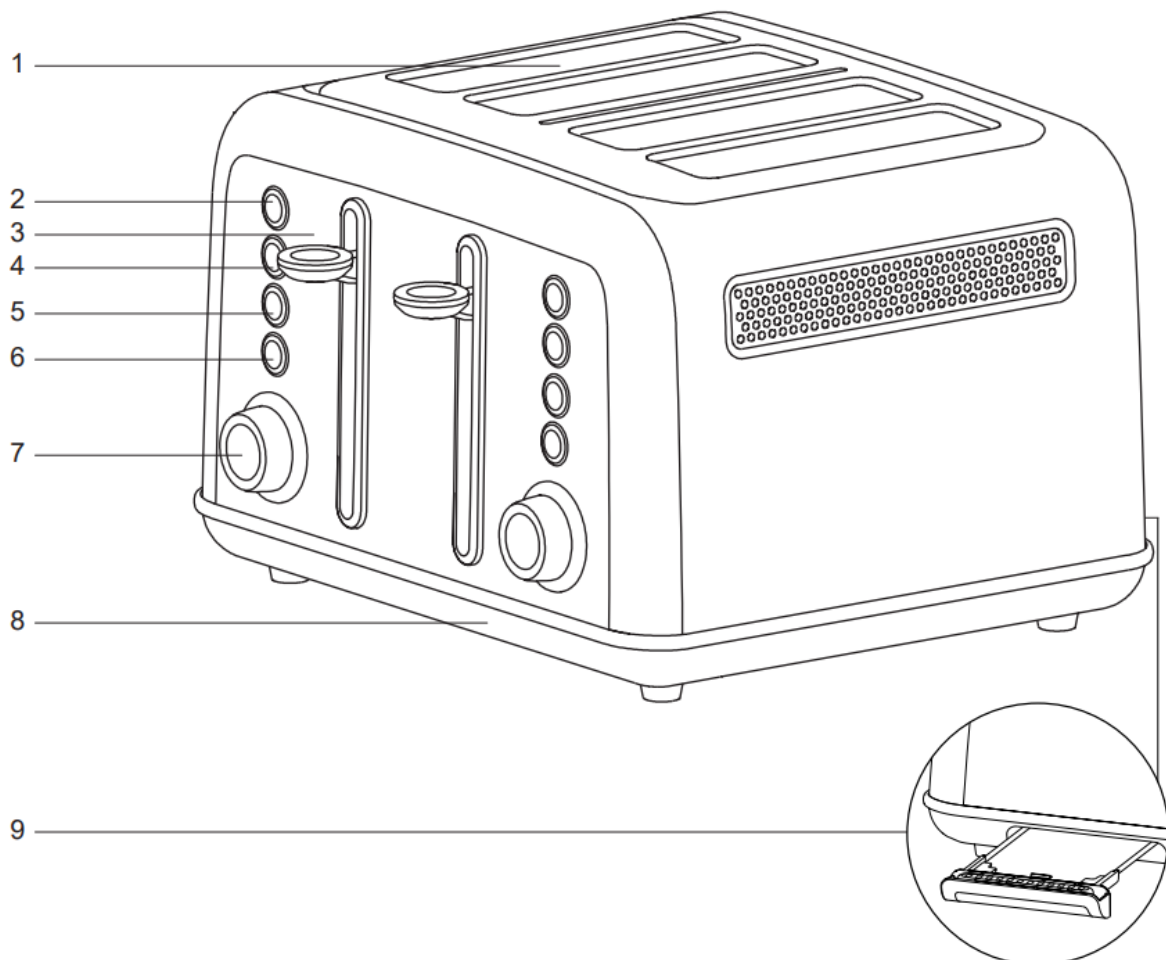

Verwendung und Pflege

Wickeln Sie das Netzkabel ab. Prüfen Sie, ob die Krümelschublade eingesetzt ist und ob sich nichts in den Toasterschlitten befindet.

1. Brotscheibe(n) einlegen Achten Sie darauf, dass sich der Schlitten in der oberen Position befindet.

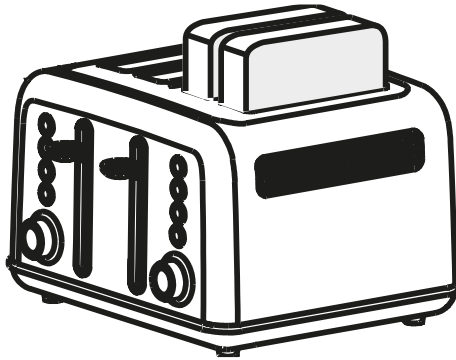

2. Stellen Sie den Bräunungsregler ein

Schieben Sie den Hebel in die gewünschte Position:

Einstellung des Hebels

1-2

3-5

6-7

Farbe

Licht

mittel

dunkel

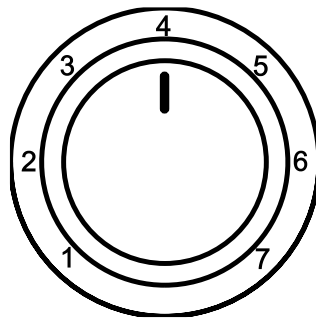

3. Mit dem Toasten beginnen

Drücken Sie den Schlittensteuerhebel, bis er in der unteren Position einrastet.

HINWEIS: Die Abbruchtaste leuchtet mit einem weißen Licht, wenn der Toaster in Betrieb ist.

Weißes

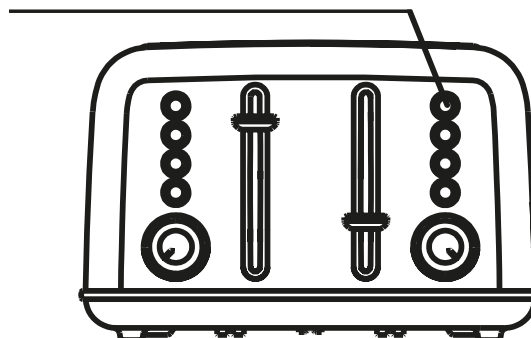

4. Zum Stoppen des Zyklus

Wenn der Toasting-Zyklus beendet ist, wird der Toast angehoben. Wenn Sie den Zyklus vorzeitig abbrechen möchten, drücken Sie einfach die Abbruchtaste. Ziehen Sie nach dem Gebrauch den Stecker des Toasters aus der Steckdose.

Einige Anmerkungen zu Browning:

Das Toasten ist eine Kombination aus Kochen und Trocknen des Brotes. Daher können Unterschiede im Feuchtigkeitsgehalt von einem Brot zum anderen zu unterschiedlichen Toastzeiten führen.

- Für leicht trockenes Brot verwenden Sie eine niedrigere Einstellung als normalerweise.
- Für sehr frisches Brot oder Vollkornbrot verwenden Sie eine höhere Einstellung als normalerweise.
- Brote mit sehr unebener Oberfläche (z. B. englische Muffins) erfordern eine höhere Toasteinstellung.
- Dick geschnittene Brotstücke (einschließlich Bagels) brauchen länger zum Toasten. Da mehr Feuchtigkeit aus dem Brot verdampfen muss, bevor es getoastet werden kann. Sehr dicke Stücke können zwei Durchgänge erfordern.
- Wenn Sie Rosinen- oder andere Früchtebrote rösten, entfernen Sie lose Rosinen usw. von der Oberfläche des Brotes, bevor Sie es in den Toaster legen. Dadurch wird verhindert, dass Fruchtstücke in den Toaster fallen oder an den Führungsdrähten im Schlitz hängen bleiben.
- Schneiden Sie jeden Bagel vor dem Toasten in zwei gleiche Hälften.

- Gefrorene Waffeln, Pfannkuchen, French Toast und gefrorene Bagels:

Diese Gegenstände sollten vor dem Toasten erwärmt werden, indem Sie die Auftaufunktion verwenden. Wählen Sie Ihr bevorzugten Bräunungsgrades. Drücken Sie den Schlittenhebel und wählen Sie dann Defrost. Wenn Sie z. B. einen gefrorenen Bagel toasten möchten, wählen Sie die Bräunungsstufe, drücken Sie den Schlittenhebel, dann die Bagel-Taste und Defrost. Weiße Bagel- und Defrost-Leuchten zeigen an, dass diese Funktionen aktiv sind.

- Toaster Gebäck:

Vorsicht bei Toastergebäck; die Füllung kann sehr heiß werden, lange bevor die Oberfläche des Gebäcks gebräunt wird. Lassen Sie Toastergebäck niemals unbeaufsichtigt, während Röstung oder Erwärmung.

Bagel/Muffin-Taste

Die **Bagel-Funktion** toastet nur die Schnittfläche des Bagels, nicht die andere Seite.

1. Brotscheibe(n) oder halbierte Bagels einlegen.

Stellen Sie sicher, dass sich der Schlitten in der oberen Position befindet, und legen Sie die geschnittene Seite des Bagels auf die Mitte der Schlitze.

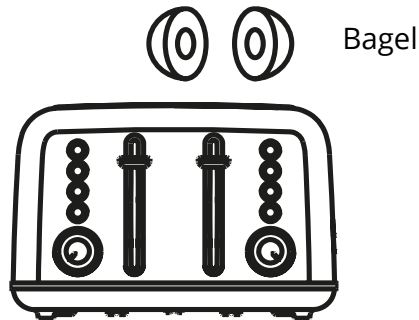

2. Stellen Sie den Bräunungsregler ein.

3. Drücken Sie den Schlittenhebel, bis er einrastet.

4. Taste Bagel/Muffin drücken. Weiße LED zeigt an, dass die Bagel-Funktion aktiviert ist.

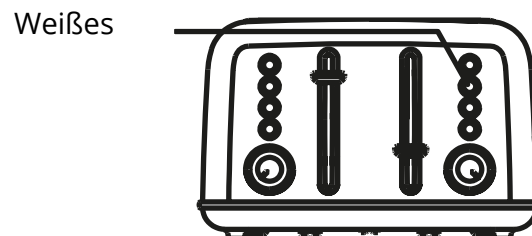

Die **Muffin-Funktion** toastet englische Muffins auf beiden Seiten.

1. Scheibe(n) des englischen Muffins einlegen.

Stellen Sie sicher, dass sich der Schlitten in der oberen Position befindet.

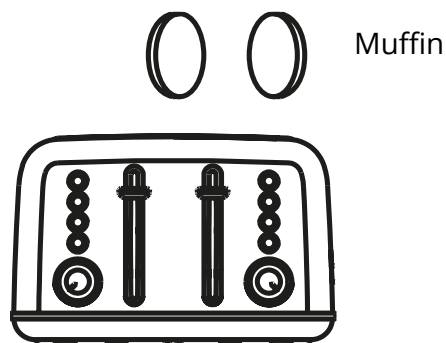

2. Stellen Sie den Bräunungsregler ein.
3. Drücken Sie den Schlittenhebel, bis er einrastet.
4. Drücken Sie die Bagel/Muffin-Taste für mehr als zwei Sekunden. Rote LED zeigt an, dass die Bagel-Funktion aktiviert ist.

Über zwei
Sekunden drücken,

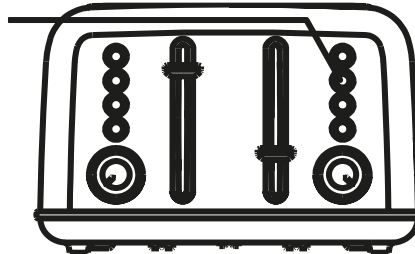

Um den Zyklus zu stoppen:

Wenn der Zyklus abgeschlossen ist, hebt der Toaster das Brot an. Wenn Sie den Zyklus vorzeitig beenden möchten, drücken Sie einfach die Abbruch-Taste, um den Toastvorgang zu beenden. Nach dem Gebrauch ziehen Sie bitte den Stecker des Toasters aus der Steckdose.

Taste Abtauen

Die Auftautaste ist so konzipiert, dass das Brot zuerst aufgetaut und dann getoastet wird, was den Toastzyklus etwas verlängert.

1. Legen Sie die Brotscheibe(n) ein.
- Achten Sie darauf, dass der Schlittenhebel in der oberen Position steht.
2. Stellen Sie den Bräunungsregler ein.
3. Drücken Sie den Schlittensteuerhebel, bis er einrastet.
4. Drücken Sie die Taste Defrost. Die weiße LED zeigt an, dass die Funktion aktiviert ist.

Reheat-Taste

Mit der Aufwärmfunktion können Sie Brot aufwärmen, ohne es zu bräunen oder zu rösten.

1. Scheibe(n) Brot einlegen.

Stellen Sie sicher, dass sich der Schlittenhebel in der oberen Position befindet.

Drücken Sie den Schlittensteuerungshebel, bis er einrastet.

3. Drücken Sie die Taste Nachheizen. Die weiße LED zeigt an, dass die Funktion aktiviert ist.

Tipps:

- Schieben Sie die Speisen niemals mit Gewalt in den Toastschlitz. Die Lebensmittel sollten frei zwischen den Führungsdrähten passen.

- Legen Sie keine gebutterten Brote in den Toaster, da dies zu einer Brandgefahr führen kann.

- Ungleichmäßiges Toasten ist meist auf ungleichmäßig dicke Brotscheiben zurückzuführen.

- Ziehen Sie nach dem Gebrauch den Stecker des Toasters aus der Steckdose.

Reinigung und Wartung

Lassen Sie den Toaster vor der Reinigung immer vollständig abkühlen.

1. Ziehen Sie immer den Stecker des Toasters aus der Steckdose.

2. Verwenden Sie keine scheuernden Reinigungsmittel. Wischen Sie das Äußere einfach mit einem sauberen, feuchten Tuch ab und trocknen Sie es gründlich. Tragen Sie jedes Reinigungsmittel vor der Reinigung auf ein Tuch und nicht auf den Toaster auf.

3. Um Krümel zu entfernen, schieben Sie das Krümelfach heraus und entsorgen Sie die Krümel. Sauber wischen und wieder einsetzen.

Betreiben Sie den Toaster niemals ohne eingeseetzte Krümelschublade.

4. Um im Toaster verbliebene Brotstücke zu entfernen, drehen Sie den Toaster auf den Kopf und schütteln Sie ihn vorsichtig. Stecken Sie niemals harte oder scharfe Instrumente in den Schlitz, da dies den Toaster beschädigen und ein Sicherheitsrisiko darstellen könnte.

5. Wickeln Sie das Kabel niemals um die Außenseite des Toasters. Verwenden Sie die Kabelaufbewahrungsklammern an der Unterseite des Toasters.

6. Alle anderen Wartungsarbeiten sollten von einem autorisierten Servicevertreter durchgeführt werden.

Garantiebedingungen

Ein neues Produkt, das im Verkaufsnetz Alza.cz gekauft wurde, hat eine Garantie von 2 Jahren. Wenn Sie während der Garantiezeit eine Reparatur oder andere Dienstleistungen benötigen, wenden Sie sich direkt an den Verkäufer des Produkts, Sie müssen den ursprünglichen Kaufbeleg mit dem Kaufdatum vorlegen.

Folgendes gilt als Widerspruch zu den Garantiebedingungen, für den der geltend gemachte Anspruch nicht anerkannt werden darf:

- Verwendung des Produkts für einen anderen Zweck als den, für den es bestimmt ist, oder Nichtbeachtung der Anweisungen für Wartung, Betrieb und Service des Produkts.
- Beschädigung des Produkts durch eine Naturkatastrophe, den Eingriff einer unbefugten Person oder mechanisch durch Verschulden des Käufers (z.B. beim Transport, Reinigung durch unsachgemäße Mittel usw.).
- Natürlicher Verschleiß und Alterung von Verbrauchsmaterialien oder Komponenten während des Gebrauchs (z. B. Batterien usw.).
- Einwirkung ungünstiger äußerer Einflüsse, wie z. B. Sonneneinstrahlung und andere Strahlungen oder elektromagnetische Felder, Eindringen von Flüssigkeiten, Eindringen von Gegenständen, Netzüberspannung, elektrostatische Entladungsspannung (auch Blitzschlag), fehlerhafte Versorgungs- oder Eingangsspannung und falsche Polarität dieser Spannung, chemische Prozesse wie z. B. verbrauchte Netzteile usw.
- Wenn jemand Änderungen, Umbauten, Konstruktionsänderungen oder Anpassungen vorgenommen hat, um die Funktionen des Produkts im Vergleich zur gekauften Ausführung zu verändern oder zu erweitern, oder wenn er Nicht-Originalteile verwendet hat.

EU-Konformitätserklärung

Identifikationsdaten des autorisierten Vertreters des Herstellers/Importeurs:

Importeur: Alza.cz a.s.

Eingetragener Sitz: Jankovcova 1522/53, Holešovice, 170 00 Prag 7

IČO: 27082440

Gegenstand der Erklärung:

Titel: 4Slice Metall-Toaster

Modell / Typ: DT640E

Das oben genannte Produkt wurde in Übereinstimmung mit der/den Norm(en) geprüft, die zum Nachweis der Einhaltung der in der/den Richtlinie(n) festgelegten grundlegenden Anforderungen verwendet wurde(n):

Richtlinie Nr. 2014/30/EU

Richtlinie Nr. 2014/35/EU

Richtlinie Nr. (EU)2011/65/EU in der Fassung 2015/863/EU

Prag, 20.7 2021



WEEE

Dieses Produkt darf nicht als normaler Hausmüll im Sinne der EU-Richtlinie über Elektro- und Elektronik-Altgeräte (WEEE - 2012/19 / EU) entsorgt werden. Stattdessen ist es an den Ort des Kaufs zurückzugeben oder an einer öffentlichen Sammelstelle für den wiederverwertbaren Abfall abzugeben. Indem Sie sicherstellen, dass dieses Produkt ordnungsgemäß entsorgt wird, tragen Sie dazu bei, mögliche negative Folgen für die Umwelt und die menschliche Gesundheit zu vermeiden, die andernfalls durch unsachgemäße Abfallbehandlung dieses Produkts verursacht werden könnten. Wenden Sie sich für weitere Informationen an Ihre örtliche Behörde oder die nächstgelegene Sammelstelle. Eine unsachgemäße Entsorgung dieser Art von Abfall kann gemäß den nationalen Vorschriften zu Geldstrafen führen.

