

STRONG

SMART Android TV with DVB-T2/C/S2

32HC4433 - HD TV

40FC4433 - FHD TV



User Manual
Bedienungsanleitung
Manuel utilisateur
Manual del Usuario
Инструкции за употреба
Uživatelská příručka
Korisnički priručnik
Használati útmutató
Manuale utente

Gebruiksaanwijzing
Instrukcja obsługi
Manual do Utilizador
Manual de Utilizare
Uputstvo za upotrebu
Používateľská príručka
Navodila za uporabo
Посібник користувача
Руководство пользователя

Fig.1

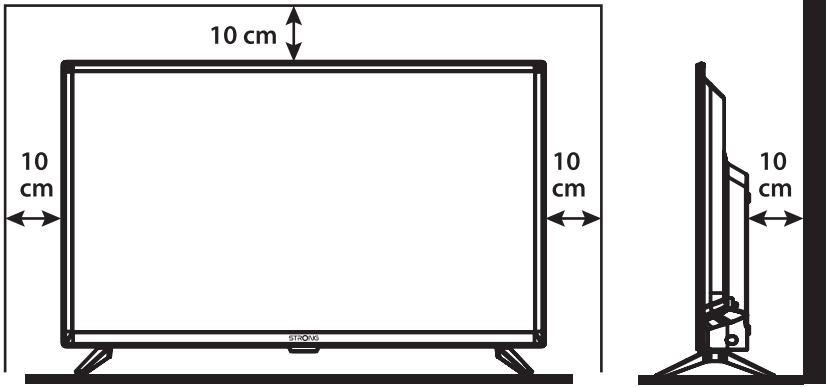

Fig.2

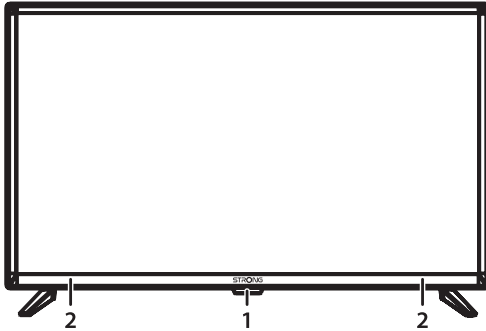

Fig.3a

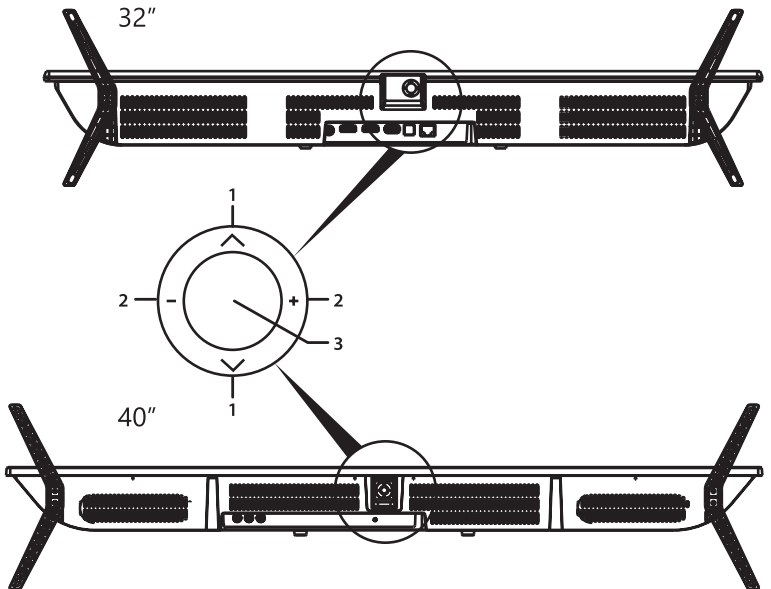

Fig.3b

32", 40"

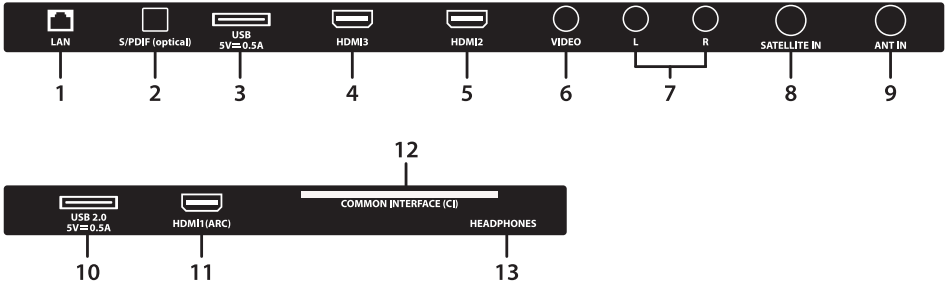

Fig.4

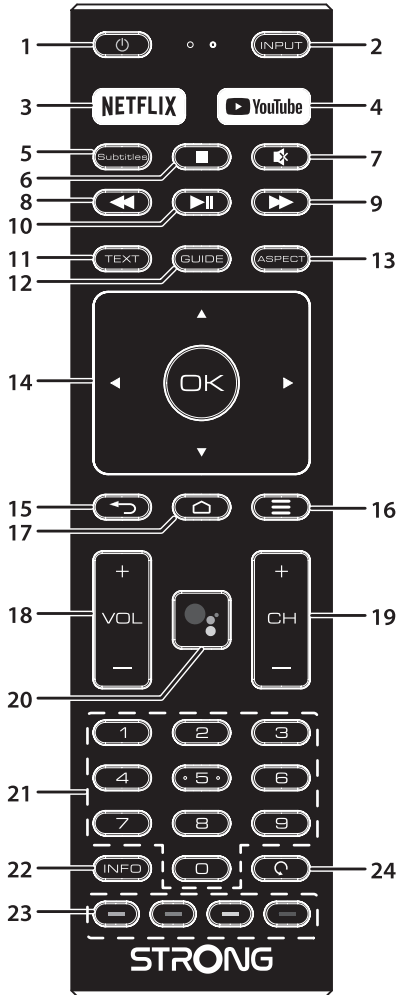
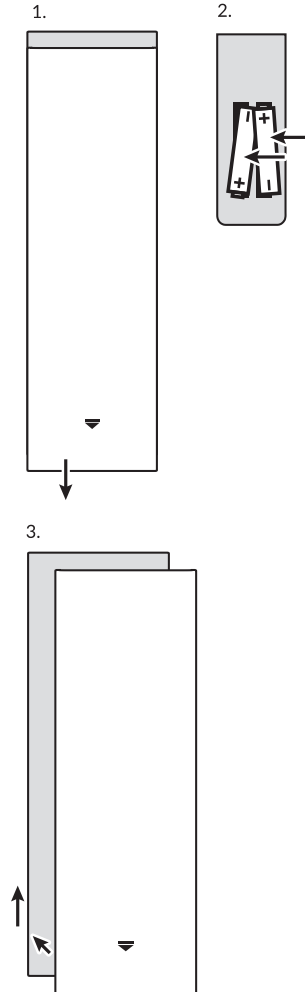

Fig.5



SERVICE CENTER

AT	 support_at@strong.tv  0820 400 150 (€ 0,12/Min. österr. Festnetz)	HU	 support_hu@strong.tv  +36 1 445 26 10
BG	 support_bg@strong.tv  +359 32 634451	IT	 support_it@strong.tv  199 404 032 Da rete fissa 24,8 cent. al min. 12,5 cent. scatto alla risposta Da rete mobile max 49 cent. al min. 15,6 cent. scatto alla risposta
CZ	 support_cz@strong.tv  844 44 44 90	NL	 support_nl@strong.tv
DE	 support_de@strong.tv  0180 501 49 91 (€ 0,14/Min. deutsches Festnetz) (€ 0,42/Min. max. Mobilfunknetze)	PL	 support_pl@strong.tv  801 702 017
DK	 support_dk@strong.tv	PT	 support_pt@strong.tv  +351 2 100 06 125
ES	 support_es@strong.tv  +34 91 119 61 76	SK	 support_sk@strong.tv  0850 15 05 50
FR	 support_fr@strong.tv	SL	 +386 1 828 08 58
HR	 +385 1 344 57 66	UA	 support_ua@strong.tv  +380 (44) 238 61 50

www.strong.tv

Supplied by STRONG Austria
Represented by STRONG Ges.m.b.H.
Teinfalstraße 8/4,Stock
A-1010 Vienna, Austria
Email: support_at@strong.tv

Ліцензії

ЦЕЙ ПРОДУКТ ВИПУЩЕНО ПО ЛІЦЕНЗІЇ З ПАТЕНТНОГО ПАКЕТУ AVC ДЛЯ ОСОБИСТОГО НЕКОМЕРЦІЙНОГО ВИКОРИСТАННЯ СПОЖИВАЧЕМ З МЕТОЮ (I) КОДУВАННЯ ВІДЕО ВІДПОВІДНО ДО ВИМОГ СТАНДАРТУ AVC ("ВІДЕО AVC") ТА/АБО (II) ДЕКОДУВАННЯ ВІДЕО AVC, ЗАКОДОВАНОГО СПОЖИВАЧЕМ У ОСОБИСТІЙ ТА НЕКОМЕРЦІЙНІЙ СФЕРІ ДІЯЛЬНОСТІ, ТА/АБО ОТРИМАНИХ ВІД ПОСТАЧАЛЬНИКА ВІДЕО, ХТО МАЄ ЛІЦЕНЗІЮ НА ПОСТАЧАННЯ ВІДЕО AVC. НІЯКІ ЛІЦЕНЗІЇ НЕ НАДАЮТЬСЯ І НЕ РОЗПОВСЮДЖУЮТЬСЯ ДЛЯ ВИКОРИСТАННЯ В ІНШИХ ЦІЛЯХ. ДОДАТКОВУ ІНФОРМАЦІЮ МОЖНА ОТРИМАТИ ВІД MPEG LA, LLC НА САЙТІ [HTTP://WWW.MPEGLA.COM](http://www.mpegla.com)

Цей продукт містить одну або кілька програм, які захищені міжнародними та США законами про авторське право, як неопублікованих робіт. Вони є конфіденційними і є власністю Dolby Laboratories. Їх відтворення або розкриття, повністю або частково, а також похідних робіт від них, без спеціального дозволу Dolby Laboratories заборонено. Copyright 2003-2009 Dolby Laboratories. Всі права захищені.

ЦЕЙ ПРОДУКТ ПРОДАЄТЬСЯ З ОБМЕЖЕНОЮ ЛІЦЕНЗІЄЮ І ДОЗВОЛЕНИЙ ДО ВИКОРИСТАННЯ ТІЛЬКИ В ЗВ'ЯЗКУ З КОНТЕНТОМ HEVC, ВІДПОВІДНО КОЖНІЙ З ТРЬОХ НАСТУПНИХ КВАЛІФІКАЦІЙ: (1) ВМІСТ HEVC ТІЛЬКИ ДЛЯ ПРИВАТНОГО ВИКОРИСТАННЯ; (2) ВМІСТ HEVC, ЩО НЕ ДЛЯ ПРОДАЖУ; І (3) ВМІСТ HEVC СТВОРЕНО ВЛАСНИКОМ ПРОДУКТУ. ДАНИЙ ПРОДУКТ НЕ МОЖЕ ВИКОРИСТОВУВАТИСЯ В ЗВ'ЯЗКУ З КОДОВАНИМ КОНТЕНТОМ HEVC, СТВОРЕНИМ ТРЕТЬОЮ СТОРОНОЮ, ЯКИЙ КОРИСТУВАЧ ЗАМОВИВ АБО ПРИДБАВ У ТРЕТЬОЇ СТОРОНИ, ЯКЩО КОРИСТУВАЧ НЕ НАДАЄ ОКРЕМО ПРАВА НА ВИКОРИСТАННЯ ПРОДУКТУ ПО ЛІЦЕНЗІЙНІЙ УГОДІ, ЯКА НАДАЄТЬСЯ КОРИСТУВАЧУ ВМІСТУ. ВИКОРИСТАННЯ ВАМИ ЦЬОГО ПРОДУКТУ У ЗВ'ЯЗКУ З КОНТЕНТОМ, КОДОВАНИМ HEVC, ВВАЖАЄТЬСЯ ПРИЙНЯТТЯМ ВАМИ ОБМЕЖЕННЯ НА ВИКОРИСТАННЯ, ЯК ЦЕ ВКАЗАНО ВИЩЕ.

СПРОЩЕНА ЄС ДЕКЛАРАЦІЯ ВІДПОВІДНОСТІ

Цим STRONG заявляє, що пристрої SRT 32HC4433, SRT 40FC4433 відповідають Директиві 2014/53/EU. Повний текст декларації відповідності ЄС можна отримати в Інтернеті за такою адресою: <http://www.strong.tv/en/doc>
Продукція постійно вдосконалюється. Деякі технічні характеристики та дизайн продукції можуть змінитися у зв'язку з постійними науково-технічними розробками. Терміни HDMI і HDMI High-Definition Multimedia Interface і Логотип HDMI є товарними знаками або зареєстрованими товарними знаками HDMI Licensing Administrator, Inc. в Сполучених Штатах та інших країнах. Виготовлено за ліцензією компанії Dolby Laboratories. Dolby та емблема з подвійним "D" – торговельно-марки компанії Dolby Laboratories. Wi-Fi є зареєстрованою торговельною маркою Wi-Fi Alliance®. Netflix є зареєстрованою торговельною маркою Netflix, Inc. YouTube™ є торговельною маркою Google Inc. Всі інші назви продукції є торговельними марками або зареєстрованими торговельними марками відповідних власників.
© STRONG 2021. Всі права захищені.

Щоб отримати високу якість роботи телевізора і забезпечити вашу безпеку, будь ласка, уважно прочитайте цей посібник. Будь ласка, збережіть цей посібник для подальшого



ЗМІСТ

1.0 ВСТУП	3
1.1 Інструкції з безпеки	3
1.2 Зберігання	4
1.3 Аксесуари	4
1.4 Встановлення обладнання	4
2.0 ТЕЛЕВІЗОР	5
2.1 Заводський PIN код; Доступ до додатку LiveTV для налаштування батьківського контролю	5
2.2 Передня панель	5
2.3 Задня панель	5
2.4 Пульта ДУ	6
2.5 Установка елементів живлення	7
2.6 Використання пульта дистанційного управління	7
3.0 ПЕРШЕ УВІМКНЕННЯ	7
4.0 ДОМАШНІЙ ЕКРАН	10
4.1 Входи	11
4.2 Мережа і інтернет	11
5.0 ТЕЛЕБАЧЕННЯ (ДОДАТОК LIVE TV)	13
5.1 Установка каналів	13
5.2 Перегляд телеканалів	17
5.3 Телегід (EPG)	18
5.4 Меню додатку Телебачення	18
6.0 МОЖЛИВОСТІ SMART TV	20
7.0 НАЛАШТУВАННЯ СИСТЕМИ	20
7.1 Основне меню налаштувань	20
7.2 Параметри пристрою	21
8.0 МУЛЬТИМЕДІА	22
8.1 Нагадування при використанні пристрою зберігання USB	22
8.2 Програвач мультимедіа	23
8.2.1 Відтворення відео	25
8.2.2 Перегляд фотографій	26
8.2.3 Відтворення музики	27
8.2.4 Перегляд текстових документів	28
9.0 ВИРІШЕННЯ ПРОБЛЕМ	28
10.0 ТЕХНІЧНІ ХАРАКТЕРИСТИКИ	30

1.0 ВСТУП

1.1 Інструкції з безпеки

Ознайомтеся з цім посібником до початку користування пристроєм. Збережіть посібник з метою подальшого використання.

- Використовуйте тільки рекомендовані або надані виробником додатки/аксесуари (такі як блок живлення, батарейки та інше).
- Будь ласка, перед встановленням або використанням приладу ознайомтеся з інформацією на задній панелі щодо безпеки.
- З метою зниження ризику пожежі або ураження електричним струмом не піддавайте пристрій дії дощу або високої вологості.
- Вентиляція не повинна порушуватися. Слідкуйте за тим, щоб вентиляційні отвори не закривалися сторонніми предметами, такими як газети, скатертини, штори та інше.
- Пристрій не повинен піддаватися впливу крапель або бризок і предмети, наповнені рідиною, наприклад, вази, не повинні бути розміщені на пристрої.
- Символ  вказує на ризик враження електричним струмом. Зовнішня проводка повинна бути встановлена кваліфікованим персоналом.
- Для запобігання травми цей пристрій повинен бути встановлений згідно з інструкціями з його встановлення.
- Небезпека вибуху у разі некоректної заміни батарейок. Заміняйте тільки на такі самі або такого ж типу.
- Батарейки не повинні піддаватись надмірній дії тепла, наприклад, сонячного світла, відкритого вогню і т.п.
- Надмірний звуковий тиск від навушників може призвести до втрати слуху. Прослуховування музики на високій гучності протягом тривалого часу може призвести до пошкодження слуху.
- З метою зниження ризику втрати слуху, слід зменшити гучність до безпечного комфортного рівня і зменшити кількість часу прослуховування з високим рівнем гучності.
- Мережева вилка або подовжувач, що використовуються для підключення до мережі 220 В, повинні бути легко доступні. Якщо прилад не використовується або переміщується на інше місце, будь ласка, попіклуйтеся про кабель живлення, закріпіть кабель за допомогою стяжки чи чогось подібного. Переконайтеся у відсутності гострих кутів, що можуть викликати пошкодження кабелю живлення. Перед продовженням використання пристрою переконайтеся, що кабель живлення не пошкоджено. У разі пошкодження, будь ласка, замініть кабель живлення на аналогічний з тими ж специфікаціями.
- Зверніть увагу на необхідність утилізації батарейки, що були використані повністю.
- Не розташовуйте джерела відкритого вогню, наприклад свічки, на пристрої.
-  Для запобігання пожежі не розташовуйте поблизу приладу свічки та інші джерела відкритого вогню.
- USB-роз'єм призначено для підключення приладів, що споживають 500 мА максимум.
-  Обладнання з цим символом є електричним пристроєм Класу II або електричним пристроєм із подвійною ізоляцією. Воно створене таким чином, що воно не потребує безпечного підключення до заземлення.

Умови експлуатації

- Не встановлюйте цей пристрій у закритому просторі, такому як книжна шафа та подібне.
- Не використовуйте пристрій у сирих та холодних місцях, прийміть заходи для запобігання перегріву пристрою.
- Запобігайте впливу прямих сонячних промінів.
- Не використовуйте пристрій у пильних приміщеннях.
- Для запобігання пожежі не користуйтеся свічками поблизу приладу.

WEEE директива



Правильно утилізуйте цей прилад. Це маркування означає, що продукт не повинен змішуватися з другими продуктами при утилізації на території Європейської спільноти. Для запобігання можливої шкоди для навколишнього середовища або здоров'я людини через неконтрольовану утилізацію відходів, утилізація робиться з метою повторного використання матеріалів. Щоб повернути пристрій, будь ласка, використовуйте системи збору та повернення або зверніться до продавця, де був придбаний продукт. Вони можуть приймати цей продукт для безпечної утилізації.

1.2 Зберігання

Ваш пристрій був ретельно перевірений та упакований перед транспортуванням. При розпакуванні переконайтеся, що всі аксесуари в наявності та тримайте упаковку в місці не доступному для дітей. Ми рекомендуємо зберігати упаковку до кінця гарантійного строку, щоб у разі необхідності відправити його до сервісного центру.

1.3 Аксесуари

- інструкції з встановлення – 1 шт.
- Інструкція з безпеки/Гарантійний талон – 1 шт.
- Пульту ДУ* – 1 шт.
- Батарейки (типу ААА) – 2 шт.

1.4 Встановлення обладнання

Fig. 1

Встановіть телевізор на твердій горизонтальній поверхні, такій як стіл або тумбочка. Для забезпечення вентиляції залиште вільними по 10 сантиметрів з кожної сторони телевізора. Для уникнення небезпечних ситуацій не розміщуйте предмети на верхній частині телевізора. Цей телевізор може використовуватися у тропічному та/або помірному кліматі.

Посібник користувача доступний на нашому сайті www.strong.tv містить докладні інструкції з встановлення і використання цього телевізора. Символи позначають наступне:

УВАГА	Позначає важливу попереджуючу інформацію.
ПРИМІТКА	Позначає додаткову інформацію, що може бути корисна.
MENU	Позначає кнопку на пульті дистанційного управління або телевізорі. (Жирний шрифт)

Переміщення до

Позначає назву пункту меню.
(Курсив Символи)

2.0 ТЕЛЕВІЗОР

2.1 Заводський PIN код: Доступ до додатку LiveTV для налаштування батьківського контролю

2.2 Передня панель

Fig. 2

ПРИМІТКА: Зображення наведено схематично.

1. Індикатор живлення/сенсор ДУ
2. Динаміки

2.3 Задня панель

Fig. 3a

ПРИМІТКА: Зображення наведено схематично.

1. ▲▼ Перегляд вгору/вниз списку каналів. В межах меню, кнопки працюють з тими ж функціями, що і кнопки ▲▼ на пульті та використовуються для налаштування меню.
2. ◀▶ Збільшення/зменшення гучності. У межах меню, кнопки працюють з тими ж функціями, що і кнопки ◀▶ на пульті та використовуються для налаштування меню.
3. ⏪/Menu Вмикає або вимикає телевізор. Якщо телевізор увімкнено, то при натисканні відображається *Вибір Джерела*. У деяких розділах меню використовується для повернення до попереднього меню. Довге натиснення 3 с. - для відображення NAV меню.

ПРИМІТКА: Зображення наведено схематично.

Fig. 3b















1. LAN Підключіться до свого Інтернет-маршрутизатора, щоб отримати доступ до Інтернету/програм.
2. S/PDIF (оптичний) Використовуйте RCA коаксіальний кабель для підключення телевізора до сумісного цифрового підсилювача або домашнього кінотеатру.
3. USB 2.0 USB 2.0 порт.
4. HDMI 3 Для підключення HDMI кабелем таких джерел сигналу, як DVD, програвач Blu-ray, ігрова консоль та ін.
5. HDMI 2 Для підключення HDMI кабелем таких джерел сигналу, як DVD, програвач Blu-ray, ігрова консоль і ін.

- | | |
|------------------|--|
| 6. VIDEO | Відео IN. Використовуйте кабель RCA ("Cinch/Jack Plug") для підключення телевізора до домашнього кінотеатру, відеореєстратора S-Video, відеокамер або DVD-програвача. |
| 7. AUDIO | Аудіо ліворуч/праворуч IN. Використовуйте кабель RCA ("штекер Cinch/Jack") для підключення телевізора до домашнього кінотеатру. |
| 8. SAT IN | Для підключення до телевізора супутникової антени. |
| 9. ANTENNA IN | Підключіть коаксіальний кабель для прийому сигналу від антени DVB-T/T2 або кабелю DVB-C. |
| 10. USB 2.0 | USB 2.0 порт. |
| 11. HDMI 1 (ARC) | Для підключення HDMI кабелем таких джерел сигналу, як DVD, програвач Blu-ray, ігрова консоль і ін. або безпосередньо до цифрового підсилювача, який підтримує функцію ARC. Даний вхід оснащений функцією ARC (Реверсивний звуковий канал) для виведення звуку і підтримує систему звуку в якості Dolby |
| 12. CI | Для підключення модуля умовного доступу (CAM). |
| 13. EARPHONE | Для підключення до телевізора навушників/портативних колонок. Якщо до виходу навушники підключені, динаміки телевізора будуть вимкнені. |

ПРИМІТКА: Якщо телевізор вимикається при підключенні кабелю до будь-якого роз'єму, лише увімкніть його знову.

2.4 Пульту ДУ

Fig. 4

- | | |
|--|---|
| 1.  | Для увімкнення/вимкнення телевізора. |
| 2. SOURCE | Для вибору джерела вхідного сигналу. |
| 3. NETFLIX | Для швидкого перемикавання до NETFLIX.* |
| 4. YouTube | Для швидкого перемикавання до YouTube. |
| 5. SUBT | Включити/відключити субтитри в режимі DTV. |
| 6.  | Для припинення відтворення. |
| 7.  | Для увімкнення/вимкнення звуку. |
| 8.  | Для швидкого перемотування назад. |
| 9.  | Для швидкого перемотування вперед. |
| 10.  | Почати/відновити відтворення. Пауза при відтворенні. |
| 11. TEXT | Для виводу на екран телетексту. |
| 12. GUIDE | для відображення інформації Телегиду для режиму DTV. |
| 13. ASPECT | для зміни пропорцій зображення. |
| 14.     OK | Для переміщення по меню. Для підтвердження вибору. |
| 15. BACK | Натисніть для повернення до каналу, що раніше переглядався. В меню: Назад до попереднього меню. |
| 16.  | Для виклику Головного меню. |
| 17.  | Для виходу на домашній екран. |
| 18. VOL +/- | Для регулювання рівня гучності. |
| 19. CH  /  | Для перемикавання каналів, вгору або вниз. |
| 20.  | Натисніть, щоб активувати функцію голосового управління. |
| 21. 0 ~ 9 | Для перемикавання на канал за його номером. |
| 22. INFO | Відображення інформації про поточний канал. |

23. КОЛЬОРОВІ КНОПКИ

Функції залежать від контексту меню і відповідають інформації на екрані.

24. G для повернення на попередній з переглянутих каналів

* Членство не включене. Netflix доступний тільки в окремих країнах. Перегляд Netflix вимагає введення облікового запису. Потрібен доступ до інтернету. За більш детальною інформацією зверніться на www.netflix.com/TermsOfUse.

2.5 Установка елементів живлення

Fig. 5

Встановіть 2 AAA батарейки в батарейний відсік меншого пульта ДУ. Переконайтеся у відповідності полярності батарей маркуванням всередині відсіку.

ПРИМІТКА: Зображення тільки для уяви. Фактичні елементи можуть відрізнятися.

1. Зніміть кришку, натиснувши в горизонтальній площині відповідно до малюнку.
2. Встановлюйте 2 AAA батарейки в батарейний відсік, дотримуючись їх полярності.
3. Закрийте кришку.

Запобіжні заходи при використанні елементів живлення

Неправильне використання батарей може привести до її витікання. Чітко дотримуйтесь інструкцій.

1. Будь ласка, зверніть увагу на полярність елементів живлення, щоб уникнути короткого замикання.
2. Коли напруга батарей стає недостатньою, треба замінити її на нову. Видаліть батареї з пульта ДУ, якщо ви не збираєтесь використовувати його протягом тривалого часу.
3. Не використовуйте різні типи батарей (наприклад: соляні та лужні батареї) разом.
4. Не кладіть батареї у вогонь, не перезаряджайте та не розбирайте батареї.
5. З метою захисту навколишнього середовища, дотримуйтесь, будь ласка, правил утилізації використаних батарей.

2.6 Використання пульта дистанційного управління

- Використовуйте пульт дистанційного управління (ДУ), спрямовуючи його у напрямку датчика ДУ. Предмети між пультом ДУ і датчиком ДУ можуть порушити нормальну роботу.
- Оберегайте пульт ДУ від сильних ударів та вібрацій. Крім того, оберегайте пульт ДУ від впливу, а також не кладіть пульт ДУ в місцях з високою вологістю.
- Не залишайте пульт дистанційного управління під прямим сонячним світлом, що може призвести до деформації корпусу від тепла.
- Якщо датчик ДУ знаходиться під прямим сонячним світлом або сильним освітленням, пульт дистанційного управління може не працювати. Якщо це так, будь ласка, змініть освітлення, або положення телевізора, або використовуйте пульт ДУ ближче до телевізора.

* для підтвердження вибору використовуйте кнопку ОК або стрілку вправо.

3.0 ПЕРШЕ УВІМКНЕННЯ

Після того, як виконані всі під'єднання, включіть ваш телевізор.

Пройдіть покрокову процедуру першого включення телевізора. Це займе всього кілька хвилин.

Налаштування телевізійних каналів

Вкажіть країну, де використовується телевізор, і натисніть OK.

Country Please select your country: Use 'OK' or 'Right' key to go to next page.	Czechina
	Denmark
	Estonia
	Finland
	France
	Germany
	Greece
	Hungary
	India

Вкажіть режим використання *Дім* або *Магазин*, щоб визначити місце установки і використання вашого телевізора.

Select TV mode 'Home' mode is optimized for efficient energy usage for home use. 'Retail' mode is optimized to store demo with fixed settings. Use 'OK' or 'Right' key to go to next page.	Home
	Retail

Вкажіть тип тюнера для налаштування *Супутник* або *Антенна/Кабель*.

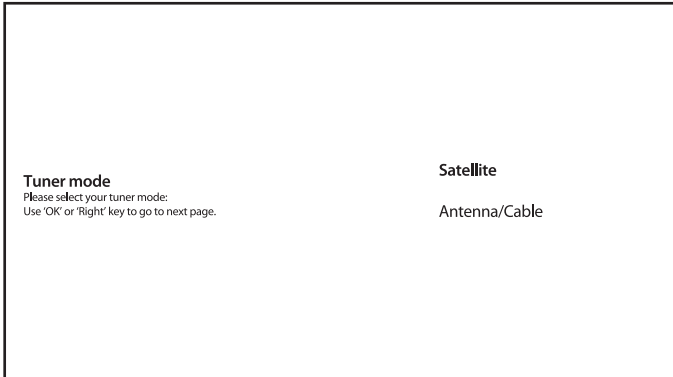

Для налаштування каналів ефірного або кабельного телебачення виберіть *Антену/Кабель*, потім виберіть потрібний тип. Це можна зробити пізніше, відмовившись від налаштування зараз.

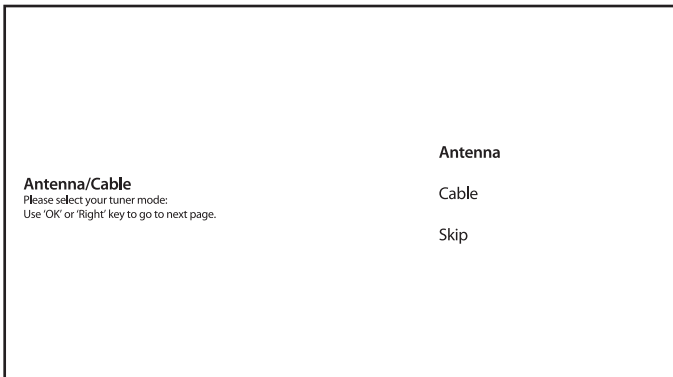

Для налаштування каналів супутникового телебачення виберіть *Супутник* і зробіть відповідні налаштування для вашої реальної конфігурації супутникової системи. Це можна зробити пізніше, відмовившись від налаштування зараз. Зверніться до Розділу 5.1 за більш детальною інформацією по налаштуванню телевізійних каналів.

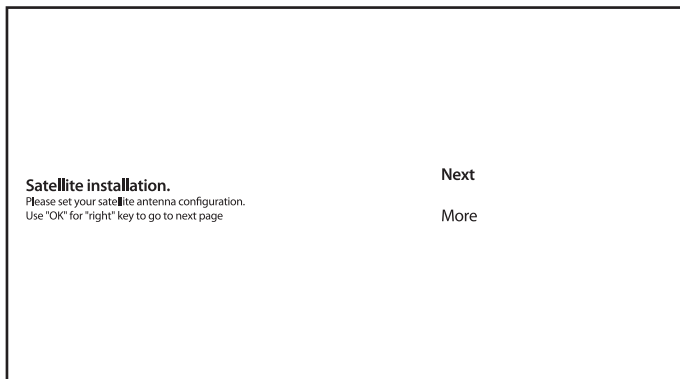

Дотримуйтесь інструкцій на екрані до завершення процесу налаштування.
Вітаємо! Ви налаштували свій телевізор.

4.0 ДОМАШНІЙ ЕКРАН



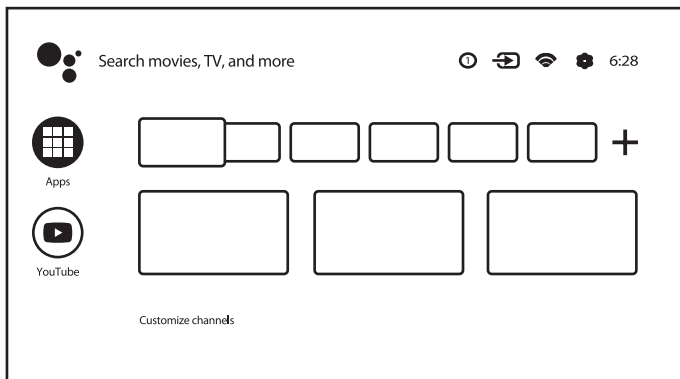

Домашній екран – це основний екран цієї моделі телевізора.

Він розділений на кілька зон і ліній і містить

- Рядок пошуку з можливістю введення тексту для пошуку інформації або контенту, пов'язаного з цим текстом;
- Куточок повідомлень, який надає інформацію про системні оповіщення і повідомлення. Він також забезпечує швидкий доступ до ТВ-входів, підключень, налаштувань і показує поточний системний час;
- Рядок Додатків *Додатки*, які містять список найбільш часто використовуваних додатків, включаючи додаток *Live TV* і інші, а також іконка *Додатки* - для доступу до повного списку додатків, встановлених в системі, і до Магазину додатків для доступу до інших нових додатків;
- Ще кілька рядків, також званих *Канали*, які показують детальний контент, специфічний для кожного додатку. Можна налаштувати цю область відображення для деяких додатків, використавши екранну кнопку *Налаштувати канали*.



Для доступу до домашнього екрану, а також для виходу з будь-якого активного додатку, використовуйте кнопку  на пульті дистанційного управління (ДУ).

Використовуйте кнопки   і   для переміщення по домашньому екрану і кнопку OK для доступу до параметрів і запуску додатків.

4.1 Входи

В телевізорі є такі входи (або джерела): *ТВ або Канали, Комбінований, HDMI 1, HDMI 2 и HDMI 3.*

Для доступу до даної опції виберіть іконку *Входи* на домашньому екрані або натисніть кнопку INPUT на пульті ДУ.

Виберіть потрібне джерело для вхідного сигналу від підключених до телевізора через різні входи і порти пристроїв.

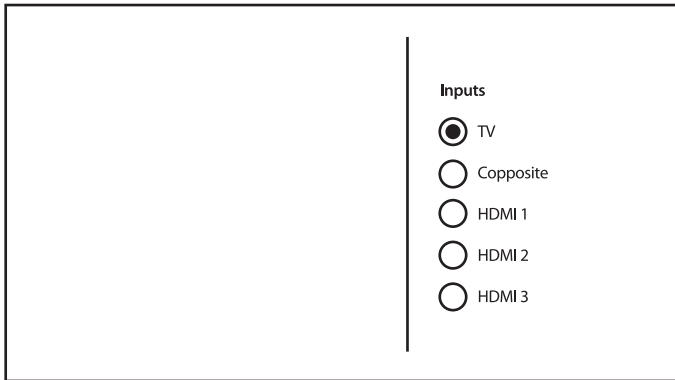

4.2 Мережа і інтернет

Підключення до інтернет мережі дає можливість встановлювати і використовувати інтернет-додатки, такі як Youtube, Netflix і т.п., а також користуватися іншими перевагами Smart TV.

Доступ до розділу мережевого і інтернет- підключення здійснюється через пункт *Мережа й Інтернет* в меню *Налаштування* або через іконку на панелі швидкого доступу домашнього екрану.

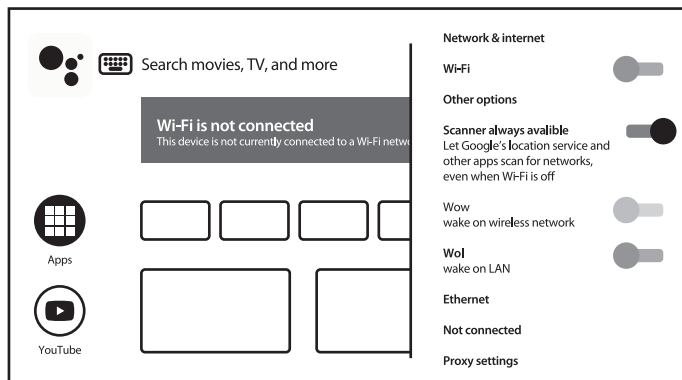

Телевізор може бути підключений до вашої домашньої мережі наступними способами:

- проводами, через роз'єм RJ-45 (LAN) на задній панелі;
- по бездротовому зв'язку, використовуючи вбудований функціонал бездротового зв'язку і вашу домашню бездротову мережу.

ЗАУВАЖЕННЯ:

Для користування інтернет-послугами потрібне підключення до інтернету, бажано високошвидкісне. Щоб отримати доступ до Інтернету, ви повинні підключити послугу високошвидкісного доступу до Інтернету у вашого Інтернет-провайдера.

ЗАУВАЖЕННЯ:

Інструкції, що наведені нижче, це звичайні способи підключення телевізора до дротової або бездротової мережі. Спосіб підключення може відрізнятися в залежності від вашої реальної конфігурації мережі. Якщо у вас є які-небудь питання щодо вашої домашньої мережі, зверніться до свого інтернет-провайдера.

Підключення до дротової мережі

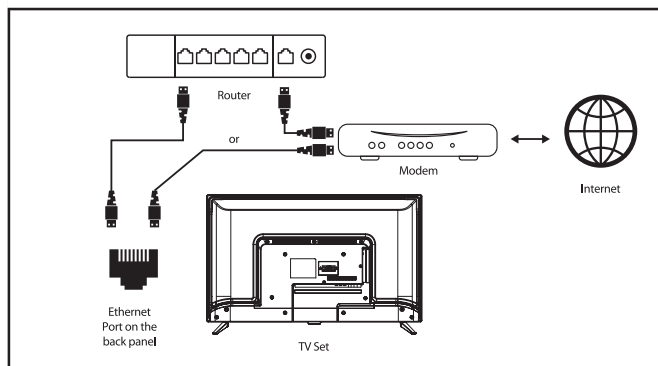

Для підключення телевізора до дротової мережі

1. Переконайтеся, що у вас є:
 - Кабель Ethernet достатньої довжини
 - Маршрутизатор або модем з вільним портом Ethernet
 - високошвидкісне підключення до Інтернету
2. Підключіть кабель Ethernet до маршрутизатора і до порту Ethernet на задній панелі телевізора.
3. Використовуйте розділ *Ethernet* меню для налаштування з'єднання (якщо це необхідно).

Підключення до бездротової мережі

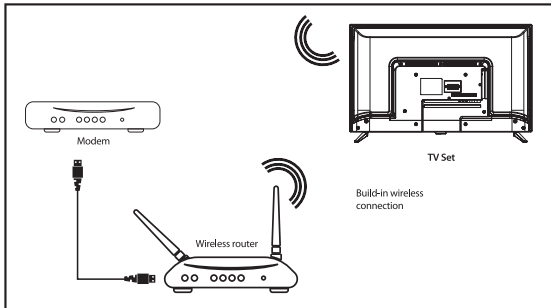

Для підключення телевізора до бездротової мережі

1. Переконайтеся, що у вас є:
 - Маршрутизатор, що транслює бездротовий сигнал на частоті 2.4ГГц
 - високошвидкісне підключення до Інтернету
2. Виберіть вашу Wi-Fi мережу зі списку *Доступні мережі* і введіть пароль для підключення.
 - Використовуйте інші пункти меню для налаштування з'єднання (при необхідності).

Для більш детального ознайомлення зі Smart-можливостями вашого телевізора зверніться до Розділу 6 даного Посібника.

5.0 ТЕЛЕБАЧЕННЯ (ДОДАТОК LIVE TV)

Для перегляду програм супутникового, ефірного або кабельного телебачення виберіть на домашньому екрані іконку додатку *Live TV* і натисніть ОК для початку роботи. Можна також в списку джерел (по кнопці пульта ДУ або по іконці на екрані) вибрати вхід для телебачення *ТВ або Канали*.

Цей додаток дає вам доступ до прямого ефіру, щоб дивитися і насолоджуватися улюбленими теле- і радіопрограмами з ТВ-джерел (антена, кабель або кілька супутників) за вашим вибором.

У разі, якщо ви пропустили установку DTV під час Першого включення і вперше заходите в програму, додаток запропонує виконати сканування і установку каналів.

ЗАУВАЖЕННЯ: Зверніть увагу, що дивитися нема чого, якщо канали не були проскановані та встановлені.

5.1 Установка каналів

Існують два способи установки каналів.

Спосіб 1 - через меню телевізора з розділу *Канали*

Це проста процедура додавання каналів (якщо якісь канали раніше вже були встановлені).

Натисніть кнопку MENU, потім ▲ для переходу до розділу *Канали*.

Виберіть іконку *CH+* щоб перейти до установки каналів.

Виберіть джерело для установки каналів.

Виберіть *Tuner(DTV)* для установки цифрових каналів. Інші варіанти: *Tuner(ATV)* – для установки аналогових каналів і *Google Play Movies & TV* – для телевізійних інтернет-каналів.

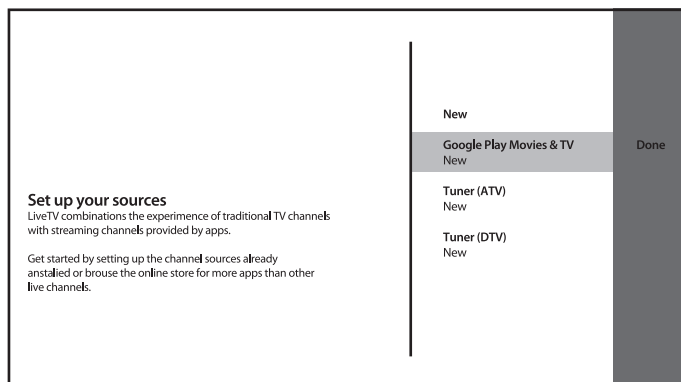
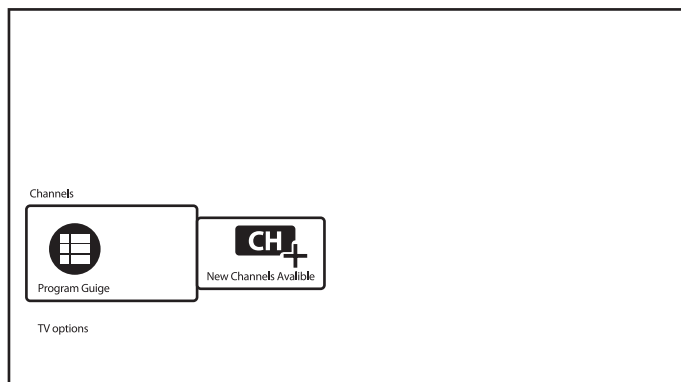

По *Tuner(DTV)* починається та ж процедура налаштування, що і при Першому включенні.

Виберіть режим ТВ-тюнера *Супутник* або *Антенна/Кабель* і дотримуйтесь інструкцій на екрані.

Більш докладно це описано в Розділі 3.

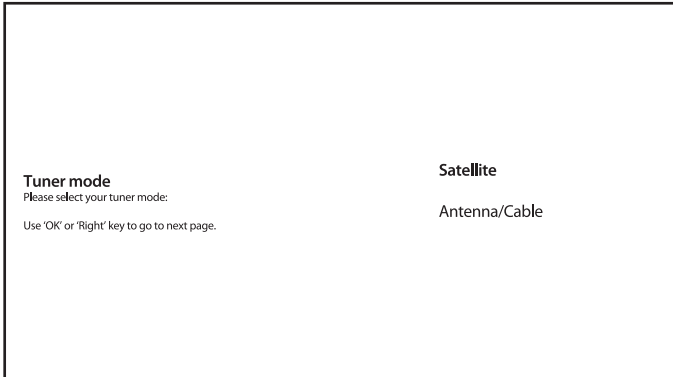

По *Tuner(ATV)* почнеться пошук аналогових ефірних або кабельних ТВ-каналів від підключеної антени. Сканування можна пропустити - просто виберіть пункт *Пропустити сканування*. Інших налаштувань немає.

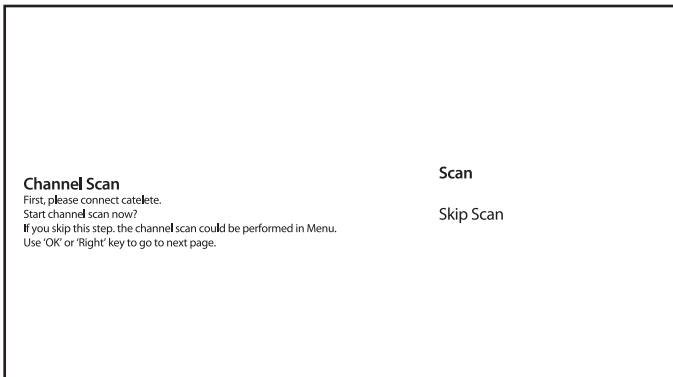

Після завершення установки нових каналів підтвердіть її закінчення натисканням кнопки *ГОТОВО* на екрані.

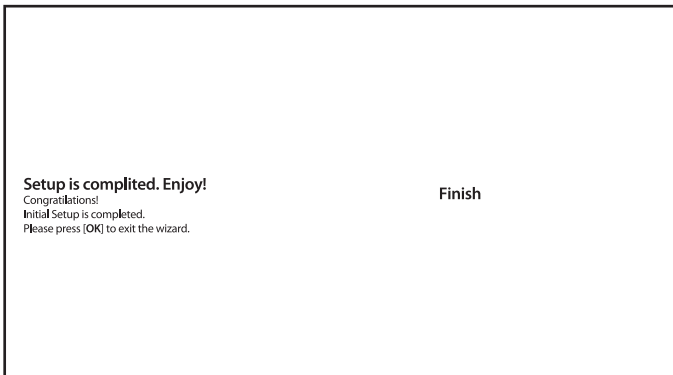

Виберіть *Готово* на екрані списку джерел для установки для завершення процедури.

Спосіб 2 - через загальне меню налаштувань, розділ *Канал*

Це більш універсальна процедура додавання каналів. Тут також можна визначити додаткові параметри для каналів.

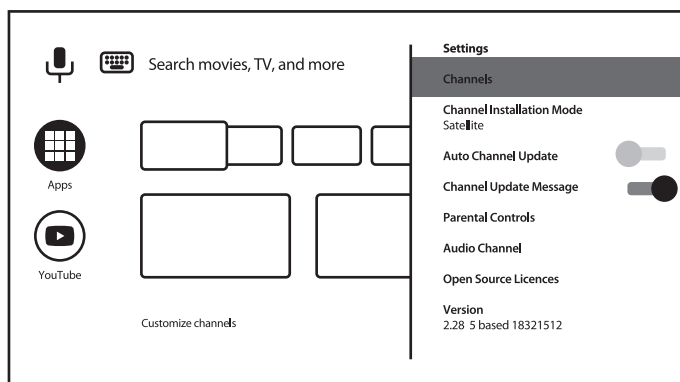
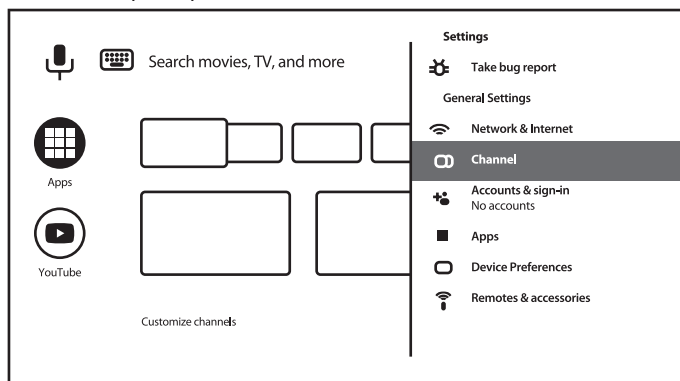

Канали

Цей розділ призначений для установки каналів (додавання/оновлення або повторне сканування супутника і для ручного налаштування каналів) і управління каналами (пропуск, сортування, переміщення або редагування каналу в списку або очищення списку каналів).

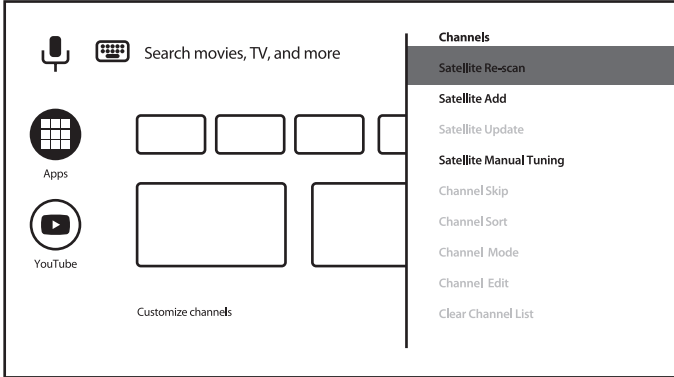

Режим встановлення каналів

Цей розділ призначений для вибору джерела для установки каналів.

Доступні такі опції *Антенна, Кабельне ТБ, Супутник*.

Інші опції і пункти в розділі *Канал*.

Автоматичне оновлення каналів

- автоматично оновлювати список каналів в разі, якщо оператор його змінив;

Повідомлення про оновлення каналу

- показати Повідомлення про оновлення каналу;

Батьківський контроль

- (доступний після вводу пароля) для блокування каналів, програмних обмежень, блокування/розблокування входів і зміни пароля/PIN-коду;

Аудіоканал и 2й Аудіоканал

- для визначення бажаної і другої мови звукового супроводу, якщо вона доступна з трансляції.

5.2 Перегляд телеканалів

Після завершення установки ви можете використовувати телевізор для перегляду встановлених телеканалів.

Деякі корисні функції для комфортного перегляду.

Зміна каналу

Можливі такі способи зміни каналів:

- Через прямий доступ за допомогою кнопок 0~9.
- Кнопками ▲▼ або CH+/CH-.
- Через список каналів, кнопкою ОК, щоб відкрити список і ▲▼ для переміщення по списку. Використовуйте КОЛЬОРОВІ кнопки в списку, щоб переміщуватися по списку посторінково вгору або вниз. Виберіть додаткові параметри для формування списку (по типу, сортування або для пошуку каналу за номером або іменем) або для переходу до списку Обраних.

Інфо-панель

Під час перегляду телевізора можна натиснути кнопку INFO, щоб отримати інформацію про поточну і наступну програму і подію в ефірі*.

Натисніть INFO двічі або більше для увімкнення/вимикання більш докладної інформації про програму, яка транслюється в даний момент.

* Інформація про подію відображається, коли доступна. Доступність залежить від трансляції.

5.3 Телегід (EPG)

EPG - це абревіатура від Digital Electronic Program Guide (Цифрова електронна програма передач - Телегід). Він формується постачальниками програм і надає інформацію про програми в трансляції. Ви можете отримати до нього доступ в цифровому режимі, натиснувши GUIDE на пульті ДУ. На екрані з'явиться інформація від Телегіда. Кнопками ▲▼ виберіть канал, який вас цікавить, а ◀▶ – потрібну вам програму.

Натисніть BACK для зупинки і повернення в режим перегляду.

Використовуйте КОЛЬОРОВІ кнопки для виконання додаткових дій.

ЧЕРВОНА подивитися інформацію Телегіду за попередній день

ЗЕЛЕНА подивитися інформацію Телегіду на наступний день

ЖОВТА прокручувати детальну інформацію про програму

СИНЯ задати фільтр (наприклад - за жанром) для відображення інформації Телегіду

5.4 Меню додатку Телебачення

Ви можете використовувати меню додатку *Live TV* для установки і налаштування комфортного перегляду телеканалів, а також зміни інших опцій телебачення.

Щоб зайти в меню додатка, натисніть кнопку ≡.

Меню має 2 рівня *Опції ТБ* (за замовчуванням) та *Канали*.

Рівень *Опції ТБ* включає в себе такі під-меню: *Джерело, Режим зображення, Режим відображення, Динаміка, Живлення, Карта CI, Розширені параметри і Налаштування*.

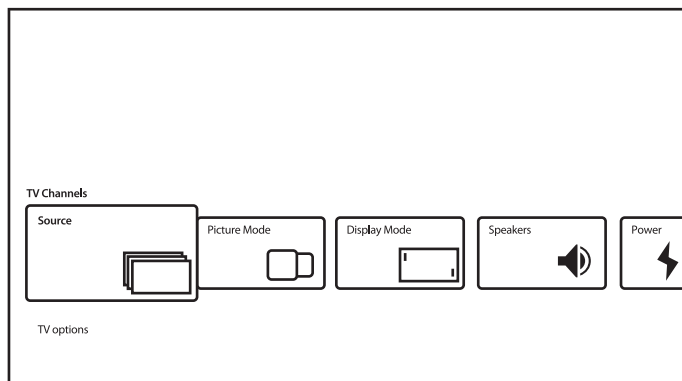

Джерело викличе таке ж меню входів, як описано вище. Зверніться до Розділу 4.1 за більш детальною інформацією.

Режим зображення пропонує такі варіанти налаштувань якості для рухомого зображення: *Стандартний* (за замовчуванням) і *Користувацький*, *Висока чіткість*, *Спорт*, *Фільм*, *Гра*, *Енергозбереження*. Виберіть найбільш прийнятну для вас якість зображення.

Режим відображення пропонує такі варіанти налаштувань формату зображення на екрані: *Автоматично* (за замовчуванням) і *На весь екран*, *Максимальний масштаб*, *Немасштабований*, *4:3*, *Широкий екран*, *Фільми 14:9*, *Фільми 16:9*.

Це під-меню також доступне по натисканню ASPECT на пульті ДУ.

Динаміки пропонує такі варіанти налаштувань звуку: *Динаміки телевізора* (за замовчуванням) і *Зовнішня аудіосистема*.

Живлення задає наступні параметри: *Таймер сну*, *Вимкнути екран*, *Таймер вимкнення*, *Автоматичне вимкнення, коли немає сигналу* і інші.

Карта CI викликає меню слота CI телевізора і меню САМ-модуля, а саме: *Меню САМ*, *Налаштування користувача*. Меню може містити інші пункти в залежності від використовуваного САМ-модуля.

Розширені параметри для завдання додаткових параметрів і по інформації про трансляцію.

Доступні такі опції і параметри:

Саундтреки – для вибору звукової доріжки з доступних, якщо такі є в трансляції;

Канал за умовчанням – для вибору каналу за замовчуванням після увімкнення телевізора;

Налаштування HBBTV – для завдання параметрів підтримки і використання HBB TV;

Автоматичний режим сну – для визначення періоду бездіяльності користувача для перемикання ТВ в режим очікування (вимкнення);

деякі інші параметри для субтитрів, телетексту і т.і.

А також:

Інформація про систему – щоб показати детальну інформацію про поточний канал, таку як рівень і якість сигналу, частота, ID каналу і т.д.

Інформація про версію – Назва моделі і версія прошивки.

2й рівень меню

Рівень називається *Канали* і надає доступ до деякої інформації та параметрам мовлення.

Для доступу в це меню спочатку натисніть кнопку , потім  на пульті ДУ.

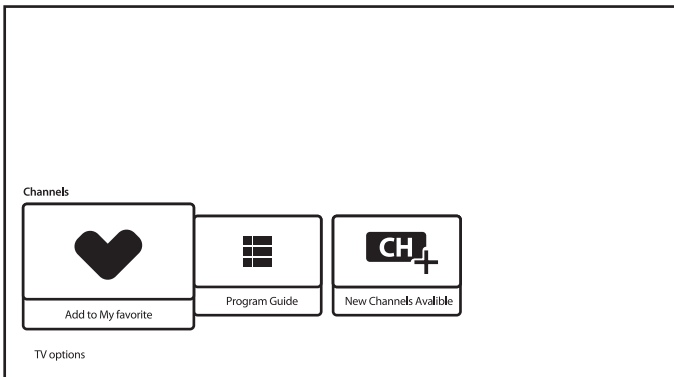

Він включає в себе такі під-меню: *Додати в Обрані*, *Програма телепередач*, *CH+* (*Доступні нові канали*).

Додати в Обрані дозволяє додати або видалити поточний канал в/із списку обраних каналів. Символ серця в ЧЕРВОНОМУ кольорі означає, що даний канал включений в список обраних каналів.

Програма телепередач надає доступ до інформації Телегідру. Зверніться до Розділу 5.3 за більш детальною інформацією щодо користування Телегідом.

CH+ (*Доступні нові канали*) даний інструмент дозволяє швидко додати/встановити новий канал до списку каналів. Зверніться до Розділу 5.1 за більш детальною інформацією щодо його використання.

6.0 МОЖЛИВОСТІ SMART TV

У вас смарт-телевізор. Це означає, що на додачу до перегляду звичайного телебачення Live TV в ньому були передбачені деякі додаткові функції, які дозволяють використовувати його більш гнучко і широко для вибору інших джерел відеоконтенту, наприклад YouTube, Netflix і ін., а також встановлювати різні додатки для розширення функціональності вашого телевізора.

ЗАУВАЖЕННЯ:

Використання смарт-функціоналу вашого телевізора вимагає його підключення до Інтернету і, в багатьох випадках, використання вашого облікового запису Google. Зверніться до Розділу 3 і Розділу 7 для отримання інформації про те, як налаштувати підключення до Інтернету і увійти в обліковий запис Google.

Використання облікового запису Google дає вам доступ до додатків і ігор, кіно і музики магазину Google Play Store. Тут ви можете шукати, вибирати і встановлювати деякі корисні утиліти або Ігри, додатки для контенту IPTV, для перегляду потокового відео і музичного контенту, вибрати інший програвач для мультимедіа, отримувати актуальну інформацію про погоду і інше.

Досить часто потрібна реєстрація і використання унікального облікового запису, щоб отримати доступ до своїх послуг для даного додатку. Будь ласка, тримайте цю інформацію в секреті. Зверніть увагу, що не всі послуги безкоштовні і вони можуть вимагати абонентську плату.

7.0 НАЛАШТУВАННЯ СИСТЕМИ

Доступ до всіх налаштувань телевізора надається з меню розділу *Налаштування* через панель швидкого доступу на головному екрані або з меню додатку *Live TV*.

7.1 Основне меню налаштувань

Основні функції, такі як підключення до мережі, установка каналів, облікові записи та деякі інші, доступні на першому екрані меню налаштувань.

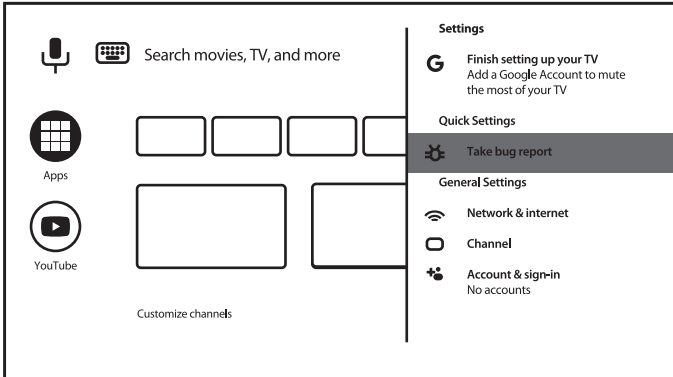

Тут ви будете отримувати деякі системні повідомлення і рекомендації, зможете управляти своїми обліковими записами (*Облікові записи та вхід*), вашими додатками (*Додатки*), визначити параметри дозволів і параметри безпеки і обмежень.

По мережевим підключенням, пункт *Мережа й Інтернет*, за більш детальною інформацією зверніться до Розділу 4.2

Пункт *Канал* призначений для установки каналів додатка *Live TV* і для управління ними. За більш детальною інформацією зверніться до Розділу 5.1.

В пункті *Пульты ДУ й аксесуари* ви можете додати до телевізора і управляти аксесуарами, такими як пульт ДУ, навушники Bluetooth і т.і.

7.2 Параметри пристрою

Щоб отримати доступ до всіх параметрів управління пристроєм, такими як *Дата й час*, *Мова*, *Зображення*, *Звук* і т.д., виберіть у цьому меню пункт *Параметри пристрою*.

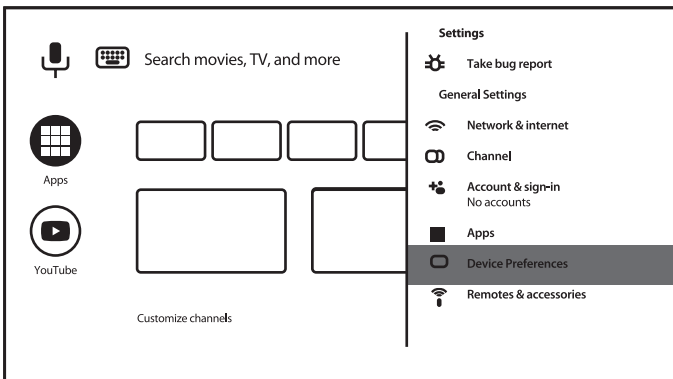

Для виклику основного меню натисніть кнопку MENU, потім кнопками ▲/▼ виберіть пункт *Параметри пристрою* і натисніть OK для входу в під-меню.

Дане під-меню містить:

<i>Про пристрій</i>	надає інформацію про модель і ім'я вашого пристрою, іншу корисну інформацію, а також доступ до інструмента перезавантаження та оновлення системи
<i>Дата й час</i>	визначає спосіб установки місцевої дати і часу, встановлює формат цієї інформації, вибирає локальний часовий пояс
<i>Таймер</i>	встановити параметри часу увімкнення/вимкнення телевізора
<i>Мова</i>	відображає список різних мов, щоб встановити мову меню для вашого телевізора. Кнопками ▲/▼ виберіть потрібну мову та натисніть ОК для підтвердження
<i>Клавіатура</i>	встановлює параметри відображення і використання графічної екранної клавіатури
<i>Джерела вхідного сигналу</i>	вибір і управління доступними на телевізорі входами
<i>Живлення</i>	визначає параметри енергоспоживання, такі як <i>Таймер сну</i> , <i>Вимкнути екран</i> , <i>Таймер вимкнення</i> , <i>Автоматичне вимкнення</i> , <i>коли немає сигналу</i> і інші
<i>Зображення</i>	визначає режим зображення і дозволяє вручну встановити такі параметри зображення, як яскравість, контраст, насиченість, тон, різкість і т.і.
<i>Звук</i>	визначає режим звуку системи і дозволяє вручну встановити такі параметри звуку, як системні звуки, баланс, еквайзер, автоматичне регулювання гучності і т.і.
<i>Пам'ять</i>	інформація про внутрішні та підключені пристрої зберігання даних
<i>Головний екран</i>	налаштування зовнішнього вигляду Головного екрана телевізора
Інші параметри, доступні в цьому меню:	<i>Режим роздільної торгівлі</i> , <i>Google Асистент</i> , <i>Chromecast</i> , <i>Заставка</i> , <i>Місцезнаходження</i> , <i>Використання і діагностика</i> , <i>Спеціальні можливості</i>
<i>Скинути</i>	Повернення всіх параметрів телевізора до заводських налаштувань. Зверніть увагу, що при підтвердженні цього вибору всі раніше виконані вручну налаштування, всі встановлені додатки і введені облікові записи будуть видалені, а для вашого телевізора будуть відновлені заводські налаштування всіх параметрів!

8.0 МУЛЬТИМЕДІА

8.1 Нагадування при використанні пристрою зберігання USB

- Деякі пристрої зберігання USB можуть бути не сумісні для безперебійної роботи з цим телевізором.
- Зробіть резервну копію даних з пристрою зберігання USB. Дані на ньому можуть бути втрачені у разі несподіваної аварії. STRONG не несе відповідальності за збитки, в результаті неправильного використання або несправності. Резервне копіювання даних є відповідальністю споживача.
- При великому розмірі файлів, швидкість завантаження може бути трохи більше.
- Швидкість розпізнавання USB-накопичувача може залежати також від пристрою USB.

5. При підключенні або від'єднанні пристрою зберігання USB, переконайтеся, що телевізор не перебуває у режимі USB. В іншому випадку пристрій зберігання USB або файли, що зберігаються на ньому, можуть бути пошкоджені.
6. Будь ласка, використовуйте тільки ті пристрої USB, що відформатовані в файлових системах FAT16, FAT32, NTFS за допомогою операційної системи Windows. У разі, якщо пристрій зберігання даних, відформатовано програмами, що не підтримується Windows, його не буде визначено.
7. Використовуйте жорсткий диск USB, потужність живлення якого, не перевищує 500 мА. Якщо живлення жорсткого диска USB перевищує 500 мА, Ваш телевізор перейде в режим очікування, і вам необхідно буде витягнути жорсткий диск USB і перезавантажити систему телевізора.
8. Повідомлення "Файл не підтримується" буде відображатися, якщо формат файлу не підтримується або пошкоджений.
9. Для відображення HD-зображення потрібно більше часу для обробки, що не залежить тільки від телевізора. Будь ласка, будьте терплячі.
10. Цей телевізор може не підтримувати деякі мультимедійні файли, в яких змінені чи модернізовані формати кодування або файли інших технічних аспектів досягнень.

8.2 Програвач мультимедіа

Для відтворення мультимедійних файлів, таких як перегляд відео і фільмів, відтворення музики, відображення фотографій і зображень і читання текстових файлів з USB-накопичувачів, рекомендується використовувати вбудований мультимедійний програвач (також названий MultiMedia Player і показаний значком, як MMP). Доступний зі списку встановлених додатків.

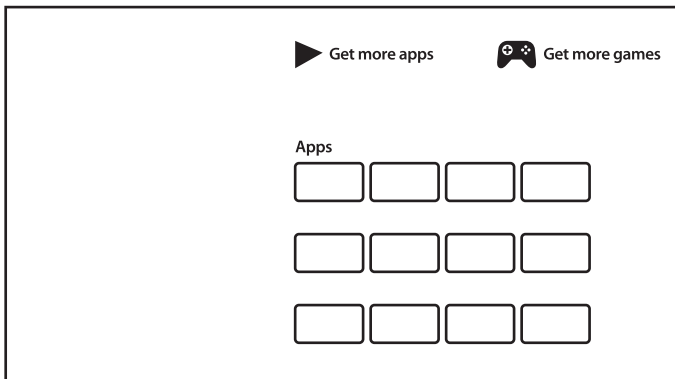

За допомогою мультимедійного програвача ви можете відтворювати відео, аудіо, зображення або текстові файли підтримуваних форматів з USB-накопичувачів на екрані телевізора.

ЗАУВАЖЕННЯ:

Якщо з якої-небудь причини ви не хочете використовувати вбудований додаток Multimedia Player, ви можете увійти в Google Play Store і встановити будь-який з доступних медіаплеєрів (наприклад MX Player, VLC Player, і ін.).

ЗАУВАЖЕННЯ:

Підтримка (або відсутність підтримки) мультимедійних файлів залежить не тільки від вашого телевізора, але і від додатку, який буде використовуватися для відтворення. Різні мультимедійні додатки можуть містити вбудовані можливості для підтримки різних форматів і типів мультимедійних файлів.

Підключіть USB-накопичувач до USB-порту, запустіть Multimedia Player і виберіть типи мультимедіа на сторінці вибору мультимедіа: *Відео, Фото, Аудіо* і *Текст*.

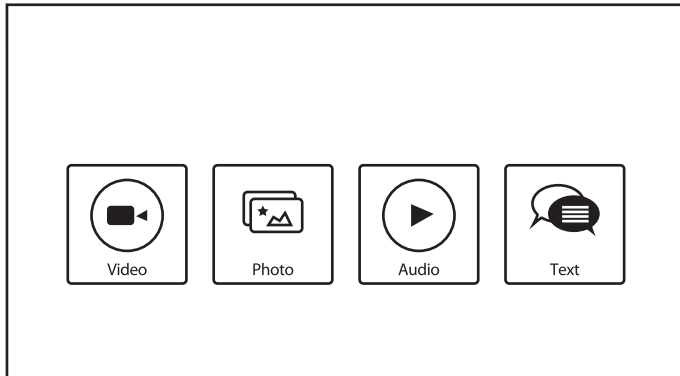

Натисніть ОК, щоб підтвердити вибір.

На екрані відобразиться:

- У лівій частині екрана: тип обраного носія та коротка інформація про вибраний файл. Якщо файл призупинено або продовжує відтворення на маленькому екрані, він також буде відображатися тут.
- У правій частині екрана: вміст підключеного USB-пристрою з папками і файлами.

Кнопками ▲▼ і ◀▶ виберіть папку або файл.

Натисніть ОК, щоб відкрити папку.

Виберіть файл, який хочете відтворити або переглянути, і натисніть ОК, щоб відкрити його.

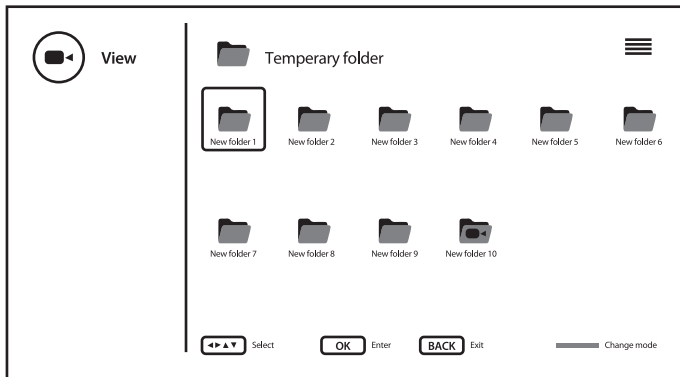

Можна змінити режим перегляду папок зі значків в режим дерева і назад за допомогою СИНЬОЇ кнопки.

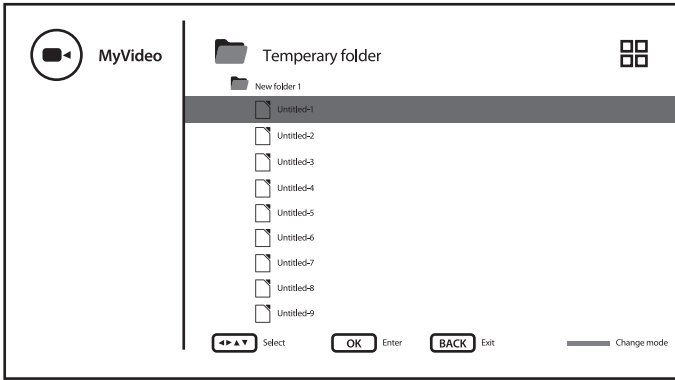

Під час відтворення ви можете використовувати мультимедійні кнопки на пульті ДУ або використовувати екранні команди, доступні з меню через кнопку .

ЗАУВАЖЕННЯ:

При виборі одного з типів мультимедіа, наприклад *Відео*, в папках всередині будуть відображатися лише сумісні мультимедійні файли і ніякі інші файли інших типів.

8.2.1 Відтворення відео

Виберіть значок *Відео* на сторінці вибору типу мультимедіа і виберіть файл для відтворення.

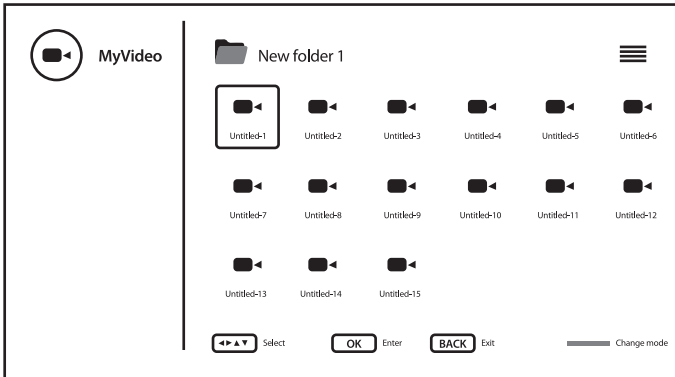

Щоб отримати доступ до управління відтворенням під час відтворення, натисніть  для відображення меню або виходу з нього.

Доступні такі опції:

Відтворення/Пауза почати, призупинити або продовжити відтворення

<i>Повтор</i>	встановлення режиму повторювання для відтворення
<i>Показати інформацію</i>	відображає детальну інформацію про файл
<i>Налаштування Зображення</i>	викликає системне меню налаштування зображення
<i>Налаштування Звуку</i>	викликає системне меню налаштування звуку
<i>Саундтреки</i>	виберіть звукові доріжки (якщо такі є)
<i>Остання точка</i>	щоб вимкнути або запам'ятати мітку часу для продовження, якщо відтворення цього файлу було зупинено, але не було завершено
<i>Час Переходу</i>	введіть мітку часу, з якої слід продовжити відтворення
Використання мультимедійних кнопок пульта ДУ:	
▶	почати, призупинити або продовжити відтворення
■	зупинити відтворення
◀▶	натисніть і утримуйте протягом кількох секунд, щоб відобразити хід відтворення за вашим бажанням, потім натисніть ▶ щоб почати, призупинити або продовжити відтворення з нового місця
INFO	відображає детальну інформацію про файл

8.2.2 Перегляд фотографій

Виберіть значок *Фото* на сторінці вибору типу мультимедіа і виберіть файл, з якого почнеться відтворення слайд-шоу.

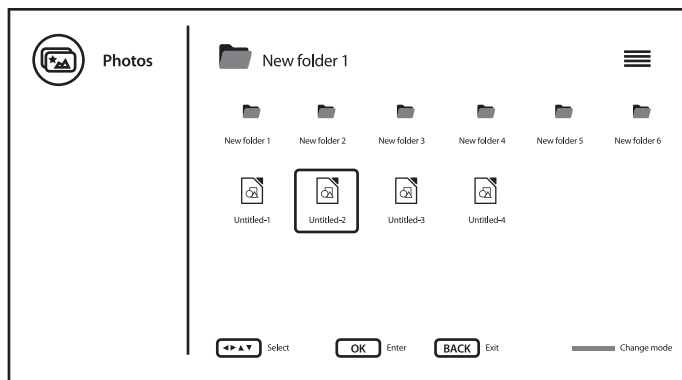

Щоб отримати доступ до управління відтворенням під час відтворення, натисніть ≡ для відображення меню або виходу з нього.

Доступні такі опції:

<i>Відтворення/Пауза</i>	почати, призупинити або продовжити відтворення слайд-шоу
<i>Повтор</i>	встановлення режиму повторювання для відтворення
<i>Випадковий/Звичайний порядок</i>	увімкнення/вимкнення випадкового відтворення для слайд-шоу
<i>Поворот/Тривалість</i>	для повороту зображення на екрані і визначення того, як довго зображення залишатиметься на екрані під час відтворення слайд-шоу

Zoom/Ефект для збільшення зображення на екрані і визначення ефекту зміни зображення під час відтворення слайд-шоу

Показати інформацію відображає детальну інформацію про файл

Фоторамка зображення відзначити зображення як зображення для фоторамки

Використання мультимедійних кнопок пульта ДУ:

▶ || почати, призупинити або продовжити відтворення слайд-шоу

■ зупинити відтворення

◀ ▶ (не використовуються)

INFO відображає детальну інформацію про файл

8.2.3 Відтворення музики

Виберіть значок **Аудіо** на сторінці вибору типу мультимедіа і виберіть файл для відтворення.

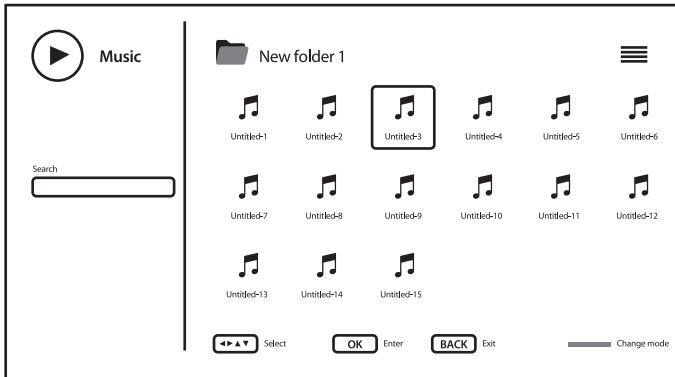

Щоб отримати доступ до управління відтворенням під час відтворення, натисніть ≡ для відображення меню або виходу з нього.

Доступні такі опції:

Відтворення/Пауза почати, призупинити або продовжити відтворення

Повтор встановлення режиму повторювання для відтворення

Випадковий/Звичайний порядок увімкнення/вимкнення випадкового відтворення

Показати інформацію відображає детальну інформацію про файл

Приховати/Показати спектр вимкнути анімацію відтворення (якщо така є)

Опції Тексту визначити деякі варіанти для відображення тексту пісень (якщо такий є)

Зображення Вимкнено виклик системного меню для налаштування енергозбереження

Налаштування Звуку викликає системне меню налаштування звуку

Використання мультимедійних кнопок пульта ДУ:

▶ || почати, призупинити або продовжити відтворення

- зупинити відтворення і перейти до початку треку
- ◀▶ натисніть і утримуйте протягом кількох секунд, щоб відобразити хід відтворення за вашим бажанням, потім натисніть ▶|| щоб почати, призупинити або продовжити відтворення з нового місця
- INFO відображає детальну інформацію про файл

ЗАУВАЖЕННЯ:

- У цьому меню відображаються тільки файли, які підтримуються.
- Файли з іншими розширеннями файлів не відображаються, навіть якщо вони збережені на тому ж накопичувачі USB.
- Перемодульований mp3-файл може викликати спотворення звуку під час відтворення.
- Цей телевізор підтримує відображення текстів пісень (англійською мовою). Максимальна кількість символів в рядку 48.
- Щоб текст відображався під час відтворення музики, ім'я файлів з музикою і текстом має збігатися.
- Якщо ви хочете відображати пов'язані тексти пісень на екрані разом з музикою, ви повинні зберегти їх в тій же папці, використовуючи те ж ім'я файлу з розширенням ".lrc".

8.2.4 Перегляд текстових документів

Виберіть значок *Текст* на сторінці вибору типу мультимедіа і виберіть файл для відтворення.

Щоб отримати доступ до управління відтворенням під час відтворення, натисніть ≡ для відображення меню або виходу з нього.

Доступні такі опції:

- Відтворення/Пауза* почати, призупинити або продовжити перегортання тексту
- Повтор* встановлення режиму повторювання при перегляді тексту(-ів)
- Випадковий/Звичайний порядок* увімкнення/вимкнення випадкового відтворення для перегляду текстів

Шрифт визначити такі параметри тексту, як розмір, стиль і колір

Показати інформацію відображає детальну інформацію про файл

Використання мультимедійних кнопок пульта ДУ:

- ▶|| почати, призупинити або продовжити перегортання тексту
- зупинити відтворення
- ◀▶ (не використовуються)
- INFO відображає детальну інформацію про файл

9.0 ВИРІШЕННЯ ПРОБЛЕМ

Перед зверненням до сервісного центру, ознайомтеся з наступною інформацією про можливі причини проблем та варіанти з їх усунення. Якщо телевізор не працює належним чином після перевірки його у відповідності до наведених нижче рекомендацій, будь ласка, зверніться до місцевого сервісного центру або дилера STRONG. В якості альтернативи ви можете відправити пошту через підтримку нашого сайту www.strong.tv.

Проблема	Можлива причина і рішення
Немає зображення, немає звуку	<ol style="list-style-type: none"> 1. Перевірте справність запобіжника або автоматичного вимикача. 2. Підключіть інший електричний прилад в розетку, щоб переконатися, що розетка працює. 3. Вилка не повністю вставлена в розетку. 4. Перевірте джерело сигналу.
Немає кольору	<ol style="list-style-type: none"> 1. Змінити стандарт кольору. 2. Відрегулюйте насиченість. 3. Спробуйте інший канал. Може бути, що зараз транслюють чорно-біле зображення.
Пульт ДУ не працює	<ol style="list-style-type: none"> 1. Поміняйте батарейки. 2. Батареї встановлені неправильно. 3. Треба увімкнути телевізор.
Немає зображення, звук нормальний	<ol style="list-style-type: none"> 1. Відрегулюйте яскравість і контрастність. 2. Можливо зараз нема трансляції сигналу.
Нормальна картинка, звуку немає	<ol style="list-style-type: none"> 1. Натисніть кнопку збільшення гучності для збільшення гучності. 2. Звук відключено, натисніть , щоб відновити звук. 3. Треба спробувати поміняти стандарт звуку. 4. Можливо зараз нема трансляції звукового сигналу.
Хаотичні брижі на зображенні	<p>Це, як правило, місцеві перешкоди, викликані автомобілями, лампами денного світла і фенами. Налаштуйте точно антену, щоб мінімізувати перешкоди.</p>
Снігові точки, макроблокінг і накладки зображення	<p>Якщо антена знаходиться у віддалених районах зі слабким телевізійним сигналом, зображення може бути затьмарено точками, макроблокінгом або заморозкою картинки. Якщо сигнал надзвичайно слабкий, то необхідно буде встановити більш якісну антену з хорошими технічними характеристиками.</p> <ol style="list-style-type: none"> 1. Відрегулюйте положення і орієнтацію антени в приміщенні чи зовні. 2. Перевірте підключення антени. 3. Спробуйте виконати точну настройку. 4. Спробуйте інший канал. Можливо зараз немає трансляції сигналу.
Повтори на зображенні	<p>Повтори телевізійного сигналу з'являються, коли один сигнал приймається прямим шляхом, а інший відбивається від висотних будівель, пагорбів або інших об'єктів і потрапляє до антени трохи з запізненням. Зміна напрямку або положення антени може поліпшити прийом.</p>
Радіочастотні перешкоди	<p>Ці перешкоди дають рухомі брижі або діагональні смуги на зображенні, а в деяких випадках, втрату контрасту зображення. Треба знайти і видалити джерело радіоперешкод.</p>

Проблема	Можлива причина і рішення
Відтворення відео викликає заморозку зображення/макроблокінг або інші спотворення, особливо на контенті HD.	Швидкість читання/запису вашого USB-пристрою може бути занадто низькою. Переконайтеся, що використовується пристрій зберігання USB з достатньою швидкістю і є достатньо вільного простору. Драйвери диску FLASH (так звані, «флешки») можуть не підтримувати достатню швидкість.
Немає сигналу, або слабкий сигнал, або переривчастий прийом	<p>a) Можливо контакт послабився в місця з'єднання, можливо вологість потрапила у кабель та роз'єми, можливо в даний час йде сильний дощ або снігопад. Перевірте з'єднання кабелів, LNB та іншого обладнання, що підключено між LNB та приймачем. Також перевірте налаштування антени. Зачекайте, поки вщухне дощ/буря. Зверніться до фахівця з супутникових антен для консультації.</p> <p>b) Супутникова антена не направлена точно на заданий супутник. Відрегулюйте антену. Зверніться до фахівця із супутникових антен для консультації.</p> <p>c) Супутникова антена занадто маленька, або дерева чи будівлі затуляють напрямом на супутник. Встановити більшу антену або змінити положення антени.</p> <p>d) Сигнал занадто сильний, антена занадто велика. Підключіть атенюатор на вхід LNB. Зверніться до фахівця з супутникових антен для консультації.</p>
Погане зображення/макроблокінг під час сильного дощу	Сильний дощ буде послаблювати сигнал супутника, коли сигнал стане нижче необхідного рівня, то з'явиться макроблокінг. Переконайтеся, що ваша антена направлена точно на супутник для мінімізації наслідків дощу. Якщо ви сумніваєтеся, зверніться до фахівця з супутникових антен для консультації.
Якщо телевізор вимкнувся, після підключення кабелю до будь-якого роз'єму.	Увімкніть телевізор ще раз.

ПРИМІТКА:

Якщо проблема не усувається після ваших дій згідно з нашими рекомендаціями, будь ласка, зв'яжіться з місцевим сервісним центром STRONG або ви можете відправити пошту через підтримку нашого сайту www.strong.tv.

10.0 ТЕХНІЧНІ ХАРАКТЕРИСТИКИ

Аудіо

Аудіовихід:

2 x 8 Вт

Відео

Діапазон каналів:

DVB-T2: 174 МГц-230 МГц; 470 МГц -860 МГц

DVB-C: 113-858 МГц

DVB-S2: 950 МГц -2150 МГц

Стандарт:

DTV: DVB-T2, DVB-S2, DVB-C

ATV: PAL/SECAM (BG/DK/1)

AV: PAL, NTSC

Порти 32" 40"

1 x ANT IN

1 x SAT IN

1 x CI

3 x HDMI

2 x USB 2.0

1 x LAN (RJ-45)

1 x S/PDIF (оптичний)

1x Навушники

1x VIDEO

1x AUDIO

Загальні дані

Робоча напруга:

100 ~ 240 В змінного струму 50/60 Гц

Споживана потужність:

32": макс. 48 Вт, тип. 39 Вт

40": макс. 74 Вт, тип. 46 Вт

Споживана потужність у режимі очікування:

0.5 Вт

Робоча температура:

-2 °C ~ +35 °C

Температура зберігання:

20°C ~ +60 °C

Допустима вологість при експлуатації: 25% ~ 70% відносної вологості, без конденсату

Вологість при зберіганні: 25% ~ 50% відносної вологості, без конденсату

Розміри (ШxГxВ), мм:

32": 730 x 179.7 x 467.4 (с підставки)

32": 730 x 61 x 427

40": 903 x 220 x 574.5 (с підставки)

40": 903 x 75.5 x 514

Чиста вага:

32": 3.6 кг (с підставки)

32": 3.5 кг

40": 5.5 kg (с підставки)

40": 5.1 kg

Захист даних:

Майте на увазі, що компанія STRONG, її партнери по виробництву, постачальники додатків і постачальники послуг можуть збирати і використовувати технічні дані і відповідну інформацію, включаючи, але не обмежуючись, технічну інформацію про цей пристрій, системному і прикладному програмному забезпеченні і периферійних пристроях. Компанія STRONG, її партнери по виробництву, постачальники додатків і постачальники послуг можуть використовувати таку інформацію для поліпшення своїх продуктів або надання вам послуг або технологій, якщо вона знаходиться в формі, яка особисто не ідентифікує вас.

Крім того, майте на увазі, що деякі послуги або додатки, що надаються, вже встановлені на пристрої або встановлені вами додатково, можуть запитувати реєстрацію, для якої ви повинні надати персональні дані.

Крім того, майте на увазі, що деякі служби або додатки, що не були попередньо встановлені, але могли бути встановлені пізніше, можуть збирати персональні дані, навіть не надаючи додаткових попереджень про це та що компанія STRONG в таких випадках не може нести відповідальність за можливе порушення захисту даних службами, які були встановлені додатково до стандартної поставки.

ВІДОМОСТІ ПРО ПРОДАЖ ВИРОБУ*(заповнюється фірмою-продавцем)***УВАГА! БУДЬ ЛАСКА, ВИМАГАЙТЕ ВІД ПРОДАВЦЯ ПОВНІСТЮ ЗАПОВНИТИ ГАРАНТІЙНИЙ ТАЛОН.**

Виріб/Модель	
Серійний №	
Дата продажу	
Фірма-продавець	
Адреса продавця	
Телефон	
Печатка продавця	
Справний виріб у повному комплекті з посібником користувача отримав; з умовами гарантії, зі списком сервісних центрів ознайомлений.	
Підпис покупця _____	

Гарантійний строк експлуатації: 12 місяців.

ГАРАНТІЙНІ ЗОБОВ'ЯЗАННЯ**Шановний покупець!**

Компанія «СТРОНГ», висловлює вам щирю вдячність за ваш вибір. Ми зробили все можливе, щоб даний виріб задовольняв вашим запитам, а якість відповідала кращим світовим зразкам.

Компанія «СТРОНГ» встановлює офіційний строк служби на продукцію, призначену для використання в побуті, – 2 роки, за умови дотримання правил експлуатації. Враховуючи високу якість, надійність і ступінь безпеки продукції «СТРОНГ» фактичний термін експлуатації може значно перевищувати офіційний.

Вся продукція «СТРОНГ», що призначена для реалізації в певну країну, виготовлена з урахуванням умов експлуатації в цій країні.

З питань гарантійного обслуговування, наполегливо рекомендуємо звертатись до продавця або до Сервісного Центру компанії «Стронг Юкрейн», за адресою: м. Київ, вул. Адама Міцкевича, 8.

З питань післягарантійного обслуговування також звертатись до Сервісного Центру компанії «Стронг Юкрейн» за адресою: м. Київ, вул. Адама Міцкевича, 8.

Щоб уникнути непорозумінь, переконливо просимо вас до початку використання уважно ознайомитися з посібником користувача виробу, умовами гарантійних зобов'язань та безкоштовного сервісного обслуговування, перевірити правильність заповнення гарантійного талону.

Гарантійний талон дійсний тільки при наявності правильно та чітко вказаних: моделі, серійного номера виробу, дати продажу, чітких печаток фірми продавця та підпису покупця.

Серійний номер і модель виробу повинні відповідати номеру, зазначеному в гарантійному талоні. При порушенні цих умов, а також у разі, коли дані, зазначені в гарантійному талоні змінені, стерті або переписані, талон вважається недійсним і сервісний центр залишає за собою право відмовити в гарантійному обслуговуванні виробу.

Цим гарантійним талоном «Стронг Юкрейн» підтверджує прийняті на себе зобов'язання щодо задоволення вимог споживачів, встановлених чинним законодавством про захист прав споживачів, у разі виявлення недоліків виробу. Однак, «Стронг Юкрейн» залишає за собою право відмовити як в гарантійному, так і безкоштовному сервісному обслуговуванні виробу у випадку недотримання викладених нижче умов. Всі умови гарантійних зобов'язань і безкоштовного гарантійного обслуговування діють в рамках чинного законодавства про захист прав споживачів і регулюються законодавством України.

УМОВИ ГАРАНТІЙНОГО І БЕЗКОШТОВНОГО СЕРВІСНОГО ОБСЛУГОВУВАННЯ

1. Гарантійні зобов'язання та безкоштовне сервісне обслуговування поширюються лише на моделі, що призначені для експлуатації на території України і пройшли сертифікацію на відповідність стандартам країни.
2. ТОВ «СТРОНГ ЮКРЕЙН» забезпечує гарантійне обслуговування протягом 12 місяців з дати продажу (за відсутністю порушень цих Умов).
3. Гарантійні зобов'язання не поширюються на перераховані нижче компоненти виробу, якщо їх заміна передбачена конструкцією і не пов'язана з розбиранням виробу: елементи живлення (батарейки), сполучні кабелі, – та комутаційні вироботи.
4. ТОВ «СТРОНГ ЮКРЕЙН» не несе гарантійні зобов'язання на вироби в наступних випадках:
 - якщо виріб, призначений для особистих (побутових) потреб, використовувався для здійснення підприємницької діяльності, а також в інших цілях, які не відповідають його прямому призначенню;
 - у випадку порушення правил та умов експлуатації або встановлення виробу, викладених у посібнику користувача;
 - якщо виріб має сліди спроб некваліфікованого ремонту, розкриття обладнання;
 - якщо дефект спричинений зміною конструкції, програмного забезпечення або схеми виробу, які не передбачені виробником;
 - якщо дефект викликаний дією природних (гроза, ураган) явищ, необережними або навмисними діями споживача або третіх осіб;
 - якщо знайдені ушкодження, спричинені потраплянням всередину виробу сторонніх предметів, речовин, рідин, комах та ін.
5. Гарантійне обслуговування не поширюється на такі недоліки виробу:
 - механічні пошкодження;
 - пошкодження, викликані невідповідністю стандартам параметрів живлення, телекомунікаційних, кабельних мереж та інших подібних зовнішніх факторів.
6. Гарантійне обслуговування не поширюється на вироби з відсутньою або пошкодженою гарантійною пломбою.

Просимо вас звернути увагу на важливість правильного встановлення та експлуатації виробу, як для його надійної роботи, так і для отримання гарантійного обслуговування.

У випадку непрацездатності телевізору , будь ласка, звертайтеся до головного сервісного центру компанії: вул. Адама Міцкевича, 8, м. Київ, 03087, тел.: (044) 393-34-21, (044) 228-24-73.