

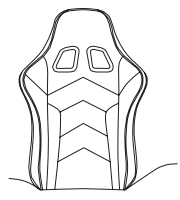

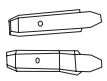

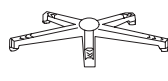





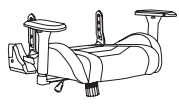

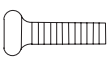

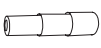
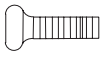
## Package contents:

### ► Parts:

A*1 	E*1 	J*1 	N*4  Pre-installed	
B*1 	F*1 	K*4  Pre-installed	O*1 	
C*1 	G*1 	L*4  Pre-installed	P*4  Pre-installed	
D*1 	H*1 	M*2 	R*1 	Q*2 
	I*5 			

ENG

## Device overview & technical specifications

- Foam Type: Original foam for back and cold molded foam for seat
- Inside Frame: Metal
- Metal Frame Thickness: 1.5 mm
- Cover Material: High quality PU eco leather
- Gas Lift: CLASS-4
- Mechanism: Butterfly mechanism (up and down, tilting)
- Adjustable Backrest Angle: 90° – 180°
- RGB lighting + remote control
- Headrest pillow: Yes
- Lumbar pillow: Yes
- 5 Stars Base: Nylon
- Caster Wheels Size: 50 mm
- Caster Wheels Material: PU
- User's max weight: 150 kg
- User's height: 150 – 180 cm

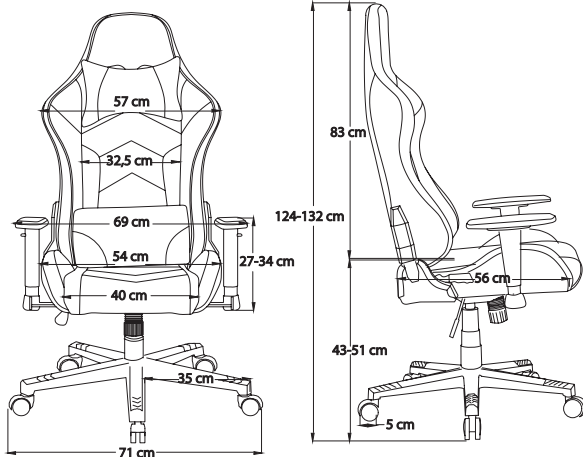

150 – 180 cm



150 kg Max

## Attention:

- △ Before you begin the assembling, make sure all parts are included and in good condition!
- △ When chair will be delivered in the cold season, please start to assemble it in 2 hours after, to provide a stable work of gas lift.
- △ Follow the instruction gradually.
- △ Plastic cup and gas lift must be separated before chair assembling.
- △ To avoid misalignments, leave the screws loose and do not tighten them until all are in their respective places.
- △ Do not overtighten or force the screws as they could break, strip, or damage the threads of the holes.
- △ Using the wrong sizes of screws on a part could result in damage to the screw or the part.
- △ Do not overload the chair. See max load information in technical specifications.
- △ If there are stains on the surfaces of the chair, apply some polish on a soft towel and rub the stains until they dissolves. Do not apply the polish directly on the chair.

## Instruction

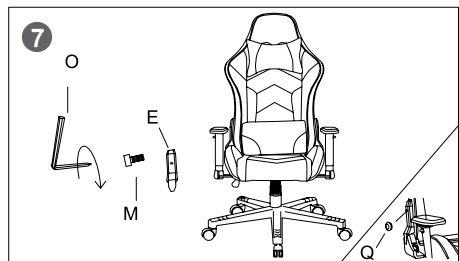
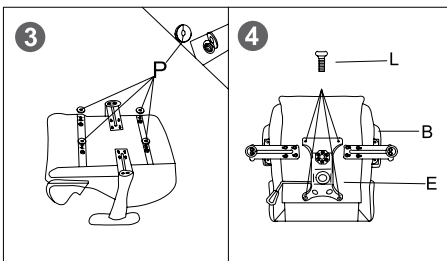
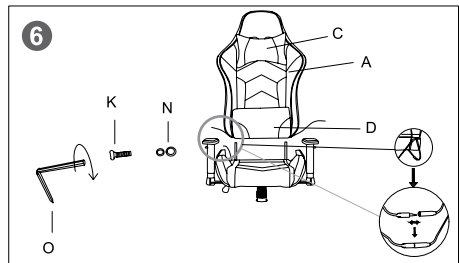
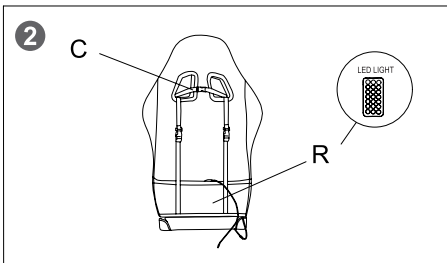
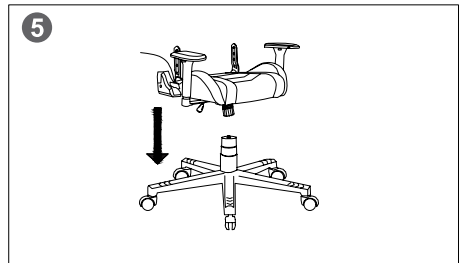
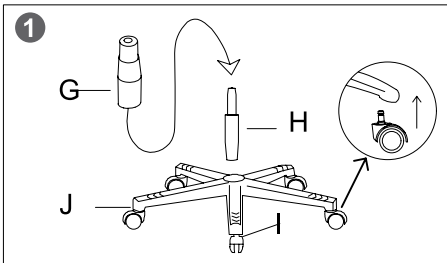

## Position setting

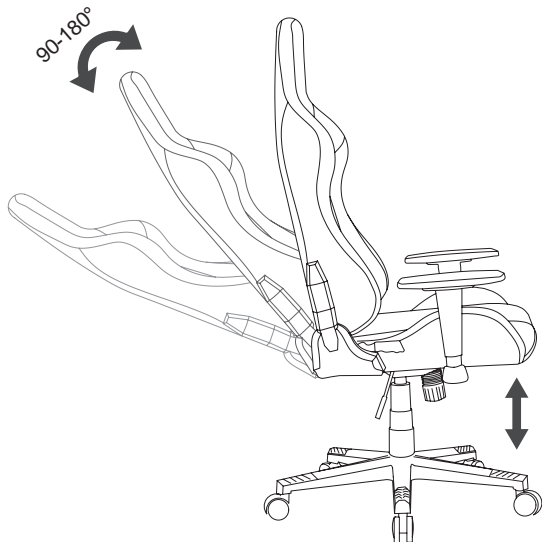

## Troubleshooting

### If:

- The Gas Lift does not work properly or stopped working at all;
  - Any lever does not work;
  - Detect that any part is broken or damaged before using the chair;
  - Detect that any part is missing from the package content list;
- Please contact the seller for the part replacement

### If:

- The casters are not fixing in 5–star base
- The backrest is not fixing in the set position
- The seat of the chair is skewed or creaks
- If there is a noise between the mechanism and metal frame, please check that the screws are tight. The noise should disappear if the screws are tightened.

Please try to assemble the chair following the instruction gradually again. If this will not help, please contact the seller for the part replacement

## Important safety information

### WARRANTY LIABILITIES











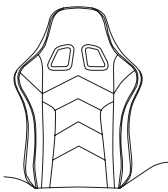
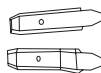
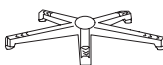

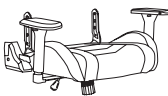

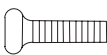
Warranty period starts from the date of purchase the goods from the Seller, authorized by Canyon. Date of purchase is the date indicated in your sales receipt or waybill. During warranty period, a repair, replacement or refund of payment for goods are performed on discretion of Canyon. To receive warranty services, goods shall be returned to the Seller, to purchase place, together with purchase evidence (sales receipt or waybill). Additional information on usage and warranty is available on website: [canyon.eu/warranty-terms](http://canyon.eu/warranty-terms).

**Manufacturer:** ASBISC Enterprises PLC, Iapetou, 1, Agios Athanasios, 4101, Limassol, Cyprus, +357 25 857000, [asbis.com](http://asbis.com)

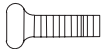
**Importer/distributor:** ASBISC Enterprises PLC, Iapetou, 1, Agios Athanasios, 4101 Limassol, Cyprus, [asbis.com](http://asbis.com).

## Съдържание:

### Части:

A*1 	E*1 	J*1 	N*4  Pre-installed	
B*1 	F*1 	K*4  Pre-installed	O*1 	
C*1 	G*1 	L*4  Pre-installed	P*4  Pre-installed	
D*1 	H*1 	M*2 	R*1 	Q*2 

## Преглед на устройството и технически спецификации

- Тип пяна: Оригинална пяна за гърба и студено формована пяна за седалката
- Вътрешна рамка: Метал
- Дебелина на металната рамка: 1.5 мм
- Материал на корицата: Висококачествена PU еко кожа
- Газов асансьор: КЛАС-4
- Механизъм: Механизъм «пелеруда» (нагоре и надолу, наклоняне)
- Регулируем ъгъл на облегалката: 90° - 180°
- RGB осветление + дистанционно управление
- Възглавница за облегалката за глава: Да
- Лумбална възглавница: Да
- 5 звезди База: Найлон
- Размер на колелцата: 50 мм
- Материал на колелцата: PU
- Максимално тегло на потребителя: 150 kg
- Височина на потребителя: 150 - 180 cm

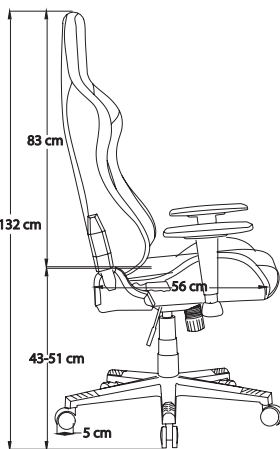
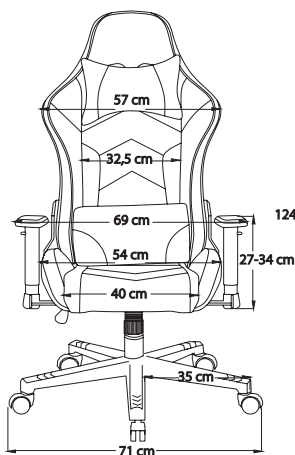

150 – 180 cm



150 kg Max

## Внимание:

- △ Преди да започнете сглобяването, уверете се, че са включени всички части и са в добро състояние!
- △ Когато столът е доставен през студения сезон, моля, започнете да го сглобите след 2 часа, да се осигури безпроблемна работа на газовия амортизатор.
- △ Следвайте инструкциите
- △ Пластмасовата чаша и газовият амортизатор трябва да бъдат отделени, преди да се започне монтирането на стола.
- △ За да избегнете несъответствията, оставете винтовете свободни и не ги затягайте до край, докато всички не са по съответните места.
- △ Не пренатягайте и не натискайте винтовете, тъй като те биха могли да се счупят или да повредят дупките.
- △ Използването на неправилни размери на винтовете на дадена част може да доведе до повреда на винта или на частта.
- △ Не претоварвайте стола. Вижте максималната тежест в техническите спецификации.
- △ Ако има петна върху повърхностите на стола, нанесете малко паста за полиране върху мека кърпа и разтрийте петната, докато изчезнат. Не нанасяйте полиращата паста директно върху стола.

## Инструкции

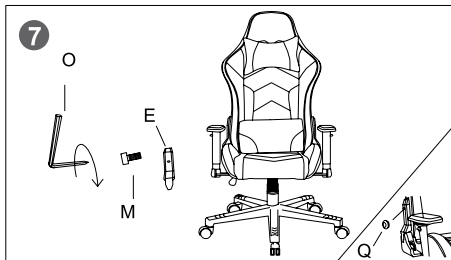
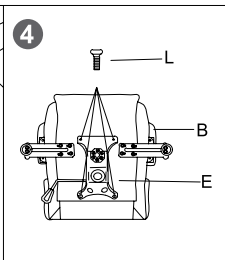
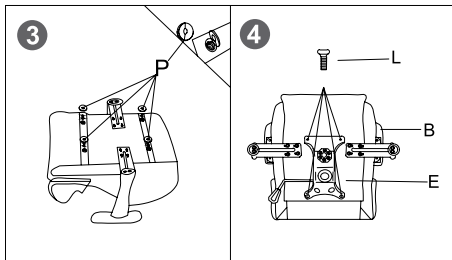
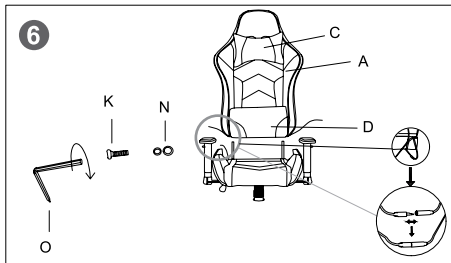
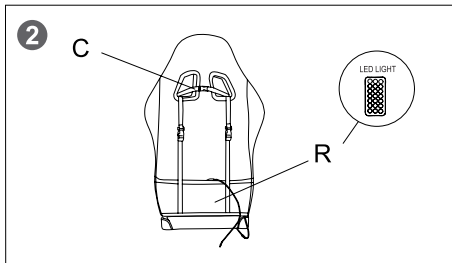
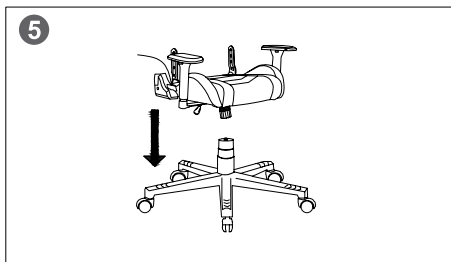
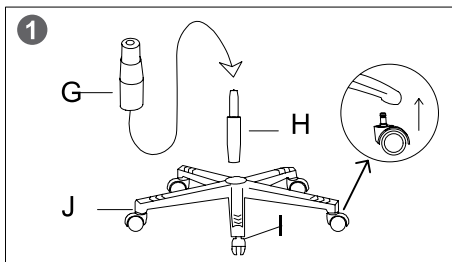

## Настройка на позицията

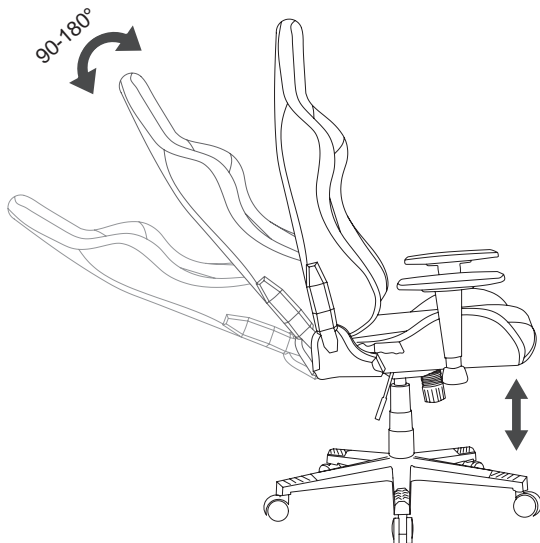

## Отстраняване на проблеми

### Ако:

- Газовият амортизатор не работи правилно или изобщо не работи;
  - Някои лост не работи;
  - Откриете, че някоя част е счупена или повредена, преди да използвате стола;
  - Откриете, че липсва част от списъка със съдържание на опаковката;
- Моля, свържете се с доставчика за подмяна на части.

### Ако:

- Колелата не са фиксирани в 5-звездна основа;
- Облегалката не може да се фиксира в зададеното положение;
- Седалката на стола е изкривена или скърца;
- Ако чувате шум, който идва между механизма и металната рамка, проверете дали винтовете са здраво. Шумът трябва да изчезне, ако винтовете са затегнати.

Моля, опитайте се да сглобите отново стола следвайки инструкциите. Ако това не помогне, моля, свържете се с доставчика за подмяна на части.

## Важна информация за безопасност











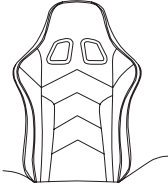

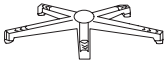

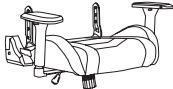

### ГАРАНЦИОННИ ЗАДЪЛЖЕНИЯ

Гаранционният срок започва да тече от датата на закупуване на стоките от продавача, упълномощен от Canyon. Дата на покупката е датата, посочена на касовата бележка или на товарителницата. По време на гаранционния период, ремонт, замяна или връщане на сумата на стоки се извършват по усмотрение на Canyon. За да получите гаранционни услуги, стоките се връщат на продавача, заедно с доказателство за покупката (касова бележка или товарителница). Допълнителна информация за използването и гаранцията можете да намерите на уебсайт: [canyon.bg/harantsyonny-uslovyia](http://canyon.bg/harantsyonny-uslovyia).

**Производител:** ASBISC Enterprises PLC, Iapetou, 1, Agios Athanasios, 4101, Limassol, Cyprus, +357 25 857000, [asbis.com](http://asbis.com)

## Balení obsahuje

### ► Díly:

A*1 	E*1 	J*1 	N*4  Pre-installed	
B*1 	F*1 	K*4  Pre-installed	O*1 	
C*1 	G*1 	L*4  Pre-installed	P*4  Pre-installed	
D*1 	I*5 	M*2 	R*1 	Q*2 

## Přehled produktů a technické specifikace

- Typ pěny: Originální pěna na záda a za studena tvarovaná pěna na sedák
- Vnitřní rám: Kov
- Tloušťka kovového rámu: 1,5 mm
- Materiál krytu: Vysoce kvalitní PU eko kůže
- Plynový výtah: TŘÍDA-4
- Mechanismus: Motýlí mechanismus (nahoru a dolů, naklápění)
- Nastavitelný úhel opěradla: 90° – 180°
- RGB osvětlení + dálkové ovládání
- Polštář opěrky hlavy: Ano
- Bederní polštář: Ano
- 5hvězdičková základna: Nylon
- Velikost koleček: 50 mm
- Materiál koleček: PU
- Maximální hmotnost uživatele: 150 kg
- Výška uživatele: 150 – 180 cm

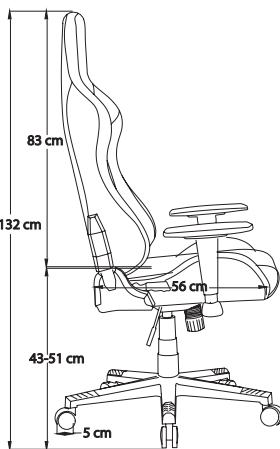
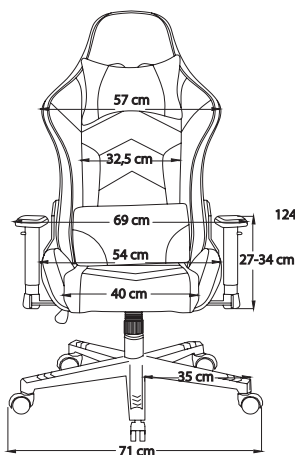

150 – 180 cm



150 kg Max

## Upozornění:

- △ Předtím než začnete zařízení montovat, ujistěte se, že všechny díly jsou součástí balení a jsou v dobrém stavu!
- △ Pokud bude židle montována v zimním období, začnete s montáží po 2 hodinách v daném prostoru, abyste zajistili správnou funkci plynového mechanismu.
- △ Postupujte dle instrukcí dál.
- △ Odstraňte všechny plastové obaly ze součástí a obaly z plynového mechanismu.
- △ Aby nedošlo k poškození šroubů a celkovému poškození stoličky, nechte šrouby povolené a neutahuje je, dokud nejsou všechny na správném místě.
- △ Šrouby následně utáhněte, ale ne víc jak je potřeba, abyste nepoškodili závit.
- △ Použitím nesprávných šroubů může dojít k trvalému poškození jednotlivých částí židle.
- △ Nepřetěžujte židli. Dodržujte dle informací maximální nosnost židle.
- △ Pokud je na povrchu židle skvrna, naneste na měkký ručník čisticí prostředek a otřete skvrnu. Nepoužívejte čisticí prostředek přímo na židli.

## Návod

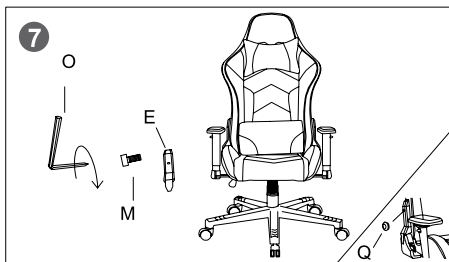
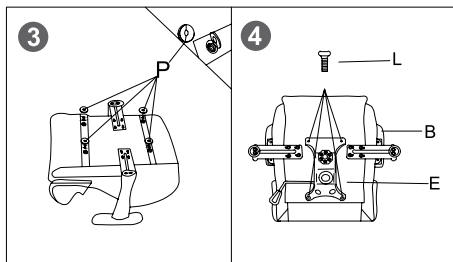
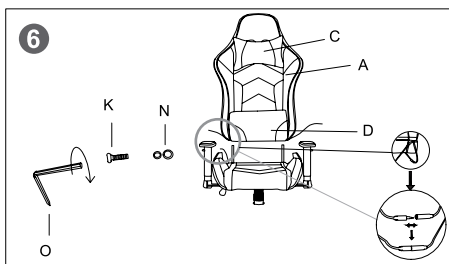
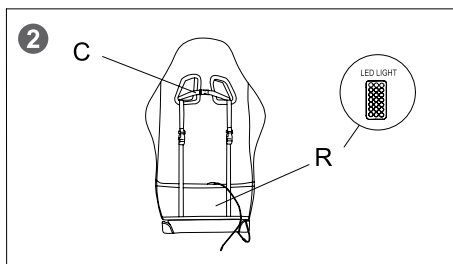
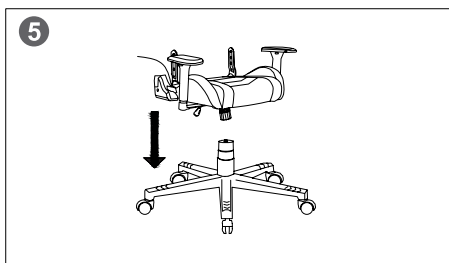
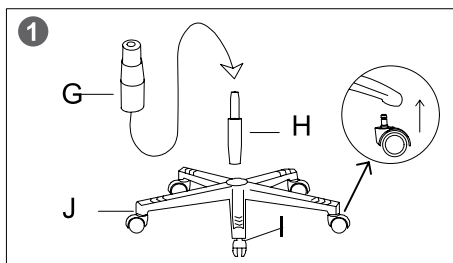



## Nastavení polohy

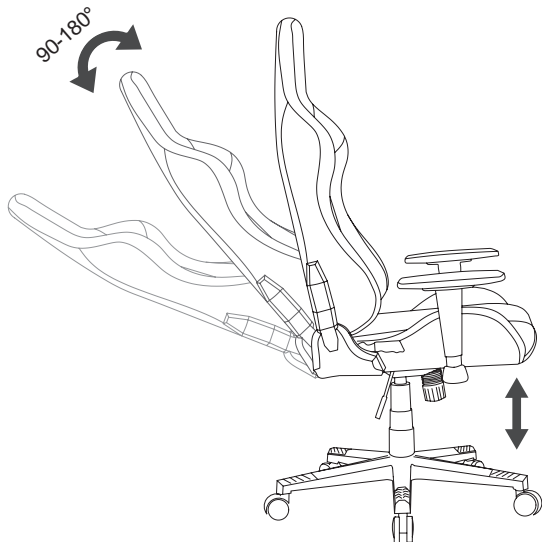

CES

## Odstránění problému

### Když:

- Když nesprávně funguje nebo přestal fungovat plynový mechanismus;
- Když nefunguje jakákoliv páka;
- Před použitím židle zjistěte, zda je některá část poškozená;
- Zjistěte, zda nechybí nějaká část v balení;

Obraťte se na dodavatele, aby vám vyměnil díly

### Když:

- Když kolečka nejsou správně upevněná na 5-ti hvězdicovém podstavci;
- Opěradlo není v správné poloze;
- Sedadlo židle je pokroucené nebo prasklé;
- Pokud jsou mezi mechanismem a kovovým rámem slyšet zvuky, zkontrolujte jestli jsou pevně utažené šrouby. Zvuky by měly zmizet, pokud jsou šrouby utaženy.

Pokuste se znovu sestavit židli dle instrukcí. Pokud se to nepovede, obraťte se na svého dodavatele, aby vyměnil díly.

## Důležité informace o záruce











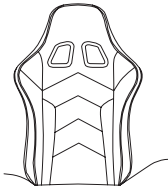
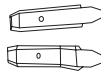
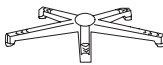

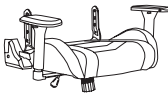

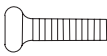

### Záruční doba

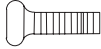
Záruční doba počíná datem nákupu produktu od autorizovaného prodejce produktů Canyon. Datum nákupu je uveden na účtence nebo dodacím listu. O opravě, výměně nebo vrácení peněz rozhoduje společnost Pro uplatnění záruky je nutné produkt vrátit na místo nákupu společně s důkazem o nákupu (účtenka nebo dodací list). Další informace ohledně používání a podmínkách záruky jsou dostupné na stránce: [czech.canyon.eu/warranty-terms](https://czech.canyon.eu/warranty-terms).

**Výrobce:** ASBISC Enterprises PLC, Iapetou, 1, Agios Athanasios, 4101, Limassol, Cyprus, +357 25 857000, asbis.com

## Verpackungsinhalt:

### Teile:

A*1 	E*1 	J*1 	N*4  Pre-installed	
B*1 	F*1 	K*4  Pre-installed		O*1 
C*1 	G*1 	L*4  Pre-installed	P*4  Pre-installed	
D*1 	H*1 	M*2 	R*1 	Q*2 
I*5 				

## Geräteübersicht & technische Daten

- Schaumtyp: Originalschaum für Rücken und Kaltformschaum für Sitz
- Innenrahmen: Metall
- Dicke des Metallrahmens: 1,5 mm
- Bezugsmaterial: Hochwertiges PU-Ökoleder
- Gasdruckfeder: KLASSE 4
- Mechanismus: Butterfly-Mechanismus (auf und ab, kippen)
- Einstellbarer Rückenlehnenwinkel: 90° – 180°
- RGB-Beleuchtung + Fernbedienung
- Kopfstützenkissen: Ja
- Lendenkissen: Ja
- 5-Sterne-Basis: Nylon
- Größe der Lenkrollen: 50 mm
- Material der Lenkrollen: aus PU
- Maximalgewicht des Benutzers: 150 kg
- Größe des Benutzers: 150 – 180 cm

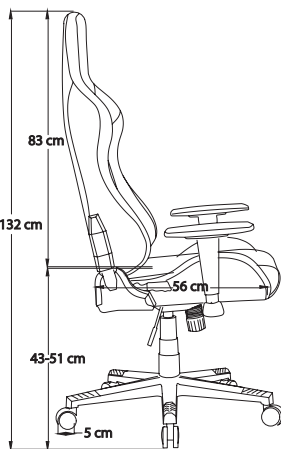
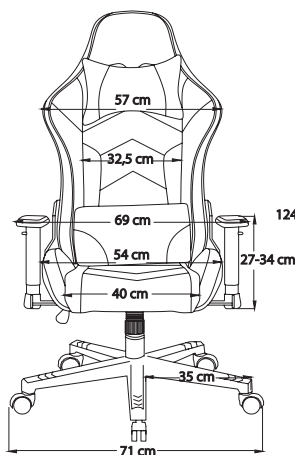

150 – 180 cm



150 kg Max

## Achtung!

- △ Bevor Sie mit dem Zusammenbau beginnen, vergewissern Sie sich, dass alle Teile vorhanden und in gutem Zustand sind!
- △ Wenn der Stuhl in der kalten Jahreszeit geliefert wird, beginnen Sie bitte erst nach 2 Stunden mit der Montage, um eine stabile Funktion des Gaslifts zu gewährleisten.
- △ Befolgen Sie die Anweisung schrittweise.
- △ Kunststoffbecher und Gaslift müssen vor dem Zusammenbau des Stuhls getrennt werden.
- △ Um Fehlausrichtungen zu vermeiden, lassen Sie die Schrauben locker und ziehen Sie sie erst fest, wenn alle an ihrem jeweiligen Platz sind.
- △ Ziehen Sie die Schrauben nicht zu fest an und wenden Sie keine Gewalt an, da sie brechen, ausreißen oder die Gewinde der Bohrungen beschädigen könnten.
- △ Die Verwendung falscher Schraubengrößen an einem Teil kann zu Schäden an der Schraube oder dem Teil führen.
- △ Überlasten Sie den Stuhl nicht. Siehe Angaben zur maximalen Belastung in den technischen Daten.
- △ Wenn sich Flecken auf den Oberflächen des Stuhls befinden, geben Sie etwas Politur auf ein weiches Tuch und reiben Sie die Flecken, bis sie sich auflösen. Tragen Sie die Politur nicht direkt auf den Stuhl auf.

## Anweisung

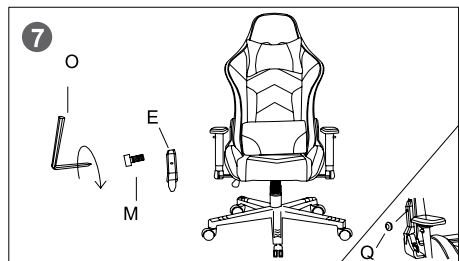
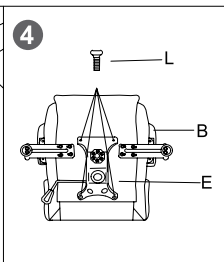
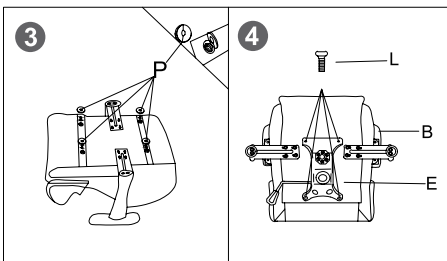
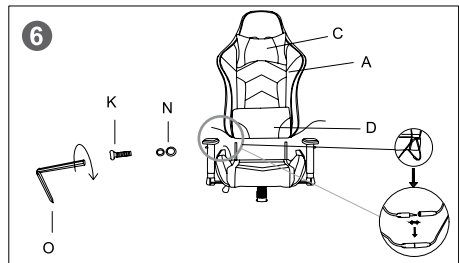
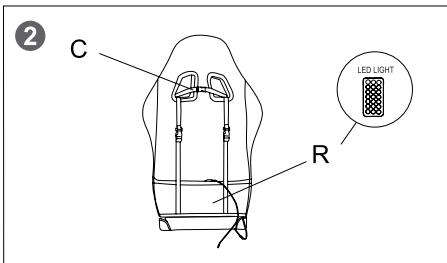
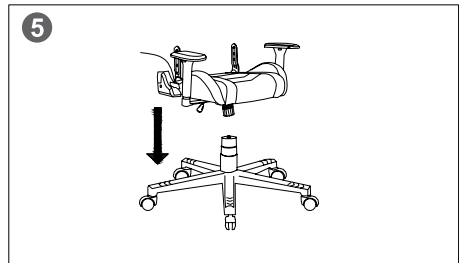
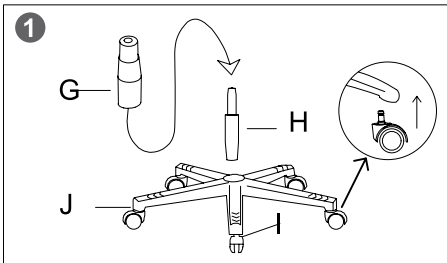

## Einstellung der Position

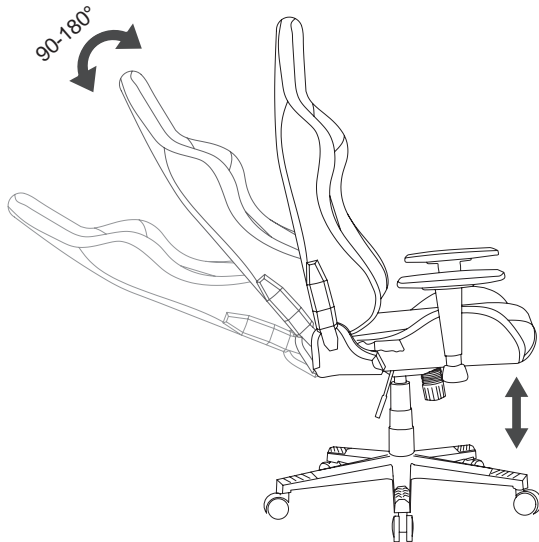

## Fehlersuche

### Wenn:

- Der Gaslift funktioniert nicht richtig oder funktioniert überhaupt nicht mehr;
- Ein beliebiger Hebel funktioniert nicht;
- Stellen Sie vor der Benutzung des Stuhls fest, ob ein Teil gebrochen oder beschädigt ist Ø Stellen Sie fest, dass ein Teil in der Packungsliste fehlt; wenden Sie sich bitte an den Verkäufer, um das Teil zu ersetzen

### Wenn:

- Die Rollen sind im 5-Stern-Fuß nicht fixiert
- Die Rückenlehne ist nicht in der eingestellten Position fixiert
- Der Sitz des Stuhls ist schief oder knarrt
- Wenn ein Geräusch zwischen Mechanismus und Metallrahmen auftritt, überprüfen Sie bitte, ob die Schrauben fest angezogen sind. Das Geräusch sollte verschwinden, wenn die Schrauben angezogen werden.

Versuchen Sie bitte, den Stuhl nach und nach wieder gemäß der Anleitung zusammenzubauen. Wenn dies nicht hilft, wenden Sie sich bitte an den Verkäufer, um das Teil zu ersetzen

## Wichtige Sicherheitshinweise











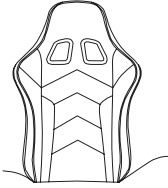

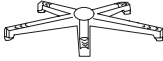

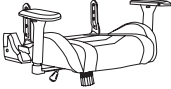



### GEWÄHRLEISTUNGSVERPFLICHTUNGEN

Die Garantiezeit beginnt ab dem Datum des Kaufs der Ware vom Verkäufer, der von Canyon autorisiert wurde. Das Kaufdatum ist das Datum, das auf Ihrem Kaufbeleg oder Frachtbrief angegeben ist. Während der Garantiezeit wird nach Ermessen von Canyon eine Reparatur, ein Ersatz oder eine Rückerstattung der Zahlung für die Ware durchgeführt. Um Garantieleistungen zu erhalten, muss die Ware zusammen mit dem Kaufnachweis (Kaufbeleg oder Frachtbrief) an den Verkäufer zurückgeschickt werden, und zwar an den Kaufort. Weitere Informationen zur Verwendung und Garantie finden Sie auf der Website [de.canyon.eu/warranty-terms](https://de.canyon.eu/warranty-terms).

**Hersteller:** ASBISC Enterprises PLC, Iapetou, 1, Agios Athanasios, 4101, Limassol, Cyprus, +357 25 857000, [asbis.com](https://asbis.com)

## Περιεχόμενο συσκευασίας:

### ► μέρη:

A*1 	E*1 	J*1 	N*4  Pre-installed	
B*1 	F*1 	K*4  Pre-installed	O*1 	
C*1 	G*1 	L*4  Pre-installed	P*4  Pre-installed	
D*1 	H*1 	M*2 	R*1 	Q*2 
	I*5 			

## Επισκόπηση συσκευής & τεχνικές προδιαγραφές

- Τύπος αφρού: Γνήσιος αφρός για την πλάτη και κρύος αφρός για κάθισμα
- Εσωτερικό πλαίσιο: Μέταλλο
- Πάχος μεταλλικού πλαισίου: 1,5 χλστ
- Υλικό κάλυψης: Οικολογικό δέρμα PU υψηλής ποιότητας
- Ανελευστήρας αερίου: ΤΑΞΗ-4
- Μηχανισμός: Μηχανισμός πεταλούδας (πάνω-κάτω, κλίση)
- Ρυθμιζόμενη γωνία πλάτης: 90° – 180°
- Φωτισμός RGB + τηλεχειριστήριο
- Μαξιλάρι προσκέφαλου: Ναι
- Οσφυϊκό μαξιλάρι: Ναι
- Βάση 5 αστέρων: Νάιλον
- Μέγεθος τροχών τροχών: 50 χλστ
- Υλικό τροχών τροχών: PU
- Μέγιστο βάρος χρήστη: 150 κιλά
- Ύψος χρήστη: 150 – 180 cm

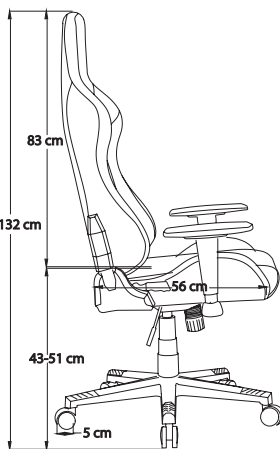
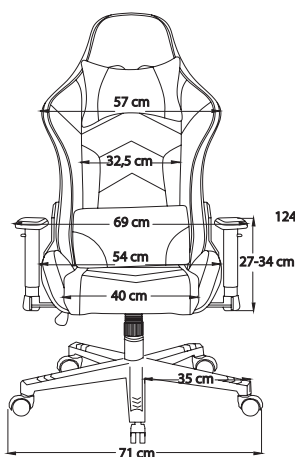

150 – 180 cm



150 kg Max

## Υποζορήσι:

- Δ Πριν ξεκινήσετε τη συναρμολόγηση, βεβαιωθείτε ότι όλα τα εξαρτήματα περιλαμβάνονται και βρίσκονται σε καλή κατάσταση!
- Δ Όταν η καρέκλα θα παραδοθεί στην κρύα εποχή, παρακαλούμε να αρχίσετε να τη συναρμολογείτε σε 2 ώρες μετά, για να εξασφαλίσετε μια σταθερή λειτουργία του ανεκκυστήρα αερίου.
- Δ Ακολουθήστε τις οδηγίες σταδιακά.
- Δ Το πλαστικό κύπελλο και ο ανυψωτήρας αερίου πρέπει να διαχωριστούν πριν από τη συναρμολόγηση της καρέκλας.
- Δ Για να αποφύγετε τις κακές ευθυγραμμίσεις, αφήστε τις βίδες χαλαρές και μην τις σφίξετε μέχρι να τοποθετηθούν όλες στις αντίστοιχες θέσεις τους.
- Δ Μην υπερσφίγγετε ή πιέζετε τις βίδες, καθώς μπορεί να σπάσουν, να απογυμνωθούν ή να καταστραφούν τα σπειρώματα των οπών.
- Δ Η χρήση λανθασμένων μεγεθών βιδών σε ένα εξάρτημα μπορεί να προκαλέσει ζημιά στη βίδα ή στο εξάρτημα.
- Δ Μην υπερφορτώνετε την καρέκλα. Δείτε τις πληροφορίες για το μέγιστο φορτίο στις τεχνικές προδιαγραφές.
- Δ Εάν υπάρχουν λεκέδες στις επιφάνειες της καρέκλας, απλώστε λίγο βερνίκι σε μια μαλακή πετσέτα και τρίψτε τους λεκέδες μέχρι να διαλυθούν. Μην εφαρμόζετε το βερνίκι απευθείας στην καρέκλα.

## Οδηγίες

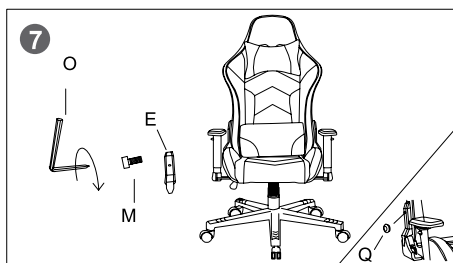
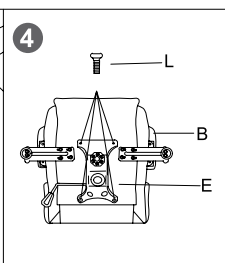
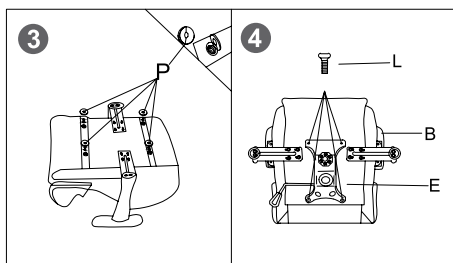
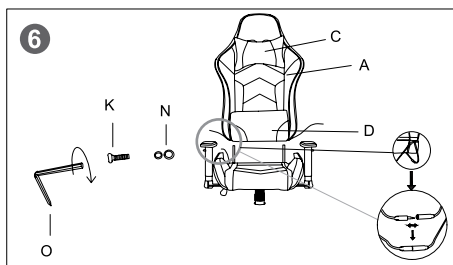
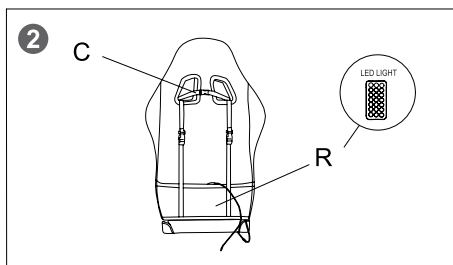
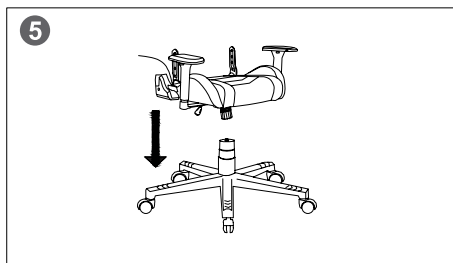
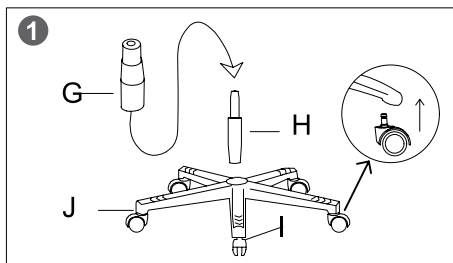

## Ρύθμιση θέσης

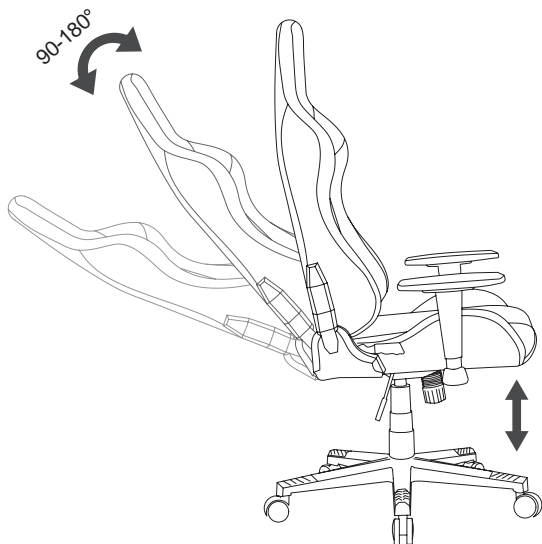

## Αντιμετώπιση προβλημάτων

### Av:

- Ο ανελκυστήρας αερίου δεν λειτουργεί σωστά ή σταμάτησε να λειτουργεί καθόλου,
- Οποιοσδήποτε μοχλός δεν λειτουργεί,
- Εντοπίστε ότι κάποιο εξάρτημα έχει σπάσει ή υφίσταται ζημιά πριν χρησιμοποιήσετε την καρέκλα,
- Ανιχνεύει ότι κάποιο μέρος λείπει από τον κατάλογο περιεχομένου της συσκευασίας, Επικοινωνήστε με τον πωλητή για την αντικατάσταση του εξαρτήματος

### Av:

- Οι τροχίσκοι δεν στερεώνονται στη βάση 5 αστέρων
- Η πλάτη δεν στερεώνεται στην καθορισμένη θέση
- Το κάθισμα της καρέκλας είναι στραβό ή τρίζει
- Εάν υπάρχει θόρυβος μεταξύ του μηχανισμού και του μεταλλικού πλαισίου, ελέγξτε ότι οι βίδες είναι σφιχτές. Ο θόρυβος θα πρέπει να εξαφανιστεί εάν σφίξετε τις βίδες.

Προσπαθήστε να συναρμολογήσετε την καρέκλα ακολουθώντας τις οδηγίες σταδιακά ξανά. Εάν αυτό δεν σας βοηθήσει, παρακαλούμε επικοινωνήστε με τον πωλητή για την αντικατάσταση του ανταλλακτικού

## Σημαντικές πληροφορίες για την ασφάλεια











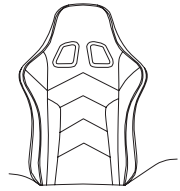
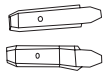
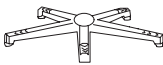

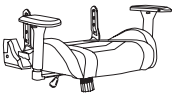
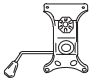
### ΥΠΟΧΡΕΩΣΕΙΣ ΕΓΓΥΗΣΗΣ

Η περίοδος εγγύησης αρχίζει από την ημερομηνία αγοράς των αγαθών από τον Πωλητή, εξουσιοδοτημένο από την Canyon. Ως ημερομηνία αγοράς νοείται η ημερομηνία που αναγράφεται στην απόδειξη πώλησης ή στη φορτωτική σας. Κατά τη διάρκεια της περιόδου εγγύησης, η επισκευή, η αντικατάσταση ή η επιστροφή της πληρωμής των αγαθών πραγματοποιείται κατά την κρίση της Canyon. Για να λάβετε υπηρεσίες εγγύησης, τα αγαθά πρέπει να επιστραφούν στον Πωλητή, στον τόπο αγοράς, μαζί με τα αποδεικτικά αγοράς (απόδειξη πώλησης ή φορτωτική). Πρόσθετες πληροφορίες σχετικά με τη χρήση και την εγγύηση είναι διαθέσιμες στον ιστότοπο: [canyon.eu/warranty-terms](http://canyon.eu/warranty-terms).

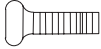
**Κατασκευαστής:** Εισαγωγέας (GR): ASBIS HELLAS SINGLE MEMBER SA, Ελευθέριου Βενιζέλου 132, Νέα Ιωνία, 14231, Ελλάδα. Τηλ.: +30-2102-719-100, [www.asbis.gr](http://www.asbis.gr).

## Pakendi sisu:

### ► Detailid:

A*1 	E*1 	J*1 	N*4  Pre-installed	
B*1 	F*1 	K*4  Pre-installed		O*1 
C*1 	G*1 	L*4  Pre-installed	P*4  Pre-installed	
D*1 	H*1 	M*2 	R*1 	Q*2 

## Seadme ülevaade ja tehnilised andmed

- Vahu tüüp: Originaalvaht seljale ja külmvormitud poroloon istmele
- Raami sees: Metallist
- Metallraami paksus: 1,5 mm
- Kattematerjal: Kvaliteetne PU ökonahk
- Gaasitõstuk: KLASS-4
- Mehhanism: Liblikmehhanism (üles-alla, kallutatav)
- Reguleeritav seljatoe kaldenurk: 90° - 180°
- RGB valgustus + pult
- Peatoe padi: Jah
- Nimme padi: Jah
- 5 täрни baas: Nailon
- Rataste suurus: 50 mm
- Rataste materjal: PU
- Kasutaja maksimaalne kaal: 150 kg
- Kasutaja pikkus: 150-180 cm

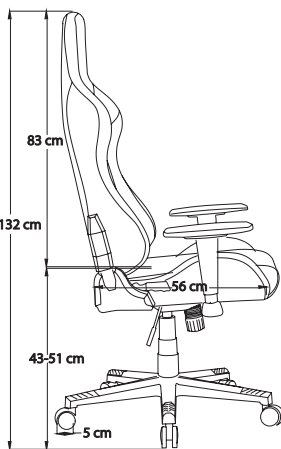
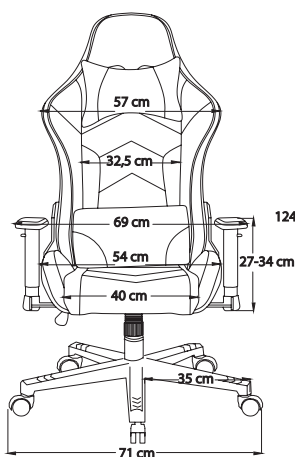

150 – 180 cm



150 kg Max



## Tähelepanu:

- △ Veenduge enne tooli kokkupanemist, et kõik detailid oleksid olemas ja heas seisukorras!
- △ Kui tool toimetatakse kohale külmal aastaajal, soovitame selle kokkupanemisega oodata 2 tundi, et oleks tagatud gaasitõstuki stabiilne toimimine.
- △ Järgige juhendit järk-järgult.
- △ Plastkaas tuleb enne tooli kokkupanemist gaasitõstukist eraldada.
- △ Selleks, et augud ei läheks nihkesse, jätke kruvid lödvaks ning ärge keerake neid kinni enne, kui kõik kruvid on omal kohal.
- △ Ärge kruvisid üle pingutage ega jõuga keerake, sest need võivad murduda, kahjustada või keere nii kruvidel kui kruviaukudel.
- △ Detailil vale suurusega kruvide kasutamine võib kahjustada nii kruvi kui detaili.
- △ Ärge koormake tooli üle. Teavet maksimaalse koormuse kohta leiate tehnilistest andmetest.
- △ Kui tooli pindadel esineb plekke, kandke pehmele rätile veidi puhastusvahendit ja hõõruge plekid välja. Ärge kandke puhastusvahendit otse toolile.

## Juhend

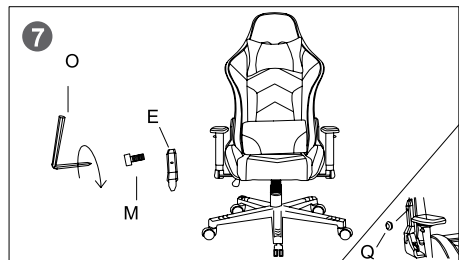
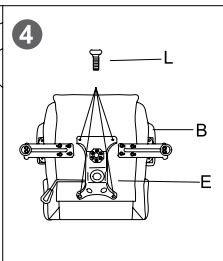
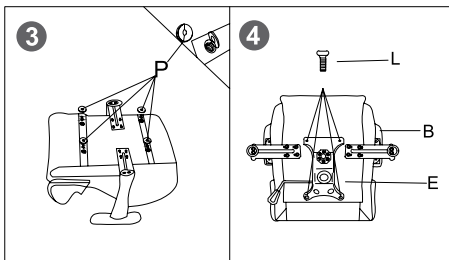
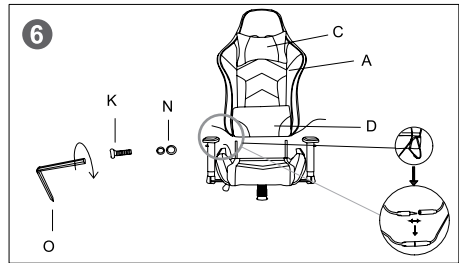
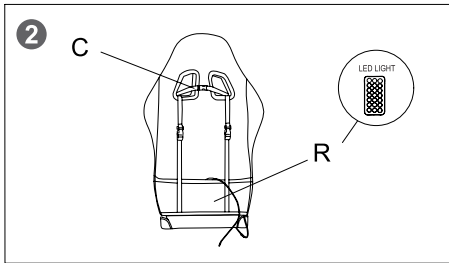
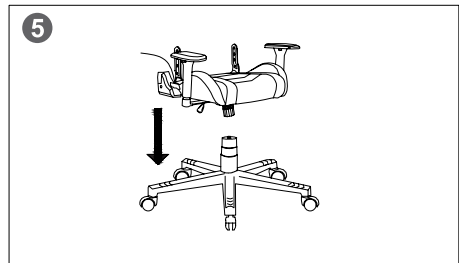
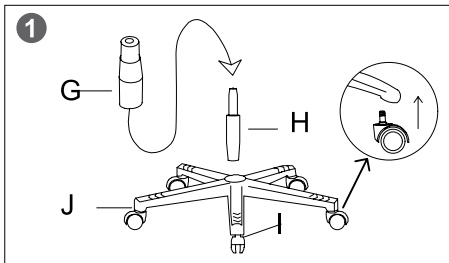

## Asendi seadmine

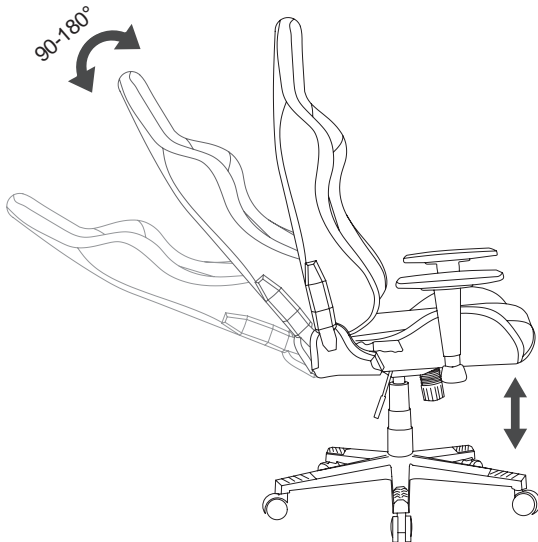

## Tõrke korral

### Kui:

- Gaasitõstuk ei toimi korralikult või on lakanud üldse toimimast;
- Mõni kangidest ei toimi;
- Tuvastate enne tooli kasutamist, et mõni detail on katki või kahjustunud;
- Tuvastate, et mõni detail on pakendi sisu nimekirjast puudu;

Võtke ühendust tarnijaga seoses detaili väljavahetamisega

### Kui:

- Rattad ei kinnitu 5-harulisele alusele;
- Seljatugi ei lukustu seatud asendisse;
- Tooli iste on viltu või kriuksub;
- Kui mehhanismi ja metallraami vahel on müra, kontrollige, kas kruvid on tihedalt kinni. Kruvide pingutamisel peaks müra kaduma.

Püüdke tool uuesti kokku panna, järgides juhendit järk-järgult. Kui see ei aita, võtke ühendust tarnijaga seoses detaili väljavahetamisega

## Oluline ohutusteave











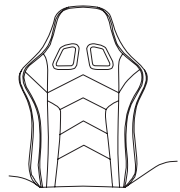
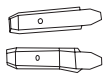
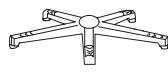

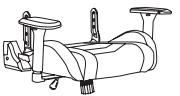

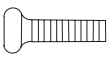
### GARANTIINGIMUSED

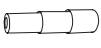
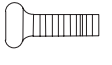
Garantiiperiood algab kuupäevast, mil kaup osteti Canyonil poolt volitatud Müüjalt. Ostukuupäev on Teie müügitšekil või saatelehel märgitud kuupäev. Garantiiperioodi kestel toimub toote parandamine, väljavahetamine või raha tagasimaksmine Canyonil äranägemise järgi. Garantiiteenuse saamiseks tagastatakse kaup Müüjale ostmiskohta koos ostutõendiga (müügitšekk või saateleht). Lisateavet kasutuse ja garantii kohta leiate veebiaadressilt: [canyon.eu/warranty-terms](https://canyon.eu/warranty-terms).

**Tootja:** ASBISC Enterprises PLC, Iapetou, 1, Agios Athanasios, 4101, Limassol, Cyprus, +357 25 857000, [asbis.com](https://asbis.com)

## Contenu du paquet:

### ► Pièces:

A*1 	E*1 	J*1 	N*4  Pre-installed	
B*1 	F*1 	K*4  Pre-installed	O*1 	
C*1 	G*1 	L*4  Pre-installed	P*4  Pre-installed	
D*1 	H*1 	M*2 	R*1 	Q*2 
I*5 				

FRA

## Aperçu de l'appareil et spécifications techniques

- Type de mousse : Mousse originale pour le dossier et mousse moulée à froid pour l'assise
- Cadre intérieur : Métal
- Épaisseur du cadre métallique : 1,5 mm
- Matériau de la couverture : Cuir écologique PU de haute qualité
- Ascenseur de gaz: CLASSE-4
- Mécanisme : Mécanisme papillon (haut et bas, inclinaison)
- Angle du dossier réglable : 90° – 180°
- Éclairage RVB + télécommande
- Oreiller appui-tête : Oui
- Oreiller lombaire : Oui
- Base 5 étoiles : Nylon
- Taille des roulettes : 50 mm
- Matériau des roulettes : Unité centrale
- Poids maximum de l'utilisateur : 150 kg
- Taille de l'utilisateur : 150 – 180 cm

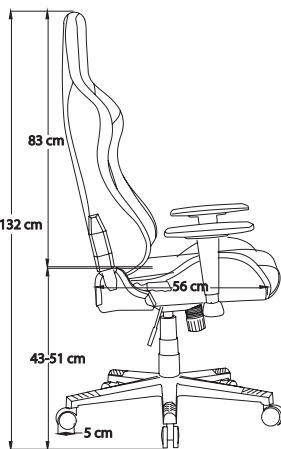
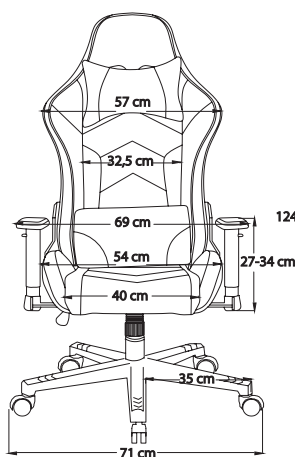

150 – 180 cm



150 kg Max

## Attention

- △ Avant de commencer le montage, assurez-vous que toutes les pièces sont incluses et en bon état ! Lorsque la chaise est livrée pendant la saison froide, veuillez commencer à l'assembler dans les 2 heures qui suivent, afin d'assurer un travail stable du vérin à gaz.
- △ Suivez les instructions progressivement.
- △ La coupelle en plastique et le vérin à gaz doivent être séparés avant l'assemblage du fauteuil.
- △ Pour éviter les désalignements, laissez les vis desserrées et ne les serrez pas tant qu'elles ne sont pas toutes à leur place.
- △ Ne serrez pas trop ou ne forcez pas les vis car elles pourraient se casser, se dénuder ou endommager les filets des trous.
- △ L'utilisation de vis de mauvaise taille sur une pièce peut entraîner des dommages à la vis ou à la pièce.
- △ Ne surchargez pas le fauteuil. Voir les informations sur la charge maximale dans les spécifications techniques.
- △ S'il y a des taches sur les surfaces de la chaise, appliquez un peu de cire sur une serviette douce et frottez les taches jusqu'à ce qu'elles se dissolvent. N'appliquez pas le produit de polissage directement sur le fauteuil.

## Instruction

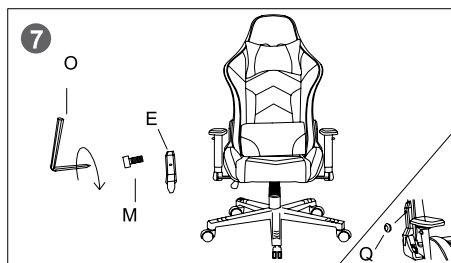
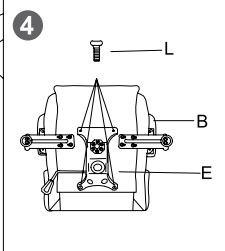
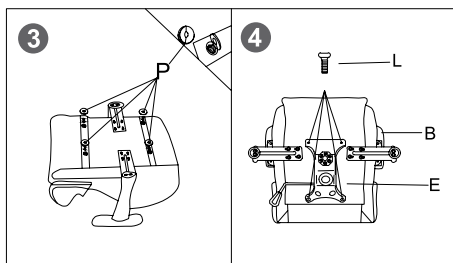
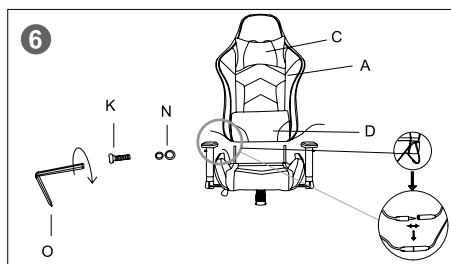
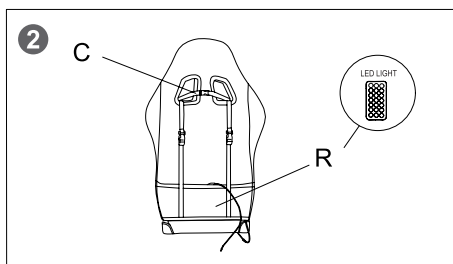
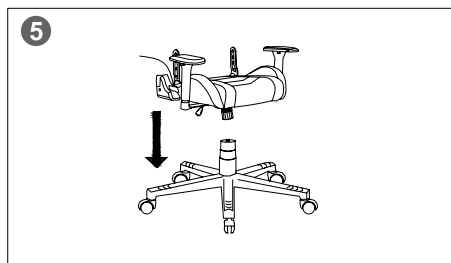
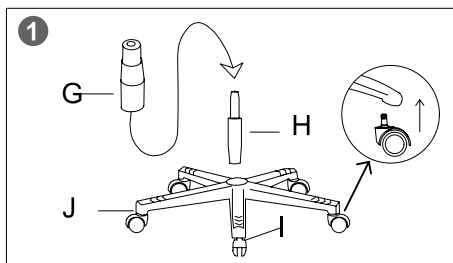

## Dépannage

### Si:

- L'ascenseur à gaz ne fonctionne pas correctement ou ne fonctionne plus du tout ;
- Tout levier ne fonctionne pas ;
- Détecter si une pièce est cassée ou endommagée avant d'utiliser le fauteuil
- Si une pièce est manquante dans la liste du contenu de l'emballage, veuillez contacter le vendeur pour le remplacement de la pièce

### Si:

- Les roulettes ne sont pas fixées dans la base 5 étoiles
- Le dossier ne se fixe pas en position de réglage
- L'assise du fauteuil est de travers ou grincé
- S'il y a un bruit entre le mécanisme et le cadre métallique, veuillez vérifier que les vis sont bien serrées. Le bruit devrait disparaître si les vis sont serrées.

Veillez réessayer d'assembler le fauteuil en suivant progressivement les instructions. Si cela ne vous aide pas, veuillez contacter le vendeur pour le remplacement de la pièce

## Réglage de la position

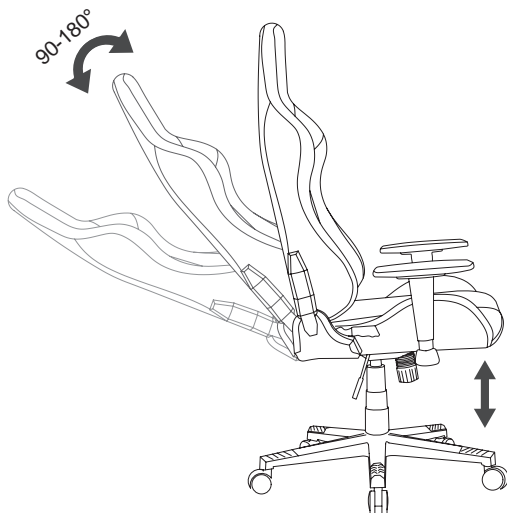

## Informations importantes sur la sécurité

### LES PASSIFS DE GARANTIE

La période de garantie commence à la date d'achat des marchandises auprès du vendeur, autorisé par Canyon. La date d'achat est la date indiquée sur votre reçu de vente ou votre lettre de transport. Pendant la période de garantie, une réparation, un remplacement ou un remboursement du paiement des marchandises sont effectués à la discrétion de Canyon. Pour bénéficier des services de garantie, les biens doivent être retournés au vendeur, au lieu d'achat, accompagnés de la preuve d'achat (ticket de caisse ou lettre de transport). Des informations supplémentaires sur l'utilisation et la garantie sont disponibles sur le site web [canyon.eu/warranty-terms](http://canyon.eu/warranty-terms).

**Fabricant:** ASBISC Enterprises PLC, Iapetou, 1, Agios Athanasios, 4101, Limassol, Cyprus, +357 25 857000, [asbis.com](http://asbis.com)



FR

Cet appareil et ses accessoires se recyclent



À DÉPOSER EN MAGASIN



À DÉPOSER EN DÉCHÈTERIE



Points de collecte sur [www.quefairemesdechets.fr](http://www.quefairemesdechets.fr)  
Privilégiez la réparation ou le don de votre appareil !











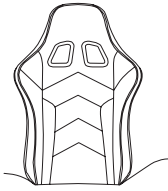
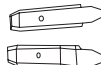
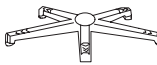

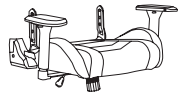
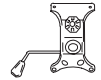
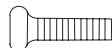

FR



## Sadržaj pakiranja:

### ► Dijelovi:

A*1 	E*1 	J*1 	N*4  Pre-installed	
B*1 	F*1 	K*4  Pre-installed	O*1 	
C*1 	G*1 	L*4  Pre-installed	P*4  Pre-installed	
D*1 	H*1 	M*2 	R*1 	Q*2 

## Tehničke specifikacije:

- Tip pjene: Originalna pjena za naslon i hladno oblikovana pjena za sjedalo
- Unutarnji okvir: Metal
- Debljina metalnog okvira: 1,5 mm
- Materijal presvlake: Visokokvalitetna PU eko koža
- Plinski podizač: KLASE-4
- Mehanizam: Mehanizam «Leptir» (gore-dolje, nagib)
- Podesivi kut naslona: 90° – 180°
- RGB rasvjeta + daljinski upravljač
- Jastuk za glavu: Da
- Lumbalni jastuk: Da
- Baza s 5 zvjezdica: Najlon
- Veličina kotačića: 50 mm
- Materijal kotačića: PU
- Maksimalna težina korisnika: 150 kg
- Visina korisnika: 150 – 180 cm

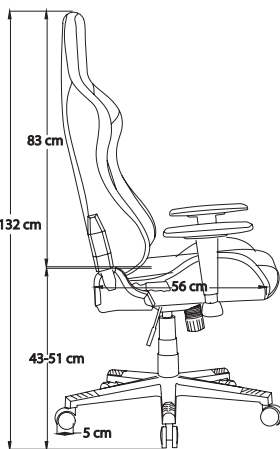
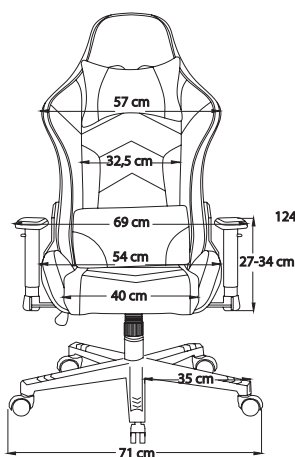

150 – 180 cm



150 kg Max

## Pažnja:

- △ Prije početka montaže provjerite jesu li svi dijelovi priloženi i u ispravnom stanju!
- △ Ukoliko stolicu kupujete u vrijeme nižih temperatura (jesen, zima...), obavezno pričekajte min. 2 sata kako bi osigurali stabilan rad plina
- △ Postupno slijedite upute.
- △ Plastični dio i podizač plina moraju se odvojiti prije montaže stolice.
- △ Kako biste izbjegli neusklađenost, ostavite vijke labavima i nemojte ih pritegnuti sve dok nisu na odgovarajućim mjestima.
- △ Nemojte pritegnuti ili pretegnuti vijke jer se mogu slomiti, oštetiti ili oštetiti utore.
- △ Korištenje pogrešnih veličina vijaka na pogrešnim utorima može dovesti do oštećenja vijaka ili utora.
- △ Nemojte preopteretiti stolicu. Pogledajte podatke o maksimalnom opterećenju u tehničkim specifikacijama.
- △ Ako su na površinama stolice prisutne mrlje, ispolirajte ih koristeći meki ručnik. Ne nanosite proizvod za poliranje izravno na stolac.

## Upute za sklapanje:

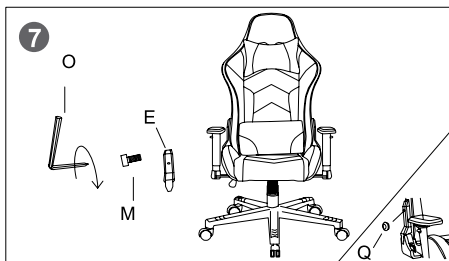
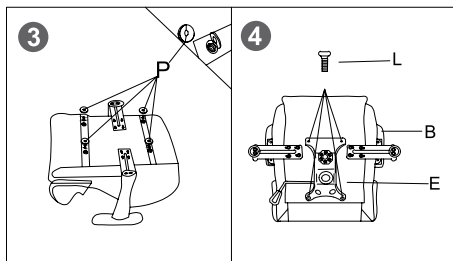
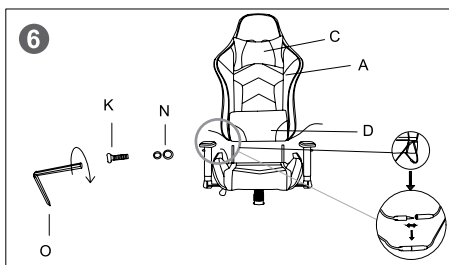
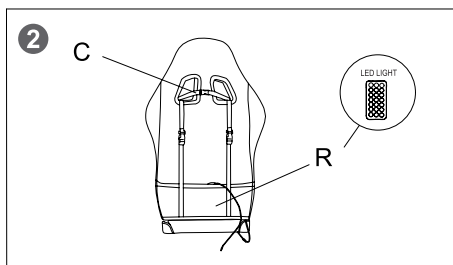
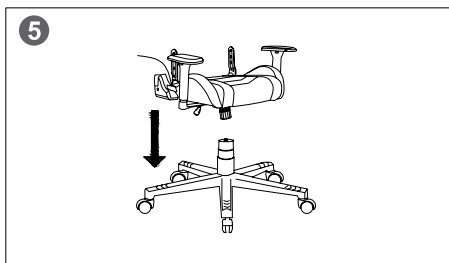
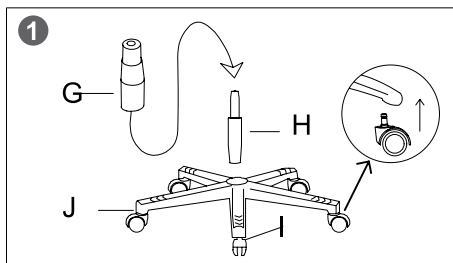

## Postavke položaja:

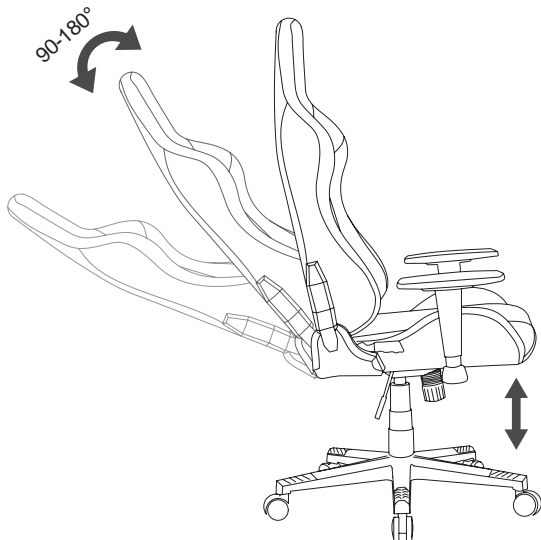

## Rješavanje problema:

### Ako:

- Dizanje plina ne radi ispravno ili uopće ne radi
  - Bilo koja poluga ne radi
  - Ukoliko je neki dio potrgan ili oštećen prije korištenja stolice
  - Ukoliko bilo koji dio sa popisa sadržaja paketa nedostaje
- Obratite se dobavljaču za zamjenu dijelova.

### Ako:

- Kotači se ne pričvršćuju na bazu
- Naslon za leđa nije fiksiran u postavljenom položaju
- Sjedalo naslonjača je iskrivljeno ili naborano

Pokušajte ponovno sastaviti stolicu slijedeći upute. Ako to ne pomogne, obratite se dobavljaču za zamjenu dijelova.

## Važne sigurnosne informacije:

### JAMSTVENE OBVEZE

Jamstveni rok počinje od datuma kupnje robe od Prodavatelja, ovlaštenog od strane uvoznika robne marke Canyon.

Datum kupnje je datum naveden na Vašem računu. Tijekom jamstvenog razdoblja, popravak, zamjena ili povrat kupljene robe obavlja se na temelju odluke uvoznika branda Canyon-a.

Za ostvarenje prava na jamstvo, roba se, zajedno sa računom kao dokazom kupnje, dostavlja na prodajno mjesto.











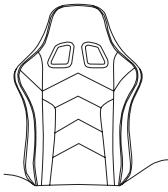
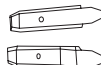
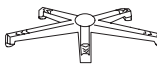

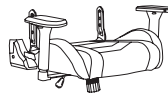

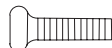

Jamstvo traje 2 godine od trenutka kupnje robe od strane kupca. Dodatne informacije o upotrebi i jamstvu dostupne na web stranici: [canyon.eu/warranty-terms](http://canyon.eu/warranty-terms).

**Proizvođač:** ASBISC Enterprises PLC, Iapetou, 1, Agios Athanasios, 4101, Limassol, Cyprus, +357 25 857000, [asbis.com](http://asbis.com)



## A csomag tartalma:

### ➤ Alkatrészek:

A*1 	E*1 	J*1 	N*4  Pre-installed
B*1 	F*1 	K*4  Pre-installed	O*1 
C*1 	G*1 	L*4  Pre-installed	P*4  Pre-installed
D*1 	H*1 	M*2 	R*1 
	I*5 		Q*2 

## A készülék áttekintése & műszaki adatok

- Hab típusa: Eredeti habszivacs háttámlának és hidegen sajtolt hab az ülésnek
- Belső keret: Fém
- Fémváz vastagság: 1,5 mm
- Borítóanyag: Kiváló minőségű PU eco bőr
- Gázlift: OSZTÁLY-4
- Gépezet: Pillangó mechanizmus (fel-le, dönthető)
- Állítható háttámla dőlésszöge: 90° – 180°
- RGB világítás + távirányító
- Fejtámla párna: Igen
- Deréktáji párna: Igen
- 5 csillagos alap: Nejlon
- A görgős kerekek mérete: 50 mm
- Görgőkerekek anyaga: PU
- A felhasználó maximális súlya: 150 kg
- Felhasználó magassága: 150-180 cm

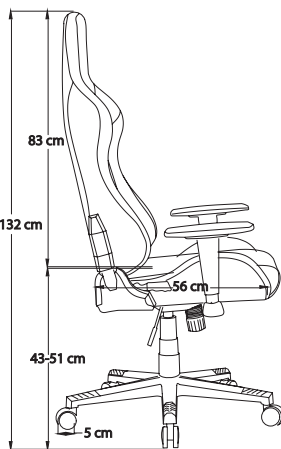
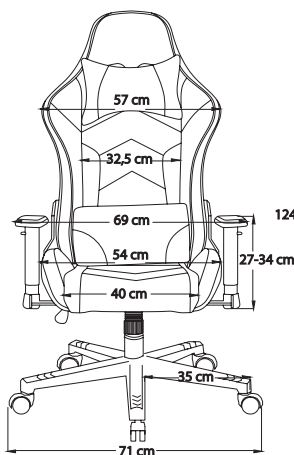

150 – 180 cm



150 kg Max

## Figyelem!

- △ Mielőtt elkezdené az összeszerelést, győződjön meg arról, hogy minden alkatrész a csomagban van és jó állapotban van!
- △ Ha a széket a hideg évszakban szállítják, kérjük, kezdje el összeszerelni 2 órán belül, hogy a gázlift stabilan működjön.
- △ Kövesse az utasításokat fokozatosan.
- △ A műanyag csészét és a gázliftet a szék összeszerelése előtt szét kell választani.
- △ A helytelen beállítások elkerülése érdekében hagyja lazán a csavarokat, és csak akkor húzza meg őket, ha mindegyik a helyén van.
- △ Ne húzza túl a csavarokat, és ne erőltesse meg őket, mert eltörhetnek, lecsupaszodhatnak vagy megsérülhetnek a furatok menetei.
- △ A nem megfelelő méretű csavarok használata egy alkatrészen a csavar vagy az alkatrész sérüléséhez vezethet.
- △ Ne terhelje túl a széket. Lásd a maximális terhelhetőségre vonatkozó információkat a műszaki leírásban.
- △ Ha a szék felületén foltok vannak, egy puha törülközőre kenjen némi polírozószert, és dörzsölje a foltokat, amíg azok fei nem oldódnak. Ne vigye fel a lakkot közvetlenül a székre.

## Utasítás

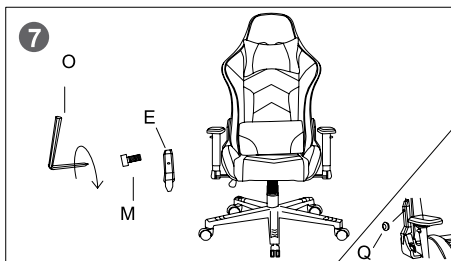
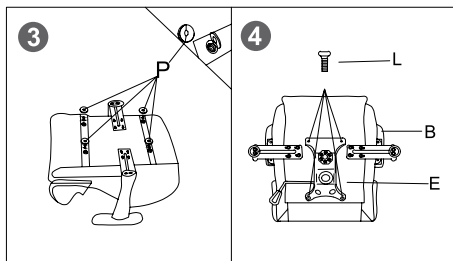
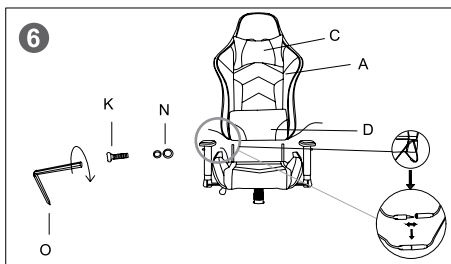
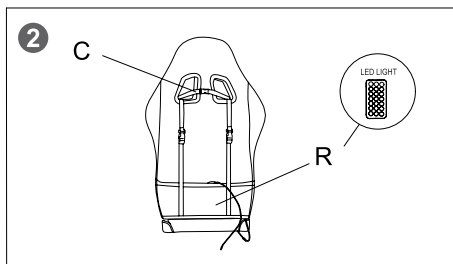
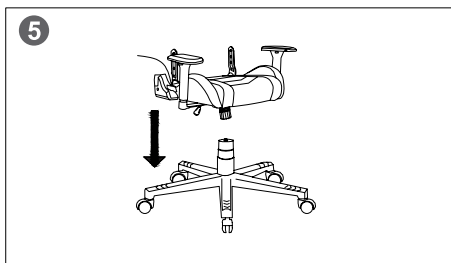
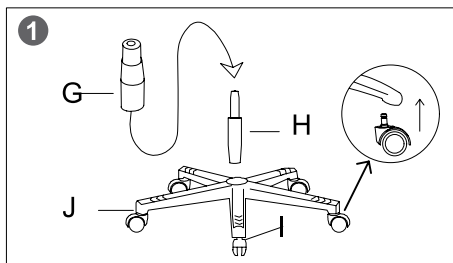

## Pozíció beállítása

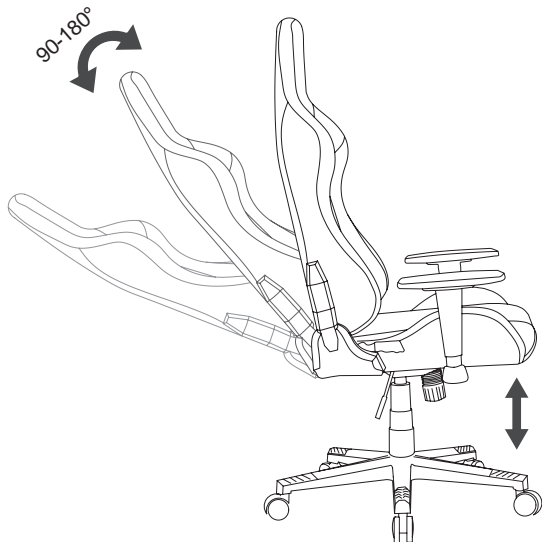

## Hibaelhárítás

### Ha:

- A gázlift nem működik megfelelően vagy egyáltalán nem működik;
  - Bármelyik kar nem működik;
  - A szék használata előtt állapítsa meg, hogy bármelyik alkatrész eltört vagy megsérült-e;
  - Érzékeli, hogy valamelyik alkatrész hiányzik a csomag tartalmi listájáról;
- Kérjük, lépjen kapcsolatba az eladóval az alkatrész cseréje érdekében

### Ha:

- A görgők nem rögzítik az 5 csillagos alapot
- A háttámla nem rögzül a beállított pozícióban
- A szék ülése ferdén áll vagy nyikorog
- Ha a mechanizmus és a fémkeret között zaj van, ellenőrizze, hogy a csavarok jól vannak meghúzva. A zajnak el kell tűnnie, ha a csavarokat meghúzzuk.

Kérjük, próbálja meg újra fokozatosan összeszerelni a széket az utasítás szerint. Ha ez nem segít, kérjük, lépjen kapcsolatba az eladóval az alkatrész cseréje érdekében

## Fontos biztonsági információk

### SZAVATOSSÁGI KÖTELEZETTSÉGEK











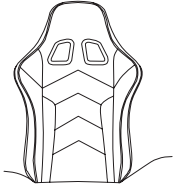
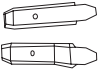
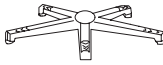

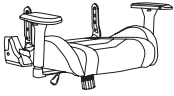

A jótállási idő a Canyon által engedélyezett, az Eladótól történő vásárlás időpontjától kezdődik. A vásárlás dátuma az értékesítési bizonylaton vagy a fuvarlevélben feltüntetett dátum. A jótállási időszak alatt a Canyon mérlegelése alapján javítás, csere vagy az áru árának visszatérítése történik. A jótállási szolgáltatások igénybevételéhez az árut vissza kell küldeni az Eladónak a vásárlás helyére, a vásárlást igazoló bizonylattal (eladási bizonylat vagy fuvarlevél) együtt. A használatra és a jótállásra vonatkozó további információk a következő weboldalon találhatók:

**[canyon.eu/warranty-terms](http://canyon.eu/warranty-terms)**

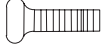
**Gyártó:** ASBISC Enterprises PLC, Iapetou, 1, Agios Athanasios, 4101, Limassol, Ciprus, +357 25 857000, asbis.com

## Қаптаманың ішіндегісі:

### ► Бөлшектері:

A*1 	E*1 	J*1 	N*4  Pre-installed	
B*1 	F*1 	K*4  Pre-installed	O*1 	
C*1 	G*1 	L*4  Pre-installed	P*4  Pre-installed	
D*1 	H*1 	M*2 	R*1 	Q*2 

## Құрылғыға шолу және техникалық спецификациялар

- Көбік түрі: Артқы жағына арналған түпнұсқа көбік және орындыққа арналған суық пішінделген көбік
- Ішкі жақтау: Металл
- Металл жақтаудың қалыңдығы: 1,5 мм
- Қақпақ материалы: Жоғары сапалы PU экологиялық былғары
- Газ көтергіші: СЫНЫП-4
- Механизм: Көбелек механизмі (жоғары және төмен, еңкейту)
- Артқы жағының реттелетін бұрышы: 90° – 180°
- RGB жарықтандыру + қашықтан басқару пульті
- Бас сүйегінің жастығы: Иә
- Бел жастығы: Иә
- 5 жұлдызды база: Нейлон
- Дөңгелектердің өлшемі: 50мм
- Дөңгелектердің материалы: ПУ
- Пайдаланушының максималды салмағы: 150 кг
- Пайдаланушының бойы: 150 – 180 см

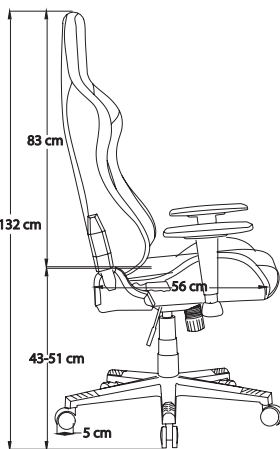
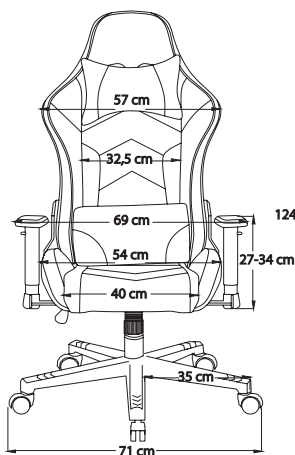

150 – 180 см



150 kg Max

## Назар аударыңыз:

- △ Құрастыруды бастаудан бұрын, барлық бөлшектердің орнында бар және олардың жай-күйі жақсы екеніне көз жеткізіңіз!
- △ Егер кресло жылдың суық мезгілінде жеткізілсе, құрастыруды 2 сағаттан соң бастау керек, бұл газлифттің тұрақты жұмысына кепіл болады.
- △ Адымдар бойынша нұсқаулықтарды ұстаныңыз.
- △ Креслоны құрастырудың алдында, пластик стакан мен газлифтті бөлектеу керек.
- △ Теңгерімнің бұзылуынан сақтану үшін, бұрандалардың барлығы өз орындарында болмайынша, оларды ақырына дейін қатайтып тартпаңыз.
- △ Бұрандаларды шамадан тыс қатайтып тартпаңыз және оларға күш салмаңыз, өйткені бұл ойықтардың бұрандамасын сындыруы, кетіруі немесе бүлдіруі мүмкін.
- △ Қандай да бір бөлшекте мөлшері дұрыс емес винттерді пайдалану винттің немесе бөлшектің бүлінуіне әкеліп соғуы мүмкін.
- △ Креслоға шамадан тыс жүктеме түсірмеңіз. Максималды жүктеме туралы ақпаратты техникалық спецификациялардан қараңыз.
- △ Егер креслоның бетінде қандай да бір дақтар бар болса, жұмсақ шүберекке аздаған полироль жағыңыз да, дақтарды түгелдей кеткенше сүртіңіз. Полирольді креслоның езіне жақпаңыз.

## Нұсқаулық

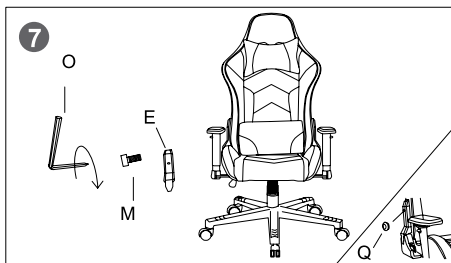
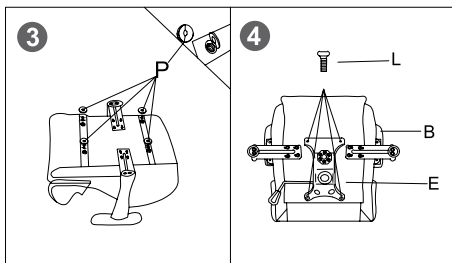
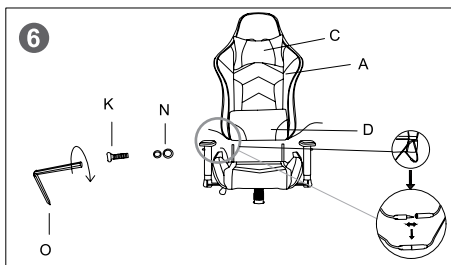
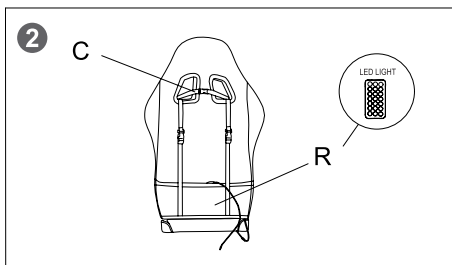
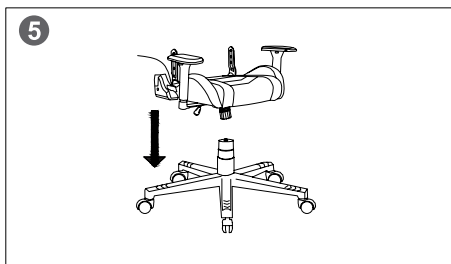
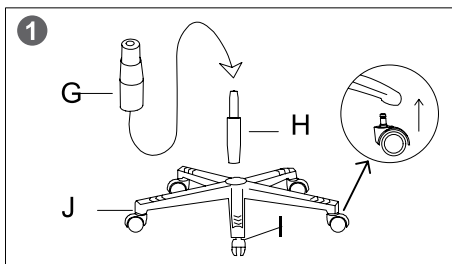

## Қалпын реттеу

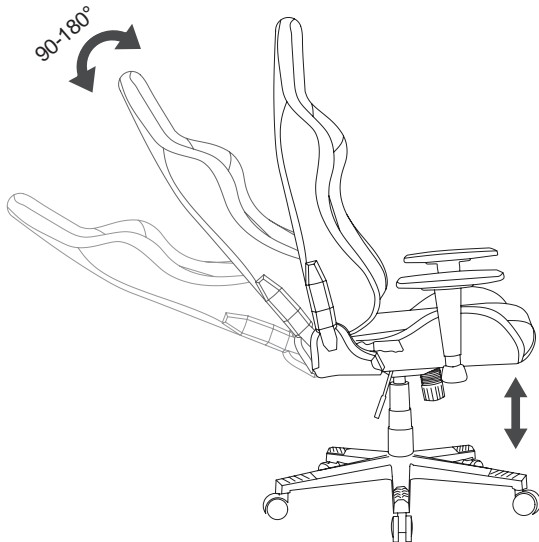

## Ақаулықтарды анықтау және жою

### Егер:

- Газлифт дұрыс жұмыс істемесе, немесе жұмыс істеуін мүлдем қойса;
- Қандай да бір иінтірек жұмыс істемесе;
- Қандай да бір бөлшектің креслоны пайдалануға дейін сынғанын немесе бүлінгенін анықтасаңыз;
- Қаптаманың ішіндегісінің тізбесінен қандай да бір бөлшектің жоқ екенін анықтасаңыз; Жеткізуші ауыстыратын бөлшекті беруі үшін, оған хабарласыңыз.

### Егер:

- Дөңгелекшелер бес ұшты базада бекітілмеген болса
- Арқалық берілген позицияда орнықтырылмаса
- Креслоның отырғышы қисайған немесе сықырлайтын болса,

Адымдар бойынша нұсқаулықты ұстана отырып, креслоны қайтадан құрастырып көріңіз. Егер оның пайдасы болмаса, ауыстыратын бөлшекті беруі үшін, жеткізушіге жүгініңіз.

## Қауіпсіздік туралы маңызды ақпарат











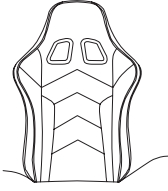

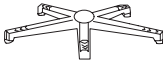

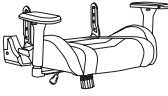

### КЕПІЛДІК МІНДЕТТЕМЕЛЕР

Кепілдік кезеңі тауар Canyon компаниясымен уәкілеттік берілген Сатушыдан сатып алынған күннен басталады. Сатып алыну күні – сіздің чекте немесе жүкқұжатта көрсетілген күн. Кепілдік кезеңінің ішінде жөндеу, ауыстыру немесе тауарлар үшін төлемді қайтару Canyon компаниясының қалауы бойынша жүзеге асырылады. Кепілдік қызмет көрсету үшін, тауар сатып алынған жері бойынша, сатып алудың дәлелдемесімен (чек немесе жүкқұжат) бірге Сатушыға қайтарылуға тиіс. Кепілдік тауарды тұтынушы сатып алған сәттен бастап 1 жыл қолданылады. Пайдалану және кепілдік туралы қосымша ақпаратты келесі веб-сайттан табуға болады: [canyon.eu/warranty-terms](http://canyon.eu/warranty-terms).

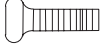
**Өндіруші:** ASBISC Enterprises PLC, Iapetou, 1, Agios Athanasios, 4101, Limassol, Cyprus, +357 25 857000, [asbis.com](http://asbis.com)

## Iepakojuma saturs:

### ► Daļas:

A*1 	E*1 	J*1 	N*4  Pre-installed	
B*1 	F*1 	K*4  Pre-installed	O*1 	
C*1 	G*1 	L*4  Pre-installed	P*4  Pre-installed	
D*1 	H*1 	M*2 	R*1 	Q*2 

LAV

## Ierīces pārskats & tehniskās specifikācijas

- Putu veids: Oriģinālās putas mugurai un auksti formētas putas sēdeklim
- Rāmja iekšpuse: Metāls
- Metāla rāmja biezums: 1,5 mm
- Pārklājuma materiāls: Augstas kvalitātes PU eko āda
- Gāzes lifts: KLASE-4
- Mehānisms: Tauriņa mehānisms (uz augšu un uz leju, noliekt)
- Regulējams atzveltnes leņķis: 90° - 180°
- RGB apgaismojums + tālvadības pults
- Galvas balsta spilvens: Jā
- Jostas spilvens: Jā
- 5 zvaigžņu bāze: Neilons
- Riteņu riteņu izmērs: 50 mm
- Riteņu materiāls: PU
- Lietotāja maksimālais svars: 150 kg
- Lietotāja augums: 150-180 cm

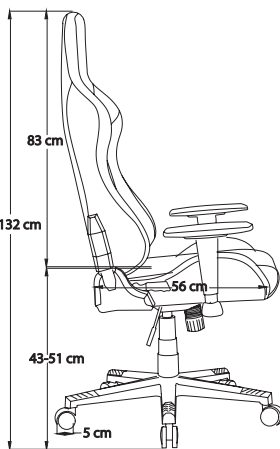
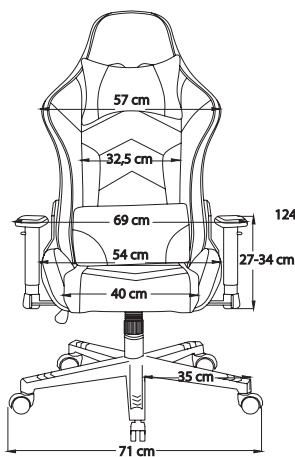

150 – 180 cm



150 kg Max

## Uzmanību:

- △ Pirms montāžas sākšanas pārliecinieties, ka visas detaļas ir pievienotas un ir labā stāvoklī!
- △ Ja krēsls tiks piegādāts aukstajā sezonā, lūdzu, sāciet to montēt pēc 2 stundām, lai nodrošinātu stabilu gāzes pacelāja darbu.
- △ Pakāpeniski izpildiet norādījumus.
- △ Pirms krēsla montāžas plastmasas kauss un gāzes pacelājs ir jāatdala.
- △ Lai izvairītos no neatbilstībām, atstājiet skrūves vaļņgas un nepievelciet tās, kamēr visas nav savās vietās.
- △ Nepievelciet skrūves pārāk spēcīgi vai ar spēku, jo tās var salūzt, noņemt sloksnes vai sabojāt caurumu vītnes.
- △ Nepareiza izmēra skrūvju izmantošana detaļai var izraisīt skrūves vai detaļas bojājumus.
- △ Nepārslogojiet krēslu. Skatīt informāciju par maksimālo slodzi tehniskajās specifikācijās.
- △ Ja uz krēsla virsmas ir traipi, uzklājiet nedaudz pulēšanas līdzekļa uz mīksta dvieļa un berzējiet traipus, līdz tie izšķīst. Nelietojiet laku tieši uz krēsla.

## Instrukcija

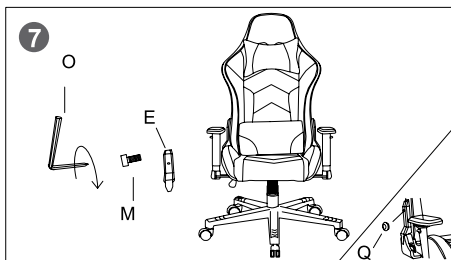
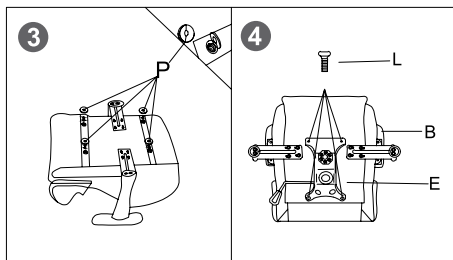
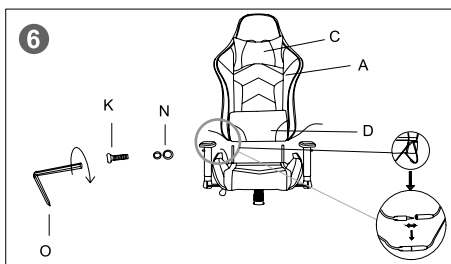
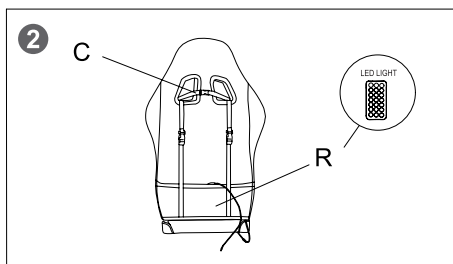
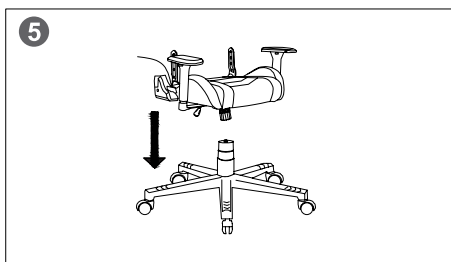
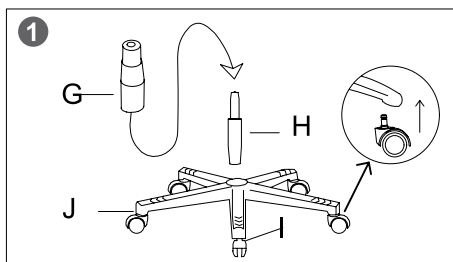



## Pozīcijas iestatīšana

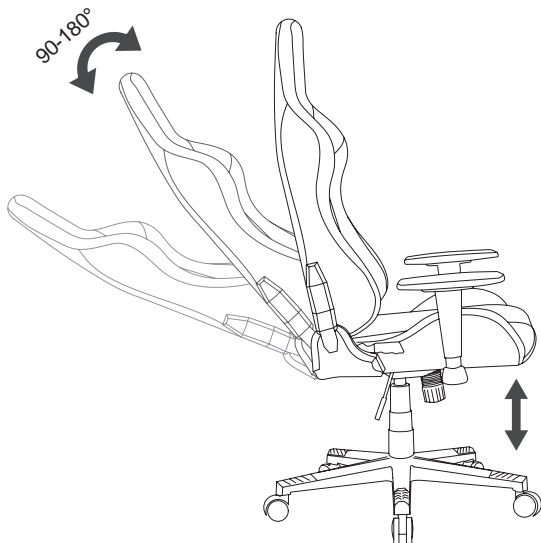

## Problēmu novēršana

### Ja:

- Gāzes pacelājs nedarbojas pareizi vai vispār pārtrauca darboties;
  - Jebkura svira nedarbojas;
  - Pirms krēsla lietošanas noskaidrojiet, vai kāda detaļa nav salūzusi vai bojāta;
  - Noteikt, ka iepakojuma satura sarakstā trūkst kādas daļas;
- Lūdzu, sazinieties ar pārdevēju, lai daļu nomainītu

### Jei:

- Riteņi nav piestiprināti pie 5 zvaigžņu bāzes
  - Atzveltnē nav nostiprināta iestaftajā pozīcijā
  - krēsla sēdekļis ir izliekts vai čīkst
  - Ja starp mehānismu un metāla rāmi rodas troksnis, pārbaudiet, vai skrūves ir cieši pieskrūvētas. Trokšņiem vajadzētu izzust, ja skrūves tiek pievilktas.
- Lūdzu, mēģiniet vēlreiz pakāpeniski samontēt krēslu, ievērojot instrukciju. Ja tas nepalīdz, lūdzu, sazinieties ar pārdevēju, lai daļu nomainītu

## Svarīga drošības informācija











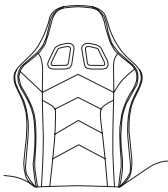
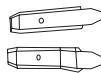
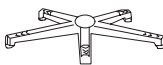

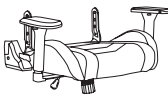

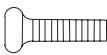
### GARANTIJAS SAISTĪBAS

Garantijas termiņš sākas no dienas, kad preces ir iegādātas no Pārdevēja, ko apstiprinājis Canyon. Pirkšanas datums ir datums, kas norādīts pārdošanas kvītī vai pavadzīmē. Garantijas laikā pēc Canyon ieskatiem tiek veikts preču remonts, nomaina vai atmaksāta samaksa par precēm. Lai saņemtu garantijas pakalpojumus, prece kopā ar pirkumu apliecināšu dokumentu (pirkuma čeku vai pavadzīmi) ir jānosūta atpakaļ Pārdevējam uz pirkuma vietu. Papildu informācija par lietošanu un garantiju ir pieejama tīmekļa vietnē: [canyon.eu/warranty-terms](http://canyon.eu/warranty-terms)

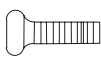
**Ražotājs:** ASBISC Enterprises PLC, Iapetou, 1, Agios Athanasios, 4101, Limassol, Kipra, +357 25 857000, asbis.com

## Pakuotės turinys:

### ➤ Dalys:

A*1 	E*1 	J*1 	N*4  Pre-installed	
B*1 	F*1 	K*4  Pre-installed	O*1 	
C*1 	G*1 	L*4  Pre-installed	P*4  Pre-installed	
D*1 	H*1 	M*2 	R*1 	Q*2 

## Įrenginio apžvalga & techninės specifikacijos

- Putplasčio tipas: Originalus porolonas nugarai ir šaltai formuotas putplastis sėdynei
- Vidinis rėmas: Metalas
- Metalinio rėmo storis: 1,5 mm
- Viršelio medžiaga: Aukštos kokybės PU eko oda
- Dujinis keltuvas: KLASĖ-4
- Mechanizmas: Drugelio mechanizmas (aukštyn ir žemyn, pakreipiamas)
- Reguliuojamas atlošo kampas: 90° – 180°
- RGB apšvietimas + nuotolinio valdymo pultas
- Galvos atramos pagalvė: Taip
- Juosmens pagalvė: Taip
- 5 žvaigždučių bazė: Nailonas
- Ratukų dydis: 50 mm
- Ratukų medžiaga: PU
- Maksimalus naudotojo svoris: 150 kg
- Vartotojo ūgis: 150-180 cm

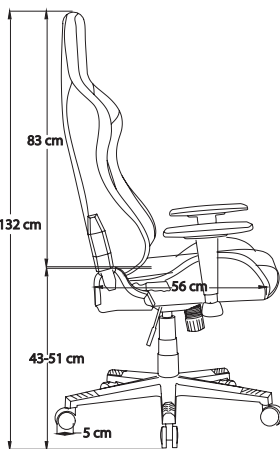
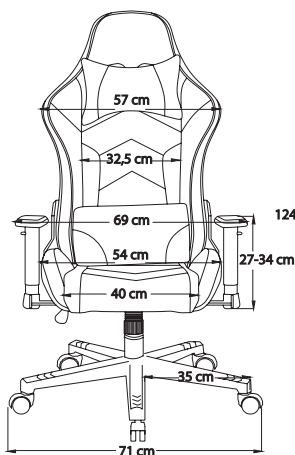

150 – 180 cm



150 kg Max

## Dėmesio:

- △ Prieš pradėdami montuoti, įsitikinkite, kad visos dalys yra pridėtos ir geros būklės!
- △ Kai kėdė bus pristatyta šaltuoju metų laiku, pradėkite ją montuoti po 2 valandų, kad dujinis keltuvas veiktų stabiliai.
- △ Palaipsniui vykdykite nurodymus.
- △ Prieš surenkant kėdę reikia atskirti plastikinį puodelį ir dujinį keltuva.
- △ Kad išvengtumėte nesutapimų, palikite varžtus laisvus ir priveržkite juos tik tada, kai visi bus savo vietose.
- △ Neužveržkite varžtų per stipriai ir nespauskite jų jėga, nes jie gali sulūžti, nubyrėti arba pažeisti skylių sriegius.
- △ Naudojant netinkamo dydžio varžtus detalei, gali būti pažeistas varžtas arba detalė.
- △ Neperkraukite kėdės. Žr. informaciją apie didžiausią apkrovą techninėse specifikacijose.
- △ Jei ant kėdės paviršių yra dėmių, ant minkšto rankšluosčio užtepkite šiek tiek poliravimo priemonės ir trinkite dėmes, kol jos ištrips. Netepkite lako tiesiai ant kėdės.

## Instrukcija

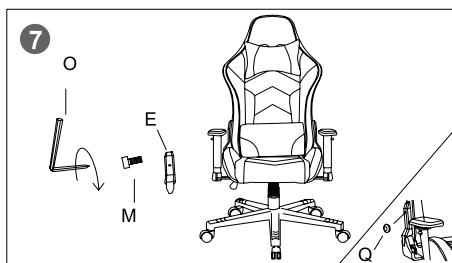
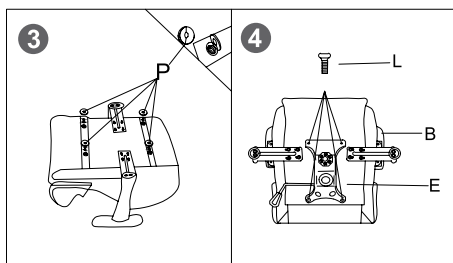
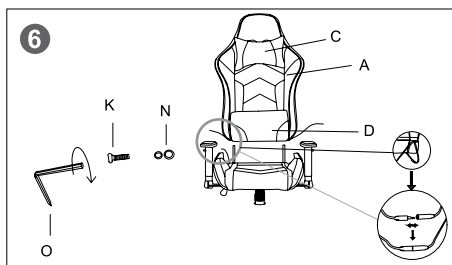
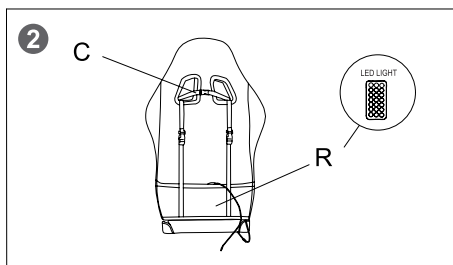
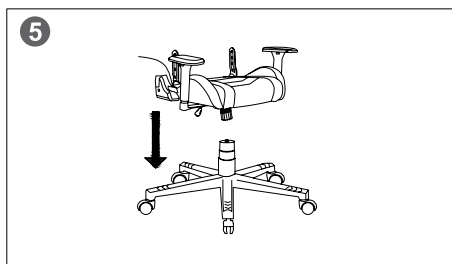
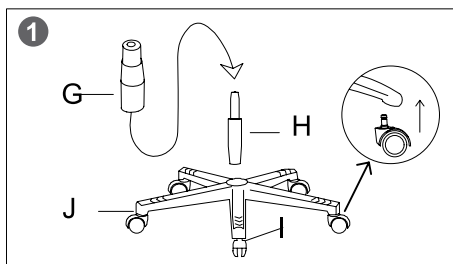

## Padėties nustatymas

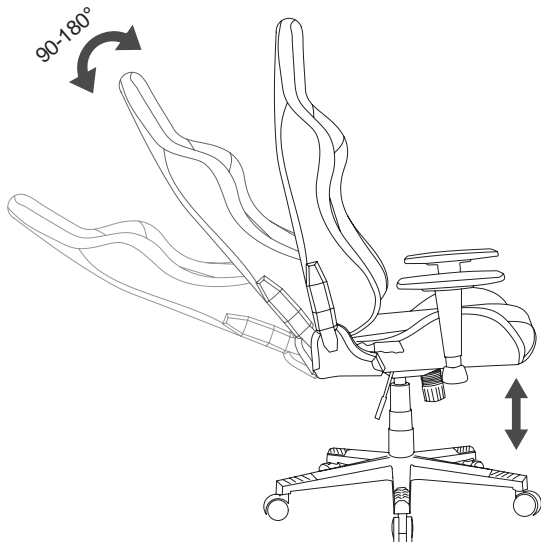

## Trikčių šalinimas

### Jei:

- Dujų keltuvas neveikia tinkamai arba visai nustojo veikti;
  - Neveikia jokia svirtis;
  - Prieš pradėdami naudoti kėdę, patikrinkite, ar kuri nors dalis nėra sugedusi arba pažeista;
  - Nustatykite, kad pakuotės turinio sąrašė trūksta kurios nors dalies;
- Dėl dalies pakeitimo susisiekite su pardavėju

### Jei:

- Ratukai nėra tvirtinami prie 5 žvaigždučių pagrindo
- Atlošas nefiksuojamas nustatytoje padėtyje
- Kėdės sėdynė yra pakrypusi arba girgžda
- Jei tarp mechanizmo ir metalinio rėmo kyla triukšmas, patikrinkite, ar varžtai gerai prisukti. Priveržus varžtus triukšmas turėtų išnykti.

Dar kartą pabandykite surinkti kėdę palaiapsniui vadovaudamiesi instrukcija. Jei tai nepaveda, susisiekite su pardavėju dėl dalies pakeitimo

## Svarbi saugos informacija











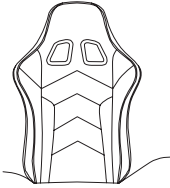

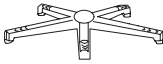

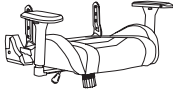

### GARANTINIAI ĮSIPAREIGOJIMAI

Garantijos laikotarpis prasideda nuo prekių įsigijimo iš Pardavėjo, įgalioto «Canyon», dienos. Pirkimo data - tai data, nurodyta pardavimo kvite arba važtaraštyje. Garantijos laikotarpiu «Canyon» savo nuožiūra atlieka prekių remontą, pakeitimą arba grąžina už jas sumokėtus pinigus. Norint gauti garantines paslaugas, prekės turi būti grąžintos Pardavėjui į pirkimo vietą kartu su pirkimo dokumentais (pirkimo kvitu arba važtaraščiu). Papildomos informacijos apie naudojimą ir garantiją rasite svetainėje [canyon.eu/warranty-terms](http://canyon.eu/warranty-terms)

**Gamintojas:** ASBISC Enterprises PLC, Iapetou, 1, Agios Athanasios, 4101, Limasolis, Kipras, +357 25 857000, asbis.com

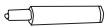
## Zawartość opakowania:

### ➤ Części:

A*1 	E*1 	J*1 	N*4  Pre-installed	
B*1 	F*1 	K*4  Pre-installed	O*1 	
C*1 	G*1 	L*4  Pre-installed	P*4  Pre-installed	
D*1 	H*1 	M*2 	R*1 	Q*2 

POL

## Przeгляд urządzenia & Dane techniczne

- Rodzaj pianki: Oryginalna pianka na oparcie i formowana na zimno pianka na siedzisko
- Rama wewnętrzna: Metal
- Grubość metalowej ramy: 1,5 mm
- Materiał okładki: Wysokiej jakości skóra ekologiczna PU
- Winda gazowa: KLASA-4
- Mechanizm: Mechanizm motylkowy (góra-dół, przechyłanie)
- Regulowany kąt oparcia: 90° – 180°
- Oświetlenie RGB + pilot
- Poduszka zagłówek: Tak
- Poduszka lędźwiowa: Tak
- Baza 5 gwiazdek: Nylon
- Rozmiar kółek samonastawnych: 50mm
- Materiał kółek: PU
- Maksymalna waga użytkownika: 150 kg
- Wzrost użytkownika: 150 – 180 cm

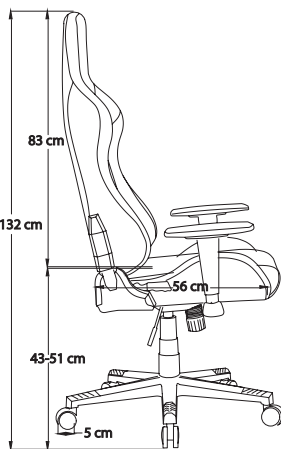
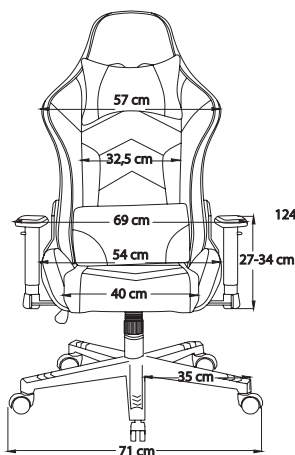

150 – 180 cm



150 kg Max

## Uwaga:

- △ Przed rozpoczęciem montażu należy upewnić się, że wszystkie części znajdują się w zestawie i są w dobrym stanie!
- △ Jeśli krzesło zostanie dostarczone w zimnych porach roku, należy rozpocząć jego montaż w ciągu 2 godzin, aby zapewnić stabilną pracę podnośnika gazowego.
- △ Postępuj zgodnie z instrukcjami stopniowo.
- △ Plastikowy kubek i podnośnik gazowy należy rozdzielić przed złożeniem fotela.
- △ Aby uniknąć niewspółosiowości, należy pozostawić śruby luźne i dokręcić je dopiero, gdy wszystkie znajdą się na swoich miejscach.
- △ Nie dokręcaj śrub zbyt mocno ani na siłę, ponieważ może to spowodować ich pęknięcie, zerwanie lub uszkodzenie gwintów otworów.
- △ Użycie śrub o niewłaściwych rozmiarach może spowodować uszkodzenie śruby lub części.
- △ Nie należy przeciążać fotela. Informacje na temat maksymalnego obciążenia znajdują się w specyfikacji technicznej.
- △ Jeśli na powierzchni krzesła znajdują się plamy, nałóż trochę pasty na miękki ręcznik i pocieraj plamy, aż się rozpuszczą. Nie nakładaj lakieru bezpośrednio na fotel.

## Instrukcja

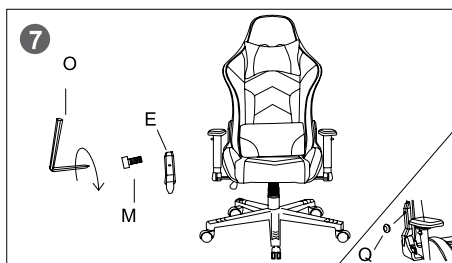
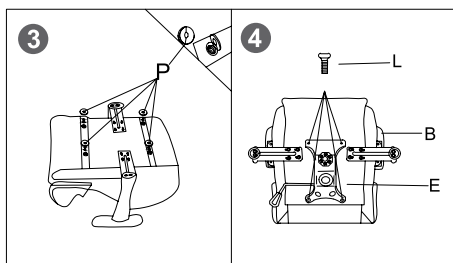
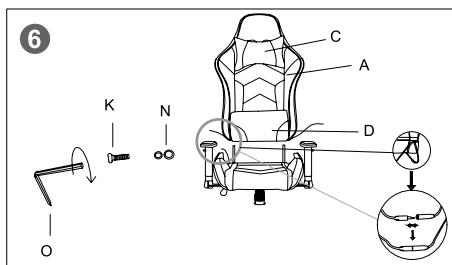
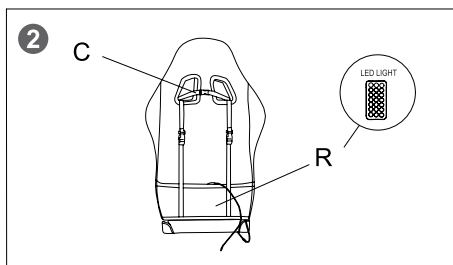
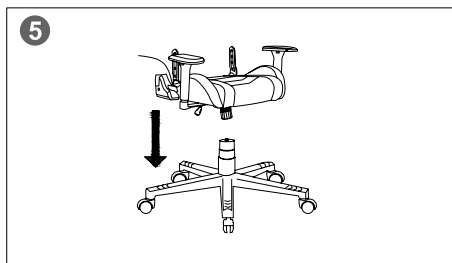
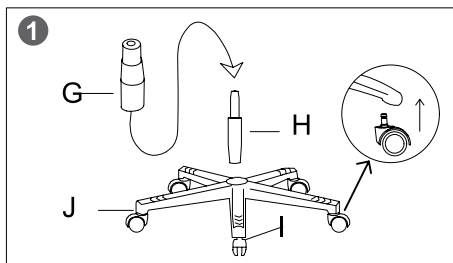

## Ustawienie pozycji

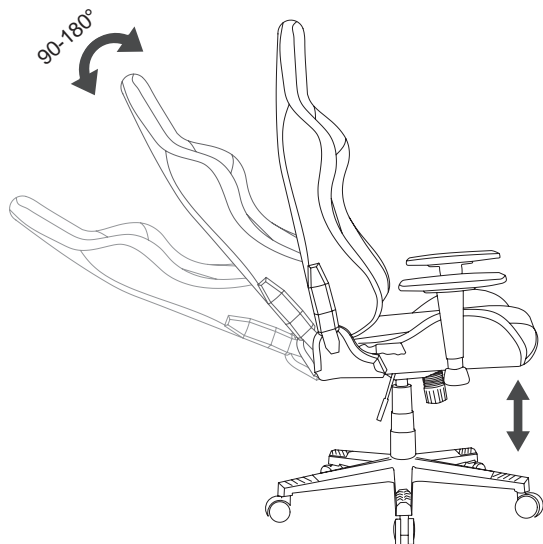

## Rozwiązywanie problemów

### Jeśli:

- Podnośnik gazowy nie działa prawidłowo lub w ogóle przestał działać;
  - Żadna dźwignia nie działa;
  - Przed użyciem fotela należy sprawdzić, czy jakakolwiek część nie jest uszkodzona;
  - Wykryj brak jakiegokolwiek części na liście zawartości opakowania;
- Prosimy o kontakt ze sprzedawcą w celu wymiany części

### Jeśli:

- Kółka nie są mocowane w 5-gwiazdkowej podstawie
- Oparcie nie jest zamocowane w ustawionej pozycji
- Siedzisko fotela jest przekrzywione lub skrzywi
- Jeśli między mechanizmem a metalową ramą słychać hałas, należy sprawdzić, czy śruby są dokręcone. Po dokręceniu śrub hałas powinien zniknąć.

Spróbuj ponownie złożyć fotel zgodnie z instrukcją. Jeśli to nie pomoże, skontaktuj się ze sprzedawcą w celu wymiany części

## Ważne informacje dotyczące bezpieczeństwa











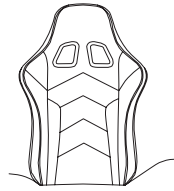
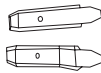
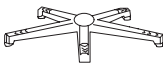

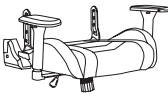

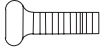

### ZOBOWIĄZANIA GWARANCYJNE

Okres gwarancji rozpoczyna się od daty zakupu towaru od Sprzedającego, autoryzowanego przez Canyon. Data zakupu to data wskazana na dowodzie zakupu lub liście przewozowym. W okresie gwarancyjnym naprawa, wymiana lub zwrot płatności za towary są dokonywane według uznania Canyon. Aby skorzystać z usług gwarancyjnych, towar należy zwrócić Sprzedawcy, w miejscu zakupu, wraz z dowodem zakupu (paragonem lub listem przewozowym). Dodatkowe informacje na temat użytkowania i gwarancji dostępne są na stronie internetowej: [canyon.eu/warranty-terms](http://canyon.eu/warranty-terms)

**Producent:** ASBISC Enterprises PLC, Iapetou, 1, Agios Athanasios, 4101, Limassol, Cypr, +357 25 857000, asbis.com

## Continut pachet:

### ► Componente:

A*1 	E*1 	J*1 	N*4  Pre-installed	
B*1 	F*1 	K*4  Pre-installed		O*1 
C*1 	G*1 	L*4  Pre-installed	P*4  Pre-installed	
D*1 	H*1 	M*2 	R*1 	Q*2 
I*5 				

## Prezentare dispozitiv & specificatii tehnice

- Tip spumă: Spuma originala pentru spate si spuma turnata la rece pentru scaun
- Cadrul interior: Metal
- Grosimea ramei metalice: 1,5 mm
- Material acoperire: Piele ecologică PU de înaltă calitate
- Lift cu gaz: CLASA-4
- Mecanism: Mecanism fluture (în sus și în jos, înclinare)
- Unghiul spătarului reglabil: 90° – 180°
- Iluminare RGB + telecomandă
- Perna pentru tetiera: da
- Pernă lombară: da
- Baza 5 Stele: Nailon
- Dimensiune roți roți: 50 mm
- Material roți roți: PU
- Greutatea maximă a utilizatorului: 150 kg
- Înălțimea utilizatorului: 150 – 180 cm

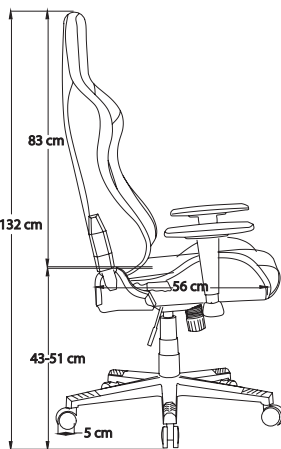
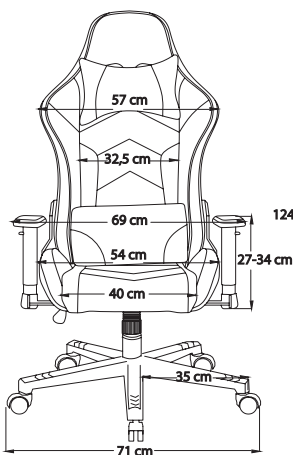

150 – 180 cm



150 kg Max



## Atentie:

- △ Inainte de a incepe asamblarea, asigurati-va ca aveti toate piesele si acestea sunt in conditie buna!
- △ Daca scaunul este livrat in anotimpul rece, va rugam sa incepeti asamblarea dupa 2 ore de cand ajungeti la domiciliu.
- △ Urmati instructiunile gradual.
- △ Cutia de plastic și ascensorul de gaz trebuie separate inainte de asamblarea scaunului..
- △ Pentru a evita alunecările necorespunzătoare, lasați șuruburile libere și nu le strângeți până când nu sunt fixate în locurile lor.
- △ Nu strângeți prea tare și nu forțați șuruburile, deoarece acestea se pot sparge sau deteriora definitiv.
- △ Utilizarea unor șuruburi de dimensiuni greșite poate duce la deteriorarea șurubului sau a piesei.
- △ Nu supraîncărcati scaunul. Consultați informațiile despre greutatea maximă din specificațiile tehnice.
- △ Dacă sunt pete pe suprafața scaunului, lustruiți-l cu o țesătură moale și frecati. Nu aplicați soluție direct pe scaun

## Instructiuni

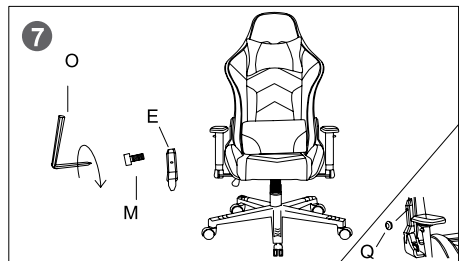
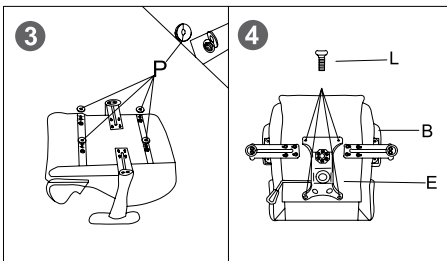
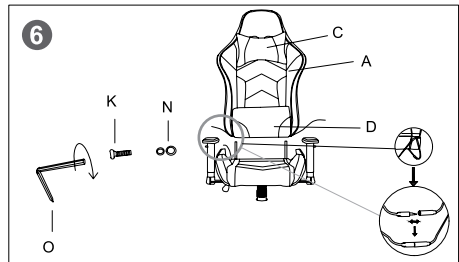
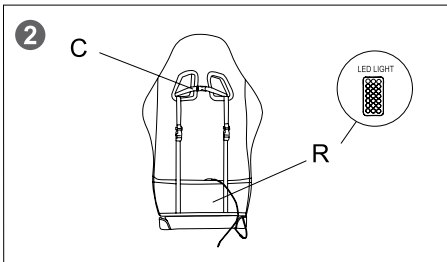
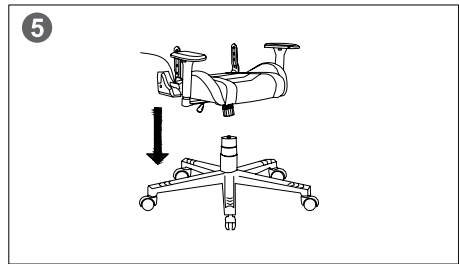
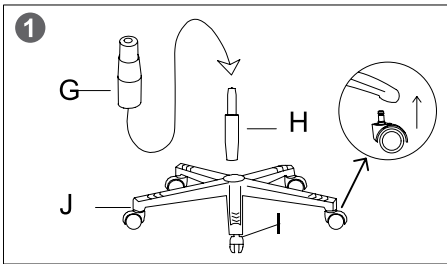

## Setare pozitie

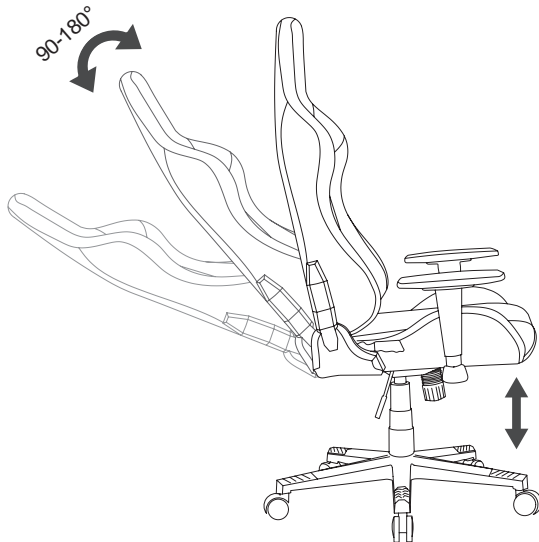

## Depanare

### Daca:

- Liftul de gaz nu functioneaza corect sau nu functioneaza deloc;
- Parghiile nu functioneaza;
- Componentele scaunului nu sunt rupte sau deteriorate;
- Verificati daca lipsesc piese din pachet;

Contactati furnizorul pentru inlocuirea pieselor

### Daca:

- Rotile nu se fixeaza in baza de 5 stele.
- Spatarul nu se fixeaza in pozitia setata
- Scaunul este inclinat sau scartaie
- Dacă există zgomot între mecanism și cadrul metalic, verificați dacă șuruburile sunt strânse. Zgomotul ar trebui să dispară dacă șuruburile sunt strânse.

Incercati sa asamblati scaunul urmand gradual instructiunile. Daca acest lucru nu va este de ajutor, va rugam sa contactati furnizorul pentru inlocuirea pieselor.

## Informatii importante de siguranta











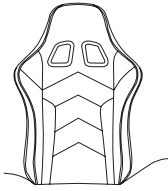

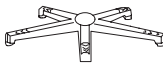

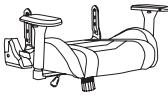

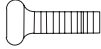

### INFORMATII GARANTIE

Perioada de garantie incepe de la data achizitionarii bunurilor de la vanzatorii autorizati Canyon. Data achizitiei este indicata pe factura sau chitanta. In timpul perioadei de garantie, orice reparatie, inlocuire sau returnare bani se face doar cu acordul Canyon. Pentru a beneficia de garantie, produsele trebuie returnate catre vanzator impreun cu dovada platii (chitanta sau factura). Informatii suplimentare despre garantie puteti gasi pe website: [canyon.ro/garantie-produse](http://canyon.ro/garantie-produse).

**Producator:** ASBISC Enterprises PLC, Iapetou, 1, Agios Athanasios, 4101, Limassol, Cyprus, +357 25 857000, [asbis.com](http://asbis.com)

## Содержание упаковки:

### Детали:

A*1 	E*1 	J*1 	N*4  Pre-installed	
B*1 	F*1 	K*4  Pre-installed		O*1 
C*1 	G*1 	L*4  Pre-installed	P*4  Pre-installed	
D*1 	H*1 	M*2 	R*1 	Q*2 
	I*5 			

RUS

## Обзор кресла и технические характеристики:

- Тип пены: Оригинальная пена для спинки и холодноформованная пена для сиденья
- Внутренняя рама: Металл
- Толщина металлической рамы: 1,5 мм
- Материал покрытия: Высококачественная эко-кожа PU
- Газлифт: КЛАСС-4
- Механизм: Механизм «Бабочка» (вверх-вниз, наклон)
- Регулируемый угол наклона спинки: 90° – 180°
- RGB-подсветка + пульт дистанционного управления
- Подушка подголовника: Да
- Поясничная подушка: Да
- Основание: Нейлон, 5 звезд
- Размер колесиков: 50 мм
- Материал колесиков: PU
- Максимальный вес пользователя: 150 кг
- Рост пользователя: 150 – 180 см

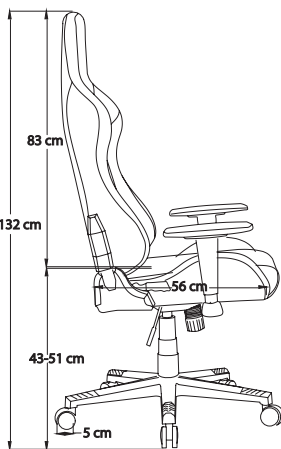
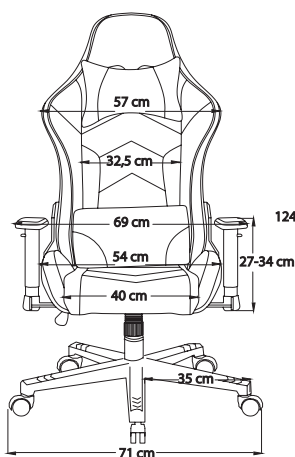

150 – 180 cm



150 kg Max

## Внимание:

- △ Перед началом сборки убедитесь, что все детали в комплекте и находятся в исправном состоянии!
- △ Для обеспечения стабильной работы газового лифта, начинайте собирать кресло не ранее, чем через 2 часа после доставки, если кресло Вам будет доставлено в холодную пору года.
- △ Собирайте кресло последовательно, выполняя каждый пункт инструкции.
- △ Перед сборкой кресла, убедитесь, что газ лифт и его пластиковый чехол находятся раздельно.
- △ Чтобы избежать смещения элементов, подтяните все болты до конца, только когда все кресло будет правильно собрано полностью.
- △ Чтобы избежать поломку деталей или повреждение резьбы, не перетягивайте болты.
- △ Для соединения деталей, используйте только те болты и гайки, которые указаны в инструкции по сборке. Болты неправильных размеров, могут привести к повреждению болта или детали.
- △ Кресло предназначено для пользователей, вес которых, не превышает максимально заявленную нагрузку на кресло в технических характеристиках.
- △ Для очистки кресел от возможных пятен или во время профилактической уборки кресла, нанесите небольшое количество мощного средства на мягкое полотенце и протрите загрязненные места. Не наносите моющие средства непосредственно на кресло!

## Инструкция

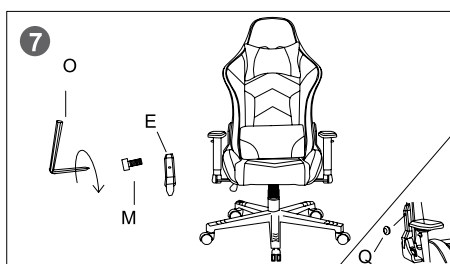
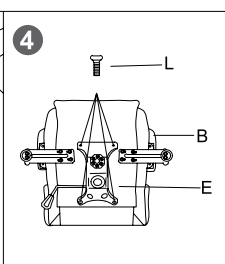
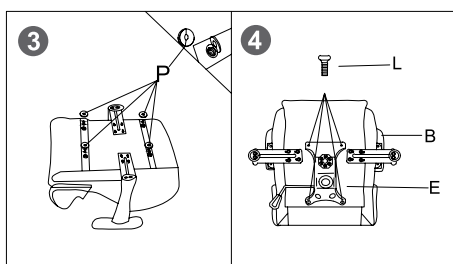
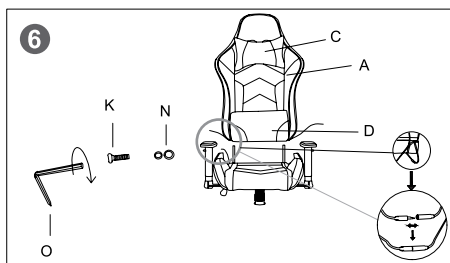
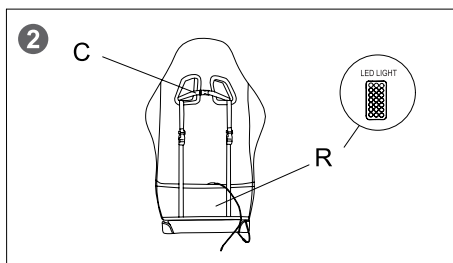
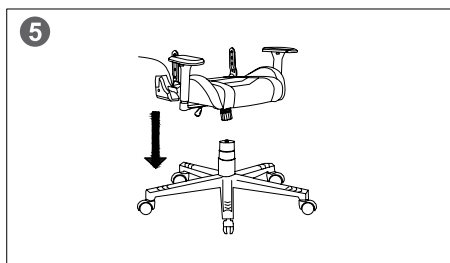
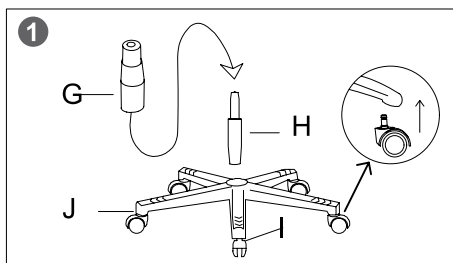

## Регулировка положений в кресле

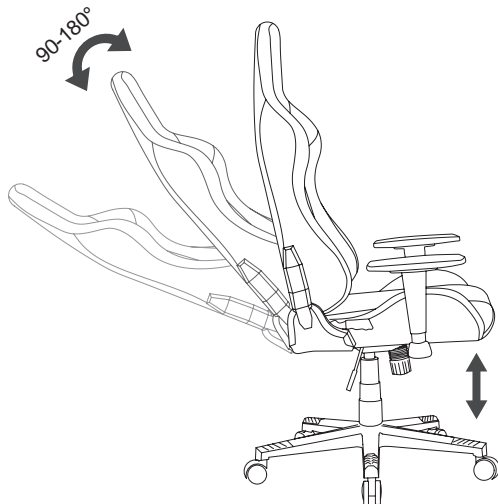

RUS

## Возможные проблемы

### Если:

- Газовый лифт не работает должным образом или кресло не меняет свое положение по высоте;
- Любой рычаг или кнопка не работает;
- Во время распаковки обнаружили, что какая-либо деталь сломана или повреждена еще до сборки кресла;
- Во время распаковки обнаружили, что какая-либо деталь из списка комплекта поставки отсутствует

Пожалуйста, свяжитесь с продавцом для замены поврежденной или допоставки отсутствующей детали

### Если:

- Роликовые колеса не фиксируются в 5-ти конечном основании;
- Спинка кресла не фиксируется в заданном положении (если это предусмотрено конструкцией кресла);
- Сиденье кресла перекошено
- В случае возникновения скрипа между механизмом и металлическим каркасом - убедитесь, что винты плотно закручены

Попробуйте разобрать и собрать кресло снова, следуя вложенной инструкции по сборке. В случае, если это не поможет решить проблему – свяжитесь с продавцом для замены детали.

## Важная информация











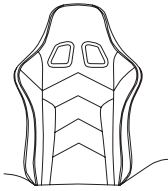
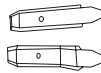
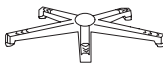

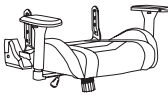

### ГАРАНТИЙНЫЕ ОБЯЗАТЕЛЬСТВА

Гарантийный срок исчисляется со дня покупки товара у авторизованного Продавца Canyon. За дату покупки принимается дата, указанная на Вашем товарном чеке или же на транспортной накладной. В течение гарантийного периода ремонт, замена либо возврат средств за покупку производится на усмотрение Canyon. Для предоставления гарантийного обслуживания товар должен быть возвращен Продавцу на место покупки вместе с доказательством покупки (чек или транспортная накладная). Срок службы 1 год. Дополнительная информация об использовании и гарантии доступна на сайте [canyon.eu/warranty-terms](http://canyon.eu/warranty-terms).

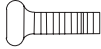
**Производитель:** ASBISC Enterprises PLC, Iapetou, 1, Agios Athanasios, 4101, Limassol, Cyprus (Кипр). Тел.: +357 25 857000, [asbis.com](http://asbis.com).

## Obsah balenia:

### ► Dielce:

A*1 	E*1 	J*1 	N*4  Pre-installed	
B*1 	F*1 	K*4  Pre-installed		O*1 
C*1 	G*1 	L*4  Pre-installed	P*4  Pre-installed	
D*1 	H*1 	M*2 	R*1 	Q*2 

## Popis zariadenia a technické parametre

- Typ peny: Originálna pena na operadlo a za studena tvarovaná pena na sedadlo
- Vnútorý rám: Kovové
- Hrúbka kovového rámu: 1,5 mm
- Materiál krytu: Vysoko kvalitná PU eko koža
- plynový výťah: TRIEDA-4
- Mechanizmus: Motýľový mechanizmus (hore a dole, naklápanie)
- Nastaviteľný uhol operadla: 90° – 180°
- RGB osvetlenie + diaľkové ovládanie
- Vankúš na opierku hlavy: Áno
- Bedrový vankúš: Áno
- 5-hviezdičkový základ: Nylon
- Veľkosť koliesok: 50 mm
- Materiál koliesok: PU
- Maximálna hmotnosť používateľa: 150 kg
- Výška používateľa: 150 – 180 cm

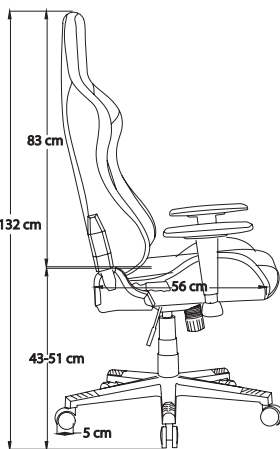
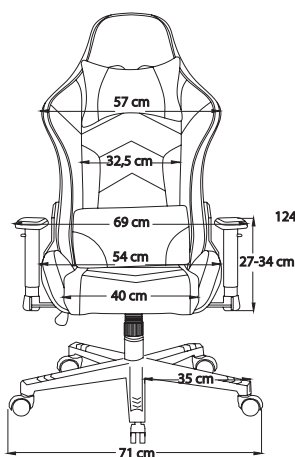

150 – 180 cm



150 kg Max

## Výstraha:

- △ Pred začatím montáže skontrolujte, či boli v balení všetky diely a či sú v dobrom stave!
- △ Keď bolo kreslo dodané v chladnom období, v záujme zaistenia správneho fungovania plynového piesta začnite s montážou až po 2 hodinách.
- △ Postupujte podľa jednotlivých pokynov.
- △ Pred montážou kresla treba plastový vrchnák oddeliť od plynového piesta.
- △ Aby ste predišli nezrovnalostiam, skrutky ponechajte uvoľnené a nezaťahujte ich dovtedy, pokiaľ sa nebudú všetky nachádzať na zodpovedajúcich miestach.
- △ Skrutky nezaťahujte nadmerne alebo násilím. Mohlo by dôjsť k prasknutiu, strhnutiu alebo poškodeniu závitov či otvorov.
- △ Pri použití skrutiek s nesprávnymi rozmermi môže dôjsť k poškodeniu skrutky alebo dielca.
- △ Kreslo nepreťažujte. Informácie o maximálnom zaťažení sú uvedené v technických parametroch.
- △ Ak sú na povrchu kresla škvŕny, na mäkký uterák naneste čistiaci prostriedok a súchajte ich dovtedy, pokiaľ nezmiznú. Čistiaci prostriedok nenanášajte priamo na kreslo.

## Pokyny

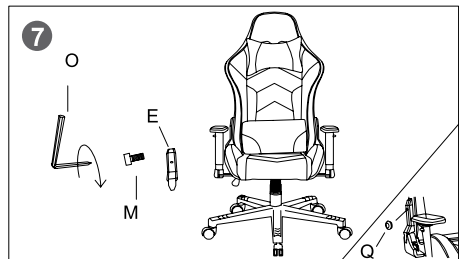
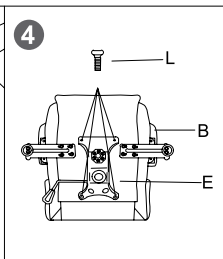
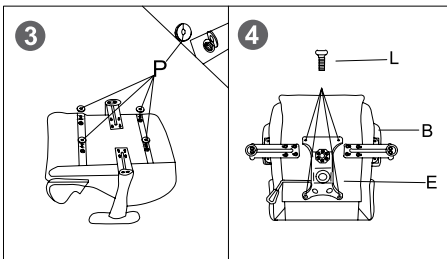
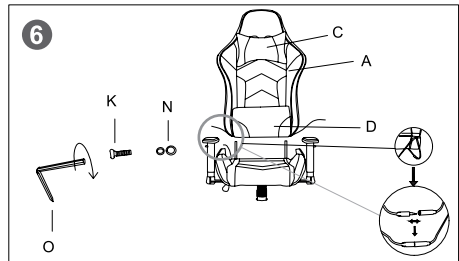
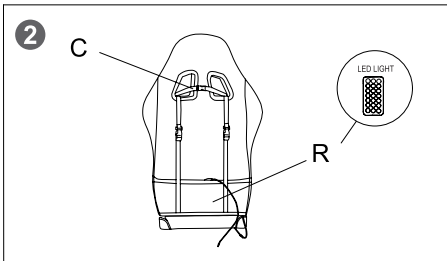
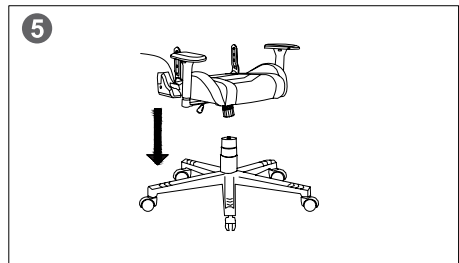
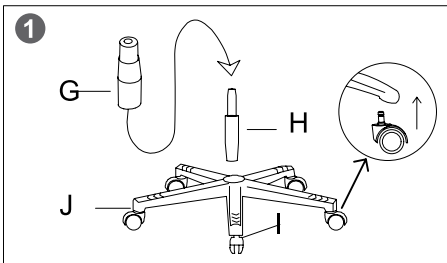

## Nastavenie polohy

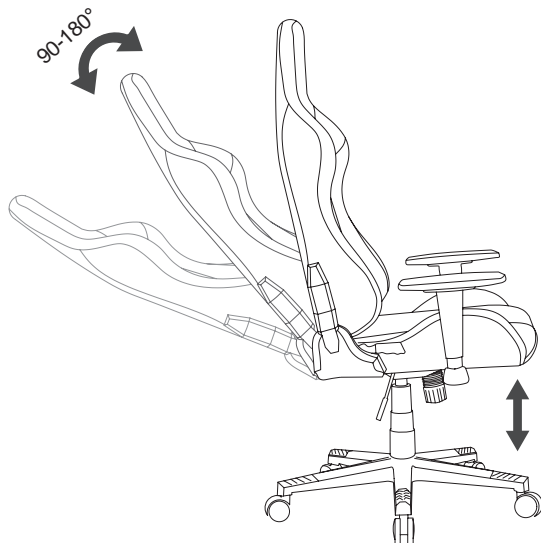

## Riešenie problémov

### Ak nastane niektorý z nasledujúcich problémov:

- plynový piest nefunguje správne alebo prestal fungovať úplne,
- nefunguje niektorá z páčok,
- pred používaním kresla bolo zistené, že niektorý z dielcov je zlomený alebo poškodený,
- bolo zistené, že z obsahu balenia chýba niektorý dielce, obráťte sa na dodávateľa a požiadajte o výmenu dielca.

### Ak nastane niektorý z nasledujúcich problémov:

- kolieska nie sú upevnené do hviezdicovej základne,
  - operadlo chrbta nedrží v nastavenej polohe,
  - sedadlo kresla je naklonené alebo škrípe,
  - Ak z miesta kontaktu medzi mechanizmom a kovovým rámom vychádzajú zvuky, skontrolujte, či sú skrutky pevne utiahnuté. Po dotiahnutí skrutiek by tieto zvuky mali prestať.
- pokúste sa kreslo znova zložiť postupne podľa pokynov. Ak to nepomôže, obráťte sa na dodávateľa a požiadajte o výmenu dielca.

## Dôležité bezpečnostné informácie

### ZÁRUČNÉ PODMIENKY









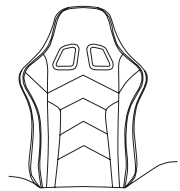
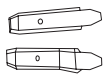

Záručná doba začína plynúť dňom zakúpenia tovaru od autorizovaného predajcu značky Canyon. Za deň zakúpenia sa považuje dátum uvedený na pokladničnom bloku alebo faktúre. Počas záručnej doby môže spoločnosť Canyon na základe vlastného uváženia zariadenie opraviť, vymeniť alebo vrátiť zaň peniaze. Pri uplatnení záruky musí byť tovar vrátený predajcovi spolu s dokladom o kúpe (pokladničným blokom alebo faktúrou). Ďalšie informácie o používaní a záruke sú dostupné na tejto webovej stránke: [canyon.sk/warranty-terms](http://canyon.sk/warranty-terms).

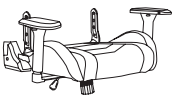
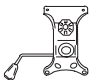
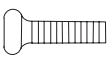
**Výrobca:** ASBISC Enterprises PLC, Iapetou, 1, Agios Athanasios, 4101, Limassol, Cyprus, +357 25 857000, [asbis.com](http://asbis.com)

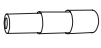
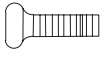

## Contenido del paquete:

### ► Piezas:

A*1 	E*1 	J*1 	N*4  Pre-installed	
B*1 	F*1 	K*4  Pre-installed	O*1 	
C*1 	G*1 	L*4  Pre-installed	P*4  Pre-installed	
D*1 	H*1 	M*2 	R*1 	Q*2 

SPA

## Visión general del dispositivo y especificaciones técnicas

- Tipo de espuma: Espuma original para respaldo y espuma moldeada en frío para asiento.
- Marco interior: Metal
- Espesor del marco metálico: 1,5 mm
- Material de la cubierta: Cuero ecológico PU de alta calidad.
- Elevación de gas: CLASE-4
- Mecanismo: Mecanismo de mariposa (arriba y abajo, basculante)
- Ángulo del respaldo ajustable: 90° - 180°
- Iluminación RGB + control remoto
- Almohada para reposacabezas: Sí
- Almohada lumbar: Sí
- Base 5 Estrellas: Nylon
- Tamaño de las ruedas giratorias: 50 mm
- Material de las ruedas giratorias: PU
- Peso máximo del usuario: 150 kg
- Altura del usuario: 150 - 180 cm

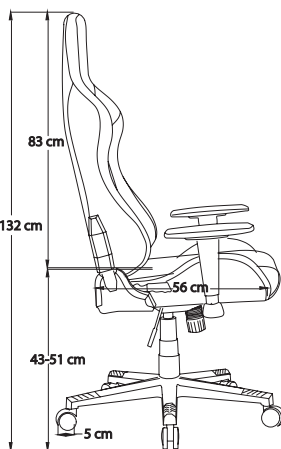
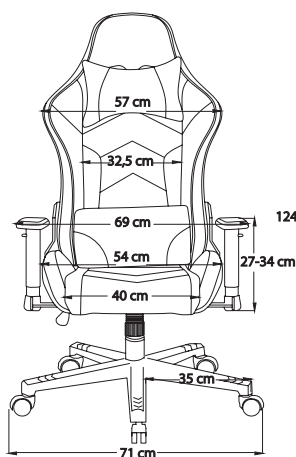

150 - 180 cm



150 kg Max

## Atención

- △ Antes de comenzar el montaje, asegúrese de que todas las piezas están incluidas y en buen estado. Cuando la silla se entrega en la temporada de frío, por favor, empezar a montar en 2 horas después, para proporcionar un trabajo estable de la elevación de gas.
- △ Siga las instrucciones gradualmente.
- △ El vaso de plástico y el elevador de gas deben separarse antes de montar la silla.
- △ Para evitar desajustes, deje los tornillos sueltos y no los apriete hasta que todos estén en sus respectivos lugares.
- △ No apriete demasiado los tornillos ni los fuerce, ya que podrían romperse, desprenderse o dañar las roscas de los orificios.
- △ El uso de tamaños incorrectos de tornillos en una pieza podría dañar el tornillo o la pieza.
- △ No sobrecargue la silla. Consulte la información sobre la carga máxima en las especificaciones técnicas.
- △ Si hay manchas en la superficie de la silla, aplica un poco de abrillantador en una toalla suave y frota las manchas hasta que se disuelvan. No aplique el abrillantador directamente sobre la silla.

## Instrucción

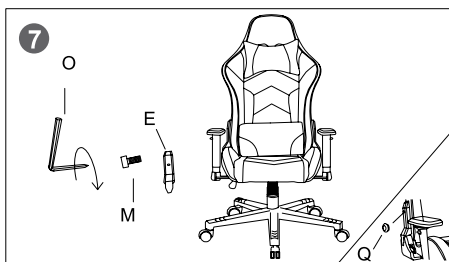
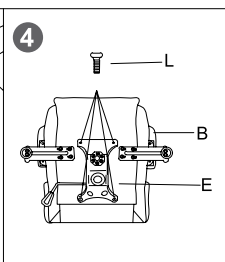
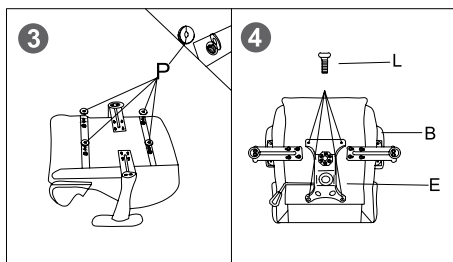
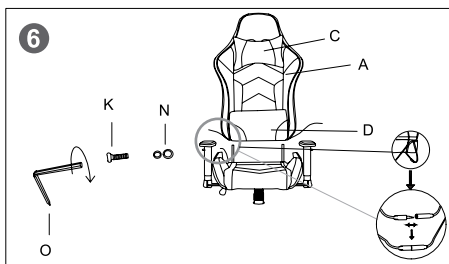
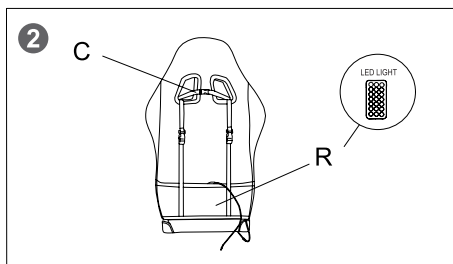
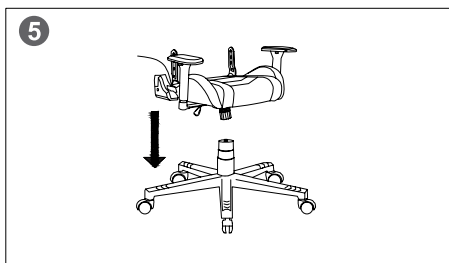
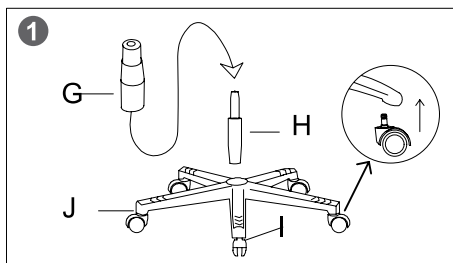

## Ajuste de la posición

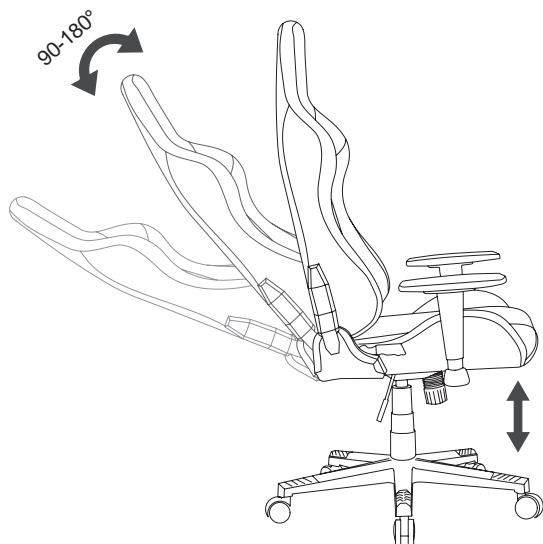

## Solución de problemas

### Si:

- El Gas Lift no funciona correctamente o ha dejado de funcionar;
- Cualquier palanca no funciona;
- Detecte que alguna pieza está rota o dañada antes de utilizar la silla Ø Si detecta que falta alguna pieza de la lista de contenido del paquete, póngase en contacto con el vendedor para que le sustituya la pieza

### Si:

- Las ruedas no se fijan en la base de 5 estrellas
- El respaldo no se fija en la posición ajustada
- El asiento de la silla está inclinado o cruje
- Si hay ruido entre el mecanismo y el marco metálico, compruebe que los tornillos están bien apretados. El ruido debería desaparecer si se aprietan los tornillos.

Por favor, intente montar la silla siguiendo las instrucciones gradualmente de nuevo. Si esto no ayuda, por favor, póngase en contacto con el vendedor para la sustitución de la pieza

## Información de seguridad importante











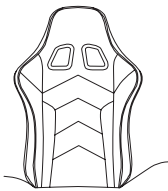
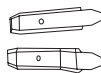
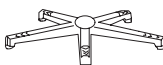

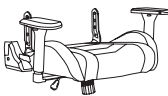

### OBLIGACIONES DE GARANTÍA

El periodo de garantía comienza a partir de la fecha de compra de la mercancía al Vendedor, autorizado por Canyon. La fecha de compra es la indicada en el recibo de compra o en la carta de porte. Durante el periodo de garantía, la reparación, la sustitución o el reembolso del pago de la mercancía se realizan a discreción de Canyon. Para recibir los servicios de garantía, la mercancía deberá ser devuelta al Vendedor, al lugar de compra, junto con la prueba de compra (recibo de venta o carta de porte). Puede encontrar información adicional sobre el uso y la garantía en el sitio web [es.canyon.eu/warranty-terms](https://es.canyon.eu/warranty-terms).

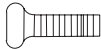
**Fabricante:** ASBISC Enterprises PLC, Iapetou, 1, Agios Athanasios, 4101, Limassol, Cyprus, +357 25 857000, [asbis.com](https://asbis.com)

## Pakovanje sadrži:

### ► Delovi:

A*1 	E*1 	J*1 	N*4  Pre-installed	
B*1 	F*1 	K*4  Pre-installed	O*1 	
C*1 	G*1 	L*4  Pre-installed	P*4  Pre-installed	
D*1 	H*1 	M*2 	R*1 	Q*2 

## Pregled proizvoda i tehnička specifikacija:

- Vrsta pene: Originalna pena za leđa i hladno oblikovana pena za sedište
- Unutrašnji okvir: Metal
- Debljina metalnog okvira: 1.5 mm
- Pokrivni materijal: Visokokvalitetna PU eko koža
- Gasni lift: RAZRED-4
- Mehanizam: Mehanizam leptira (gore i dole, naginjanje)
- Podesiv ugao naslona: 90° – 180°
- RGB osvetljenje + daljinski upravljač
- Jastuk za glavu: da
- Lumbalni jastuk: da
- Baza sa 5 zvezdica: Najlon
- Veličina točkova: 50 mm
- Materijal točkova: PU
- Maksimalna težina korisnika: 150kg
- Visina korisnika: 150 – 180 sm

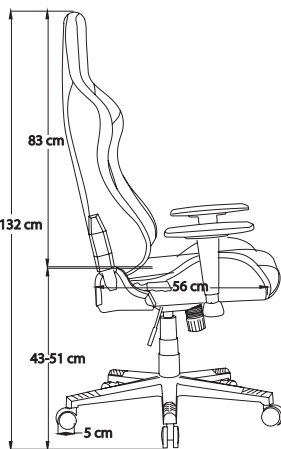
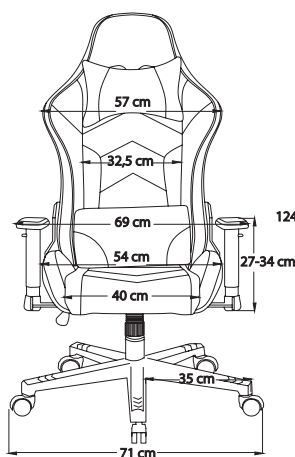

150 – 180 cm



150 kg Max

## Upozorenje:

- △ Pre nego što počnete sa sastavljanjem proveriti da li su svi delovi isporučeni i u dobrom stanju.
- △ Ukoliko je stolica isporučena u hladnim vremenskim uslovima započnite sastavljanje 2 sata kasnije da biste obezbedili pravilan rad gasnog mehanizma za podizanje.
- △ Pratite uputstvo postepeno.
- △ Plastična posuda i mehanizam za podizanje moraju biti rastavljeni pre sastavljanja stolice.
- △ Da biste izbegli nepravilno poravnavanje, ostavite šrafove labavim i nemojte ih zatezati dok svi ne budu na svojim mestima.
- △ Nemojte previše zatezati i forsirati šrafove da se ne bi polomili ili oštetili navoji u rupama.
- △ Korišćenje pogrešnih šrafova na pogrešnim mestima može da rezultira oštećenjem šrafa ili dela stolice.
- △ Ne preopterećujte stolicu. Pogledajte informaciju o maksimalnoj težini u tehničkoj specifikaciji.
- △ Ukoliko postoje mrlje na površini stolice, naneti sredstvo za čišćenje na mekanu krpu i trljati mrlju dok ne nestane. Ne nanositi sredstvo za čišćenje direktno na stolicu.

## Instrukcije:

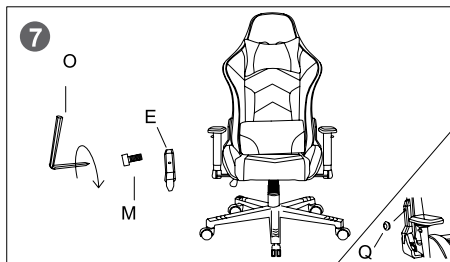
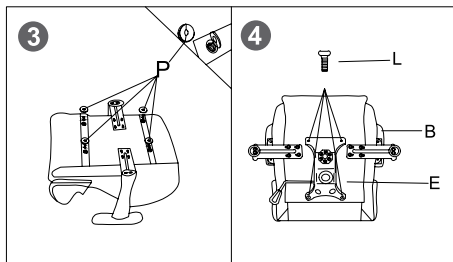
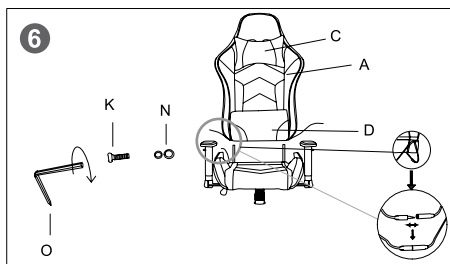
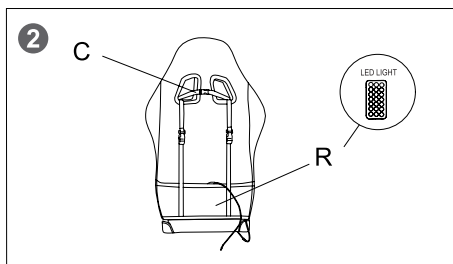
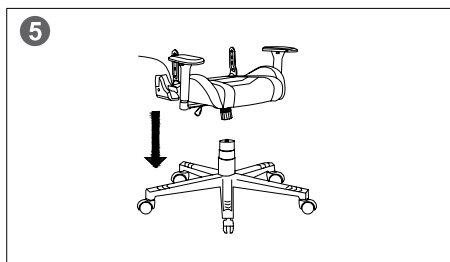
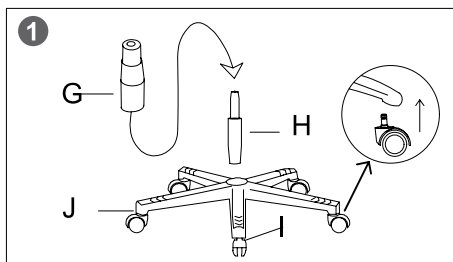

## Nameštanje pozicija

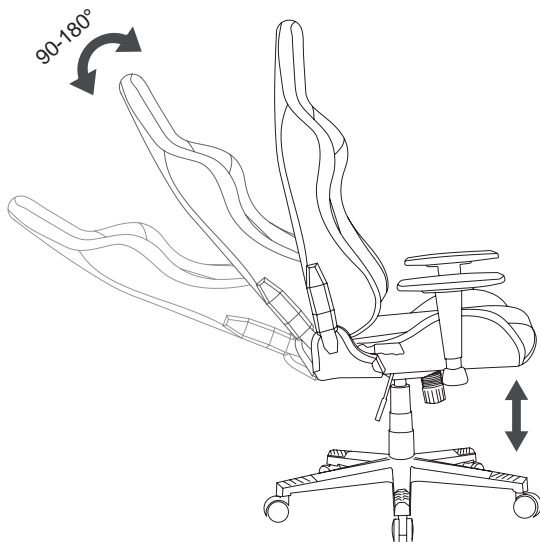

## Mogući problemi

### Ako:

- Gasni mehanizam ne radi kako treba ili je prestao sa radom
  - Bilo koja poluga ne radi
  - Otkrijete da je bilo koji deo polomljen ili oštećen pre korišćenja stolice
  - Otkrijete da u pakovanju nedostaje neki deo sa liste delova
- Molimo vas da kontaktirate dobavljača radi zamene dela

### Ako:

- Točkici nisu fiksirani za petokrako postolje
- Naslon za leđa nije fiksiran u postavljenom položaju
- Sedište škripi
- Ako postoji zvuk između mehanizma i metalnog okvira, proverite da li su svi šrafovi zategnuti. Zvuk bi trebalo da nestane ako su šrafovi zategnuti.

Molimo ponovo postepeno sastavite stolicu prema uputstvu. Ako ovo ne pomogne, kontaktirajte dobavljača radi zamene dela.

## Važne sigurnosne informacije











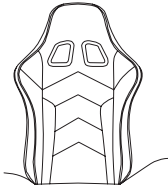
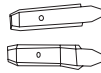
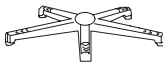

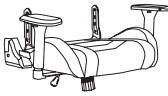

### Garantni uslovi

Garantni period počinje od datuma kupovine robe od prodavca ovlašćenog od strane Canyon-a. Datum kupovine je datum naznačen na vašem računu ili otpremnici. Tokom garantnog perioda, popravka, zamena ili refundiranje novca se obavlja po pravilima kompanije Canyon. Da biste ostvarili pravo na reklamaciju, robu treba vratiti prodavcu na mesto kupovine zajedno sa dokazom o kupovini (račun ili otpremnica). Dodatne informacije o korišćenju i garanciji su dostupne na sajtu: [canyon.eu/warranty-terms](http://canyon.eu/warranty-terms).

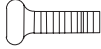
**Proizvođač:** ASBISC Enterprises PLC, Iapetou, 1, Agios Athanasios, 4101, Limassol, Cyprus, +357 25 857000, [asbis.com](http://asbis.com)

## Вміст упаковки:

### Деталі:

A*1 	E*1 	J*1 	N*4  Pre-installed	
B*1 	F*1 	K*4  Pre-installed		O*1 
C*1 	G*1 	L*4  Pre-installed	P*4  Pre-installed	
D*1 	H*1 	M*2 	R*1 	Q*2 

УКР

## Огляд крісла і технічні характеристики:

- Тип піни: Оригінальний поролон для спинки та холодноформований поролон для сидіння
- Внутрішня рама: метал
- Товщина металевої рами: 1,5 мм
- Матеріал покриття: Високоякісна екошкіра PU
- Газліфт: КЛАС-4
- Механізм: Механізм метелик (вгору-вниз, перекидний)
- Регульований кут нахилу спинки: 90° – 180°
- RGB підсвічування + пульт
- Подушка підголівника: Так
- Поперекова подушка: Так
- База 5 зірок: Нейлон
- Розмір коліс: 50 мм
- Матеріал коліс: PU
- Максимальна вага користувача: 150 кг
- Зріст користувача: 150 – 180 см

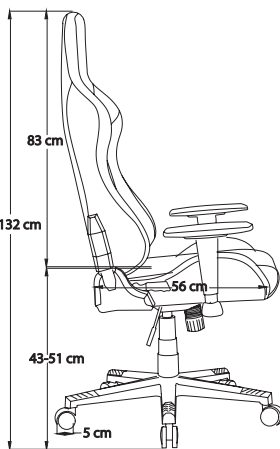
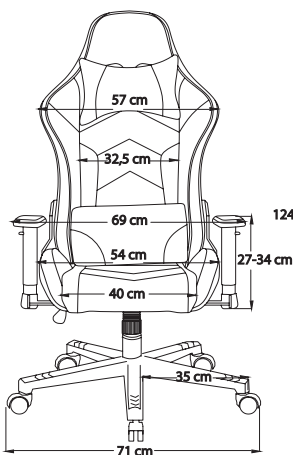

150 – 180 cm



150 kg Max

## Увага:

- △ Перед початком збирання переконайтеся, що всі деталі в комплекті і знаходяться у справному стані!
- △ Якщо крісло Вам буде доставлено в холодну пору року, то починайте збирати крісло не раніше, ніж через 2 години після доставки для забезпечення стабільної роботи газового ліфта.
- △ Чітко дотримуйтесь інструкції.
- △ Перед складанням крісла, переконайтеся, що газовий ліфт і його пластиковий чохол знаходяться розділено.
- △ Щоб уникнути відхилень, не закручуйте занадто сильно гвинти, поки всі вони не стануть на свої місця.
- △ Не закручуйте занадто сильно гвинти, щоб уникнути поломки деталей, або пошкодження різьблення.
- △ Використання гвинтів неправильних розмірів, може призвести до пошкодження їх або частини.
- △ Не перенавантажуйте крісло. Максимально допустиме навантаження вказано у технічних характеристиках.
- △ Для очищення крісел від можливих плям, нанесіть невелику кількість м'якого засобу на м'який рушник і протріть забруднені місця, поки вони не зникнуть. Не наносіть миючі засоби безпосередньо на крісло!

## Інструкція

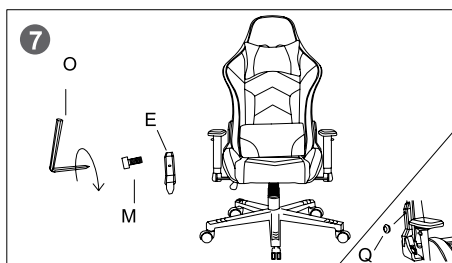
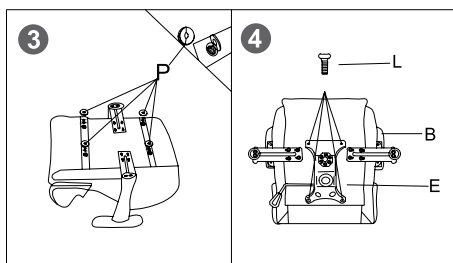
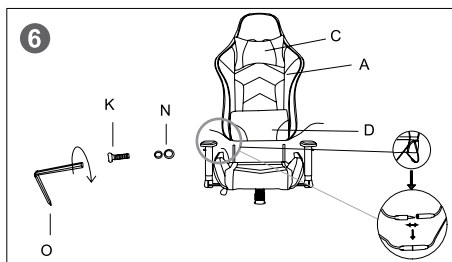
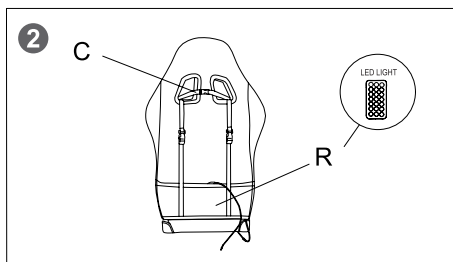
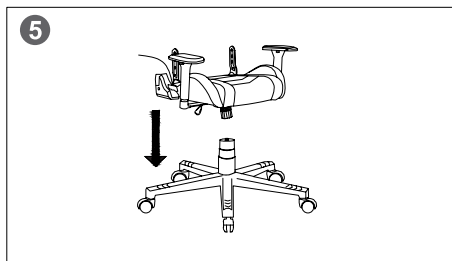
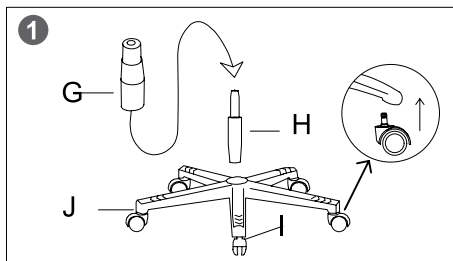



## Регулювання положення

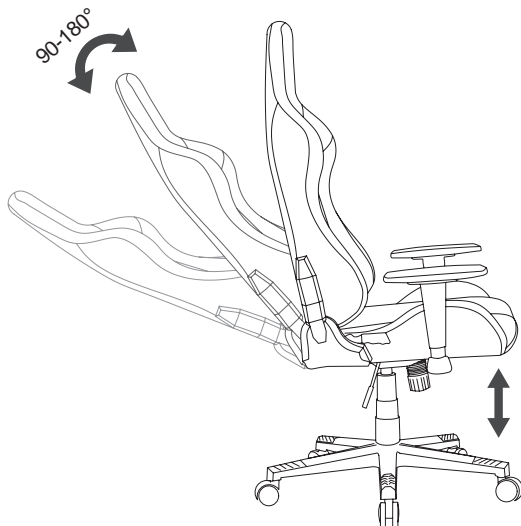

## Можливі проблеми

### Якщо:

- Газовий ліфт не працює належним чином або взагалі перестав працювати;
  - Будь-який важіль не працює;
  - Перед використанням крісла виявили, що будь-яка деталь зламана або пошкоджена;
  - Виявили, що відсутня будь-яка деталь зі списку вмісту упаковки;
- Зверніться, будь ласка, до постачальника для заміни деталі.

### Якщо:

- Роликові колеса не фіксуються в 5-кутну основу;
- Спинка крісла не фіксується в встановленому положенні;
- Сидіння крісла перекошене або скрипить;
- У разі виникнення скрипіння між механізмом і металевим каркасом - перевірте, чи щільно закручені гвинти

Знову спробуйте зібрати крісло, чітко дотримуючись інструкції.

Якщо це не допоможе, зверніться до постачальника для заміни деталі.

## Важлива інформація

### ГАРАНТІЙНІ ЗОБОВ'ЯЗАННЯ

Гарантійний термін обчислюється з дня покупки товару у авторизованого Продавця Canyon. За дату покупки приймається дата, зазначена на Вашому товарному чеку або ж на транспортній накладній. Протягом гарантійного періоду ремонт, заміна або повернення коштів за покупку проводиться на розсуд Canyon. Для надання гарантійного обслуговування товар повинен бути повернутий Продавцю на місце покупки разом із підтвердженням покупки (чек або транспортна накладна). Термін служби 1 рік. За більш детальною інформацією щодо гарантійних термінів, будь ласка, звертайтеся до: [canyon.ua/warranty-terms](http://canyon.ua/warranty-terms)

**Виробник:** ASBISC Enterprises PLC, Iapetou, 1, Agios Athanasios, 4101, Limassol, Cyprus (Кіпр). Тел.: +357-25857000, [asbis.com](http://asbis.com)

**Імпортер в Україні:** ТОВ ПІІ «АСБІС-УКРАЇНА», 03061, м. Київ, вул. Газова, будинок 30, тел. +38 044 455 44 11, [canyon.ua](http://canyon.ua)

## DISPOSAL INFORMATION

### ENG

According to local regulations, your product and/or its battery must be disposed of separately from household waste. When this product has reached the end of its service life, take it to a recycling facility designated by local authorities.

### BOS

Prema lokalnim propisima, vaš proizvod i / ili njegova baterija moraju se odlagati odvojeno od kućnog otpada. Kada ovaj proizvod istekne svoj radni vijek, odnesite ga u pogon za reciklažu koji su odredile lokalne vlasti.

### BUL

Съгласно местните разпоредби вашият продукт и/или неговата батерия трябва да се изхвърлят отделно от битовите отпадъци. Когато този продукт достигне края на експлоатационния си живот, занесете го в съоръжение за рециклиране, определено от местните власти.

### CES

Podle místních předpisů musí být váš výrobek a/nebo jeho baterie likvidovány odděleně od domovního odpadu. Po skončení životnosti tohoto výrobku jej odevzdejte do recyklačního zařízení určeného místními úřady.

### DEU

Gemäß den örtlichen Vorschriften muss Ihr Produkt und/oder sein Akku getrennt vom Hausmüll entsorgt werden. Wenn dieses Produkt das Ende seiner Lebensdauer erreicht hat, führen Sie es einer von den örtlichen Behörden bestimmten Recyclinganlage zu.

### ELL

Σύμφωνα με τους τοπικούς κανονισμούς, το προϊόν σας ή/και η μπαταρία του πρέπει να απορρίπτονται χωριστά από τα οικιακά απορρίμματα. Όταν αυτό το προϊόν φτάσει στο τέλος της διάρκειας ζωής του, μεταφέρετέ το σε μια εγκατάσταση ανακύκλωσης που έχει οριστεί από τις τοπικές αρχές.

### EST

Vastavalt kohalikele eeskirjadele tuleb teie toode ja/või selle aku kodumajapidamisjäätmetest eraldi ära visata. Kui selle toote kasutusiga on lõppenud, viige see kohalike ametiasutuste määratud ringlussevõtuasutusse.

### FRA

Selon la réglementation locale, votre produit et/ou sa batterie doivent être éliminés séparément des déchets ménagers. Lorsque ce produit a atteint la fin de sa vie utile, apportez-le à un centre de recyclage désigné par les autorités locales.

## **HUN**

A helyi előírásoknak megfelelően a termék és/vagy annak akkumulátorát a háztartási hulladéktól elkülönítve kell megsemmisíteni. Ha ez a termék elérte élettartamának végét, vigye el a helyi hatóságok által kijelölt újrahasznosító létesítménybe.

## **KAZ**

Жергілікті ережелерге сәйкес сіздің өніміңіз және/немесе оның батареясы тұрмыстық қалдықтардан бөлек жойылуы керек. Бұл өнімнің қызмет ету мерзімі аяқталғаннан кейін оны жергілікті билік тағайындаған қайта өңдеу зауытына апарыңыз.

## **LAV**

Saskaņā ar vietējiem noteikumiem jūsu izstrādājums un/vai tā akumulators jāizmet atsevišķi no sadzīves atkritumiem. Kad šī izstrādājuma kalpošanas laiks ir beidzies, nogādājiet to pārstrādes rūpnīcā, ko norādījušas vietējās iestādes.

## **LIT**

Pagal vietinius teisės aktus jūsų gaminį ir (arba) jo bateriją reikia išmesti atskirai nuo buitinių atliekų. Pasibaigus šio gaminio eksploatavimo laikui, nuvežkite jį į vietos valdžios institucijų nurodytą perdirbimo įmonę.

## **RON**

În conformitate cu reglementările locale, produsul dumneavoastră și/sau bateria acestuia trebuie eliminate separat de deșeurile menajere. Când acest produs a ajuns la sfârșitul duratei de viață, duceți-l la o unitate de reciclare desemnată de autoritățile locale.

## **RUS**

В соответствии с местными правилами, ваше изделие и/или его батарея должны утилизироваться отдельно от бытовых отходов. По истечении срока службы данного изделия сдайте его в пункт утилизации, назначенный местными властями.

## **SLK**

Podľa miestnych predpisov sa váš výrobok a/alebo jeho batéria musia likvidovať oddelene od domového odpadu. Po skončení životnosti tohto výrobku ho odovzdajte do recyklačného zariadenia určeného miestnymi úradmi.

## **SLV**

V skladu z lokalnimi predpisi je treba izdelek in/ali baterijo odstraniti ločeno od gospodinjstkih odpadkov. Ko se življenjska doba tega izdelka izteče, ga odnesite v obrat za recikliranje, ki ga določijo lokalne oblasti.

**SPA**

De acuerdo con la normativa local, su producto y/o su batería deben eliminarse por separado de los residuos domésticos. Cuando este producto haya llegado al final de su vida útil, llévelo a un centro de reciclaje designado por las autoridades locales.

**SRP**

Према локалним прописима, ваш производ и/или његова батерија морају се одложити одвојено од кућног отпада. Када тај производ истекне, однесите га у постројење за рециклажу које су одредиле локалне власти.

**UKR**

Відповідно до місцевих правил, ваш пристрій та/або його акумулятор слід утилізувати окремо від побутових відходів. Коли термін експлуатації цього виробу закінчиться, віднесіть його на переробку до пункту утилізації, призначену місцевою владою.