

Посібник користувача

X-treme AZ68



Дякуємо Вам за покупку мобільного телефону X-treme AZ68. Даний посібник містить опис основних функцій мобільного телефону.

Телефон X-treme AZ68 дозволяє використовувати 2 SIM картки стандарту GSM у режимі Dual Standby, тобто, у режимі очікування дві карти знаходяться в мережі; під час дзвінка одна картка працює в активному режимі, друга - недоступна.

Зміст даного посібника є правильним. Опис деяких функцій може відрізнятись у зв'язку із змінами програмного забезпечення чи послуг провайдера. Компанія зберігає за собою право вносити зміни в технічні характеристики без попереднього повідомлення.

Важливі зауваження з техніки безпеки

Даний телефон призначений для здійснення та прийому дзвінків, відправки SMS повідомлень, виходу в Інтернет (якщо передбачено) та ін.

Нижченаведені вказівки щодо обслуговування призначені для того, щоб допомогти Вам правильно використовувати телефон, без загрози для безпеки людей та матеріальних цінностей, і зберігати пристрій у робочому стані. Уважно ознайомтеся з цим розділом і чітко дотримуйтеся наведених у ньому інструкцій.

Телефон не містить шкідливих для здоров'я речовин (згідно з ДСТУ EN50581).

- Не використовуйте телефон у грозу на відкритому повітрі, не піддавайте батарею телефону впливу високих температур, вибухонебезпечних та вогненебезпечних рідин.
- Вимикайте телефон у випадках, якщо використання телефону може спричинити перешкоди або становити небезпеку.
- Не кладіть телефон в нагрівальні прилади, такі як мікрохвильова піч, плита або обігрівач.
- Не намагайтеся розкрити корпус телефону. Якщо телефон або будь-який з аксесуарів не працюють належним чином, зверніться до найближчого авторизованого сервісного центру.
- Використовуйте тільки ті аксесуари та зарядні пристрої, що призначені для даної моделі. Не використовуйте дефектні кабелі або зарядний пристрій.
- Не допускайте короткого замикання акумулятора.
- Якщо Ви використовуєте будь які персональні медичні пристрої, уточніть у виробника, чи має пристрій достатній захист від випромінювання в радіодіапазоні. Вимикайте телефон у лікувальних установах, якщо це вимагається правилами внутрішнього розпорядку.
- Не користуйтеся мобільним телефоном під час водіння. Дотримуйтеся правил користування мобільними телефонами під час керування транспортним засобом.
- Тримайте телефон, всі його компоненти та аксесуари в місці, недоступному для дітей і домашніх тварин. Вони можуть випадково пошкодити ці предмети або вдаватися дрібними деталями.

- Не мийте телефон під час зарядки. Це може призвести до ураження електричним струмом. Перед використанням телефону переконайтеся в тому, що кабель зарядного пристрою або USB-кабель відключено.
- Не використовуйте сильнодіючі хімікати, розчинники або відбілювачі для очищення телефону. Протріть його м'якою тканиною, злегка змоченою в слабкому мильному розчині.
- Не піддавайте пристрій дії прямого сонячного проміння.
- Задля уникнення попадання важких металів, кислот, луку у воду або ґрунт, що завдає значної шкоди навколишньому середовищу, відпрацьовану акумуляторну батарею після закінчення строку служби утилізуйте у відповідності до вимог закону. За недотримання норм законодавства про утилізацію настає юридична відповідальність.
- Відомості про безпечну утилізацію літій-іонних акумуляторів можна отримати в найближчому спеціалізованому сервісному центрі.

УВАГА!

Даний телефон захищений від вологи та пилу за стандартом IP68.

Це означає водонепроникність та захист від проникнення пилу.

Стандарт не передбачує протиударність. Телефон, за рахунок додаткових ущільнювачів та міцних кріплень має підвищені показники вібростійкості, але потребує обережності у використанні.

Будьте уважними із заглушками телефону, а також дотримуйтесь загальної техніки безпеки.

У разі, якщо проникнення вологи у Ваш телефон викликано не заводськими дефектами, а механічними пошкодженнями чи нещільно закритими заглушками - гарантійний ремонт пристрою здійснюватися не буде.

Загальні характеристики моделі

Телефон	2 SIM (mini-SIM) GSM: 850/900/1800/1900 MHz
Повідомлення	SMS
Моб. інтернет	GPRS
Bluetooth	V3.0
Дисплей	2.4", кольоровий ЖК, 320*240 пікс
Підтримка форматів	MIDI, AAC, MP3, WAV, JPG
FM-радіо	87,5-108,0 МГц (вбудована антена)
Micro-SD	До 32 Гб
Батарея	Li-Ion, 1700mAh

Комплект постачання:

- Мобільний телефон
- Акумуляторна батарея

- Зарядний пристрій
- USB-micro-USB кабель
- Дротова гарнітура
- Посібник користувача
- Гарантійний талон

Зовнішній вигляд телефону

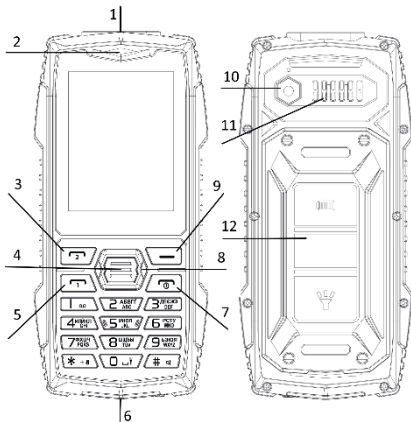

1	Ліхтарик
2	Голосовий динамік

3	Ліва софт клавіша (ЛСК) \ Виклик SIM2
4	Центральна клавіша
5	Виклик SIM1 \ Прийом виклику
6	Відсік microUSB та аудіо роз'єму
7	Відбій\відміна\довге натискання - для вмикання або вимикання телефону)
8	Кнопки навігації
9	Права софт клавіша (ПСК)
10	Камера
11	Динамік гучного зв'язку
12	Кришка батарейного відсіку

Призначення клавіш

Клавіші 0-9	Для набору номеру. Натискання та утримання клавіш 2-9 – для швидкого набору попередньо встановлених номерів. Клавіша 0 – натискання та утримання – увімкнення/вимкнення ліхтарика
Клавіша *	Для введення символів *, +, w, p.
Клавіша #	Для введення символу #. Натискання та утримання – для перемикання Профілів користувача Загальний/Тихий

ЛСК	В режимі очікування – перехід до меню. Перехід до Опції. Виклик SIM2
ПСК	В режимі очікування перехід до адресної книги. В меню-повернення до попередньої сторінки
Центральна Клавiша	Меню/ОК.

Перше вмикання

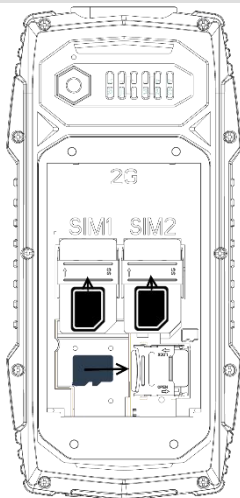

Викрутіть гвинти та відкрийте задню кришку, вийміть акумулятор. Встановіть SIM картки у слоти пристрою.

Встановіть також microSD картку, якщо необхідно.

Встановіть батарею, пильнуючи, щоб контакти батареї відповідали контактам телефону.

Будьте обережні, зламані контакти карток або батареї призводять до виходу пристрою з ладу та скасуванню гарантії.

Закрийте задню кришку.

Увімкніть телефон довгим натисканням на клавішу 7.

Рекомендуємо провести повну зарядку батареї перед першим використанням.

Умовні позначки екрану телефону

	Сигнал мережі
	Індикатор заряду батареї
	Нове повідомлення
	Пропущений виклик
	Активовано профіль «Без звуку»
	Активовано профіль «На вулиці»
	Активовано профіль «Нарада»
	Є активні будильники
	Bluetooth увімкнений
	GPRS інтернет активний



Вмикання\вимикання пристрою

Для вмикання пристрою натисніть та утримуйте кнопку скидання до активації екрану пристрою.

Для вимикання – натисніть та утримуйте кнопку скидання до вимкнення пристрою.

Блокування пристрою відбувається автоматично (якщо увімкнено автоматичне блокування) або натисканням клавіші Відбій (якщо це встановлено в Налаштуваннях) Розблокування - почерговим натисканням ЛСК та клавіші «*»

Виклик

Наберіть номер телефону, використовуючи цифрову клавіатуру телефону або перейдіть до журналу викликів і натисніть кнопку "Виклик"  або  для здійснення дзвінку. Також здійснити виклик можна з меню «Контакти», обравши потрібний телефон. Для скасування виклику – натисніть кнопку скасування.

Під час виклику також можливо: перемкнути звук у режим голосного зв'язку, почати запис розмови, додати абонента для конференц-зв'язку, вимкнути\увімкнути мікрофон та інше.

Меню пристрою

Для доступу у загальне меню пристрою необхідно натиснути ліву софт-клавішу або центральну клавішу навігації.

Меню має наступні розділи:

Контакти: телефонна книга контактів телефону та SIM-карток;

Мультимедіа: В цьому меню зібрані медіа-функції пристрою: відеокамера, галерея, аудіоплеєр, відеоплеєр, FM радіо, диктофон.

Виклики: реєстр вхідних, вихідних та пропущених викликів;

Налаштування: налаштування викликів, екрану, телефону, безпеки, мережі

Повідомлення: для відправлення SMS\MMS повідомлень та читання вхідних повідомлень;

Профілі. Налаштування профілів звуку

Ігри.

Камера: винесений в окреме меню запуск камери

Інструменти: будильник, календар, браузер Інтернет, ліхтарик, калькулятор, Bluetooth, SIM меню

Контакти

Меню «Контакти» - це Ваша телефонна книга, у якій зведені контакти, що збережені у телефоні та на SIM-картках. Пам'ять телефону розрахована для зберігання 500 контактів.

Контакти розташовані в алфавітному порядку. Рядок пошуку дозволяє знайти контакти. Для перемикання способу/мови пошуку натисніть клавішу #

Додавання нового контакту: оберіть «Новий» у опціях, оберіть місце збереження контакту, введіть ім'я та номер телефону, натисніть «Зберегти»

Для одного контакту при збереженні в Телефоні можна додати наступні дані: Ім'я (довжина рядку – 25 знаків), Номер телефону, Група, Картинка, Мелодія виклику

Для перегляду контакту оберіть його курсором та натисніть центральну клавішу навігації.

Для виклику – натисніть кнопку виклику.

Додаткові опції відкриваються лівою софт-клавішею.

Нове повідомлення: створити та надіслати текстове повідомлення контакту.

Редагувати: редагувати контакт

Видалити: видалити обраний контакт.

Копіювати/перемістити: можливість
копіювати/переміщати контакт між телефоном та SIM картками.

Також є можливість: перегляд стану пам'яті, та видалення усіх контактів, зробити резервне копіювання – експорт - або відновлення контактів – імпорт -(лише при наявності картки пам'яті)

При резервному копіюванні контактів створюється системний файл з іменем vcard.vcf. При відновленні контактів інформація береться з цього ж файлу.

Мультимедіа

Увага: бажано користуватись наступними функціями в меню «Мультимедіа» за умови встановленої картки пам'яті.

У цьому розділі зібрані програми для роботи з фото, відео та звуком.

Відеокамера – для запису відео.

Аудіоплеєр – для прослуховування музичних файлів

Для відтворення/паузи натисніть центральну клавішу. Для переходу до наступного/попереднього файлу – Вправо/Вліво. Для створення списку відтворення скопіюйте музичні файли на картку пам'яті. Для зміни налаштувань перейдіть до Опції—Налаштування. Для редагування списків відтворення перейдіть до Опції—Плейлист.

Відеоплеєр – для перегляду відео записів.

Зображення – для перегляду зображень.

FM радіо – для прослуховування радіостанцій FM діапазону.

Увага! В даній моделі FM радіо функціонує із вбудованою антеною. Для покращення якості прийому може знадобитись підключення провідної гарнітури в якості антени. Звук FM радіо та аудіоплеєра передається на зовнішній динамік та дровову гарнітуру.

Для увімкнення/вимкнення натисніть центральну клавішу. Для пошуку радіостанцій натисніть Вправо/Вліво. Для налаштування гучності використовуйте клавіші Вгору/Вниз. В меню Опції є можливість автоматичного та ручного пошуку каналів, перегляд збережених станцій, можливості запису в файл та увімкнення/вимкнення фонового відтворення.

Диктофон – для запису звуку.

Виклики

Меню «Виклики» містить реєстр вхідних, вихідних та пропущених викликів та дозволяє: переглянути інформацію, набрати номер контакту, відправити SMS-повідомлення, додати новий номер до контактів, додати номер до чорного списку, видалити інформацію про виклик та інше.

Налаштування

Виклики. Меню дозволяє налаштувати кількість активних SIM карток, опції переадресації, заборону викликів, автодозвон, автозапис виклику та інше.

Телефон: містить налаштування дати та часу, мови інтерфейсу, установки клавіш швидкого доступу, налаштування вмикання\вимикання за розкладом. Також це меню дозволяє зробити скидання на заводські налаштування

Дисплей: налаштування фонових малюнків, контрасту дисплея, часу підсвічування екрану та клавіш

Безпека: Надає можливість налаштувати блокування SIM карток, блокування телефону, автоматичне блокування клавіш та блокування окремих функцій телефону. В цьому меню також знаходиться меню керування функціями Чорний список, Білий список, Анти злодій.

Мережа: дозволяє налаштувати GPRS, вказати картку для передачі даних за замовчуванням, налаштувати обліковий запис для передачі даних, вибрати спосіб вибору мережі-ручний або автоматичний.

Повідомлення

Це меню містить все необхідне для відправлення, зберігання, перегляду та видалення SMS повідомлень.

Нове SMS: оберіть для написання та відправлення (або збереження) нового повідомлення.

Вхідні: тека з отриманими повідомленнями.

Вихідні: тека з повідомленнями, що відправляються.

Чернетки: незавершені повідомлення.

Надіслані: повідомлення, що були відправлені.

Налаштування: налаштування для надсилання SMS

Меню «Налаштування» дозволяють встановити номери SMS центру для обох SIM-карток, встановити строк дії повідомлення, налаштувати отримання звіту про стан

доставки, налаштувати параметри збереження повідомлень.

Профілі

Меню призначене для налаштування профілів звуку, тобто параметрів гучності, рінгтонів, вібро-режиму, звуку клавіш та системи для різних умов використання телефону, таких як: на вулиці, у приміщенні, тиша та інше.

Є можливість редагувати вбудовані налаштування. Для цього необхідно натиснути Опції та Налаштування

Для активації набору налаштувань треба обрати профіль у меню та натиснути центральну кнопку.

Ігри

В цьому меню є можливість спробувати гру «Сокобан»

Камера

Увага: для зйомки фото необхідно встановити картку пам'яті

Для зйомки фото натисніть центральну клавішу. Для переходу до налаштувань натисніть Опції

Інструменти

В цьому меню доступні наступні програми:

Будильник – дозволяє налаштувати декілька будильників.

Календар – для перегляду календаря. Є можливість створювати/редагувати/переглядати події

Браузер Інтернет

Калькулятор – для арифметичних обчислень.

SIM меню

Bluetooth – налаштування, перегляд пристроїв, підключення пристроїв

Ліхтарик

Файли. Файловий менеджер дозволяє працювати з файлами у пам'яті телефону та на карті пам'яті. Доступні такі операції, як копіювання, переміщення, видалення, створення папок.

Можливі проблеми та способи вирішення

Наступні рекомендації можуть допомогти вирішити деякі виникаючі проблеми з телефоном самостійно. У разі виникнення проблем, спробуйте вирішити їх самостійно за наступними рекомендаціями. Якщо проблема не вирішена, зверніться до сервісного центру Sigma mobile.

Перевірте, чи заряджений акумулятор, чи зберігається проблема після перезавантаження пристрою.

Спробуйте повернути телефон до заводських налаштувань через меню «Налаштування – телефон – скидання налаштувань» (пароль за замовчуванням – 1122)

Проблеми з карткою пам'яті, зазвичай, виникають у разі виходу картки пам'яті з ладу. Тому, спочатку перевірте носій даних окремо. Також рекомендуємо: вийняти та вставити картку пам'яті в роз'єм, перевірте, чи правильно картка вставлена у роз'єм, перезавантажте телефон.

Телефон не вмикається: перевірте заряд акумулятора, повторно під'єднайте зарядний пристрій, та чекайте не менш 10 хвилин. Натисніть та утримуйте кнопку увімкнення не менш 5 секунд. Якщо пристрій не вмикається, зверніться до СЦ.

Батарея швидко розряджається: причинами підвищеної витрати заряду можуть бути: низька температура повітря, активне використання медіа-програм, велика відстань до стільникових веж оператора зв'язку.

Акумулятор не заряджається: перевірте підключення адаптеру живлення до розетки. Використовуйте тільки комплектний адаптер живлення та кабель.

Неможливо здійснити виклик: ця проблема може бути викликана слабким сигналом мережі, перенавантаженням мережі, невірно введеним номером абонента, активованою функцією заборони виклику. Спробуйте змінити місцезнаходження, перевірте рівень сигналу мережі, поверніть телефон до заводських налаштувань. Зверніться до СЦ.

Погано чути абонента: під час розмови, натискайте кнопку «вгору» для підвищення гучності. Налаштуйте гучність під час розмови у профілях. Перевірте сигнал стільникової мережі.

Паролі

При завантаженні телефону та під час використання, можуть виникати запити на введення наступних паролей:

Пароль телефону - 1122: запит виникає під час завантаження (якщо він встановлений в Меню—Налаштування—Безпека—Заблокувати телефон). Це пароль загального блокування.

Код конфіденційності: запитується, якщо конфіденційність увімкнена в налаштуваннях безпеки, під час активації блокованих функцій.

Пароль скидання на заводські налаштування - 1122

PIN-код: якщо функція перевірки PIN-коду увімкнена, треба ввести код, що надається із відповідною SIM-карткою.

PUK код, PIN2 код – також надаються із SIM карткою.

Будьте обережні, встановлюючи паролі блокування: якщо паролі загублені, поновити функціонал телефону можливо тільки у сервісному центрі.