

BLUETTI B300S

Інструкція користувача

Будь ласка, уважно прочитайте цю інструкцію перед використанням і збережіть її для подальших вказівок. <https://bluettipower.com.ua/>

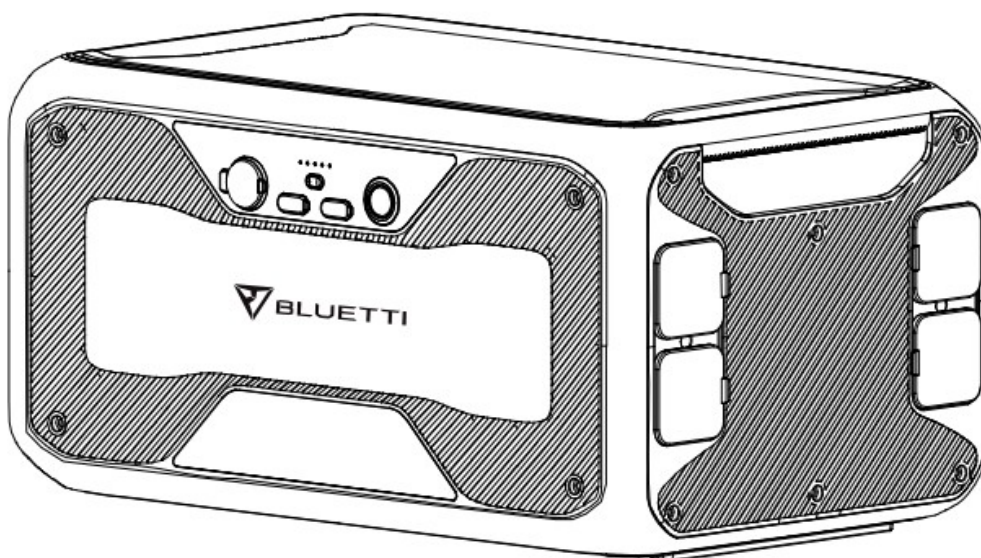

Дякуємо!

Дякуємо вам за те, що ви зробили BLUETTI частиною своєї сім'ї. З самого початку BLUETTI намагався залишатися вірним сталому майбутньому через рішення зберігання зеленої енергії як для внутрішнього, так і для зовнішнього використання, пропонуючи при цьому винятковий екологічно чистий досвід для наших домівок і нашого світу. Тому BLUETTI присутній у понад 70 країнах і користується довірою мільйонів клієнтів по всьому світу.
<https://bluettipower.com.ua/>



Зміст

Перед тим, як почати -----	04
Правила безпеки -----	05
Загальні вказівки щодо безпеки -----	05
Технічне обслуговування-----	06
Обробка та зберігання товару -----	06
Що в комплекті -----	07
Стандартна упаковка-----	07
Огляд продукту -----	09
Схема -----	09
Технічні характеристики -----	10
Експлуатація -----	11
Запуск/Вимкнення -----	11
Додаток BLUETTI -----	11
Зарядка -----	12
Розширення ємності -----	13
Додаток -----	16
Часті запитання -----	16
Попередження FCC -----	17
Технічна підтримка -----	18

Перед тим, як почати

Інформація, яка міститься тут, може змінюватися без попередження.

Для отримання останньої версії, будь ласка, відвідайте [https://
bluettipower.com.ua/](https://bluettipower.com.ua/)

- Інструкція користувача містить вказівки та нотатки щодо роботи та використання цього пристрою.
- BLUETTI рекомендує використовувати лише оригінальні аксесуари від BLUETTI.
- BLUETTI не несе відповідальності за будь-які пошкодження або витрати, які можуть виникнути внаслідок використання деталей, інших, ніж оригінальні деталі від BLUETTI.
- З метою вашої безпеки і користі, будь ласка, уважно прочитайте це перед використанням і тримайте під рукою для подальших посилань.

Правила безпеки

Загальні вказівки щодо безпеки

Продукти BLUETTI розроблені з метою забезпечення безпеки та надійності. Будь ласка, прочитайте цей посібник для отримання важливої інформації щодо безпеки використання вашого пристрою. Цей посібник призначений допомогти вам почувати себе комфортно та продуктивно при використанні цього пристрою. Недотримання цих вказівок щодо належної настройки, використання та догляду за пристроєм може призвести до пошкодження цього пристрою та травмування вас або інших.

<https://bluettipower.com.ua/>

ЗБЕРЕЖІТЬ ЦІ ІНСТРУКЦІЇ

- Завжди використовуйте або зберігайте пристрій в межах вказаного температурного діапазону.
- НЕ вставляйте пристрій в огонь, воду, пот, бруд або інші забруднення, оскільки це може призвести до вибуху батареї або витоку запалюваної рідини або газу.
- НЕ розміщуйте пристрій на нестійкій або нахилений поверхні.
- Переконайтеся, що місце, де ви використовуєте пристрій, добре провітрюється та має достатньо місця.
- Утримуйте подалі від дітей та домашніх тварин.
- НЕ модифікуйте, не намагайтеся вставити іноземні предмети в батарею, і не занурюйте чи не викладайте її в воду чи інші рідини. Батареї можуть вибухнути при пошкодженні.
- Рідина батареї є корозійною та може бути токсичною. Якщо батарея витікає, утримуйте витік рідини подалі від шкіри, очей, одягу чи інших поверхонь. негайно промивайте засмажені ділянки водою або звертайтеся за медичною допомогою.
- НЕ ігноруйте попереджувальні знаки на компонентах чи продуктах, виготовлених виробниками.
- НЕ розбирайте, не ріжте, не дробіть, не проколюйте чи не пошкоджуйте пристрій будь-яким чином.
- НЕ вставляйте іноземні предмети в вентилятор, вентиляційні отвори, порти чи інші відкриття.
- НІКОЛИ не використовуйте пошкоджену батарею або компонент. Неправильне використання або недотримання правил щодо пошкоджених батарей може призвести до пошкодження пристрою або травмування вас в результаті витоку рідини з батареї, пожежі, перегрівання або вибуху.

- Використовуйте тільки схвалені батареї та аксесуари. Неправильне використання або використання несхвалених чи несумісних батарей чи компонентів може призвести до ризику пожежі, вибуху чи інших небезпек, і може анулювати будь-які схвалення або гарантії.
- негайно вимикайте пристрій у разі несправності.
- В разі пожежі використовуйте сухий порошок вогнегасник.
- НЕ намагайтеся модифікувати або замінювати внутрішню батарею чи інший компонент пристрою кимось, окрім кваліфікованого персоналу. У разі необхідності звертайтеся до офіційного сервісного центру, оскільки некоректна збірка може призвести до ризику пожежі або ураження електричним струмом.
<https://bluettipower.com.ua/>

ЗБЕРЕЖІТЬ ЦІ ІНСТРУКЦІЇ

Технічне обслуговування

- Якщо ви не використовуєте пристрій тривалий час, вимикайте його і від'єднуйте адаптер живлення від розетки.
- Заряджайте пристрій до 80% SOC кожні 3-6 місяців для довгострокового зберігання.
- Обережно і обережно чистіть пристрій сухою ганчіркою.

Обробка та Зберігання

- Використовуйте механічну допомогу за потреби (наприклад, візки та столи з регульованою висотою).
- НЕ ставте нічого на верхню частину пристрою, як в зберіганні, так і в процесі використання.
- Рекомендована температура зберігання: -4-104°F/-20-40°C.

Що в комплекті

Стандартна упаковка



Портативна електростанція

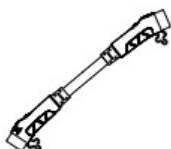

Кабель розширення для батареї P150D



Кабель для підключення постійного струму



Інструкція користувача



Гарантійний талон

*Нижченаведені аксесуари не включені в стандартну упаковку і можуть бути придбані окремо на веб-сайті <https://www.bluettipower.com/>.



Адаптер змінного струму



Кабель для зарядки в автомобілі



Кабель для зарядки свинцево-кислотної батареї

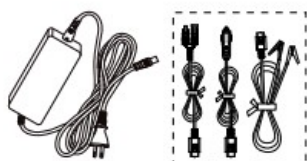

Комплект підвищення зарядки для D050S



Кабель USB-C до USB-C



Кабель від автомобільного прикурювача до DC5521 (12V)



AC Adapter (без кабелю в комплекті) + Кабель MC4 до DC7909

***P150D Battery Expansion Cable** (Кабель розширення для батареї P150D): 31,5 дюйма (80 см).

DC Input Cable (Кабель DC-входу): 27,6 дюйма (70 см).

MC4 to XT90 Cable (Кабель MC4 до XT90): Не вказана довжина.

AC Adapter (Адаптер змінного струму): 118 дюймів (300 см).

Car Charging Cable (Автомобільний кабель для зарядки): 59 дюймів (150 см) (з прикурювача до MC4).

Lead-acid Battery Charging Cable¹ (Кабель для зарядки свинцево-кислотної батареї 1): 20 дюймів (50 см) (з зажимами до MC4).

D050S Charging Enhancer Kit (Комплект підвищення зарядки для D050S): D050S: 47 дюймів (120 см).

PV Charging Cable (Кабель для зарядки від сонячної батареї): 27,6 дюйма (70 см) (MC4 до DC7909).

Car Charging Cable (Автомобільний кабель для зарядки): 20 дюймів (50 см) (з прикурювача до DC7909).

Lead-acid Battery Charging Cable² (Кабель для зарядки свинцево-кислотної батареї 2): 20 дюймів (50 см) (з зажимами до DC7909).

USB-C to USB-C Cable (Кабель USB-C до USB-C): 79 дюймів (200 см).

Cigarette Lighter-F to DC5521 Cable (12V) (Кабель від прикурювача до DC5521 (12 V)): 28 дюймів (72 см).

AC Adapter (No cable included) + MC4 to DC7909 Cable (Адаптер змінного струму (без кабелю) + Кабель MC4 до DC7909): 47 дюймів (120 см); 5,5 дюймів (14 см).

Примітка: Усі виміри наведені лише для посилання. Деталі комплектації можуть змінюватися без попереднього повідомлення.
<https://bluettipower.com.ua/>

1. Працює з підвищувачем зарядки постійного струму D050S та підключається до порту введення адаптера.
2. Підключається безпосередньо до свинцево-кислотної батареї B300S.

Огляд продукту

Схема

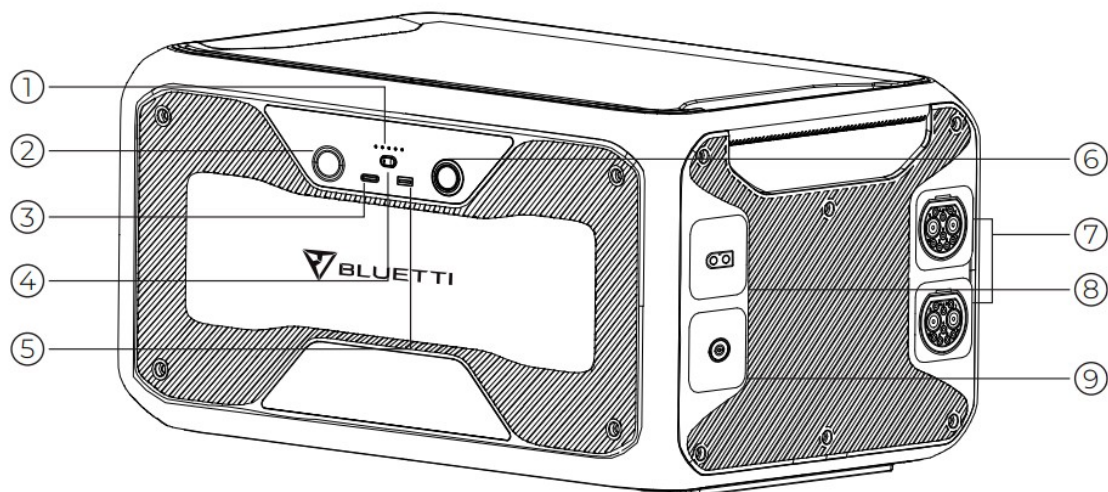

- | | |
|-------------------------------------|---------------------------|
| ① Індикатор потужності* | ⑥ Кнопка ввімкнення |
| ② Порт для прикурювача | ⑦ Порт розширення батареї |
| ③ USB-C PD3.0 | ⑧ Вхід сонячної енергії |
| ④ Кнопка живлення постійного струму | ⑨ Вхід для адаптера |
| ⑤ USB-A порт 18 Вт | |

*Ці світлодіоди вказують на рівень заряду, один світлодіод для 20%. Якщо вони впадуть до 20%, будь ласка, зарядіть B300S для подовження строку служби.

<https://bluettipower.com.ua/>

Технічні характеристики

B300S		
Загальні		
Ємність	3072Wh	
Напруга	51.2VDC	
Тип акумуляторної комірки	LiFePO4	
Розміри (ДШВ)	20.5*12.6*10.4IN/520*320*263MM	
Вага	83.8 фунти / 38 кг	
Температура розряду	-4-104°F/-20-40°C	
Температура заряду	32-104°F/0-40°C	
Температура зберігання	-4-104°F/-20-40°C	
Вологість при роботі	10-90%	
DC вихід		
Порт для прикурювача *1	Напруга	12VDC
	Сила струму	10A
USB-A QC3.0 *1	Потужність	18W Max. (3.6-12VDC, 3A)
USB-C PD3.0 *1	Потужність	100W Max. (5/9/12/15/20VDC, 3A; 20VDC, 5A)
Вхід для блока живлення		
Потужність	500W Max	
Напруга	58.8VDC	
Силу струму	8A Max	
Вхід сонячної енергії		
Потужність	500W Max	
Напруга	2-60VDC	
Силу струму	10A Max	
Автомобільна зарядка		
Потужність	196.8W Max.	
Напруга	12/24VDC	
Силу струму	8.2A Max	
Розширення ємності		
Напруга	51.2VDC	
Силу струму	120A	

Примітка: При підключенні B300S до адаптера T500 або AC500 до мережі, B300S може самостійно нагріватися та заряджатися навіть при температурі -4°F/-20°C.

<https://bluettipower.com.ua/>

Робота

Ввімкнення/Вимкнення

Запуск/Вимкнення: Натисніть кнопку живлення, щоб увімкнути або вимкнути цей пристрій.

Робота	Зелене світло (на кнопці)	Лампочка індикатора живлення
Початок роботи	УВІМКНЕНО	УВІМКНЕНО
Вимкнення	ВИМКНЕНО	ВИМКНЕНО

DC-вихід: Натисніть кнопку постійного струму (DC), щоб увімкнути або вимкнути пристрій.

Примітка: Відключіть, щоб вимкнути пристрій. Підключіть до джерела живлення, і він вмикається автоматично.

Додаток BLUETTI

Завантажте додаток BLUETTI з Google Play або App Store. Залишкова ємність акумулятора може бути перевірена з допомогою додатку, коли ви підключені до AC500. Прошивку також можна оновити через повітря (OTA). Докладніше дивіться в додатку BLUETTI.

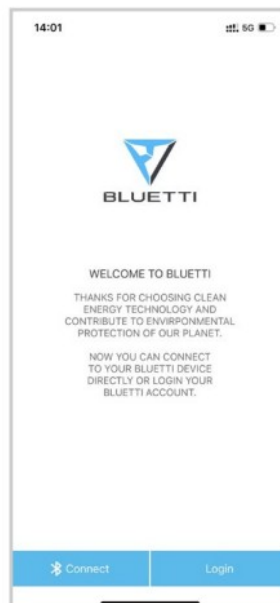

Примітка: Під час оновлення тримайте свій телефон не більше ніж на відстані 5 метрів (16,4 фути) від пристрою.

Зарядка

Зарядка від змінного струму

Просто вставте B300S в звичайну розетку на стіні і розпочніть зарядку.

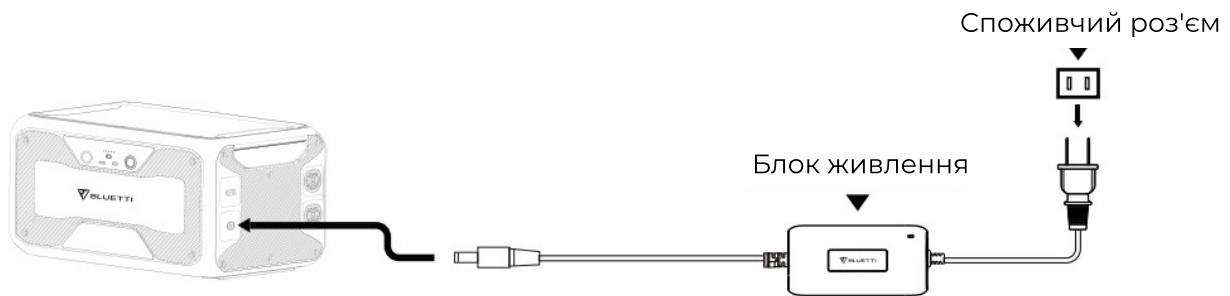

Зарядка від сонячної енергії

Підключіть сонячні панелі (послідовно або паралельно) до B300S за допомогою DC-кабелю введення постійного струму.

Примітка: Будь ласка, переконайтесь, що ваші сонячні панелі відповідають таким вимогам:

OCV: 12-60V

Vmp: 12-60V

Потужність вводу: Макс. 500 Вт

Наприклад: Підключіть дві сонячні панелі BLUETTI PV200 послідовно для зарядження пристрою.

BLUETTI PV200: Voc=26.1 В Vmp=20.5 В Струм=9.7 А Макс

Всього: Voc=26.1×2=52.2 В Vmp=20.5×2=41 В Струм=9.7 А Макс

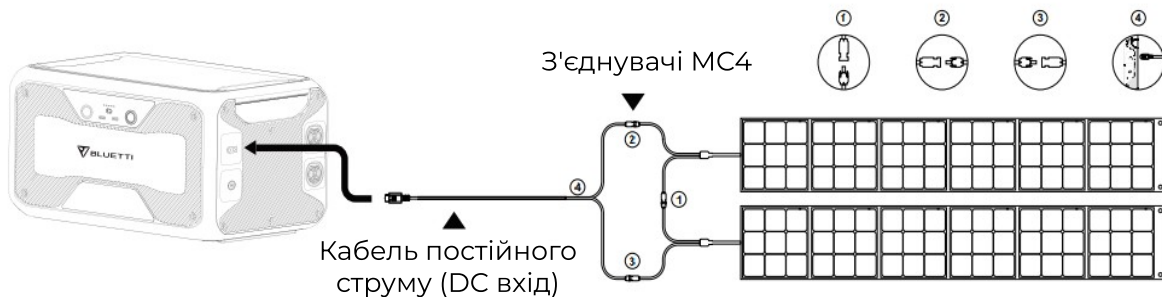

OCV₃ (Open Circuit Voltage), також відомий як Voc, - це максимальна напруга, яку сонячна панель може виробляти без навантаження на неї.

Vmp₄ (Voltage at maximum power) - це напруга, доступна, коли панель працює на піку своєї продуктивності і видає максимальний вихід.

Автомобільна зарядка

Підключіть B300S до роз'єму прикурювача автомобіля за допомогою DC-кабелю вводу постійного струму та автомобільного зарядного кабелю.

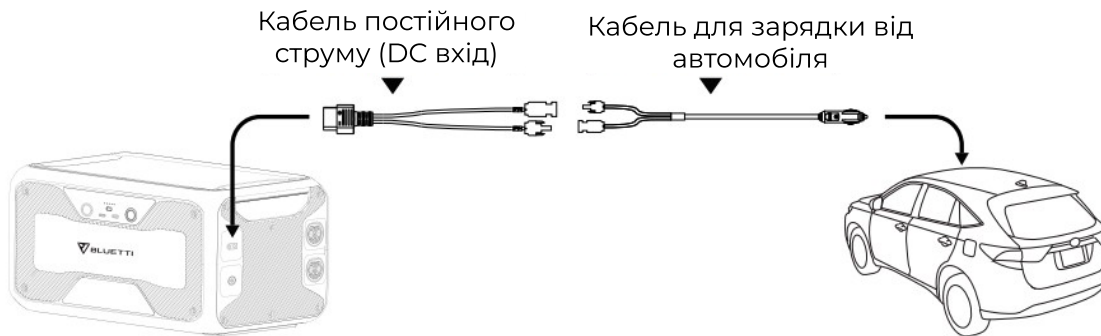

Подвійна зарядка

B300S також підтримує одночасну зарядку від адаптера та сонячних панелей.

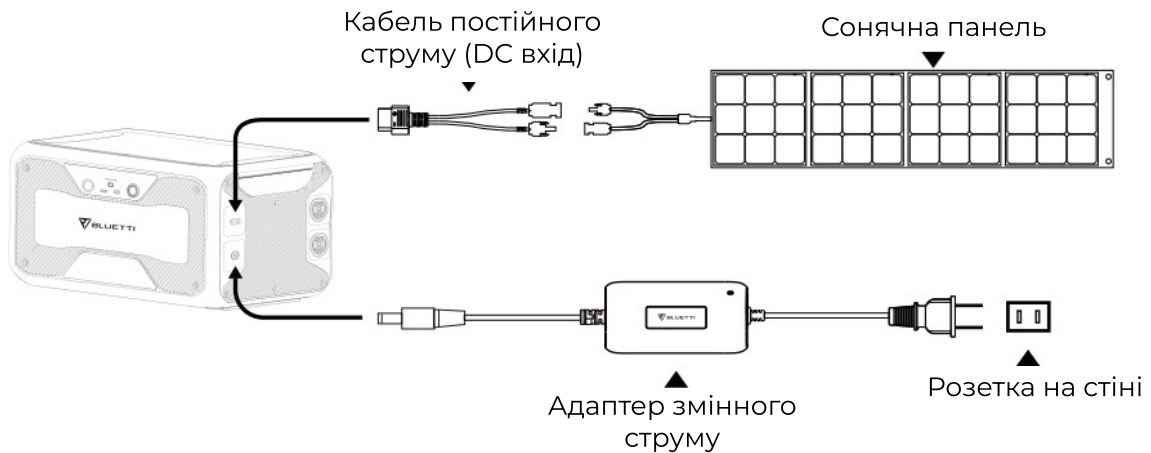

Розширення ємності

Підключіть B300S до електростанції BLUETTI AC500 за допомогою кабелю розширення акумулятора P150D.

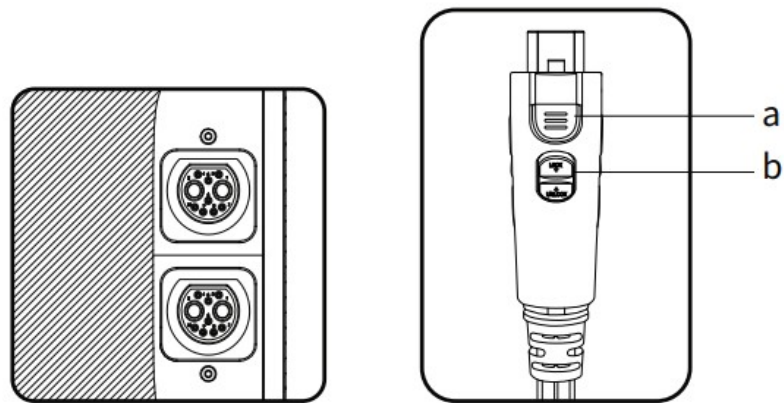

(Кабель розширення акумулятора P150D)

- а: Увімкнути / вимкнути функцію розширення акумулятора.
- б: Заблокувати / розблокувати підключення.

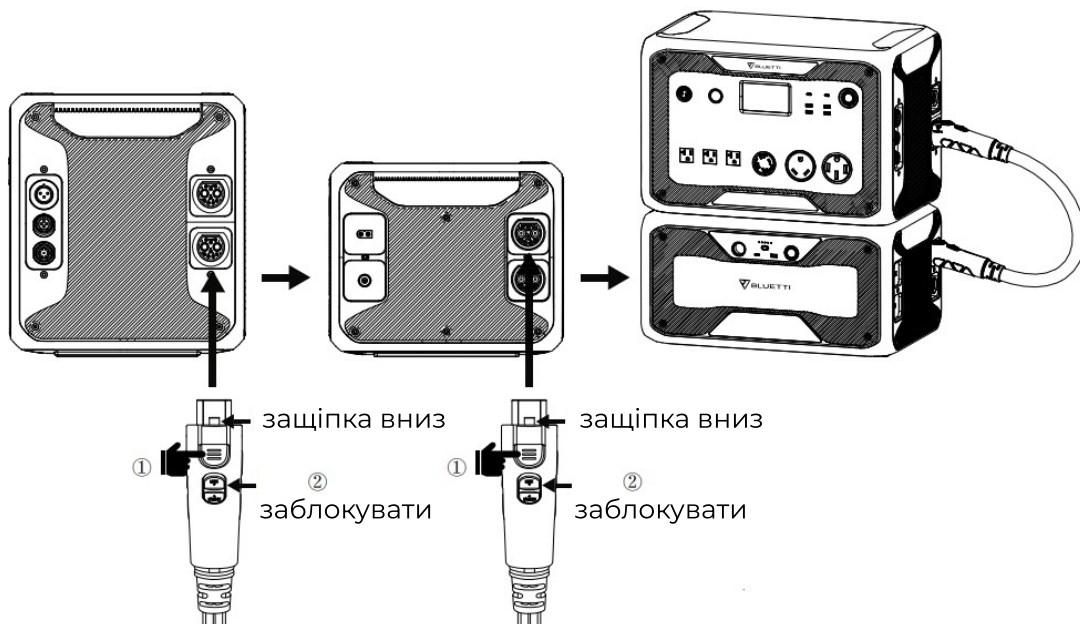

AC500 + 1*В300S = Максимум 4500 Вт / 3072 Вт-год.

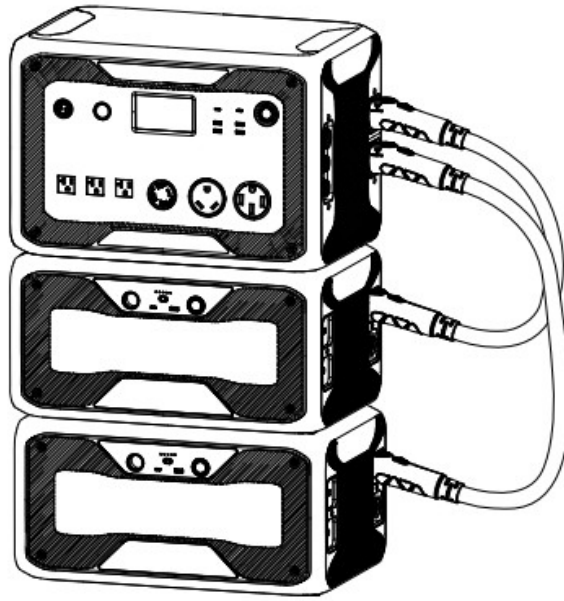

AC500 + 2*V300S = Максимум 5000 Вт / 6144 Вт-год

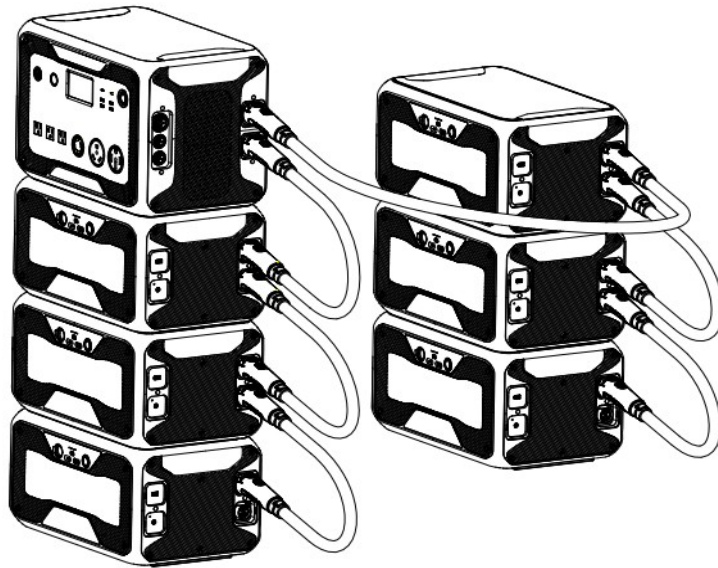

AC500 + 6*V300S = Максимум 5000 Вт / 18432 Вт-год

Інструкція щодо розширення ємності B300S

Примітка: Натисніть кнопку живлення на AC500 або B300S, щоб увімкнути комбінацію AC500 + B300S. Коли AC500 підключений до мережі або сонячних панелей, комбінація вмикається автоматично. Якщо підключено лише одну B300S, комбінація може видавати максимальну потужність 4500 Вт. Щоб отримати 5000 Вт виходу змінного струму, підключіть щонайменше один розширювальний акумулятор до кожного розширювального порту.

Додаток

Поширені запитання

З: Чи може він заряджатися і розряджатися одночасно?

В: Так, він підтримує зарядку через себе (pass-through charging). B300S має високоякісний акумулятор LiFePO₄ і власну систему управління акумулятором (BMS), що гарантує можливість заряджання і розряджання одночасно.

З: Чи можна використовувати сонячні панелі сторонніх виробників для зарядки цього пристрою?

В: Так, ви можете. Головне, щоб характеристики сонячних панелей, які ви використовуєте, відповідали таким параметрам:

OCV (Відкрита напруга кола): 12-60 В

Vmp (Напруга при максимальній потужності): 12-60 В

Вхідна потужність: Максимум 500 Вт

З тим самим роз'ємом живлення (MC4)

НЕ змішуйте різні типи сонячних панелей.

З: Як оновити прошивку B300S?

В: Підключіть його до AC500 або іншої сумісної електростанції, спар'юйте систему з додатком BLUETTI і ви зможете оновити прошивку через повітря (OTA), включаючи ARM, DSP, HMI і BMS.

З: Як зберігати розширювальний акумулятор B300S на довгий термін?

В: Заряджайте його до 80% рівня SOC (заряд/розряд) кожні 3-6 місяців для довгострокового зберігання.

<https://bluettipower.com.ua/>

Попередження FCC

Цей пристрій відповідає частині 15 Правил FCC. Робота підпорядкована наступним двом умовам:

1. Цей пристрій не може викликати шкідливих перешкод.
2. Цей пристрій повинен приймати будь-які отримані перешкоди, включаючи такі, які можуть спричинити небажану роботу.

Це обладнання пройшло випробування і виявилось відповідним обмеженням для цифрового пристрою класу B, згідно з частиною 15 Правил FCC. Ці обмеження призначені для забезпечення розумного захисту від шкідливих перешкод в житлових установках. Це обладнання генерує, використовує та може випромінювати радіочастотну енергію і, якщо воно не встановлене та не використовується відповідно до інструкцій, то може викликати шкідливі перешкоди для радіокомунікацій. Проте не існує гарантії того, що перешкоди не виникнуть в певній установці.

Якщо це обладнання дійсно викликає шкідливі перешкоди в прийому радіо чи телевізійних сигналів, які можна визначити, вимкнувши та увімкнувши обладнання, користувача заохочують вжити одну або декілька наступних заходів для усунення перешкод:

1. Перевірте або переверніть приймальну антену.
2. Збільште відстань між обладнанням та приймачем.
3. Підключіть обладнання до розетки, яка знаходиться на іншому електричному контурі, ніж приймач.
4. Зверніться до дилера або досвідченого техника з радіо / телебачення за допомогою.

Заява про вплив радіочастотного випромінювання FCC

Це обладнання відповідає нормам обмеження впливу радіочастотного випромінювання FCC, встановленим для неконтрольованого середовища. Це обладнання повинно бути встановлено та експлуатовано з мінімальною відстанню в 20 см від радіатора та вашого тіла. Цей передавач не може бути встановлений або працювати разом з іншою антеною або передавачем.

Попередження FCC: Будь-які зміни або модифікації, які не були виразно схвалені відповідальною стороною з метою дотримання, можуть призвести до анулювання права користувача на експлуатацію цього обладнання.

Технічна підтримка

Якщо вам потрібна будь-яка додаткова допомога, будь ласка, не соромтеся звертатися до служби підтримки BLUETTI.

Технічна підтримка

Якщо вам потрібна будь-яка додаткова допомога, будь ласка, не соромтеся звертатися до служби підтримки BLUETTI.

BLUETTI POWER INC

Web: <https://www.bluettipower.com/>

Tel: 833-988-3663 / 702-463-4792

Mail: service@bluettipower.com

Add: 6185 S Valley View Blvd Ste D. Las Vegas, NV 89118.



<https://bluettipower.com.ua/>