



CANYON
YOU CAN

Solar Panel

CND-SP100W

QUICK START GUIDE V 1.0.0

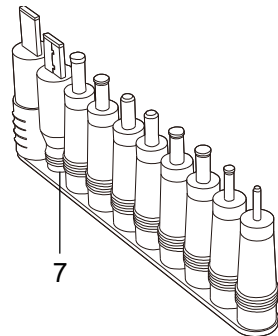
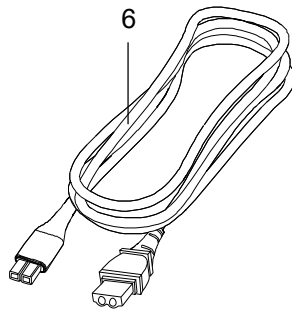
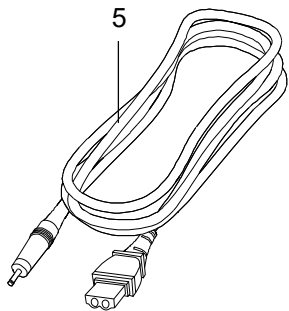
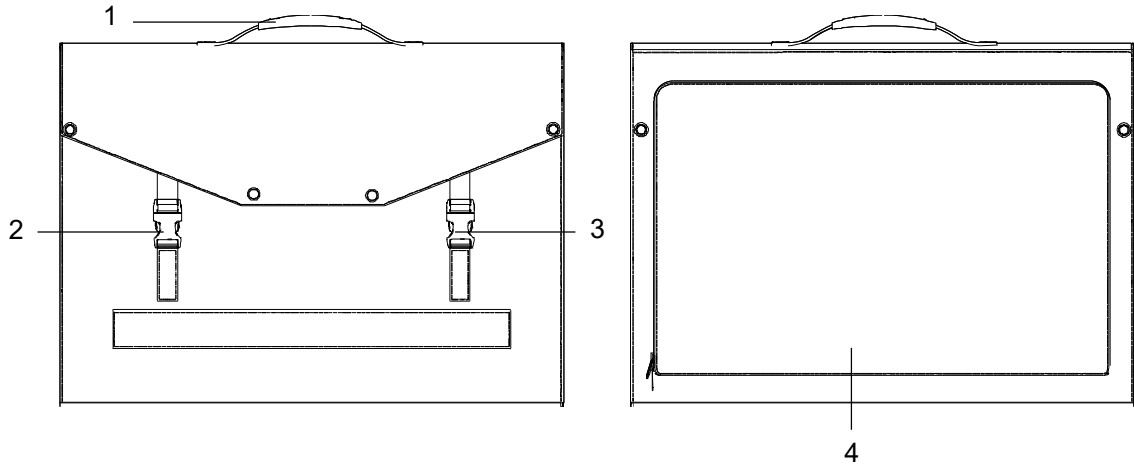

ENG	12
ARA	15
BUL	18
CES	21
DEU	24
ELL	27
EST	30
FRA	32
KAZ	36
LAV	39
LIT	42
NLD	45
POL	48
RON	51
RUS	54
SPA	57
SRP	60
UKR	63

A

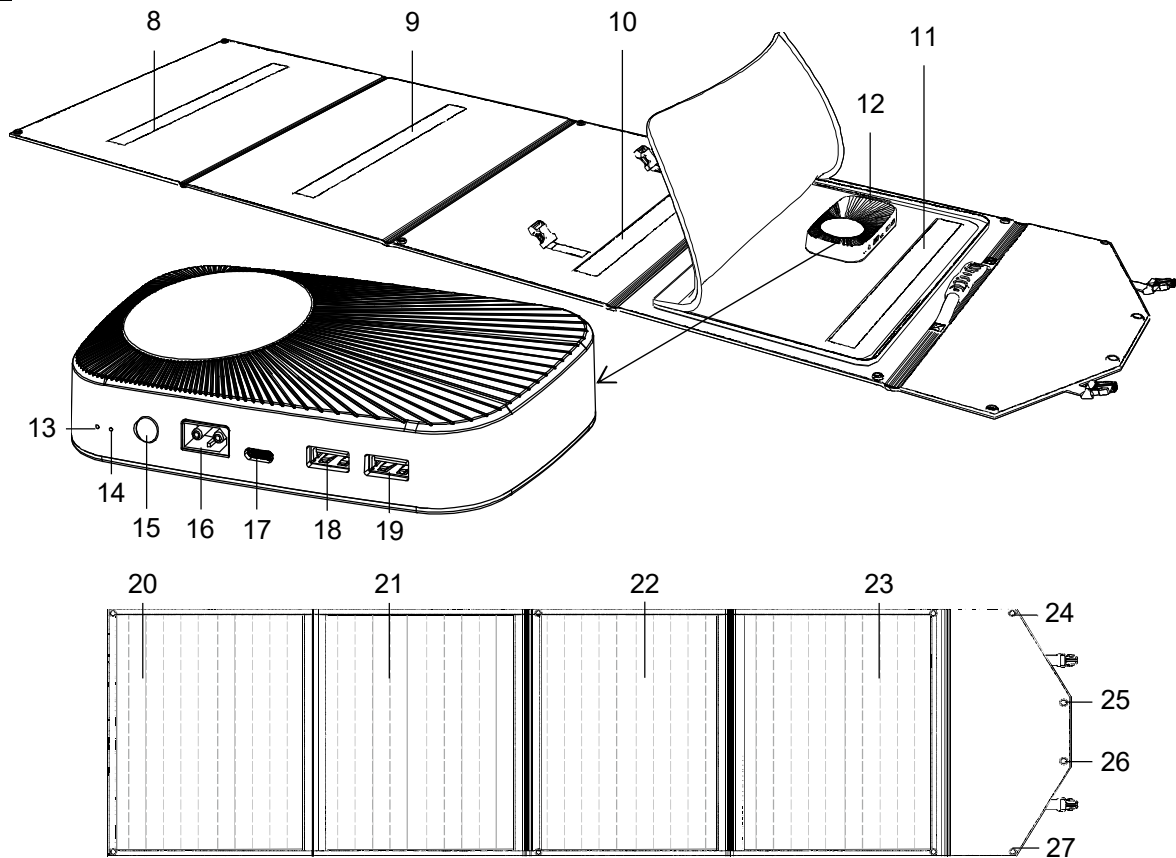
B

1. ENG Carrying handle | **مقبض حمل** **ARA** | **BUL** Дръжка за носене | **CES** Rukojeť pro přenášení | **DEU** Tragegriff | **ELL** Λαβή για την μεταφορά | **EST** Kandekäepide | **FRA** Poignée de transport | **KAZ** Тасымалдау тұтқасы | **LAV** Pārnēsāšanas rokturis | **LIT** Rankena nešioti | **NLD** Draagbeugel | **POL** Uchwyt do przenoszenia | **RON** Mâner de transport | **RUS** Ручка для переноски | **SPA** Asa de transporte | **SRP** Drška za nošenje | **UKR** Ручка для перенесення

2. 3. ENG Buckles | **مشابك** **ARA** | **BUL** Закопчалки | **CES** Sponky | **DEU** Schnalle | **ELL** Κούμπωμα | **EST** Kinnitusvahendid | **FRA** Fermetures à boucle | **KAZ** Бекіткіштер | **LAV** Aizdares | **LIT** Užsegimai | **NLD** Gespen | **POL** Zapięcia | **RON** Catarame | **RUS** Застежки | **SPA** Cierres | **SRP** Корче | **UKR** Застібки

4. ENG Storage pocket for accessories | **جيب تخزين الملحقات** **ARA** | **BUL** Джоб за съхранение на аксесоари | **CES** Úložná kapsa na příslušenství | **DEU** Aufbewahrungstasche für Zubehör | **ELL** Τσέπη για την αποθήκευση εξαρτημάτων | **EST** Hoiutasku tarvikute tasku | **FRA** Pochette de rangement pour les accessoires | **KAZ** Аксессуарды сақтауға арналған қалта | **LAV** Kabata piederumu uzglabāšanai | **LIT** Priedų laikymo kišenė | **NLD** Opbergvak voor accessoires | **POL** Kieszeń do przechowywania akcesoriów | **RON** Buzunar de depozitare pentru accesorii | **RUS** Карман для хранения комплектующих | **SPA** Bolsillo para guardar accesorios | **SRP** Džep za pribor | **UKR** Кишеня для зберігання комплектуючих

5. ENG XT60/5525 cable | **كابل XT60/5525** **ARA** | **BUL** Кабел XT60/5525 | **CES** Kabel XT60/5525 | **DEU** Kabel XT60/5525 | **ELL** Καλώδιο XT60/5525 | **EST** Kaabel XT60/5525 | **FRA** Câble XT60/5525 | **KAZ** XT60/5525 кабели | **LAV** XT60/5525 kabelis | **LIT** Kabelis XT60/5525 | **NLD** XT60/5525 kabel | **POL** Kabel XT60/5525 | **RON** Cablu XT60/5525 | **RUS** Кабель XT60/5525 | **SPA** Cable XT60/5525 | **SRP** XT60/5525 kabl | **UKR** Кабель XT60/5525

6. ENG XT60/Anderson cable | **كابل XT60/Anderson** **ARA** | **BUL** Кабел XT60/Anderson | **CES** Kabel XT60/Anderson | **DEU** Kabel XT60/Anderson | **ELL** Καλώδιο XT60/Anderson | **EST** Kaabel XT60/Anderson | **FRA** Câble XT60/Anderson | **KAZ** XT60/Anderson кабели | **LAV** XT60/Anderson kabelis | **LIT** Kabelis XT60/Anderson | **NLD** XT60/Anderson kabel | **POL** Kabel XT60/Anderson | **RON** Cablu XT60/Anderson | **RUS** Кабель XT60/Anderson | **SPA** Cable XT60/Anderson | **SRP** XT60/Anderson kabl | **UKR** Кабель XT60/Anderson

7. ENG Adapter kit | **مجموعة الموصلات** **ARA** | **BUL** Комплект преходници | **CES** Sada adaptéru | **DEU** Adaptersatz | **ELL** Κιτ προσαρμογέα | **EST** Adapteri komplekt | **FRA** Kit d'adaptateurs | **KAZ** Адаптерлер жиынтығы | **LAV** Adapteru komplekts | **LIT** Adapterių rinkinys | **NLD** Adapterset | **POL** Nóżki do montażu panelu | **RON** Kit conector | **RUS** Набор переходников | **SPA** Conjunto de adaptadores | **SRP** Set adaptera | **UKR** Набір перехідників

8–11. ENG Mounting feet | **أرجل تثبيت اللوحة** **ARA** | **BUL** Крачета за монтаж на панела | **CES** Nožičky pro instalace panelu | **DEU** Montagefüße zur Installation von Solarmodulen | **ELL** Πόδια για εγκατάσταση πάνελ | **EST** Paneeli paigaldusjalad | **FRA** Pieds pour installation du panneau | **KAZ** Панельді орнатуға арналған аяқтар | **LAV** Paneļa montāžas kājas | **LIT** Skydo montavimo kojelės | **NLD** Voeten voor paneelmontage | **POL** Nóżki do montażu panelu | **RON** Picioare pentru montarea panoului | **RUS** Ножи для установки панели | **SPA** Patas para la instalación del panel | **SRP** Stalci za montażu panela | **UKR** Ніжки для встановлення панелі

12. ENG Control unit | **وحدة التحكم** **ARA** | **BUL** Блок за управление | **CES** Ovládací jednotka | **DEU** Steuereinheit | **ELL** Μονάδα ελέγχου | **EST** Juhtimisüksus | **FRA** Unité de commande | **KAZ** Басқару блогы | **LAV** Vadības bloks | **LIT** Valdymo blokas | **NLD** Besturingseenheid | **POL** Jednostka sterująca | **RON** Bloc de control | **RUS** Блок управления | **SPA** Unidad de control | **SRP** Kontrolna jedinica | **UKR** Блок управління

13. ENG Status indicator | **مؤشر الحالة** **ARA** | **BUL** Индикатор за състояние | **CES** Indikátor stavu | **DEU** Statusanzeige | **ELL** Η ένδειξη κατάστασης | **EST** Staatus indikaator | **EST** Juhtimisüksus | **FRA** Indicateur d'état | **KAZ** Күй индикаторы | **LAV** Stāvokļa indikators | **LIT** Būsenos indikatorius | **NLD** Besturingseenheid | **POL** Wskaźnik stanu | **RON** Indicator de stare | **RUS** Индикатор состояния | **SPA** Indicador de estado | **SRP** Indikator statusa | **UKR** Індикатор стану

14. ENG Indicator of parallel connection of solar panels | مؤشر للتوصيل المتوازي للوحات الشمسية **ARA** | **BUL** Индикатор за паралелно свързване на слънчевия панел | **CES** Indikátor paralelního připojení solárních panelů | **DEU** Anzeige der Parallelschaltung von Solarmodulen | **ELL** Η ένδειξη παράλληλης σύνδεσης ηλιακών συλλεκτών | **EST** Päikesepaneelide paralleelühenduse indikaator | **FRA** Indicateur de connexion parallèle pour panneaux solaires | **KAZ** Құн панельдерін параллель қосуға индикатор | **LAV** Saules paneļu paralēlā savienojuma indikators | **LIT** Saulės kolektorių lygiagrečiojo prijungimo indikatorius | **NLD** Indicator voor parallelle aansluiting van zonnepanelen | **POL** Wskaźnik połączenia równoległego paneli słonecznych | **RON** Indicator de conectare paralelă pentru panouri solare | **RUS** Индикатор параллельного подключения солнечных панелей | **SPA** Indicador de conexión en paralelo de paneles fotovoltaicos | **SRP** Indikator paralelnog povezivanja solarnih panela | **UKR** Індикатор паралельного підключення сонячних панелей

15. ENG DC input port 5525 | منفذ إدخال التيار المستمر **ARA** | **BUL** Входен порт за постоянен ток 5525 | **CES** Vstupní port stejnosměrného proudu 5525 | **DEU** DC-Eingangsanschluss 5525 | **ELL** Θύρα εισόδου DC 5525 | **EST** Alalisvoolu sisendport 5525 | **FRA** Port d'entrée DC 5525 | **KAZ** Тұрақты ток 5525 кіріс порты | **LAV** Līdzstrāvas ieejas ports 5525 | **LIT** Nuolatinės srovės įvesties prievadas 5525 | **NLD** DC-ingangspoort 5525 | **POL** Port wejściowy DC 5525 | **RON** Port de intrare DC 5525 | **RUS** Входной порт постоянного тока 5525 | **SPA** Puerto de entrada de corriente continua 5525 | **SRP** Ulazni port 5525 jednosmerne struje | **UKR** Вхідний порт постійного струму 5525

16. ENG Output port XT60 | XT60 منفذ إخراج **ARA** | **BUL** Изходен порт XT60 | **CES** Výstupní port XT60 | **DEU** Ausgangsanschluss XT60 | **ELL** Θύρα εξόδου XT60 | **EST** Väljundport XT60 | **FRA** Port de sortie XT60 | **KAZ** XT60 шығыс порты | **LAV** Izejas ports XT60 | **LIT** Išvesties prievadas XT60 | **NLD** Uitgangspoort XT60 | **POL** Port wyjściowy XT60 | **RUS** Выходной порт XT60 | **SPA** Puerto de salida XT60 | **SRP** Izlazni port XT60 | **UKR** Вихідний порт XT60

17. ENG USB Type C port for charging devices | منفذ لشحن الأجهزة USB Type C **ARA** | **BUL** Конектор USB Type C за зареждане на устройства **CES** Konektor USB Type C pro nabíjení zařízení | **DEU** USB-Typ-C-Anschluss zum Laden von Geräten | **ELL** Υπόδοχή USB τύπου C για φόρτιση συσκευών | **EST** USB Type C pesa seadmete laadimiseks | **FRA** Connecteur USB Type C pour chargement d'appareils | **KAZ** Құрылғыларды зарядтауға арналған USB Type C қосқышы | **LAV** USB Type C savienotājs ierīču uzlādei | **LIT** USB Type C lizdas prietaisams įkrauti | **NLD** USB Type C-connector voor het opladen van apparaten | **POL** Złącze USB Typ C do ładowania urządzeń | **RON** Port de ieșire XT60 | **RUS** Разъем USB Type C для зарядки устройств | **SPA** Conector USB tipo C para cargar dispositivos | **SRP** USB Type C konektor za punjenje uređaja | **UKR** Роз'єм USB Type C для заряджання пристроїв

18, 19. ENG USB Type A ports for charging devices | منفذ لشحن الأجهزة USB Type A **ARA** | **BUL** Конектори USB Type A за зареждане на устройства **CES** Konektor USB Type A pro nabíjení zařízení | **DEU** USB-Typ-A-Anschlüsse zum Laden von Geräten | **ELL** Υπόδοχές USB τύπου A για συσκευές φόρτισης **EST** USB Type A pistikud seadmete laadimiseks | **FRA** Connecteurs USB Type A pour chargement d'appareils | **KAZ** Құрылғыларды зарядтауға арналған USB Type A қосқышы | **LAV** USB Type A savienotājs ierīču uzlādei | **LIT** USB Type A jungtys, skirtos prietaisams įkrauti | **RON** Conector USB Type C pentru încărcarea dispozitivelor | **NLD** USB Type A-connectoren voor het opladen van apparaten | **POL** Złącza USB Type A do ładowania urządzeń | **RON** Conectori USB Type A pentru încărcarea dispozitivelor | **RUS** Разъемы USB Type A для зарядки устройств | **SPA** Conectores USB tipo A para cargar dispositivos | **SRP** USB Type A konektori za punjenje uređaja | **UKR** Роз'єми USB Type A для заряджання пристроїв

20–23. ENG Photovoltaic modules | الخلايا الكهروضوئية لوحة الشمسية **ARA** | **BUL** Фотоvoltaични клетки на слънчевия панел | **CES** Fotovoltaické články solárního panelu | **DEU** Fotovoltaikzellen des Solarmoduls | **ELL** Ηλιακά κύτταρα | **EST** Päikeseelemendid | **FRA** Cellules photovoltaïques du panneau solaire | **KAZ** Құн панелінің фотоэлементтері | **LAV** Saules paneļu fotoelementi | **LIT** Saulės kolektorių fotoelementai | **NLD** Zonnepaneel fotovoltaïsche cellen | **POL** Ogniwa fotowoltaiczne do paneli słonecznych | **RON** Celule fotovoltaice pentru panouri solare | **RUS** Фотоэлементы солнечной панели | **SPA** Células fotovoltaicas del panel | **SRP** Fotonaponske ćelije panela | **UKR** Фотоелементи сонячної панелі

24–27. ENG Mounting holes | فتحات التثبيت **ARA** | **BUL** Отвори за закрепване | **CES** Upeřňovací otvory | **ELL** Τοποθετώντας τρύπες **EST** Kinnitusaugud | **FRA** Trous de fixation | **KAZ** Бекіту арналған тесіктері | **LAV** Stiprinājuma atveres | **LIT** Viršinimo skyklės **NLD** Bevestigingsgaten | **POL** Otwory mocujące | **RON** Orificii de fixare | **RUS** Отверстия для крепления | **SPA** Orificios de fijación | **SRP** Otvori za pričvršćivanje | **UKR** Отвори для кріплення

C-1

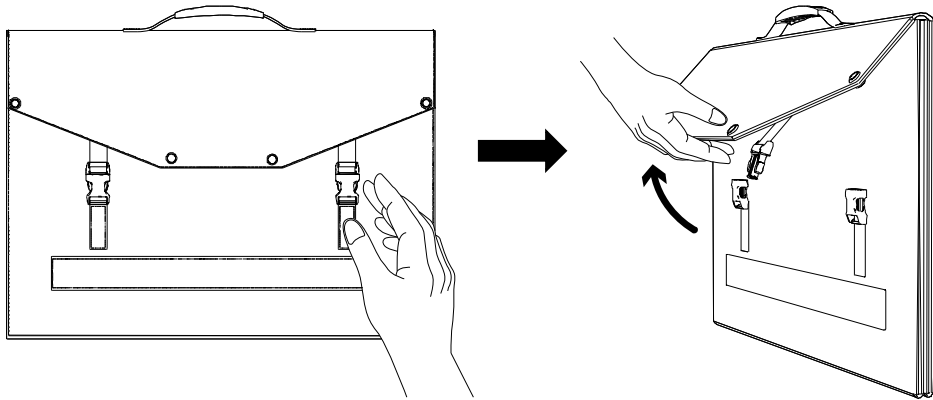

C-2

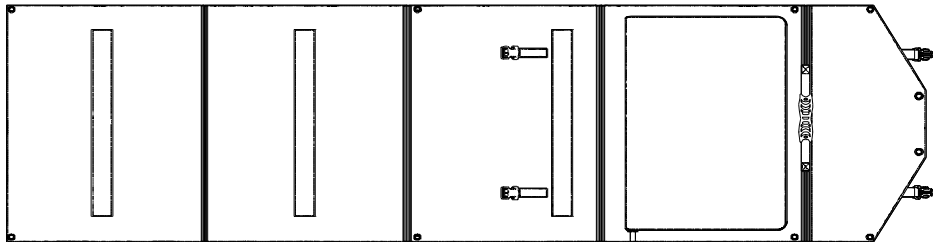

C-3

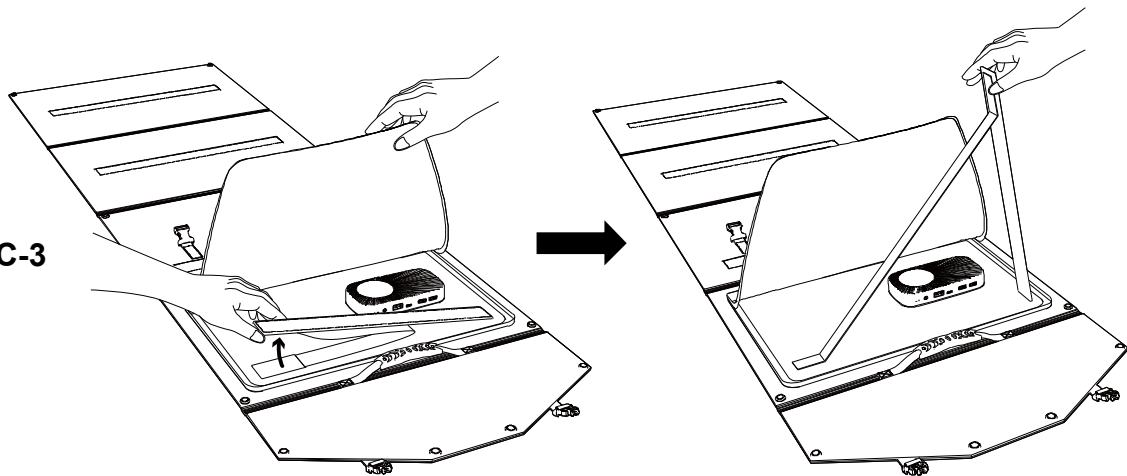

C-4

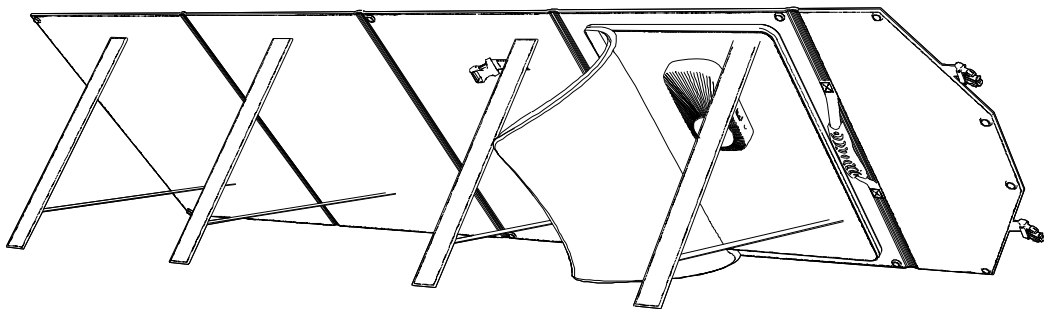

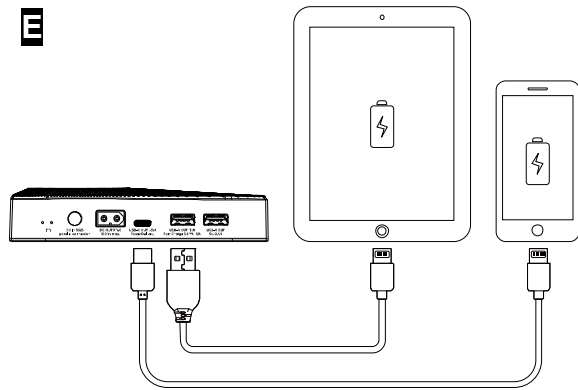
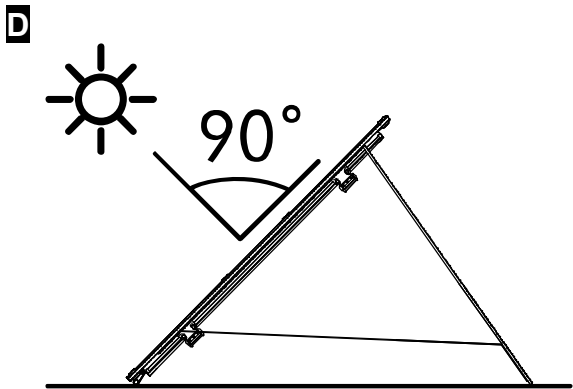

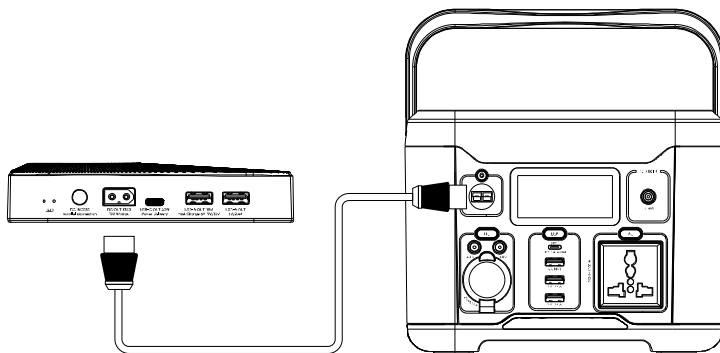
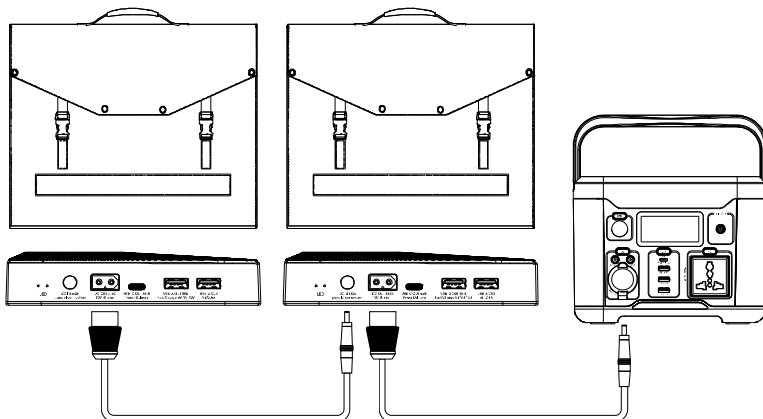
G**H**

GENERAL INFORMATION

The CND-SP100W solar panel is a device that converts solar energy into electric current. The module's 22.4 % efficiency allows it to generate electricity in low-intensity solar radiation conditions in open terrain. The panel is designed for charging electronic devices via USB Type C and USB Type A ports, as well as for connection to charging stations with an Anderson port. A second Canyon solar panel can be connected at the same time with the XT60/DC5525 cable that is included in the package.

TECHNICAL SPECIFICATIONS

Output (XT60 (DC)): 12.0–23.7 V. Operating current: 5.0 A (max). Operating voltage: 19.8 V (max). Open-circuit voltage: 23.7 V. Output (DC): USB Type C – 5 V / 3.0 A, 9 V / 3.0 A, 12 V / 3.0 A, 15 V / 3.0 A, 20 V / 2.2 A (PD 45.0 W max); USB Type A (1) – 5 V / 2.4 A; USB Type A (2) – 5 V / 3.0 A, 9 V / 2.0 A, 12 V / 1.5 A (QC 18.0 W max). Rated power: 100.0 W. USB Type C charging standard: PD 45.0 W. USB Type A ports charging standard: QC 18.0 W, Apple 2.4 A. Module efficiency: 22.4 %. Panel type: monocrystalline. Protection class: IPX4. Device protection: from overcurrent, from short circuit. Operating conditions: temperature –10...+70 °C, relative humidity no more than 90 % (non-condensing). Storage conditions: temperature –40...+85 °C, relative humidity no more than 90 % (non-condensing). Colour: blue. Body material: PET, EVA, 900D polyester, polycarbonate. Size: 372×423×35 mm folded; 1729×423×5 mm unfolded. Weight: 4 kg.

Scope of supply: CND-SP100W solar panel, XT60/5525 cable (1.5 m) **(5)**, XT60/Anderson cable (1.5 m) **(6)**, adapter kit (10 pcs.) **(7)**, quick start guide.

OPERATING INSTRUCTIONS

Read the "Safety operation rules" section before using the device.

Safety operation rules

Do not immerse the device in water or other liquids. Do not install the device near flammable or explosive objects or sources of open flame. Do not use the device in extreme weather conditions. Do not expose chargeable devices to direct sunlight: place them in the shade or in the accessories storage pocket **(4)**. Avoid mechanical impact to the device: do not drop, break, or pierce it. Do not allow dirt and foreign objects to get on the photovoltaic modules **(20–23)** – this can reduce the solar energy absorption capacity. Clean the photovoltaic modules **(20–23)** regularly with a dry or soft cloth. Do not clean using harsh detergents, abrasive pastes, acids, solvents, or metal sponges. Do not clean the photovoltaic modules when they are hot. Carry the device using the carrying handle only **(1)**. Use only the original adapters **(7)** and cables **(5, 6)** supplied. Do not allow children to use the device without adult supervision and/or play with it. For parallel connection, use Canyon solar panels only. Do not disassemble or attempt to modify or reconfigure the device yourself, this should be performed by a service technician only. The device should be repaired by a Canyon authorized service centres only.

Preparing for operation

- Carefully remove the solar panel from its packaging.
- Choose an open area with access to direct sunlight.
- Make sure that there are no structures or objects nearby that could form a shadow on the surface of the panel.

Installation of the solar panel (see fig. C)

- Unfasten the buckles **(2, 3)** to open the solar panel.
- Unfold the solar panel and place it on a clean flat surface with the photovoltaic modules facing down **(20–23)**.
- Open the accessories storage pocket **(4)** to unhook the panel mounting foot **(11)**.
- Unhook the mounting feet **(8–10)** on the back panel and place the panel on a flat, stable surface. The status indicator **(13)** of the control unit **(12)** will glow green continuously.

If you have any questions, please email us at support@canyon.eu or chat with us at canyon.eu/user-help-desk before taking your device to the store.

Note. To get more solar energy, it is recommended to install the panel so that the photovoltaic modules (20–23) are perpendicular to the incidence of sunlight (see fig. D).

If you need to attach the panel to a car roof and/or other objects, use the mounting holes (24–27) and the appropriate attachments (not included).

Indicator status meaning

Status	Description
Indicator (13) is glowing green continuously	Solar panel is ready to connect and charge devices
Indicator (13) is flashing red	The device protection from overcurrent or short circuit has been set off
Indicator (14) is glowing blue continuously	Parallel connection of solar panels is established

Charging devices via the USB Type C and USB Type A ports (see fig. E)

1. Connect a USB Type C / USB Type A cable (not supplied) to the appropriate ports (17) / (18, 19) of the control unit and then connect it to the device that you want to charge. The device will start charging automatically.
2. After the device reaches the desired charge level, disconnect the cable from the control unit (12) and then from the device.

Charging devices via the XT60 port (see fig. F)

1. Select the correct adapter from the kit (7) based on the port of the device that you will be connecting.
2. Connect the selected adapter to the XT60/5525 cable (5) (supplied) and lock it in place by pushing it all the way in.
3. Connect the cable with the adapter attached to the charging port of the device and then to the port (16) of the control unit (12). The device will start charging automatically.
4. After the device reaches the desired charge level, disconnect the cable from the control unit (12) and from the device, and then remove the adapter.

Charging the charging station (see fig. G)

1. Connect the XT60/Anderson cable (6) provided in the package to the port (16) of the control unit (12) and then to the Anderson port of the charging station. The device will start charging automatically.
2. After the device reaches the desired charge level, disconnect the cable (6) from the control unit (12) and then from the device.

Parallel connection of solar panels for charging the station

To increase the generated power up to 200.0 W, take advantage of the possibility of connecting solar panels at once.

WARNING! Use Canyon solar panels only for parallel connection.

1. Connect the two Canyon solar panels using the XT60/5525 (5) cable (included) as shown in figure H.
2. Connect one of the solar panels to the device in one of the following ways (depending on the station model):
 - connect another cable (5) to the station DC port;
 - connect the cable (6) to the Anderson port (depending on the model of the device).
 The indicator (14) will glow blue continuously.

After the device reaches the desired charge level, disconnect the cable (5)/(6) from the device that is being charged, and then disconnect the solar panels.

TROUBLESHOOTING

WARNING! Stop using the device immediately if it is not working properly. Do not try to repair the device yourself, as it may damage it.

Error	Possible reason	Solution
The connected device does not charge or charges slowly	The USB cable / XT60/5525 cable (5) / XT60/Anderson cable (6) is defective	Check that the cable is working properly. Replace the USB cable. Contact the service centre if the XT60/5525 (5) / XT60/Anderson (6) cable is not working properly
	The cable is not fixed in the port of the device	Check the connection between the cable and the corresponding port of the control unit (12) . Disconnect the cable and connect it again
	Solar energy absorption capacity has decreased due to dirt present on the photovoltaic modules (20–23)	Clean the photovoltaic modules (20–23) with a dry or soft cloth
	Unfavourable weather conditions (heavy clouds, rain, etc.). Structures and/or objects are blocking access to sunlight	Move the solar panel to a location with access to direct sunlight
	Microcracks, corrosion and other damage to photovoltaic modules	Contact the service centre
	The input parameters of the connected device exceed the output parameters of the control unit port (12)	Carefully read the output parameters of the control unit ports (12) in the “Technical Specifications” section

WARRANTY TERMS

The warranty period is 2 years starting from the date of purchase from an authorised Canyon retailer. The service life is 2 years. Additional warranty information is available at canyon.eu/warranty-terms.

OTHER INFORMATION

The information contained in this document is subject to change without prior notice to the user. For up-to-date and detailed information about the device, connection process, certificates, warranty and quality, please see the corresponding installation and operation manuals available at canyon.eu/drivers-and-manuals. All the trademarks and their names are the property of their respective owners (Apple is a registered trademark of Apple Inc.). Made in China.

More information at canyon.eu/certificates.

Manufacturer: ASBISc Enterprises PLC, Iapetou, 1, Agios Athanasios, 4101, Limassol, Cyprus. Tel.: +357-25-85-70-00, asbis.com.

المعلومات العامة

اللوحة الشمسية CND-SP100W عبارة عن جهاز يحول الطاقة الشمسية إلى تيار كهربائي. تنتج كفاءة الوحدة البالغة 22,4 % إمكانية توليد الكهرباء في ظروف كثافة إشعاع شمسي منخفضة في المناطق المفتوحة. تم تصميم اللوحة لشحن الأجهزة الإلكترونية عبر منافذ USB Type C و USB Type A ، وكذلك للتوصيل بمحطات الشحن بمنفذ Anderson. باستخدام كابل XT60/DC5525 المضمن في طقم التسليم يمكن توصيل لوحة Canyon الشمسية الثانية بالتوازي.

الخصائص التقنية

الإخراج (XT60 (تيار مستمر): 12,0-23,7 فولت. تيار التشغيل: 5,0 أمبير (كحد أقصى). جهد التشغيل: 19,8 فولت (كحد أقصى). جهد الدائرة المفتوحة: 23,7 فولت. الإخراج (تيار مستمر): USB Type C – 5 فولت / 3,0 أمبير، 9 فولت / 3,0 أمبير، 12 فولت / 3,0 أمبير، 15 فولت / 3,0 أمبير، 20 فولت / 2,2 أمبير (PD 45,0 واط كحد أقصى)؛ 5 – (1) USB Type A فولت / 2,4 أمبير؛ 5 – (2) USB Type A فولت / 3,0 أمبير، 9 فولت / 2,0 أمبير، 12 فولت / 1,5 أمبير (QC 18,0 واط كحد أقصى). الطاقة المقتنة: 100,0 واط. معيار شحن USB Type C : 18,0 واط، 2,4 أمبير. كفاءة الوحدة: 22,4 % . نوع اللوحات: أحادي البلورية. فئة الحماية: IPX4. حماية الجهاز: من التيار الزائد، من الماس الكهربائي. شروط الاستخدام: درجة الحرارة = 10...70+ درجة مئوية، الرطوبة النسبية لا تزيد عن 90 % (دون تكثف). شروط التخزين: درجة الحرارة = 40...85+ درجة مئوية، الرطوبة النسبية لا تزيد عن 90 % (دون تكثف). اللون: أزرق. مادة الجسم: EVA ، PET ، بوليستر 900D، بولي كربونات. الأبعاد: 372×423×35 مم مطوية؛ 1729×423×5 مم غير مطوية. الوزن: 4 كجم. طقم التسليم: لوحة شمسية CND-SP100W ، كابل XT60/5525 (1,5 متر) (5)، كابل XT60/Anderson (1,5 متر) (6)، مجموعة الموصلات (10 قطع) (7)، دليل البدء السريع .

دليل المستخدم

قبل استخدام الجهاز يرجى قراءة المعلومات الواردة في قسم "قواعد الاستخدام الآمن".

قواعد الاستخدام الآمن

لا تعمر الجهاز في الماء أو سوائل أخرى. لا تقم بتثبيت الجهاز بالقرب من الأشياء القابلة للاشتعال والمتفجرة ومصادر اللهب المكشوف. لا تستخدم الجهاز في الظروف الجوية القاسية. لا تعرض الأجهزة التي تشحن لأشعة الشمس المباشرة: ضعها في الظل أو في جيب تخزين الملحقات (4). لا تعرض الجهاز لصدمات ميكانيكية: لا تسقطه أو تكسره أو تقفه. لا تدع الأوساخ والأجسام الغريبة تتلامس مع الخلايا الكهروضوئية للوحة (20-23) لأن ذلك قد يقلل من قدرة امتصاص الطاقة الشمسية. نظف الخلايا الكهروضوئية (20-23) بانتظام بمسحوق جاف أو قطعة قماش ناعمة. لا تستخدم المنظفات القوية أو المعاجين الكاشطة أو المنتجات التي تحتوي على الأحماض والمذيبات أو الإسفنج المعدني للتنظيف. لا تنظف الخلايا الكهروضوئية عندما تكون ساخنة. قم بنقل الجهاز فقط بواسطة مقبض حمل (1). استخدم فقط الموصلات (7) والكابلات (5، 6) الأصلية المضمنة في طقم التسليم. لا تسمح للأطفال باستخدام الجهاز دون إشراف الكبار و/أو اللعب به. استخدم فقط اللوحات الشمسية Canyon للتوصيل المتوازي. لا تفكك الجهاز ولا تحاول تعديله أو إعادة تركيبه بنفسك، لا يمكن تنفيذ هذه الإجراءات إلا من قبل متخصص في مركز الخدمة. لا يمكن إجراء إصلاح الجهاز إلا في مراكز خدمة Canyon المعتمدة.

التحضير للاستخدام

1. قم بإخراج اللوحة الشمسية من العبوة بعناية.
2. اختر منطقة مفتوحة مع وصول لأشعة الشمس المباشرة.
3. تأكد من عدم وجود هياكل أو كائنات قريبة يمكن أن تلقي بظلالها على سطح اللوحة.

تثبيت اللوحة الشمسية (انظر الشكل C)

1. قم بتركيب المشبكين (3، 2) لفتح اللوحة الشمسية.
 2. مد اللوحة الشمسية وضعها على سطح نظيف ومستو مع توجيه الخلايا الكهروضوئية لأسفل (20-23).
 3. افتح جيب تخزين الملحقات (4) لشرك رجل لتثبيت اللوحة (11).
 4. قم بتركيب الأرجل (10-8) على اللوحة الخلفية وضع اللوحة على سطح مستو وثابت. سيضيء مؤشر الحالة (13) لوحة التحكم (12) باللون الأخضر باستمرار.
- ملاحظة:** للحصول على المزيد من الطاقة الشمسية، يوصى بتثبيت اللوحة بحيث تكون الخلايا الكهروضوئية (20-23) عمودية على زاوية سقوط ضوء الشمس (انظر الشكل D). إذا كان من الضروري تثبيت اللوحة على سقف السيارة و/أو أشياء أخرى، فاستخدم فتحات التثبيت (24-27) وعناصر التثبيت المناسبة (غير مضمنة في طقم التسليم).

إذا كانت لديك أي أسئلة يرجى مراسلتنا عبر البريد الإلكتروني على support@canyon.eu أو الدردشة على canyon.eu/user-help-desk قبل أخذ جهازك إلى المتجر.

الوصف	الحالة
لوحة شمسية جاهزة لتوصيل و شحن الأجهزة	بضيه المؤشر (13) باللون الأخضر باستمرار
تعطرت الحماية من التيار الزائد أو الماس الكهربائي	يومض المؤشر (13) باللون الأحمر
تم توصيل متواز للوحتين الشمسيين	بضيه المؤشر (14) باللون الأزرق

شحن أجهزة عبر منافذ USB Type A و USB Type C (انظر الشكل E)

1. قم بتوصيل كابل USB Type C / USB Type A (غير مضمن في طقم التسليم) بالمنفذ المقابل (17) / (18 • 19) لوحدة التحكم، ثم بالجهاز المراد شحنه. سيبدأ شحن الجهاز تلقائياً.
2. بعد الوصول إلى مستوى الشحن المطلوب للجهاز افصل الكابل من وحدة التحكم (12) ثم من الجهاز.

شحن أجهزة عبر منفذ XT60 (انظر الشكل F)

1. اختر موصلًا من المجموعة (7) وقتًا لمنفذ الجهاز المتصل.
2. قم بتوصيل الموصل الذي تختاره بكابل (5) XT60/5525 (مضمن في طقم التسليم) وقم بتثبيته في مكانه بالضغط عليه.
3. قم بتوصيل الكابل مع الموصل بمنفذ الطاقة للجهاز، ثم بالمنفذ (16) لوحدة التحكم (12). سيبدأ شحن الجهاز تلقائياً.
4. بعد الوصول إلى مستوى الشحن المطلوب للجهاز، افصل الكابل من وحدة التحكم (12) والجهاز، ثم افصل الموصل.

شحن محطة الشحن (انظر الشكل G)

1. قم بتوصيل كابل (6) XT60/Anderson (مضمن في طقم التسليم بالمنفذ (16) لوحدة التحكم (12) ثم بمنفذ Anderson لمحطة الشحن. سيبدأ شحن الجهاز تلقائياً.
2. بعد الوصول إلى مستوى الشحن المطلوب للجهاز، افصل الكابل (6) من وحدة التحكم (12) ثم من الجهاز.

توصيل متواز للوحدات الشمسية لشحن المحطة

لزيادة الطاقة المولدة حتى 200,0 واط، استفد من إمكانية التوصيل المتوازي للوحدات الشمسية.

انتباه! استخدم فقط اللوحات الشمسية Canyon للتوصيل المتوازي.

1. قم بتوصيل لوحتين شمسيين Canyon باستخدام كابل (5) XT60/5525 (مضمن في طقم التسليم) كما هو موضح في الشكل H.
2. قم بتوصيل إحدى اللوحتين الشمسيين بالجهاز بإحدى الطرق التالية (حسب موديل المحطة):

- عن طريق توصيل كابل آخر (5) بمنفذ التيار المستمر للمحطة؛
- عن طريق توصيل الكابل (6) بموصل Anderson (حسب موديل الجهاز).

سيضيء المؤشر (14) باللون الأزرق باستمرار.

بعد الوصول إلى مستوى الشحن المطلوب للجهاز افصل الكابل (5)/(6) من الجهاز المراد شحنه، ثم افصل اللوحتين الشمسيين.

استكشاف الأخطاء وإصلاحها

انتباه! إذا كانت هناك مشكلة في تشغيل الجهاز، توقف عن استخدامه على الفور. لا تحاول إصلاح الجهاز بنفسك، فقد يؤدي ذلك إلى تلف الجهاز.

عطل	سبب محتمل	طريقة حل
الجهاز المتصل لا يشحن أو يشحن ببطء	كابل USB / كابل (6) XT60/Anderson / كابل (5) XT60/5525 الذي يتم استخدامه معيب.	تحقق من سلامة الكابل الذي يتم توصيله. استبدل كابل USB. اتصل بمركز الخدمة في حالة عيب الكابل (5) XT60/5525 / (6) XT60/Anderson
	الكابل غير مثبت في منفذ الجهاز	تحقق من توصيل الكابل والمنفذ المقابل لوحدة التحكم (12). افصل الكابل وأعد توصيله

عطل	سبب محتمل	طريقة حل
	انخفضت قدرة امتصاص الطاقة الشمسية بسبب تلوث الخلايا الكهروضوئية (23-20)	نظف الخلايا الكهروضوئية (23-20) بمندبل جاف أو قطعة قماش ناعمة.
	الظروف الجوية غير المواتية (غيوم شديد، مطر، إلخ). تمنع المباني وأو الأشياء وصول أشعة الشمس إلى اللوحة	انقل اللوحة الشمسية إلى مكان تصل إليها أشعة الشمس المباشرة
	الشقوق الدقيقة والتآكل والأضرار الأخرى للخلايا الكهروضوئية	اتصل بمركز الخدمة
	تتجاوز قيم بارامترات الاستهلاك للجهاز المتصل القيم المسموح بها لموصل الإخراج لوحدته التحكم (12)	تعرف على القيم المسموح بها لبارامترات موصلات وحدة التحكم (12) المعروضة في قسم "الخصائص التقنية"

شروط الضمان

فترة الضمان – 2 سنة من تاريخ شراء المنتج من بائع Canyon المعتمد. العمر التشغيلي – 2 سنة. توجد معلومات إضافية حول الضمان على صفحة الويب canyon.eu/warranty-terms.

معلومات أخرى

المعلومات الواردة في هذا المستند عرضة للتغيير دون إشعار مسبق للمستخدمين. للحصول على أحدث المعلومات والمعلومات المفصلة حول الجهاز وعملية التوصيل والشهادات والضمان والجودة، يرجى الرجوع إلى أدلة التثبيت والتشغيل ذات الصلة المتوفرة على canyon.eu/drivers-and-manuals. جميع العلامات التجارية وأسماؤها المذكورة هي ملك لأصحابها المعنيين (Apple هي علامة تجارية مسجلة لشركة Apple Inc.). صنع في الصين.

ОБЩА ИНФОРМАЦИЯ

Слънчевият панел CND-SP100W е устройство, което преобразува слънчевата енергия в електрически ток. Ефективността на модула 22,4 % позволява генерирането на електроенергия при ниска слънчева радиация на открито. Панелът е предназначен за зареждане на електронни устройства чрез конектори USB Type C и USB Type A, както и за свързване към зарядни станции с изход Anderson. С помощта на кабела XT60/DC5525, включен в комплекта, може да се свърже паралелно втори слънчев панел Canyon.

ТЕХНИЧЕСКИ ХАРАКТЕРИСТИКИ

Изход (XT60 (DC)): 12,0–23,7 V. Работен ток: 5,0 A (макс.). Работно напрежение: 19,8 V (макс.). Напрежение на отворена верига: 23,7 V. Изход (DC): USB Type C – 5 V / 3,0 A, 9 V / 3,0 A, 12 V / 3,0 A, 15 V / 3,0 A, 20 V / 2,2 A (PD 45,0 W макс.); USB Type A (1) – 5 V / 2,4 A; USB Type A (2) – 5 V / 3,0 A, 9 V / 2,0 A, 12 V / 1,5 A (QC 18,0 W макс.). Номинална мощност: 100,0 W. Стандарт за зареждане USB Type C: PD 45,0 W. Стандарт за зареждане с конектори USB Type A: QC 18,0 W, Apple 2,4 A. Ефективност на модула: 22,4 %. Тип панели: монокристални. Клас на защита: IPX4. Защита на устройството: защита от претоварване по ток, защита от късо съединение. Работни условия: температура –10...+70 °C, относителна влажност не повече от 90 % (без кондензация). Условия на съхранение: температура –40...+85 °C, относителна влажност не повече от 90 % (без кондензация). Цвят: син. Материал на корпуса: PET, EVA, полиестер 900D, поликарбонат. Размер: 372×423×35 mm в съгънато състояние; 1729×423×5 mm в разгънато състояние. Тегло: 4 kg.

Окомплектованост: слънчев панел CND-SP100W, кабел XT60/5525 (1,5 m) (5), кабел XT60/Anderson (1,5 m) (6), комплект преходници (10 бр.) (7), кратко ръководство на потребителя.

ИНСТРУКЦИИ ЗА РАБОТА

Преди да използвате устройството, прочетете информацията в раздела „Инструкции за безопасна употреба“.

Правила за безопасна употреба

Не потапяйте устройството във вода или други течности. Не монтирайте устройството в близост до запалими или взривоопасни предмети или източници на открит пламък. Не използвайте устройството при екстремни метеорологични условия. Не излагайте устройствата за зареждане на пряка слънчева светлина: поставете ги на сянка или в джоба за съхранение на аксесоари (4). Не подлагайте устройството на механични въздействия: не го изпускайте, не го चुпете и не го пробивайте. Не допускайте попадане на мръсотия и странични предмети във фотоволтаичните клетки (20–23) – това може да намали капацитета за абсорбиране на слънчева енергия. Почиствайте редовно фотоволтаичните клетки (20–23) със суха или мека кърпа. Не използвайте агресивни почистващи препарати, абразивни пасты, киселини, разтворители или метални гъби за почистване. Не почиствайте фотоволтаични клетки, когато са горещи. Пренасяйте устройството само за дръжката за носене (1). Използвайте само доставените оригинални преходници (7) и кабели (5, 6), включен в комплекта. Не позволявайте на деца да използват устройството без надзора на възрастен и/или да си играят с него. За паралелно свързване използвайте само слънчеви панели на Canyon. Не разглобявайте и не се опитвайте да променят или конфигурирате устройството сами; такива работи трябва да се извършват само от специалист на сервизен център. Устройството трябва да се ремонтира само от оторизиран сервизен център на Canyon.

Подготовка за употреба

1. Внимателно извадете слънчевия панел от опаковката му.
2. Изберете открито място с достъп до пряка слънчева светлина.
3. Уверете се, че наблизо няма сгради или обекти, които биха могли да образуват сянка върху повърхността на панела.

Ако имате въпроси, преди да занесете устройството в магазина, пишете ни на имейл адреса support@canyon.eu или в чат на уеб-страница canyon.eu/user-help-desk.

Монтаж на слънчевия панел (вж. фиг. С)

1. Разхлабете закопчалките (2, 3), за да отворите слънчевия панел.
2. Разгънете слънчевия панел и го поставете върху чиста равна повърхност с фотоволтаични клетки, насочени надолу (20–23).
3. Отворете джоба за съхранение на аксесоари (4), за да откачите крачето за монтиране на панела (11).
4. Откачете крачетата (8–10) на задния панел и поставете панела върху равна, стабилна повърхност. Индикаторът за състоянието (13) на блока за управление (12) ще свети непрекъснато в зелено.

Забележка. За получаване на повече слънчева енергия, се препоръчва панелът да се монтира така, че фотоволтаичните клетки (20–23) да са перпендикулярни на падането на слънчевата светлина (вж. фиг. D).

Ако панелът трябва да се закрепва към покрива на автомобила и/или други предмети, използвайте отворите за закрепване (24–27) и съответните елементи за закрепване (не са включени в комплекта).

Индикация

Статус	Описание
Индикаторът (13) свети непрекъснато в зелено	Слънчевият панел е готов за свързване и зареждане на устройството
Индикаторът (13) мига в червено	Задействала се защита от претоварване по ток или късо съединение
Индикаторът (14) свети непрекъснато в синьо	Инсталирано е паралелно свързване на слънчевите панели

Зареждане на устройства чрез конектори USB Type C и USB Type A (вж. фиг. E)

1. Свържете кабела USB Type C / USB Type A (не е включен в комплекта) към съответните конектори (17) / (18, 19) на блока за управление и след това към устройството, което ще се зарежда. Зареждането на устройството ще започне автоматично.
2. След достигане на необходимото ниво на зареждане изключете кабела от блока за управление (12) и след това от устройството.

Зареждайте устройства чрез конектора XT60 (вж. фиг. F)

1. Изберете преходник от комплекта (7) в съответствие с конектора на устройството, което трябва да се свърже.
2. Свържете избрания преходник към кабела XT60/5525 (5) (включен в комплекта) и го фиксирайте, като го натиснете докрай.
3. Свържете кабела на преходника към захранващия конектор на устройството и след това към конектора (16) на блока за управление (12). Зареждането на устройството ще започне автоматично.
4. След като устройството достигне необходимото ниво на зареждане, изключете кабела от блока за управление (12) и устройството, след което извадете преходника.

Зареждане на станцията за зареждане (вж. фиг. G)

1. Свържете кабела XT60/Anderson (6), включен в комплекта, към конектора (16) на блока за управление (12) и след това към гнездото Anderson на зарядната станция. Зареждането на устройството ще започне автоматично.
2. След като устройството достигне необходимото ниво на зареждане, изключете кабела (6) от блока за управление (12) и след това от устройството.

Паралелно свързване на слънчеви панели за зареждане на станцията

За да увеличите генерираната мощност до 200,0 W, възползвайте се от възможността за паралелно свързване на соларните панели.

ВНИМАНИЕ! За паралелно свързване използвайте само слънчеви панели на Сапуон.

1. Свържете два слънчеви панела Сапуон с помощта на кабела XT60/5525 (5) (включен в комплекта), както е показано на фигура H.
2. Свържете един от слънчевите панели към устройството по един от следните начини (в зависимост от модела на станцията):
 - като свържете още един кабел (5) към конектора за постоянен ток на станцията;
 - чрез свързване на кабела (6) към конектора Anderson (в зависимост от модела на устройството).
 Индикаторът (14) ще свети непрекъснато в синьо.

След достигане на желаното ниво на зареждане извадете кабела (5)/(6) от зарежданото устройство и след това изключете слънчевите панели.

ОТСТРАНЯВАНЕ НА НЕИЗПРАВНОСТИ

ВНИМАНИЕ! Ако устройството не работи правилно, незабавно спрете да го използвате. Не се опитвайте да ремонтирате устройството самостоятелно, тъй като това може да доведе до повреда на устройството.

Неизправност	Възможна причина	Начин на отстраняване
Свързаното устройство не се зарежда или се зарежда бавно	Използваният USB кабел / кабел XT60/5525 (5) / XT60/Anderson (6) е неизправен	Проверете дали кабелът, който ще бъде свързан, е в добро състояние. Сменете USB кабела. Свържете се със сервизен център, ако кабелът XT60/5525 (5) / XT60/Anderson (6) е неизправен
	Кабелът не е фиксиран в конектора на устройството	Проверете кабелните връзки и съответния конектор на блока за управление (12). Извадете кабела и го свържете отново
	Капацитетът на абсорбиране на слънчевата енергия е намалал поради замърсяване на фотоволтаичните клетки (20–23)	Почистете фотоволтаичните клетки (20–23) със суха или мека кърпа
	Неблагоприятни метеорологични условия (силна облачност, дъжд и др.) Сгради и/или обекти блокират достъпа до слънчева светлина	Преместете слънчевия панел на място с достъп до пряка слънчева светлина
	Микропукнатини, корозия и други повреди на фотоволтаичните клетки	Свържете се със сервизния център
	Стойности на параметрите на потреблението на свързаното устройство надвишават допустимите стойности на изходния конектор на блока за управление (12)	Запознайте се с допустимите стойности на параметрите на конектора на блока за управление (12) в раздел „Технически характеристики“

ГАРАНЦИОННИ УСЛОВИЯ

Гаранционният срок – 2 години от датата на закупуване от оторизиран търговец на Canyon. Срокът на експлоатация – 2 години. Повече информация за гаранцията можете да намерите на уеб сайта canyon.bg/harantnyonny-uslovyia.

ДРУГА ИНФОРМАЦИЯ

Информацията в този документ може да бъде променена без предварително уведомяване на потребителя. За актуална информация и подробности относно устройството, процеса на свързване, сертификатите, гаранцията и качеството, вижте съответните ръководства за инсталиране и употреба, които са достъпни на уеб сайта canyon.bg/drivers-and-manuals. Всички споменати търговски марки и имена на марки са собственост на съответните им собственици (Apple е регистрирана търговска марка на Apple Inc.). Произведено в Китай.

Повече информация на canyon.bg/sertifikati.

Производител: ASBISc Enterprises PLC, Iapetou, 1, Agios Athanasios, 4101, Limassol, Cyprus (Кипър). Телефон: +357-25-85-70-00, asbis.com.

OBCENĚ INFORMACE

Solární panel CND-SP100W je zařízení, které přeměňuje sluneční energii na elektrický proud. Účinnost modulu 22,4 % umožňuje vyrábět elektřinu při slabém slunečním svitu na volném prostranství. Panel je určen k nabíjení elektronických zařízení prostřednictvím konektorů USB Type C a USB Type A a k připojení k nabíjecím stanicím s výstupem Anderson. Pomocí kabelu XT60/DC5525, který je součástí dodávky, lze paralelně připojit druhý solární panel Canyon.

SPECIFIKACE

Výstup (XT60 (DC)): 12,0–23,7 V. Provozní proud: 5,0 A (max.). Provozní napětí: 19,8 V (max.). Napětí otevřeného obvodu: 23,7 V. Výstup (DC): USB Type C – 5 V / 3,0 A, 9 V / 3,0 A, 12 V / 3,0 A, 15 V / 3,0 A, 20 V / 2,2 A (PD max. 45,0 W); USB Type A (1) – 5 V / 2,4 A; USB Type A (2) – 5 V / 3,0 A, 9 V / 2,0 A, 12 V / 1,5 A (QC max. 18,0 W). Jmenovitý výkon: 100,0 W. Standard nabíjení USB Type C: 100,0 W. Standard nabíjení konektorů USB Type A: QC 18,0 W, Apple 2,4 A. Účinnost modulu: 22,4 %. Typ panelů: monokrystalické. Třída ochrany: IPX4. Ochrana zařízení: nadproudová ochrana, ochrana proti zkratu. Provozní podmínky: teplota –10...+70 °C, max. relativní vlhkost 90 % (bez kondenzace). Skladovací podmínky: teplota –40...+85 °C, max. relativní vlhkost 90 % (bez kondenzace). Barva: modrá. Materiál pouzdra: PET, EVA, polyester 900D, polykarbonát. Rozměry: 372×423×35 mm ve složeném stavu; 1729×423×5 mm v rozloženém stavu. Hmotnost: 4 kg.

Obsah balení: solární panel CND-SP100W, kabel XT60/5525 (1,5 m) **(5)**, kabel XT60/Anderson (1,5 m) **(6)**, sada adaptérů (10 ks) **(7)**, stručná uživatelská příručka.

NÁVOD K POUŽITÍ

Před použitím zařízení si přečtěte informace v části "Pravidla pro bezpečné používání".

Pravidla pro bezpečné používání

Zařízení neponořujte do vody ani jiných tekutin. Přístroj neinstalujte v blízkosti hořlavých nebo výbušných předmětů nebo zdrojů otevřeného ohně. Zařízení nepoužívejte v extrémních povětrnostních podmínkách. Nevystavujte nabíjecí zařízení přímému slunečnímu záření: umístěte je do stínu nebo vložte do kapsy na příslušenství **(4)**. Zařízení nevystavujte mechanickým nárazům: neupustte jej, nerozbijte ani nepropíchněte. Zabraňte vniknutí nečistot a cizích předmětů na fotovoltaické články panelu **(20–23)** – to může snížit absorpční výkon solární energie. Pravidelně čistěte fotovoltaické články **(20–23)** suchým hadříkem nebo měkkou tkaninou. K čištění nepoužívejte drsné čisticí prostředky, abrazivní pasty, kyseliny, rozpouštědla ani kovové houbičky. Fotovoltaické články nečistěte, když jsou horké. Přeneste zařízení pouze za nosnou rukojeť **(1)**. Používejte pouze dodané originální adaptéry **(7)** a kabely **(5, 6)**. Nedovolte dětem používat zařízení bez dozoru dospělých a/nebo si s ním hrát. Pro paralelní připojení používejte pouze solární panely Canyon. Nerozebírejte a nesazte se sami upravit nebo změnit konfiguraci zařízení, takové práce může provádět výhradně specialista servisního střediska. Opravu zařízení provádějte pouze ve specializovaných servisních střediscích Canyon.

Příprava na použití

1. Opatrně vyjměte solární panel z obalu.
2. Vyberte si otevřený prostor s přístupem do přímého slunečního světla.
3. Ujistěte se, že se v blízkosti nenachází žádné stavby nebo předměty, které by mohly na povrchu panelu vytvářet stín.

Instalace solárního panelu (viz obr. C)

1. Uvolněte sponky **(2, 3)** pro otevření solárního panelu.
2. Rozložte solární panel a položte jej na čistý rovný povrch fotovoltaikami **(20–23)** směrem dolů.
3. Otevřete kapsu na příslušenství **(4)** a odklopte nožičku pro montáž panelu **(11)**.
4. Uvolněte nožičky **(8–10)** na zadním panelu a namontujte panel na rovném, stabilním povrchu. Indikátor stavu **(13)** ovládací jednotky **(12)** svítí nepřetržitě zeleně.

Poznámka. Pro získání většího množství sluneční energie se doporučuje instalovat panel tak, aby fotovoltaické články **(20–23)** byly kolmo na dopad slunečního světla (viz obr. D).

Pokud máte jakékoli dotazy, napište nám na adresu support@canyon.eu nebo s námi chatujte na adrese czech.canyon.eu/user-help-desk ještě předtím, než zařízení odnesete do prodejny.

Pokud je třeba panel připevnit na střechu vozidla a/nebo jiné předměty, použijte upevňovací otvory (24–27) a příslušné upevňovací prvky (nejsou součástí balení).

Indikace

Stav	Popis
Indikátor (13) svítí trvale zeleně	Solární panel je připravený pro připojení a nabíjení zařízení
Indikátor (13) bliká červeně	Aktivovala se nadproudová nebo zkratová ochrana
Indikátor (14) svítí trvale modře	Instalováno paralelní připojení solárních panelů

Nabíjejte zařízení prostřednictvím konektorů USB Type C a USB Type A (viz obr. E)

1. Připojte kabel USB Type C / USB Type A (není součástí dodávky) do příslušných konektorů (17) / (18, 19) ovládací jednotky a poté k nabíjenému zařízení. Nabíjení zařízení se spustí automaticky.

2. Po dosažení požadované úrovně nabití odpojte kabel od ovládací jednotky (12) a poté od zařízení.

Nabíjení zařízení prostřednictvím konektoru XT60 (viz obr. F)

1. Vyberte adaptér ze sady (7) podle konektoru připojovaného zařízení.

2. Připojte vybraný adaptér ke kabelu XT60/5525 (5) (je součástí balení) a zajistěte jej zatlačením až na doraz.

3. Připojte kabel s adaptérem do napájecího konektoru zařízení a poté do konektoru (16) na ovládací jednotce (12). Nabíjení zařízení se spustí automaticky.

4. Po dosažení požadované úrovně nabití odpojte kabel od ovládací jednotky (12) a zařízení, a poté vyjměte adaptér.

Nabíjení nabíjecí stanice (viz obr. G)

1. Připojte dodaný kabel XT60/Anderson (6) ke konektoru (16) ovládací jednotky (12) a poté do konektoru Anderson nabíjecí stanice. Nabíjení zařízení se spustí automaticky.

2. Po dosažení požadované úrovně nabití odpojte kabel (6) od ovládací jednotky (12) a poté od zařízení.

Paralelní připojení solárních panelů pro nabíjení stanice

Chcete-li zvýšit generovaný výkon až na 200,0 W, využijte možnost paralelního zapojení solárních panelů.

POZOR! Pro paralelní připojení používejte pouze solární panely Canyon.

1. Spojte dva solární panely Canyon pomocí kabelu XT60/5525 (5) (je součástí balení) podle obrázku H.

2. Připojte jeden ze solárních panelů k zařízení jedním z následujících způsobů (v závislosti na modelu stanice):

- připojením dalšího kabelu (5) do stejnosměrného konektoru stanice;
- připojením kabelu (6) do konektoru Anderson (v závislosti na modelu jednotky).

Indikátor (14) bude trvale svítit modře.

Po dosažení požadované úrovně nabití odpojte kabel (5)/(6) od nabíjeného zařízení a poté rozpojte solární panely.

ODSTRANOVÁNÍ PROBLÉMU

POZOR! Pokud zařízení nefunguje správně, okamžitě jej přestaňte používat. Nepokoušejte se zařízení opravit sami, může to způsobit jeho poškození.

Porucha	Možná příčina	Způsob odstranění
Připojené zařízení se nenabíjí nebo se nabíjí pomalu	Použitý kabel USB / kabel XT60/5525 (5) / XT60/Anderson (6) je vadný	Zkontrolujte, zda připojený kabel funguje správně. Vyměňte kabel USB. Pokud je kabel XT60/5525 (5) / XT60/Anderson (6) vadný, kontaktujte servisní středisko
	Kabel není upevněn v konektoru zařízení	Zkontrolujte připojení kabelů do příslušného konektoru na ovládací jednotce (12). Odpojte kabel a znovu jej připojte

Porucha	Možná příčina	Způsob odstranění
	Absorpční kapacita solární energie se snížila v důsledku kontaminace fotovoltaických článků (20–23)	Vyčistěte fotovoltaické články (20–23) suchým hadříkem nebo měkkou tkaninou
	Nepříznivé povětrnostní podmínky (velká oblačnost, déšť atd.) Stavby a/nebo předměty brání přístupu slunečního světla	Přemístěte solární panel na místo s přístupem přímého slunečního světla
	Mikrotrhliny, koroze a další poškození fotovoltaických článků	Kontaktujte servisní středisko
	Hodnoty spotřeby připojeného zařízení překračují přípustné hodnoty výstupního konektoru ovládací jednotky (12)	Viz přípustné hodnoty pro konektory ovládací jednotky (12) v části "Technické údaje"

ZARUČNÍ PODMINKY

Záruční doba je 2 roky od data nákupu u autorizovaného prodejce Canyon. Životnost je 2 roky. Další informace o záruce jsou k dispozici na adrese czech.canyon.eu/zarucni-podminky.

DALŠÍ INFORMACE

Informace v tomto dokumentu se mohou změnit bez předchozího upozornění uživatele. Aktuální informace a podrobnosti o zařízení, procesu připojení, certifikátech, záruce a kvalitě naleznete v příslušných instalačních a uživatelských příručkách dostupných na adrese czech.canyon.eu/drivers-and-manuals. Všechny ochranné známky a jejich názvy jsou majetkem příslušných vlastníků (Apple je registrovaná ochranná známka společnosti Apple Inc.). Vyrobeno v Číně.

Více informací najdete na adrese czech.canyon.eu/certificates.

Výrobce: ASBIS C Enterprises PLC, Iapetou, 1, Agios Athanasios, 4101, Limassol, Cyprus (Kypr). Tel: +357-25-85-70-00, asbis.com.

ALLGEMEINE INFORMATIONEN

Das Solarmodul CND-SP100W ist ein Gerät, das Sonnenenergie in elektrischen Strom umwandelt. Der Wirkungsgrad des Moduls von 22,4 % ermöglicht die Stromerzeugung auch bei geringer Sonneneinstrahlung im Freiland. Das Panel ist für das Aufladen elektronischer Geräte über USB-Typ-C- und USB-Typ-A-Anschlüsse sowie für den Anschluss an Ladestationen mit Anderson-Ausgang konzipiert. Mit dem mitgelieferten XT60/DC5525-Kabel kann ein zweites Canyon-Solarmodul parallel angeschlossen werden.

TECHNISCHE KENNDATEN

Ausgang (XT60 (DC)): 12,0–23,7 V. Betriebsstrom: 5,0 A (max.). Betriebsspannung: 19,8 V (max.). Leerlaufspannung: 23,7 V. Ausgang (DC): USB-Typ-C – 5 V / 3,0 A, 9 V / 3,0 A, 12 V / 3,0 A, 15 V / 3,0 A, 20 V / 2,2 A (PD 45,0 W max.); (USB-Typ-A (1) 5 V / 2,4 A; USB-Typ-A (2) – 5 V / 3,0 A, 9 V / 2,0 A, 12 V / 1,5 A (QC 18,0 W max.)). Nennleistung: 100,0 W. USB-Typ-C Ladestandard: PD 45,0 W. USB-Typ-A Ladestandard: QC 18,0 W, Apple 2,4 A. Moduleffizienz: 22,4 %. Solarzellentyp: monokristallin. Schutzklasse: IPX4. Geräteschutz: Überstrom- und Kurzschlusschutz. Betriebsbedingungen: Temperatur –10...+70 °C, relative Luftfeuchtigkeit max. 90 % (nicht kondensierend). Lagerbedingungen: Temperatur –40...+85 °C, relative Luftfeuchtigkeit max. 90 % (nicht kondensierend). Farbe: blau. Gehäusematerial: PET, EVA, Polyester 900D, Polycarbonat. Größe: 372×423×35 mm gefaltet; 1729×423×5 mm ungefaltet. Gewicht: 4 kg.

Lieferumfang: Solarmodul CND-SP100W, Kabel XT60/5525 (1,5 m) **(5)**, Kabel XT60/Anderson (1,5 m) **(6)**, Adaptersatz (10 Stück) **(7)**, Schnellstartanleitung.

BETRIEBSANLEITUNG

Lesen Sie vor der Verwendung des Geräts die Informationen im Abschnitt „Sicherheitsanweisungen“.

Sicherheitsanweisungen

Tauchen Sie das Gerät nicht in Wasser oder andere Flüssigkeiten. Installieren Sie das Gerät nicht in der Nähe von brennbaren und explosiven Gegenständen oder offenen Flammen. Verwenden Sie das Gerät nicht bei extremen Wetterbedingungen. Setzen Sie Ladegeräte keiner direkten Sonneneinstrahlung aus: stellen Sie diese in den Schatten oder stecken Sie in die Aufbewahrungstasche für Zubehör **(4)**. Setzen Sie das Gerät keinen mechanischen Einwirkungen aus: lassen Sie es nicht fallen, zerbrechen Sie es nicht und stechen Sie nicht hinein. Halten Sie Schmutz und Fremdkörper von den Fotozellen fern **(20–23)** – dies kann die Aufnahmefähigkeit der Solarenergie verringern. Reinigen Sie die Fotozellen **(20–23)** regelmäßig mit einem trockenen Tuch oder einem weichen Lappen. Verwenden Sie zur Reinigung keine scharfen Reinigungsmittel, Scheuerpasten, Säuren, Lösungsmittel oder Metallschwämme. Reinigen Sie die Fotozellen nicht, wenn sie heiß sind. Tragen Sie das Gerät nur am Tragegriff **(1)**. Verwenden Sie nur die mitgelieferten Originaladapter **(7)** und -kabel **(5, 6)**. Erlauben Sie Kindern nicht, das Gerät ohne Aufsicht von Erwachsenen zu benutzen und/oder damit zu spielen. Verwenden Sie für die Parallelschaltung nur Canyon-Solarmodule. Nehmen Sie das Gerät nicht auseinander und versuchen Sie nicht, es selbst zu modifizieren oder umzukonfigurieren; solche Arbeiten sollten nur von einem Servicetechniker durchgeführt werden. Reparaturen am Gerät sollten nur in spezialisierten Canyon Servicezentren durchgeführt werden.

Gebrauchsvorbereitung

1. Nehmen Sie das Solarmodul vorsichtig aus der Verpackung.
2. Wählen Sie einen offenen Bereich mit direkter Sonneneinstrahlung.
3. Vergewissern Sie sich, dass sich in der Nähe keine Strukturen oder Gegenstände befinden, die einen Schatten auf der Oberfläche des Solarmoduls bilden könnten.

Installation des Solarmoduls (siehe Abb. C)

1. Lösen Sie die Schnallen **(2, 3)**, um das Solarmodul zu öffnen.
2. Falten Sie das Solarmodul auseinander und legen Sie es mit den Fotozellen nach unten auf eine saubere, ebene Fläche **(20–23)**.
3. Öffnen Sie die Aufbewahrungstasche für Zubehör **(4)**, um den Montagefuß **(11)** zu lösen.
4. Lösen Sie die Füße **(8–10)** an der Rückseite und stellen Sie das Solarmodul auf eine ebene, stabile Fläche. Die Statusanzeige **(13)** der Steuereinheit **(12)** leuchtet konstant grün.

„Wenn Sie Fragen haben, wir sind froh diese zu beantworten, bevor Sie Ihr Gerät in den Laden bringen, senden Sie uns bitte eine E-Mail an support@canyon.eu oder chatten Sie mit uns unter canyon.eu/user-help-desk.“

Hinweis. Um mehr Sonnenenergie zu gewinnen, wird empfohlen, das Solarmodul so zu installieren, dass die Fotozellen **(20–23)** senkrecht zum Sonneneinfall stehen (siehe Abb. D).

Wenn es notwendig ist, das Solarmodul am Autodach und/oder anderen Gegenständen zu befestigen, verwenden Sie die Befestigungslöcher **(24–27)** und die entsprechenden Befestigungselemente (nicht im Lieferumfang enthalten).

Anzeige

Zustand	Beschreibung
Statusanzeige (13) leuchtet konstant grün	Solarmodul bereit zum Anschließen und Laden von Geräten
Statusanzeige (13) blinkt rot	Überstrom- oder Kurzschlusschutz ausgelöst
Anzeige (14) leuchtet konstant blau	Parallelschaltung von Solarmodulen installiert

Ladevorgang der Geräte über die USB-Typ-C- und USB-Typ-A-Anschlüsse (siehe Abb. E)

- Schließen Sie ein USB-Typ-C- / USB-Typ-A-Kabel (nicht im Lieferumfang enthalten) an die entsprechenden Anschlüsse **(17) / (18, 19)** der Steuereinheit und dann an das zu ladende Gerät an. Das Aufladen des Geräts beginnt automatisch.
- Nachdem der erforderliche Ladezustand des Gerätes erreicht ist, trennen Sie das Kabel von der Steuereinheit **(12)** und anschließend vom Gerät.

Ladevorgang der Geräte über den XT60-Anschluss (siehe Abb. F)

- Wählen Sie einen Adapter aus dem Satz **(7)** entsprechend dem Anschluss des anzuschließenden Geräts.
- Schließen Sie den Adapter Ihrer Wahl an das XT60/5525-Kabel **(5)** (im Lieferumfang enthalten) an und verriegeln Sie ihn, indem Sie ihn bis zum Anschlag drücken.
- Verbinden Sie das Adapterkabel mit dem Stromanschluss des Geräts und dann mit dem Anschluss **(16)** an der Steuereinheit **(12)**. Das Aufladen des Geräts beginnt automatisch.
- Nachdem der erforderliche Ladezustand des Gerätes erreicht ist, trennen Sie das Kabel von der Steuereinheit **(12)** und dem Gerät, dann entfernen Sie den Adapter.

Aufladen der Ladestation (siehe Abb. G)

- Schließen Sie das mitgelieferte XT60/Anderson-Kabel **(6)** an den Anschluss **(16)** der Steuereinheit **(12)** und anschließend an den Anderson-Anschluss der Ladestation an. Das Aufladen des Geräts beginnt automatisch.
- Nachdem der erforderliche Ladezustand des Gerätes erreicht ist, trennen Sie das Kabel **(6)** von der Steuereinheit **(12)** und dann vom Gerät ab.

Parallelschaltung von Solarmodulen zum Aufladen der Station

Um die erzeugte Leistung auf bis zu 200,0 W zu steigern, nutzen Sie die Möglichkeit der Parallelschaltung von Solarmodulen.

WARNUNG! Verwenden Sie für die Parallelschaltung nur Canyon-Solarmodule.

- Verbinden Sie die beiden Canyon-Solarmodule mit dem XT60/5525-Kabel **(5)** (im Lieferumfang enthalten) wie in Abbildung **H** gezeigt.
- Schließen Sie eines der Solarmodule auf eine der folgenden Arten an das Gerät an (je nach Stationsmodell):
 - indem Sie ein weiteres Kabel **(5)** an den DC-Anschluss der Station anschließen;
 - indem Sie das Kabel **(6)** an den Anderson-Anschluss anschließen (je nach Gerätetyp).
 Die Anzeige **(14)** leuchtet konstant blau.

Nachdem der gewünschte Ladezustand des Gerätes erreicht ist, trennen Sie das Kabel **(5)/(6)** vom aufzuladenden Gerät und trennen Sie anschließend die Solarmodule voneinander.

FEHLERBEHEBUNG

WARNUNG! Wenn das Gerät eine Fehlfunktion aufweist, stellen Sie die Verwendung sofort ein. Versuchen Sie nicht, das Gerät selbst zu reparieren, da dies zu Schäden am Gerät führen kann.

Störung	Möglicher Grund	Behebung
Das angeschlossene Gerät lädt nicht oder langsam	Verwendetes USB-Kabel / Kabel XT60/5525 (5) / XT60/Anderson (6) ist defekt	Überprüfen Sie, ob das anzuschließende Kabel intakt ist. Ersetzen Sie das USB-Kabel. Wenden Sie sich an das Servicezentrum, wenn das Kabel XT60/5525 (5) / XT60/Anderson (6) defekt ist
	Das Kabel ist nicht im Gerätestecker fixiert	Überprüfen Sie die Kabelverbindungen und den entsprechenden Anschluss der Steuereinheit (12). Trennen Sie das Kabel und schließen Sie es wieder an
	Die Aufnahmefähigkeit der Sonnenenergie verringerte sich aufgrund der Verschmutzung der Fotozellen (20–23)	Reinigen Sie die Fotozellen (20–23) mit einem trockenen oder weichen Tuch
	Ungünstige Wetterbedingungen (starke Bewölkung, Regen usw.). Bauwerke und/oder Gegenstände behindern den Zugang der Sonnenstrahlen	Stellen Sie das Solarmodul an einen Ort mit direkter Sonneneinstrahlung
	Mikrorisse, Korrosion und andere Schäden an Fotozellen	Kontakt zu einem Servicezentrum
Die Verbrauchswerte des angeschlossenen Gerätes überschreiten die zulässigen Werte des Ausgangssteckers der Steuereinheit (12)	Machen Sie sich mit den zulässigen Werten der Anschlussparameter der Steuereinheit (12) vertraut, die im Abschnitt „Technische Kenndaten“ aufgeführt sind	

GARANTIEBEDINGUNGEN

Die Garantiezeit beträgt 2 Jahre ab dem Kaufdatum bei einem autorisierten Canyon-Händler. Die Nutzungsdauer beträgt 2 Jahre. Weitere Informationen über die Garantie finden Sie unter canyon.eu/warranty-terms.

SONSTIGE INFORMATIONEN

Die Informationen in diesem Dokument können ohne vorherige Benachrichtigung des Benutzers geändert werden. Aktuelle Informationen und Details zum Gerät, zum Anschlussverfahren, zu Zertifikaten, zur Garantie und zur Qualität finden Sie in den entsprechenden Installations- und Benutzerhandbüchern, die unter canyon.eu/drivers-and-manuals verfügbar sind. Alle Marken und ihre Namen sind Eigentum der jeweiligen Inhaber (Apple ist ein eingetragenes Warenzeichen von Apple Inc.). In China hergestellt.

Weitere Informationen unter canyon.eu/certificates.

Hersteller: ASBISc Enterprises PLC, Iapetou, 1, Agios Athanasios, 4101, Limassol, Cypern (Zypern). Tel: +357-25-85-70-00, asbis.com.

ΓΕΝΙΚΕΣ ΠΛΗΡΟΦΟΡΙΕΣ

Ηλιακός πίνακας CND-SP100W είναι μια συσκευή που μετατρέπει την ηλιακή ενέργεια σε ηλεκτρικό ρεύμα. Η απόδοση της μονάδας 22,4 % επιτρέπει την παραγωγή ηλεκτρικής ενέργειας σε συνθήκες χαμηλής ηλιακής ακτινοβολίας στην ύπαιθρο. Ο πίνακας έχει σχεδιαστεί για τη φόρτιση ηλεκτρονικών συσκευών μέσω συνδέσμων USB τύπου C και USB τύπου A και για τη σύνδεση σε σταθμούς φόρτισης με έξοδο Anderson. Με το καλώδιο XT60/DC5525 που περιλαμβάνεται, ένας δεύτερος ηλιακός πίνακας Canyon μπορεί να συνδεθεί παράλληλα.

ΤΕΧΝΙΚΑ ΧΑΡΑΚΤΗΡΙΣΤΙΚΑ

Έξοδος (XT60 (DC)): 12,0–23,7 V. Λειτουργική ισχύς ρεύματος: 5,0 A (μέγ.). Τάση λειτουργίας: 19,8 V (μέγ.). Τάση ανοικτού κυκλώματος: 23,7 V. Έξοδος (DC): USB τύπος C – 5 V / 3,0 A, 9 V / 3,0 A, 12 V / 3,0 A, 15 V / 3,0 A, 20 V / 2,2 A (PD 45,0 W max); USB τύπος A (1) – 5 V / 2,4 A; USB τύπος A (2) – 5 V / 3,0 A, 9 V / 2,0 A, 12 V / 1,5 A (QC 18,0 W max). Ονομαστική ισχύς: 100,0 W. Πρότυπο φόρτισης USB τύπου C: PD 45,0 W. Πρότυπο φόρτισης υποδοχής USB τύπου A: QC 18,0 W, Apple 2,4 A. Απόδοση μονάδας: 22,4 %. Τύπος πάνελ: μονοκρυσταλλικό. Κατηγορία προστασίας: IPX4. Προστασία συσκευής: προστασία από υπερένταση, προστασία από βραχυκύκλωμα. Συνθήκες λειτουργίας: θερμοκρασία –10...+70 °C, μέγιστη σχετική υγρασία 90 % (χωρίς συμπύκνωση). Συνθήκες αποθήκευσης: θερμοκρασία –40...+85 °C, μέγιστη σχετική υγρασία 90 % (χωρίς συμπύκνωση). Χρώμα: μπλε. Υλικό θήκης: PET, EVA, πολυεστέρας 900D, πολυανθρακικό. Μέγεθος: 372×423×35 mm διπλωμένο; 1729×423×5 mm ξεδιπλωμένο. Βάρος: 4 kg.

Συνοδεύεται από: ηλιακός πίνακας CND-SP100W, καλώδιο XT60/5525 (1,5 m) **(5)**, καλώδιο XT60/Anderson (1,5 m) **(6)**, κιτ προσαρμογέα (10 τεμάχια) **(7)**, οδηγός γρήγορης εκκίνησης.

ΟΔΗΓΙΕΣ ΧΡΗΣΗΣ

Πριν χρησιμοποιήσετε τη συσκευή, διαβάστε τις πληροφορίες στην ενότητα "Κανόνες ασφαλούς χρήσης".

Κανόνες ασφαλούς χρήσης

Μην βυθίζετε τη συσκευή σε νερό ή άλλα υγρά. Μην εγκαθιστάτε τη μονάδα κοντά σε εύφλεκτα ή εκρηκτικά αντικείμενα ή πηγές γυμνής φλόγας. Μην χρησιμοποιείτε τη μονάδα σε ακραίες καιρικές συνθήκες. Μην εκθέτετε τις συσκευές φόρτισης σε άμεσο ηλιακό φως: τοποθετήστε τις στη σκιά ή σε μια τσέπη για την αποθήκευση εξαρτημάτων **(4)**. Μην εκθέτετε τη συσκευή σε μηχανική πρόσκρουση: μην την αφήνετε να πέσει, να σπάσει ή να τρυπηθεί. Κρατήστε τη βρωμιά και τα ξένα αντικείμενα μακριά από τις ηλιακές κυψέλες του πάνελ **(20–23)** – αυτό μπορεί να μειώσει την ικανότητα απορρόφησης ηλιακής ενέργειας. Καθαρίζετε τακτικά τα ηλιακά κύτταρα **(20–23)** χρησιμοποιώντας ένα στεγνό πανί ή ένα μαλακό πανί. Μην χρησιμοποιείτε σκληρά απορρυπαντικά, λιανιδικές πάστες, οξέα, διαλύτες ή μεταλλικά σφουγγάρια για τον καθαρισμό. Μην καθαρίζετε τα ηλιακά κύτταρα είναι ζεστά. Μεταφέρετε το προϊόν μόνο από τη λαβή της μεταφοράς **(1)**. Χρησιμοποιείτε μόνο τους αρχικούς προσαρμογείς **(7)** και τα καλώδια **(5, 6)** που παρέχονται. Μην επιτρέπετε στα παιδιά να χρησιμοποιούν τη συσκευή χωρίς την επίβλεψη ενήλικου ή/και να παίζουν μαζί της. Χρησιμοποιήστε μόνο ηλιακούς συλλέκτες Canyon για παράλληλη σύνδεση. Μην αποσυναρμολογείτε ή επιχειρείτε να τροποποιήσετε ή να επαναρρυθμίσετε τη συσκευή μόνοι σας- τέτοιες εργασίες πρέπει να εκτελούνται μόνο από τεχνικό σέρβις. Η μονάδα πρέπει να επισκευάζεται μόνο από εξουσιοδοτημένο κέντρο σέρβις της Canyon.

Προτοιμασία για χρήση

1. Αφαιρέστε προσεκτικά τον ηλιακό πίνακα από τη συσκευασία του.
2. Επιλέξτε έναν ανοιχτό χώρο με πρόσβαση σε άμεσο ηλιακό φως.
3. Βεβαιωθείτε ότι δεν υπάρχουν κοντινές κατασκευές ή αντικείμενα που θα μπορούσαν να σχηματίσουν σκιά στην επιφάνεια του πίνακα.

Εγκατάσταση του ηλιακού συλλέκτη (βλ. εικ. C)

1. Λύστε τους κούμπωμα **(2, 3)** για να ανοίξετε τον ηλιακό πίνακα.

Εάν έχετε οποιοδήποτε ερωτήματα, πρoτού μας φέρετε την συσκευή, στείλτε μας email στο support@canyon.eu ή επικοινωνήστε μαζί μας στη διεύθυνση canyon.eu/user-help-desk.

- Ξεδιπλώστε τον ηλιακό πίνακα και τοποθετήστε τον σε μια καθαρή επίπεδη επιφάνεια με τα ηλιακά κύτταρα προς τα κάτω (20–23).
- Ανοίξτε την τσέπη εξαρτημάτων (4) για να αποσυνδέσετε το πόδι τοποθέτησης πάνελ (11).
- Λύστε τα πόδια (8–10) στον πίσω πίνακα και τοποθετήστε τον πίνακα σε μια επίπεδη, σταθερή επιφάνεια. Η ένδειξη κατάστασης (13) της μονάδας ελέγχου (12) θα ανάβει συνεχώς με πράσινο χρώμα.

Σημείωση. Για να λαμβάνεται περισσότερη ηλιακή ενέργεια, συνιστάται η εγκατάσταση του πάνελ να γίνεται έτσι ώστε τα ηλιακά κύτταρα (20–23) να είναι κάθετα προς την πρόσπτωσηση του ηλιακού φωτός (βλ. εικ. D).

Εάν ο πίνακας πρέπει να στερεωθεί στην οροφή του αυτοκινήτου ή/και σε άλλα αντικείμενα, χρησιμοποιήστε τις τοποθετώντας τρύπες (24–27) και τα αντίστοιχα στοιχεία στερέωσης (δεν περιλαμβάνονται στην παράδοση).

Ένδειξη

Κατάσταση	Περιγραφή
Η ένδειξη (13) ανάβει σταθερά με πράσινο χρώμα	Ηλιακό πάνελ έτοιμο για σύνδεση και φόρτιση συσκευών
Η ένδειξη (13) αναβοσβήνει με κόκκινο χρώμα	Ηπροστασία υπέρπέντασης ή βραχυκυκλώματος έχει ενεργοποιηθεί
Η ένδειξη (14) ανάβει σταθερά μπλε	Παράλληλη σύνδεση των εγκατεστημένων ηλιακών συλλεκτών

Συσκευές φόρτισης μέσω συνδέσμων USB τύπου C και USB τύπου A (βλ. εικ. E)

- Συνδέστε ένα καλώδιο USB τύπου C / USB τύπου A (δεν παρέχεται) στις αντίστοιχες υποδοχές (17) / (18, 19) της μονάδας ελέγχου και στη συνέχεια στη συσκευή που πρόκειται να φορτιστεί. Η φόρτιση της συσκευής θα ξεκινήσει αυτόματα.
- Αφού φτάσετε στο απαιτούμενο επίπεδο φόρτισης, αποσυνδέστε το καλώδιο από τη μονάδα ελέγχου (12) και στη συνέχεια από τη μονάδα.

Συσκευές φόρτισης μέσω της υποδοχής XT60 (βλ. εικ. F)

- Επιλέξτε τον προσαρμογέα από το σετ (7) ανάλογα με την υποδοχή της συσκευής που πρόκειται να συνδεθεί.
- Συνδέστε τον επιλεγμένο προσαρμογέα στο καλώδιο XT60/5525 (5) (περιλαμβάνεται) και ασφαλίστε τον στη θέση του στρώχωντάς τον όσο πιο μέσα γίνεται.
- Συνδέστε το καλώδιο προσαρμογέα στην υποδοχή τροφοδοσίας της μονάδας και στη συνέχεια στην υποδοχή (16) της μονάδας ελέγχου (12). Η φόρτιση της συσκευής θα ξεκινήσει αυτόματα.
- Μόλις η μονάδα φτάσει στο απαιτούμενο επίπεδο φόρτισης, αποσυνδέστε το καλώδιο από τη μονάδα ελέγχου (12) και τη μονάδα και, στη συνέχεια, αφαιρέστε τον προσαρμογέα.

Φόρτιση του σταθμού φόρτισης (βλ. εικ. G)

- Συνδέστε το παρεχόμενο καλώδιο XT60/Anderson (6) στην υποδοχή (16) της μονάδας ελέγχου (12) και στη συνέχεια στην υποδοχή Anderson του σταθμού φόρτισης. Η φόρτιση της συσκευής θα ξεκινήσει αυτόματα.
- Μόλις η μονάδα φτάσει στο απαιτούμενο επίπεδο φόρτισης, αποσυνδέστε το καλώδιο (6) από τη μονάδα ελέγχου (12) και στη συνέχεια από τη μονάδα.

Παράλληλη σύνδεση ηλιακών συλλεκτών για τη φόρτιση του σταθμού

Για να αυξήσετε την παραγόμενη ισχύ έως και 200,0 W, επωφεληθείτε από τη δυνατότητα παράλληλης σύνδεσης των ηλιακών συλλεκτών.

ΠΡΟΣΟΧΗ! Χρησιμοποιήστε μόνο ηλιακούς συλλέκτες Canyon για παράλληλη σύνδεση.

- Συνδέστε τους δύο ηλιακούς συλλέκτες Canyon χρησιμοποιώντας το καλώδιο XT60/5525 (5) (περιλαμβάνεται) όπως φαίνεται στην εικόνα H.
- Συνδέστε έναν από τους ηλιακούς συλλέκτες στη μονάδα με έναν από τους ακόλουθους τρόπους (ανάλογα με το μοντέλο του σταθμού):
 - συνδέοντας ένα άλλο καλώδιο (5) στην υποδοχή DC του σταθμού;
 - συνδέοντας το καλώδιο (6) στην υποδοχή Anderson (ανάλογα με το μοντέλο της μονάδας).

Η ένδειξη (14) θα ανάβει συνεχώς μπλε.

Μόλις επιτευχθεί το επιθυμητό επίπεδο φόρτισης, αποσυνδέστε το καλώδιο (5)/(6) από τη συσκευή προς φόρτιση και, στη συνέχεια, αποσυνδέστε τα ηλιακά πάνελ.

ΔΙΟΡΘΩΣΗ ΒΛΑΒΩΝ

ΠΡΟΣΟΧΗ! Εάν η συσκευή δεν λειτουργεί σωστά, σταματήστε αμέσως τη χρήση της. Μην επιχειρήσετε να επισκευάσετε τη μονάδα μόνοι σας, καθώς αυτό μπορεί να προκαλέσει βλάβη στη μονάδα.

Σφάλμα	Πιθανός λόγος	Αντιμετώπιση
Η συνδεδεμένη συσκευή δεν φορτίζει ή φορτίζει αργά	Το χρησιμοποιούμενο καλώδιο USB / καλώδιο XT60/5525 (5) / XT60/Anderson (6) είναι ελαττωματικό	Ελέγξτε τη δυνατότητα συντήρησης του συνδεδεμένου καλωδίου. Αντικαταστήστε το καλώδιο USB. Επικοινωνήστε με το σέρβις εάν το καλώδιο XT60/5525 (5) / XT60/Anderson (6) είναι ελαττωματικό
	Το καλώδιο δεν είναι στερεωμένο στην υποδοχή της συσκευής	Ελέγξτε τις συνδέσεις του καλωδίου και τον αντίστοιχο σύνδεσμο της μονάδας ελέγχου (12) . Αποσυνδέστε το καλώδιο και επανασυνδέστε το
	Η ικανότητα απορρόφησης ηλιακής ενέργειας έχει μειωθεί λόγω μόλυνσης των ηλιακά κύτταρα (20–23)	Καθαρίστε τα ηλιακά κύτταρα (20–23) με ένα στεγνό πανί ή μαλακό πανί
	Δυσμενείς καιρικές συνθήκες (έντονη συννεφιά, βροχή κ.λπ.). Δομές ή/και αντικείμενα εμποδίζουν την πρόσβαση στο ηλιακό φως	Μετακινήστε τον ηλιακό πίνακα σε σημείο με πρόσβαση σε άμεσο ηλιακό φως
	Μικρορωγμές, διάβρωση και άλλες βλάβες στα ηλιακά κύτταρα	Επικοινωνήστε με ένα κέντρο εξυπηρέτησης
	Οι τιμές κατανάλωσης της συνδεδεμένης συσκευής υπερβαίνουν τις επιτρεπόμενες τιμές του συνδέσμου εξόδου της μονάδας ελέγχου (12)	Εξοικειωθείτε με τις επιτρεπόμενες τιμές των συνδέσμων της μονάδας ελέγχου (12) στην ενότητα "Τεχνικά χαρακτηριστικά"

ΟΡΟΙ ΕΓΓΥΗΣΗΣ

Η περίοδος εγγύησης είναι 2 έτη από την ημερομηνία αγοράς από εξουσιοδοτημένο λιανοπωλητή Canyon. Η διάρκεια ζωής είναι 2 χρόνια. Περισσότερες πληροφορίες σχετικά με την εγγύηση είναι διαθέσιμες στη διεύθυνση canyon.eu/warranty-terms.

ΆΛΛΕΣ ΠΛΗΡΟΦΟΡΙΕΣ

Οι πληροφορίες του παρόντος εγγράφου μπορούν να αλλάξουν χωρίς προηγούμενη ειδοποίηση του χρήστη. Για ενημερωμένες πληροφορίες και λεπτομέρειες σχετικά με τη συσκευή, τη διαδικασία σύνδεσης, τα πιστοποιητικά, την εγγύηση και την ποιότητα, ανατρέξτε στα σχετικά εγχειρίδια εγκατάστασης και χρήσης που διατίθενται στη διεύθυνση canyon.eu/drivers-and-manuals. Όλα τα εμπορικά σήματα και οι ονομασίες τους αποτελούν ιδιοκτησία των αντίστοιχων κατόχων τους (η Apple είναι σήμα κατατεθέν της Apple Inc.). Κατασκευασμένο στην Κίνα.

Περισσότερες πληροφορίες στο canyon.eu/certificates.

Κατασκευαστής: ASBISc Enterprises PLC, Iapetou, 1, Agios Athanasios, 4101, Limassol, Cyprus (Κύπρος). Τηλ: +357-25-85-70-00, asbis.com.

ÜLDINFO

CND-SP100W päikesepaneel on seade, mis muundab päikeseenergia elektrivooluks. Mooduli kasutegur 22,4 % võimaldab toota elektrit madala päikesekiirguse intensiivsusega tingimustes avatud aladel. Paneel on mõeldud elektrooniliste seadmete laadimiseks USB Type C ja USB Type A pistikutega ning ühendamiseks Andersoni väljundiga laadimisjaamadega. Kaasasoleva XT60/DC5525 kaabliga saab paralleelselt ühendada teise Canyon'i päikesepaneeli.

TEHNILISED ANDMED

Väljund (XT60 (DC)): 12,0–23,7 V. Töövool: 5,0 A (max.). Tööpinge: 19,8 V (max.). Avatud vooluahela pinge: 23,7 V. Väljund (DC): USB Type C – 5 V / 3,0 A, 9 V / 3,0 A, 12 V / 3,0 A, 15 V / 3,0 A, 20 V / 2,2 A (PD 45,0 W max); USB Type A (1) – 5 V / 2,4 A; USB Type A (2) – 5 V / 3,0 A, 9 V / 2,0 A, 12 V / 1,5 A (QC 18,0 W max). Nimivõimsus: 100,0 W. USB Type C laadimisstandard: PD 45,0W. USB Type A pesa laadimisstandard: QC 18,0 W, Apple 2,4 A. Mooduli kasutegur: 22,4 %. Paneeli tüüp: monokristalliline. Kaitseklass: IPX4. Seadme kaitse: ülevoolukaitse, lühisekaitse. Töötingimused: temperatuur –10...+70 °C, suhteline õhuniiskus max. 90 % (mittekondenseeruv). Ladustamistingimused: temperatuur –40...+85 °C, suhteline õhuniiskus max. 90 % (mittekondenseeruv). Värv: sinine. Korpus materjal: PET, EVA, polüester 900D, polükarbonaat. Suurus: 372×423×35 mm kokkuvoldituna; 1729×423×5 mm kokkupanduna. Kaal: 4 kg.

Tarne ulatus: CND-SP100W päikesepaneel, XT60/5525 kaabel (1,5 m) **(5)**, XT60/Andersoni kaabel (1,5 m) **(6)**, adapteri komplekt (10 tk) **(7)**, kiirjuhend.

KASUTUSJUHEND

Enne seadme kasutamist lugege teavet jaotises "Ohutu kasutamise juhised".

Ohutu kasutamise eeskirjad

Ärge kastke seadet vette või muudesse vedelikesse. Ärge paigaldage seadet tuleohtlike või plahvatusohtlike esemete või lahtise tule allikate lähedusse. Ärge kasutage seadet äärmuslikel ilmastikutingimustes. Ärge jätke laadimiseseadme otsese päikesevalguse kätte: asetage need varju või asetage tarvikute taskusse **(4)**. Ärge avaldage seadmele mehaanilist mõju: ärge laske seda maha, ärge murdke ega läbistage seda. Hoidke mustus ja võõrkehad paneeli päikeseelementid **(20–23)** eemal, kuna see võib vähendada päikeseenergia neeldumisvõimet. Puhastage päikeseelemente **(20–23)** regulaarselt kuiva või pehme lapiga. Ärge kasutage puhastamiseks karedaid puhastusvahendeid, abrasiivseid pastasid, happeid, lahusteid ega metallist käsnaid. Ärge puhastage päikeseelemente, kui need on kuumad. Kandke seadet ainult kandekäepidemest **(1)**. Kasutage ainult kaasasolevaid originaaladaptereid **(7)** ja -kaableid **(5, 6)**. Ärge lubage lastel seadet kasutada ilma täiskasvanu järelevalveta ja/või sellega mängida. Kasutage paralleelühenduseks ainult Canyon'i päikesepaneeli. Ärge võtke seadet ise lahti ega proovige seda muuta ega ümber konfigurereida; selliseid töid võib teha ainult teeninduskeskuse spetsialist. Seadet tohib parandada ainult Canyon-i volitatud teeninduskeskus.

Ettevalmistused kasutamiseks

1. Võtke päikesepaneel ettevaatlikult pakendist välja.
2. Valige avatud ala, kus on juurdepääs otsesele päikesevalgusele.
3. Veenduge, et läheduses ei ole konstruktsioone ega esemeid, mis võiksid paneeli pinnale varju tekitada.

Päikesepaneeli paigaldamine (vt joonis C)

1. Päikesepaneeli avamiseks keerake kinnitused **(2, 3)** lahti.
2. Pöörake päikesepaneel lahti ja asetage see pahalte tasasele pinnale päikeseelementid allapoole **(20–23)**.
3. Avage tarvikutasku **(4)**, et lahutada paneeli paigaldusjalg **(11)**.
4. Keerake tagapaneeli jalad **(8–10)** lahti ja asetage paneel tasasele, stabiilsele pinnale. Juhtimiseseadme **(12)** olekuindikaator **(13)** süttib pidevalt roheliselt.

"Kui teil on küsimusi, saatke meile e-kirja aadressil support@canyon.eu või vestle meiega aadressil canyon.eu/user-help-desk, enne kui te oma seadme kauplusesse viima hakkate.

Märkus. Suurema päikeseenergia saamiseks on soovitatav paneel paigaldada nii, et päikeseelemendid (**20–23**) oleksid päikesevalguse langemisega risti (vt joonis D).

Kui paneel tuleb kinnitada auto katuse ja/või muude objektide külge, kasutage kinnitusauke (**24–27**) ja vastavaid kinnituselemente (ei kuulu tarnekomplekti).

Indikatsioon

Olek	Kirjeldus
Indikaator (13) põleb pidevalt roheliselt	Päikesepaneel valmis seadmete ühendamiseks ja laadimiseks
Indikaator (13) vilgub punaselt	Ülevoolu- või lühisekaitse on rakendunud
Indikaator (14) põleb pidevalt siniselt	Paigaldatud päikesepaneelide paralleelühendus

Seadmete laadimine USB Type C ja USB Type A pistikute kaudu (vt joonis E)

- Ühendage USB Type C / USB Type A kaabel (ei kuulu tarnekomplekti) juhtploki vastavatesse pesadesse (**17**) / (**18, 19**) ja seejärel laetava seadme külge. Seadme laadimine algab automaatselt.
- Pärast nõutava laadimistaseme saavutamist ühendage kaabel juhtploki (**12**) ja seejärel seadmest lahti.

Seadmete laadimine XT60 pistiku kaudu (vt joonis F)

- Valige adapter komplektist (**7**) vastavalt ühendatava seadme pistikupesale.
- Ühendage valitud adapter XT60/5525 kaabliga (**5**) (kaasas) ja lukustage see, lükates seda nii kaugele kui võimalik.
- Ühendage adapteri kaabel seadme toitepistikuga ja seejärel juhtseadme (**12**) pistikuga (**16**). Seadme laadimine algab automaatselt.
- Kui seade on saavutanud vajaliku laadimistaseme, ühendage kaabel juhtseadmest (**12**) ja seadmest lahti ning eemaldage seejärel adapter.

Laadimisjaama laadimine (vt joonis G)

- Ühendage kaasasolev XT60/Andersoni kaabel (**6**) juhtseadme (**12**) pistikusse (**16**) ja seejärel laadimisjaama Andersoni pistikupesasse. Seadme laadimine algab automaatselt.
- Kui seade on saavutanud vajaliku laadimistaseme, ühendage kaabel (**6**) juhtploki (**12**) ja seejärel seadmest lahti.

Päikesepaneelide paralleelühendus jaama laadimiseks

Et suurendada toodetud võimsust kuni 200,0 W, kasutage võimalust ühendada päikesepaneelid paralleelselt.

HOIATUS! Kasutage paralleelühenduseks ainult Canyon'i päikesepaneelid.

- Ühendage kaks Canyon'i päikesepaneeli XT60/5525 kaabli (**5**) (kaasas) abil, nagu on näidatud joonisel H.
- Ühendage üks päikesepaneelidest seadmega ühel järgmistest viisidest (sõltuvalt jaama mudelist):
 - ühendades teise kaabli (**5**) jaama alalisvoolu pistikupesasse;
 - ühendades kaabli (**6**) Andersoni pistikupesasse (sõltuvalt seadme mudelist).
 Indikaator (**14**) on ühtlaselt sinine.

Kui soovitud laadimistase on saavutatud, ühendage kaabel (**5**)/(**6**) laetavast seadmest lahti ja seejärel ühendage päikesepaneelid lahti.

VEAOTSING

HOIATUS! Kui seade ei tööta korralikult, lõpetage kohe selle kasutamine. Ärge püüdke seadet ise parandada, sest see võib seadet kahjustada.

Viga	Võimalik põhjus	Abinõu
Ühendatud seade ei lae või laeb aeglaselt	Kasutatud USB-kaabel / kaabel XT60/5525 (5) / XT60/Anderson (6) on defektne	Kontrollige, et ühendatav kaabel oleks heas korras. Asendage USB-kaabel. Võtke ühendust teenindusega, kui XT60/5525 (5) / XT60/Anderson (6) kaabel on vigane

Viga	Võimalik põhjus	Abinõu
	Kaabel ei ole seadme pistikupesas fikseeritud	Kontrollige juhtseadme (12) kaabli ja vastava pistiku ühendusi. Ühendage kaabel lahti ja ühendage see uuesti
	Päikeseelementide saastumise tõttu vähenes päikeseenergia neeldumisvõime (20–23)	Puhastage päikeseelemente (20–23) kuiva lapiga või pehme lapiga
	Ebasoodsad ilmastikuolud (tihe pilvisus, vihm jne). Struktuurid ja/või objektid takistavad juurdepääsu päikesevalgusele	Viige päikesepaneel otsese päikesevalgusega kohtadesse
	Päikeseelementide mikropraod, korrosioon ja muud kahjustused	Võtke ühendust teeninduskeskusega
	Ühendatud seadme tarbimisväärtused ületavad juhtseadme väljundliitmiku (12) lubatud väärtusi	Tutvuge juhtploki (12) pistikute parameetrite lubatud väärtustega, mis on esitatud jaotises "Tehnilised omadused"

GARANTIINGIMUSED

Garantiaeg on 2 aastat alates Canyonil volitatud jaemüüjalt ostmise kuupäevast. Kasutusiga on 2 aastat. Lisateave garantii kohta on saadaval aadressil canyon.eu/warranty-terms.

MUU TEAVE

Käesolevas dokumendis sisalduv teave võib muutuda ilma kasutajat eelnevalt teavitamata. Ajakohastatud teavet ja üksikasju seadme, ühendamisprotsessi, sertifikaatide, garantii ja kvaliteedi kohta leiate asjakohastest paigaldus- ja kasutusjuhenditest, mis on saadaval aadressil canyon.eu/drivers-and-manuals. Kõik kaubamärgid ja nende nimed on vastavate omanike omand (Apple on Apple Inc. registreeritud kaubamärk). Valmistatud Hiinas.

Lisateave aadressil canyon.eu/certificates.

Tootja: ASBISc Enterprises PLC, Iapetou, 1, Agios Athanasios, 4101, Limassol, Cyprus (Küpros). Tel: +357-25-85-70-00, asbis.com.

INFORMATIONS GÉNÉRALES

Le panneau solaire CND-SP100W est un appareil qui convertit l'énergie solaire en courant électrique. Le rendement de 22,4 % du module permet de produire de l'électricité dans des conditions de faible rayonnement solaire en plein air. Le panneau est conçu pour charger appareils électroniques via connecteurs USB Type C et USB Type A et pour connexion aux stations de charge avec la sortie Anderson. Avec le câble XT60/DC5525 inclus, un deuxième panneau solaire Canyon peut être connecté en parallèle.

CARACTÉRISTIQUES TECHNIQUES

Sortie (XT60 (DC)) : 12,0–23,7 V. Courant de fonctionnement : 5,0 A (max.). Tension de fonctionnement : 19,8 V (max.). Tension en circuit ouvert : 23,7 V. Sortie (DC) : USB Type C – 5 V / 3,0 A, 9 V / 3,0 A, 12 V / 3,0 A, 15 V / 3,0 A, 20 V / 2,2 A (PD 45,0 W max.); USB Type A (1) – 5 V / 2,4 A; USB Type A (2) – 5 V / 3,0 A, 9 V / 2,0 A, 12 V / 1,5 A (QC 18,0 W max.). Puissance nominale : 100,0 W. Norme de charge USB Type C : PD 45,0 W. Norme de charge des connecteurs USB Type A : QC 18,0 W, Apple 2,4 A. Rendement du module : 22,4 %. Type des panneaux : monocristallins. Classe de protection : IPX4. Protection de l'appareil : protection contre les surintensités et les courts-circuits. Conditions de fonctionnement : température –10...+70 °C, humidité relative maximale 90 % (sans condensation). Conditions de stockage : température –40...+85 °C, humidité relative maximale 90 % (sans condensation). Couleur : bleu. Matériau de la boîte : PET, EVA, polyester 900D, polycarbonate. Dimensions : 372×423×35 mm plié ; 1729×423×5 mm déplié. Poids : 4 kg.

Kit de livraison : panneau solaire CND-SP100W, câble XT60/5525 (1,5 m) **(5)**, câble XT60/Anderson (1,5 m) **(6)**, kit d'adaptateurs (10 pcs.) **(7)**, guide de démarrage rapide.

MANUEL D'UTILISATION

Avant d'utiliser l'appareil, lisez les informations de la section « Règles d'utilisation sûre ».

Règles d'utilisation sûre

Ne pas immerger l'appareil dans l'eau ou dans d'autres liquides. N'installez pas l'appareil à proximité d'objets inflammables ou explosifs ou de sources de flammes nues. Ne pas utiliser l'appareil dans des conditions météorologiques extrêmes. N'exposez pas les chargeurs à la lumière directe du soleil : placez-les à l'ombre ou dans la pochette de rangement pour les accessoires **(4)**. Ne soumettez pas l'appareil à des chocs mécaniques : ne le laissez pas tomber, ne le cassez pas et ne le percez pas. Éloignez la saleté et les objets étrangers des cellules photovoltaïques du panneau solaire **(20–23)**, car ils peuvent réduire la capacité d'absorption de l'énergie solaire. Nettoyez régulièrement les cellules photovoltaïques **(20–23)** à l'aide d'un chiffon sec ou d'un tissu doux. N'utilisez pas de détergents agressifs, de pâtes abrasives, d'acides, de solvants ou d'éponges métalliques pour le nettoyage. Ne pas nettoyer les cellules photovoltaïques lorsqu'elles sont chaudes. Ne portez l'appareil que par la poignée de transport **(1)**. N'utilisez que les adaptateurs **(7)** et les câbles **(5, 6)** d'origine fournis. Ne laissez pas les enfants utiliser l'appareil sans la surveillance d'un adulte et/ou jouer avec l'appareil. N'utilisez que des panneaux solaires Canyon pour une connexion en parallèle. Ne démontez pas l'appareil et n'essayez pas de le modifier ou de le reconfigurer vous-même ; de telles opérations doivent être effectuées par un technicien de service. L'appareil ne doit être réparé que par un centre de service agréé Canyon.

Préparation à l'utilisation

1. Retirez soigneusement le panneau solaire de son emballage.
2. Choisissez un endroit ouvert, directement exposé à la lumière du soleil.
3. Assurez-vous qu'il n'y a pas de structures ou d'objets à proximité qui pourraient former une ombre sur la surface du panneau.

Si vous avez des questions, veuillez nous envoyer un courriel à support@canyon.eu ou discuter avec nous sur canyon.eu/user-help-desk avant d'apporter votre appareil au magasin.

Installation du panneau solaire (voir fig. C)

1. Détachez les fermetures à boucle (**2, 3**) pour ouvrir le panneau solaire.
2. Déployez le panneau solaire et placez-le sur une surface plane et propre, les cellules photovoltaïques orientées vers le bas (**20–23**).
3. Ouvrez la pochette de rangement pour les accessoires (**4**) pour décrocher le pied pour installation du panneau (**11**).
4. Détachez les pieds (**8–10**) du panneau arrière et placez le panneau sur une surface plane et stable. L'indicateur d'état (**13**) de l'unité de commande (**12**) s'allume en vert en permanence.

Note. Pour obtenir plus d'énergie solaire, il est recommandé d'installer le panneau de manière que les cellules photovoltaïques (**20–23**) soient perpendiculaires à l'incidence de la lumière du soleil (voir fig. D).

Si le panneau doit être fixé au toit de la voiture et/ou à d'autres objets, utilisez les trous de fixation (**24–27**) et les éléments de fixation correspondants (non inclus).

Indication

État	Description
L'indicateur (13) s'allume en vert en continu	Panneau solaire prêt à connecter et à charger des appareils
L'indicateur (13) clignote en rouge	La protection contre les surintensités ou les courts-circuits s'est déclenchée
L'indicateur (14) s'allume en bleu en continu	Connexion en parallèle des panneaux solaires établi

Charge des appareils via les connecteurs USB Type C et USB Type A (voir fig. E)

1. Branchez câble USB Type C / USB Type A (non fourni) sur les connecteurs correspondants (**17**) / (**18, 19**) de l'unité de commande, puis sur l'appareil à charger. Le chargement de l'appareil démarre automatiquement.
2. Après avoir atteint le niveau de charge requis, débranchez le câble de l'unité de commande (**12**), puis de l'appareil.

Charge des appareils via le connecteur XT60 (voir fig. F)

1. Sélectionner l'adaptateur du kit (**7**) en fonction du connecteur de l'appareil à connecter.
2. Connectez l'adaptateur sélectionné au câble XT60/5525 (**5**) (inclus) et verrouillez-le en place en l'enfonçant jusqu'à la butée.
3. Branchez le câble avec adaptateur sur le connecteur d'alimentation de l'appareil, puis sur le connecteur (**16**) de l'unité de commande (**12**). Le chargement de l'appareil démarre automatiquement.
4. Une fois que l'appareil a atteint le niveau de charge requis, déconnectez le câble de l'unité de commande (**12**) et de l'appareil, puis retirez l'adaptateur.

Chargement de la station de charge (voir fig. G)

1. Branchez le câble XT60/Anderson (**6**) fourni sur le connecteur (**16**) de l'unité de commande (**12**) puis sur le connecteur Anderson de la station de charge. Le chargement de l'appareil démarre automatiquement.
2. Une fois que l'appareil a atteint le niveau de charge requis, débranchez le câble (**6**) de l'unité de commande (**12**) puis de l'appareil.

Connexion en parallèle de panneaux solaires pour recharge de la station

Pour augmenter la puissance générée jusqu'à 200,0 W, profitez de la possibilité de connecter les panneaux solaires en parallèle.

ATTENTION! N'utilisez que des panneaux solaires Canyon pour une connexion en parallèle.

1. Connectez les deux panneaux solaires Canyon à l'aide du câble XT60/5525 (**5**) (inclus) comme indiqué dans la figure H.
2. Connectez l'un des panneaux solaires à l'unité de l'une des manières suivantes (selon le modèle de la station) :

- en connectant un autre câble (**5**) au connecteur DC de la station ;
- en connectant le câble (**6**) au connecteur Anderson (selon le modèle de l'appareil).

L'indicateur (**14**) s'allume en bleu en continu.

Lorsque le niveau de charge souhaité est atteint, débranchez le câble (**5**)/(**6**) de l'appareil à charger, puis déconnectez les panneaux solaires.

DÉPANNAGE

ATTENTION! Si l'appareil ne fonctionne pas correctement, cessez immédiatement de l'utiliser. N'essayez pas de réparer l'appareil vous-même, vous risqueriez de l'endommager.

Défaut	Cause possible	Solution
L'appareil connecté ne se charge pas ou se charge lentement	Le câble USB / câble XT60/5525 (5) / XT60/Anderson (6) utilisé est défectueux	Vérifier que le câble à connecter est en bon état. Remplacer le câble USB. Contacter le service après-vente si le câble XT60/5525 (5) / XT60/Anderson (6) est défectueux
	Le câble n'est pas fixé dans le connecteur de l'appareil	Vérifier les connexions de câble et le connecteur correspondant sur l'unité de commande (12). Débranchez le câble et rebranchez-le
	La capacité d'absorption de l'énergie solaire a diminué en raison de la contamination des cellules photovoltaïques (20–23)	Nettoyer les cellules photovoltaïques (20–23) avec un chiffon sec ou un tissu doux
	Conditions météorologiques défavorables (forte nébulosité, pluie, etc.) Des structures et/ou des objets bloquent les rayons du soleil	Placez le panneau solaire à un endroit où il est directement exposé à la lumière du soleil
	Microfissures, corrosion et autres dommages aux cellules photovoltaïques	Contactez le centre de service
	Les valeurs de consommation de l'appareil connecté dépassent les valeurs admissibles du connecteur de sortie de l'unité de commande (12)	Apprenez les valeurs admissibles pour les connecteurs de l'unité de commande (12) dans la section « Caractéristiques techniques »

CONDITIONS DE GARANTIE

La période de garantie est de 2 ans à compter de la date d'achat chez un détaillant Canyon agréé. La durée de vie est de 2 ans. De plus amples informations sur la garantie sont disponibles sur canyon.eu/warranty-terms.

AUTRES INFORMATIONS

Les informations contenues dans ce document sont susceptibles d'être modifiées sans avis préalable à l'utilisateur. Pour des informations actualisées et des détails sur l'appareil, le processus de connexion, les certificats, la garantie et la qualité, consultez les manuels d'installation et d'utilisation correspondants disponibles sur canyon.eu/drivers-and-manuals. Toutes les marques et tous les noms de marque mentionnés sont la propriété de leurs détenteurs respectifs (Apple est une marque déposée d'Apple Inc.). Fabriqué en Chine.

Plus d'informations sur canyon.eu/certificates.

Fabricant : ASBISc Enterprises PLC, Iapetou, 1, Agios Athanasios, 4101, Limassol, Cyprus (Chypre). Tél : +357-25-85-70-00, asbis.com.

ЖАЛПЫ АҚПАРАТ

CND-SP100W күн панелі – күн энергиясын электр тогына түрлендіретін құрылғы. Модульдің тиімділігі 22,4 % ашық аумақтарда күн сәулесінің төмен қарқындылығы жағдайында электр энергиясын өндіруге мүмкіндік береді. Панель электронды құрылғыларды USB Type C және USB Type A қосқыштары арқылы зарядтауға, сондай-ақ Anderson шығысы бар зарядтау станцияларына қосылуға арналған. Пакетке кіретін XT60/DC5525 кабелімен екінші Canyon күн панелін параллель қосуға болады.

ТЕХНИКАЛЫҚ СИПАТТАМА

Шығыс (XT60 (DC)): 12,0–23,7 В. Токтың жұмыс күші: 5,0 А (макс.). Жұмыс кернеуі: 19,8 В (макс.). Ашық тізбектің кернеуі: 23,7 В. Шығыс (DC): (USB C түрі) 5 В / 3,0 А, 9 В / 3,0 А, 12 В / 3,0 А, 15 В / 3,0 А, 20 В / 2,2 А (PD 45,0 Вт макс.); USB Type A (1) – 5 В / 2,4 А; USB Type A (2) – 5 В / 3,0 А, 9 В / 2,0 А, 12 В / 1,5 А (QC 18,0 Вт макс.). Номиналды қуат: 100,0 Вт. USB Type C зарядтау стандарты: PD 45,0 Вт. USB Type A зарядтау стандарты: QC 18,0 Вт, Apple 2,4 А. Модуль тиімділігі: 22,4 %. Панель түрі: монокристалды. Қорғау класы: IPX4. Құрылғыны қорғау: артық токтан, қысқа тұйықталудан. Пайдалану шарттары: температура –10...+70 °С, салыстырмалы ылғалдылық 90 %-дан аспайды (конденсациясыз). Сақтау шарттары: температурасы –40...+85 °С, салыстырмалы ылғалдылығы 90 %-дан аспайды (конденсациясыз). Түсі: көк. Корпус материалы: ПЭТ, ЭВА, 900D полиэстер, поликарбонат. Өлшем: 372×423×35 мм бүктелген; 1729×423×5 мм бүктемеген. Салмағы: 4 кг.

Жеткізу жиынтығы: CND-SP100W күн панелі, XT60/5525 кабелі (1,5 м) **(5)**, XT60/Anderson кабелі (1,5 м) **(6)**, адаптерлер жиынтығы (10 дана) **(7)**, пайдаланушының қысқаша нұсқаулығы.

ПАЙДАЛАНУ НҰСҚАУЛЫҚ

Құрылғыны пайдаланбас бұрын «Қауіпсіз пайдалану ережелері» бөліміндегі ақпаратты оқып шығыңыз.

Қауіпсіз пайдалану ережелері

Құрылғыны суға немесе басқа сұйықтықтарға батырмаңыз. Құрылғыны жанғыш және жарылғыш заттардың, ашық от көздерінің жанында орнатпаңыз. Құрылғыны төтенше ауа-райында пайдаланбаңыз. Зарядтау құрылғыларын күн сәулесінің тікелей түсуіне жол бермеңіз: оларды көлеңкеге қойыңыз немесе керек-жарақ қалтасына салыңыз **(4)**. Құрылғыны механикалық соққыға ұшыратпаңыз: лақтырмаңыз, сындырмаңыз немесе теспеніз. Панельдің фотозлементтеріне кір мен бөгде заттардың түсуіне жол бермеңіз **(20–23)** – бұл күн энергиясын сіңіру қуатын төмендетуі мүмкін. Фотозлементтерді **(20–23)** құрғақ майлықпен немесе жұмсақ матамен жүйелі түрде тазалаңыз. Тазалау үшін агрессивті жуғыш заттарды, абразивті пасталарды, құрамында қышқылдар мен еріткіштер бар өнімдерді немесе металл губкаларды пайдаланбаңыз. Фотозлементтерді қыздырған кезде тазаламаңыз. Құрылғыны тек тасымалдау тұтқасынан **(1)** апарыңыз. Тек жеткізілімге кіретін түпнұсқа адаптерлерді **(7)** және кабельдерді **(5, 6)** пайдаланыңыз. Балаларға құрылғыны ересектердің қарауынсыз пайдалануға бөлше/немесе онымен ойнауға рұқсат бермеңіз. Параллель қосылу үшін тек Canyon күн панелдерін пайдаланыңыз. Құрылғыны өзіңіз жөнелетімеңіз немесе өзгертуге немесе қайта конфигурациялауға әрекеттенбеңіз, мұндай жұмыстарды тек қызмет көрсету орталығының маманы ғана жасай алады. Құрылғыны жөндеуді тек рұқсат етілген Canyon қызмет көрсету орталықтары жүргізуі керек.

Пайдалануға дайындық

1. Қаптамадан күн панелін абайлап алыңыз.
2. Тікелей күн сәулесі түсетін ашық аумақты таңдаңыз.
3. Жақын жерде панельдің бетіне көлеңке түсіретін құрылымдардың немесе заттардың жоқтығына көз жеткізіңіз.

Күн панелін орнату (В суретін қар.)

1. Күн панелін ашу үшін бекіткіштерді **(2, 3)** ағытыңыз.
2. Күн панелін жайып, фотозлементтерді төмен қаратып таза, тегіс бетке қойыңыз **(20–23)**.
3. Панельді орнатуға арналған аяғын **(11)** ағыту үшін аксессуарларды сақтауға арналған қалтасын **(4)** ашыңыз.

Қандай да бір сұрақтар туындаған жағдайда, құрылғыны дүкенге апармас бұрын, бізге support@canyon.eu мекенжайына немесе canyon.eu/user-help-desk веб-беттегі чатқа жазыңыз.

4. Артқы панельдегі аяқтарды (8–10) шешіп, панельді тегіс, тұрақты бетке қойыңыз. Басқару блогының (12) күй индикаторы (13) жасыл түспен үздіксіз жанып тұрады.

Ескерту. Күн энергиясын көбірек алу үшін панельді фотоэлементтер (20–23) күн сәулесінің түсуіне перпендикуляр болатындай етіп орнату ұсынылады (D суретін қар.).

Панельді көлік шатырына және/немесе басқа заттарға бекіту қажет болса, бекіту саңылауларын (24–27) және сәйкес бекіткіштерді (жеткізу көлеміне кірмейді) пайдаланыңыз.

Индикация

Күй	Сипаттама
Индикатор (13) үздіксіз жасыл жанып тұрады	Күн панелі құрылғыларды қосуға және зарядтауға дайын
Индикатор (13) қызыл жыпылықтайды	Шамадан тыс токтан немесе қысқа тұйықталудан қорғау жұмыс істеді
Индикатор (14) үздіксіз көк жанып тұрады	Күн панельдерінің параллель қосылымы орнатылды

USB Type C және USB Type A қосқыштары арқылы құрылғыларды зарядтау (E суретін қар.)

1. USB Type C / USB Type A кабелін (жинаққа кірмейді) басқару блогының сәйкес ұяларына (17) / (18, 19), содан кейін зарядтауды қажет ететін құрылғыға жалғаңыз. Құрылғыны зарядтау автоматты түрде басталады.
2. Құрылғының қажетті заряд деңгейіне жеткеннен кейін кабельді басқару блогынан (12), содан кейін құрылғыдан ажыратыңыз.

XT60 қосқышы арқылы құрылғыларды зарядтау (F суретін қар.)

1. Қосылған құрылғының қосқышына сәйкес жиынтықтан (7) адаптерді таңдаңыз.
2. Өзіңіз таңдаған адаптерді XT60/5525 кабеліне (5) (жеткізу жиынтығына кіреді) жалғаңыз және тоқтағанша басу арқылы оны орнына бекітіңіз.
3. Адаптері бар кабельді құрылғының қуат қосқышына, содан кейін басқару блогының (16) қосқышына (12) қосыңыз. Құрылғыны зарядтау автоматты түрде басталады.
4. Құрылғының қажетті заряд деңгейіне жеткеннен кейін кабельді басқару блогынан (12) және құрылғыдан ажыратыңыз, содан кейін адаптерді алыңыз.

Зарядтау станциясын зарядтау (G суретін қар.)

1. Пакетке кіретін XT60/Anderson кабелін (6) басқару блогының (12) қосқышына (16), содан кейін зарядтау станциясының Андерсон қосқышына қосыңыз. Құрылғыны зарядтау автоматты түрде басталады.
2. Құрылғының қажетті заряд деңгейіне жеткеннен кейін кабельді (6) басқару блогынан (12), содан кейін құрылғыдан ажыратыңыз.

Станцияны зарядтау үшін күн панельдерін параллель қосу

Өндірілген қуатты 200,0 Вт-қа дейін арттыру үшін күн панельдерін параллель қосу мүмкіндігін пайдаланыңыз.

НАЗАР АУДАРЫҢЫЗ! Параллель қосылу үшін тек Sanuon күн панелдерін пайдаланыңыз.

1. Екі Sanuon күн панелін H суретінде көрсетілгендей XT60/5525 (5) (жеткізу жиынтығына кіреді) кабелімен қосыңыз.
2. Күн панельдерінің бірін құрылғыға келесі жолдардың бірімен қосыңыз (станция үлгісіне байланысты):

- станцияның тұрақты ток қосқышына басқа кабельді (5) қосу арқылы;
- кабельді (6) Anderson қосқышына қосу арқылы (құрылғы үлгісіне байланысты).

Индикатор (14) үздіксіз көк жанып тұрады.

Құрылғының қажетті заряд деңгейіне жеткеннен кейін зарядталатын құрылғыдан кабельді (5)/(6) ажыратыңыз, содан кейін күн батареяларын ажыратыңыз.

АҚАУЛЫҚТАРДЫ ЖОЮ

НАЗАР АУДАРЫҢЫЗ! Егер құрылғының жұмысында ақаулар болса, оны пайдалануды дереу тоқтатыңыз. Құрылғыны өзіңіз жөндеуге тырыспаңыз, себебі бұл құрылғыны зақымдауы мүмкін.

Ақаулық	Ықтимал себеп	Жою әдісі
Қосылған құрылғы зарядталмай жатыр немесе баяу зарядталып жатыр	Пайдаланылған USB кабелі / ХТ60/5525 (5) / ХТ60/Андерсон (6) кабелі ақаулы	Қосылатын кабельдің жарамдылығын тексеріңіз. USB кабелін ауыстырыңыз. ХТ60/5525 (5) / ХТ60/Андерсон (6) кабель ақаулы болса, қызмет көрсету орталығына хабарласыңыз
	Кабель құрылғы қосқышында бекітілмеген	Кабель және тиісті басқару блогының (12) қосқышын қосылымдарын тексеріңіз. Кабельді ажыратып, қайта қосыңыз
	Фотоэлементтердің ластануына байланысты күн энергиясын сіңіру қуаты төмендеді (20–23)	Фотоэлементтерді (20–23) құрғақ майлықпен немесе жұмсақ матамен тазалаңыз
	Қолайсыз ауа райы жағдайлары (бұлттылық, жаңбыр және т. б.). Ғимараттар және / немесе нысандар күн сәулесіне қол жеткізуді блоқтайды	Күн панелін тікелей күн сәулесі түсетін жерге жылжытыңыз
	Микрожарықтар, коррозия және фотоэлементтердің басқа зақымдануы	Қызмет көрсету орталығына хабарласыңыз
	Қосылған құрылғының тұтыну параметрлерінің мәндері басқару блогының шығыс коннекторының рұқсат етілген мәндерінен асып түседі (12)	«Техникалық сипаттамалар» бөлімінде берілген басқару блогының (12) қосқыштарының параметрлерінің рұқсат етілген мәндерімен танысыңыз

КЕПІЛДІК ШАРТТАРЫ

Кепілдік мерзімі 2 жыл, өнімді Canyon уәкілетті дилерінен сатып алған күннен бастап есептеледі. Қызмет мерзімі – 2 жыл. Кепілдік туралы қосымша ақпарат canyon.eu/warranty-terms веб-бетінде қолжетімді.

БАСҚА АҚПАРАТ

Осы құжаттағы ақпарат пайдаланушыға алдын ала ескертусіз өзгертілуі мүмкін. Жаңартылған ақпарат пен құрылғы, қосылу процесі, сертификаттар, кепілдік және сапа туралы толық ақпаратты canyon.eu/drivers-and-manuals сайтында қолжетімді орнату және пайдалану жөніндегі тиісті нұсқаулықтардан қараңыз. Барлық аталған сауда белгілері мен олардың атаулары тиісті иелерінің меншігі болып табылады (Apple — Apple Inc. компаниясының тіркелген сауда белгісі). Қытайда жасалған.

Қосымша ақпарат canyon.eu/certificates сайтында.

Өндіруші: ASBISc Enterprises PLC, Iapetou, 1, Agios Athanasios, 4101, Limassol, Cyprus (Кипр). Тел.: +357-25-85-70-00, asbis.com.

VISPĀRĪGA INFORMĀCIJA

CND-SP100W saules panelis ir ierīce, kas saules enerģiju pārvērš elektriskā strāvā. Moduļa 22,4 % efektivitāte ļauj ražot elektroenerģiju zemas saules radiācijas apstākļos brīvā dabā. Panelis ir paredzēts elektronisko ierīču uzlādei, izmantojot USB Type C un USB Type A savienotājus, kā arī pieslēgšanai uzlādes stacijām ar Anderson savienotāju. Izmantojot komplektā iekļauto XT60/DC5525 kabeli, paralēli var pievienot otru Canyon saules paneli.

TEHNISKIE DATI

Izeja (XT60 (DC)): 12,0–23,7 V. Darba strāvas stiprums: 5,0 A (maks.). Darba spriegums: 19,8 V (maks.). Atvērtās ķēdes spriegums: 23,7 V. Izeja (DC): USB Type C – 5 V / 3,0 A, 9 V / 3,0 A, 12 V / 3,0 A, 15 V / 3,0 A, 20 V / 2,2 A (PD 45,0 W maks.); USB Type A (1) – 5 V / 2,4 A; USB Type A (2) – 5 V / 3,0 A, 9 V / 2,0 A, 12 V / 1,5 A (QC 18,0 W maks.). Nominālā jauda: 100,0 W. USB Type C uzlādes standarts: PD 45,0 W. USB Type A ligzdas uzlādes standarts: QC 18,0 W, Apple 2,4 A. Moduļu efektivitāte: 22,4 %. Paneļa tips: monokristālais. Aizsardzības klase: IPX4. Ierīces aizsardzība: pret pārslodzi, pret īssavienojumu. Darba apstākļi: temperatūra –10...+70 °C, relatīvais mitrums ne vairāk kā 90 % (bez kondensācijas). Uzglabāšanas apstākļi: temperatūra –40...+85 °C, relatīvais mitrums ne vairāk kā 90 % (bez kondensācijas). Krāsa: zila. Korpusa materiāls: PET, EVA, poliesteris 900D, polikarbonāts. Izmērs: 372×423×35 mm salocīts; 1729×423×5 mm izvērst. Svārs: 4 kg.

Piegādes komplekts: CND-SP100W saules panelis, XT60/5525 kabelis (1,5 m) **(5)**, XT60/Anderson kabelis (1,5 m) **(6)**, adapteru komplekts (10 gab.) **(7)**, ātrā lietošanas pamācība.

LIETOŠANAS PAMĀCIĀ

Pirms ierīces lietošanas izlasiet informāciju sadaļā "Drošas lietošanas noteikumi".

Drošas lietošanas noteikumi

Neiegremdējiet ierīci ūdenī vai citos šķidrumos. Neuzstādiat ierīci viegli uzliesmojošu vai sprādzienbīstamu priekšmetu vai atklātas liesmas avotu tuvumā. Neizmantojiet ierīci ekstremālos laikapstākļos. Nepakļaujiet uzlādējamās ierīces tiešiem saules stariem: ievietojiet tās ēnā vai piederumu kabatā **(4)**. Nepakļaujiet ierīci mehāniskiem triecieniem: nemetiet, nesalauziet un nepārduriet to. Sargājiet paneļa saules baterijas no netīrumiem un svešķermeņiem **(20–23)** – tas var samazināt saules enerģijas absorbcijas spēju. Regulāri tīriet fotoelementus **(20–23)**, izmantojot sausu salveti vai mīkstu drānu. Tīrīšanai nelietojiet agresīvus mazgāšanas līdzekļus, abrazīvas pastas, skābes, šķīdinātājus vai metāla sukuļus. Neattīriet fotoelementus, kad tie ir karsti. Pārnēsājiet ierīci tikai ar pārnēsāšanas rokturi **(1)**. Izmantojiet tikai oriģinālos adapterus **(7)** un kabelus **(5, 6)**, kas iekļauti piegādes komplektā. Neļaujiet bērniem lietot ierīci bez pieaugušo uzraudzības un/vai spēlēt ar to. Paralēlam savienojumam izmantojiet tikai Canyon saules paneļus. Neizjauciet, nepārveidojiet vai nepārkonfigurējiet ierīci pats, šādus darbus drīkst veikt tikai servisa speciālists. Ierīci drīkst remontēt tikai Canyon pilnvarotā servisa centrā.

Sagatavošana lietošanai

1. Uzmanīgi izņemiet saules paneli no iepakojuma.
2. Izvēlieties atklātu vietu ar tiešu saules gaismu.
3. Pārlicinieties, ka tuvumā nav konstrukciju vai objektu, kas varētu radīt ēnu uz paneļa virsmas.

Saules paneļa uzstādīšana (sk. C att.)

1. Atvienojiet aizdarus **(2, 3)**, lai atvērtu saules paneli.
2. Izlociet saules paneli un novietojiet to uz tīras līdzenas virsmas ar fotoelementiem uz leju **(20–23)**.
3. Atveriet piederumu kabatu **(4)**, lai atvienotu paneļa montāžas kājiņu **(11)**.
4. Atvienojiet aizmugurējā paneļa kājas **(8–10)** un novietojiet paneli uz līdzenas, stabilas virsmas. Vadības bloka **(12)** stāvokļa indikators **(13)** nepārtraukti iedegas zaļā krāsā.

Piezīme. Lai iegūtu vairāk saules enerģijas, paneli ieteicams uzstādīt tā, lai fotoelementi **(20–23)** būtu perpendikulāri saules gaismas nokrišņiem (sk. D att.). Ja paneli nepieciešams piestiprināt pie automašīnas jumta un/vai citiem objektiem, izmantojiet stiprinājuma atveres **(24–27)** un attiecīgos stiprinājuma elementus (nav iekļauti piegādes komplektā).

Ja jums ir kādi jautājumi, mums nogādāt ierīci veikalā, lūdzu, rakstiet mums uz support@canyon.eu vai sazinieties ar mums tērzēšanas vietnē canyon.eu/user-help-desk.

Indikācija

Stāvoklis	Apraksts
Indikators (13) nepārtraukti deg zilā krāsā	Saules panelis ir gatavs ierīču pieslēgšanai un uzlādei
Indikators (13) mirgo sarkanā krāsā	Ir iedarbināja aizsardzība pret pārslodzi vai īssavienojumu
Indikators (14) nepārtraukti deg zilā krāsā	Uzstādīto saules panelu paralēlais savienojums

Ierīču uzlāde, izmantojot USB Type C un USB Type A savienotājus (sk. E att.)

1. Pievienojiet USB Type C / USB Type A kabeli (nav iekļauts komplektā) attiecīgajām vadības bloka savienotājām (17) / (18, 19) un pēc tam uzlādējamajai ierīcei. Ierīces uzlāde sāksies automātiski.
2. Kad ierīce ir sasniegusi vajadzīgo uzlādes līmeni, atvienojiet kabeli no vadības bloka (12) un pēc tam no ierīces.

Ierīču uzlāde, izmantojot XT60 savienotāju (sk. F att.)

1. Izvēlieties adapteri no komplekta (7) atbilstoši pievienojamās ierīces savienotājam.
2. Savienojiet izvēlēto adapteri ar XT60/5525 kabeli (5) (iekļauts komplektā) un fiksējiet to vietā, iestumjot līdz galam.
3. Pievienojiet adaptera kabeli ierīces strāvas savienotājam un pēc tam savienotājam (16) vadības blokā (12). Ierīces uzlāde sāksies automātiski.
4. Kad ierīce ir sasniegusi vajadzīgo uzlādes līmeni, atvienojiet kabeli no vadības bloka (12) un ierīces, pēc tam noņemiet adapteri.

Lādēšanas stacijas uzlāde (sk. G att.)

1. Pievienojiet komplektā iekļauto XT60/Anderson kabeli (6) vadības bloka (12) savienotājam (16) un pēc tam uzlādes stacijas Anderson savienotājam. Ierīces uzlāde sāksies automātiski.
2. Kad ierīce ir sasniegusi vajadzīgo uzlādes līmeni, atvienojiet kabeli (6) no vadības bloka (12) un pēc tam no ierīces.

Paralēls saules panelu savienojums stacijas uzlādei

Lai palielinātu ģenerēto jaudu līdz 200,0 W, izmantojiet iespēju saules paneļus savienot paralēli.

BRĪDINĀJUMS! Paralēlam savienojumam izmantojiet tikai Canyon saules paneļus.

1. Savienojiet abus Canyon saules paneļus, izmantojot XT60/5525 kabeli (5) (iekļauts komplektā), kā parādīts H attēlā.
2. Pievienojiet vienu no saules paneļiem ierīcei, izmantojot vienu no šādiem veidiem (atkarībā no stacijas modeļa):
 - pievienojot vēl vienu kabeli (5) stacijas līdzstrāvas kontaktlīdzgadi;
 - pievienojot kabeli (6) Anderson savienotājam (atkarībā no ierīces modeļa).
 Indikators (14) nepārtraukti degs zilā krāsā.

Kad ierīce ir sasniegusi vajadzīgo uzlādes līmeni, atvienojiet kabeli (5)/(6) no uzlādējamās ierīces un pēc tam atvienojiet saules baterijas.

PROBLĒMU NOVĒRŠANA

BRĪDINĀJUMS! Ja ierīce nedarbojas pareizi, nekavējoties pārtrauciet tās lietošanu. Nemēģiniet labot ierīci paši, jo tas var izraisīt ierīces bojājumus.

Kļūda	Iespējamais iemesls	Novēršana
Savienotā ierīce netiek uzlādēta vai uzlādējas lēni	Lietotais USB kabelis / kabelis XT60/5525 (5) / XT60/Anderson (6) ir bojāts	Pārbaudiet, vai savienojamais kabelis ir labā stāvoklī. Nomainiet USB kabeli. Ja XT60/5525 (5) / XT60/Anderson (6) kabelis ir bojāts, sazinieties ar servisa dienestu
	Kabelis nav nostiprināts ierīces savienotājā	Pārbaudiet kabeļa savienojumus un attiecīgo savienotāja vadības blokā (12). Atvienojiet kabeli un atkal to pievienojiet
	Saules enerģijas absorbcijas jauda ir samazinājusies fotoelementu (20–23) piesārņojuma dēļ	Notīriet fotoelementus (20–23) ar sausu salveti vai mīkstu drānu

Kļūda	Iespējamais iemesls	Novēršana
	Nelabvēlīgi laika apstākļi (liels mākoņu daudzums, lietus utt.). Konstruktīvas un/vai objekti bloķē piekļuvi saules stariem	Pārvietojiet saules paneli uz vietu, kur ir piekļuve tiešiem saules stariem
	Mikroplaisas, korozija un citi fotoelementu bojājumi	Sazinieties ar servisa centru
	Pieslēgtās ierīces patēriņa vērtības pārsniedz vadības bloka izejas savienotāja (12) pieļaujamās vērtības	Skatiet pieļaujamās vērtības vadības bloka savienotājiem (12) sadaļā "Tehniskie dati"

GARANTIJAS NOTEIKUMI

Garantijas laiks ir 2 gadi, tas sākas no iegādes datuma no pilnvarotā Canyon mazumtirgotāja. Kalpošanas laiks ir 2 gadi. Sīkāka informācija par garantiju ir pieejama vietnē canyon.eu/warranty-terms.

CITA INFORMĀCIJA

Šajā dokumentā sniegtā informācija var tikt mainīta bez iepriekšēja brīdinājuma lietotājam. Jaunāko informāciju un sīkāku informāciju par ierīci, pieslēgšanas procesu, sertifikātiem, garantiju un kvalitāti skatīt attiecīgajās uzstādīšanas un lietošanas rokasgrāmatās, kas pieejamas vietnē canyon.eu/drivers-and-manuals. Visas preču zīmes un to nosaukumi ir to attiecīgo īpašnieku īpašums (Apple ir reģistrēta Apple Inc. preču zīme). Ražots Ķīnā.

Vairāk informācijas vietnē canyon.eu/certificates.

Ražotājs: ASBISc Enterprises PLC, Iapetou, 1, Agios Athanasios, 4101, Limassol, Cyprus (Kipra). Tālr.: +357-25-85-70-00, asbis.com.

BENDROJI INFORMACIJA

CND-SP100W saulės kolektorius yra prietaisas, kuris saulės energiją paverčia elektros srove. Modulio 22,4 % efektyvumas leidžia gaminti elektros energiją esant mažai saulės spinduliutei atvirame ore. Skydelis skirtas elektroniniams prietaisams įkrauti per USB Type C ir USB Type A jungtis ir prijungti prie įkrovimo stotelių su Andersono išvestimi. Naudojant pridėdamą XT60/DC5525 kabelį, galima lygiagrečiai prijungti antrą Canyon saulės kolektorių.

TECHNINĖS CHARAKTERISTIKOS

Išvestis (XT60 (DC)): 12,0–23,7 V. Veikimo srovės stipris: 5,0 A (maks.). Veikimo įtampa: 19,8 V (maks.). Atidarytos grandinės įtampa: 23,7 V. Išėjimas (DC): USB Type C – 5 V / 3,0 A, 9 V / 3,0 A, 12 V / 3,0 A, 15 V / 3,0 A, 20 V / 2,2 A (PD 45,0 W maks.); USB Type A (1) – 5 V / 2,4 A; USB Type A (2) – 5 V / 3,0 A, 9 V / 2,0 A, 12 V / 1,5 A (QC 18,0 W maks.). Nominali galia: 100,0 W. USB Type C įkrovimo standartas: PD 45,0 W. USB Type A lizdo įkrovimo standartas: QC 18,0 W, Apple 2,4 A. Modulio efektyvumas: 22,4 %. Kolektorių tipas: monokristalinė. Apsaugos klasė: IPX4. Įrenginio apsauga: apsauga nuo viršįtampių, apsauga nuo trumpojo jungimo. Darbo sąlygos: temperatūra –10...+70 °C, maksimali santykinė drėgmė 90 % (be kondensato). Laikymo sąlygos: temperatūra –40...+85 °C, maksimali santykinė drėgmė 90 % (be kondensato). Spalva: mėlyna. Korpuso medžiaga: PET, EVA, poliesteris 900D, polikarbonatas. Dydis: 372×423×35 mm sulankstytas; 1729×423×5 mm nesulankstytas. Svoris: 4 kg.

Pristatymo komplektas: CND-SP100W saulės kolektorius, XT60/5525 kabelis (1,5 m) **(5)**, XT60/Anderson kabelis (1,5 m) **(6)**, adapterių rinkinys (10 vnt.) **(7)**, trumpas pradžios vadovas.

EKSPLOATAVIMO VADOVAS

Prieš pradėdami naudoti įrenginį, išstudijuokite informaciją, pateiktą skyriuje „Saugaus naudojimo taisyklės“.

Saugaus naudojimo taisyklės

Nemerkite prietaiso į vandenį ar kitus skysčius. Nemonuokite įrenginio šalia degių ar sprogių objektų arba atviros liepsnos šaltinių. Nenaudokite įrenginio esant ekstremalioms oro sąlygoms. Įkraunamų prietaisų nelaikykite tiesioginiuose saulės spinduliuose: padėkite juos pavėsyje arba į priedų kišenę **(4)**. Nedarykite mechaninių poveikių prietaisui: nemeskite, nesulaužykite ir neperšaukite jo. Saugokite kolektorius fotoelementus nuo purvo ir pašalinių daiktų **(20–23)** – tai gali sumažinti saulės energijos absorbcijos pajėgumą. Reguliariai valykite fotoelementus **(20–23)** sausa šluoste arba minkštu audiniu. Valymui nenaudokite aštrių ploviklių, abrazyvinių pastų, rūgščių, tirpiklių ar metalinių kempinių. Nevalykite fotoelementų, kai jie yra karšti. Neškite įrenginį tik už rankenos, skirtos jam nešti **(1)**. Naudokite tik originalius adapterius **(7)** ir kabelius **(5, 6)**. Neleiskite vaikams naudotis prietaisu be suaugusiųjų priežiūros ir/arba žaisti su juo. Lygiagrečiai prijungimui naudokite tik Canyon saulės kolektorius. Neišardykite prietaiso ir nebandykite jo keisti ar perkonfigūruoti patys, tokius darbus gali atlikti tik techninės priežiūros specialistas. Įrenginį taisyti reikia tik specializuotuose Canyon techninės priežiūros centruose.

Paruošimas eksploatavimui

1. Atsargiai išimkite saulės kolektorių iš pakuotės.
2. Pasirinkite atvirą vietą, į kurią patenka tiesioginiai saulės spinduliai.
3. Įsitikinkite, kad netoliese nėra statinių ar objektų, kurie galėtų sudaryti šešėlį ant kolektorius paviršiaus.

Saulės kolektorius montavimas (žr. C pav.)

1. Atlaisvinkite užsegimus **(2, 3)**, kad atidarytumėte saulės kolektorių.
2. Išskleiskite saulės kolektorių ir padėkite jį ant svaračius lygaus paviršiaus fotoelementais žemyn **(20–23)**.
3. Atidarykite priedų kišenę **(4)**, kad atkabintumėte skydo tvirtinimo kojele **(11)**.
4. Atlaisvinkite galinio skydelio kojeles **(8–10)** ir padėkite skydelį ant lygaus, stabilaus paviršiaus. Valdymo bloko **(12)** būsenos indikatorius **(13)** nuolat šviečia žaliai.

Pastaba. Norint gauti daugiau saulės energijos, rekomenduojama skydelį įrengti taip, kad fotoelementai **(20–23)** būtų statmeni saulės šviesos kritimo kryptčiai (žr. D pav.).

„Kilus kokiems nors klausimams, prieš atnešdami įrenginį į parduotuvę, parašykite mums elektroniniu adresu support@canyon.eu arba adresu canyon.eu/user-help-desk esančiame pokalbyje.“

Jei kolektorių reikia pritvirtinti prie automobilio stogo ir (arba) kitų objektų, naudokite tvirtinimo angas **(24–27)** ir atitinkamus tvirtinimo elementus (į pristatymo apimtį neįeina).

Indikacija

Būseną	Aprašymas
Indikatorius (13) nuolat šviečia žaliai	Saulės kolektorius, paruoštas prietaisams prijungti ir įkrauti
Indikatorius (13) mirksi raudonai	Suveikė apsauga nuo viršįtampio arba trumpojo jungimo
Indikatorius (14) nuolat šviečia mėlynai	Lygiagrečiai sujungtos saulės kolektorių plokštės

Įrenginių įkrovimas per USB Type C ir USB Type A jungtis (žr. E pav.)

- Prijunkite USB Type C / USB Type A kabelį (nepateiktas) prie atitinkamų valdymo bloko lizdų **(17)** / **(18, 19)** ir prie įkraunamo įrenginio. Įrenginys bus pradėtas įkrauti automatiškai.
- Pasiekę reikiamą įkrovos lygį, atjunkite kabelį nuo valdymo bloko **(12)**, o tada nuo įrenginio.

Įrenginių įkrovimas per XT60 jungtį (žr. F pav.)

- Pasirinkite adapterį iš rinkinio **(7)** pagal prijungiamo įrenginio jungtį.
- Prijunkite pasirinktą adapterį prie XT60/5525 kabelio **(5)** (yra komplekte) ir užfiksuokite jį stumdami iki galo.
- Prijunkite adapterio kabelį prie įrenginio maitinimo jungties ir tada prie valdymo bloko **(12)** jungties **(16)**. Įrenginys bus pradėtas įkrauti automatiškai.
- Kai įrenginys pasiekia reikiamą įkrovos lygį, atjunkite kabelį nuo valdymo bloko **(12)** ir įrenginio, tada nuimkite adapterį.

Įkrovimo stotelės įkrovimas (žr. G pav.)

- Prijunkite pateiktą XT60/Anderson kabelį **(6)** prie valdymo bloko **(12)** jungties **(16)** ir tada prie įkrovimo stoties Anderson lizdo. Įrenginys bus pradėtas įkrauti automatiškai.
- Kai įrenginys pasiekia reikiamą įkrovos lygį, atjunkite kabelį **(6)** nuo valdymo bloko **(12)** ir tada nuo įrenginio.

Lygiagretus saulės kolektorių prijungimas stochiai įkrauti

Norėdami padidinti generuojamą galią iki 200,0 W, pasinaudokite galimybe lygiagrečiai sujungti saulės kolektorius.

ĮSPĖJIMAS! Lygiagrečiam prijungimui naudokite tik Canyon saulės kolektorius.

- Sujunkite dvi Canyon saulės baterijas naudodami XT60/5525 kabelį **(5)** (pridedamas), kaip parodyta H paveikslėlyje.
- Prijunkite vieną iš saulės kolektorių prie įrenginio vienu iš toliau nurodytų būdų (priklausomai nuo stoties modelio):
 - prijungdami kitą kabelį **(5)** prie stoties nuolatinės srovės lizdo;
 - prijungdami kabelį **(6)** prie Anderson lizdo (priklausomai nuo įrenginio modelio).
 Indikatorius **(14)** nuolat šviečia mėlynai.

Pasiekę pageidaujamą įkrovos lygį, atjunkite kabelį **(5)/(6)** nuo įkraunamo prietaiso ir atjunkite saulės baterijas.

TRIKIŲ PAIEŠKA IR ŠALINIMAS

ĮSPĖJIMAS! Jei prietaisas veikia netinkamai, nedelsdami nustokite juo naudotis. Nebandykite patys taisyti įrenginio, nes tai gali jį sugadinti.

Triktis	Galima priežastis	Šalinimo būdas
Prijungtas prietaisas neikraunamas arba įkraunamas lėtai	Naudojamas USB kabelis / XT60/5525 kabelis (5) / XT60/Anderson (6) yra sugedęs	Patikrinkite, ar prijungiamas kabelis yra geros būklės. Pakeiskite USB kabelį. Kreipkitės į aptarnavimo tarnybą, jei sugedo XT60/5525 (5) / XT60/Anderson (6) kabelis
	Kabelis nėra pritvirtintas prie įrenginio jungties	Patikrinkite kabelių jungtis ir atitinkamą valdymo bloko jungtį (12) . Atjunkite ir vėl prijunkite kabelį

Triktis	Galima priežastis	Šalinimo būdas
	Saulės energijos absorbcijos pajėgumas sumažėjo dėl fotovoltinių elementų užterštumo (20–23)	Išvalykite fotoelementus (20–23) sausu skudurėliu arba minkšta šluoste
	Nepalankios oro sąlygos (didelis debesuotumas, lietus ir pan.). Statiniai ir/arba objektai užstoja prieigą prie saulės šviesos	Perkelkite saulės kolektorių į vietą, į kurią patenka tiesioginiai saulės spinduliai
	Mikroįtrūkimai, korozija ir kiti fotoelementų pažeidimai	Kreipkitės į techninės priežiūros centrą
	Prijungto įrenginio suvartojimo vertės viršija valdymo bloko išvesties jungties (12) leistinas vertes	Žr. leistinas valdymo bloko jungčių vertes (12) skyriuje "Techniniai duomenys"

GARANTIJOS SĄLYGOS

Garantija galioja 2 metus ir skaičiuojama nuo prekės įsigijimo iš autorizuoto Canyon pardavėjo datos. Tarnavimo laikas yra 2 metai. Papildoma informacija apie garantiją pasiekama adresu canyon.eu/warranty-terms.

KITA INFORMACIJA

Šio dokumento informacija gali būti pakeista be išankstinio naudotojo įspėjimo. Aktualią ir išsamią informaciją apie įrenginį, prijungimo procesą, sertifikatus, garantiją ir kokybę žr. atitinkamuose įrengimo ir eksploataavimo vadovuose, pasiekiamuose adresu canyon.eu/drivers-and-manuals. Visi nurodyti prekių ženklai ir jų pavadinimai yra jų atitinkamų savininkų nuosavybė (Apple – tai registruotas Apple Inc. prekių ženklas). Pagaminta Kinijoje.

Daugiau informacijos rasite adresu canyon.eu/certificates.

Gamintojas: ASBISc Enterprises PLC, Iapetou, 1, Agios Athanasios, 4101, Limassol, Cyprus (Kipras). Tel.: +357-25-85-70-00, asbis.com.

ALGEMENE INFORMATIE

Het CND-SP100W zonnepaneel is een apparaat dat zonne-energie omzet in elektrische stroom. De efficiëntie van module 22,4 % maakt het mogelijk om elektriciteit te produceren onder omstandigheden van lage intensiteit van zonnestraling op een open locatie. Het paneel is ontworpen voor het opladen van elektronische apparaten via USB Type C- en USB Type A-connectoren en voor aansluiting op oplaadstations met een Anderson-uitgang. Met de meegeleverde XT60/DC5525 kabel kan een tweede Canyon zonnepaneel parallel worden aangesloten.

TECHNISCHE SPECIFICATIES

Uitgang (XT60 (DC)): 12,0–23,7 V. Bedrijfsstroom: 5,0 A (max.). Bedrijfsspanning: 19,8 V (max.). Open circuit spanning: 23,7 V. Uitgang (DC): USB Type C – 5 V / 3,0 A, 9 V / 3,0 A, 12 V / 3,0 A, 15 V / 3,0 A, 20 V / 2,2 A (PD 45,0 W max); USB Type A (1) – 5 V / 2,4 A; USB Type A (2) – 5 V / 3,0 A, 9 V / 2,0 A, 12 V / 1,5 A (QC 18,0 W max). Nominaal vermogen: 100,0 W. USB Type C oplaadstandaard: PD 45,0 W. USB Type A-connectoren oplaadstandaard: QC 18,0 W, Apple 2,4 A. Efficiëntiemodule: 22,4 %. Type paneel: monokristallijn. Beschermingsklasse: IPX4. Apparaatbescherming: overstroom, kortsluiting. Bedrijfsomstandigheden: temperatuur –10...+70 °C, max. relatieve vochtigheid 90 % (geen condensatie). Opslagcondities: temperatuur –40...+85 °C, max. relatieve vochtigheid 90 % (geen condensatie). Kleur: blauw. Materiaal behuizing: PET, EVA, polyester 900D, polycarbonaat. Afmeting: 372×423×35 mm gevouwen; 1729×423×5 mm uitgevouwen. Gewicht: 4 kg.

Verpakkingsinhoud: CND-SP100W zonnepaneel, XT60/5525 kabel (1,5 m) **(5)**, XT60/Anderson kabel (1,5 m) **(6)**, adapterset (10 stuks) **(7)**, korte gebruikershandleiding.

GEbruikersHANDLEIDING

Lees vóór gebruik van het apparaat de informatie in het hoofdstuk 'Regels voor veilig gebruik'.

Regels voor veilig gebruik

Dompel het apparaat niet onder in water of andere vloeistoffen. Installeer het apparaat niet in de buurt van ontvlambare of explosieve voorwerpen of bronnen van open vuur. Gebruik het apparaat niet in extreme weersomstandigheden. Stel oplaadapparaten niet bloot aan direct zonlicht: plaats ze in de schaduw of in een opbergvak voor accessoires **(4)**. Stel het apparaat niet bloot aan mechanische schokken: niet laten vallen, breken of doorboren. Houd vuil en vreemde voorwerpen uit de buurt van de fotovoltaïsche cellen **(20–23)** – dit kan de opnamecapaciteit van de zonne-energie verminderen. Reinig de fotovoltaïsche cellen **(20–23)** regelmatig met een droge doek of een zachte doek. Gebruik geen agressieve schoonmaakmiddelen, schuurpasta's, zuren, oplosmiddelen of metalen sponzen voor het reinigen. Reinig de fotovoltaïsche cellen niet wanneer ze verwarmd zijn. Draag het apparaat alleen aan de draagbeugel **(1)**. Gebruik alleen de meegeleverde originele adapters **(7)** en kabels **(5, 6)**. Laat kinderen het apparaat niet gebruiken zonder toezicht van een volwassene en/of ermee spelen. Gebruik alleen Canyon zonnepanelen voor parallelle aansluiting. Probeer de configuratie van het apparaat niet zelf te begrijpen of te wijzigen, dergelijk werk kan alleen worden uitgevoerd door een specialist van het servicecentrum. Het apparaat mag alleen gerepareerd worden door erkende Canyon servicecentra.

Vorbereiding voor exploitatie

1. Haal het zonnepaneel voorzichtig uit de verpakking.
2. Kies een open plek met toegang tot direct zonlicht.
3. Zorg ervoor dat er geen structuren of voorwerpen in de buurt zijn die een schaduw kunnen vormen op het oppervlak van het paneel.

Installatie van het zonnepaneel (zie afb. C)

1. Maak de gespen **(2, 3)** los om het zonnepaneel te openen.
2. Vouw het zonnepaneel uit en plaats het op een schone vlakke ondergrond met de fotovoltaïsche cellen naar beneden gericht **(20–23)**.

!Mocht u vragen hebben, stuur ons dan een e-mail op support@canyon.eu of chat met ons op canyon.eu/user-help-desk voordat u uw apparaat naar de winkel brengt.

- Open overgavak voor accessoires (4) om de voet (11) los te maken.
- Maak de voeten (8–10) van het achterpaneel los en plaats het paneel op een vlakke, stabiele ondergrond. De statusindicator (13) van de besturingseenheid (12) brandt continu groen.

Opmerking. Om meer zonne-energie te verkrijgen, verdient het aanbeveling het paneel zo te installeren dat de fotovoltaïsche cellen (20–23) loodrecht op de inval van het zonlicht staan (zie afb. D).

Als het paneel aan het autodak en/of andere voorwerpen moet worden bevestigd, gebruik dan de bevestigingsgaten (24–27) en de bijbehorende bevestigingselementen (niet meegeleverd).

Indicatoren

Toestand	Beschrijving
Indicator (13) brandt continu groen	Zonnepaneel klaar voor het aansluiten en opladen van apparaten
Indicator (13) knippert rood	De overstroom- of kortsluit bescherming is geactiveerd
Indicator (14) brandt continu blauw	Parallele aansluiting van geïnstalleerde zonnepanelen

Laad apparaten op via de USB Type C- en USB Type A-connectoren (zie afb. E)

- Sluit een USB Type C / USB Type A kabel (niet meegeleverd) aan op de overeenkomstige connectoren (17) / (18, 19) van de besturingseenheid en vervolgens op het op te laden apparaat. Het opladen van het apparaat begint automatisch.
- Nadat het vereiste laadniveau is bereikt, koppelt u de kabel los van de besturingseenheid (12) en vervolgens van het apparaat.

Laad apparaten op via de XT60-connector (zie afb. F)

- Kies de adapter uit de kit (7) volgens de connector van het aan te sluiten apparaat.
- Sluit de geselecteerde adapter aan op de XT60/5525-kabel (5) (meegeleverd) en vergrendel hem op zijn plaats door hem zo ver mogelijk in te duwen.
- Sluit de adapter met kabel aan op de voedingsaansluiting van het apparaat en vervolgens op de connector (16) op de besturingseenheid (12). Het opladen van het apparaat begint automatisch.
- Zodra het apparaat het vereiste laadniveau heeft bereikt, koppelt u de kabel van de besturingseenheid (12) en het apparaat los en verwijdert u de adapter.

Opladen van het oplaadstation (zie afb. G)

- Sluit de meegeleverde XT60/Anderson-kabel (6) aan op de connector (16) van de besturingseenheid (12) en vervolgens op de Anderson-connector van het oplaadstation. Het opladen van het apparaat begint automatisch.
- Zodra het apparaat het vereiste laadniveau heeft bereikt, koppelt u de kabel (6) los van de besturingseenheid (12) en vervolgens van het apparaat.

Parallele aansluiting van zonnepanelen om het station op te laden

Om het opgewekte vermogen te verhogen tot 200,0 W kunt u sluit de zonnepanelen parallel aan.

WAARSCHUWING! Gebruik alleen Canyon zonnepanelen voor parallelle aansluiting.

- Verbind de twee Canyon zonnepanelen met behulp van de XT60/5525 kabel (5) (meegeleverd) zoals aangegeven in afbeelding H.
- Sluit een van de zonnepanelen op een van de volgende manieren op het apparaat aan (afhankelijk van het station model):
 - door een andere kabel (5) aan te sluiten op de DC-connector van het station;
 - door de kabel (6) aan te sluiten op de Anderson-connector (afhankelijk van het apparaatmodel).
 Het indicator (14) brandt continu blauw.

Zodra het gewenste oplaadniveau is bereikt, koppelt u de kabel (5)/(6) los van het op te laden apparaat en koppelt u vervolgens de zonnepanelen los.

ONDERHOUD

WAARSCHUWING! Als het apparaat niet goed werkt, moet u het onmiddellijk niet meer gebruiken. Probeer het apparaat niet zelf te repareren, dit kan schade veroorzaken.

Gebrek	Mogelijke oorzaak	Methoden voor probleemoplossing
Het aangesloten apparaat laadt niet of langzaam op	USB-kabel / kabel XT60/5525 (5) / XT60/Anderson (6) gebruikt is defect	Controleer of de aan te sluiten kabel in goede staat is. Vervang de USB-kabel. Neem contact op met de service als de kabel van de XT60/5525 (5) / XT60/Anderson (6) defect is
	De kabel zit niet vast in de apparaatconnector	Controleer de kabelaan sluitingen en de bijbehorende connector op de besturingseenheid (12). Koppel de kabel los en sluit hem opnieuw aan
	De absorptiecapaciteit van zonne-energie is afgenomen door vervuiling van fotovoltaïsche cellen (20–23)	Reinig de fotovoltaïsche cellen (20–23) met een droge of zachte doek
	Ongunstige weersomstandigheden (zware bewolking, regen, enz.). Structuren en/of objecten blokkeren de toegang tot het zonlicht	Verplaats het zonnepaneel naar een plaats met toegang tot direct zonlicht
	Microscheurtjes, corrosie en andere schade aan fotovoltaïsche cellen	Neem contact op met een servicecentrum
	De verbruiksparementen van het aangesloten apparaat overschrijden de toelaatbare waarden van de uitgangconnector van de besturingseenheid (12)	Zie de toegestane waarden voor de aansluitingen van de besturingseenheid (12) in het hoofdstuk 'Technische specificaties'

GARANTIEVOORWAARDEN

De garantieperiode bedraagt 2 jaar vanaf de datum van aankoop bij een erkende Canyon dealer. De levensduur is 2 jaar. Meer informatie over de garantie is beschikbaar op canyon.eu/warranty-terms.

ANDERE INFORMATIE

De informatie in dit document kan worden gewijzigd zonder voorafgaande kennisgeving aan de gebruiker. Actuele informatie en details over het apparaat, aansluitproces, certificaten, garantie en kwaliteit vindt u in de betreffende installatie- en gebruikershandleidingen op canyon.eu/drivers-and-manuals. Alle vermelde handelsmerken en merknamen zijn eigendom van hun respectieve eigenaars (Apple is een gedeponneerd handelsmerk van Apple Inc.). Gemaakt in China.

Meer informatie op canyon.eu/certificates.

Fabrikant: ASBISc Enterprises PLC, Iapetou, 1, Agios Athanasios, 4101, Limassol, Cyprus. Tel: +357-25-85-70-00, asbis.com.

INFORMACJE OGÓLNE

Panel słoneczny CND-SP100W to urządzenie, które przekształca energię słoneczną w prąd elektryczny. Sprawność modułu na poziomie 22,4 % umożliwia wytworzenie energii elektrycznej w warunkach słabego nasłonecznienia na otwartej przestrzeni. Panel jest przeznaczony do ładowania urządzeń elektronicznych za pośrednictwem złączy USB Typ C i USB Typ A oraz do podłączania do stacji ładujących z wyjściem Anderson. Dołączony kabel XT60/DC5525 umożliwia równoległe podłączenie drugiego panelu słonecznego Canyon.

DANE TECHNICZNE

Wyjście (XT60 (DC)): 12,0–23,7 V. Prąd roboczy: 5,0 A (maks.). Napięcie robocze: 19,8 V (maks.). Napięcie obwodu otwartego: 23,7 V. Wyjście (DC): USB Typ C – 5 V / 3,0 A, 9 V / 3,0 A, 12 V / 3,0 A, 15 V / 3,0 A, 20 V / 2,2 A (PD 45,0 W maks.); USB Typ A (1) – 5 V / 2,4 A; USB Typ A (2) – 5 V / 3,0 A, 9 V / 2,0 A, 12 V / 1,5 A (QC 18,0 W maks.). Moc nominalna: 100,0 W. Standard ładowania USB Typ C: PD 45,0 W. Standard ładowania gniazda USB Typ A: QC 18,0 W, Apple 2,4 A. Sprawność modułu: 22,4 %. Typ panelu: monokrystaliczny. Klasa ochrony: IPX4. Zabezpieczenie urządzenia: zabezpieczenie nadprądowe, zabezpieczenie przeciwzwarciowe. Warunki pracy: temperatura –10...+70 °C, maks. wilgotność względna 90 % (bez kondensacji). Kolor: niebieski. Materiał obudowy: PET, EVA, poliester 900D, poliwęglan. Rozmiar: 372×423×35 mm po złożeniu; 1729×423×5 mm po rozłożeniu. Waga: 4 kg.

W zestawie: panel słoneczny CND-SP100W, kabel XT60/5525 (1,5 m) **(5)**, kabel XT60/Anderson (1,5 m) **(6)**, zestaw adapterów (10 sztuk) **(7)**, skrócona instrukcja obsługi.

INSTRUKCJA OBSŁUGI

Przed użyciem urządzenia należy zapoznać się z informacjami zawartymi w rozdziale „Zasady bezpiecznego użytkowania”.

Zasady bezpiecznego użytkowania

Nie zanurzaj urządzenia w wodzie lub innych płynach. Nie instaluj urządzenia w pobliżu łatwopalnych lub wybuchowych przedmiotów lub źródeł otwartego ognia. Nie używaj urządzenia w ekstremalnych warunkach pogodowych. Nie wystawiaj urządzeń ładujących na bezpośrednie działanie promieni słonecznych: umieść je w cieniu lub w kieszeni do przechowywania akcesoriów **(4)**. Nie narażaj urządzenia na naprężenia mechaniczne: nie upuszczaj, nie rozbijaj ani nie przekłuwaj. Trzymaj brud i obce przedmioty z dala od ogniw słonecznych panelu **(20–23)** – może to zmniejszyć moc pochłaniania energii słonecznej. Regularnie czyść fotokomórki **(20–23)** suchą szmatką lub miękką ściereczką. Do czyszczenia nie należy używać ostrych detergentów, past ściernych, kwasów, rozpuszczalników ani metalowych gąbek. Nie czyść fotokomórek, gdy są gorące. Urządzenie należy przenosić wyłącznie za uchwyt do przenoszenia **(1)**. Używaj wyłącznie oryginalnych adapterów **(7)** i kabli **(5, 6)** dołączonych do zestawu. Nie pozwalaj dzieciom używać urządzenia bez nadzoru dorosłych i/lub bawić się nim. Do połączenia równoległego używaj wyłącznie paneli słonecznych Canyon. Nie demontuj ani nie próbuj samodzielnie modyfikować lub zmieniać konfiguracji urządzenia; takie prace powinny być wykonywane wyłącznie przez technika serwisu. Urządzenie powinno być naprawiane wyłącznie przez autoryzowany serwis firmy Canyon.

Przygotowanie do użycia

1. Ostrożnie wyjmij panel słoneczny z opakowania.
2. Wybierz otwartą przestrzeń z dostępem do bezpośredniego światła słonecznego.
3. Upewnij się, że w pobliżu nie ma żadnych struktur lub obiektów, które mogłyby tworzyć cień na powierzchni panelu.

W przypadku jakichkolwiek pytań przed przeniesieniem urządzenia do sklepu napisz do nas na adres e-mail support@canyon.eu lub porozmawiaj z nami na czacie pod adresem canyon.eu/user-help-desk.

Instalacja panelu słonecznego (patrz rys. C)

1. Odkręć zapięcia (2, 3), aby odsłonić panel słoneczny.
2. Rozłóż panel słoneczny i umieść go na czystej, płaskiej powierzchni z fotokomórkami skierowanymi w dół (20–23).
3. Otwórz kieszeń na akcesoria (4), aby odpiąć nóżkę do montażu panelu (11).
4. Odcepnij nożki (8–10) z tyłu i umieść panel na płaskiej, stabilnej powierzchni. Wskaźnik stanu (13) jednostki sterującej (12) będzie świecił na zielono w sposób ciągły.

Uwaga. Aby uzyskać więcej energii słonecznej, zaleca się zainstalowanie panelu w taki sposób, aby ogniwa fotowoltaiczne (20–23) były ustawione prostopadle do padania promieni słonecznych (patrz rys. D).

Jeśli panel ma zostać przymocowany do dachu samochodu i/lub innych obiektów, należy użyć otworów mocujących (24–27) i odpowiednich elementów mocujących (brak w zestawie).

Wskazanie

Stan	Opis
Wskaźnik (13) świeci stale na zielono	Panel słoneczny gotowy do podłączenia i ładowania urządzeń
Wskaźnik (13) miga na czerwono	Wystąpiło zabezpieczenie nadprądowe lub przeciwzwarciowe
Wskaźnik (14) świeci stale na niebiesko	Równoległe połączenie zainstalowanych paneli słonecznych

Ładowanie urządzeń przez złącza USB Typ C i USB Typ A (patrz rys. E)

1. Podłącz kabel USB Typ C / USB Typ A (brak w zestawie) do odpowiednich gniazd (17) / (18, 19) jednostki sterującej, a następnie do urządzenia, które ma być ładowane. Ładowanie urządzenia rozpocznie się automatycznie.
2. Po osiągnięciu wymaganego poziomu naładowania odłącz kabel od jednostki sterującej (12), a następnie od urządzenia.

Ładowanie urządzeń przez złącze XT60 (patrz rys. F)

1. Wybierz adapter z zestawu (7) zgodnie ze złączem podłączanego urządzenia.
2. Podłącz wybrany adapter do kabla XT60/5525 (5) (w zestawie) i zablokuj go, wsuwając do końca.
3. Podłącz kabel adaptera do złącza zasilania urządzenia, a następnie do złącza (16) na jednostce sterującej (12). Ładowanie urządzenia rozpocznie się automatycznie.
4. Gdy urządzenie osiągnie wymagany poziom naładowania, odłącz kabel od jednostki sterującej (12) i urządzenia, a następnie wyjmij adapter.

Ładowanie stacji ładującej (patrz rys. G)

1. Podłącz dostarczony kabel XT60/Anderson (6) do złącza (16) jednostki sterującej (12), a następnie do gniazda Anderson stacji ładującej. Ładowanie urządzenia rozpocznie się automatycznie.
2. Gdy urządzenie osiągnie wymagany poziom naładowania, odłącz przewód (6) od jednostki sterującej (12), a następnie od urządzenia.

Równoległe podłączenie paneli słonecznych do ładowania stacji

Aby zwiększyć generowaną moc do 200,0 W, należy skorzystać z opcji równoległego połączenia paneli słonecznych.

OSTRZEŻENIE! Do połączenia równoległego używaj wyłącznie paneli słonecznych Canyon.

1. Podłącz dwa panele słoneczne Canyon za pomocą kabla XT60/5525 (5) (w zestawie), jak pokazano na rysunku H.
2. Podłącz jeden z paneli słonecznych do urządzenia na jeden z poniższych sposobów (w zależności od modelu stacji):
 - podłączając kolejny kabel (5) do złącza DC stacji;
 - podłączając kabel (6) do złącza Anderson (w zależności od modelu urządzenia).
 Wskaźnik (14) będzie świecił na niebiesko w sposób ciągły.

Po osiągnięciu żądanego poziomu naładowania odłącz kabel (5)/(6) od urządzenia, które ma być ładowane, a następnie odłącz panele słoneczne.

USUWANIE USTEREK

OSTRZEŻENIE! W przypadku wystąpienia problemów z urządzeniem należy natychmiast przerwać jego używania. Nie należy podejmować prób samodzielnej naprawy urządzenia, ponieważ może to spowodować jego uszkodzenie.

Usterka	Możliwa przyczyna	Sposób rozwiązania
Podłączone urządzenie nie ładuje się lub ładuje się powoli	Używany kabel USB / kabel XT60/5525 (5) / XT60/Anderson (6) jest uszkodzony	Sprawdź, czy podłączany kabel jest w dobrym stanie. Wymień kabel USB. Jeśli kabel XT60/5525 (5) / XT60/Anderson (6) jest uszkodzony, należy skontaktować się z serwisem
	Kabel nie jest zamocowany w złączu urządzenia	Sprawdź połączenia kablowe i odpowiednie złącze na jednostce sterującej (12). Odłącz kabel i podłącz go ponownie
	Moc absorpcji energii słonecznej zmniejszyła się z powodu zanieczyszczenia ogniw fotowoltaicznych (20–23)	Wyczyść fotokomórki (20–23) suchą szmatką lub miękką ściereczką
	Niekorzystne warunki pogodowe (duże zachmurzenie, deszcz itp.). Konstrukcje i/lub obiekty blokują dostęp światła słonecznego	Przenieś panel słoneczny w miejsce z dostępem do bezpośredniego światła słonecznego
	Mikropęknięcia, korozja i inne uszkodzenia fotokomórek	Skontaktuj się z centrum serwisowym
	Wartości zużycia podłączonego urządzenia przekraczają dopuszczalne wartości złącza wyjściowego jednostki sterującej (12)	Patrz dopuszczalne wartości dla złącza jednostki sterującej (12) w sekcji „Dane techniczne”

WARUNKI GWARANCJI

Okres gwarancji wynosi 2 lata od daty zakupu u autoryzowanego sprzedawcy Canyon. Okres użytkowania wynosi 2 lata. Więcej informacji o gwarancji można znaleźć na stronie canyon.eu/warranty-terms.

INNE INFORMACJE

Informacje zawarte w tym dokumencie mogą ulec zmianie bez wcześniejszego powiadomienia użytkownika. Aktualne informacje i szczegóły dotyczące urządzenia, procesu podłączenia, certyfikatów, gwarancji i jakości znajdują się w odpowiednich instrukcjach instalacji i obsługi dostępnych na stronie canyon.eu/drivers-and-manuals. Wszystkie znaki towarowe i ich nazwy są własnością odpowiednich właścicieli (Apple jest zastrzeżonym znakiem towarowym firmy Apple Inc.). Wyprodukowano w Chinach.

Więcej informacji na stronie canyon.eu/certificates.

Producent: ASBISc Enterprises PLC, Iapetou, 1, Agios Athanasios, 4101, Limassol, Cyprus (Cypr). Tel: +357-25-85-70-00, asbis.com.

INFORMAȚII GENERALE

Panoul solar CND-SP100W este un dispozitiv care convertește energia solară în curent electric. Eficiența modului de 22,4 % îi permite să genereze energie electrică în condiții de intensitate scăzută a radiației solare în zone deschise. Panoul este proiectat pentru încărcarea dispozitivelor electronice prin intermediul conectorilor USB Type C și USB Type A și pentru conectarea la stațiile de încărcare cu ieșire Anderson. Cu ajutorul cablului XT60/DC5525 inclus în conținutul livrării, este posibil să conectați un al doilea panou solar Canyon în paralel.

SPECIFICAȚII

leșire (XT60 (DC)): 12,0–23,7 V. Curent de funcționare: 5,0 A (max.). Tensiunea de funcționare: 19,8 V (max.). Tensiunea circuitului deschis: 23,7 V. Ieșire (DC): USB Type C – 5 V / 3,0 A, 9 V / 3,0 A, 12 V / 3,0 A, 15 V / 3,0 A, 20 V / 2,2 A (PD 45,0 W max); USB Type A (1) – 5 V / 2,4 A; USB Type A (2) – 5 V / 3,0 A, 9 V / 2,0 A, 12 V / 1,5 A (QC 18,0 W max). Putere nominală: 100,0 W. Standard de încărcare USB Type C: PD 45,0 W. Standard de încărcare a conectorilor USB Type A: QC 18,0 W, Apple 2,4 A. Eficiența modului de 22,4 %. Tipul de panouri: monocristalin. Clasa de protecție: IPX4. Protecția dispozitivului: protecție la supracurent, protecție la scurtcircuit. Condiții de funcționare: temperatură –10...+70 °C, umiditate relativă maximă 90 % (fără condens). Condiții de depozitare: temperatură –40...+85 °C, umiditate relativă maximă 90 % (fără condens). Culoare: albastru. Material carcasă: PET, EVA, poliester 900D, policarbonat. Dimensiune: 372×423×35 mm pliat; 1729×423×5 mm desfășurat. Greutate: 4 kg.

Echipamente: panou solar CND-SP100W, cablu XT60/5525 (1,5 m) **(5)**, cablu XT60/Anderson (1,5 m) **(6)**, kit conector (10 buc.) **(7)**, scurt ghid de utilizare

INSTRUCȚIUNI DE UTILIZARE

Înainte de a utiliza dispozitivul, vă rugăm să citiți informațiile din secțiunea „Regulamente pentru utilizare în siguranță”.

Reguli de utilizare în condiții de siguranță

Nu scufundați dispozitivul în apă sau în alte lichide. Nu instalați dispozitivul în apropierea unor obiecte inflamabile sau explozive sau a unor surse de flacără liberă. Nu utilizați dispozitivul în condiții meteorologice extreme. Nu expuneți dispozitivele de încărcare la lumina directă a soarelui: plasați-le la umbră sau într-un buzunar pentru accesorii **(4)**. Nu supuneți dispozitivul la impacturi mecanice: nu-l scăpați, nu-l spargeți și nu-l străpungeți. Păstrați murdăria și obiectele străine departe de celulele fotovoltaice de pe panou **(20–23)** – acestea pot reduce capacitatea de absorbție a energiei solare. Curățați periodic celulele fotovoltaice **(20–23)** folosind o cârpă uscată sau o cârpă moale. Nu folosiți detergenți puternici, paste abrazive, acizi, solvenți sau bureți metalici pentru curățare. Nu curățați celulele fotovoltaice atunci când acestea sunt fierbinți. Transportați dispozitivul numai de mânerul de transport **(1)**. Utilizați numai conectorii originale **(7)** și cablurile **(5, 6)** incluse în conținutul livrării. Nu permiteți copiilor să folosească dispozitivul fără supravegherea unui adult și/sau să se joace cu el. Utilizați numai panouri solare Canyon pentru conectarea în paralel. Nu dezamblați și nu încercați să modificați sau să reconfigurați singur dispozitivul; astfel de lucrări trebuie efectuate numai de către un tehnician de service. Dispozitivul trebuie reparat numai de către un centru de service autorizat Canyon.

Pregătirea pentru utilizare

1. Scoateți cu grijă panoul solar din ambalaj.
2. Alegeți o zonă deschisă, cu acces direct la lumina directă a soarelui.
3. Asigurați-vă că nu există structuri sau obiecte în apropiere care ar putea forma o umbră pe suprafața panoului.

Montarea panoului solar (vezi fig. C)

1. Desfaceți cataramele **(2, 3)** pentru a deschide panoul solar.
2. Desfaceți panoul solar și așezați-l pe o suprafață curată și plană, cu celulele fotovoltaice orientate în jos **(20–23)**.

 Dacă aveți întrebări, vă rugăm să ne trimiteți un e-mail înainte de a duce dispozitivul la magazin support@canyon.eu sau în chat pe pagina web canyon.eu/user-help-desk.

3. Deschideți buzunarul pentru accesorii **(4)** pentru a desface piciorul de montare a panoului **(11)**.
4. Desfaceți picioarele **(8–10)** de pe panoul din spate și așezați panoul pe o suprafață plană și stabilă. Indicatorul de stare **(13)** al blocului de control **(12)** se va aprinde continuu în verde.

Notă. Pentru a obține mai multă energie solară, se recomandă ca panoul să fie instalat astfel încât celulele fotovoltaice **(20–23)** să fie perpendiculare pe incidența luminii solare (vezi fig. **D**).

În cazul în care panoul trebuie fixat pe acoperișul automobilului și/sau pe alte obiecte, utilizați orificiile de fixare **(24–27)** și elementele de fixare corespunzătoare (nu sunt incluse în conținutul livrării).

Indicație

Stare	Descriere
Indicatorul (13) se aprinde în mod constant în verde	Panou solar este gata pentru conectarea și încărcarea dispozitivelor
Indicatorul (13) clipește roșu	S-a declanșat protecția la supracurent sau la scurtcircuit
Indicatorul (14) se aprinde în mod constant în albastru	A fost instalată conectarea paralelă a panourilor solare

Încărcați dispozitivele prin intermediul conectorilor USB de Type C și USB de Type A (vezi fig. E)

1. Conectați cablul USB de Type C / USB de Type A (nu este inclus în conținutul livrării) la prizele corespunzătoare **(17)** / **(18, 19)** ale blocului de control și apoi la dispozitivul care urmează să fie încărcat. Încărcarea dispozitivului va începe automat.
2. După atingerea nivelului de încărcare necesar, deconectați cablul de la unitatea de comandă **(12)** și apoi de la dispozitiv.

Încărcarea dispozitivelor prin conectorul XT60 (vezi fig. F)

1. Selectați conectorul din kit **(7)** în funcție de conectorul dispozitivului care urmează să fie conectat.
2. Conectați adaptorul selectat la cablul XT60/5525 **(5)** (este inclus în conținutul livrării) și blocați-l în poziție împingându-l până la capăt.
3. Conectați cablul adaptorului la conectorul de alimentare al dispozitivului și apoi la conectorul **(16)** de pe blocul de control **(12)**. Încărcarea dispozitivului va începe automat.
4. După ce dispozitivul a atins nivelul de încărcare necesar, deconectați cablul de la blocul de control **(12)** și de la dispozitivul, apoi scoateți conectorul.

Încărcarea stației de încărcare (vezi fig. G)

1. Conectați cablul XT60/Anderson **(6)** furnizat la conectorul **(16)** al blocul de control **(12)** și apoi la priza Anderson a stației de încărcare. Încărcarea dispozitivului va începe automat.
2. După ce dispozitivul a atins nivelul de încărcare necesar, deconectați cablul **(6)** de la blocul de control **(12)** și apoi de la dispozitivul.

Conectarea în paralel a panourilor solare pentru încărcarea stației

Pentru a crește puterea generată până la 200,0 W, profitați de opțiunea de a conecta panourile solare în paralel.

ATENȚIE! Utilizați numai panouri solare Canyon pentru conectarea în paralel.

1. Conectați cele două panouri solare Canyon cu ajutorul cablului XT60/5525 **(5)** (este inclus în conținutul livrării), așa cum se arată în figura **H**.
2. Conectați unul dintre panourile solare la dispozitiv într-unul dintre următoarele moduri (în funcție de modelul stației):
 - prin conectarea unui alt cablu **(5)** la conector de curent continuu a stației;
 - prin conectarea cablului **(6)** la conectorul Anderson (în funcție de modelul dispozitivului).

Indicatorul luminos **(14)** se va aprinde continuu în albastru.

După atingerea nivelului de încărcare necesar al dispozitivului, deconectați cablul **(5)/(6)** de la dispozitivul care urmează să fie încărcat și apoi deconectați panourile solare.

DEPANARE

ATENȚIE! În cazul în care dispozitivul nu funcționează corect, încetați imediat utilizarea acestuia. Nu încercați să reparați singur dispozitivul, deoarece aceasta ar putea fi deteriorată.

Defecțiune	Motivul posibil	Remediu
Dispozitivul conectat nu se încarcă sau se încarcă lent	Cablul USB / cablul XT60/5525 (5) / XT60/Anderson (6) utilizat este defect	Verificați dacă cablul care urmează să fie conectat este în stare bună. Înlocuiți cablul USB. Contactați serviciul de service în cazul în care cablul XT60/5525 (5) / XT60/Anderson (6) este defect
	Cablul nu este fixat în conectorul dispozitivului	Verificați conexiunile cablurilor și conectorul corespunzător de pe blocul de control (12). Deconectați cablul și reconectați-l
	Capacitatea de absorbție a energiei solare a scăzut din cauza contaminării celulelor fotovoltaice (20–23)	Curățați celulele fotovoltaice (20–23) cu o cârpă uscată sau o cârpă moale
	Condiții meteorologice nefavorabile (înnorări puternice, ploaie etc.) Structurile și/sau obiectele blochează accesul la lumina soarelui	Mutați panoul solar într-un loc cu acces la lumina directă a soarelui
	Microcărături, coroziune și alte deteriorări ale celulelor fotovoltaice	Contactați un centru de service
	Valorile de consum ale dispozitivului conectat depășesc valorile admise de conectorul de ieșire al blocului de control (12)	Consultați valorile admise pentru conectorii blocului de control (12) prevăzute în secțiunea „Specificații”

CONDIȚII DE GARANȚIE

Perioada de garanție este – 2 ani de la data achiziționării de la un distribuitor autorizat Canyon. Durata de viață – 2 ani. Mai multe informații despre garanție sunt disponibile pe pagina web canyon.ro/garantie-produse.

ALTE INFORMAȚII

Informațiile din acest document pot fi modificate fără o notificare prealabilă a utilizatorului. Pentru informații și detalii actualizate despre dispozitiv, procesul de conectare, certificate, garanții și calitate, vă rugăm să consultați manualele de instalare și operare relevante disponibile la canyon.ro/drivere-si-manuale. Toate mărcile comerciale și denumirile acestora sunt proprietatea proprietarilor respectivi Apple este o marcă înregistrată a Apple Inc.). Fabricat în China.

Mai multe informații la canyon.ro/certificates.

Producător: ASBISc Enterprises PLC, Iapetou, 1, Agios Athanasios, 4101, Limassol, Cyprus (Cipru). Tel: +357-25-85-70-00, asbis.com.

ОБЩАЯ ИНФОРМАЦИЯ

Солнечная панель CND-SP100W представляет собой устройство, преобразующее солнечную энергию в электрический ток. Эффективность модуля 22,4 % позволяет вырабатывать электроэнергию в условиях низкой интенсивности солнечного излучения на открытой местности. Панель предназначена для зарядки электронных устройств через разъемы USB Type C и USB Type A, а также для подключения к зарядным станциям с выходом Anderson. С помощью кабеля XT60/DC5525, входящего в комплект поставки, возможно параллельное подключение второй солнечной панели Canyon.

ТЕХНИЧЕСКИЕ ХАРАКТЕРИСТИКИ

Выход (XT60 (DC)): 12,0–23,7 В. Рабочая сила тока: 5,0 А (макс.). Рабочее напряжение: 19,8 В (макс.). Напряжение разомкнутой цепи: 23,7 В. Выход (DC): USB Type C – 5 В / 3,0 А, 9 В / 3,0 А, 12 В / 3,0 А, 15 В / 3,0 А, 20 В / 2,2 А (PD 45,0 Вт макс.); USB Type A (1) – 5 В / 2,4 А; USB Type A (2) – 5 В / 3,0 А, 9 В / 2,0 А, 12 В / 1,5 А (QC 18,0 Вт макс.). Номинальная мощность: 100,0 Вт. Стандарт зарядки USB Type C: PD 45,0 Вт. Стандарт зарядки разъемов USB Type A: QC 18,0 Вт, Apple 2,4 А. Эффективность модуля: 22,4 %. Тип панелей: монокристаллические. Класс защиты: IPX4. Защита устройства: от перегрузки по току, от короткого замыкания. Условия эксплуатации: температура –10...+70 °С, относительная влажность не более 90 % (без образования конденсата). Условия хранения: температура –40...+85 °С, относительная влажность не более 90 % (без образования конденсата). Цвет: синий. Материал корпуса: ПЭТ, ЭВА, полиэстер 900D, поликарбонат. Размер: 372×423×35 мм в сложенном виде; 1729×423×5 мм в разложенном виде. Вес: 4 кг.

Комплект поставки: солнечная панель CND-SP100W, кабель XT60/5525 (1,5 м) **(5)**, кабель XT60/Anderson (1,5 м) **(6)**, набор переходников (10 шт.) **(7)**, краткое руководство пользователя.

РУКОВОДСТВО ПО ЭКСПЛУАТАЦИИ

Перед началом использования устройства изучите информацию в разделе «Правила безопасного использования».

Правила безопасного использования

Не погружайте устройство в воду и иные жидкости. Не устанавливайте устройство вблизи легковоспламеняющихся и взрывоопасных предметов, источников открытого огня. Не используйте устройство при экстремальных погодных условиях. Не подвергайте заряжаемые устройства воздействию прямых солнечных лучей: расположите их в тени или поместите в карман для хранения комплектующих **(4)**. Не подвергайте устройство механическим воздействиям: не роняйте, не разбивайте и не протыкайте. Не допускайте попадания грязи и посторонних предметов на фотоэлементы панели **(20–23)** – это может снизить мощность поглощения солнечной энергии. Регулярно очищайте фотоэлементы **(20–23)** при помощи сухой салфетки или мягкой ткани. Не используйте для очистки агрессивные моющие средства, абразивные пасты, средства, содержащие кислоты и растворители, а также металлические губки. Не очищайте фотоэлементы, когда они нагреты. Переносите устройство только за ручку для переноски **(1)**. Используйте только оригинальные переходники **(7)** и кабели **(5, 6)**, входящие в комплект поставки. Не позволяйте детям использовать устройство без присмотра взрослых и/или играть с ним. Для параллельного подключения используйте только солнечные панели Canyon. Не разбирайте и не пытайтесь самостоятельно модифицировать или изменить конфигурацию устройства, подобные работы может производить исключительно специалист сервисного центра. Ремонт устройства должен осуществляться только в специализированных сервисных центрах Canyon.

Подготовка к эксплуатации

1. Аккуратно извлеките солнечную панель из упаковки.
2. Выберите открытую местность с доступом к прямым солнечным лучам.
3. Убедитесь, что рядом нет сооружений или объектов, которые могут образовать тень на поверхности панели.

В случае возникновения каких-либо вопросов, прежде чем отнести устройство в магазин, напишите нам на электронный адрес: support@canyon.eu или в чат на веб-странице canyon.eu/user-help-desk.

Установка солнечной панели (см. рис. С)

1. Отстегните застёжки (2, 3), чтобы открыть солнечную панель.
2. Разверните солнечную панель и расположите ее на чистой ровной поверхности фотоэлементами вниз (20–23).
3. Откройте карман для хранения комплекующих (4), чтобы отстегнуть ножку для установки панели (11).
4. Отстегните ножки (8–10) на задней панели и установите панель на ровную устойчивую поверхность. Индикатор состояния (13) блока управления (12) будет непрерывно гореть зеленым.

Примечание. Для получения большего количества солнечной энергии рекомендуется устанавливать панель таким образом, чтобы фотоэлементы (20–23) находились перпендикулярно относительно падения солнечного света (см. рис. D).

При необходимости крепления панели на крышу автомобиля и/или другие объекты, воспользуйтесь отверстиями для крепления (24–27) и соответствующими крепежными элементами (не входят в комплект поставки).

Индикация

Состояние	Описание
Индикатор (13) непрерывно горит зеленым	Солнечная панель готова к подключению и зарядке устройств
Индикатор (13) мигает красным	Сработала защита от перегрузки по току или от короткого замыкания
Индикатор (14) непрерывно горит синим	Установлено параллельное подключение солнечных панелей

Зарядка устройств через разъемы USB Type C и USB Type A (см. рис. E)

1. Подключите кабель USB Type C / USB Type A (не входят в комплект поставки) к соответствующим разъемам (17) / (18, 19) блока управления, а затем к устройству, которое необходимо зарядить. Зарядка устройства начнется автоматически.
2. После достижения необходимого уровня заряда устройства отсоедините кабель от блока управления (12), а затем от устройства.

Зарядка устройств через разъем XT60 (см. рис. F)

1. Выберите переходник из набора (7) в соответствии с разъемом подключаемого устройства.
2. Подсоедините выбранный переходник к кабелю XT60/5525 (5) (входит в комплект поставки) и зафиксируйте его, нажав до упора.
3. Подключите кабель с переходником к разъему питания устройства, а затем к разъему (16) блока управления (12). Зарядка устройства начнется автоматически.
4. После достижения необходимого уровня заряда устройства отсоедините кабель от блока управления (12) и устройства, а затем снимите переходник.

Зарядка зарядной станции (см. рис. G)

1. Подключите кабель XT60/Anderson (6), входящий в комплект поставки, к разъему (16) блока управления (12), а затем к разъему Anderson зарядной станции. Зарядка устройства начнется автоматически.
2. После достижения необходимого уровня заряда устройства отсоедините кабель (6) от блока управления (12), а затем от устройства.

Параллельное подключение солнечных панелей для зарядки станции

Для увеличения вырабатываемой мощности до 200,0 Вт воспользуйтесь возможностью параллельного подключения солнечных панелей.

ВНИМАНИЕ! Для параллельного подключения используйте только солнечные панели Sunyon.

1. Соедините две солнечные панели Sunyon при помощи кабеля XT60/5525 (5) (входит в комплект поставки), как показано на рисунке H.
2. Подключите одну из солнечных панелей к устройству одним из следующих способов (в зависимости от модели станции):
 - подсоединив еще один кабель (5) к разъему постоянного тока станции;
 - подсоединив кабель (6) к разъему Anderson (в зависимости от модели устройства).
 Индикатор (14) будет непрерывно гореть синим.

После достижения необходимого уровня заряда устройства отсоедините кабель (5)/(6) от заряжаемого устройства, а затем разъедините солнечные панели.

УСТРАНЕНИЕ НЕИСПРАВНОСТЕЙ

ВНИМАНИЕ! При наличии неполадок в работе устройства немедленно прекратите его эксплуатацию. Не пытайтесь самостоятельно отремонтировать устройство, это может стать причиной его повреждения.

Неисправность	Возможная причина	Способ устранения
Подключенное устройство не заряжается или заряжается медленно	Используемый USB-кабель / кабель XT60/5525 (5) / XT60/Anderson (6) неисправен	Проверьте исправность подключаемого кабеля. Замените USB-кабель. Обратитесь в сервисный центр при неисправности кабеля XT60/5525 (5) / XT60/Anderson (6)
	Кабель не зафиксирован в разъеме устройства	Проверьте соединения кабеля и соответствующего разъема блока управления (12). Отсоедините кабель и присоедините его заново
	Мощность поглощения солнечной энергии снизилась из-за загрязнения фотоэлементов (20–23)	Очистите фотоэлементы (20–23) при помощи сухой салфетки или мягкой ткани
	Неблагоприятные погодные условия (большая облачность, дожди и др.). Сооружения и/или объекты блокируют доступ к солнечным лучам	Переместите солнечную панель в место с доступом к прямым солнечным лучам
	Микротрещины, коррозия и другие повреждения фотоэлементов	Обратитесь в сервисный центр
	Значения параметров потребления подключенного устройства превышают допустимые значения выходного разъема блока управления (12)	Ознакомьтесь с допустимыми значениями параметров разъемов блока управления (12), представленными в разделе «Технические характеристики»

УСЛОВИЯ ГАРАНТИИ

Гарантийный срок – 2 года, исчисляется с даты приобретения товара у авторизованного продавца Canyon. Срок службы – 2 года. Дополнительная информация о гарантии доступна на веб-странице canyon.eu/warranty-terms.

ПРОЧАЯ ИНФОРМАЦИЯ

Информация, содержащаяся в настоящем документе, может быть изменена без предварительного уведомления пользователей. Актуальную информацию и подробные сведения об устройстве, процессе подключения, сертификатах, гарантии и качестве см. в соответствующих руководствах по установке и эксплуатации, доступных на canyon.eu/drivers-and-manuals. Все указанные торговые марки и их названия являются собственностью их соответствующих владельцев (Apple – зарегистрированная торговая марка Apple Inc.). Сделано в Китае.

Больше информации на canyon.eu/certificates.

Производитель: ASBISc Enterprises PLC, Iapetou, 1, Agios Athanasios, 4101, Limassol, Cyprus (Кипр). Тел.: +357-25-85-70-00, asbis.com.

INFORMACIÓN GENERAL

El panel fotovoltaico CND-SP100W es un dispositivo que convierte la energía solar en corriente eléctrica. La eficiencia del módulo del 22,4% permite generar electricidad en condiciones de baja radiación solar al aire libre. El panel está diseñado para cargar dispositivos electrónicos mediante conectores USB tipo C y USB tipo A y para conectarse a estaciones de carga con salida Anderson. Con el cable XT60/DC5525 incluido, se puede conectar en paralelo un segundo panel fotovoltaico Canyon.

CARACTERÍSTICAS TÉCNICAS

Salida (XT60 (CC)): 12,0–23,7 V. Corriente de funcionamiento: 5,0 A (máx.). Tensión de funcionamiento: 19,8 V (máx.). Tensión en circuito abierto: 23,7 V. Salida (CC): (USB tipo C) 5 V / 3,0 A, 9 V / 3,0 A, 12 V / 3,0 A, 15 V / 3,0 A, 20 V / 2,2 A (PD 45,0 W máx.), (USB tipo A (1)) 5 V / 2,4 A, (USB tipo A (2)) 5 V / 3,0 A, 9 V / 2,0 A, 12 V / 1,5 A (QC 18,0 W máx.). Potencia nominal: 100,0 W. Estándar de carga USB tipo C: PD 45,0 W. Estándar de carga de los conectores USB tipo A: QC 18,0 W, Apple 2,4 A. Rendimiento del módulo: 22,4%. Tipo de paneles: monocristalinos. Grado de protección: IPX4. Protección del dispositivo: contra sobrecorrientes, contra cortocircuitos. Condiciones de funcionamiento: temperatura –10...+70 °C, humedad relativa máx. 90% (sin condensación). Condiciones de almacenamiento: temperatura –40...+85 °C, humedad relativa máx. 90% (sin condensación). Color: azul. Material de la carcasa: tereftalato de polietileno, etilvinilacetato, poliéster 900D, policarbonato. Tamaño: 372×423×35 mm plegado; 1729×423×5 mm desplegado. Peso: 4 kg.

Contenido del paquete: panel fotovoltaico CND-SP100W, cable XT60/5525 (1,5 m) **(5)**, cable XT60/Anderson (1,5 m) **(6)**, conjunto de adaptadores (10 piez.) **(7)**, guía de inicio rápido.

INSTRUCCIÓN DE EXPLOTACIÓN

Antes de utilizar el dispositivo, lea la información del apartado "Reglas de uso seguro".

Reglas de uso seguro

No sumerja el dispositivo en agua u otros líquidos. No instale el dispositivo cerca de objetos inflamables o explosivos ni de fuentes de fuego abierto. No utilice el dispositivo en condiciones climáticas extremas. No exponga los dispositivos de carga a la luz solar directa: colóquelos a la sombra o en un bolsillo para accesorios **(4)**. No someta el dispositivo a impactos mecánicos: no lo deje caer, no lo rompa ni lo perforo. Mantenga la sudeidad y los objetos extraños alejados de las células fotovoltaicas del panel **(20–23)**, ya que pueden reducir la capacidad de absorción de energía solar. Limpie regularmente las células fotovoltaicas **(20–23)** con un paño seco o suave. No utilice detergentes fuertes, pastas abrasivas, ácidos, disolventes ni esponjas metálicas para la limpieza. No limpie las células fotovoltaicas cuando estén calientes. Transporte el dispositivo únicamente por el asa de transporte **(1)**. Utilice únicamente los adaptadores **(7)** y cables **(5, 6)** originales suministrados. No permita que los niños utilicen el dispositivo sin la supervisión de adultos y/o jueguen con él. Utilice únicamente paneles fotovoltaicos Canyon para la conexión en paralelo. No desmonte ni intente modificar o reconfigurar el dispositivo usted mismo, estos trabajos sólo deben ser realizados por un especialista del centro de servicio. El dispositivo sólo debe ser reparado por un centro de servicio autorizado Canyon.

Preparación para uso

1. Saque con cuidado el panel fotovoltaico de su embalaje.
2. Elija una zona abierta con acceso a la luz solar directa.
3. Asegúrese de que no hay construcciones u objetos cercanos que puedan formar una sombra en la superficie del panel.

Instalación del panel fotovoltaico (véase la fig. C)

1. Afloje los cierres **(2, 3)** para abrir el panel fotovoltaico.
2. Despliegue el panel fotovoltaico y colóquelo sobre una superficie plana y limpia con las células fotovoltaicas hacia abajo **(20–23)**.

Si tiene alguna pregunta, envíenos un correo electrónico a support@canyon.eu o escriba en el chat en canyon.eu/user-help-desk antes de llevar su dispositivo a la tienda.

- Abra la bolsa de accesorios (4) para desenganchar la pata para la instalación del panel (11).
- Desenganche las patas (8–10) del panel posterior y coloque el panel sobre una superficie plana y estable. El indicador de estado (13) de la unidad de control (12) se iluminará en verde de forma continua.

Nota. Para obtener más energía solar, se recomienda instalar el panel de forma que las células fotovoltaicas (20–23) queden perpendiculares a la incidencia de la luz solar (véase la fig. D).

Si es necesario fijar el panel al techo del vehículo y/o a otros objetos, utilice los orificios de fijación (24–27) y los elementos de fijación correspondientes (no incluidos en el paquete).

Indicación

Estado	Descripción
El indicador (13) se ilumina continuamente en verde	Panel fotovoltaico listo para conectar y cargar dispositivos
El indicador (13) parpadea en rojo	La protección contra sobrecorriente o cortocircuito se ha disparado
El indicador (14) se ilumina continuamente en azul	Conexión en paralelo de los paneles fotovoltaicos establecida

Carga de dispositivos a través de los conectores USB tipo C y USB tipo A (véase la fig. E)

- Conecte un cable USB tipo C / USB tipo A (no suministrado) a los conectores correspondientes (17) / (18, 19) de la unidad de control y, a continuación, al dispositivo que desea cargar. La carga del dispositivo se iniciará automáticamente.
- Una vez alcanzado el nivel de carga deseado, desconecte el cable de la unidad de control (12) y, a continuación, del dispositivo.

Carga de dispositivos a través del conector XT60 (véase la fig. F)

- Seleccione el adaptador del conjunto (7) en función del conector del dispositivo que desee conectar.
- Conecte el adaptador seleccionado al cable XT60/5525 (5) (incluido) y bloquéelo en su sitio empujándolo hasta el tope.
- Conecte el cable con adaptador al conector de alimentación del dispositivo y, a continuación, al conector (16) de la unidad de control (12). La carga del dispositivo se iniciará automáticamente.
- Una vez que el dispositivo haya alcanzado el nivel de carga requerido, desconecte el cable de la unidad de control (12) y del dispositivo y, a continuación, retire el adaptador.

Carga de la estación de carga (véase la fig. G)

- Conecte el cable XT60/Anderson (6) suministrado al conector (16) de la unidad de control (12) y, a continuación, al conector Anderson de la estación de carga. La carga del dispositivo se iniciará automáticamente.
- Una vez que el dispositivo haya alcanzado el nivel de carga requerido, desconecte el cable (6) de la unidad de control (12) y, a continuación, del dispositivo.

Conexión en paralelo de paneles fotovoltaicos para cargar la estación

Para aumentar la potencia generada hasta 200,0 W, aproveche la opción de conectar los paneles fotovoltaicos en paralelo.

¡ADVERTENCIA! Utilice únicamente paneles fotovoltaicos Canyon para la conexión en paralelo.

- Conecte los dos paneles fotovoltaicos Canyon mediante el cable XT60/5525 (5) (incluido) como se muestra en la figura H.
- Conecte uno de los paneles fotovoltaicos al dispositivo de una de las siguientes maneras (dependiendo del modelo de estación):
 - conectando otro cable (5) al conector de corriente continua de la estación;
 - conectando el cable (6) al conector Anderson (según el modelo del dispositivo).

El indicador (14) se iluminará en azul de forma continua.

Una vez alcanzado el nivel de carga deseado, desconecte el cable (5)/(6) del dispositivo que se está cargando y, a continuación, desconecte los paneles fotovoltaicos.

SOLUCIÓN DE PROBLEMAS

¡ADVERTENCIA! Si el dispositivo no funciona correctamente, deje de utilizarlo inmediatamente. No intente reparar el dispositivo usted mismo, ya que podría dañarlo.

Problema	Posible razón	Solución
El dispositivo conectado no se carga o se carga lentamente	El cable USB / cable XT60/5525 (5) / XT60/Anderson (6) utilizado está defectuoso	Compruebe que el cable que va a conectar está en buen estado. Reemplace el cable USB. Póngase en contacto con el servicio técnico si el cable XT60/5525 (5) / XT60/Anderson (6) está defectuoso
	El cable no está fijado en el conector del dispositivo	Compruebe las conexiones del cable y el conector correspondiente de la unidad de control (12). Desconecte el cable y vuelva a conectarlo
	La capacidad de absorción de energía solar ha disminuido debido a la contaminación de las células fotovoltaicas (20–23)	Limpie las células fotovoltaicas (20–23) con un paño seco o suave
	Condiciones meteorológicas desfavorables (nubosidad abundante, lluvia, etc.) Las construcciones y/o los objetos bloquean el acceso a la luz solar	Coloque el panel fotovoltaico en un lugar con acceso directo a la luz solar
	Microfisuras, corrosión y otros daños en las células fotovoltaicas	Contacte con un centro de servicio
	Los valores de consumo del dispositivo conectado superan los valores permitidos del conector de salida de la unidad de control (12)	Consulte los valores permitidos para los conectores de la unidad de control (12) en la sección "Características técnicas"

CONDICIONES DE GARANTÍA

El periodo de garantía es de 3 años a partir de la fecha de compra en un distribuidor autorizado Canyon. La vida útil es de 3 años. Encontrará más información sobre la garantía en canyon.eu/warranty-terms.

OTRA INFORMACIÓN

La información de este documento está sujeta a cambios sin previo aviso al usuario. Para obtener información actualizada y detalles sobre el dispositivo, el proceso de conexión, los certificados, la garantía y la calidad, consulte los manuales de instalación y uso correspondientes, disponibles en canyon.eu/drivers-and-manuals. Todas las marcas y nombres comerciales mencionados son propiedad de sus respectivos dueños (Apple es una marca registrada de Apple Inc.). Hecho en China.

Más información en canyon.eu/certificates.

Fabricante: ASBISc Enterprises PLC, Iapetou, 1, Agios Athanasios, 4101, Limassol, Cyprus (Chipre). Tel. +357-25-85-70-00, asbis.com.

OPŠTE INFORMACIJE

CND-SP100W solarni panel je uređaj koji pretvara solarnu energiju u električnu struju. Efikasnost modula od 22,4 % omogućava proizvodnju električne energije u uslovima niskog intenziteta sunčevog zračenja na otvorenim površinama. Panel je dizajniran za punjenje elektronskih uređaja preko USB Type C i USB Type A konektora, kao i za povezivanje sa stanicama za punjenje sa Anderson priključkom. Uz priloženi kabl XT60/DC5525, može se paralelno naknadno povezati još jedan solarni panel Canyon.

SPECIFIKACIJE

Izlaz (XT60 (DC)): 12,0–23,7 V. Radna snaga struje: 5,0 A (najviše). Radni napon: 19,8 V (najviše). Napon otvorenog kola: 23,7 V. Izlaz (DC): USB Type C – 5 V / 3,0 A, 9 V / 3,0 A, 12 V / 3,0 A, 15 V / 3,0 A, 20 V / 2,2 A (PD 45,0 W najviše); USB Type A (1) – 5 V / 2,4 A; USB Type A (2) – 5 V / 3,0 A, 9 V / 2,0 A, 12 V / 1,5 A (QC 18,0 W najviše). Nazivna snaga: 100,0 W. USB Type C standard punjenja: PD 45,0 W. Standard punjenja USB Type A konektora: QC 18,0 W, Apple 2,4 A. Efikasnost modula: 22,4 %. Tip panela: monokristalni. Klasa zaštite: IPK54. Zaštita uređaja: od prekomerne struje, od kratkog spoja. Uslovi korišćenja: temperatura –10...+70 °C, relativna vlažnost najviše do 90 % (bez kondenzacije). Uslovi skladištenja: temperatura –40...+85 °C, relativna vlažnost najviše do 90 % (bez kondenzacije). Boja: plava. Materijal kućišta: PET, EVA, 900D poliolefin, polikarbonat. Veličina: 372×423×35 mm u savijenom obliku; 1729×423×5 mm rasklopljeno. Težina: 4 kg.

Obim isporuke: CND-SP100W solarni panel, XT60/5525 kabl (1,5 m) (5), XT60/Anderson kabl (1,5 m) (6), set adaptera (10 kom.) (7), kratki korisnički vodič.

UPUTSTVO ZA UPOTREBU

Pre upotrebe uređaja pročitajte informacije u poglavlju "Pravila za bezbednu upotrebu".

Pravila sigurne upotrebe

Ne uranjajte uređaj u vodu ili druge tečnosti. Ne postavljajte uređaj u blizini zapaljivih i eksplozivnih predmeta, izvora otvorenog plamena. Ne koristite uređaj u ekstremnim vremenskim uslovima. Ne izlažite uređaje koje punite direktnoj sunčevoj svetlosti: maknite ih u senku ili ih stavite u džep za pribor (4). Ne izlažite uređaj mehaničkom udaru: nemojte ga bacati, lomiti ili bušiti. Pazite da se na fotočelijama panela (20–23) ne nakuplja prljavština te da na njima ne bude nikakvih predmeta jer to može smanjiti apsorpcije sunčeve energije. Redovno čistite fotočelije (20–23) suvom salvetom ili mekom krpom. Za čišćenje nemojte koristiti agresivne deterdžente, abrazivne paste, proizvode koji sadrže kiseline i rastvarače, niti metalne sunder. Nemojte čistiti fotočelije dok su vruće. Nosite uređaj samo za dršku za nošenje (1). Koristite samo originalne adaptere (7) i kablove (5, 6) koji su uključeni u paket isporuke. Ne dozvoljavajte deci da koriste uređaj bez kontrole od strane odrasle osobe i/ili da se igraju sa njim. Koristite samo Canyon solarne panele za paralelno povezivanje. Nemojte rastavljati niti pokušavati da sami modifikujete ili rekonfigurirate uređaj; to može da obavi samo stručnjak servisnog centra. Popravku uređaja treba da obavljaju samo ovlašćeni Canyon servisni centri.

Priprema za korišćenje

1. Oprezno izvadite solarni panel iz pakovanja.
2. Izaberite otvorenu lokaciju sa pristupom direktnoj sunčevoj svetlosti.
3. Uverite se da u blizini nema predmeta ili objekata koji bi mogli baciti senku na površinu panela.

Instalacija solarnog panela (v. sliku C)

1. Otkopčajte kopče (2, 3) da otvorite solarni panel.
2. Rasklopite solarni panel i stavite ga na čistu, ravnu površinu sa fotočelijama okrenutim nadole (20–23).
3. Otvorite džep za pribor (4) da otkočite stalak panela (11).
4. Otkočite stalke (8–10) na zadnjoj ploči i stavite panel na ravnu, stabilnu površinu. Indikator statusa (13) kontrolne jedinice (12) će svetleti zeleno.

Ako imate bilo kakvih pitanja, pošaljite nam e-poštu na support@canyon.eu ili poruku u naš chat na canyon.eu/user-help-desk pre nego što odnesete svoj uređaj u prodavnicu.

Napomena. Da se dobije više sunčeve energije, preporučuje se postavljanje panela na takav način da fotočelije **(20–23)** budu nameštene perpendikularno u odnosu na upad sunčeve svetlosti (v. sliku **D**).

Ako je potrebno pričvrstiti panel na krov automobila i/ili druge objekte, koristite otvore za pričvršćivanje **(24–27)** i odgovarajuće pričvršćivače (nisu uključeni u obim isporuke).

Indikacija

Status	Opis
Indikator (13) neprekidno svetli zeleno	Solarni panel je spreman za povezivanje i punjenje uređaja
Indikator (13) treperi crveno	Aktivirala se zaštita od prekomerne struje ili kratkog spoja
Indikator (14) svetli plavo	Paralelno povezivanje solarnih panela

Punjenje uređaja preko USB konektora Type C i USB Type A (v. sliku E)

- Povežite kabl USB Type C / USB Type A (nisu priloženi) na odgovarajuće konektore **(17)** / **(18, 19)** kontrolne jedinice, a zatim na uređaj koji treba da se napuni. Punjenje se pokrene automatski.
- Čim se postigne potreban nivo napunjenosti uređaja, odspojite kabl sa kontrolne jedinice **(12)**, a zatim iz uređaja.

Punjenje uređaja preko XT60 konektora (v. sliku F)

- Odaberite adapter iz seta **(7)** prema konektoru priključenog uređaja.
- Spojite odabrani adapter na XT60/5525 kabl **(5)** (prilaže se) i fiksirajte ga na mestu pritiskom do kraja.
- Povežite kabl sa adapterom na konektor za napajanje uređaja, a zatim na konektor **(16)** kontrolne jedinice **(12)**. Punjenje se pokrene automatski.
- Čim se postigne potreban nivo napunjenosti uređaja, odspojite kabl sa kontrolne jedinice **(12)** i uređaja, a zatim skinite adapter.

Punjenje stanice za punjenje (v. sliku G)

- Spojite isporučeni XT60/Anderson kabl **(6)** na konektor **(16)** kontrolne jedinice **(12)**, a zatim na Anderson priključak stanice za punjenje. Punjenje se pokrene automatski.
- Čim se postigne potreban nivo napunjenosti uređaja, odspojite kabl **(6)** sa kontrolne jedinice **(12)**, a zatim iz uređaja.

Paralelno povezivanje solarnih panela za punjenje stanice

Za povećanje generisane snage do 200.0 W, iskoristite mogućnost paralelnog povezivanja solarnih panela.

PAŽNJA! Koristite samo Canyon solarne panele za paralelno povezivanje.

- Međusobno povežite dva Canyon solarne panele pomoću kabla XT60/5525 **(5)** (uključen u paket isporuke) kao što je prikazano na slici **H**.
- Spojite jedan od solarnih panela na uređaj na jedan od sledećih načina (u zavisnosti od modela stanice):
 - povezivanjem drugog kabla **(5)** na DC konektor stanice;
 - povezivanjem kabla **(6)** na Anderson konektor (u zavisnosti od modela uređaja).
 Indikator **(14)** će neprekidno svetliti plavo.

Čim se postigne potreban nivo napunjenosti uređaja, odspojite kabl **(5)/(6)** sa uređaja koji se puni, a zatim razdvojite solarne panele.

REŠAVANJE PROBLEMA

PAŽNJA! Ako se u radu uređaja otkrije problem, odmah prestanite da ga koristite. Ne pokušavajte sami da popravite uređaj jer ga to može oštetiti.

Problem	Mogući uzrok	Način otklanjanja
Povezani uređaj se ne puni ili se puni slabo	Korišćeni kabl USB / XT60/5525 kabl (5) / XT60/Anderson (6) je pokvaren	Proverite je li povetani kabl ispravan. Zamenite USB kabl. Obratite se servisnom centru ako je pokvaren kabl XT60/5525 (5) / XT60/Anderson (6)

Problem	Mogući uzrok	Način otklanjanja
	Kabl nije fiksiran u konektoru uređaja	Proverite spoj kabla i odgovarajućeg konektora kontrolne jedinice (12) . Odspojite kabl i ponovo ga priključite
	Kapacitet apsorpcije solarne energije je smanjen zbog kontaminacije fotonaponskih ćelija (20–23)	Očistite fotočelije (20–23) suvom salvetom ili mekom krpom
	Nepovoljni vremenske prilike (poveće naoblacjenje, kiša i sl.). Zgrade i/ili objekti koji blokiraju pristup sunčevom svetlu	Pomerite solarni panel na mesto sa direktnom sunčevom svetlošću
	Mikropukotine, korozija i druga oštećenja fotonaponskih ćelija	Obratite se servisnom centru
	Vrednosti parametara potrošnje priključenog uređaja prelaze dozvoljene vrednosti izlaznog konektora kontrolne jedinice (12)	Pogledajte dozvoljene vrednosti parametara konektora kontrolne jedinice (12) koje su navedene u odeljku "Specifikacije"

USLOVI GARANCIJE

Garantni rok je 2 godine, računajući od datuma kupovine proizvoda od ovlašćenog prodavca marke Canyon. Upotrební rok je 2 godine. Dodatne informacije o garanciji dostupne su na canyon.eu/warranty-terms.

OSTALE INFORMACIJE

Informacije u ovom dokumentu mogu biti izmenjene bez prethodnog obaveštenja korisnika. Za najnovije i detaljne informacije o uređaju, procesu povezivanja, sertifikatima, garanciji i kvalitetu, pogledajte relevantna uputstva za instalaciju i rad dostupna na canyon.eu/drivers-and-manuals. Svi navedeni zaštitni znakovi i njihova imena su svojina njihovih vlasnika (Apple je registrovani zaštitni znak kompanije Apple Inc.). Proizvedeno u Kini. Više informacija na canyon.eu/certificates.

Proizvođač: ASBISc Enterprises PLC, Iapetou, 1, Agios Athanasios, 4101, Limassol, Cyprus (Kipar). Tel.: +357-25-85-70-00, asbis.com.

ЗАГАЛЬНА ІНФОРМАЦІЯ

Сонячна панель CND-SP100W є пристроєм, що перетворює сонячну енергію в електричний струм. Ефективність модуля 22,4 % дозволяє виробляти електроенергію за умов низької інтенсивності сонячного випромінювання на відкритій місцевості. Панель призначена для заряджання електронних пристроїв через роз'єм USB Type C і USB Type A, а також для підключення до зарядних станцій з виходом Anderson. За допомогою кабелю XT60/DC5525, що входить до комплекту поставки, можливе паралельне підключення другої сонячної панелі Canyon.

ТЕХНІЧНІ ХАРАКТЕРИСТИКИ

Вихід (XT60 (DC)): 12,0–23,7 В. Робоча сила струму: 5,0 А (макс.). Робоча напруга: 19,8 (макс.). Напруга розімкнутого ланцюга: 23,7 В. Вихід (DC): USB Type C – 5 В / 3,0 А, 9 В / 3,0 А, 12 В / 3,0 А, 15 В / 3,0 А, 20 В / 2,2 А (PD 45,0 Вт макс.); USB Type A (1) – 5 В / 2,4 А; USB Type A (2) – 5 В / 3,0 А, 9 В / 2,0 А, 12 В / 1,5 А (QC 18,0 Вт макс.). Номінальна потужність: 100,0 Вт. Стандарт заряджання USB Type C: PD 45,0 Вт. Стандарт заряджання роз'ємів USB Type A: QC 18,0 Вт, Apple 2,4 А. Ефективність модуля: 22,4 %. Тип панелей: монокристалічні. Клас захисту: IPX4. Захист пристрою: від перевантаження струмом, від короткого замикання. Умови експлуатації: температура –10...+70 °С, відносна вологість не більше 90 % (без утворення конденсату). Умови зберігання: температура –40...+85 °С, відносна вологість не більше 90 % (без утворення конденсату). Колір синій. Матеріал корпусу: ПЕТ, ЕВА, поліестер 900D, полікарбонат. Розмір: 372×423×35 мм у складеному вигляді; 1729×423×5 мм у розкладеному вигляді. Вага 4 кг.

Комплект поставки: сонячна панель CND-SP100W, кабель XT60/5525 (1,5 м) **(5)**, кабель XT60/Anderson (1,5 м) **(6)**, набір перехідників (10 шт.) **(7)**, короткий посібник користувача.

ІНСТРУКЦІЯ З ЕКСПЛУАТАЦІЇ

Перед використанням пристрою вивчіть інформацію у розділі «Правила безпечного використання».

Правила безпечного використання

Не занурюйте пристрій у воду та інші рідини. Не встановлюйте пристрій поблизу легкозаймистих та вибухонебезпечних предметів, джерел відкритого вогню. Не використовуйте пристрій у разі екстремальних погодних умов. Не піддавайте пристрої, що заряджаються, впливу прямих сонячних променів: розташуйте їх у тіні або помістіть у кишеню для зберігання комплектуючих **(4)**. Не піддавайте пристрій механічним впливам: не роняйте, не розбивайте і не протикайте. Не допускайте потрапляння бруду та сторонніх предметів на фотоелементи панелі **(20–23)** – це може зменшити потужність поглинання сонячної енергії. Регулярно очищайте фотоелементи **(20–23)** сухою серветкою або м'якою тканиною. Не використовуйте для очищення агресивні миючі засоби, абразивні пасти, засоби, що містять кислоти та розчинники, а також металеві губки. Не очищайте фотоелементи, коли вони нагріті. Переносьте пристрій лише за ручку перенесення **(1)**. Використовуйте лише оригінальні перехідники **(7)** та кабелі **(5, 6)**, що входять до комплекту поставки. Не дозволяйте дітям використовувати пристрій без нагляду дорослих та/або грати з ним. Використовуйте лише сонячні панелі Canyon для паралельного підключення. Не розбирайте та не намагайтеся самостійно модифікувати або змінити конфігурацію пристрою, подібні роботи може виконувати виключно спеціаліст сервісного центру. Ремонт пристрою повинен здійснюватися лише у спеціалізованих сервісних центрах Canyon.

Підготовка до експлуатації

1. Акуратно вийміть сонячну панель із упакувані.
2. Оберіть відкриту місцевість з доступом до прямого сонячного проміння.
3. Переконайтеся, що поряд немає споруд чи об'єктів, які можуть утворити тінь на поверхні панелі.

У разі виникнення будь-яких питань, перш ніж віднести пристрій до магазину, напишіть нам на електронну адресу support@canyon.eu або в чаті на веб-сторінці canyon.eu/user-help-desk.

Встановлення сонячної панелі (див. мал. С)

1. Відстебніть застібки (2, 3), щоб відкрити сонячну панель.
2. Розгорніть сонячну панель і розташуйте її на чистій рівній поверхні фотоелементами вниз (20–23).
3. Відкрийте кишеню для зберігання комплектуючих (4), щоб відстебнути ніжку для встановлення панелі (11).
4. Відстебніть ніжку (8–10) на задній панелі та встановіть на рівну стійку поверхню. Індикатор стану (13) блоку управління (12) безперервно горітиме зеленим.

Примітка. Для отримання більшої кількості сонячної енергії рекомендується встановлювати панель таким чином, щоб фотоелементи (20–23) були перпендикулярні до падіння сонячного світла (див. мал. D).

При необхідності кріплення панелі на дах автомобіля та/або інші об'єкти, скористайтеся отворами для кріплення (24–27) та відповідними елементами кріплення (не входять до комплекту поставки).

Індикація

Стан	Опис
Індикатор (13) безперервно світиться зеленим.	Сонячна панель готова до підключення та заряджання пристроїв
Індикатор (13) блимає червоним	Спрацював захист від перевантаження струмом або від короткого замикання
Індикатор (14) безперервно горить синім	Встановлено паралельне підключення сонячних панелей

Заряджання пристроїв через роз'єми USB Type C та USB Type A (див. мал. E)

1. Підключіть кабель USB Type C / USB Type A (не входять до комплекту поставки) до відповідних роз'ємів (17) / (18, 19) блоку управління, а потім до пристрою, який потрібно зарядити. Заряджання пристрою почнеться автоматично.
2. Після досягнення необхідного рівня заряду пристрою від'єднайте кабель від блоку управління (12), а потім від пристрою.

Заряджання пристроїв через роз'єм XT60 (див. мал. F)

1. Оберіть перехідник із набору (7) відповідно до роз'єму пристрою, що підключається.
2. Підключіть обраний перехідник до кабелю XT60/5525 (5) (входить до комплекту поставки) і зафіксуйте його, натиснувши до упору.
3. Підключіть кабель із перехідником до роз'єму живлення пристрою, а потім до роз'єму (16) блоку управління (12). Заряджання пристрою почнеться автоматично.
4. Після досягнення необхідного рівня заряду пристрою від'єднайте кабель від блоку управління (12) та пристрою, а потім зніміть перехідник.

Заряджання зарядної станції (див. мал. G)

1. Підключіть кабель XT60/Anderson (6), що входить до комплекту поставки, до роз'єму (16) блоку управління (12), а потім до роз'єму Anderson зарядної станції. Заряджання пристрою почнеться автоматично.
2. Після досягнення необхідного рівня заряду пристрою від'єднайте кабель (6) від блоку управління (12), а потім від пристрою.

Паралельне підключення сонячних панелей для заряджання станції

Для збільшення потужності до 200,0 Вт скористайтеся можливістю паралельного підключення сонячних панелей.

УВАГА! Використовуйте лише сонячні панелі Sunyon для паралельного підключення.

1. З'єднайте дві сонячні панелі Sunyon за допомогою кабелю XT60/5525 (5) (входить до комплекту), як показано на малюнку H.
2. Підключіть одну з сонячних панелей до пристрою одним із таких способів (залежно від моделі станції):
 - приєднавши ще один кабель (5) до роз'єму постійного струму станції;
 - під'єднавши кабель (6) до роз'єму Anderson (залежно від моделі пристрою).

Індикатор (14) безперервно горітиме синім.

Після досягнення необхідного рівня заряду пристрою від'єднайте кабель (5)/(6) від зарядного пристрою, а потім роз'єднайте сонячні панелі.

УСУНЕННЯ НЕСПРАВНОСТЕЙ

УВАГА! Якщо пристрій не працює, негайно припиніть його експлуатацію. Не намагайтеся самостійно відремонтувати пристрій, це може спричинити його пошкодження.

Несправність	Можлива причина	Спосіб усунення
Підключений пристрій не заряджається або заряджається повільно	Використовуваний USB-кабель / кабель XT60/5525 (5) / XT60/Anderson (6) несправний	Перевірте справність кабелю, що підключається. Замініть кабель USB. Зверніться до сервісного центру за несправності кабелю XT60/5525 (5) / XT60/Anderson (6)
	Кабель не зафіксований у роз'ємі пристрою	Перевірте з'єднання кабелю та відповідного гнізда блоку управління (12). Від'єднайте кабель та приєднайте його знову
	Потужність поглинання сонячної енергії знизилася через забруднення фотоелементів (20–23)	Очистіть фотоелементи (20–23) сухою серветкою або м'якою тканиною.
	Несприятливі погодні умови (велика хмарність, дощі та ін.). Споруди та/або об'єкти блокують доступ до сонячних променів	Перемістіть сонячну панель у місце з доступом до прямого сонячного проміння
	Мікротріщини, корозія та інші пошкодження фотоелементів	Зверніться до сервісного центру
	Значення параметрів споживання підключеного пристрою перевищують допустимі значення вихідного роз'єму блоку управління (12)	Ознайомтеся з допустимими значеннями параметрів роз'єму блоку управління (12), наведеними в розділі «Технічні характеристики»

УМОВИ ГАРАНТІЇ

Гарантійний термін – 2 роки, що обчислюється з дати придбання товару у авторизованого продавця Canyon. Термін дії – 2 роки. Додаткова інформація про гарантію доступна на веб-сторінці canyon.ua/garantiyni-umovy.

ІНША ІНФОРМАЦІЯ

Інформація може бути змінена без попереднього повідомлення користувача. Актуальну інформацію та детальні відомості про пристрій, процес підключення, сертифікати, гарантії та якість див. у відповідних посібниках з встановлення та експлуатації, доступних на canyon.ua/draivery-instruktsii. Всі зазначені торгові марки та їх назви є власністю їх відповідних власників (Apple – зареєстрована торгова марка Apple Inc.). Вироблено в Китаї.

Більше інформації на canyon.ua/certificates.

Виробник: ASBISc Enterprises PLC, Iapetou, 1, Agios Athanasios, 4101, Limassol, Cyprus (Кіпр). Тел.: +357-25-85-70-00, asbis.com.

ENG Recycling information



This symbol indicates that you must follow the Waste Electrical and Electronic Equipment (WEEE) and Waste Battery and Battery Regulations when disposing of the device, its batteries and accumulators, and its electrical and electronic accessories. According to the rules, this equipment must be disposed of separately at the end of its service life. Do not dispose of the device, its batteries, and accumulators, or its electrical and electronic accessories together with unsorted municipal waste, as this will harm the environment. To dispose of this equipment, it must be returned to the point of sale or turned in to a local recycling facility. You should contact your local household waste disposal service for details.

ARA معلومات التخلص

يعني هذا الرمز أنه عند التخلص من الجهاز وبطارياته القابلة وغير القابلة لإعادة الشحن وكذلك من إكسسواراته الكهربائية والإلكترونية، يجب اتباع قواعد التعامل مع نفايات إنتاج المعدات الكهربائية والإلكترونية (WEEE) وقواعد التعامل مع نفايات البطاريات القابلة وغير القابلة لإعادة الشحن. وفقاً للقواعد، تخضع هذه المعدات للتخلص منها بشكل منفصل في نهاية فترة خدمتها. لا يسمح بالتخلص من الجهاز وبطارياته القابلة وغير القابلة لإعادة الشحن وكذلك من إكسسواراته الكهربائية والإلكترونية مع النفايات الحضرية غير المصنفة حيث سيضر ذلك بالبيئة. للتخلص من هذه المعدات، يجب إعادتها إلى نقطة البيع أو تسليمها إلى النقطة المحلية لجمع النفايات وإعادة تدويرها. للحصول على التفاصيل، يرجى اللجوء إلى الخدمة المحلية للتخلص من النفايات المنزلية.

BUL Информация за рециклиране

Този символ показват, че при изхвърлянето на устройството трябва да спазвате разпоредбите за отпадъци от електрическо и електронно оборудване (WEEE). Съгласно разпоредбите устройството, неговите батерии и акумулатори, както и електрическите и електронните му принадлежности трябва да се изхвърлят отделно в края на експлоатационния им срок. Не изхвърляйте устройството заедно с несортирани битови отпадъци, тъй като това би било вредно за околната среда. За да изхвърлите устройството и батерията му, трябва да ги върнете на вашия дилър или в местния център за рециклиране. Свържете се с местната служба за изхвърляне на битови отпадъци за подробности относно рециклирането на това устройство.

CES Informace o recyklaci

Tento symbol znamená, že při likvidaci zařízení, jeho baterií a akumulátorů a jeho elektrického a elektronického příslušenství je třeba řídit se pravidly nakládání s odpady výroba elektrických a elektronických zařízení (WEEE) a pravidel nakládání s odpady baterií a akumulátorů. Předpis vyžadují, aby toto zařízení bylo na konci své životnosti zlikvidováno odděleně. Zařízení, jeho baterie a akumulátory a jeho elektrické a elektronické příslušenství se nesmí likvidovat s netříděným komunálním odpadem, protože to poškozuje životní prostředí. Chcete-li toto zařízení recyklovat, musíte je vrátit do místa prodeje nebo předat místnímu sběrnému a recyklačnímu místu. Podrobnosti vám sdělí místní služba pro likvidaci komunálního odpadu.

DEU Informationen zum Recycling

Dieses Symbol weist darauf hin, dass Sie bei der Entsorgung des Geräts, seiner Batterien und Akkumulatoren sowie seines elektrischen und elektronischen Zubehörs die Vorschriften für elektrische und elektronische Altgeräte (WEEE) und für Altbatterien und Altkumulatoren befolgen müssen. Gemäß den Vorschriften müssen diese Geräte am Ende ihrer Nutzungsdauer getrennt entsorgt werden. Entsorgen Sie das Gerät, seine Batterien und Akkus sowie sein elektrisches und elektronisches Zubehör nicht zusammen mit unsortiertem Siedlungsabfall, da dies umweltschädlich ist. Um dieses Gerät zu entsorgen, muss es an die Verkaufsstelle zurückgegeben oder bei einer örtlichen Recycling- und Abfallammelstelle abgegeben werden. Weitere Informationen erhalten Sie bei Ihrem örtlichen Hausmüllentsorger.

ELL Πληροφορίες για την ανακύκλωση

Αυτό το σύμβολο σημαίνει ότι πρέπει να ακολουθήσετε τους κανονισμούς για τα απόβλητα ηλεκτρικού και ηλεκτρονικού εξοπλισμού (WEEE) και τα απόβλητα μπαταριών και συσσωρευτών όταν απορρίπτετε τη συσκευή, τις μπαταρίες και τους συσσωρευτές της και τα ηλεκτρικά και ηλεκτρονικά εξαρτήματά της. Σύμφωνα με τους κανονισμούς, ο εξοπλισμός αυτός πρέπει να απορρίπτεται χωριστά στο τέλος της διάρκειας ζωής του. Μην πετάτε τη συσκευή, τις μπαταρίες και τους συσσωρευτές ή τη ηλεκτρικά και ηλεκτρονικά εξαρτήματά της μαζί με τα αδιαχώριστα αστικά απόβληματα, καθώς αυτό θα ήταν επιβλαβές για το περιβάλλον. Για να απορρίψετε αυτόν τον εξοπλισμό, πρέπει να τον επιστρέψετε στο σημείο πώλησης ή να τον παραδώσετε σε ένα τοπικό σημείο ανακύκλωσης και συλλογής αποβλήτων. Θα πρέπει να επικοινωνήσετε με την τοπική υπηρεσία διάθεσης οικιακών απορριμμάτων για λεπτομέρειες.

EST Teave ringlussevõtu kohta

Need sümbolid näitavad, et seadme, selle patareide ja akude ning elektriliste ja elektrooniliste tarvikute kõrvaldamisel tuleb järgida elektri-ja elektroonikaseadmete jäätmete (WEEE) ning patarei- ja akujäätmeteeeskirju. Vastavalt eeskirjadele tuleb need seadmed nende kasutusaja lõppedes eraldi kõrvaldada. Ärge visake seadet, selle patareid ja akusid ega elektrilisi ja elektroonilisi lisaseadmeid koos sorteerimata olmejäätmetega, sest see oleks keskkonnale kahjulik. Selle seadme kõrvaldamiseks tuleb see tagastada müügikohas või anda kohalikule ringlussevõtukeskusele. Täpsemate üksikasjade saamiseks peaksite võtma ühendust oma kohaliku olmejäätmete kõrvaldamise teenusega.

FRA Informations sur l'élimination

Ce symbole signifie que vous devez respecter la réglementation relative aux déchets d'équipements électriques et électroniques (WEEE) et aux piles et accumulateurs usagés lorsque vous mettez au rebut l'appareil, ses piles et accumulateurs et ses accessoires électriques et électroniques. Conformément à la réglementation, cet équipement doit être éliminé séparément à la fin de sa durée de vie. Ne jetez pas l'appareil, ses piles et accumulateurs ou ses accessoires électriques et électroniques avec les déchets municipaux non triés, car cela serait nuisible à l'environnement. Pour l'élimination de cet équipement, il doit être retourné au point de vente ou remis à un point local de recyclage et de collecte des déchets. Vous devez contacter votre service local d'élimination des déchets ménagers pour plus de détails.

KAZ Көдеге жарату туралы ақпарат

Бұл таңбаны білдіреді, оның аккумуляторлары мен аккумуляторларын, сондай -ақ оның электрлік және электронды керек -жарақтарын қоқысқа тастау кезінде электрлік және электронды қондырғылардың қалдықтарын (WEEE), батарея мен аккумулятор қалдықтарының ережелерін сақтауды білдіреді. Нормативтік құжаттар бұл жабдықты пайдалану мерзімі аяқталғаннан кейін бөлек жинауды талап етеді. Құрылғыны, оның батареялары мен аккумуляторларын, сондай -ақ оның электрлік және электронды керек -жарақтарын сұрыпталмаған қалалық қалдықтармен бірге тастамаңыз, себебі бұл қоршаған ортаға зиян тигізеді. Бұл жабдықты тастау үшін оны сату орнына немесе жергілікті қайта өңдеу орталығына қайтару қажет. Толық ақпарат алу үшін жергілікті тұрмыстық қалдықтарды шығару қызметіне хабарласыңыз.

LAV Informācija par pārstrādi

Šis simbols nozīmē, ka, atbrīvojoties no ierīces, tās baterijām un akumulatoriem, kā arī tās elektriskajiem un elektroniskajiem piederumiem, jāievēro elektrisko un elektronisko iekārtu atkritumu (WEEE) un bateriju un akumulatoru atkritumu noteikumi. Noteikumi paredz, ka šīs iekārtas, beidzoties to kalpošanas laikam, ir jālikvidē atsevišķi. Neizmetiet ierīci, tās baterijas un akumulatorus, kā arī elektriskos un elektroniskos piederumus kopā ar nešķīrotiem sadzīves atkritumiem, jo tas kaitē vidi. Lai atbrīvotos no šo iekārtu, tā ir jānodod atpakaļ tā tirdzniecības vai nodot vietējo uz pārstrādi. Lai saņemtu sīkāku informāciju, sazinieties ar vietējo sadzīves atkritumu apglabāšanas dienestu.

LT Informacija apie perdirbimą

Šis simbolis reiškia, kad šalinant prietaisą, jo baterijas ir akumulatorius bei elektrinius ir elektroninius priedus privalote laikytis Elektros ir elektroninės įrangos atliekų (WEEE) ir Baterijų ir akumuliatorių atliekųtaisyklių. Pagal teisės aktus, pasibaigus šios įrangos naudojimo laikui, ji turi būti utilizuojama atskirai. Negalima išmesti su prietaisais, jo baterijais ir akumuliatoriais, o taip pat jo elektriniai ir elektroniniai priedai kartu su nerūšiuotomis komunalinėmis atliekomis, nes tai būtų kenksminga aplinkai. Norint atsikratyti šios įrangos, ją reikia gražinti į pardavimo vietą arba perduoti į vietinį perdirbimo centrą. Norėdami gauti daugiau informacijos, turėtų kreiptis į vietos klientų aptarnavimo atliekų šalinimo.

NLD Informatie over recycling

Dit symbool betekent dat het bij het recycling van het apparaat noodzakelijk is om de regels voor afvalbeheer van elektrische en elektronische apparatuur (WEEE), de batterijen en accu's ervan te volgen. Volgens de regels is deze apparatuur aan het einde van de levensduur apart te verwijderen. Het is niet toegestaan om het apparaat, de batterijen en accu's ervan, evenals de elektrische en elektronische accessoires samen met ongesorteerd huishoudelijk afval te verwijderen, omdat dit schadelijk is voor het milieu. Als u zich van deze apparatuur wilt ontdoen, moet u deze inleveren bij het verkooppunt of afgeven bij een plaatselijk inzamelpunt voor recycling en afval. Neem voor meer informatie contact op met uw lokale afvalverwerkingsdienst.

POL Informacje o recyklingu

Ten symbol oznacza, że podczas utylizacji urządzenia, jego baterii i akumulatorów oraz akcesoriów elektrycznych i elektronicznych należy przestrzegać przepisów dotyczących zużytego sprzętu elektrycznego i elektronicznego (WEEE) oraz zużytych baterii i akumulatorów. Zgodnie z przepisami to urządzenie podlega selektywnej utylizacji po zakończeniu okresu użytkowania. Nie należy wyrzucać urządzenia, jego baterii i akumulatorów oraz akcesoriów elektrycznych i elektronicznych razem z niesegregowanymi odpadami komunalnymi, ponieważ może to być szkodliwe dla środowiska. Aby pozbyć się tego urządzenia, należy zwrócić je do punktu sprzedaży lub dostarczyć do lokalnego punktu zbiórki surowców wtórnych i odpadów. W celu uzyskania szczegółowych informacji należy skontaktować się z lokalnymi służbami zajmującymi się usuwaniem odpadów z gospodarstw domowych.

RON Informații privind reciclarea

Acest simbol înseamnă faptul că trebuie să respectați Regulamentul privind deșeurile de echipamente electrice și electronice (WEEE) și Regulamentul privind deșeurile de baterii și acumulatori atunci când aruncați aparatul, bateriile și acumulatorii acestuia, precum și accesoriile electrice și electronice ale acestuia. Conform reglementărilor acest echipament trebuie eliminat separat la sfârșitul duratei sale de viață. Nu aruncați aparatul, bateriile și acumulatorii acestuia sau accesorii electrice și electronice împreună cu deșeurile municipale nesortate, deoarece acest lucru ar fi dăunător pentru mediu. Pentru a elimina acest echipament acesta trebuie returnat la punctul de vânzare sau predat la un centru de reciclare local. Pentru detalii contactați serviciul local de eliminare a deșeurilor menajere.

RUS Информация об утилизации

Этот символ означает, что при утилизации устройства, его батарей и аккумуляторов, а также его электрических и электронных аксессуаров необходимо следовать правилам обращения с отходами производства электрического и электронного оборудования (WEEE) и правилам обращения с отходами батарей и аккумуляторов. Согласно правилам, данное оборудование по окончании срока службы подлежит отдельной утилизации. Не допускается утилизировать устройство, его батареи и аккумуляторы, а также его электрические и электронные аксессуары вместе с неосортированными бытовыми отходами, поскольку это нанесет вред окружающей среде. Для утилизации данного оборудования его необходимо вернуть в пункт продажи или сдать в местный пункт сбора отходов и переработки. Для получения подробных сведений следует обратиться в местную службу ликвидации бытовых отходов.

SPA Información sobre el reciclaje

Este símbolo significa que debe seguir la Directiva de residuos de aparatos eléctricos y electrónicos (WEEE) y sobre residuos de pilas y baterías al eliminar el aparato, sus pilas y acumuladores y sus accesorios eléctricos y electrónicos. Según la directiva, estos equipos deben eliminarse por separado al final de su vida de servicio. No elimine el dispositivo, sus pilas y acumuladores, ni sus accesorios eléctricos y electrónicos junto con los residuos urbanos no clasificados, ya que esto sería perjudicial para el medio ambiente. Para desechar este dispositivo, debe devolverlo al punto de venta o entregarlo al punto de recogida y reciclaje local. Debe ponerse en contacto con el servicio local de eliminación de residuos domésticos para obtener más información.

SRP Informacije o recikliranju

Ovaj simbol znači da kada reciklirate uređaj, njegove baterije i baterije, kao i njegove električne i elektronske dodatke, morate se pridržavati propisa o upravljanju otpadom električne i elektronske opreme (WEEE) i otpadom baterija i baterija. Propisi zahtevaju da se ova oprema selektivno odlaže na kraju korisnog veka upotrebe. Uređaj, njegove baterije i baterije, kao i njegova električna i elektronska oprema, ne treba odlagati zajedno sa nesortiranim kućnim otpadom, jer će naštetiti životnoj sredini. Da bi se oprema uređila, treba je vratiti na prodajno mesto ili je predati lokalnom centru za sakupljanje i reciklažu. Za detaljne informacije obratite se lokalnoj službi za odlaganje kućnog otpada.

UKR Інформація про утилізацію

Цей символ означає, що при утилізації пристрою, його батарей і акумуляторів, а також його електричних і електронних аксесуарів, необхідно дотримуватися правил поводження з відходами виробництва електричного й електронного обладнання (WEEE) і правил поводження з відходами батарейок та акумуляторів. Згідно з правилами, це обладнання після закінчення терміну служби підлягає окремій утилізації. Не допускається утилізація пристрою, його батареї та акумулятору, а також його електричних та електронних аксесуарів разом із невідсортованими побутовими відходами, оскільки це завдасть шкоди довкіллю. Для утилізації даного устаткування, його необхідно повернути в пункт продажу або здати в місцевий пункт переробки. Для отримання детальної інформації слід звернутися в місцеву службу ліквідації побутових відходів.

- ENG** The complete warranty card is available for downloading at the website canyon.eu/user-help-desk.
- ARA** .canyon.eu/user-help-desk إن بطاقة الضمان الكاملة متاحة للتنزيل على
- BUL** Пълната гаранционна карта е налична за изтегляне на уеб страница canyon.bg/user-help-desk.
- CES** Úplný záruční list je k dispozici ke stažení na adrese czech. czech.canyon.eu/user-help-desk.
- DEU** Die vollständige Garantiekarte steht unter canyon.eu/user-help-desk zum Download bereit.
- ELL** Η πλήρης κάρτα εγγύησης είναι διαθέσιμη για λήψη από τη διεύθυνση canyon.eu/user-help-desk.
- EST** Täielik garantiikaart on allalaaditav aadressil canyon.eu/user-help-desk.
- FRA** La carte de garantie complète peut être téléchargée sur canyon.eu/user-help-desk.
- KAZ** Тольк кепілдік картасын canyon.eu/user-help-desk веб-сайтымыздан жүктеп алуға болады.
- LAV** Pilna garantijas karte ir pieejama lejupielādei vietnē canyon.eu/user-help-desk.
- LIT** Pilną gwarantijną taloną galima atsisiųsti adresu canyon.eu/user-help-desk.
- NLD** De volledige garantiekaart kunt u downloaden op canyon.eu/user-help-desk.
- POL** Pełna karta gwarancyjna jest dostępna do pobrania na stronie canyon.eu/user-help-desk.
- RON** Cardul complet de garanție este disponibil pentru descărcare de pe pagina web canyon.ro/user-help-desk.
- RUS** Полный гарантийный талон доступен для скачивания на веб-странице canyon.eu/user-help-desk.
- SPA** La tarjeta de garantía completa está disponible para su descarga en canyon.eu/user-help-desk.
- SRP** Kompletan garantni list je dostupan za preuzimanje na canyon.eu/user-help-desk.
- UKR** Повний гарантійний талон доступний для завантаження на веб-сторінці canyon.ua/user-help-desk.

WARRANTY CARD

ARA الضمان بطاقة
ELL Κάρτα εγγύησης
LAV Garantijas karte
RON Card de garantie
UKR Гарантійний талон

BUL Гаранционна карта
EST Garantii kaart
LIT Garantijos kortelė
RUS Гарантийный талон

CES Záruční list
FRA Carte de garantie
NLD Garantie kaart
SPA Tarjeta de garantía

DEU Garantiekarte
KAZ Кепілдік талон
POL Karta gwarancyjna
SRP Гарантни лист

Product name:

ARA المنتج اسم
ELL Προϊόν
LAV Produkts
RON Produs
UKR Продукт

BUL Продукт
EST Toode
LIT Produktas
RUS Продукт

CES Produkt
FRA Produit
NLD Product
SPA Producto

DEU Produkt
KAZ Өнім
POL Nazwa produktu
SRP Производ

Serial Number:

ARA سري رقم
ELL Σειριακός αριθμός
LAV Sērijas numurs
RON Număr de serie
UKR Серійний номер

BUL Сериен номер
EST Seeriaumber
LIT Serijos numeris
RUS Серийный номер

CES Sériovév číslo
FRA Numéro de série
NLD Seriennummer
SPA Número de serie

DEU Seriennummer
KAZ Сериялық нөмір
POL Numer seryjny
SRP Серијски број

Purchase date:

ARA الشراء تاريخ
ELL Ημερομηνία αγοράς
LAV Pirkuma datums
RON Data cumpărării
UKR Дата купівлі

BUL Дата на закупуване
EST Ostu kuupäev
LIT Pirkimo data
RUS Дата покупки

CES Datum nákupu
FRA Date d'achat
NLD Aankoopdatum
SPA Fecha de compra

DEU Kaufdatum
KAZ Сатып алу күні
POL Data zakupu
SRP Датум куповине

Dealer:

ARA تاجر
ELL Πωλητής
LAV Pārdevējs
RON Vanzator
UKR Продавець

BUL Продавач
EST Müügiimees
LIT Pardavėjas
RUS Продавец

CES Prodavač
FRA Vendeur
NLD Verkoper
SPA Vendedor

DEU Verkäufer
KAZ Сатушы
POL Kupiec
SRP Продавац



Dealer stamp

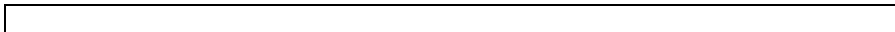

Customer signature



canyon.eu

