

# COSORI®



## ІНСТРУКЦІЯ З ЕКСПЛУАТАЦІЇ

Розумна мультипіч

Dual Blaze™ об'ємом 6,4 л

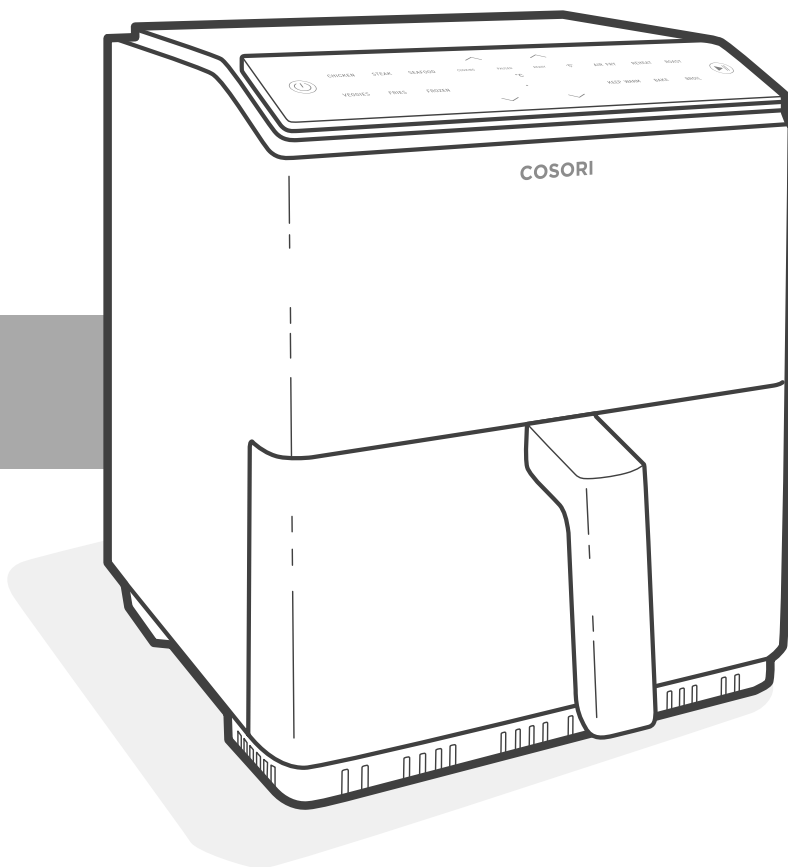

УКР

Виникли запитання ? Відвідайте сайт  
[support.uk@cosori.com](mailto:support.uk@cosori.com)

## ЗМІСТ

Комплектація.....	4
Технічні характеристики.....	4
Важливі запобіжні заходи.....	5
Налаштування програми VeSync.....	8
Функції програми VeSync.....	8
Знайомство з вашою розумною мультипіччю.....	9
Перед першим використанням.....	11
Використання мультипечі .....	12
Догляд та технічне обслуговування.....	16
Акcesуари.....	16
Вирішення проблем.....	17
Інформація про гарантію.....	19
Підтримка клієнтів.....	19



# Дякуємо за покупку!



(Сподіваємось, вам сподобається ваша нова мультипіч, так само, як і нам.)



Приєднуйтесь до спільноти *Cosori Cooks* на Facebook

[facebook.com/groups/cosoricooks](https://facebook.com/groups/cosoricooks)

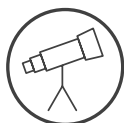

Перегляньте нашу галерею рецептів

[www.cosori.com/recipes](http://www.cosori.com/recipes)



Насолоджуйтесь щопижневими рекомендованими рецептами, приготованими виключно нашими власними кухарями.



## ЗВ'ЯЖІТЬСЯ З НАШИМИ КУХАРЯМИ

Наші уважні кухарі готові допомогти вам із будь-якими запитаннями!

Email: [recipes@cosori.com](mailto:recipes@cosori.com)

Від імені всієї компанії *Cosori*, бажаємо приємного приготування!

# Смачних справ!

## Комплектація

- 1 x 6,4-літрова розумна фритюрниця Dual Blaze™
- 1 x тарілка для приготування страв з хрусткою скоринкою
- 1 x посібник користувача
- 1 x книга рецептів

## Технічні характеристики

Модель	CAF-P583S-AEUR, CAF-P583S-KEUR
Джерело живлення	220–240 В змінного струму, 50/60 Гц
Номінальна потужність	1700 Вт
Ємність	6,4 л (для приготування страв на 4-6 осіб)
Температурний діапазон	80°–205°C /175°–400°F
Діапазон часу приготування	1–60 хв
Розміри (не включаючи ручку)	30,0 x 30,0 x 35,0 см / 11,8 x 11,8 x 13,8 дюймів
Розміри (в тому числі ручка)	39,0 x 30,0 x 35,0 см / 15,4 x 11,8 x 13,8 дюймів
Вага	6,22 кг / 13,7 фунтів
Wi-Fi*	Діапазон частот 2412–2472 МГц
Діапазон частот Bluetooth*	2402–2480 МГц <10 дБм (E.I.R.P.)
Живлення мережі в режимі очікування	<2 Вт



Завантажуйте безкоштовний додаток VeSync, щоб отримати доступ до розумних функцій і оригінальних рецептів від шеф-кухарів Cosori!

# ОЗНАЙОМТЕСЬ ТА ЗБЕРЕЖІТЬ ДАНУ ІНСТРУКЦІЮ ДЛЯ ПОДАЛЬШОГО ВИКОРИСТАННЯ

## • Інструкція з техніки безпеки

Дотримуйтесь основних заходів безпеки під час використання вашої мультиварки. Обов'язково перед початком використання приладу прочитайте всі інструкції.

### Основні заходи безпеки



- Ніколи не торкайтеся гарячих поверхонь приладу. Використовуйте ручку.
- Ніколи не торкайтеся гарячих поверхонь приладу. Завжди використовуйте ручку.
- Натискайте кнопку відкриття кошика лише в тому випадку, якщо кошик розташований на рівній термостійкій поверхні.
- Не блокуйте вентиляційні отвори. Через отвори виходить гаряча пара. Тримайте руки та обличчя подалі від отворів.

### • Загальні заходи безпеки

- Не занурюйте корпус мультиварки або її вилку у воду чи будь-яку іншу рідину.
- Необхідне пильне спостереження за дітьми, коли прилад використовується дітьми або поруч з ними.
- Завжди відключайте прилад від мережі, коли ви не використовуєте пристрій, а також перед його очищенням. Дайте приладу охолонути, перш ніж вставляти або виймати з нього аксесуари.
- Не використовуйте прилад, якщо він пошкоджений, не працює, або якщо пошкоджений його шнур чи вилка. Зверніться до служби підтримки клієнтів (див. стор. 19).
- Не використовуйте запасні частини або аксесуари сторонніх виробників, оскільки це може призвести до травм.
- Не використовуйте прилад на вулиці.
- Не використовуйте пристрій за наступних обставин: на газовій або електричній плиті або поруч з нею, в печах з підігрівом або поблизу відкритого вогню.

- Слід виявляти особливу обережність під час переміщення приладу, якщо він містить гарячу олію або їжу. Неправильне використання, в тому числі переміщення приладу під час роботи, може стати причиною травм.
- Завжди розміщуйте тарілку для приготування страв з хрусткою скоринкою на жаростійкій поверхні після того, як вийняли її з кошика.
- Заборонено очищати прилад металевими губками. Дрібні фрагменти губки можуть відриватися та зіштовхнутися з електричними елементами, створюючи ризик ураження електричним струмом.
- Не ставте нічого на прилад та не зберігайте нічого всередині приладу.
- Даним приладом можуть користуватися діти віком від 8 років, а також особи з обмеженими фізичними, сенсорними чи розумовими здібностями або з браком досвіду та знань, якщо вони перебувають під наглядом або отримали інструкції щодо безпечного використання приладу та розуміють пов'язані з цим небезпеки.
- Діти не повинні проводити роботи з очищення та технічного обслуговування приладу.
- Зберігайте прилад та його шнур у недоступному для дітей місці.
- Дана мультиварка не призначена для роботи за допомогою зовнішнього таймера або окремої системи дистанційного керування.
- Використовуйте прилад виключно у відповідності до вказівок у цьому посібнику.
- Прилад призначений виключно для домашнього використання.

## • Заходи безпеки під час використання функції Air Fryng

- Мультипіч працює лише з гарячим повітрям. Ніколи не наповнюйте кошики олією чи жиром.
- Ніколи не використовуйте свою мультипіч без встановлених в неї кошиків.
- Не кладіть у прилад занадто великі продукти або металевий посуд.
- Ніколи не кладіть у прилад папір, картон, нетермостійкий пластик або подібні матеріали. Можна використовувати виключно пергаментний папір або фольгу.
- Ніколи не кладіть папір для випічки або пергаментний папір у прилад без продуктів. Циркуляція повітря може призвести до того, що папір підніметься та торкнеться нагрівальних спіралей.
- Завжди використовуйте термостійкі контейнери. Будьте дуже обережні, якщо використовуєте неметалеві та не скляні контейнери.
- Тримайте мультипіч подалі від легкозаймистих матеріалів (штор, скатертин тощо). Використовуйте прилад виключно на плоскій, стійкій, жаростійкій поверхні подалі від джерел тепла або рідин.
- негайно вимкніть і від'єднайте прилад від мережі, якщо ви бачите темний дим. Білий дим є нормальним явищем, він спричинений нагріванням жиру або бризками їжі, а темний дим означає, що їжа горить або є проблема з електричним струмом. Перш ніж витягувати кошики з приладу, зачекайте, доки розійдеться дим. Якщо причиною диму є не підгоріла їжа, зверніться до служби підтримки клієнтів (стор. 19).
- Щоб вимкнути прилад, натисніть  один раз. Прилад подасть звуковий сигнал, і всі кнопки вимкнуться, крім  кнопки, яка стане оранжевою.
- Не залишайте прилад без нагляду під час використання.
- Якщо ви під час використання приладу використовуєте в кошику фольгу, переконайтесь, щоб вона не торкалася нагрівальних елементів, оскільки це може призвести до перегріву приладу та спричинити пожежу.

## • Безпечне користування електроприладами

- Перш ніж виймати вилку з розетки, вимкніть прилад.
- Не дозволяйте шнуру живлення (чи будь-якому подовжувачу) звисати з краю столу та торкатися гарячих поверхонь.
- Зніміть та викиньте захисну кришку, встановлену на штепсельній вилці приладу, щоб запобігти небезпеці удання.
- Тримайте прилад та його шнур у недоступному для дітей молодше 8 років місці.
- Ніколи не використовуйте розетку під робочою поверхнею, коли підключаєте свою мультипіч.
- Вашу мультипіч слід використовувати лише з електричними системами 220–240 В, 50/60 Гц із заземленою розеткою. Не вмикайте прилад в розетку іншого типу.
- Якщо прилад відноситься до заземленого типу, шнур або подовжувач повинен бути 3-жильним кабелем із заземленням.
- Якщо шнур живлення пошкоджено, його має замінити компанія Arowast або особа з аналогічною кваліфікацією, щоб уникнути ураження електричним струмом або пожежі. Зверніться до служби підтримки клієнтів (стор. 19).

## Електромагнітні поля (ЕМП)

Мультипеч Cosori Air Fryer відповідає всім стандартам щодо електромагнітних полів (ЕМП). Згідно з наявними на даний момент науковими даними, якщо використовувати прилад належним чином і відповідно до інструкцій у цьому посібнику користувача, він безпечний у використанні.

*Примітка.* Предмети, позначені наступним символом, можуть нагріватися до високих температур, тому з ними слід поводитися надзвичайно обережно.



**УВАГА:** Гаряча поверхня.



Це маркування вказує, що цей виріб не слід викидати разом з іншими побутовими відходами.

Щоб запобігти можливій шкоді навколишньому середовищу або здоров'ю людей унаслідок неконтрольованої утилізації відходів, відповідально переробляйте їх, щоб сприяти сталому повторному використанню матеріальних джерел.

Щоб повернути використаний пристрій, будь ласка, скористайтесь системами повернення та збору або зверніться до продавця, де цей продукт був придбаний. Вони можуть взяти цей продукт для екологічно безпечної переробки.

**ЗБЕРЕЖІТЬ ДАНУ ІНСТРУКЦІЮ ДЛЯ  
ПОДАЛЬШОГО ВИКОРИСТАННЯ.**

Цей продукт відповідає вимогам директиви RoHS.

Цей продукт відповідає вимогам Директиви 2011/65/ЄС та поправок до неї щодо обмеження використання певних небезпечних речовин в електричному та електронному обладнанні.

# Налаштування програми VeSync

## Примітка:

• Ви можете будь-коли змінити назву та значок, доторкнувшись до екрану мультимедіа.

**Примітка.** Додаток VeSync постійно вдосконалюється та з часом може змінюватися. Якщо виникнуть якісь відмінності, дотримуйтеся інструкцій у програмі.

1. Щоб завантажити програму VeSync, відскануйте QR-код або знайдіть «VeSync» в Apple App Store® або Google Play Store.

**Примітка:** для користувачів Android™ виберіть «Дозволити», щоб використовувати VeSync.



2. Відкрийте програму VeSync. Якщо у вас уже є обліковий запис, натисніть “Увійти”. Щоб створити новий обліковий запис, натисніть “Зареєструватися”.

**Примітка.** Ви повинні створити власний обліковий запис VeSync, щоб використовувати служби та продукти сторонніх розробників. Вони не працюватимуть з гостьовим обліковим записом. За допомогою облікового запису VeSync ви також можете дозволити своїй родині та друзям керувати вашою розумною мультимедією.

3. Торкніться + і виберіть свою розумну мультимедію.

4. Дотримуйтеся інструкцій у програмі, щоб налаштувати мультимедію.

## Примітка:

• Ви можете будь-коли змінити назву та значок, перейшовши на екран розумної мультимедіа та торкнувшись 

## Відключення від Wi-Fi®:

- Щоб відключити Wi-Fi®, натисніть і утримуйте протягом 15 секунд, доки індикатор Wi-Fi не вимкнеться. Це призведе до відновлення стандартних налаштувань розумної мультимедіа та від'єднання від програми VeSync.
- Щоб повторно підключитися, дотримуйтеся інструкцій у додатку VeSync щодо додавання пристрою.

# Функції програми VeSync

Програма VeSync дає вам доступ до додаткових функцій розумної мультимедіа, включно з переліченими нижче.

## Пульт

- Усіма функціями приладу можна керувати дистанційно, за винятком початку приготування (відповідно до правил безпеки).
- Хід приготування можна контролювати на відстані.

## Рецепти в програмі

- У додатку доступні попередньо запрограмовані рецепти, розроблені власними кухарями Cosori. Ці рецепти вже з автоматично встановленими рекомендованим часом і температурою приготування.
- Створюйте та зберігайте власні рецепти.

**Примітка.** Програма VeSync постійно оновлюється, а її функції будуть розширюватися.



# Знайомство з мультипиччю

Ваша мультипич Cosori використовує технологію швидкої циркуляції повітря Rapid 360 Thermo IQTM, щоб ви могли готувати страви з невеликою кількістю олії або без олії взагалі. Ви отримаєте на 85% менш калорійні швидкі, хрусткі, смачні страви, ніж під час приготування у звичайній фритюрниці. Завдяки зручним елементам керування одним дотиком, кошикам з антипригарним покриттям та інтуїтивно зрозумілому, безпечному дизайну мультипич Cosori стане зіркою вашої кухні.

## Примітка:

- Не намагайтеся відкрити верхню частину приладу. Це не кришка.
- Кошик та тарілка для приготування страв з хрусткою скоринкою виготовлені з алюмінію з антипригарним покриттям.

## Деталі та компоненти

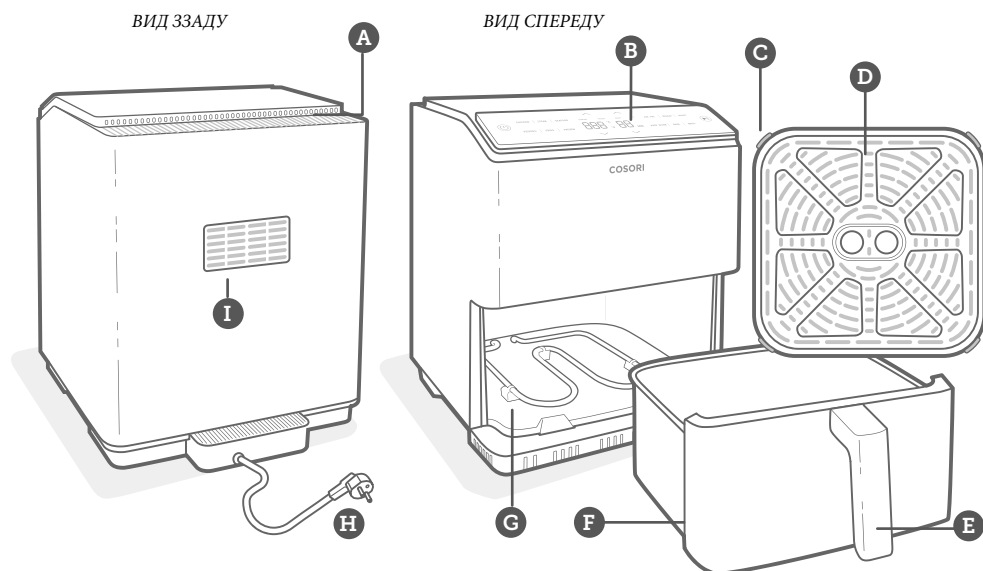

- A. Вхід повітря
- B. Дисплей керування
- C. Силіконові стопери

- D. Тарілка для приготування страв з хрусткою скоринкою
- E. Ручка кошика
- F. Кошик

- G. Нагрівальні елементи
- H. Шнур живлення
- I. Вихід повітря

## Дисплей

**Примітка.** Коли ви натискаєте кнопку, щоб скористатися функцією, вона стає помаранчевою, це вказує на те, що вона активна.

### Панель управління

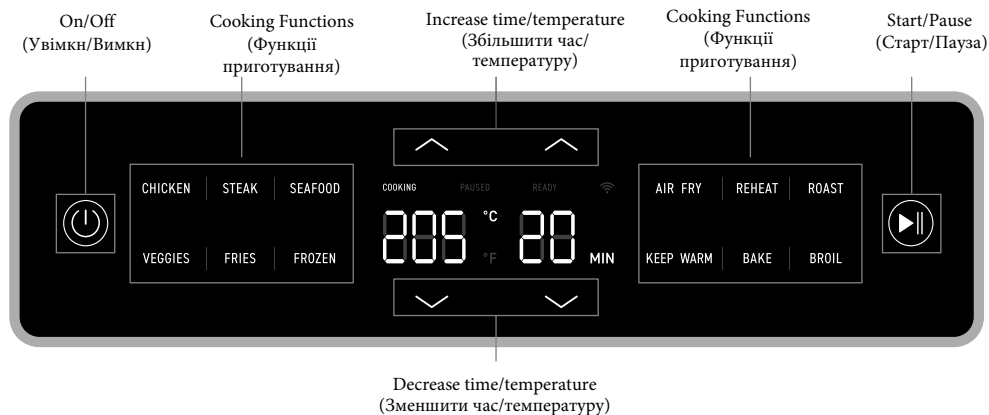

#### Примітка:

- Щоб зберегти або скинути попередні налаштування, див. розділ «Функції приготування» (див. стор. 13).
- Натисніть і утримуйте протягом кнопки  5 секунд, щоб налаштувати прилад. Для отримання додаткової інформації див. інструкції у програмі VeSync.



**Примітка.** Індикатор Wi-Fi повідомляє про стан конфігурації VeSync. Для отримання додаткової інформації див. інструкції у програмі VeSync.

## Повідомлення на дисплеї

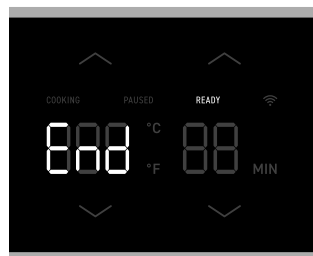

Готово (Ready)



Приготування (Cooking)



Призупинено (Paused)

# ПЕРЕД ПЕРШИМ ВИКОРИСТАННЯМ

## Налаштування

1. Видаліть всі пакувальні матеріали, рекламні етикетки та захисні плівки.
2. Поставте прилад на стійку, рівну, жаростійку поверхню. Тримайте його подалі від місць, які можуть бути пошкоджені паром (наприклад, стін або шаф).
3. Ретельно вимийте кошик і тарілку для приготування страв з хрусткою скоринкою за допомогою посудомийної машини або неабразивної губки.
4. Протріть мультипіч всередині та зовні злегка вологою тканиною. Протріть рушником.
5. Помістіть тарілку для приготування страв з хрусткою скоринкою назад у кошик. Нахиліть тарілку так, щоб спочатку вставити одну її сторону, а потім натисніть і вставте іншу сторону.
6. Помістіть кошик у мультипіч.

**Примітка.** Залиште 13 см / 5 дюймів вільного простору позаду та над приладом. [Малюнок 1.1]  
Залиште також достатньо місця, щоб з легкістю виймати кошики.

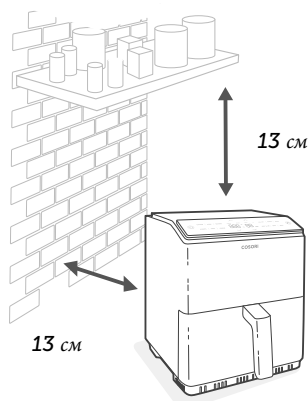

Малюнок 1.1

## Тестовий запуск

Тестовий запуск допоможе вам ознайомитися з вашим приладом та переконатися, що він працює належним чином а також очистити його від можливих залишків матеріалів, що могли залишитись в ньому під час його виробництва.

1. Переконайтеся, що кошик мультипечі порожній та підключіть прилад до мережі.
2. Натисніть **AIR FRY**. На дисплеї буде показано «180°C» і «10 MIN».
3. Натисніть і утримуйте кнопку  під часом, щоб змінити час на 10 хвилин.
4. Натисніть  щоб почати приготування. Після завершення приготування прилад подасть звуковий сигнал.
5. Вийміть з приладу кошик. Дайте кошику повністю охолонути протягом 10–30 хвилин.

### Примітка:

- Будьте обережні, перевертаючи кошик після приготування страв, оскільки гаряча тарілка може випасти та створити ризик безпеки.
- Ніколи не відкручуйте ручку кошика від кошика.

## Силіконові стопери

- Тарілка містить 4 силіконові стопери, виготовлені з харчового матеріалу. Ці стопери утримують тарілку на дні кошика.
- Коли ви вставляєте тарілку для приготування страв з хрусткою скоринкою у кошик, нахиліть її таким чином, щоб спочатку вставити одну сторону, а потім натисніть на іншу її сторону.

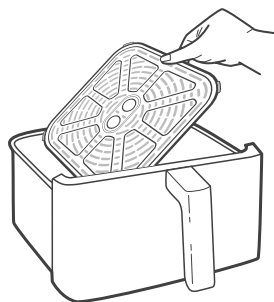

**Примітка.** Неправильне встановлення тарілки в кошик може призвести до її пошкодження.

- Стежте за тим, щоб діти не гралися з силіконовими стоперами та не ковтали їх.

Малюнок 1.2

## ВИКОРИСТАННЯ ВАШОЇ РОЗУМНОЇ МУЛЬТИПЕЧІ

Ви можете використовувати програму VeSync, щоб стежити за приготуванням їжі, слідкувати рецептам в програмі та отримувати доступ до додаткових функцій. Перелік інтелектуальних функцій див. у розділі Функції програми VeSync (див. сторінку 8).

**Примітка:**

- Не ставте нічого на прилад, оскільки це порушить потік повітря та може призвести до поганих результатів приготування. [Малюнок 2.1]
- Мультипеч – це не фритюрниця. Не наповнюйте кошики олією, жиром для смаження чи іншою рідиною.
- Виймаючи кошики з мультипечі, будьте обережні з гарячою парою та не натискайте кнопку звільнення кошика.

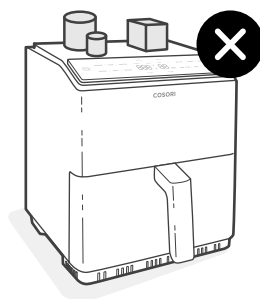

Малюнок 2.1



## Функції приготування

Найпростіший спосіб отримати хрусткі страви без олії з функцією Air Fryng – це використання попередньо встановлених налаштувань. Дані налаштування запрограмовані з розрахунком ідеального часу та температури для приготування певних страв.

1. Натисніть кнопку вибору функції, щоб вибрати функцію. Прилад автоматично змінить налаштування функції за замовчуванням.
2. Ви можете налаштувати час функції приготування (від 1– до 60 хвилин) і температуру (від 80°– до 205°C). Щоб повернутися до налаштувань функції за замовчуванням відразу після їх зміни, натисніть піктограму функції ще раз.

### • Щоб зберегти функцію приготування:

1. Виберіть функцію та налаштуйте час і температуру.

*Примітка.* Натисніть і утримуйте кнопки  та , щоб швидко збільшити або зменшити час або температуру.

2. Натисніть і утримуйте значок функції приготування протягом 3 секунд.

### • Щоб скинути всі функції приготування:

1. Натисніть і утримуйте  протягом 15 секунд.
2. За бажанням відкрийте програму VeSync і скиньте всі функції приготування в налаштуваннях мультиварки.

*Примітка.* Результати можуть відрізнятися від зображених на малюнках. Ознайомтеся з програмою VeSync і книгою рецептів, щоб отримати посібник із використання функцій, для приготування ідеальних страв.



Функція	Температура за замовчуванням	Час за умовчанням (хвилини)
Chicken (Курка)	200°C / 390°F	20
Steak (Стейк)	205°C / 400°F	8
Seafood (Морепродукти)	190°C / 375°F	8
Veggies (Овочі)	195°C / 385°F	6
Fries* (Картопля фри*)	195°C / 385°F	20
Frozen* (Заморожені продукти*)	200°C / 395°F	12
Air Fry (Повітряне обсмаження)	180°C / 360°F	10
Reheat (Розігрівання)	175°C / 350°F	5
Roast (Запечення)	205°C / 400°F	10
Keep Warm (Утримання тепла)	80°C / 175°F	30
Bake (Випікання)	160°C / 320°F	20
Broil* (Смаження)	205°C / 400°F	10

\* Для отримання додаткової інформації див. Інструкції з приготування (стор. 14).



## Air Fry (Повітряне обсмаження)

1. Підключіть прилад до мережі. Коли на дисплеї приладу буде відображатись **READY** додайте їжу в кошик.
  - За бажанням вставте тарілку для приготування страв з хрусткою скоринкою у кошик, щоб зайва олія стікала на дно кошика.
2. Виберіть функцію приготування (див. стор. 13).

*Примітка.* Функції приготування запрограмовані з ідеальним часом і температурою для приготування певних страв. Мультипліч за замовчуванням працюватиме на функції Air Fry, якщо не вибрано іншу функцію приготування.

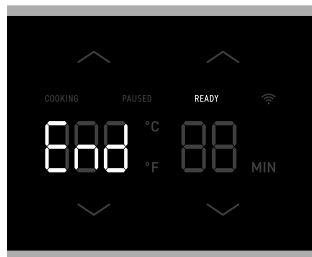
3. За бажанням змініть температуру і час. Ви можете зробити це в будь-який час під час приготування.
  - Натисніть кнопки  або  щоб змінити температуру (80°–205°C / 175°–400°F) або час (1–60 хвилин).
4. Натисніть  щоб почати приготування.
5. Після завершення, пристрій подасть 3 звукові сигнали. На дисплеї відобразиться значення:



- За бажанням натисніть Keep Warm (Утримання тепла). Натисніть кнопки  або  щоб змінити час (від 1– до 60 хвилин).
6. Вийміть вміст із кошика за допомогою силіконових щипців або інших аксесуарів.
  7. Перед очищенням дайте кошику повністю охолонути.

## Інструкції з приготування

- Ви можете готувати з функцією Air Fry будь-які заморожені продукти або продукти, які можна запікати в духовці.
- Функція Frozen (Заморожені продукти) ідеально підходить для невеликих або панірованих продуктів, таких як нагетси та фрикадельки.
- Щоб приготувати торти, пироги або будь-які страви з начинкою чи тістом, помістіть інгредієнти в термостійку ємність перед тим, як помістити їх в кошик.
- Смаження продуктів з високим вмістом жиру за допомогою функції Air Fry спричинить стікання жиру з інгредієнтів на дно кошика. Щоб уникнути зайвого диму під час приготування, радимо зливати жир, що витікає з інгредієнтів.
- Продукти, мариновані в рідині, утворюють бризки та надлишок диму. Перед приготуванням радимо осушувати такі продукти.
- Функція Broil (Смаження) використовує лише верхній нагрівальний елемент. Використання цієї функції під час приготування жирної їжі може зменшити кількість диму.

## Переповнення кошика

- Якщо кошик переповнений, страва приготується нерівномірно.

## Використання олії

- Якщо до страви додати невелику кількість олії, вона стане більш хрусткою. Використовуйте не більше 30 мл / 2 столових ложок олії.
- Масляні спреї чудово підходять для рівномірного нанесення невеликої кількості олії на всі інгредієнти під час їх приготування.

## Картопля фрі

- Додайте до картоплі 8–15 мл / 1/2–1 столової ложки олії для отримання більшої хрусткості.
- Готуючи картоплю фрі із сирі картоплі, перед її смаженням радимо замочити сиру картоплю у воді на 15 хвилин, щоб видалити крохмаль. Перед додаванням олії радимо просушити картоплю рушником.
- Для отримання більш хрусткої скоринки радимо нарізати картоплю меншими шматочками. Спробуйте нарізати картоплю фрі смужками розміром 0,6 на 7,6 см / 1/4 на 3 дюйми.

*Примітка.* Щоб отримати додаткові поради та рецепти, відвідайте додаток VeSync і веб-сайт Cosori.

## Більше функцій

### Пауза

- Натисніть **▶||**, щоб призупинити приготування. Прилад припинить нагрівання, кнопка **▶|** буде блимати, доки ви не натиснете кнопку **▶||** щоб відновити приготування.
- Після 30 хвилин бездіяльності прилад вимкнеться.
- Дана функція дозволяє призупинити програму приготування, не виймаючи кошики з приладу.

### Автоматичне відновлення приготування

- Після того, як ви витягнете кошик, прилад автоматично призупинить приготування. Дисплей тимчасово вимкнеться.
- Коли ви повернете кошик в прилад він автоматично відновить приготування на основі ваших попередніх налаштувань.



### Автоматичне відключення

- Якщо прилад не має активних програм приготування, вона очистить усі налаштування та вимкнеться після 3 хвилин бездіяльності.

### Захист від перегріву

- В разі перегріву приладу він автоматично вимкнеться.
- Перед повторним використанням приладу дайте йому повністю охолонути.

### Перемикання одиниць вимірювання температури

- Натисніть і утримуйте кнопку Temp  або  протягом 3 секунд.
- Одиниця вимірювання температури зміниться з Цельсія на Фаренгейт.
- Натисніть вищевказану кнопку ще раз, щоб повернутися назад до Цельсія.

# Догляд та технічне обслуговування

## Примітка:

- Завжди очищайте кошики приладу та тарілку після кожного використання.
- Вистелення кошика фольгою може полегшити вам його очищення.

1. Вимкніть і від'єднайте прилад від мережі. Перед очищенням дайте приладу повністю охолонути. Витягніть з приладу кошик для його швидшого охолодження.

**Примітка.** Якщо під час приготування потрібно вийняти кошик, не торкайтеся гарячим кошиком дна мультипечі, щоб уникнути її розплавлення.

2. За потреби протріть прилад вологою тканиною.
3. Кошик та тарілку можна мити в посудомийній машині. Ви також можете мити кошик та тарілку гарячою водою з милом та неабразивною губкою.

**Примітка:** Кошик і тарілка мають антипригарне покриття. Уникайте використання металевого посуду та абразивних засобів для чищення.

4. Для видалення стійких забруднень:
- У маленькій мисці змішайте 30 мл / 2 і столові ложки харчової соди та 15 мл / 1 столову ложку води, щоб утворити пасту для намазування.

- Використовуйте губку, щоб нанести пасту на кошики. Перед промиванням дайте кошикам постояти знамазаними пастою протягом 15 хвилин.
- Перед використанням приладу завжди мийте кошики водою з миючим засобом.

5. Очищайте внутрішню частину приладу злегка вологою неабразивною губкою або тканиною. Не занурюйте прилад у воду. [Малюнок 3.1] За потреби очистіть нагрівальну спіраль, щоб видалити з неї залишки їжі.
6. Висушіть прилад та аксесуари перед його подальшим використанням.

**Примітка.** Перш ніж увімкнути фритюрницю, переконайтесь, що нагрівальна спіраль повністю суха.

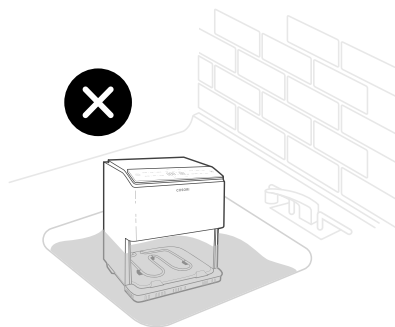

Малюнок 3.1

## АКСЕСУАРИ

Для вашої фритюрниці доступні додаткові та замінні аксесуари. Для отримання додаткової інформації зверніться до служби підтримки клієнтів (див. стор. 19).



# Вирішення проблем

Проблема	Вирішення
Мультипіч не вмикається	Переконайтеся, що мультипіч підключено до мережі.
	Надійно вставте кошики у прилад.
Продукти не повністю приготовані.	Помістіть менші партії продуктів у внутрішній кошик. Якщо кошик переповнений, продукти будуть недоготованими.
	Збільшіть температуру або час приготування.
Їжа недостатньо хрумка після використання функції повітряного обсмаження.	Розбризкування або нанесення невеликої кількості олії на інгредієнти допомагає збільшити їх хрусткість (див. Інструкції з приготування (стор. 14)).
Картопля фрі готується неправильно.	( Див. Картопля фрі в Інструкціях з приготування (стор. 14)).
Кошки не надійно вставлені в прилад.	Переконайтеся, що внутрішній кошик не переповнений продуктами. Переконайтеся, що внутрішній кошик надійно вставлений у зовнішній кошик.
З приладу виходить білий дим.	Прилад може виділяти білий дим, коли ви використовуєте його вперше. Це нормально.
	Переконайтеся, що кошики та внутрішня частина приладу очищені належним чином і не жирні.
	Приготування жирної їжі може призвести до витoku масла в кошик. Ця олія вироблятиме білий дим, і кошики можуть бути гарячішими, ніж зазвичай. Це нормально і не повинно впливати на приготування. Обережно поводьтеся з кошиками.
З приладу виходить темний дим.	Негайно від'єднайте прилад від мережі. Темний дим означає, що їжа горить або проблема в ланцюгу живлення. Перш ніж витягувати кошики з приладу, зачекайте, доки дим повністю розвіється. Якщо причиною задимлення не є підгоріла їжа, зверніться до служби підтримки клієнтів (стор. 19).
Прилад містить запах пластику	Будь-який прилад може мати запах пластику, який залишився в ньому під час процесу виробництва. Це нормально. Щоб позбутися запаху пластику, дотримуйтесь інструкцій для тестового запуску (стор. 11). Якщо запах пластику все ще відчувається, зверніться до служби підтримки клієнтів (див. стор. 19).
На дисплеї відображається код помилки «E1/E21».	У датчику температури є розрив. Зверніться до служби підтримки клієнтів (див. стор. 19).
На дисплеї відображається код помилки «E2/E22».	Коротке замикання в датчику температури. Зверніться до служби підтримки клієнтів (див. стор. 19).

Якщо вашої проблеми немає в списку, зверніться до служби підтримки клієнтів (див. сторінку 19).

# ДЕКЛАРАЦІЯ ВІДПОВІДНОСТІ

---

Корпорація Agovast цим заявляє, що цей продукт відповідає основним вимогам та іншим відповідним положенням Директиви 2014/53/ЄС, Правилам Великобританії щодо радіобладнання 2017 р. та всім іншим застосовним вимогам директив ЄС і Великобританії. Повну декларацію про відповідність можна знайти за адресою: <https://cosori.com/euro/compliance>.

## Інформація про товарний знак

Google, Android і Google Play є товарними знаками Google LLC.

Apple App Store є торговою маркою Apple Inc.

Wi-Fi\* є зареєстрованою торговою маркою Wi-Fi Alliance\*.

iOS є зареєстрованою торговою маркою Cisco Systems, Inc. та/або її філій у США та деяких інших країнах.

Словесний знак і логотипи Bluetooth\* є зареєстрованими товарними знаками, що належать Bluetooth SIG, Inc., і будь-яке використання таких знаків корпорацією Agovast здійснюється за ліцензією. Інші торгові марки та торгові назви належать їхнім відповідним власникам.

# ІНФОРМАЦІЯ ПРО ГАРАНТІЮ

<b>Назва продукту</b>	Розумна мультитіч Dual Blaze™ 6,4 л
<b>Модель</b>	CAF-P583S-AEUR CAF-P583S-KEUR
<i>Для вашої власної довідки, ми наполегливо рекомендуємо щоб ви записали свій номер замовлення та дату покупки.</i>	
<b>Дата покупки</b>	
<b>ID замовлення</b>	

## УМОВИ ТА ПОЛІТИКА

Корпорація Arovast гарантує, що всі продукти мають найвищу якість матеріалів, виготовлення та обслуговування протягом 2 років, починаючи з дати покупки до кінця гарантійного періоду. Тривалість гарантії може відрізнятись залежно від категорії продукту.

Ця гарантія не обмежує ваші права відповідно до чинного місцевого законодавства про захист прав споживачів.

Якщо відповідні місцеві закони про захист прав споживачів вимагають від виробника надання більш тривалого гарантійного терміну, гарантійний термін буде подовжено до найкоротшого періоду, передбаченого законодавством.

Якщо у вас виникли запитання чи сумніви щодо вашого нового продукту, зв'яжіться з нашою командою підтримки клієнтів.

## ПІДТРИМКА КЛІЄНТІВ

Якщо у вас виникли запитання чи сумніви щодо вашого нового продукту, зв'яжіться з нашою командою підтримки клієнтів.

**Корпорація Ароваст**  
1202 N. Miller St., Suite A  
Анахайм, Каліфорнія 92806  
США

**Електронна адреса:** [support.eu@cosori.com](mailto:support.eu@cosori.com)

*\*Будь ласка, підготуйте рахунок-фактуру та номер замовлення, перш ніж звертатися в службу підтримки клієнтів.*

## ПОКАЖІТЬ НАМ, ЩО ВИ ГОТУЄТЕ

---

Сподіваємось, що надана вище інформація інструкція була для вас корисною. Ми не можемо дочекатися ваших прекрасних страв, і ми думаємо, що ви захочете поділитися своїми гламурними знімками! Наша спільнота чекає на ваші заванпаження — просто виберіть платформу нижче. Робіть знімки, відмічайте нас та позначайте їх хештегом, шеф-кухар Cosori!

**#LiveLifeTastefully #iCookCosori**  
**@CosoriCooks**



**@Cosori**



## ЩЕ БІЛЬШЕ РЕЦЕПТІВ

---

Не знаєте, що приготувати? Багато ідей рецептів доступні як від нас, так і від спільноти Cosori.



Відскануйте QR-код, щоб завантажити програму.

# COSORI®

Виникли запитання?  
[support.eu@cosori.com](mailto:support.eu@cosori.com)

