

2E

Portable Speaker 2E Sound Legend

Портативна акустична система 2E Sound Legend



EN User Manual

UA Інструкція користувача

RU Инструкция пользователя

ЗМІСТ

English.....3-14

Українська.....15-27

Русский.....28-39

In the box



2E Sound Legend × 1

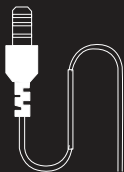

3.5 mm Cable × 1



USB-C Charge Cable × 1



User Manual* 1

Product illustration

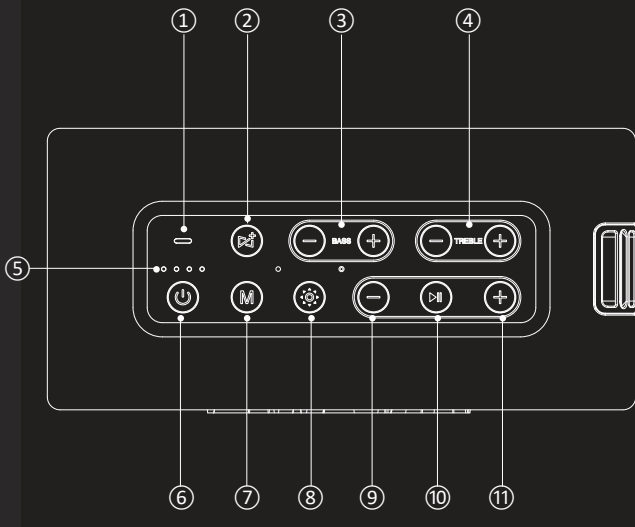

- ① LED - indicator
- ② Bluetooth / TWS
- ③ Bass Adjustment
- ④ Treble Adjustment
- ⑤ Battery Indicator
- ⑥ Power On/Power Off
- ⑦ Mode Switching (Bluetooth / USB / TF Card / AUX)
- ⑧ RGB Switch
- ⑨ Previous Track / Volume -
- ⑩ Play/Pause
- ⑪ Next Track / Volume +

Connectivity

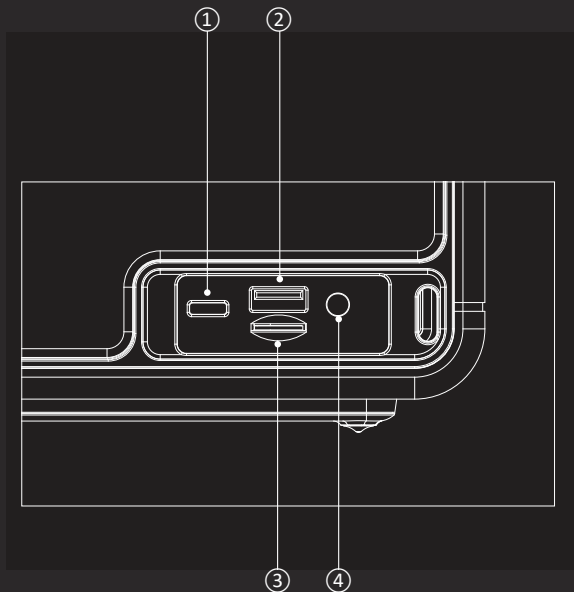

- ① USB-C Port/U Disk
- ② USB-A Port
- ③ TF / SD Card Slot
- ④ AUX-In Input

Functions



Power Button



Activate/Exit Voice Assistant: press for 1 second



Turn on/Turn off: press Power Button for 2 seconds



When the speaker fails/failure: press for 8 seconds to power off



Light Button



Switch LED Lighting modes: press for 1 second



Turn Off LED Lighting: press for 2 seconds



Switch Mode



Switch Music Playing Modes: press ones to switch on wireless/TF Card, USB Flash Dish & Aux - in modes

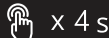

Long press for 4 seconds to restore default EQ



Play/Pause



Play/Pause: press once



Answer/Hang up: press for 1s



Refuse the call: press for 2s

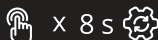

Reset: long press for 8s

Volume -



Turn down the volume: press once



Previous track: press for 2 seconds

Volume +

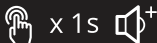

Turn up the volume: press once

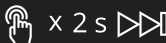

Next track: press for 2 seconds

TWS Pairing



Turn On/Off single pairing mode: press once

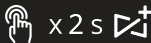

Turn On/Off TWS pairing mode: press for 2 seconds

BASS + Turn up BASS : press once



BASS - Turn down BASS: press once

TREBLE + Turn up TREBLE : press once



TREBLE - Turn down TREBLE: press once

Specifications

Bluetooth Version	V5.3
Charging Voltage	DC5V / 2.0 A
Frequency response	80Hz - 20KHz
Play time	15 hours (@65dB SPL)
Charging time	4 hours
Battery capacity	8000mAh (7.4V / 4000 mAh)
Wireless transmission distance	≤18m (open and barrier - free area)
Radio equipment frequency range	2402.00 – 2480.00 MHz
Maximum radio equipment radiation power	≤ 2.5 mW
Software version	Not applicable

Simplified declaration of conformity

Hereby, «ERC DISTRIBUTION AG» declares that the radio equipment type speaker system 2E SoundLegend mini is in compliance with Directive 2014/53/EU.

The full text of the EU declaration of conformity is available at the following internet address: <https://2e.ua/docs>

Led indicator

1. Power Indicator

- The speaker system is equipped with a power LED indicator consisting of 4 white LEDs arranged from left to right. Each LED represents a corresponding battery level — from low to full charge.
- When the battery level is low, the leftmost indicator blinks red.
- During charging, the current power light flashed. For example, if the battery is at 75%, Light 1 (25%) and Light 2 (50%) are on, Light 3 (75%) is flashing, and Light 4 (100%) is off. All four lights are on when fully charged.

Note: Before first use, fully charge the speaker system.

2. Bluetooth Connection Indicator

BT Search status: blue light flashes.

BT Connected: blue light is solid.

3. TWS Mode Indicators



In TWS mode, the blue lights of the main and secondary speakers flash rapidly. Once the mobile phone is connected:

- the orange light of main unit remains solid,
- the orange secondary unit continues to flash slowly.

Bluetooth pairing



1. After powering ON, the speaker automatically reconnects to the last connected device.
2. Bluetooth is the default mode when the speaker is turned on. Enable Bluetooth on your mobile device, search for 2E SounLegend speaker and tap to connect.
3. Press the BT button to disconnect, you'll hear a prompt tone.

Tips: If you cannot find the Bluetooth pairing name, Press  to enter the Bluetooth pairing mode. If you want to exit the Bluetooth pairing mode, press  to exit the Bluetooth pairing mode.

Note: Make sure the speaker is within 10 meters of your mobile device.

Modes

Aux Mode/Micro SD Mode/USB Drive Mode

In addition to Bluetooth mode, playback is also available via Aux, Micro SD, and USB drive modes.

Automatic Power off

The speaker will automatically turn off after 30 minutes of inactivity (No connections with Bluetooth / Micro SD / Aux cable or USB Drive).

AUX mode

Insert a 3.5mm audio cable, and the speaker will automatically switch to AUX mode.

TWS Pairing Mode

1. Please turn on the two speakers first and make sure that either speaker is in the state of waiting for pairing.

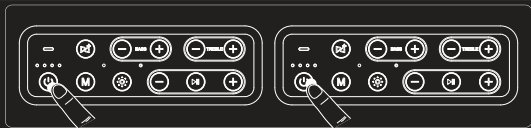

Press and hold  of any speaker (this speaker is the host) to enter stereo pairing mode, (press and hold to exit stereo pairing mode)



2. After the pairing is successful, the host speaker indicator lights up Orange and flashes once every 3 seconds, and the secondary speaker indicator lights up Orange, light stays on for a long time.
3. When the host is not connected to the mobile phone, the Orange light indicator blinks quickly. After the host is connected to the mobile phone, the Orange Light is steady on.

Reset

Press and hold  for 8 seconds to reset the speaker. If reset successfully, the speaker will automatically shut down.

USB-A Power Bank Function

This speaker has USB charging function, please insert the device in the speaker power on mode, the speaker will automatically detect your device and start charging, if there is no operation after the speaker power on, it will automatically turn off after 30 minutes

Battery care guide

Your speaker comes equipped with a high-performance lithium-ion battery and the life span is affected by charging and usage. Follow the guidelines below to keep your battery in great condition for as long as possible.

- Avoid using fast chargers if possible. Fast charging causes stress on the battery and will degrade it.
- Avoid charging the battery when it is already full or letting it drain completely. Try keeping the charge between 30% and 80%.
- If the speaker is stored for a long time, do so with a halfcharged battery and in a cool, dark, and dry place.
- Do not use or charge the speaker in hot and unventilated places, 45°C/113°F and above, such as in a parked car or by a window in direct sunlight.
- Avoid charging the battery at low temperatures, below 10°C/50°F and using the speaker below 0°C/32°F.
- Avoid strong mechanical shocks such as dropping the speaker on hard surfaces as it might damage the battery.

Cleaning the speaker

Clean your speaker regularly to keep it fresh and last longer. Unplug any leads before cleaning the speaker and make sure everything is completely dry before plugging in any audio or USB leads.

The silicone strap can be removed and cleaned separately. Use a disinfectant wipe or a lint-free cloth. Carefully clean the speaker mesh and openings with a dry and soft brush, or a cotton swab.

- Do not use any sharp or metal objects.
- Do not use products containing bleach or hydrogen peroxide.
- Do not submerge the speaker in any cleaning agents

Warning

Any changes or modifications made not by a service center or not approved by the seller may void the warranty.

- Do not disassemble or attempt to repair the device on your own. Maintenance and repairs should only be performed by qualified service center professionals.
- Avoid inserting foreign objects or substances into the device's openings.
- Avoid exposure to high temperatures: do not place the device near heating appliances and avoid direct sunlight.
- Do not use aggressive solvents to clean the device. Use a soft dry cloth for cleaning.
- If the device is damaged or not functioning correctly, immediately turn off the power and stop using it.
- Avoid playing excessively loud sounds to protect your hearing.
- Not recommended for children under 3 years old without adult supervision.

Disposal of this device



This symbol indicates that the device must not be disposed of together with regular household waste. To prevent potential harm to the environment or human health caused by uncontrolled waste disposal, please recycle it responsibly to support the sustainable reuse of material resources. Dispose of the device through an authorized waste collection company or the appropriate governmental authority. Please comply with all applicable regulations.



Batteries must be disposed of properly. At the end of the device's service life, be sure to remove the batteries before disposing of the device. Disposal should be carried out in accordance with local waste disposal regulations.



Dispose of the packaging materials in an environmentally friendly manner. The packaging is entirely made of recyclable materials and should be disposed of at local recycling facilities.



Please pay attention to the labeling on the packaging materials for waste separation. These labels include abbreviations (a) and numbers (b) with the following meanings:

1–7: plastics / 20–22: paper and cardboard / 80–98: composite materials.



Please contact your local waste disposal company for more details of how to dispose of your worn-out product. Your community or municipal authorities can provide guidance on the proper disposal of the device.

Комплект постачання



2E Sound Legend × 1

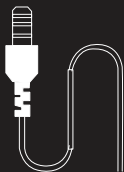

3,5 мм аудіокабель × 1



USB-C кабель
для зарядки × 1



Інструкція користувача × 1

Схема продукту

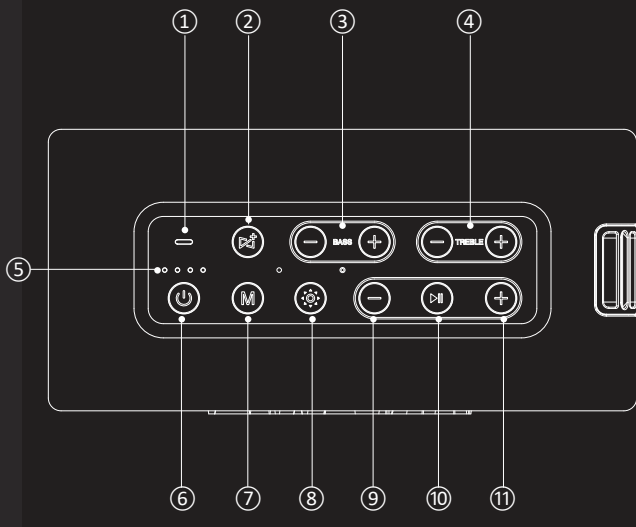

- ① LED - Індикатор
- ② Кнопка з'єднання по Bluetooth / TWS
- ③ Налаштування рівня басів
- ④ Налаштування високих частот
- ⑤ Індикатор заряду акустики
- ⑥ Кнопка живлення
- ⑦ Багатофункціональна кнопка (Bluetooth / USB / TF Card / AUX)
- ⑧ Кнопка RGB підсвічування
- ⑨ Гучність - / Попередній трек
- ⑩ Відтворення / Пауза
- ⑪ Гучність + / Наступний трек

Роз'єми

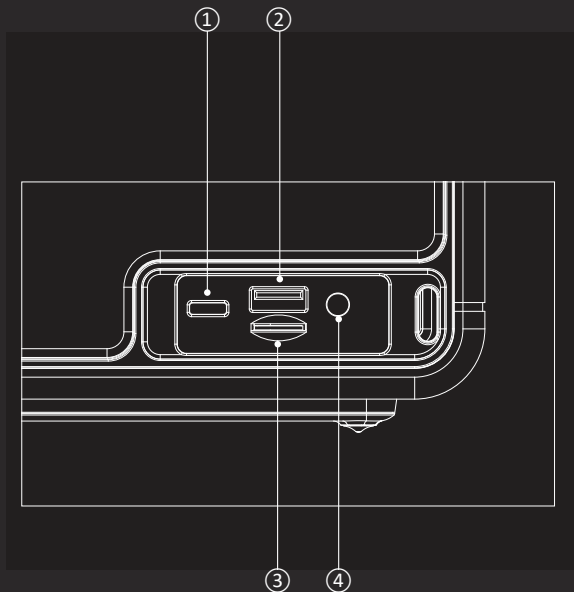

- ① USB-C/U Disk
- ② Порт USB-A
- ③ Слот TF / SD Card
- ④ Вхід AUX-In

Огляд кнопок управління



Кнопка живлення

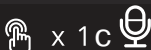

Активация/Вимкнення голосового асистента: натисніть і утримуйте протягом 1 секунди



Увімкнення/Вимкнення пристрою: натисніть і утримуйте кнопку живлення протягом 2 секунд



У разі збою або зависання: натисніть і утримуйте протягом 8 секунд для вимкнення пристрою



Кнопка підсвічування



Перемикання режимів підсвічування: швидке натискання протягом 1 секунди



Вимкнення підсвічування: натисніть і утримуйте 2 секунди



Багатофункціональна кнопка



Перемикання режимів відтворення: натисніть один раз для перемикання між режимами Bluetooth /SD-карт, USB - накопичувачів та Aux

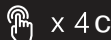

Відновлення налаштувань EQ: натисніть та утримуйте протягом 4 секунд



Відтворення/Пауза



Натисніть 1 раз, щоб запустити/призупинити відтворення музики



Натисніть 1 раз, щоб відповісти на дзвінок



Натисніть та утримуйте протягом 2 секунд, щоб відхилити дзвінок

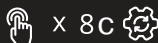

Натисніть і утримуйте протягом 8 секунд для скидання налаштувань.

Гучність -

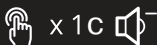

Зменшення гучності: швидке натискання 1 раз

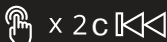

Попередній трек: натисніть та утримуйте протягом 2 секунд

Гучність +



Збільшення гучності: швидке натискання 1 раз

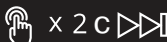

Наступний трек: натисніть та утримуйте протягом 2 секунд

Парне
з'єднання
TWS

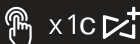

Увімк./Вимк. режим одиночного з'єднання: натисніть один раз



Увімк./Вимк. режим одиночного з'єднання: натисніть один раз

BASS + Підвищення рівня BASS: натисніть один раз



BASS - Зниження рівня BASS: натисніть один раз

TREBLE + Підвищення рівня Високих частот: натисніть один раз



TREBLE - Зниження рівня Високих частот: натисніть один раз

Технічні характеристики

Модель	2E Sound Legend
Версія Bluetooth	5.3
Вхідна напруга	DC 5 В \pm 2 А (постійний струм)
Смуга частот відтворення	80 Гц – 20 кГц
Час програвання	До 15 годин (@65dB SPL)
Час заряджання	4 години
Тип та ємність батареї	8000 мА·год (7.4В/ 4000 мА·год)
Дальність з'єднання по Bluetooth	до 18 м (на відкритій місцевості / без бар'єрів)
Діапазон частот радіобладнання	2402.00 – 2480.00 МГц
Максимальна потужність випромінювання радіобладнання	до 2.5 мВт
Версія програмного забезпечення	не застосовується

Спрощена декларація про відповідність

Справжнім «ІАРСІ ДІСТРІБЮШН АГ» заявляє, що бездротова портативна акустична система 2E SoundLegend відповідає Технічному регламенту радіобладнання. Повний текст декларації про відповідність доступний на вебсайті за такою адресою: <https://2e.ua/docs/>

Світлодіодні індикатори

1. Індикатор живлення

- Акустична система оснащена світлодіодним індикатором живлення, що складається з 4 білих світлодіодів, розташованих зліва направо. Кожен індикатор відображає відповідний рівень заряду — від низького до повного.
- Коли рівень заряду низький, крайній лівий індикатор блимає червоним світлом.

- Під час заряджання блимає світлодіод, що відповідає поточному рівню заряду. Наприклад, якщо акумулятор заряджений на 75%, лампочки 1 (25%) та 2 (50%) світяться, лампочка 3 (75%) блимає, а лампочка 4 (100%) вимкнена. Усі чотири світлові індикатори світяться при повному заряді.

Примітка: перед першим використанням повністю зарядіть акустичну систему.

2. Індикатор з'єднання Bluetooth

Під час з'єднання через Bluetooth індикатор блиматиме синім кольором.

Коли з'єднання буде успішно встановлено, індикатор на акустичній системі світлитиметься постійно синім.

3. Індикатори режиму TWS

1. Коли встановлюється режим TWS, головна та додаткова акустичні системи блимають швидко синім кольором.

Після підключення телефону:

- Індикатор основної акустичної системи світлиться оранжевим постійно.
- Індикатор додаткової акустичної системи продовжує блимати оранжевим повільно.

Bluetooth з'єднання



1. Після увімкнення акустична система автоматично з'єднується з пристроєм, до якого була підключена раніше.
2. Перейдіть до налаштувань Bluetooth на своєму мобільному пристрої, потім знайдіть та виберіть 2E SoundLegend зі списку пристроїв.
3. Щойно з'єднання буде встановлено, пролунає звуковий сигнал.

Примітка: Переконайтесь, що акустична система знаходиться в межах 10 метрів від мобільного пристрою. Якщо ім'я Bluetooth-пристрою для створення пари не відображається, натисніть  для активації режиму сполучення Bluetooth.

Для виходу з режиму сполучення Bluetooth, натисніть  ще раз.

Режими

Режими AUX / Micro SD / USB

Окрім Bluetooth, можливе відтворення через Aux, Micro SD та USB-накопичувач.

Автоматичне вимкнення

Акустична система автоматично вимкнеться для збереження енергії, якщо нею не користуватися впродовж 30 хвилин (відсутність підключень Bluetooth/Micro SD/Aux/USB).

Режим AUX

Вставте 3,5 мм аудіо кабель, акустична система автоматично перемкнеться в режим AUX.

Режим сполучення TWS

1. Увімкніть обидві акустичні системи. Перед створенням пари переконайтесь, що обидві акустичні системи не підключені до інших пристроїв.

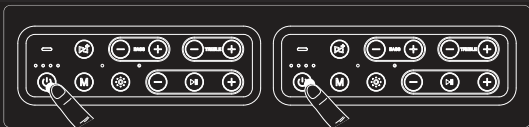

Оберіть серед систем головну, натисніть та утримуйте кнопку  на ній, щоб увійти в режим TWS. Ця акустична система стане головною (лівий канал), розташуйте її ліворуч.



- Після успішного сполучення індикатор головної акустики блимає оранжевим кольором кожні 3 секунди, а індикатор додаткової акустики світиться постійним оранжевим світлом.
- Якщо головна акустика не підключена до мобільного телефону, індикатор блимає оранжевим кольором швидко. Після підключення до телефону індикатор світиться постійно оранжевим.

Скидання налаштувань

Натисніть і утримуйте  протягом 8 секунд для скидання налаштувань. У разі успішного скидання акустична система автоматично вимкнеться.

Функція power bank порт usb-a

Акустична система підтримує функцію заряджання через USB. Для цього під'єднайте пристрій до порту USB-A, коли колонка увімкнена. Заряджання розпочнеться автоматично після виявлення пристрою. Якщо після ввімкнення не буде здійснено більше жодних дій окрім функції заряджання, акустична система автоматично вимкнеться через 30 хвилин.

Догляд за акумулятором

Акустична система 2E SoundLegend оснащена літій-іонним акумулятором, термін служби якого залежить від умов заряджання та використання. Дотримуйтесь цих порад:

- По можливості уникайте швидкої зарядки, оскільки вона скорочує термін служби акумулятора.
- Не заряджайте повністю заряджений акумулятор і не допускайте повного розряду. Підтримуйте рівень заряду в межах 30-80%.
- Якщо акустична система не використовується протягом тривалого часу, зберігайте її зарядженою на 50% у прохолодному, сухому місці.
- Не використовуйте і не заряджайте при високих температурах (вище 45°C).
- Не заряджайте при температурі нижче 10°C і не використовуйте при температурі нижче 0°C.
- Уникайте сильних механічних ударів, таких як падіння.

Очищення акустичної системи

Регулярно очищуйте акустичну систему, щоб зберегти її в гарному стані та продовжити термін роботи.

Від'єднайте всі кабелі перед очищенням та переконайтеся, що пристрій повністю сухий перед підключенням.

Використовуйте дезінфікуючі серветки або безворсову тканину. Очистіть решітку динаміка та отвори сухою м'якою щіткою або ватним спонжем.

Для очистки акустичної системи не використовуйте:

- Гострі або металеві предмети.
- Засоби, що містять відбілювач або перекис водню.
- Не занурюйте акустичну систему у рідкі миючі засоби.

Застереження

Зміни або модифікації, виконані не в сервісному центрі або не схвалені продавцем, можуть призвести до анулювання гарантії.

- Не розбирайте та не здійснюйте ремонт приладу самостійно. Обслуговування та ремонт повинні проводити лише кваліфіковані спеціалісти сервісного центру.
- Уникайте потрапляння у отвори приладу сторонніх предметів та речовин.
- Уникайте підвищених температур: не встановлюйте прилад поруч із нагрівальними приладами та уникайте впливу прямих сонячних променів.
- Не використовуйте агресивні розчинники для очищення приладу. Для чищення використовуйте м'яку суху тканину.
- Якщо прилад пошкоджено або працює неправильно, відразу вимкніть живлення та припиніть його використання.
- Уникайте відтворення надмірно гучного звуку для захисту слуху.
- Не рекомендується використовувати дітям до 3 років без нагляду дорослих

Правильна утилізація цього приладу



Це маркування вказує на те, що цей прилад не можна викидати разом з іншими побутовими відходами. Щоб запобігти можливій шкоді навколишньому середовищу або здоров'ю людини через неконтрольовану утилізацію відходів, переробляйте їх відповідально, щоб сприяти сталому повторному використанню матеріальних ресурсів. Утилізуйте прилад через уповноважену компанію з утилізації або відповідну державну установу. Будь ласка, дотримуйтеся усіх чинних правил.



Елементи живлення підлягають утилізації. Після закінчення терміну служби приладу, перш ніж передати його на утилізацію, обов'язково вийміть із нього елементи живлення. Утилізація повинна проводитися відповідно до місцевих вимог щодо утилізації відходів.



Утилізуйте пакувальні матеріали екологічно. Упаковка повністю виготовлена з матеріалів, придатних для вторинної переробки, які слід утилізувати на місцевих переробних підприємствах.



Зверніть увагу на маркування пакувальних матеріалів для роздільного збирання відходів, які позначені аббревіатурами (a) та цифрами (b) з наступним значенням: 1-7: пластик / 20-22: папір і ДВП / 80-98: композитні матеріали.



Якщо виникли сумніви, зв'яжіться з підприємством з утилізації відходів. Місцева громада або муніципальні органи влади можуть надати інформацію про те, як правильно утилізувати прилад.

УМОВИ ГАРАНТІЇ

Термін гарантійного обслуговування становить 24 місяці з дати продажу. Під час гарантійного терміну ремонт заводських дефектів здійснюється безкоштовно.

Гарантія не поширюється на такі випадки:

1. Завершення терміну гарантійного обслуговування.
2. Використання не за інструкцією, що призвело до пошкодження пристрою.
3. Пошкодження, що виникли внаслідок спроби самостійного ремонту і внесення змін.
4. Пошкодження, що виникли внаслідок стихійного лиха.

Примітка: гарантія не передбачає транспортні витрати і сервісне обслуговування з виїздом.

5. Строк служби пристрою становить 2 роки.

Авторизований сервісний центр ІП «І-АР-СІ»

Адреса: вул. Марка Вовчка, 18-А, Київ, 04073, Україна

Тел.: 0 800 300 345; (044) 230 34 84; 390 55 12

www.erc.ua/service

ГАРАНТІЙНИЙ ТАЛОН

Найменування виробу: _____

Номер моделі/Серійний номер: _____

Дата продажу: _____

Найменування та адреса торговельної організації:

Підпис продавця: _____

Виріб перевірено в присутності споживача:

Печатка
торговельної
організації

* Відривні талони на технічне обслуговування надаються авторизованим сервісним центром.

Комплект поставки



2E Sound Legend × 1

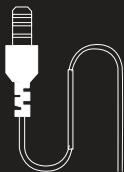

3,5 мм аудиокабель × 1



USB-C кабель
для зарядки × 1



Інструкція
пользователя × 1

Схема продукта

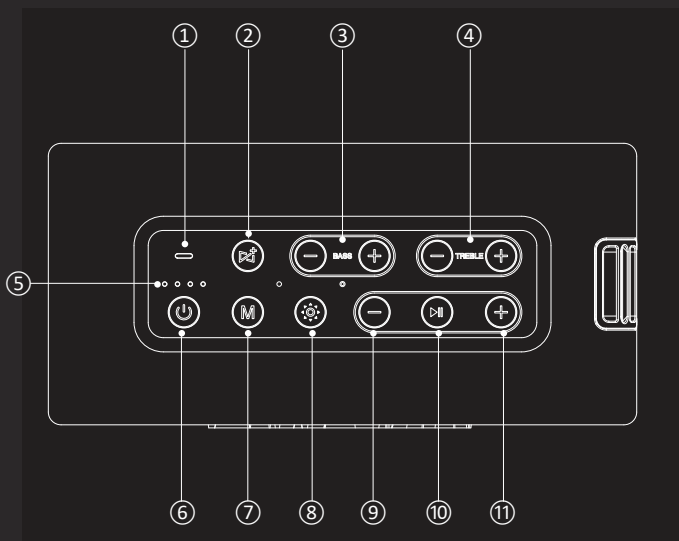

- ① LED-индикатор
- ② Кнопка Bluetooth/TWS подключения
- ③ Настройка уровня баса
- ④ Настройка уровня высоких частот
- ⑤ Индикатор заряда акустики
- ⑥ Кнопка питания
- ⑦ Многофункциональная кнопка (Bluetooth / USB / TF Card / AUX)
- ⑧ Кнопка RGB подсветки
- ⑨ Громкость - / Предыдущий трек
- ⑩ Воспроизведение / Пауза
- ⑪ Громкость + / Следующий трек

Разъемы

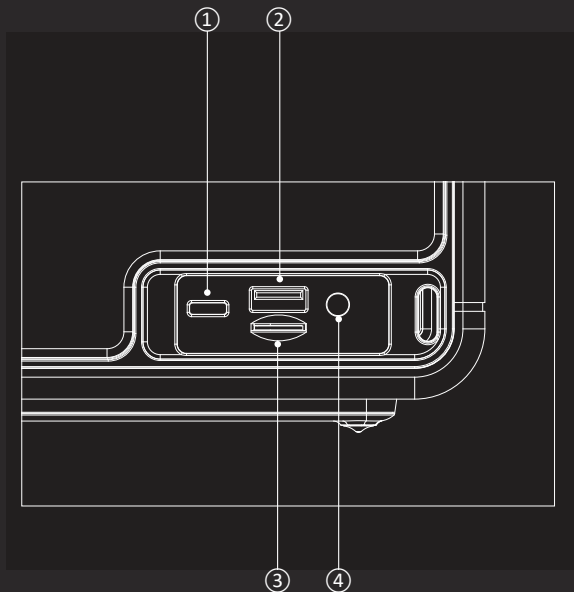

- ① USB-C/U Disk
- ② Порт USB-A
- ③ Слот TF / SD Card
- ④ Вход AUX-In

Обзор кнопок управления



Кнопка питания

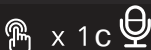

Голосовой помощник: нажмите и удерживайте 1 с для включения/выключения.



Чтобы включить или выключить акустическую систему нажмите и удерживайте в течение 2 секунд



Удерживайте кнопку питания в течении 8 секунд для перезагрузки устройства



Кнопка подсветки



Переключение режимов подсветки: быстрое нажатие в течении 1 секунды



Выключение RGB подсветки: нажмите и удерживайте в течение 2 секунд



Много-функциональная кнопка



Переключение режимов воспроизведения: быстрое нажатие для переключение Bluetooth/SD-карт/USB - накопителей и Aux

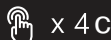

Восстановление настроек EQ: нажмите и удерживайте в течении 4 секунд



Воспроизведение / Пауза



Нажмите один раз, чтобы запустить/приостановить воспроизведение музыки



Нажмите один раз, чтобы ответить на звонок



Нажмите и удерживайте в течении 2 секунд, чтобы завершить звонок

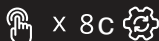

Удерживайте кнопку в течении 8 секунд для сброса к заводским настройкам

Громкость -

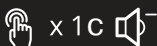

Уменьшение громкости: быстрое нажатие один раз

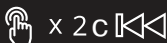

Предыдущий трек: нажмите и удерживайте в течении 2 секунд

Громкость +



Увеличение громкости: быстрое нажатие 1 раз

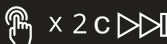

Следующий трек: нажмите и удерживайте в течении 2 секунд

Соединение
TWS



Включение режима одиночного соединения: нажмите один раз



Выключение режима TWS-соединения: нажмите и удерживайте в течении 2 секунд

BASS + Увеличение уровня BASS: нажмите один раз



BASS - Понижение уровня BASS: нажмите один раз

TREBLE + Увеличение уровня Высоких частот: нажмите один раз



TREBLE - Понижение уровня Высоких частот: нажмите один раз

Спецификация

Модель	2E Sound Legend
Версия Bluetooth	5.3
Входная мощность	DC 5 В = 2 А (постоянный ток)
Частотный диапазон	80 Гц – 20 кГц
Время проигрывания	До 15 часов (@65dB SPL)
Время зарядки	4 часа
Тип та емкость батареи	8000 мА·час (7.4В/ 4000 мА·час)
Дальность соединения по Bluetooth	до 18 м (на открытой местности / без барьеров)
Диапазон частот радиооборудования	2402.00 – 2480.00 МГц
Максимальна мощность излучения радиооборудования	до 2.5 мВт
Программное обеспечение	не применяется

Светодиодные индикаторы

1. Индикатор питания

- Акустическая система оснащена светодиодным индикатором питания, состоящим из 4 белых светодиодов, расположенных слева направо. Каждый индикатор отображает соответствующий уровень заряда — от низкого до полного.
- Когда уровень заряда низкий, крайний левый индикатор мигает красным светом.
- Во время зарядки мигает светодиод, соответствующий текущему уровню заряда. Например, если аккумулятор заряжен на 75%, лампочки 1 (25%) и 2 (50%) светятся, лампочка 3 (75%) мигает, а лампочка 4 (100%) выключена. Все четыре световых индикатора светятся при полном заряде.

Примечание: перед первым использованием полностью зарядите акустическую систему.

2. Индикатор соединения Bluetooth

Во время соединения по Bluetooth индикатор будет мигать синим цветом.

Когда соединение будет успешно установлено, индикатор будет светиться постоянно синим цветом.

3. Индикаторы режима TWS

Когда устанавливается режим TWS, главная и дополнительная акустические системы мигают синим цветом.

- Индикатор основной акустической системы постоянно светится оранжевым.
- Индикатор дополнительной акустической системы продолжает медленно мигать оранжевым.

Bluetooth соединение



1. После включения акустическая система автоматически подключается к устройству, к которому была подключена ранее.
2. Перейдите в настройки Bluetooth на своем мобильном устройстве, затем найдите и выберите 2E SoundLegend из списка устройств.
3. Как только соединение будет установлено, раздастся звуковой сигнал.

Примечание: убедитесь, что акустическая система находится в пределах 10 метров от мобильного устройства. Если название Bluetooth-устройства для сопряжения не отображается, нажмите  для активации режима сопряжения Bluetooth.

Для выхода с режима сопряжения Bluetooth, нажмите  еще раз.

Режимы

Режимы AUX / Micro SD / USB

Кроме Bluetooth, возможно воспроизведение через Aux, Micro SD и USB-накопитель.

Автоматическое выключение

Акустическая система автоматически выключится для сохранения энергии, если ею не пользоваться в течение 30 минут (отсутствие подключений Bluetooth/Micro SD/Aux/USB).

Режим AUX

Вставьте 3,5 мм аудио кабель, акустическая система автоматически переключится в режим AUX.

Режим соединения tws

1. Включите обе акустические системы. Перед спариванием убедитесь, что обе акустические системы не подключены к другим устройствам.

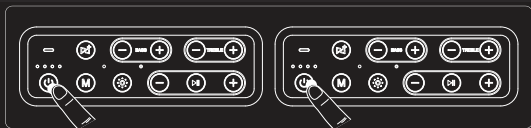

Выберите среди систем главную, нажмите и удерживайте кнопку  на ней, чтобы войти в режим TWS. Эта акустическая система станет главной (левый канал), расположите ее слева.

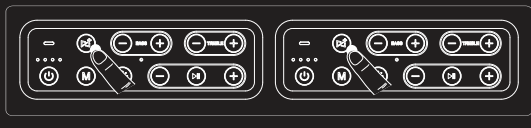

2. После успешного сопряжения индикатор главной акустической системы медленно мигает с промежутком каждые 3 секунды оранжевым цветом, а индикатор дополнительной акустики светится постоянно оранжевым цветом.
3. Если главная акустика не подключена к мобильному устройству, индикатор быстро мигает оранжевым цветом. После подключения к устройству индикатор светится оранжевым постоянно.

Сброс настроек

Нажмите и удерживайте  в течении 8 секунд для сброса настроек. В случае успешного сброса акустическая система автоматически выключится.

Функция power bank через порт usb-a

Акустическая система поддерживает функцию зарядки через USB. Для этого подключите устройство к порту USB-A и включите акустическую систему. Зарядка начнется автоматически после обнаружения устройства. Если после включения не будет выполнено никаких действий, кроме функции зарядки, акустическая система автоматически выключится через 30 минут.

Уход за аккумулятором

Акустическая система SoundLegend оснащена литий-ионным аккумулятором, срок службы которого зависит от условий зарядки и использования. Следуйте этим советам:

- По возможности избегайте быстрой зарядки, поскольку она сокращает срок службы аккумулятора.
- Не заряжайте полностью заряженный аккумулятор и не допускайте полного разряда. Поддерживайте уровень заряда в пределах 30-80%.
- Если акустическая система не используется в течение длительного времени, храните ее заряженной на 50% в прохладном, сухом месте.
- Не используйте и не заряжайте при высоких температурах (выше 45°C).
- Не заряжайте при температуре ниже 10°C и не используйте при температуре ниже 0°C.
- Избегайте сильных механических ударов, таких как падения.

Очистка акустической системы

Регулярно очищайте акустическую систему, чтобы сохранить ее в хорошем состоянии и продлить срок работы. Отсоедините все кабели перед очисткой и убедитесь, что устройство полностью сухое перед повторным его подключением.

Используйте дезинфицирующие салфетки или безворсовую ткань. Очистите решетку динамика и отверстия сухой мягкой щеткой или ватным спонжем.

Для очистки акустической системы не используйте:

- Острые или металлические предметы.
- Средства, содержащие отбеливатель или перекись водорода.
- Не погружайте акустическую систему в жидкие моющие средства.

Предупреждение

Изменения или модификации, выполненные не в сервисном центре или не одобренные продавцом, могут привести к аннулированию гарантии.

- Не разбирайте и не осуществляйте ремонт прибора самостоятельно. Обслуживание и ремонт должны проводить только квалифицированные специалисты сервисного центра.
- Избегайте попадания в отверстия прибора посторонних предметов и веществ.
- Избегайте повышенных температур: не устанавливайте прибор рядом с нагревательными приборами и избегайте воздействия прямых солнечных лучей.
- Не используйте агрессивные растворители для очистки прибора. Для чистки используйте мягкую сухую ткань.
- Если прибор поврежден или работает неправильно, немедленно отключите питание и прекратите его использование.
- Избегайте воспроизведения чрезмерно громкого звука для защиты слуха.
- Не рекомендуется использовать детям до 3 лет без присмотра взрослых.

Правильная утилизация устройства



Данный символ указывает на то, что устройство не подлежит утилизации вместе с обычными бытовыми отходами. Во избежание потенциального вреда для окружающей среды и здоровья человека в результате неконтролируемого выброса, утилизируйте устройство ответственно, способствуя устойчивому повторному использованию ресурсов. Передайте устройство на переработку через авторизованную компанию по утилизации или в соответствующее государственное учреждение. Обязательно соблюдайте действующее законодательство и местные нормы утилизации отходов.



Элементы питания также подлежат обязательной утилизации. По завершении срока службы устройства извлеките батареи и сдайте их в специализированные пункты приёма. Утилизация должна осуществляться в соответствии с местными экологическими требованиями.



Упаковочные материалы утилизируйте экологически безопасным способом. Вся упаковка изготовлена из перерабатываемых материалов и подлежит сдаче в специализированные пункты переработки.



Обратите внимание на маркировку упаковки, предназначенную для отдельного сбора отходов. Она содержит буквенно-цифровые обозначения с такими значениями:

1–7: пластик / 20–22: бумага и картон / 80–98: композитные материалы.



В случае сомнений обратитесь с организацией, занимающейся утилизацией отходов. Органы местного самоуправления или коммунальные службы предоставят актуальную информацию по вопросам утилизации.

