

CANYON
YOU CAN

Smart Watch

Alfie CNE-KW37

CNE-KW37BL

CNE-KW37GB

CNE-KW37PP

QUICK START GUIDE

V 1.0.3 | 11.06.2024

| | |
|----------|----|
| ENG..... | 9 |
| BUL..... | 12 |
| CES..... | 15 |
| CNR..... | 18 |
| DAN..... | 21 |
| DEU..... | 24 |
| ELL..... | 27 |
| EST..... | 30 |
| FRA..... | 33 |
| HRV..... | 36 |
| HUN..... | 39 |
| HYE..... | 42 |
| KAT..... | 46 |
| KAZ..... | 50 |
| LAV..... | 53 |
| LIT..... | 56 |
| MAC..... | 59 |
| NLD..... | 62 |
| POL..... | 65 |
| POR..... | 68 |
| RON..... | 71 |
| RUS..... | 74 |
| SLK..... | 77 |
| SLV..... | 80 |
| SPA..... | 83 |
| SQI..... | 86 |
| SRP..... | 89 |
| UKR..... | 92 |
| UZB..... | 95 |



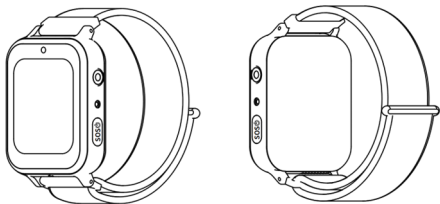

A

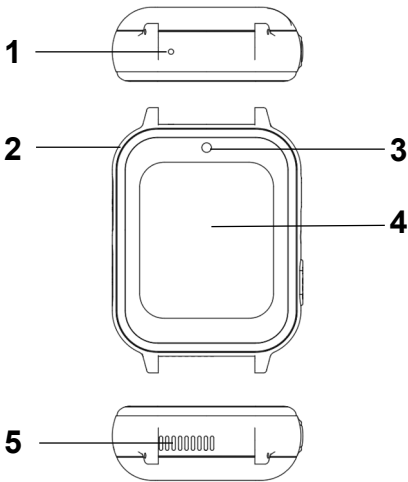

B

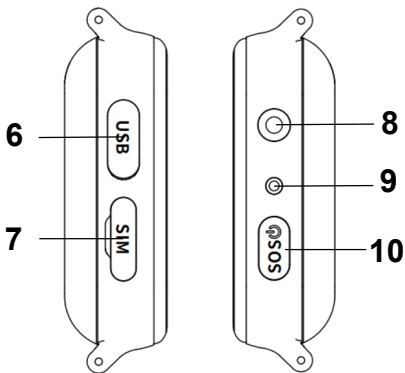

C

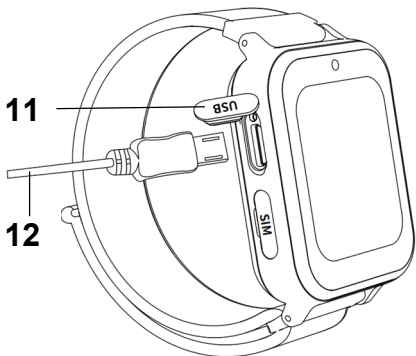

D

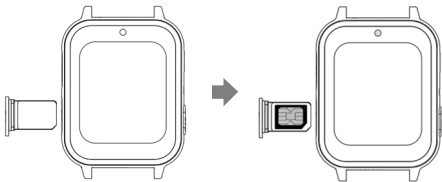

E



F-1



F-2



F-3

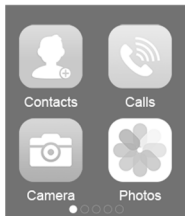

F-4

F



G



H



I-1



I-2

I



J-1

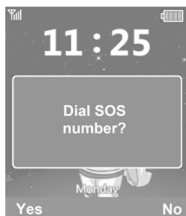

J-2

J

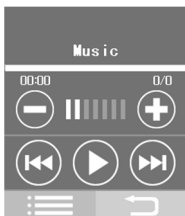

K

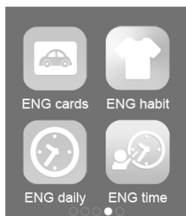

L

GENERAL INFORMATION

Canyon® CNE-KW37XX* Smart Watch is a portable GSM device for kids with an option to connect a SIM card. This model features animated apps with audio support for learning English.

MODELS: CNE-KW37BL (blue color), CNE-KW37GB (green color), CNE-KW37PP (pink color).

WARNING! The device is not intended for children under the age of 4.

FUNCTIONS: incoming/outgoing calls; incoming SMS; contact list for 10 phone numbers; emergency call; 4 apps for learning English, including apps with daily schedule and reminders function; voice recorder; built-in camera; photo album; music player (MP3); option to connect to PC to download audio files to a memory card; calculator; calendar; alarm; stopwatch; timer; flashlight; 16 games.

TECHNICAL SPECIFICATIONS. Power supply (input): 5.0 V DC / 0.8 A. Operating frequency: 260 MHz. Memory: RAM 32 MB, ROM 32 MB. Screen: color (262K), touchscreen, capacitive; IPS matrix, 1.69", 240×280 pixels, 218 PPI. GSM network: 2G, 850/900/1800/1900 MHz. Camera: 0.3 MP. Speaker: 15×8 mm, 0.8 W. Microphone: analogue, 1.360 Ohm. Memory card: TF, 512 MB, built-in, non-removable. Battery: lithium polymer, 3.7 V, 400 mAh, non-removable. Full charging time: up to 2 h. Operating time: up to 2 h in continuous active mode; up to 3 days in standby mode. Case: 55.9×39.9×15.9 mm (L×W×H); ABS plastic. IP66. Strap: 210×22.5 mm (L×W); nylon and fiberglass; hook-and-loop fastener. Device weight: 37 g. SIM card: 2G nano-SIM (not included). Control: manual. Charging cable: micro-USB – USB (A), 50 cm long. Operating conditions: temperature 0...+40 °C; relative humidity 0–80 %. Storage conditions: temperature –10...+45 °C; relative humidity 0–80 %.

SCOPE OF DELIVERY: Smart Watch, charging cable, Quick Start Guide.

APPEARANCE (Fig. A, B, C, D). 1. Microphone. 2. Case. 3. Camera. 4. Screen. 5. Speaker. 6. Micro-USB port with a cap. 7. SIM card slot. 8. Flashlight. 9. Reboot button. 10. Power button. 11. Micro-USB port cap. 12. Charging cable.

SAFE USE RULES

Use only the supplied charging cable to charge the device. Do not press the screen with sharp objects or apply excessive pressure. Do not disassemble the device or attempt to repair it yourself. Do not listen to audio played through the device's speaker at high volume for a long time to prevent possible hearing loss. Be careful when bringing the device to your ear with the speakerphone on. Never point the flashlight at the eyes: it is dangerous for the eyesight. Do not drop, throw or bend the device. To avoid injury, do not use a watch with cracks or other defects. Clean the device with a dry or a slightly damp cloth only after the device has been turned off and disconnected from the power supply.

PREPARING FOR OPERATION

WARNING! The power adapter is not included in the package. The output parameters of the adapter must be 5.0 V / 0.8 A (DC).

If you have any questions, please email us at support@canyon.eu or chat with us at canyon.eu/user-help-desk before taking your device to the store.

* CNE-KW37XX is the model name. XX is the letter code indicating the color of the product.

Preparation and Charging (Fig. D). Unpack the device, remove the protective film from the screen and fully charge the device (at least 2 hours). To do this, remove the cap (11) from the micro-USB port, insert the charging cable (12) into the port and connect the device to a power source. The full charge is displayed on the screen as an icon .

WARNING! Before inserting the nano-SIM card, make sure it is activated and the PIN code input is disabled.

Inserting the SIM card (Fig. C, E). The device must be turned off while the SIM card is inserted. Remove the tray from the SIM card slot (7) and insert the card as shown in Figure E. Then carefully insert the tray into the watch.

Turning on the Device (Fig. C, F). To turn on the device, press and hold the power button (10) for 2–3 seconds until you hear an audio signal, and the welcome screen appears (Fig. F-1). Next, the main screen with a dial will be displayed (Fig. F-2).

Note. The GSM network signal indicator  in the upper left corner of the screen informs about the successful registration of the device in the GSM network (Fig. F-2).

Note. As a rule, the date and time are automatically synchronized with your mobile operator's data when you register your device in the GSM network. Otherwise, go to the watch settings to manually enter the date and time (Fig. I-1).

Turning off the Device. Press and hold the power button (10) for 5–6 seconds to turn off the device.

Reboot button (9). Press once to force the device to reboot (for example, if it freezes).



Note. After a forced reboot, you can turn on the watch by connecting it to a power source using the supplied charging cable.

OPERATION



Locking the screen. The watch's touch screen automatically locks after 10 seconds of idling. At first, the screen displays an analogue clock screensaver for 4–5 seconds (Fig. F-3), and then the screen turns off. Press the power button (10) once to unlock the screen and view the time. Tap the screensaver once to continue to the home screen and watch functions.

Supported Gestures for Controlling the Device (see Fig. G, H): tapping the screen, swiping up/down, left/right*.

Note. To return to the previous screen from any menu or app, press the power button (10) once.

Outgoing Calls. On the main screen, tap your finger in the centre to go to the main menu (Fig. F-4). To dial a number, select the "Calls" or "Contacts" app. Dial the required number (Fig. I-2) or select it from the contact list and tap the call button . To cancel a call, tap the cancel button  on the screen or press the power button (10) on the case.

Note. To fill in the list of contacts, go to "Contacts" (Fig. F-4). You can save up to 10 numbers*.

Incoming Calls (Fig. J-1). To answer an incoming call, tap the call button  on the screen. To end a call or to reject an incoming call, tap the cancel button  on the screen or press the power button (10) on the case.

* For more information, see the complete operation manual, available at canyon.eu/drivers-and-manuals.

Note. The device does not restrict incoming calls from numbers that are not stored in your contact list, or outgoing calls to such numbers.

Emergency Call. To start an automatic emergency call, go to the home screen (Fig. F-2) and press the power button (10) twice.

Note. The device makes an emergency call only to the first two numbers in the contact list. To make an emergency call, you must add at least one of the first two numbers to your contact list.

The watch screen will display an emergency call request (Fig. J-2). Tap "Yes" to confirm, tap "No" to cancel. Upon confirmation, the device will make calls to the saved numbers: alternately, 2 times to each of the two numbers until one of the recipients answers. Also, simultaneously with the call, an SMS message saying "Emergency! Call me!" will be automatically sent to these numbers. To end the call, tap the cancel button  on the screen or press the power button (10) on the case.

The "Camera" App (Fig. F-4) is used to take photos using the built-in camera of the watch. You can view images in the "Photos" app*.

Music Player (Fig. K). The watch has a built-in memory card on which you can record audio files (MP3). Use the charging cable (12) to connect the watch to a PC in a USB flash drive mode to download audio files to the built-in memory card of the device. Use the "Music" app to listen to audio files*.

WARNING! The device must be turned off while it is connected to a PC in a USB flash drive mode.

Apps for learning English (Fig. L)*:

- "ENG cards" and "ENG daily" are a set of animated images with audio support in English, that are grouped by different topics (animals, transportation, etc.).
- "ENG time" will help in learning to tell the time on an analogue clock and how to say it in English.
- "ENG habit" is designed to organize daily schedule. To do this, select the necessary events from a set of images with inscriptions in English and enable/disable reminders for them.

TROUBLESHOOTING

The watch does not turn on. Possible cause: the device is discharged. The watch will turn on when the battery is at least at 5 %. Solution: charge the device for a few minutes. If the watch is not charging, check the charging cable and power supply.

Incoming/outgoing calls do not work. Possible cause: SIM card is inactive or incorrectly installed. Solution: make sure the SIM card is correctly installed, and PIN code request is disabled. Make sure that your SIM card account balance is topped up.

Unable to hear any voices during a conversation. Possible cause: the microphone hole is clogged. Solution: make sure the microphone hole is clean. Do not use sharp objects to clean the hole as they may damage the microphone. If the above steps do not resolve the problem, contact support via chat at canyon.eu/user-help-desk.

WARRANTY TERMS. The warranty and service life of the device is 2 years from the date of retail sale of the device to the end customer, unless otherwise required by local law. Additional warranty information is available at canyon.eu/warranty-terms.

* For more information, see the complete operation manual, available at canyon.eu/drivers-and-manuals.

ОБЩА ИНФОРМАЦИЯ

Смарт часовникът **Canyon® CNE-KW37XX** * – е мобилно GSM устройство за деца с възможност за свързване на SIM карта. Специална особеност на модела са анимираните приложения със звуков съпровод за изучаване на английски език.

МОДЕЛИ: CNE-KW37BL (син цвят), CNE-KW37GB (зелен цвят), CNE-KW37PP (розов цвят).

ВНИМАНИЕ! Устройството не е предназначено за деца на възраст под 4 години.

ФУНКЦИИ: входящи/изходящи повиквания; входящи SMS; списък с контакти за 10 номера; спешно повикване; 4 приложения за изучаване на английски език, включително функция за задаване на дневен график и напомняния; диктофон; вградена камера; фотоалбум; музикален плейър (MP3); свързване с компютър за изтегляне на аудиофайлове на карта с памет; калкулатор; календар; будилник; хронометър; таймер; фенерче; 16 игри.

ТЕХНИЧЕСКИ СПЕЦИФИКАЦИИ. Захранване (вход): DC 5,0 V / 0,8 A. Работна честота: 260 MHz. Памет: RAM 32 MB, ROM 32 MB. Екран: цветен (262K), сензорен, капацитивен; IPS матрица, 1,69", 240×280 пиксела, 218 PPI. GSM мрежа: 2G, 850/900/1800/1900 MHz. Камера: 0,3 MP. Високоговорител: 15×8 mm, 0,8 W. Микрофон: аналогов, 1360 Ω. Карта памет: TF, 512 MB, вградена, несменяема. Батерия: литиево-полимерна, 3,7 V, 400 mAh, несменяема. Време за пълно зареждане: до 2 h. Време за работа: до 2 h в непрекъснат активен режим; до 3 дни в режим на очакване. Корпус: 55,9×39,9×15,9 mm (Д×Ш×В); ABS пластмаса. IP66. Каишка: 210×22,5 mm (Д×Ш); найлон и фибростъкло; закопчаване с велкро. Тегло на устройството: 37 g. SIM карта: nano-SIM 2G (не е включена в комплекта). Управление: ръчно. Кабел за зареждане: micro-USB – USB (A), дължина 50 cm. Условия на експлоатация: темп. 0...+40 °C; относителна влажност 0–80 %. Условия на съхранение: темп. –10...+45 °C; относителна влажност 0–80 %.

ОКОМПЛЕКТОВАНOST: смарт часовник, кабел за зареждане, кратко ръководство на потребителя.

ВЪНШЕН ВИД (фиг. А, В, С, D). 1. Микрофон. 2. Корпус. 3. Камера. 4. Екран. 5. Високоговорител. 6. Конектор micro-USB с тапа. 7. Слот за SIM карта. 8. Фенерче. 9. Бутон за рестартиране. 10. Бутон за захранване. 11. Тапа за конектор micro-USB. 12. Кабел за зареждане.

ПРАВИЛА ЗА БЕЗОПАСНА УПОТРЕБА

Използвайте само доставения кабел за зареждане, за да зареждате устройството. Не натискайте екрана с остри предмети и не прилагайте прекомерен натиск. Не разглобявайте и не се опитвайте да ремонтирате устройството сами. За да предотвратите възможно увреждане на слуха, не слушайте звука от високоговорителя на устройството с висока сила на звука за дълги периоди от време. Бъдете внимателни, когато държите устройството до ухото си, докато високоговорителят е включен. Никога не насочвайте лъча на фенерчето към очите си: това е опасно за вашето зрение. Не изпускайте, не хвърляйте и не огъвайте устройството. Не използвайте часовника с пукнатини или други дефекти, за да избегнете нараняване. Почиствайте само със суха или леко влажна кърпа, когато устройството е изключено и е извадено от електрическата мрежа.

ПОДГОТОВКА ЗА ЕКСПЛОАТАЦИЯ

ВНИМАНИЕ! Захранващият адаптер не е включен в комплекта. Изходните параметри на адаптера трябва да съответстват на стойностите 5,0 V / 0,8 A (DC).

Ако имате въпроси, преди да занесете устройството в магазина, пишете ни на имейл адреса support@canyon.eu или в чат на уеб страница canyon.bg/user-help-desk.

* CNE-KW37XX – името на модела. XX – буквен код, указващ цвета на продукта.

Подготовка и зареждане (фиг. D). Разопакувайте устройството, свалете защитното фолио от екрана и заредете напълно устройството (поне 2 часа). За тази цел извадете тапата (11) от конектора micro-USB, поставете кабела за зареждане (12) в конектора и го свържете към източник на захранване. Пълният заряд се показва на екрана във вид на икона .

ВНИМАНИЕ! Преди да поставите nano-SIM картата, се уверете, че тя е активирана и въвеждането на ПИН кода е деактивирано.

Поставяне на SIM карта (фиг. C, E). По време на поставяне на SIM карта устройството трябва да е изключено. Извадете подложката за SIM карта (7) и поставете картата, както е показано на фигура E. След това внимателно вкарайте подложката в часовника.

Включване (фиг. C, F). За да включите устройството, натиснете и задръжте бутона за захранване (10) за 2–3 секунди, докато се чуе звуков сигнал и се появи началният екран (фиг. F-1). След това ще бъде показан основният екран с циферблат (фиг. F-2).

Забележка. За успешната регистрация на устройството в GSM мрежата информира индикаторът за GSM сигнал  в горния ляв ъгъл на екрана (фиг. F-2).

Забележка. Обикновено датата и часът автоматично се синхронизират с вашия мобилен оператор, когато регистрирате устройството си в GSM мрежата. В противен случай влезте настройките на часовника, за да зададете датата и часа ръчно (фиг. I-1).

Изключване. Натиснете и задръжте бутона за захранване (10) за 5–6 секунди, за да изключите устройството.

Бутон за рестартиране (9). Натиснете веднъж, за да рестартирате принудително устройството (например когато то забие).



Забележка. След принудително рестартиране часовникът се включва, като се свърже към източник на захранване с помощта на предоставения кабел за зареждане.

ЕКСПЛОАТАЦИЯ



Заклучване на екрана. При бездействие сензорният екран на часовника се заключва автоматично след 10 секунди. Първо, началният екран се показва за 4–5 секунди под формата на аналогов часовник (фиг. F-3), а после екранът изгасва. Натиснете бутона за захранване (10) веднъж, за да отключите екрана и да видите часа. За да продължите преминаването към началния екран и функциите на часовника докоснете веднъж заставката.

Поддържани жестове за управление на устройството (вж. фиг. G, H): докосване на екрана, плъзгане нагоре/надолу, наляво/надясно.

Забележка. За да се върнете към предишния екран от което и да е меню или приложение, натиснете веднъж бутона за захранване (10).

Изходящи повиквания. На началния екран докоснете с пръста центъра, за да преминете към главното меню (фиг. F-4). За да наберете номер, изберете приложението „Calls“ („Обаждания“) или „Contacts“ („Контакти“). Наберете желания номер (фиг. I-2) или го изберете от списъка с контакти и докоснете бутона за повикване . За да отмените повикване, докоснете бутона за отмяна  на екрана или натиснете бутона за захранване (10) на корпуса.

Забележка. За да попълните списъка с контакти, отидете в „Contacts“ („Контакти“) (фиг. F-4). Можете да запаметите до 10 номера.

Входящи повиквания (фиг. J-1). За да отговорите на входящо повикване, докоснете екранния бутон за повикване . За да завършите повикване или да нулирате входящо повикване, докоснете бутона за отмяна  на екрана или натиснете бутона за захранване (10) на корпуса.

* За повече информация вж. пълното ръководство за експлоатация, което е достъпно в интернет на адрес canyon.bg/drivers-and-manuals.

Забележка. Устройството не осигурява ограничаване на входящи повиквания от номера, които не са записани в списъка с контакти, както и изходящи повиквания към такива номера.

Спешно повикване. За да започнете автоматично спешно повикване, отидете на началния екран (фиг. F-2) и натиснете бутона за захранване (10) два пъти.

Забележка. Устройството извършва спешно повикване само към първите два номера от списъка с контакти. За да осъществите спешно повикване, трябва да добавите поне един от първите два номера в списъка си с контакти.

Часовникът ще покаже заявка за спешно повикване (фиг. J-2). Докоснете „Yes“ („Да“), за да потвърдите, докоснете „No“ („Не“), за да отмените. При потвърждение устройството ще извърши повиквания към запазените номера: последователно по 2 пъти към всеки от двата номера, докато един от абонатите отговори. Също така, едновременно с обаждането, на тези номера автоматично ще бъде изпратено SMS съобщение: „Тревога! Спешни ми се обади!“ За да прекратите повикването, докоснете бутона за отмяна  на екрана или бутона за захранване (10) на корпуса.

Приложението „Camera“ („Камера“) (фиг. F-4) се използва за правене на снимки с помощта на вградената камера на часовника. Прегледането на изображения е достъпно в приложението „Photos“ („Снимки“)*.

Музикалният плейър (фиг. K). Часовникът има вградена карта с памет, на която можете да записвате аудиофайлове (MP3). Използвайте кабела за зареждане (12), за да свържете часовника с компютър в режим на USB накопител, за да изтеглите аудиофайлове на вградената карта с памет на устройството. За слушане използвайте приложението „Music“ („Музика“)*.

ВНИМАНИЕ! Устройството трябва да бъде изключено, докато е свързано към компютъра в режим на USB накопител.

Приложения за изучаване на английски език (фиг. L)*:

- „ENG cards“ и „ENG daily“ представляват набор от анимирани изображения с аудио съпровод на английски език, които са групирани по различни теми (животни, транспорт и др.).
- „ENG time“ ще ви помогне да се научите да разпознавате часа на аналогов часовник и да го назовавате на английски език.
- „ENG habit“ е предназначен за организиране на ежедневието. За целта трябва да изберете необходимите събития от набор от изображения с надписи на английски език и да включите/изключите напомнията за тях.

ОТСТРАНЯВАНЕ НА ВЪЗМОЖНИ НЕИЗПРАВНОСТИ

Часовникът не се включва. Възможна причина: устройството е разрежено. Часовникът ще се включи, когато батерията е заредена поне на 5 %. Решение: заредете устройството за няколко минути. Ако часовникът не се зарежда, проверете кабела за зареждане и захранването.

Входящите/изходящите повиквания не работят. Възможна причина: SIM картата е неактивна или неправилно поставена. Решение: уверете се, че SIM картата е поставена правилно и искането на PIN код е деактивирана. Уверете се, че балансът на сметката на SIM картата е попълнен.

Гласът не се чува, по време на разговор. Възможна причина: отворът на микрофона е запушен. Решение: уверете се, че отворът на микрофона е чист. Не използвайте остри предмети за почистване на отвора, тъй като те могат да повредят микрофона. Ако горните стъпки не решат проблема, свържете се с отдела за поддръжка чрез чата на уеб страница canyon.bg/user-help-desk.

ГАРАНЦИОННИ УСЛОВИЯ. Гаранцията и срокът на експлоатация на устройството – 2 години от датата на продажба на дребно на крайния клиент, освен ако местното законодателство не предвижда друго. Допълнителна информация за гаранцията можете да намерите на уеб страница canyon.bg/warranty-terms.

* За повече информация вж. пълното ръководство за експлоатация, което е достъпно в интернет на адрес canyon.bg/drivers-and-manuals.

OBECNÉ INFORMACE

Chytré hodinky **Canyon® CNE-KW37XX*** jsou mobilní zařízení GSM pro děti s možností připojení SIM karty. Zvláštností modelu jsou animované aplikace se zvukovým doprovodem pro výuku angličtiny.

MODELY: CNE-KW37PP (růžová barva), CNE-KW37BL (modrá barva), CNE-KW37GB (zelená barva).

POZOR! Spotřebič není určen pro děti mladší 4 let.

FUNKCE: příchozí/odchozí volání; příchozí SMS; seznam kontaktů pro 10 čísel; tísňové volání; 4 aplikace pro výuku angličtiny, včetně funkce nastavení denního rozvrhu a připomínek; diktafon; vestavěná kamera; fotoalbum; hudební přehrávač (MP3); připojení k PC pro stahování zvukových souborů na paměťovou kartu; kalkulačka; kalendář; budík; stopky; časovač; svítilna; 16 her.

TECHNICKÉ SPECIFIKACE. Napájení (vstup): DC 5,0 V / 0,8 A. Pracovní frekvence: 260 MHz. Paměť: RAM 32 MB, ROM 32 MB. Obrazovka: barevná (262K), dotyková, kapacitní; IPS matice, 1,69", 240×280 pixelů, 218 PPI. Síť GSM: 2G, 850/900/1800/1900 MHz. Kamera: 0,3 Mpx. Reprodukční: 15×8 mm, 0,8 W. Mikrofon: analogový, 1360 Ω. Paměťová karta: TF, 512 MB, vestavěná, nevyměnitelná. Baterie: LiPo, 3,7 V, 400 mAh, nevyměnitelná. Doba plného nabití: až 2 h. Provozní doba: až 2 h v nepřetržitěm aktivním režimu; až 3 dny v pohotovostním režimu. Pouzdro: 55,9×39,9×15,9 mm (D×Š×V); plast ABS. IP66. Popruh: 210×22,5 mm (D×Š); nylon a sklolaminát; zapínání na suchý zip. Hmotnost zařízení: 37 g. Karta SIM: nano-SIM 2G (není součástí balení). Ovládání: ruční. Nabíjecí kabel: micro-USB – USB (A), délka 50 cm. Provozní podmínky: teplota 0...+40 °C; relativní vlhkost 0–80 %. Skladovací podmínky: teplota –10...+45 °C; relativní vlhkost 0–80 %.

KOMPLET: chytré hodinky, nabíjecí kabel, stručný návod k použití.

VZHLED (obr. A, B, C, D). 1. Mikrofon. 2. Pouzdro. 3. Kamera. 4. Obrazovka. 5. Reprodukční. 6. Konektor micro-USB se zástrčkou. 7. Slot pro SIM kartu. 8. Svítilna. 9. Tlačítko restartování. 10. Tlačítko napájení. 11. Zástrčka konektoru micro-USB. 12. Nabíjecí kabel.

PRAVIDLA PRO BEZPEČNÉ POUŽÍVÁNÍ

K nabíjení zařízení používejte pouze dodaný nabíjecí kabel. Na obrazovku netlačte ostrými předměty ani nevyvíjejte příliš velký tlak. Zařízení nerozebírejte ani se jej nepokoušejte sami opravit. Abyste předešli možné ztrátě sluchu, neposlouchejte zvukové nahrávky přehrávané reproduktorem zařízení při vysoké hlasitosti po dlouhou dobu. Při držení zařízení u ucha se zapnutým hlasitým odposlechem buďte opatrní. Nikdy si nemíchejte praprskou svítilnu do očí: je to nebezpečné pro váš zrak. Zařízení neupustěte, neházejte ani neohýbejte. Nepoužívejte hodinky s prasklinami nebo jinými vadami, aby nedošlo ke zranění. Čistěte pouze suchým nebo mírně navlhčeným hadříkem, když je zařízení vypnuté a odpojené od napájení.

PŘÍPRAVA K PROVOZU

POZOR! Napájecí adaptér není v obsahu balení. Výstupní parametry adaptéru musí být 5,0 V / 0,8 A (DC).

Příprava a nabíjení (obr. D). Zařízení vybalte, odstraňte ochrannou fólii z obrazovky a zařízení plně nabijte (nejméně 2 hodiny). Za tímto účelem vyjměte zástrčku (11) z

Pokud máte jakékoli dotazy, předtím, než zařízení odnesete do prodejny, napište nám na adresu support@canyon.eu nebo s námi chatujte na adrese czech.canyon.eu/user-help-desk.

* CNE-KW37XX je název modelu. XX je písmenný kód označující barvu výrobku.

konektoru micro-USB, zasuňte nabíjecí kabel (12) do konektoru a připojte jej ke zdroji napájení. Plné nabití se na obrazovce zobrazí jako ikona .

POZOR! Před vložením karty nano-SIM se ujistěte, že je aktivována a zadávání kódu PIN je zakázáno.

Instalace karty SIM (obr. C, E). Během vkládání karty SIM musí být zařízení vypnuté. Vyjměte držák přihrádky pro kartu SIM (7) a vložte kartu podle obrázku E. Poté opatrně zasuňte držák přihrádky do hodinek.

Zapnutí (obr. C, F). Chcete-li zařízení zapnout, stiskněte a podržte tlačítko napájení (10) po dobu 2–3 sekund, dokud nezazní zvukový signál a nezobrazí se uvítací obrazovka (obr. F-1). Poté se zobrazí hlavní obrazovka s číselníkem (obr. F-2).

Poznámka. Úspěšnou registraci zařízení do sítě GSM signalizuje indikátor signálu sítě GSM  v levém horním rohu obrazovky (obr. F-2).

Poznámka. Datum a čas se zpravidla automaticky synchronizují s daty mobilního operátora při registraci zařízení v síti GSM. V opačném případě vstupte do nastavení hodin a nastavte datum a čas ručně (obr. I-1).

Vypnutí. Stisknutím a podržením tlačítka napájení (10) po dobu 5–6 sekund přístroj vypne.

Tlačítko restartování (9). Stiskněte jednorázově k vynucení restartu (například když zařízení zamrzne).



Poznámka. Po vynuceném restartu se hodinky zapnou připojením ke zdroji energie pomocí přiloženého nabíjecího kabelu.

PROVOZ



Zámek obrazovky. Při nečinnosti se dotyková obrazovka hodinek po 10 sekundách automaticky uzamkne. Nejprve se na obrazovce na 4–5 sekund zobrazí spořič obrazovky ve formě analogových hodin (obr. F-3), a poté obrazovka zhasne. Jedním stisknutím tlačítka napájení (10) odemkněte obrazovku a zobrazte čas. Jedním klepnutím úvodní obrazovky přejdete na domovskou obrazovku a funkce sledování.

Podporovaná gesta pro ovládání zařízení (viz obr. G, H): klepnutí na obrazovku, přejetí prstem nahoru/dolů, doleva/doprava *.

Poznámka. Chcete-li se vrátit na předchozí obrazovku z jakékoli nabídky nebo aplikace, stiskněte jednou tlačítko napájení (10).

Odchozí volání. Na domovské obrazovce přejděte klepnutím prstu uprostřed do hlavní nabídky (obr. F-4). Chcete-li vytočit číslo, vyberte aplikaci „Calls“ („Volání“) nebo „Contacts“ („Kontakty“). Vytočte požadované číslo (obr. I-2) nebo jej vyberte ze seznamu kontaktů a klepněte tlačítko volání . Chcete-li volání zrušit, klepněte tlačítko zrušení  na obrazovce nebo stiskněte tlačítko napájení (10) na pouzdrě.

Poznámka. Chcete-li vyplnit seznam kontaktů, přejděte do části „Contacts“ („Kontakty“) (obr. F-4). Můžete uložit až 10 čísel *.

Příchozí volání (obr. J-1). Chcete-li přijmout příchozí volat, klepněte tlačítko volání na obrazovce . Chcete-li ukončit hovor nebo resetovat příchozí volat, stiskněte tlačítko pro zrušení hovoru  na obrazovce nebo stiskněte tlačítko napájení (10) na pouzdrě.

Poznámka. Přístroj neomezuje příchozí volání z čísel, která nejsou uložena v seznamu kontaktů, ani odchozí volání na tato čísla.

Tísňové volání. Chcete-li spustit automatické tísňové volání, přejděte na domovskou obrazovku (obr. F-2) a dvakrát stiskněte tlačítko napájení (10).

* Další podrobnosti viz kompletní návod k obsluze, který je k dispozici na webové stránce czech.canyon.eu/drivers-and-manuals.

Poznámka. Zařízení uskuteční tísňové volání pouze na první dvě čísla v seznamu kontaktů. Chcete-li uskutečnit tísňové volání, musíte do seznamu kontaktů přidat alespoň jedno z prvních dvou čísel.

Hodinky na obrazovce požadavek na tísňové volání (obr. J-2). Klepnutím tlačítka „Yes“ („Ano“) potvrďte výběr, klepnutím tlačítka „No“ („Ne“) jej zrušte. Po potvrzení bude přístroj volat na uložená čísla: střídavě 2krát na každé ze dvou čísel, dokud jeden z volajících neodpoví. Současně s voláním bude na tato čísla automaticky odeslána zpráva SMS: „Poplach! Okamžitě mi zavolej!“ Chcete-li volání ukončit, klepněte tlačítko zrušení  na obrazovce nebo stiskněte tlačítko napájení (10) na pouzdře.

Aplikace „Camera“ („Kamera“) (obr. F-4) slouží k pořizování fotografií pomocí vestavěného fotoaparátu hodinek. Prohlížení obrázků je k dispozici v aplikaci „Photos“ („Fotografie“)*.

Hudební přehrávač (obr. K). Hodinky mají vestavěnou paměťovou kartu, na kterou můžete nahrávat zvukové soubory (MP3). Pomocí nabíjecího kabelu (12) připojte hodinky k PC v paměťovém režimu USB a stáhněte zvukové soubory na vestavěnou paměťovou kartu zařízení. K poslechu použijte aplikaci „Music“ („Hudba“)*.

POZOR! Pokud je zařízení připojeno k PC v paměťovém režimu USB, musí být vypnuto.

Aplikace pro výuku angličtiny (obr. L)*:

- „ENG cards“ a „ENG daily“ je soubor animovaných obrázků se zvukovým doprovodem v angličtině, které jsou rozděleny podle různých témat (zvířata, doprava atd.).
- „ENG time“ vám pomůže naučit se rozpoznat čas na analogových hodinách a pojmenovat ho v angličtině.
- „ENG habit“ je určen k uspořádání každodenní rutiny. K tomu je třeba vybrat potřebné události ze sady obrázků s nápisy v angličtině a zapnout/vypnout jejich připomenutí.

ELIMINACE MOŽNÝCH PORUCH

Hodinky se nezapínají. Možná příčina: zařízení je vybité. Hodinky se zapnou, když je baterie nabitá nejméně 5 %. Řešení: zařízení několik minut nabíjejte. Pokud se hodinky nenabíjejí, zkontrolujte nabíjecí kabel a napájení.

Příchozí/odchozí hovory nefungují. Možná příčina: SIM karta je neaktivní nebo nesprávně vložená. Řešení: zkontrolujte, zda je SIM karta správně vložena a zda je zakázáno zadávání kódu PIN. Zkontrolujte, zda je zůstatek na účtu SIM karty doplněn.

Hlas je při hovoru neslyšitelný. Možná příčina: otvor mikrofonu je ucpaný. Řešení: zkontrolujte, zda je otvor pro mikrofon čistý. K čištění otvoru nepoužívejte ostré předměty, protože by mohly poškodit mikrofon. Pokud výše uvedené kroky problém nevyřeší, kontaktujte podporu prostřednictvím chatu na webové stránce czech.canyon.eu/user-help-desk.

ZÁRUČNÍ PODMÍNKY. Záruční a servisní doba zařízení je 2 roky od data maloobchodního prodeje zařízení koncovému zákazníkovi, pokud místní zákony nevyžadují jinak. Další informace o záruce jsou k dispozici na webové stránce czech.canyon.eu/warranty-terms.

* Další podrobnosti viz kompletní návod k obsluze, který je k dispozici na webové stránce czech.canyon.eu/drivers-and-manuals.

OPŠTE INFORMACIJE

Pametni sat **Canyon® CNE-KW37XX** * je mobilni GSM uređaj za djecu, sa opcijom povezivanja SIM kartice. Posebnost modela su animirane aplikacije uz audio praćenje za učenje engleskog jezika.

MODELI: CNE-KW37BL (u plavoj boji), CNE-KW37GB (u zelenoj boji), CNE-KW37PP (u roza boji).

PAŽNJA! Uređaj nije namijenjen djeci mlađoj od 4 godine.

FUNKCIJE: dolazni/odlazni pozivi; dolazni SMS poruke; imenik za 10 brojeva; hitni poziv; 4 aplikacije za učenje engleskog, uključujući funkciju podešavanja dnevnog rasporeda i podsjetnika; diktafon; ugrađena kamera; foto album; plejer (MP3); povezivanje sa nalogom za preuzimanje audio datoteka na memorijsku karticu; kalkulator; kalendar; budilnik; štoperica; tajmer; lampica; 16 igara.

SPECIFIKACIJE. Napajanje (ulaz): DC 5.0 V / 0.8 A. Radna frekvencija: 260 MHz. Memorija: RAM 32 MB, ROM 32 MB. Ekran: u boji (262K), na dodir, kapacitivni; IPS matrica, 1,69", 240×280 pks, 218 PPI. GSM mreža: 2G, 850/900/1800/1900 MHz. Kamera: 0,3 MP. Zvučnik: 15×8 mm, 0.8 W. Mikrofon: analogni, 1360 Ω. Memorijska kartica: TF, 512 MB, ugrađena, neuklonjiva. Baterija: LiPo, 3.7 V, 400 mAh, neuklonjiva. Vrijeme potpunog punjenja: do 2 sata. Vrijeme rada: do 2 sata u neprekidnom aktivnom režimu; do 3 dana u režimu pripravnosti. Kućište: 55,9×39,9×15,9 mm (D×Š×V); ABS plastika. IP66. Narukvica: 210×22,5 mm (D×Š); najlon i stakloplastika; velcro kopča. Težina uređaja: 37 g. SIM kartica: nano-SIM 2G (nije uključena u paket isporuke). Upravljanje: ručno. Kabl za punjenje: micro-USB – USB (A), dužina 50 cm. Uslovi korišćenja: temperatura 0...+40 °C; relativna vlažnost 0–80 %. Uslovi skladištenja: temperatura –10...+45 °C; relativna vlažnost 0–80 %.

PAKET ISPORUKE: pametni sat, kabl za punjenje, kratki korisnički vodič.

IZGLED (slike A, B, C, D). 1. Mikrofon. 2. Kućište. 3. Kamera. 4. Ekran. 5. Zvučnik. 6. Micro-USB konektor sa čepićem. 7. Slot za SIM karticu. 8. Lampica. 9. Dugme za restartovanje. 10. Dugme za napajanje. 11. Čepić micro-USB konektora. 12. Kabl za punjenje.

PRAVILA BEZBJEDNOG KORIŠĆENJA

Za punjenje uređaja koristite samo isporučeni kabl. Nemojte dodirivati ekran oštrim predmetima niti ga prejakom pritiskati. Nemojte rastavljati uređaj niti ne pokušavajte da ga sami popravite. Kako biste spriječili moguće oštećenje sluha, nemojte duže vrijeme slušati audio snimke koje izvodi zvučnik uređaja, ako je prilagođena maksimalna glasnoća. Budite oprezni ako približujete uvu uređaj kada je omogućen spikerfon. Nikada nemojte usmjeravati lampicu prema očima jer je to opasno po vid. Nemojte udarati, bacati ili savijati uređaj. Nemojte koristiti sat s pukotinama ili drugim oštećenjima kako biste izbjegli povrede. Čistite sat suvom ili blago navlaženom krpom tek nakon što ga isključite i odspojite iz struje.

PRIPREMA ZA KORIŠĆENJE

PAŽNJA! Strujni adapter nije uključen u paket isporuke. Izlazni parametri adaptera treba da budu jednaki 5.0 V / 0.8 A (DC).

Priprema i punjenje (slika D). Raspakujte uređaj, uklonite zaštitnu foliju sa ekrana i potpuno napunite uređaj (najmanje 2 sata). Da to učinite, izvadite čepić (11) iz

Ako imate bilo kakvih pitanja, pošaljite nam e-poruku na support@canyon.eu ili razgovarajte u chatu na canyon.eu/user-help-desk prije nego što vratite uređaj u prodavnicu.

* CNE-KW37XX je naziv modela. XX je slovni kod koji označava boju proizvoda.

micro-USB konektora, umetnite kabl za punjenje (12) u konektor i povežite ga na izvor napajanja. Kada se uređaj uredno napuni, na ekranu se prikaže ikona .

PAŽNJA! Prije umetanja nano-SIM kartice, provjerite je li aktivirana i je li onemogućen unos PIN koda.

Umetanje SIM kartice (slike C, E). Prilikom umetanja SIM kartice uređaj treba da bude isključen. Izvucite ležište iz slot za SIM karticu (7) i umetnite karticu kao što je prikazano na sl. E. Zatim oprezno umetnite ležište u sat.

Uključivanje (slike C, F). Da biste uključili uređaj, pritisnite i držite 2–3 sekunde dugme za napajanje (10), dok se ne oglasi zvučni signal i dok se ne prikaže ekran dobrodošlice (slika F-1). Zatim će se prikazati početni ekran sa slikom brojčanika (slika F-2).

Napomena. Uspješnu registraciju uređaja u GSM mreži označava indikator signala GSM mreže  u gornjem lijevom uglu ekrana (slika F-2).

Napomena. Obično se datum i čas sinhroniziraju automatski s vašim mobilnim operaterom kada svoj uređaj registrujete na GSM mrežu. Ako do toga nije došlo, otvorite podešavanja sata kako biste ručno prilagodili datum i čas (slika I-1).

Isključivanje. Za isključivanje uređaja pritisnite i držite 5–6 sekundi dugme za napajanje (10).

Dugme za restartovanje (9). Pritisnite jednom za prisilno restartovanje (na primjer, ako se blokira).



Napomena. Nakon prinudnog restartovanja, sat se uključuje povezivanjem na izvor napajanja pomoću priloženog kabla za punjenje.

KORIŠĆENJE



Zaključavanje ekrana. Dodirni ekran sata automatski se zaključava za 10 sekundi, ukoliko nema nikakve aktivnosti. Prije toga se na ekranu 4–5 sekundi prikazuje slika analognog sata (slika F-3), zatim se ekran gasi. Za otključavanje ekrana i prikaz časa jednom pritisnite dugme za napajanje (10). Za dalji pristup početnom ekranu i funkcijama sata, jednom dodirnite čuvar ekrana.

Podržane geste za upravljanje uređajem (v. slike G, H): dodirivanje ekrana, povlačenje ekrana gore/dolje, lijevo/desno *.

Napomena. Za povratak na prethodni ekran iz bilo kojeg menija ili aplikacije, jednom pritisnite dugme za napajanje (10).

Odlazni pozivi. Dodirnite prstom centar početnog ekrana da se otvori glavni meni (slika F-4). Da uputite poziv, odaberite aplikaciju "Calls" ("Pozivi") ili "Contacts" ("Imenik"). Pozovite željeni broj (slika I-2) ili ga odaberite sa liste kontakata i pritisnite dugme za pozivanje . Za poništavanje poziva pritisnite dugme za odustajanje  na ekranu ili dugme za napajanje (10) na kućištu.

Napomena. Za popunjavanje liste telefonskih brojeva otvorite "Contacts" ("Imenik") (slika F-4). Možete da sačuvate do 10 brojeva *.

Dolazni pozivi (slika J-1). Da se javite na dolazni poziv, pritisnite dugme za pozivanje  na ekranu. Za prekid poziva ili odustajanje od dolaznog poziva pritisnite dugme za odustajanje  na ekranu ili dugme za napajanje (10) na kućištu.

Napomena. Zabrana dolaznih poziva sa brojeva koji nijesu sačuvani na listi kontakata, kao ni odlaznih poziva na takve brojeve nije predviđena.

Hitni poziv. Da uputite automatski hitni poziv otvorite početni ekran (slika F-2) i dvaput pritisnite dugme za napajanje (10).

Napomena. Uređaj upućuje hitni poziv samo na prva dva broja sa liste kontakata. Da biste uputili hitni poziv, morate dodati barem jedan od prva dva broja na svoju listu kontakata.

* Za više informacija v. puni korisnički priručnik dostupan na canyon.eu/drivers-and-manuals.

Na ekranu sata se prvo prikaže zahtjev za hitnim pozivom (slika J-2). Kliknite "Yes" ("Da") za potvrdu ili "No" ("Ne") za odustajanje. Nakon potvrđivanja, uređaj će upućivati pozive na sačuvane brojeve: naizmjenično, dvaput na svaki od dva sačuvana broja, dok se jedan od njih ne javi. Takođe, istovremeno sa pozivom automatski će biti poslana SMS poruka na ove brojeve: "Alarm! Nazovi me hitno!" Za prekid poziva pritisnite dugme za odustajanje  na ekranu ili dugme za napajanje (10) na kućištu.

Aplikacija "Camera" ("Kamera") (slika F-4) služi za snimanje slika pomoću kamere ugrađene u sat. Pregled slika dostupan je u aplikaciji "Photos" ("Slike") *.

Plejer (slika K). Sat je opremljen ugrađenom memorijskom karticom na koju možete preuzimati audio datoteke (MP3). Koristite kabl za punjenje (12) za povezivanje sata s računarom u režimu USB memorije za preuzimanje audio datoteka na ugrađenu memorijsku karticu uređaja. Za slušanje koristite aplikaciju "Music" ("Muzika") *.

PAŽNJA! Uređaj treba biti isključen prilikom povezivanja s računalom u načinu USB pohrane.

Aplikacije za učenje engleskog jezika (slika L) *:

- "ENG cards" i "ENG daily" su zbirka animiranih slika sa zvukom na engleskom jeziku, grupisanih u različite teme (životinje, prijevoz itd.).
- "ENG time" će vam pomoći da naučite kako odrediti čas na analognom satu i reći ga na engleskom jeziku.
- "ENG habit" je dizajnirana za podešavanje dnevnog rasporeda. Da to napravite, odaberite potrebne događaje iz niza slika s natpisima na engleskom jeziku i omogućite/onemogućite podsjetnike za njih.

RJEŠAVANJE PROBLEMA

Sat se ne uključuje. Mogući uzrok: baterija se ispraznila. Sat se uključi ako je napunjenost baterije najmanje 5 %. Rješenje: puniti uređaj nekoliko minuta. Ako se sat ne puni, provjerite kabl za punjenje i izvor napajanja.

Dolazni/odlazni pozivi ne rade. Mogući uzrok: SIM kartica je neaktivna ili pogrešno instalirana. Rješenje: provjerite je li SIM kartica uredno umetnuta i je li zahtjev za PIN kodom onemogućen. Provjerite je li stanje na računov vaše SIM kartice nadopunjeno.

Tokom razgovora ne čuje se glas. Mogući uzrok: otvor mikrofona je začepljen. Rješenje: provjerite je li otvor mikrofona slobodan. Nemojte koristiti oštre predmete za čišćenje otvora jer to može da ošteti mikrofona. Ako gore navedene opcije ne riješe vaš problem, kontaktirajte podršku putem chata uživo na canyon.eu/user-help-desk.

USLOVI GARANCIJE. Garancija i upotrební rok uređaja su 2 godine od datuma prodaje uređaja preko maloprodaje krajnjem kupcu, osim ako je drugačije određeno lokalnim zakonom. Dodatne informacije o garanciji dostupne su na canyon.eu/warranty-terms.

* Za detalje v. puni korisnički priručnik dostupan na canyon.eu/drivers-and-manuals.

GENERELLE OPLYSNINGER

Smart ur **Canyon® CNE-KW37XX*** – er en GSM-mobilenhed til børn med SIM-korttilslutning. Et særligt træk ved modellen er animerede applikationer med lydakkompagnement til at lære engelsk.

MODELLER: CNE-KW37BL (blå farve), CNE-KW37GB (grøn farve), CNE-KW37PP (pink farve).

ADVARSEL! Enheden er ikke beregnet til børn under 4 år.

FUNKTIONER: indgående/udgående opkald; indgående SMS; kontakliste med 10 numre; nødopkald; 4 apps til at lære engelsk, inklusive funktionen til at indstille dagsplan og påmindelser; stemmeoptager; indbygget kamera; fotoalbum; musikafspiller (MP3); pc-forbindelse til download af lydfiler til et hukommelseskort; lommeregner; kalender; vækkeur; stopur; timer; lommelygte; 16 spil.

TEKNISKE SPECIFIKATIONER. Strømforsyning (input): DC 5,0 V / 0,8 A. Driftsfrekvens: 260 MHz. Hukommelse: RAM 32 MB, ROM 32 MB. Skærm: farve- (262K) og berøringsskærm, kapacitiv; IPS-matrix, 1,69", 240×280 pixels, 218 PPI. GSM-netværk: 2G, 850/900/1800/1900 MHz. Kamera: 0,3 MP. Højtaler: 15×8 mm, 0,8 W. Mikrofon: analog, 1360 ohm. Hukommelseskort: TF, 512 MB, indbygget, ikke-aftageligt. Batteri: lithiumpolymer, 3,7 V, 400 mAh, ikke-aftageligt. Fuld opladningstid: op til 2 t. Driftstid: op til 2 t i kontinuerlig aktiv tilstand; op til 3 dage i standbytilstand. Kasse: 55,9×39,9×15,9 mm (L×B×H); ABS-plast. IP66. Rem: 210×22,5 mm (L×B); nylon og glasfiber; velcrobånd. Enhedens vægt: 37 g. SIM-kort: nano-SIM 2G (ikke inkluderet). Kontrol: manuel. Opladningskabel: micro-USB – USB (A), længde 50 cm. Driftsbetingelser: temperatur 0...+40 °C; relativ luftfugtighed 0–80 %. Opbevaringsforhold: temperatur –10...+45 °C; relativ luftfugtighed 0–80 %.

INDHOLD: smart ur, opladningskabel, hurtig startvejledning.

UDSEENDE (fig. A, B, C, D). 1. Mikrofon. 2. Kasse. 3. Kamera. 4. Skærm. 5. Højtaler. 6. Micro-USB-port med dæksel. 7. Plads for SIM-kort. 8. Lommelygte. 9. Nulstil-knap. 10. Tænd/sluk-knap. 11. Dæksel til micro-USB-port. 12. Opladningskabel.

SIKKER BRUGSPRAKSIS

Brug kun det medfølgende ladekabel til at oplade enheden. Du må ikke trykke på skærmen med skarpe genstande eller lægge for stort pres på skærmen. Du må ikke adskille eller forsøge at reparere enheden selv. For at undgå høretab må du ikke lytte til lydoptagelser, der afspilles af enhedens højtaler ved høj lydstyrke i længere tid ad gangen. Vær forsigtig, når du holder enheden op til øret med højtalertelefonen tændt. Ret aldrig lygtens stråle ind i dine øjne: det er farligt for dit syn. Du må ikke tabe, kaste eller bøje enheden. Brug ikke et ur med revner eller andre defekter for at undgå skader. Rengør kun med en tør eller let fugtig klud, når enheden er slukket og afbrudt fra strømforsyningen.

SÅDAN KOMMER DU GODT I GANG

ADVARSEL! Strømadapteren er ikke en del af leveringsomfanget. Adapterens udgangsparametre skal være 5,0 V / 0,8 A (DC).

Hvis du har spørgsmål, kan du kontakte os via support@canyon.eu eller chat på [canyon.eu/user-help-desk](https://www.canyon.eu/user-help-desk), inden du tager din enhed med i butikken.

* CNE-KW37XX er modelnavnet. XX – bogstavkode, der angiver produktets farve.

Forberedelse og opladning (fig. D). Pak enheden ud, fjern beskyttelsesfilmen fra skærmen, og oplad enheden helt (mindst 2 timer). For at gøre dette skal du fjerne dækslet (11) fra micro-USB-porten, sætte opladningskablet (12) i porten og tilslutte det til en strømkilde. Den fulde opladning vises på skærmen som ikonet .

ADVARSEL! Før du indsætter nano-SIM-kortet, skal du sørge for, at det er aktiveret, og at PIN-indtastning er deaktiveret.

Sæt ind SIM-kortet (fig. C, E). Enheden skal være slukket, mens SIM-kortet er sat i. Fjern kortholderen fra pladsen for SIM-kort (7), og indsæt kortet som vist i figur E. Sæt derefter forsigtigt kortholderen ind i uret.

Tænding (fig. C, F). For at tænde enheden skal du trykke på tænd/sluk-knappen (10) og holde den nede i 2–3 sekunder, indtil der lyder et bip, og velkomstskaermen vises (fig. F-1). Derefter vises hovedskaermen med en drejeskive (fig. F-2).

Bemærk. GSM-signalindikatoren  i øverste venstre hjørne af skaermen informerer om en vellykket registrering af enheden i GSM-netværket (fig. F-2).

Bemærk. Som regel synkroniseres dato og klokkeslæt automatisk med din mobiloperatørs data, når du registrerer din enhed i GSM-netværket. Ellers skal du gå ind i urindstillingerne for at indstille dato og klokkeslæt manuelt (fig. I-1).

Afslukning. Tryk og hold tænd/sluk-knappen (10) nede i 5–6 sekunder for at slukke for enheden.

Nulstil-knap (9). Tryk én gang for at tvinge enheden til at genstarte (f.eks. når den fryser).



Bemærk. Efter en tvungen genstart tændes uret ved at tilslutte det til en strømkilde ved hjælp af det medfølgende opladningskabel.

BRUG



Skærmåås. Urets touchskaerm låses automatisk efter 10 sekunder, når uret er inaktivt. I starten vises et analogt ur som pauseskaerm i 4–5 sekunder (fig. F-3), og derefter slukkes skaermen. Tryk én gang på tænd/sluk-knappen (10) for at låse skaermen op og se klokkeslættet. Tryk én gang på startskaermen for at fortsætte til startskaermen og urets funktioner.

Understøttede bevægelser til styring af enheden (se fig. G, H): tryk på skaermen, stryg skaermen op/ned, til venstre/højre *.

Bemærk. Tryk én gang på tænd/sluk-knappen (10) for at vende tilbage til den forrige skaerm fra en hvilken som helst menu eller applikation.

Udgående opkald. På startskaermen skal du trykke med fingeren i midten for at gå til hovedmenuen (fig. F-4). Vælg appen "Calls" ("Opkald") eller "Contacts" ("Kontakter") for at ringe til et nummer. Ring til det ønskede nummer (fig. I-2), eller vælg det fra kontaklisten, og tryk på opkaldsknappen . For at annullere et opkald skal du trykke på annulleringsknappen  på skaermen eller på tænd/sluk-knappen (10) på kassen.

Bemærk. For at udfylde listen over kontakter skal du gå til "Contacts" ("Kontakter") (fig. F-4). Du kan gemme op til 10 numre *.

Indgående opkald (fig. J-1). For at besvare et indgående opkald skal du trykke på opkaldsknappen  på skaermen. For at afslutte et opkald eller nulstille et indgående opkald skal du trykke på annulleringsknappen  på skaermen eller tænd/sluk-knappen (10) på kassen.

* Du kan finde flere oplysninger i den komplette brugervejledning, som du kan finde på canyon.eu/drivers-and-manuals.

Bemærk. Enheden begrænser ikke indgående opkald fra eller udgående opkald til numre, der ikke er gemt i din kontaktliste.

Nødopkald. For at starte et automatisk nødopkald skal du gå til startskærmen (fig. F-2), og tryk to gange på tænd/sluk-knappen (10).

Bemærk. Enheden foretager kun et nødopkald til de to første numre på kontaktlisten. For at foretage et nødopkald skal du tilføje mindst et af de to første numre til din kontaktliste.

Uret viser en anmodning om nødopkald (fig. J-2). Tryk på "Yes" ("Ja") for at bekræfte, tryk på "No" ("Nej") for at annullere. Efter bekræftelse ringer enheden op til de gemte numre: skiftevis 2 gange til hvert af de to numre, indtil en af dem, der ringer op, svarer. Samtidig med opkaldet vil der automatisk blive sendt en SMS-besked til disse numre: "Nødsituation! Ring til mig!" For at afslutte opkaldet skal du trykke på annulleringsknappen  på skærmen eller tænd/sluk-knappen (10) på kassen.

Applikationen "Camera" ("Kamera") (fig. F-4) bruges til at tage billeder med urets indbyggede kamera. Visning af billeder er tilgængelig i appen "Photos" ("Fotos")*.

Musikafspiller (fig. K). Uret har et indbygget hukommelseskort, hvor du kan optage lydfiler (MP3). Brug opladningskablet (12) til at slutte uret til en pc i USB-hukommelsestilstand for at downloade lydfiler til enhedens indbyggede hukommelseskort. Brug appen "Music" ("Musik") til at lytte*.

ADVARSEL! Enheden skal være slukket, mens den er tilsluttet pc'en i USB-hukommelsestilstand.

Apps til at lære engelsk (fig. L)*:

- "ENG cards" og "ENG daily" er et sæt animerede billeder med lydakkompagnement på engelsk, som er grupperet efter forskellige emner (dyr, transport osv.).
- "ENG time" vil hjælpe dig med at lære at identificere tiden på et analogt ur og navngive det på engelsk.
- "ENG habit" er designet til at organisere den daglige rutine. For at gøre dette skal du vælge de nødvendige begivenheder fra et sæt billeder med inskriptioner på engelsk og tænde/slukke påmindelser for dem.

FEJLFINDING

Uret vil ikke tænde. Mulig årsag: enheden er afladet. Uret tændes, når batteriet er mindst 5 % opladet. Løsning: oplad enheden i et par minutter. Hvis uret ikke oplades, skal du kontrollere ladekablet og strømforsyningen.

Indgående/udgående opkald fungerer ikke. Mulig årsag: SIM-kortet er inaktivt eller sat forkert i. Løsning: sørg for, at SIM-kortet er sat korrekt i, og at anmodningen om PIN-kode er deaktiveret. Sørg for, at SIM-kortkontoen er fyldt op.

Stemmen er ughørig, når der tales. Mulig årsag: mikrofonhullet er tilstoppet. Løsning: sørg for, at mikrofonhullet er rent. Brug ikke skarpe genstande til at rengøre hullet, da de kan beskadige mikrofonen. Hvis ovenstående trin ikke løser problemet, skal du kontakte support via chatfunktionen på websiden canyon.eu/user-help-desk.

GARANTIBETINGELSER. Garantien og levetiden for enheden er 2 år fra datoen for detailsalg af enheden til slutkunden, medmindre andet kræves i henhold til lokal lovgivning. Yderligere oplysninger om garantien findes på canyon.eu/warranty-terms.

* Du kan finde flere oplysninger i den komplette brugervejledning, som du kan finde på canyon.eu/drivers-and-manuals.

ALLGEMEINE INFORMATIONEN

Intelligente Uhr **Canyon® CNE-KW37XX** * ist ein GSM-Mobilgerät für Kinder mit der Möglichkeit, eine SIM-Karte anzuschließen. Eine Besonderheit des Modells sind animierte Anwendungen mit Tonbegleitung zum Englischlernen.

MODELLE: CNE-KW37BL (Blau), CNE-KW37GB (Grün), CNE-KW37PP (Rosa).

ACHTUNG! Das Gerät ist nicht für Kinder unter 4 Jahren geeignet.

FUNKTIONEN: eingehende/ausgehende Anrufe; eingehende SMS; Kontaktliste für 10 Nummern; Notruf; 4 Anwendungen zum Erlernen der englischen Sprache, einschließlich der Funktion zum Einstellen von Tagesplänen und Erinnerungen; Sprachaufzeichnungsgerät; integrierte Kamera; Fotoalbum; Musikplayer (MP3); PC-Anschluss zum Herunterladen von Audiodateien auf eine Speicherkarte; Taschenrechner; Kalender; Wecker; Stoppuhr; Timer; Taschenlampe; 16 Spiele.

TECHNISCHE DATEN. Spannungsversorgung (Eingang): 5,0 V DC / 0,8 A. Betriebsfrequenz: 260 MHz. Speicher: RAM 32 MB, ROM 32 MB. Bildschirm: Farbbildschirm (262K), kapazitiver Touchscreen; IPS-Matrix, 1,69", 240×280 Pixel, 218 PPI. GSM-Netz: 2G, 850/900/1800/1900 MHz. Kamera: 0,3 MP. Lautsprecher: 15×8 mm, 0,8 W. Mikrofon: analog, 1360 Ohm. Speicherkarte: TF, 512 MB, eingebaut, nicht herausnehmbar. Akku: Lithium-Polymer, 3,7 V, 400 mAh, nicht entfernbar. Volle Ladezeit: bis zu 2 Std. Betriebszeit: bis zu 2 Std. im Daueraktivmodus; bis zu 3 Tage im Standby-Modus. Gehäuse: 55,9×39,9×15,9 mm (L×B×H); ABS-Kunststoff. IP66. Armband: 210×22,5 mm (L×B); Nylon und Glasfaser; Klettverschluss. Gewicht des Geräts: 37 g. SIM-Karte: nano-SIM 2G (nicht mitgeliefert). Steuerung: manuell. Ladekabel: Micro-USB – USB (A), Länge 50 cm. Betriebsbedingungen: Temperatur 0...+40 °C; relative Luftfeuchtigkeit 0–80 %. Lagerbedingungen: Temperatur –10...+45 °C; relative Luftfeuchtigkeit 0–80 %.

LIEFERUMFANG: Intelligente Uhr, Ladekabel, Schnellstartanleitung.

AUSSENANSICHT (Abb. A, B, C, D). 1. Mikrofon. 2. Gehäuse. 3. Kamera. 4. Bildschirm. 5. Lautsprecher. 6. Micro-USB-Anschluss mit Kappe. 7. SIM-Kartensteckplatz. 8. Taschenlampe. 9. Reset-Taste. 10. Einschaltknopf. 11. Kappe des Micro-USB-Anschlusses. 12. Ladekabel.

SICHERHEITSAUWEISUNGEN

Verwenden Sie zum Laden des Geräts nur das mitgelieferte Ladekabel. Drücken Sie nicht mit scharfen Gegenständen auf den Bildschirm und üben Sie nicht zu viel Druck aus. Nehmen Sie das Gerät nicht auseinander und versuchen Sie nicht, es selbst zu reparieren. Um einem möglichen Hörverlust vorzubeugen, sollten Sie Audioaufnahmen, die über den Gerätelautsprecher wiedergegeben werden, nicht über einen längeren Zeitraum mit hoher Lautstärke hören. Seien Sie vorsichtig, wenn Sie das Gerät bei eingeschalteter Freisprechfunktion an Ihr Ohr halten. Richten Sie den Lichtstrahl der Taschenlampe niemals auf die Augen: das ist gefährlich für das Augenlicht. Lassen Sie das Gerät nicht fallen, werfen oder verbiegen Sie es nicht. Verwenden Sie keine Uhr mit Rissen oder anderen Mängeln, um Verletzungen zu vermeiden. Reinigen Sie das Gerät nur mit einem trockenen oder leicht feuchten Tuch, wenn es ausgeschaltet und vom Stromnetz getrennt ist.

BETRIEBSVORBEREITUNG

ACHTUNG! Der Netzadapter ist nicht im Lieferumfang enthalten. Die Ausgangsparameter des Adapters müssen 5,0 V / 0,8 A (DC) betragen.

Wenn Sie Fragen haben, wir sind froh diese zu beantworten, bevor Sie Ihr Gerät in den Laden bringen, senden Sie uns bitte eine E-Mail an support@canyon.eu oder chatten Sie mit uns unter de.canyon.eu/user-help-desk.

* CNE-KW37XX ist Modellbezeichnung. XX – Buchstabencode zur Angabe der Produktfarbe.

Vorbereitung und Laden (Abb. D). Packen Sie das Gerät aus, entfernen Sie die Schutzfolie vom Bildschirm und laden Sie das Gerät vollständig auf (mindestens 2 Stunden). Ziehen Sie dazu die Kappe (11) aus dem Micro-USB-Anschluss, stecken Sie das Ladekabel (12) in den Anschluss und verbinden Sie es mit einer Stromquelle. Die volle Ladung wird auf dem Bildschirm als Symbol  angezeigt.

ACHTUNG! Vergewissern Sie sich vor dem Einsetzen der Nano-SIM-Karte, dass die Karte aktiv und die Eingabe der PIN-Code deaktiviert ist.

Einsetzen der SIM-Karte (Abb. C, E). Während der Installation der SIM-Karte muss das Gerät ausgeschaltet sein. Nehmen Sie das Fach aus dem SIM-Kartensteckplatz (7) heraus und setzen Sie die Karte wie in Abbildung E gezeigt ein. Setzen Sie dann das SIM-Kartenfach vorsichtig in die Uhr ein.

Einschalten (Abb. C, F). Um das Gerät einzuschalten, halten Sie die Einschalttaste (10) 2–3 Sekunden lang gedrückt, bis ein Piepton ertönt und der Begrüßungsbildschirm erscheint (Abb. F-1). Als Nächstes wird der Hauptbildschirm mit einem Uhrgesicht angezeigt (Abb. F-2).

Hinweis. Die GSM-Signalanzeige  in der oberen linken Ecke des Bildschirms informiert über die erfolgreiche Registrierung des Geräts im GSM-Netz (Abb. F-2).

Hinweis. In der Regel werden Datum und Uhrzeit automatisch mit den Daten Ihres Mobilfunkbetreibers synchronisiert, wenn Sie Ihr Gerät im GSM-Netz anmelden. Andernfalls rufen Sie die Uhreinstellungen auf, um das Datum und die Uhrzeit manuell einzustellen (Abb. I-1).

Ausschalten. Halten Sie die Einschalttaste (10) 5–6 Sekunden lang gedrückt, um das Gerät auszuschalten.

Reset-Taste (9). Drücken Sie einmal, um einen Neustart des Geräts zu erzwingen (z. B. wenn es einfriert).



Hinweis. Nach einem erzwungenen Neustart wird die Uhr eingeschaltet, indem sie über das mitgelieferte Ladekabel an eine Stromquelle angeschlossen wird.

AUSNUTZUNG



Bildschirm sperren. Der Touchscreen der Uhr sperrt sich automatisch nach 10 Sekunden, wenn die Uhr im Leerlauf ist. Zunächst wird 4–5 Sekunden lang ein Analoguhr-Bildschirmschoner angezeigt (Abb. F-3), und dann erlischt der Bildschirm. Drücken Sie einmal auf die Einschalttaste (10), um den Bildschirm zu entsperren und die Uhrzeit anzuzeigen. Tippen Sie einmal auf den Begrüßungsbildschirm, um zum Startbildschirm und den Uhrfunktionen zu gelangen.

Unterstützte Gesten zur Steuerung des Geräts (siehe Abb. G, H): auf den Bildschirm tippen, nach oben/unten, links/rechts wischen *.

Hinweis. Um von einem beliebigen Menü oder einer Anwendung zum vorherigen Bildschirm zurückzukehren, drücken Sie einmal auf die Einschalttaste (10).

Ausgehende Anrufe. Drücken Sie auf dem Startbildschirm mit dem Finger in die Mitte, um das Hauptmenü aufzurufen (Abb. F-4). Um eine Nummer zu wählen, wählen Sie die Anwendung „Calls“ („Anrufe“) oder „Contacts“ („Kontakte“). Wählen Sie die gewünschte Nummer (Abb. I-2) oder wählen Sie diese aus der Kontaktliste aus und tippen Sie die Anruftaste . Um einen Anruf abzubrechen, tippen Sie die Abbruchtaste  auf dem Bildschirm oder drücken Sie den Einschaltknopf (10) am Gehäuse.

Hinweis. Um die Liste der Kontakte auszufüllen, gehen Sie auf „Contacts“ („Kontakte“) (Abb. F-4). Sie können bis zu 10 Nummern speichern *.

Eingehende Anrufe (Abb. J-1). Um einen eingehenden Anruf anzunehmen, tippen Sie die Anruftaste auf dem Bildschirm . Um einen Anruf zu beenden oder einen eingehenden Anruf zurückzusetzen, tippen Sie die Abbruchtaste  auf dem Bildschirm oder drücken Sie den Einschaltknopf (10) am Gehäuse.

* Weitere Informationen finden Sie im vollständigen Benutzerhandbuch, das im Internet unter de.canyon.eu/drivers-and-manuals verfügbar ist.

Hinweis. Das Gerät bietet keine Einschränkung für eingehende Anrufe von Nummern, die nicht in der Kontaktliste gespeichert sind, sowie für ausgehende Anrufe an solche Nummern.

Notruf. Um einen automatischen Notruf zu starten, gehen Sie auf den Startbildschirm (Abb. F-2) und drücken Sie zweimal den Einschaltknopf (10).

Hinweis. Das Gerät tätigt einen Notruf nur an die zwei ersten Nummern in der Kontaktliste. Um einen Notruf abzusetzen, müssen Sie mindestens eine der ersten beiden Nummern zu Ihrer Kontaktliste hinzufügen.

Auf dem Bildschirm der Uhr erscheint eine Notrufanforderung (Abb. J-2). Tippen Sie zur Bestätigung „Yes“ („Ja“), zum Abbrechen „No“ („Nein“). Nach Bestätigung ruft das Gerät die gespeicherten Nummern an: abwechselnd 2-mal jede der beiden Nummern, bis einer der Anrufer antwortet. Außerdem wird gleichzeitig mit dem Anruf automatisch eine SMS-Nachricht an diese Nummern gesendet: „Notfall! Rufe mich dringend an!“ Um das Gespräch zu beenden, tippen Sie die Abbruchtaste  auf dem Bildschirm oder drücken Sie den Einschaltknopf (10) am Gehäuse.

Die Anwendung „Camera“ („Kamera“) (Abb. F-4) dient zum Aufnehmen von Fotos mit der integrierten Kamera der Uhr. Das Anzeigen von Bildern ist in der Anwendung „Photos“ („Fotos“) möglich*.

Der Musikplayer (Abb. K). Die Uhr verfügt über eine integrierte Speicherkarte, auf der Sie Audiodateien (MP3) aufnehmen können. Verwenden Sie das Ladekabel (12), um die Uhr im USB-Speichermodus an einen PC anzuschließen und Audiodateien auf die integrierte Speicherkarte des Geräts herunterzuladen. Verwenden Sie zum Anhören die Anwendung „Music“ („Musik“)*.

ACHTUNG! Das Gerät muss ausgeschaltet sein, wenn es im USB-Speichermodus an den PC angeschlossen wird.

Anwendungen zum Lernen von Englisch (Abb. L)*:

- „ENG cards“ und „ENG daily“ sind eine Reihe animierter Bilder mit Ton in englischer Sprache, die nach verschiedenen Themen gruppiert sind (Tiere, Verkehr usw.).
- „ENG time“ bringt bei, die Uhrzeit auf einer analogen Uhr abzulesen und auf Englisch auszusprechen.
- „ENG habit“ hilft, den Tagesablauf zu organisieren. Dazu müssen Sie aus einer Reihe von Bildern mit englischer Beschriftung die gewünschten Ereignisse auswählen und die Erinnerungsfunktion dafür ein-/ausschalten.

BESEITIGUNG MÖGLICHER FEHLFUNKTIONEN

Die Uhr wird nicht eingeschaltet. Mögliche Ursache: Das Gerät ist entladen. Die Uhr schaltet sich ein, wenn der Akku zu mindestens 5 % geladen ist. Lösung: Laden Sie das Gerät ein paar Minuten lang auf. Wenn die Uhr nicht geladen wird, überprüfen Sie das Ladekabel und das Stromnetz.

Eingehende/ausgehende Anrufe funktionieren nicht. Mögliche Ursache: Die SIM-Karte ist inaktiv oder falsch eingelegt. Lösung: Vergewissern Sie sich, dass die SIM-Karte richtig eingelegt ist und die PIN-Code-Abfrage deaktiviert ist. Stellen Sie sicher, dass Ihr SIM-Kartenguthaben aufgeladen ist.

Die Stimme ist beim Sprechen unhörbar. Mögliche Ursache: Die Mikrofonöffnung ist verstopft. Lösung: Stellen Sie sicher, dass die Mikrofonöffnung sauber ist. Verwenden Sie zum Reinigen der Öffnung keine scharfen Gegenstände, da diese das Mikrofon beschädigen könnten. Wenn die oben genannten Schritte das Problem nicht lösen, kontaktieren Sie den technischen Support über die Chat-Box auf der Webseite de.canyon.eu/user-help-desk.

GARANTIEBEDINGUNGEN. Die Garantie- und Nutzungsdauer des Geräts beträgt 2 Jahre ab dem Verkaufsdatum an den Endkunden, sofern die örtliche Gesetzgebung nichts anderes vorsieht. Weitere Informationen über die Garantie finden Sie unter de.canyon.eu/warranty-terms.

* Weitere Informationen finden Sie im vollständigen Benutzerhandbuch, das im Internet unter de.canyon.eu/drivers-and-manuals verfügbar ist.

ΓΕΝΙΚΕΣ ΠΛΗΡΟΦΟΡΙΕΣ

Το έξυπνο ρολόι **Canyon® CNE-KW37XX** * είναι μια φορητή συσκευή GSM για παιδιά, με υποστήριξη κάρτας SIM. Ένα ιδιαίτερο χαρακτηριστικό του μοντέλου είναι οι εφαρμογές με κινούμενα σχέδια με ηχητική συνοδεία για την εκμάθηση της αγγλικής γλώσσας.

ΜΟΝΤΕΛΑ: CNE-KW37BL (μπλε χρώμα), CNE-KW37GB (πράσινο χρώμα), CNE-KW37PP (ροζ χρώμα).

ΠΡΟΣΟΧΗ! Η συσκευή δεν προορίζεται για παιδιά κάτω των 4 ετών.

ΛΕΙΤΟΥΡΓΙΕΣ: εισερχόμενες/εξερχόμενες κλήσεις, εισερχόμενα SMS, λίστα επαφών για 10 αριθμούς, κλήση έκτακτης ανάγκης, 4 εφαρμογές για εκμάθηση της αγγλικής γλώσσας, συμπεριλαμβανομένης της λειτουργίας καθορισμού καθημερινού προγράμματος και υπενθυμίσεων, φωνητική συσκευή εγγραφής, ενσωματωμένη κάμερα, άλμπουμ φωτογραφιών, αναπαραγωγή μουσικής (MP3), σύνδεση με υπολογιστή για λήψη αρχείων ήχου σε κάρτα μνήμης, αριθμομηχανή, ημερολόγιο, ξυπνητήρι, χρονόμετρο, φακός, 16 παιχνίδια.

ΤΕΧΝΙΚΕΣ ΠΡΟΔΙΑΓΡΑΦΕΣ. Τροφοδοσία (είσοδος): DC 5,0 V / 0,8 A. Συχνότητα λειτουργίας: 260 MHz. Μνήμη: RAM 32 MB, ROM 32 MB. Οθόνη: έγχρωμη (262K), αφής, χωρητική, IPS matrix, 1,69", 240x280 pixels, 218 PPI. Δίκτυο GSM: 2G, 850/900/1800/1900 MHz. Κάμερα: 0,3 MP. Ηχείο: 15x8 mm, 0,8 W. Μικρόφωνο: αναλογικό, 1360 Ohm. Κάρτα μνήμης: TF, 512 MB, ενσωματωμένη, μη αφαιρούμενη. Μπαταρία: λιθίου-πολυμερούς, 3,7 V, 400 mAh, μη αφαιρούμενη. Χρόνος πλήρους φόρτισης: έως 2 ώρες. Χρόνος λειτουργίας: έως 2 ώρες σε συνεχή ενεργή λειτουργία, έως 3 ημέρες σε κατάσταση αναμονής. Σώμα: 55,9x39,9x15,9 mm (ΜxΠxΥ), πλαστικό ABS. IP66. Λουράκι: 210x22,5 mm (ΜxΠ), νάιλον και ίνες γυαλιού, κούμπωμα τύπου velcro. Βάρος της συσκευής: 37 g. Κάρτα SIM: nano-SIM 2G (δεν περιλαμβάνεται). Έλεγχος: χειροκίνητος. Καλώδιο φόρτισης: micro-USB – USB (A), μήκος 50 εκ. Συνθήκες λειτουργίας: θερμοκρασία 0...+40 °C, σχετική υγρασία 0–80 %. Συνθήκες αποθήκευσης: θερμοκρασία -10...+45 °C, σχετική υγρασία 0–80 %.

ΠΕΡΙΕΧΟΜΕΝΑ ΣΥΣΚΕΥΑΣΙΑΣ: έξυπνο ρολόι, καλώδιο φόρτισης, οδηγός γρήγορης εκκίνησης.

ΕΞΩΤΕΡΙΚΗ Όψη (εικ. Α, Β, C, D). 1. Μικρόφωνο. 2. Σώμα. 3. Κάμερα. 4. Οθόνη. 5. Ηχείο. 6. Θύρα micro-USB με κάλυμμα. 7. Υποδοχή κάρτας SIM. 8. Φακός. 9. Κουμπί επανεκκίνησης. 10. Κουμπί λειτουργίας. 11. Κάλυμμα θύρας micro-USB. 12. Καλώδιο φόρτισης.

ΚΑΝΟΝΕΣ ΑΣΦΑΛΟΥΣ ΧΡΗΣΗΣ

Χρησιμοποιήστε μόνο το παρεχόμενο καλώδιο φόρτισης για τη φόρτιση της συσκευής. Μην πιέζετε την οθόνη με αιχμηρά αντικείμενα και μην ασκείτε υπερβολική πίεση πάνω του. Μην αποσυναρμολογείτε ή προσπαθείτε να επιδιορθώσετε τη συσκευή μόνοι σας. Για να αποφύγετε πιθανή βλάβη στην ακοή, μην ακούτε την έξοδο ήχου από το ηχείο της συσκευής σε υψηλή ένταση για μεγάλα χρονικά διαστήματα. Να είστε προσεκτικοί όταν κρατάτε τη συσκευή δίπλα στο αυτί σας όταν η συσκευή βρίσκεται σε ανοιχτή ακρόαση. Ποτέ μην στρέψετε τη δέση ενός φακού στα μάτια σας: είναι επικίνδυνο για την όρασή σας. Μην ρίχνετε, πετάτε ή λυγίζετε τη συσκευή. Μη χρησιμοποιείτε ρολόγια με ρωγμές ή άλλα ελαττώματα για να αποφύγετε τραυματισμούς. Καθαρίζετε με στεγνό ή ελαφρώς υγρό πανί μετά, που η συσκευή να απενεργοποιηθεί και να αποσυνδεθεί από την παροχή ρεύματος.

ΠΡΟΕΤΟΙΜΑΣΙΑ ΓΙΑ ΧΡΗΣΗ

ΠΡΟΣΟΧΗ! Το τροφοδοτικό ρεύματος δεν περιλαμβάνεται. Οι παράμετροι εξόδου του τροφοδοτικού ρεύματος πρέπει να είναι 5,0 V / 0,8 A (DC).

Εάν έχετε οποιοσδήποτε ερωτήσεις, προτού φέρετε την συσκευή στο κατάστημα, στείλτε μας email στο support@canyon.eu ή επικοινωνήστε μαζί μας στην ιστοσελίδα canyon.eu/user-help-desk.

* CNE-KW37XX – όνομα μοντέλου. XX – κωδικός γραμμάτων που υποδεικνύει το χρώμα του προϊόντος.

Προετοιμασία και φόρτιση (εικ. D). Αποσυνδέστε τη συσκευή, αφαιρέστε την προστατευτική μεμβράνη από την οθόνη και φορτίστε πλήρως τη συσκευή (τουλάχιστον 2 ώρες). Για να το κάνετε αυτό, αφαιρέστε το κάλυμμα (11) από τη θύρα (micro-USB, τοποθετήστε το καλώδιο φόρτισης (12) στη θύρα και συνδέστε το σε μια πηγή ρεύματος. Η πλήρης φόρτιση εμφανίζεται στην οθόνη ως εικονίδιο .

ΠΡΟΣΟΧΉ! Πριν τοποθετήσετε την κάρτα nano-SIM, βεβαιωθείτε ότι είναι ενεργοποιημένη και ότι η εισαγωγή του PIN είναι απενεργοποιημένη.

Τοποθέτηση της κάρτας SIM (εικ. C, E). Η συσκευή πρέπει να είναι απενεργοποιημένη κατά τη διάρκεια της τοποθέτησης της κάρτας SIM. Αφαιρέστε την υποδοχή της κάρτας SIM (7) και τοποθετήστε την κάρτα όπως φαίνεται στην εικόνα E. Στη συνέχεια, τοποθετήστε προσεκτικά την υποδοχή στο ρολόι.

Ενεργοποίηση (εικ. C, F). Για να ενεργοποιήσετε τη συσκευή, πατήστε παρατεταμένα το κουμπί λειτουργίας (10) για 2–3 δευτερόλεπτα, μέχρι να ακουστεί ένα ηχητικό σήμα και να εμφανιστεί η οθόνη κλωστορρίσματος (εικ. F-1). Στη συνέχεια, θα εμφανιστεί η κύρια οθόνη με πρόσοψη ρολογιού (εικ. F-2).

Σημείωση. Η ένδειξη σήματος GSM  στην επάνω αριστερή γωνία της οθόνης ενημερώνει για την επιτυχή εγγραφή της συσκευής στο δίκτυο GSM (εικ. F-2).

Σημείωση. Κατά κανόνα, η ημερομηνία και η ώρα συγχρονίζονται αυτόματα με τα δεδομένα της εταιρείας κινητής τηλεφωνίας σας όταν εγγράφετε τη συσκευή σας στο δίκτυο GSM. Διαφορετικά, μεταβείτε στις ρυθμίσεις ρολογιού για να ρυθμίσετε την ημερομηνία και την ώρα χειροκίνητα (εικ. I-1).

Απενεργοποίηση. Πατήστε παρατεταμένα το κουμπί λειτουργίας (10) για 5–6 δευτερόλεπτα για να απενεργοποιήσετε τη συσκευή.

Κουμπί επαναφοράς (9). Πατήστε μία φορά για να αναγκάσετε τη συσκευή να επανεκκινήσει (για παράδειγμα, όταν παγώσει).



Σημείωση. Μετά από μια αναγκαστική επανεκκίνηση, το ρολόι ενεργοποιείται συνδέοντάς το σε μια πηγή ρεύματος χρησιμοποιώντας το καλώδιο φόρτισης που περιλαμβάνεται.

ΧΡΗΣΗ



Κλειδωμα οθόνης. Η οθόνη αφής του ρολογιού κλειδώνει αυτόματα μετά από 10 δευτερόλεπτα, όταν το ρολόι βρίσκεται σε αδράνεια. Αρχικά, εμφανίζεται μια προφύλαξη οθόνης αναλογικού ρολογιού για 4–5 δευτερόλεπτα (εικ. F-3), και στη συνέχεια η οθόνη σβήνει. Πατήστε το κουμπί λειτουργίας (10) μία φορά για να ξεκλειδώσετε την οθόνη και να δείτε την ώρα. Πατήστε μία φορά την προφύλαξη οθόνης για τη μετάβαση στην κύρια οθόνη και τις λειτουργίες ρολογιού.

Υποστηριζόμενες χειρονομίες για τον έλεγχο της συσκευής (βλ. εικ. G, H): πάτημα στην οθόνη, σάρωση προς τα πάνω/κάτω, αριστερά/δεξιά*.

Σημείωση. Για να επιστρέψετε στην προηγούμενη οθόνη από οποιοδήποτε μενού ή εφαρμογή, πατήστε μία φορά το κουμπί λειτουργίας (10).

Εξερχόμενες κλήσεις. Στην κύρια οθόνη πατήστε με το δάχτυλό σας στο κέντρο για να μεταβείτε στο κύριο μενού (εικ. F-4). Για να καλέσετε έναν αριθμό, επιλέξτε την εφαρμογή "Calls" ("Κλήσεις") ή "Contacts" ("Επαφές"). Καλέστε τον επιθυμητό αριθμό (εικ. I-2) ή επιλέξτε τον από τη λίστα επαφών και πατήστε το κουμπί κλήσης . Για να ακυρώσετε μια κλήση, πατήστε το κουμπί ακύρωσης  στην οθόνη ή το κουμπί λειτουργίας (10) στο σώμα.

Σημείωση. Για να συμπληρώσετε τη λίστα των επαφών, μεταβείτε στην επιλογή "Contacts" ("Επαφές") (εικ. F-4). Μπορείτε να αποθηκεύσετε έως και 10 αριθμούς*.

Εισερχόμενες κλήσεις (εικ. J-1). Για να απαντήσετε σε μια εισερχόμενη κλήση, πατήστε το κουμπί κλήσης στην οθόνη . Για να τερματίσετε μια κλήση ή να επαναφέρετε μια εισερχόμενη κλήση, πατήστε το κουμπί ακύρωσης  στην οθόνη ή το κουμπί λειτουργίας (10) στο σώμα.

* Για περισσότερες πληροφορίες, ανατρέξτε στο πλήρες εγχειρίδιο χρήσης, το οποίο είναι διαθέσιμο στην ιστοσελίδα canyon.eu/drivers-and-manuals.

Σημείωση. Η συσκευή δεν περιορίζει τις εισερχόμενες κλήσεις από αριθμούς που δεν είναι αποθηκευμένοι στη λίστα επαφών σας όπως και τις εξερχόμενες κλήσεις προς τέτοιους αριθμούς.

Κλήση έκτακτης ανάγκης. Για να ξεκινήσετε μια αυτόματη κλήση έκτακτης ανάγκης, μεταβείτε στην κύρια οθόνη (εικ. F-2) και πατήστε το κουμπί λειτουργίας (10) δύο φορές.

Σημείωση. Η συσκευή πραγματοποιεί κλήση έκτακτης ανάγκης μόνο στους δύο πρώτους αριθμούς της λίστας επαφών. Για να πραγματοποιήσετε μια κλήση έκτακτης ανάγκης, πρέπει να προσθέσετε τουλάχιστον έναν από τους δύο πρώτους αριθμούς στη λίστα επαφών σας.

Το ρολόι θα εμφανίσει ένα αίτημα κλήσης έκτακτης ανάγκης (εικ. J-2). Πατήστε "Yes" ("Ναι") για επιβεβαίωση, πατήστε "No" ("Όχι") για ακύρωση. Μετά την επιβεβαίωση, η συσκευή θα πραγματοποιήσει κλήσεις στους αποθηκευμένους αριθμούς: κατά σειρά, 2 φορές σε κάθε από τους δύο αριθμούς μέχρι να απαντήσει ένας από τους καλούντες. Επίσης, ταυτόχρονα με την κλήση, θα αποσταλεί αυτόματα ένα μήνυμα SMS στους αριθμούς αυτούς: "Επείνολ! Τηλεφώνησέ μου!" Για να τερματίσετε την κλήση, πατήστε το κουμπί ακύρωσης  στην οθόνη ή το κουμπί λειτουργίας (10) στο σώμα.

Η εφαρμογή "Camera" ("Κάμερα") (εικ. F-4) χρησιμοποιείται για τη λήψη φωτογραφιών με την ενσωματωμένη κάμερα του ρολογιού. Η προβολή εικόνων είναι διαθέσιμη στην εφαρμογή "Photos" ("Φωτογραφίες")*.

Αναπαραγωγή μουσικής (εικ. K). Το ρολόι διαθέτει ενσωματωμένη κάρτα μνήμης στην οποία μπορείτε να εγγράψετε αρχεία ήχου (MP3). Χρησιμοποιήστε το καλώδιο φόρτισης (12) για να συνδέσετε το ρολόι σε έναν υπολογιστή σε λειτουργία μνήμης USB για να κατεβάσετε αρχεία ήχου στην ενσωματωμένη κάρτα μνήμης της συσκευής. Χρησιμοποιήστε την εφαρμογή "Music" ("Μουσική") για αναπαραγωγή*.

ΠΡΟΣΟΧΗ! Η συσκευή πρέπει να είναι απενεργοποιημένη ενώ είναι συνδεδεμένη στον υπολογιστή σε λειτουργία μνήμης USB.

Εφαρμογές για την εκμάθηση της αγγλικής γλώσσας (εικ. L) *:

- "ENG cards" και "ENG daily" είναι ένα σύνολο κινούμενων εικόνων με ηχητική συνοδεία στα αγγλικά, οι οποίες είναι ομαδοποιημένες ανά διαφορετικά θέματα (ζώα, μεταφορές κ.λπ.).
- "ENG time" θα σας βοηθήσει να μάθετε να αναγνωρίζετε την ώρα σε ένα αναλογικό ρολόι και να την ονομάζετε στα αγγλικά.
- "ENG habit" έχει σχεδιαστεί για να οργανώνει το καθημερινό πρόγραμμα. Για να το κάνετε αυτό, πρέπει να επιλέξετε τα απαραίτητα γεγονότα από ένα σύνολο εικόνων με επιγραφές στα αγγλικά και να ενεργοποιήσετε/απενεργοποιήσετε τις υπενθυμίσεις για αυτά.

ΑΝΤΙΜΕΤΩΠΙΣΗ ΠΡΟΒΛΗΜΑΤΩΝ

Το ρολόι δεν ενεργοποιείται. Πιθανή αιτία: η συσκευή έχει αποφορτιστεί. Το ρολόι θα ενεργοποιηθεί όταν η φόρτιση της μπαταρίας είναι τουλάχιστον 5 %. Λύση: αφήστε τη συσκευή να φορτιστεί για λίγα λεπτά. Εάν το ρολόι δε φορτίζει, ελέγξτε το καλώδιο φόρτισης και την παροχή ρεύματος.

Οι εισερχόμενες/εξερχόμενες κλήσεις δε λειτουργούν. Πιθανή αιτία: Η κάρτα SIM είναι ανενεργή ή δεν έχει εγκατασταθεί σωστά. Λύση: Βεβαιωθείτε ότι η κάρτα SIM έχει τοποθετηθεί σωστά και το αίτημα κωδικού PIN είναι απενεργοποιημένο. Βεβαιωθείτε ότι το υπόλοιπο του λογαριασμού της κάρτας SIM έχει συμπληρωθεί.

Η φωνή δεν ακούγεται κατά τη διάρκεια της κλήσης. Πιθανή αιτία: η οπή του μικροφώνου είναι βουλωμένη. Λύση: Βεβαιωθείτε ότι η οπή του μικροφώνου είναι καθαρή. Μη χρησιμοποιείτε αιχμηρά αντικείμενα για να καθαρίσετε το άνοιγμα, καθώς μπορεί να προκαλέσουν ζημιά στο μικρόφωνο. Εάν τα παραπάνω βήματα δεν επιλύσουν το πρόβλημά σας, επικοινωνήστε με την υπηρεσία υποστήριξης μέσω ζωντανής συνομιλίας στη διεύθυνση canyon.eu/user-help-desk.

ΌΡΟΙ ΕΓΓΥΗΣΗΣ. Η εγγύηση και η διάρκεια ζωής της συσκευής είναι 2 χρόνια από την ημερομηνία πώλησης της συσκευής σε δίκτυο λιανικής στον τελικό αγοραστή, εκτός εάν προβλέπεται διαφορετικά από την τοπική νομοθεσία. Πρόσθετες πληροφορίες εγγύησης είναι διαθέσιμες στο canyon.eu/warranty-terms.

* Για περισσότερες πληροφορίες, ανατρέξτε στο πλήρες εγχειρίδιο χρήσης, το οποίο είναι διαθέσιμο στην ιστοσελίδα canyon.eu/drivers-and-manuals.

ÜLDINFO

Canyon® CNE-KW37XX * nutikell on GSM-mobiilsideseade lastele, millel on SIM-kaardiühendus. Mudeli eripära on inglise keele õppimiseks mõeldud animeeritud rakendused koos heli saatlega.

MUDELID: CNE-KW37BL (sinine värv), CNE-KW37GB (roheline värv), CNE-KW37PP (roosa värv).

HOIATUS! Seade ei ole mõeldud alla 4-aastastele lastele.

FUNKTSIOONID: sissetulevad/väljaminevad kõned; sissetulevad SMS-id; kontaktnimekirj 10 numbrile; hädaabikõne; 4 rakendust inglise keele õppimiseks, sealhulgas päevakava ja meeldetuletuste seadmise funktsioon; diktofon; sisseehitatud kaamera; fotoalbum; muusikamängija (MP3); arvutiühendus helifailide allalaadimiseks mälukaardile; kalkulaator; kalender; äratuskell; stopper; taimer; taskulamp; 16 mängu.

TEHNILISED ANDMED. Toide (sisend): DC 5,0 V / 0,8 A. Töösagedus: 260 MHz. Mälu: RAM 32 MB, ROM 32 MB. Ekraan: värviline (262K), puuteekraan, mahtuvuslik; IPS-maatriks, 1,69", 240×280 pikslit, 218 PPI. GSM-võrk: 2G, 850/900/1800/1900 MHz. Kaamera: 0,3 MP. Kõlar: 15×8 mm, 0,8 W. Mikrofon: analoog, 1360 oomi. Mälukaart: TF, 512 MB, sisseehitatud, mitte-eemaldatav. Aku: liitiumpolümeer, 3,7 V, 400 mAh, mitte-eemaldatav. Täielik laadimisaeg: kuni 2 h. Tööaeg: kuni 2 h pidevas aktiivses režiimis; kuni 3 päeva ooterežiimis. Korpus: 55,9×39,9×15,9 mm (P×L×K); ABS plastik. IP66. Rihm: 210×22,5 mm (P×L); nailon ja klaaskiud; velcro sulgemine. Seadme kaal: 37 g. SIM-kaart: nano-SIM 2G (ei kuulu komplekti). Juhtimine: käsitsi. Laadimiskaabel: micro-USB – USB (A), pikkus 50 cm. Kasutustingimused: temperatuur 0...+40 °C; suhteline õhuniiskus 0–80 %. Ladustamistingimused: temperatuur –10...+45 °C; suhteline õhuniiskus 0–80 %.

KOMPLEKTIS: nutikell, laadimiskaabel, kiirjuhend.

VÄLIMUS (joonised A, B, C, D). 1. Mikrofon. 2. Korpus. 3. Kaamera. 4. Ekraan. 5. Kõlar. 6. Micro-USB pesa koos pistikuga. 7. SIM-kaardi pesa. 8. Taskulamp. 9. Taaskäivitusnupp. 10. Toitenupp. 11. Micro-USB pesa pistik. 12. Laadimiskaabel.

OHUTU KASUTAMISE EESKIRJAD

Kasutage seadme laadimiseks ainult kaasasolevat laadimiskaablit. Ärge vajutage ekraani teravate esemetega ega avaldage liiga suurt survet. Ärge võtke seadet lahti ega üritage seda ise parandada. Võimaliku kuulmiskahjustuse vältimiseks ärge kuulake helisalvestusi, mida seadme kõlar mängib suure helitugevusega pikema aja jooksul. Olge ettevaatlik, kui hoiate seadet kõrva ääres, kui valjuhääldi on sisse lülitatud. Ärge kunagi suunake taskulambi kiirt oma silmadesse: see on ohtlik teie nägemisele. Ärge laske seadet maha, ärge visake ega painutage seda. Vigastuste vältimiseks ärge kasutage pragude või muude vigastustega kella. Puhastage seadet ainult kuiva või kergelt niiske lapiga, kui seade on välja lülitatud ja vooluvõrgust lahti ühendatud.

ETTEVALMISTUS KASUTAMISEKS

HOIATUS! Toiteadapter ei kuulu tarnekomplekti. Adapteri väljundparameetrid peavad olema 5,0 V / 0,8 A (DC).

Kui teil on küsimusi, saatke meile e-kirja aadressil support@canyon.eu või vestle meiega aadressil canyon.eu/user-help-desk, enne kui te oma seadme kauplusesse viima hakkate.

* CNE-KW37XX on mudeli nimi. XX – tähekoode, mis näitab toote värvi.

Ettevalmistamine ja laadimine (joonis D). Pakkige seade lahti, eemaldage ekraanilt kaitsekile ja laadige seade täielikult (vähemalt 2 tundi). Selleks eemaldage pistik (11) micro-USB-pesast, sisestage laadimiskaabel (12) pesa ja ühendage toiteallikaga. Täielik laadimine kuvatakse ekraanil ikoonina .

HOIATUS! Enne nano-SIM-kaardi sisestamist veenduge, et see on aktiveeritud ja PIN-koodi sisestamine on keelatud.

SIM-kaardi paigaldamine (joonised C, E). SIM-kaardi sisestamise ajal peab seade olema välja lülitatud. Eemaldage salv SIM-kaardi pesast (7) ja sisestage kaart, nagu on näidatud joonisel E. Seejärel sisestage salv ettevaatlikult kella.

Sisselülitamine (joonised C, F). Seadme sisselülitamiseks vajutage ja hoidke toitenuppu (10) 2–3 sekundit all, kuni kostub helisignaal ja ilmub tervitusekraan (joonis F-1). Järgmisena kuvatakse põhiekraan kella sihverplaadiga (joonis F-2).

Märkus. GSM-signaali indikaator  ekraani vasakus ülannurgas teavitab seadme edukast registreerimisest GSM-võrgus (joonis F-2).

Märkus. Reeglina sünkroniseeritakse kuupäev ja kellaaeg automaatselt teie mobiilsideoperaatori andmetega, kui registreerite oma seadme GSM-võrgus. Vastasel juhul sisestage kella seaded, et määrata kuupäev ja kellaaeg käsitsi (joonis I-1).

Väljalülitamine. Seadme väljalülitamiseks vajutage ja hoidke toitenuppu (10) 5–6 sekundit all.

Taaskäivitamisnupp (9). Vajutage üks kord, et sundida seadet taaskäivitama (näiteks kui see külmub).



Märkus. Pärast sunnitud taaskäivitamist lülitatakse kell sisse, ühendades selle kaasasoleva laadimiskaabli abil toiteallikaga.

KASUTAMINE



Ekraanilukk. Kui kell on kasutuseta, lukustub selle puutekraan automaatselt 10 sekundi pärast. Algselt kuvatakse 4–5 sekundiks analoogkella ekraanisäästja (joonis F-3) ja seejärel kustub ekraan. Vajutage üks kord toitenuppu (10), et avada ekraan ja vaadata kellaaega. Põhiekraanile ja kella funktsioonidele täiendavaks juurdepääsuks puudutage üks kord ekraanisäästjat.

Toetatud žestid seadme juhtimiseks (vt joonised G, H): ekraanile koputamine, üles/alla, vasakule/paremale pühkimine *.

Märkus. Eelmisele ekraanile naasmiseks mis tahes menüüst või rakendusest vajutage üks kord toitenuppu (10).

Väljaminevad kõned. Avakuval puudutage sõrmega keskele, et minna peamenüüsse (joonis F-4). Numbril valimiseks valige rakendus „Calls“ („Kõned“) või „Contacts“ („Kontaktid“). Valige soovitud number (joonis I-2) või valige see kontaktide nimekirjast ja puudutage kõne nuppu . Kõne tühistamiseks puudutage ekraanil tühistamisnuppu  või vajutage korpuse toitenuppu (10).

Märkus. Kontaktide nimekirja täitmiseks valige „Contacts“ („Kontaktid“) (joonis F-4). Saate salvestada kuni 10 numbrit *.

Sissetulevad kõned (joonis J-1). Sissetulevale kõnele vastamiseks puudutage ekraanil olevat kõne nuppu . Kõne lõpetamiseks või sissetuleva kõne lähtestamiseks puudutage ekraanil tühistamisnuppu  või vajutage korpuse toitenuppu (10).

* Täiendavat teavet leiate täielikust kasutusjuhendist, mis on saadaval veebis aadressil canyon.eu/drivers-and-manuals.

Märkus. Seade ei piira sissetulevaid kõnesid või väljaminevaid kõnesid numbritele, mis ei ole salvestatud teie kontaktloendis.

Hädaabikõne. Automaatse hädaabikõne käivitamiseks minge avakuvale (joonis F-2) ja vajutage kaks korda toitenuppu (10).

Märkus. Seade teeb hädaabikõne ainult kahele esimesele numbrile kontaktide nimekirjas. Hädaabikõne tegemiseks peate lisama vähemalt ühe kahest esimesest numbrist oma kontaktide nimekirja.

Kell kuvab hädaabikõne taotluse (joonis J-2). Kinnitamiseks puudutage „Yes“ („Jah“), tühistamiseks puudutage „No“ („Ei“). Kinnitamisel teeb seade kõnesid salvestatud numbritele: vaheldumisi 2 korda kummalegi numbrile, kuni üks helistaja vastab. Samaaegselt kõnega saadetakse nendele numbritele automaatselt SMS-sõnum: „Hädaolukord, helista mulle!“ Kõne lõpetamiseks puudutage ekraanil tühistamisnuppu  või vajutage korpuse toitenuppu (10).

Rakendust „Camera“ („Kaamera“) (joonis F-4) kasutatakse fotode tegemiseks, kasutades kella sisseehitatud kaamerat. Piltide vaatamine on võimalik rakenduses „Photos“ („Fotod“) *.

Muusikamängija (joonis K). Kellal on sisseehitatud mälukaart, millele saab salvestada helifaile (MP3). Kasutage laadimiskaablit (12), et ühendada kell USB-mälurežiimis arvutiga, et laadida helifaile seadme sisseehitatud mälukaardile. Kasutage kuulamiseks „Music“ („Muusika“) rakendust *.

HOIATUS! Seade peab olema välja lülitatud, kui see on USB-mälurežiimis arvutiga ühendatud.

Rakendused inglise keele õppimiseks (joonis L) *:

- „ENG cards“ ja „ENG daily“ on kogum ingliskeelsete animeeritud piltidega, mis on rühmitatud erinevate teemade kaupa (loomad, transport jne).
- „ENG time“ aitab teil õppida analoogkella aega tuvastama ja seda inglise keeles nimetama.
- „ENG habit“ on mõeldud igapäevase rutiini korraldamiseks. Selleks peate valida vajalikud sündmused ingliskeelsete üleskirjutustega piltide hulgast ja lülitama nende jaoks meeldetuletused sisse/välja.

TÖRKEOTSING

Kell ei lülitu sisse. Võimalik põhjus: seade on tühjenenud. Kell lülitub sisse, kui aku on vähemalt 5 % ulatuses laetud. Lahendus: laadige seadet paar minutit. Kui kell ei lae, kontrollige laadimiskaablit ja toiteallikat.

Sissetulevad/väljaminevad kõned ei tööta. Võimalik põhjus: SIM-kaart on mitteaktiivne või valesti sisestatud. Lahendus: veenduge, et SIM-kaart on õigesti sisestatud ja PIN-koodi päring on keelatud. Veenduge, et SIM-kaardi konto saldo on täidetud.

Kõne ajal on hääl kuuldamatu. Võimalik põhjus: mikrofoni auk on ummistunud. Lahendus: veenduge, et mikrofoni auk on puhas. Ärge kasutage auk puhastamiseks teravaid esemeid, kuna need võivad mikrofoni kahjustada. Kui ülaltoodud sammud ei lahenda probleemi, võtke ühendust klienditoega canyon.eu/user-help-desk/ veebilehe vestlusfunktsiooni kaudu.

GARANTIITINGIMUSED. Seadme garantii ja kasutusiga on 2 aastat alates seadme jaemüügist lõppkliendile, kui kohalikud õigusaktid ei näe ette teisiti. Lisateave garantii kohta on saadaval veebisaidil canyon.eu/warranty-terms.

* Täiendavat teavet leiate täielikust kasutusjuhendist, mis on saadaval veebis aadressil canyon.eu/drivers-and-manuals.

INFORMATIONS GÉNÉRALES

La montre intelligente **Canyon® CNE-KW37XX *** est un appareil portable GSM pour enfants, avec la possibilité de connecter une carte SIM. Les applications animées avec accompagnement sonore pour l'apprentissage de l'anglais constituent une caractéristique particulière du modèle.

MODÈLES : CNE-KW37BL (couleur bleue), CNE-KW37GB (couleur verte), CNE-KW37PP (couleur rose).

ATTENTION ! L'appareil n'est pas destiné aux enfants de moins de 4 ans.

FONCTIONS : appels entrants/sortants ; SMS entrants ; liste de contacts pour 10 numéros ; appel d'urgence ; 4 applications pour l'apprentissage de l'anglais, y compris celle avec la fonction de réglage de la routine quotidienne et de rappels ; enregistreur vocal ; caméra intégrée ; album photo ; lecteur de musique (MP3) ; connexion au PC pour télécharger des fichiers audio sur une carte mémoire ; calculatrice ; calendrier ; alarme ; chronomètre ; minuterie ; lampe ; 16 jeux.

SPÉCIFICATIONS TECHNIQUES. Alimentation (entrée) : DC 5,0 V / 0,8 A. Fréquence de travail : 260 MHz. Mémoire : RAM 32 Mo, ROM 32 Mo. Écran : couleur (262K), tactile, capacitif ; matrice IPS, 1,69", 240x280 pixels, 218 PPI. Réseau GSM : 2G, 850/900/1800/1900 MHz. Caméra : 0,3 Mpx. Haut-parleur : 15x8 mm, 0,8 W. Microphone : analogique, 1360 ohms. Carte mémoire : TF, 512 Mo, intégrée, non amovible. Batterie : lithium-polymère, 3,7 V, 400 mAh, non amovible. Temps de charge complet : jusqu'à 2 h. Durée de fonctionnement : jusqu'à 2 h en mode actif continu ; jusqu'à 3 jours en mode veille. Boîtier : 55,9x39,9x15,9 mm (LxLxH) ; plastique ABS. IP66. Bracelet : 210x22,5 mm (LxL) ; nylon et fibre de verre ; fermeture autoagrippante. Poids de l'appareil : 37 g. Carte SIM : nano-SIM 2G (non inclus). Contrôle : manuel. Câble de chargement : micro-USB vers USB (A), longueur 50 cm. Conditions de fonctionnement : température 0...+40 °C ; humidité relative 0-80 %. Conditions de stockage : température -10...+45 °C ; humidité relative 0-80 %.

CONTENU DE L'EMBALLAGE : montre intelligente, câble de chargement, guide de démarrage rapide.

ASPECT (fig. A, B, C, D). 1. Microphone. 2. Boîtier. 3. Caméra. 4. Écran. 5. Haut-parleur. 6. Port micro-USB avec un bouchon. 7. Fente de la carte SIM. 8. Lampe. 9. Bouton de redémarrage. 10. Bouton d'alimentation. 11. Bouchon du port micro-USB. 12. Câble de recharge.

RÈGLES D'UTILISATION SÛRE

Utilisez uniquement le câble de charge fourni pour charger l'appareil. N'appuyez pas sur l'écran avec des objets pointus ou en exerçant une pression trop forte. Ne démontez pas l'appareil et ne tentez pas de le réparer vous-même. Pour éviter toute perte d'audition, n'écoutez pas de fichiers audio lus par le haut-parleur de l'appareil à un volume élevé pendant de longues périodes. Soyez prudent lorsque vous portez l'appareil à votre oreille alors que le haut-parleur est activé. Ne dirigez jamais le faisceau de la lampe vers les yeux : c'est dangereux pour la vue. Ne laissez pas tomber, ne jetez pas et ne pliez pas l'appareil. N'utilisez pas une montre présentant des fissures ou d'autres défauts afin d'éviter toute blessure. Nettoyez avec un chiffon sec ou légèrement humide uniquement après avoir éteint l'appareil et l'avoir débranché.

PRÉPARATION À L'UTILISATION

ATTENTION ! L'adaptateur électrique n'est pas inclus dans l'emballage. Les paramètres de sortie de l'adaptateur doivent être de 5,0 V / 0,8 A (DC).

Si vous avez des questions, veuillez nous envoyer un courriel à support@canyon.eu ou discuter avec nous sur canyon.eu/user-help-desk avant d'apporter votre appareil au magasin.

* CNE-KW37XX est le nom du modèle. XX est le code de lettres indiquant la couleur du produit.

Préparation et chargement (fig. D). Déballiez l'appareil, retirez le film protecteur de l'écran et chargez complètement l'appareil (au moins 2 heures). Pour ce faire, retirez le bouchon (11) du port micro-USB, insérez le câble de recharge (12) dans le port et connectez-le à une source d'alimentation. La charge complète est affichée à l'écran sous la forme d'une icône .

ATTENTION ! Avant d'insérer la carte nano-SIM, assurez-vous qu'elle est activée et que la saisie du code PIN est désactivée.

Insertion de la carte SIM (fig. C, E). L'appareil doit être éteint quand vous insérez la carte SIM. Retirez le plateau de la fente de la carte SIM (7) et insérez la carte comme indiqué dans la figure E. Ensuite, insérez soigneusement le plateau dans la montre.

Mise en marche (fig. C, F). Pour allumer l'appareil, appuyez sur le bouton d'alimentation (10) et maintenez-le enfoncé pendant 2 à 3 secondes jusqu'à ce qu'un signal sonore retentisse et que l'écran de bienvenue s'affiche (fig. F-1). Ensuite, l'écran principal avec un cadran s'affichera (fig. F-2).

Note. L'indicateur de signal GSM  dans le coin supérieur gauche de l'écran informe de l'enregistrement réussi de l'appareil dans le réseau GSM (fig. F-2).

Note. En règle générale, la date et l'heure sont automatiquement synchronisées avec les données de votre opérateur mobile lorsque vous enregistrez votre appareil sur le réseau GSM. Sinon, entrez dans les réglages de la montre pour régler la date et l'heure manuellement (fig. I-1).

Arrêt. Appuyez sur le bouton d'alimentation (10) et maintenez-le enfoncé pendant 5 à 6 secondes pour éteindre l'appareil.

Bouton de redémarrage (9). Appuyez une fois pour forcer le redémarrage de l'appareil (par exemple, lorsqu'il est bloqué).



Note. Après un redémarrage forcé, la montre est allumée en la connectant à une source d'alimentation à l'aide du câble de chargement inclus.

UTILISATION



Verrouillage de l'écran. L'écran tactile de la montre se verrouille automatiquement au bout de 10 secondes lorsque la montre est inactive. D'abord, un économiseur d'écran d'horloge analogique s'affiche pendant 4 à 5 secondes (fig. F-3), puis l'écran s'éteint. Appuyez une fois sur le bouton d'alimentation (10) pour déverrouiller l'écran et afficher l'heure. Appuyez une fois sur un économiseur d'écran pour passer à l'écran principal et aux fonctions de la montre.

Gestes pris en charge pour contrôler l'appareil (voir fig. G, H) : toucher l'écran, balayer vers le haut/bas, vers la gauche/droite *.

Note. Pour revenir à l'écran précédent à partir de n'importe quel menu ou application, appuyez une fois sur le bouton d'alimentation (10).

Appels sortants. Appuyez au centre de l'écran principal pour accéder au menu principal (fig. F-4). Pour composer un numéro, sélectionnez l'application « Calls » (« Appels ») ou « Contacts ». Composez le numéro souhaité (fig. I-2) ou sélectionnez-le dans la liste des contacts et appuyez sur le bouton d'appel . Pour annuler un appel, appuyez sur le bouton d'annulation  sur l'écran ou appuyez sur le bouton d'alimentation (10) sur le boîtier.

Note. Pour compléter la liste des contacts, allez à « Contacts » (fig. F-4). Vous pouvez enregistrer jusqu'à 10 numéros *.

Appels entrants (fig. J-1). Pour répondre à un appel entrant, appuyez sur le bouton d'appel sur l'écran . Pour mettre fin à un appel ou rejeter un appel entrant, appuyez sur le bouton d'annulation  sur l'écran ou appuyez sur le bouton d'alimentation (10) sur le boîtier.

* Pour plus d'informations, consultez le manuel d'utilisation complet, disponible à la page web canyon.eu/drivers-and-manuals.

Note. L'appareil ne limite pas les appels entrants ou sortants des numéros qui ne sont pas enregistrés dans votre liste de contacts.

Appel d'urgence. Pour lancer un appel d'urgence automatique, accédez à l'écran principal (fig. F-2) et appuyez deux fois sur le bouton d'alimentation (10).

Note. L'appareil passe un appel d'urgence seulement aux deux premiers numéros de la liste de contacts. Pour passer un appel d'urgence, ajoutez au moins l'un des deux premiers numéros à votre liste de contacts.

Une demande d'appel d'urgence s'affichera sur l'écran de la montre (fig. J-2). Appuyez sur « Yes » (« Oui ») pour confirmer ou sur « No » (« Non ») pour annuler. Après confirmation, l'appareil appellera les numéros enregistrés : alternativement, 2 fois à chacun des deux numéros jusqu'à ce que l'un des appelés réponde. En outre, simultanément à l'appel, un message SMS « Urgence ! Appelez-moi ! » sera automatiquement envoyé à ces numéros. Pour mettre fin à l'appel, appuyez sur le bouton d'annulation  sur l'écran ou appuyez sur le bouton d'alimentation (10) sur le boîtier.

L'application « Camera » (« Appareil photo ») (fig. F-4) permet de prendre des photos à l'aide de la caméra intégrée de la montre. La visualisation des images est possible dans l'application « Photos »*.

Lecteur de musique (fig. K). La montre possède une carte mémoire intégrée sur laquelle vous pouvez enregistrer des fichiers audio (MP3). Utilisez le câble de recharge (12) pour connecter la montre à un PC en mode clé USB afin de télécharger des fichiers audio sur la carte mémoire intégrée de l'appareil. Utilisez l'application « Music » (« Musique ») pour écouter des fichiers audio*.

ATTENTION ! L'appareil doit être éteint lorsqu'il est connecté au PC en mode clé USB.

Applications pour apprendre l'anglais (fig. L) :

- « ENG cards » et « ENG daily » sont un ensemble d'images animées avec accompagnement audio en anglais, regroupées par thèmes (animaux, transports, etc.).
- « ENG time » permet d'apprendre à identifier l'heure sur une horloge analogique et comment le dire en anglais.
- « ENG habit » est conçu pour organiser la routine quotidienne. Pour ce faire, sélectionnez les événements nécessaires dans une série d'images avec des inscriptions en anglais et activer/désactiver les rappels pour ces événements.

DÉPANNAGE

La montre ne s'allume pas. Cause possible : l'appareil est déchargé. La montre s'allumera lorsque la charge de la batterie sera d'au moins 5 %. Solution : chargez l'appareil pendant quelques minutes. Si la montre ne se charge pas, vérifiez le câble de charge et la source d'alimentation.

Les appels entrants/sortants ne fonctionnent pas. Cause possible : la carte SIM est inactivée ou mal insérée. Solution : assurez-vous que la carte SIM est correctement insérée et que la demande de code PIN est désactivée. Assurez-vous que le solde de votre carte SIM soit rechargé.

La voix est inaudible pendant la conversation. Cause possible : l'ouverture du microphone est obstruée. Solution : assurez-vous que l'ouverture du microphone soit propre. N'utilisez pas d'objets pointus pour nettoyer l'ouverture, car ils pourraient endommager le microphone. Si les actions ci-dessus ne permettent pas de résoudre le problème, veuillez contacter l'assistance via le chat sur canyon.eu/user-help-desk.

CONDITIONS DE GARANTIE. La garantie et la durée de vie de l'appareil sont de 2 ans à compter de la date de vente au détail de l'appareil au client final, sauf disposition contraire de la législation locale. Des informations complémentaires sur la garantie sont disponibles sur le site canyon.eu/warranty-terms.

* Pour plus d'informations, consultez le manuel d'utilisation complet, disponible à la page web canyon.eu/drivers-and-manuals.

OPĆE INFORMACIJE

Pametni sat **Canyon® CNE-KW37XX** * je GSM mobilni uređaj za djecu, opremljen opcijom povezivanja SIM kartice. Posebna značajka modela su animirane aplikacije uz audio praćenje za učenje engleskog jezika.

MODELI: CNE-KW37BL (u plavoj boji), CNE-KW37GB (u zelenoj boji), CNE-KW37PP (u ružičastoj boji).

POZOR! Uređaj nije namijenjen djeci mlađoj od 4 godine.

FUNKCIJE: dolazni/odlazni pozivi; dolazni SMS; popis kontakata za 10 brojeva; hitni poziv; 4 aplikacije za učenje engleskog, uključujući funkciju postavljanja dnevnog rasporeda i podsjetnika; diktafon; ugrađena kamera; foto album; player (MP3); povezivanje s računalom za preuzimanje audio datoteka na memorijsku karticu; kalkulator; kalendar; budilica; štoperica; mjerač vremena; svjetiljka; 16 igara.

SPECIFIKACIJE. Napajanje (ulaz): DC 5,0 V / 0,8 A. Radna frekvencija: 260 MHz. Memorija: RAM 32 MB, ROM 32 MB. Zaslona: u boji (262K), na dodir, kapacitivni; IPS matrica, 1,69", 240×280 ppx, 218 PPI. GSM mreža: 2G, 850/900/1800/1900 MHz. Kamera: 0,3 Mpx. Zvučnik: 15×8 mm, 0,8 W. Mikrofon: analogni, 1360 Ω. Memorijska kartica: TF, 512 MB, ugrađena, neuklonjiva. Baterija: LiPo, 3,7 V, 400 mAh, neuklonjiva. Vrijeme potpunog punjenja: do 2 sata. Vrijeme rada: do 2 sata u neprekidnom aktivnom načinu rada; do 3 dana u načinu mirovanja. Kućište: 55,9×39,9×15,9 mm (D×Š×V); ABS plastika. IP66. Narukvica: 210×22,5 mm (D×Š); najlon i stakloplastika; Velcro kopča. Težina uređaja: 37 g. SIM kartica: nano-SIM 2G (nije uključena u paket isporuke). Upravljanje: ručno. Kabel za punjenje: micro-USB – USB (A), duljina 50 cm. Uvjeti korištenja: temperatura 0...+40 °C; relativna vlažnost 0–80 %. Uvjeti skladištenja: temperatura –10...+45 °C; relativna vlažnost 0–80 %.

PAKET ISPORUKE: pametni sat, kabel za punjenje, kratki korisnički vodič.

IZGLED (slike A, B, C, D). 1. Mikrofon. 2. Kućište. 3. Kamera. 4. Zaslona. 5. Zvučnik. 6. Micro-USB priključak s čepom. 7. Slot za SIM karticu. 8. Svjetiljka. 9. Gumb za ponovno pokretanje. 10. Gumb za napajanje. 11. Čep micro-USB priključka. 12. Kabel za punjenje.

PRAVILA SIGURNE UPORABE

Za punjenje uređaja koristite samo isporučeni kabel. Nemojte dodirivati zaslon oštrim predmetima niti ga prejakom pritiskati. Nemojte rastavljati uređaj niti ne pokušavajte da ga sami popravite. Kako biste spriječili moguće oštećenje sluha, nemojte dulje vrijeme slušati audio snimke koje izvodi zvučnik uređaja, ako je prilagođena maksimalna glasnoća. Budite oprezni ako približujete uhu uređaj kad je omogućen spikerfon. Nikad nemojte usmjeravati zraku svjetiljke u oči: opasno je po vaš vid. Nemojte udarati, bacati ili savijati uređaj. Nemojte koristiti satove s pukotinama ili drugim oštećenjima kako biste izbjegli ozljede. Čistite sat suhom ili blago navlaženom krpom tek nakon što ga isključite i odspojite iz struje.

PRIPREMA ZA KORIŠTENJE

POZOR! Strujni adapter nije uključen u paket isporuke. Izlazni parametri adaptera treba biti jednaki 5,0 V / 0,8 A (DC).

Ako imate bilo kakvih pitanja, pošaljite nam e-mail na support@canyon.eu ili poruku u chat na canyon.eu/user-help-desk prije nego što svoj uređaj odnesete u trgovinu.

* CNE-KW37XX je naziv modela. XX je slovni kod koji označava boju proizvoda.

Priprema i punjenje (slika D). Raspakirajte uređaj, uklonite zaštitnu foliju sa zaslona i do kraja napunite uređaj (najmanje 2 sata). Da to učinite, izvadite čep (11) iz micro-USB priključka, umetnite kabel za punjenje (12) u priključak i spojite ga na izvor napajanja. Kad se uređaj uredno napuni, na zaslonu se prikaže ikona .

POZOR! Prije umetanja nano-SIM kartice, provjerite je li aktivirana i je li onemogućen unos PIN koda.

Umetanje SIM kartice (slike C, E). Prilikom umetanja SIM kartice uređaj mora biti isključen. Izvucite pretinac iz slot za SIM karticu (7) i umetnite karticu kao što je prikazano na slici E. Zatim oprezno umetnite slot u sat.

Uključivanje (slike C, F). Da biste uključili uređaj, pritisnite i držite 2–3 sekunde gumb za napajanje (10), dok se ne oglasi zvučni signal i dok se ne prikaže zaslon dobrodošlice (slika F-1). Zatim će se prikazati glavni zaslon s brojčanikom (slika F-2).

Napomena. Uspješnu registraciju uređaja u GSM mreži označava indikator signala GSM  mreže u gornjem lijevom kutu zaslona (slika F-2).

Napomena. Obično se datum i vrijeme sinkroniziraju automatski s vašim mobilnim operaterom kad svoj uređaj registrirate na GSM mrežu. Ako do toga nije došlo, otvorite postavke sata kako biste ručno postavili datum i vrijeme (slika I-1).

Isključivanje. Za isključivanje uređaja pritisnite i držite 5–6 sekundi gumb za napajanje (10).

Gumb za ponovno pokretanje (9). Pritisnite jednom za prisilno ponovno pokretanje uređaja (na primjer, ako se blokira).



Napomena. Nakon prisilnog ponovnog pokretanja, sat se uključuje povezivanjem na izvor napajanja pomoću priloženog kabela za punjenje.

KORIŠTENJE



Zaključavanje zaslona. Dodirni zaslon sata automatski se zaključava za 10 sekundi, ukoliko nema nikakve aktivnosti. Prije toga se na zaslonu 4–5 sekundi prikazuje slika analognog sata na (slika F-3), zatim se zaslon gasi. Za otključavanje zaslona i prikaz vremena jednom pritisnite gumb za napajanje (10). Za dalji pristup glavnom zaslonu i funkcijama sata, jednom dodirnite čuvar zaslona.

Podržane geste za upravljanje uređajem (v. slike G, H): dodirivanje zaslona, povlačenje zaslona gore/dolje, lijevo/desno *.

Napomena. Za povratak na prethodni zaslon iz bilo kojeg izbornika ili aplikacije, jednom pritisnite gumb za napajanje (10).

Odlazni pozivi. Dodirnite prstom središte glavnog zaslona da se otvori glavni izbornik (slika F-4). Da uputite poziv, odaberite aplikaciju "Calls" ("Pozivi") ili "Contacts" ("Imenik"). Pozovite željeni broj (slika I-2) ili ga odaberite s popisa kontakata i pritisnite gumb za pozivanje . Za poništavanje poziva pritisnite gumb za odustajanje  na zaslonu ili gumb za napajanje (10) na kućištu.

Napomena. Za popunjavanje popisa telefonskih brojeva otvorite "Contacts" ("Imenik") (slika F-4). Možete spremiti do 10 brojeva *.

Dolazni pozivi (slika J-1). Kako biste odgovorili na dolazni poziv, pritisnite gumb za pozivanje  na zaslonu. Za prekid poziva ili odustajanje od dolaznog poziva pritisnite gumb za odustajanje  na zaslonu ili gumb za napajanje (10) na kućištu.

Napomena. Zabrana dolaznih poziva s brojeva koji nisu spremljeni na popisu kontakata, kao ni odlaznih poziva na takve brojeve nije predviđena.

* Za više informacija v. potpuni korisnički priručnik dostupan na canyon.eu/drivers-and-manuals.

Hitni poziv. Za pokretanje automatskog hitnog poziva idite na glavni zaslom (slika F-2) i dvaput pritisnite gumb za napajanje (10).

Napomena. Uređaj upućuje hitni poziv samo na prva dva broja na popisu kontakata. Da biste uputili hitni poziv, morate dodati barem jedan od prva dva broja na svoj popis kontakata.

Na zaslonu sata se prvo prikaže zahtjev za hitnim pozivom (slika J-2). Tapnite "Yes" ("Da") za potvrdu ili "No" ("Ne") za odustajanje. Nakon potvrde, uređaj će upućivati pozive na spremljene brojeve: naizmjenično, dvaput na svaki od dva spremljena broja, dok se jedan od njih ne javi. Također, istovremeno s pozivom, na ove brojeve će automatski biti poslana SMS poruka: "Alarm! Hitno me nazovi!" Za prekid poziva pritisnite gumb za odustajanje  na zaslonu ili gumb za napajanje (10) na kućištu.

Aplikacija "Camera" ("Kamera") (slika F-4) služi za snimanje fotografija pomoću kamere ugrađene u sat. Pregled slika dostupan je u aplikaciji "Photos" ("Fotografije") *.

Player (slika K). Sat je opremljen ugrađenom memorijskom karticom na koju možete snimati audio datoteke (MP3). Koristite kabel za punjenje (12) za povezivanje sata s računalom u načinu USB pohrane za preuzimanje audio datoteka na ugrađenu memorijsku karticu uređaja. Za slušanje koristite aplikaciju "Music" ("Glazba") *.

POZOR! Uređaj treba biti isključen prilikom povezivanja s računalom u načinu USB pohrane.

Aplikacije za učenje engleskog jezika (slika L) *:

- "ENG cards" i "ENG daily" su zbirka animiranih slika sa zvukom na engleskom jeziku, grupiranih u različite teme (životinje, prijevoz itd.).
- "ENG time" će vam pomoći da naučite kako odrediti vrijeme na analognom satu i reći ga na engleskom jeziku.
- "ENG habit" je dizajnirana za postavljanje dnevnog rasporeda. Da to napravite, odaberite potrebne događaje iz niza slika s natpisima na engleskom jeziku i omogućite/onemogućite podsjetnike za njih.

RJEŠAVANJE PROBLEMA

Sat se ne uključuje. Mogući uzrok: uređaj je ispražnjen. Sat se uključi ako je napunjenost baterije najmanje 5 %. Rješenje: puniti uređaj nekoliko minuta. Ako se sat ne puni, provjerite kabel za punjenje i izvor napajanja.

Dolazni/odlazni pozivi ne rade. Mogući uzrok: SIM kartica je neaktivna ili pogrešno instalirana. Rješenje: provjerite je li SIM kartica uredno umetnuta i je li zahtjev za PIN kodom onemogućen. Provjerite je li stanje na računu vaše SIM kartice nadopunjeno.

Tijekom razgovora ne čuje se glas. Mogući uzrok: otvor mikrofona je začepljen. Rješenje: provjerite je li otvor mikrofona slobodan. Nemojte koristiti oštre predmete za čišćenje otvora jer to može oštetiti mikrofon. Ako gore navedene opcije ne riješe vaš problem, kontaktirajte podršku putem chata uživo na canyon.eu/user-help-desk.

UVJETI JAMSTVA. Jamstvo i uporabni rok uređaja su 2 godine od datuma prodaje uređaja preko maloprodaje krajnjem kupcu, osim ako je drugačije određeno lokalnim zakonom. Dodatne informacije o jamstvu dostupne su na canyon.eu/warranty-terms.

* Za više informacija v. potpuni korisnički priručnik dostupan na canyon.eu/drivers-and-manuals.

ÁLTALÁNOS INFORMÁCIÓK

Az okosóra **Canyon® CNE-KW37XX*** egy GSM-mobilkészíték gyerekeknek, SIM-kártya csatlakoztatásának lehetőségével. A modell különlegessége az animált, hanggal ellátott alkalmazások az angol nyelvtanuláshoz.

MODELLEK: CNE-KW37BL (kék szín), CNE-KW37GB (zöld szín), CNE-KW37PP (rózsaszín szín).

FIGYELEM! A készülék 4 év feletti gyermekek számára készült.

FUNKCIÓK: bejövő/kimenő hívások; bejövő SMS; névjegyzék 10 számhoz; vészhívás; 4 angol nyelvtanulási alkalmazás, beleértve a napi rutin beállítását és az emlékeztetőket; diktafon; beépített kamera; fotóalbum; zenelejátszó (MP3); csatlakoztatás számítógéphez audiofájlok memóriakártyára való letöltéséhez; számológép; naptár; riasztás; stopperóra; időzítő; zseblámpa; 16 meccs.

MŰSZAKI ADATOK. Tápegység (bemenet): DC 5,0 V / 0,8 A. Működési frekvencia: 260 MHz. Memória: RAM 32 MB, ROM 32 MB. Képernyő: színes (262K), érintőképernyő, kapacitív; IPS mátrix, 1,69", 240×280 pixel, 218 PPI. GSM hálózat: 2G, 850/900/1800/1900 MHz. Kamera: 0,3 Mpc. Hangszóró: 15×8 mm, 0,8 W. Mikrofon: analóg, 1360 ohm. Memóriakártya: TF, 512 MB, beépített, nem cserélhető. Akkumulátor: Li-polimer, 3,7 V, 400 mAh, nem cserélhető. Teljes töltési idő: legfeljebb 2 óra. Működés időtartama: legfeljebb 2 óra folyamatos aktív üzemmódban; akár 3 napig készenléti állapotban. Tok: 55,9×39,9×15,9 mm (H×SZ×M); ABS műanyag. IP66. Óraszíj: 210×22,5 mm (H×SZ); nejlon és üvegszál; tépőzáras záródás. A készülék súlya: 37 g. SIM-kártya: nano-SIM 2G (nem tartozik a szállítási készletbe). Vezérlés: kézi. Töltőkábel: micro-USB – USB (A), hossza 50 cm. Működési feltételek: hőmérséklet 0...+40 °C; relatív páratartalom 0–80 %. Tárolási feltételek: hőmérséklet –10...+45 °C; relatív páratartalom 0–80 %.

SZÁLLÍTÁSI KÉSZLET: okosóra, töltőkábel, gyors használati útmutató.

KÜLSŐ NÉZET (A, B, C, D ábrát). 1. Mikrofon. 2. Tok. 3. Kamera. 4. Képernyő. 5. Hangszóró. 6. Micro-USB csatlakozó dugóval. 7. SIM kártya nyílás. 8. Zseblámpa. 9. Újraindítás gomb. 10. Bekapcsológomb. 11. Micro USB csatlakozó. 12. Töltőkábel.

BIZTONSÁGOS HASZNÁLAT SZABÁLYAI

A készülék töltéséhez kizárólag a mellékelt töltőkábelt használja. Ne nyomja a képernyőt éles tárgyakkal, és ne alkalmazzon túlzott nyomást. Ne szedje szét a készüléket és ne próbálja meg saját maga megjavítani. Az esetleges halláskárosodás megelőzése érdekében ne hallgasson hosszú ideig nagy hangerővel a készülék hangszóróján lejátszott hangfelvételeket. Legyen óvatos, ha a készüléket bekapcsolt kihangosítással a füléhez tartja. Soha ne irányítsa a zseblámpa sugarát a szemébe: ez veszélyes a látására. Ne ejtse le, ne dobja el és ne hajlítsa meg a készüléket. A sérülések elkerülése érdekében ne használjon repedésekkel vagy más hibákkal rendelkező okosórát. Csak akkor tisztítsa száraz vagy enyhén nedves ruhával, ha a készülék ki van kapcsolva és le van választva az áramellátásról.

HASZNÁLATRA VALÓ FELKÉSZÜLÉS

FIGYELEM! A hálózati adapter nem tartozik a szállítási készlethez. Az adapter kimeneti paramétereinek 5,0 V / 0,8 A (DC) értékűnek kell lennie.

Előkészítés és töltés (D ábrát). Csomagolja ki a készüléket, távolítsa el a védőfóliát a képernyőről, és tölts fel teljesen a készüléket (legalább 2 óra). Ehhez távolítsa el a

Ha bármilyen kérdése van, kérjük, küldjön egy e-mailt a support@canyon.eu e-mail címre, vagy írjon ránk csevegésben a canyon.eu/user-help-desk weboldalon, mielőtt készülékét a boltba vinné.

* CNE-KW37XX a modell neve. XX – a termék színét jelző betűkód.

dugót (11) a micro-USB csatlakozóból, dugja be a töltőkábelt (12) a csatlakozóba, és csatlakoztassa egy áramforráshoz. A teljes töltést az  ikon jelzi a képernyőn.

FIGYELEM! A nano-SIM-kártya behelyezése előtt győződjön meg arról, hogy a kártya aktiválva van, és a PIN-kód bevitele ki van kapcsolva.

SIM-kártya beszerelése (C, E ábrát). A SIM-kártya telepítése előtt a készüléket ki kell kapcsolni. Vegye ki a SIM-kártya tálcáját a nyílásból (7), és helyezze be a kártyát az E ábra szerint. Ezután óvatosan helyezze be a tálcát az órába.

Bekapcsolás (C, F ábrát). A készülék bekapcsolásához nyomja meg és tartsa lenyomva a bekapcsológombot (10) 2–3 másodpercig, amíg hangjelzést nem hall, és meg nem jelenik az üdvözlő képernyő (F-1 ábrát). Ezután megjelenik az óralappal ellátott fő képernyő (F-2 ábrát).

Megjegyzés. A készülék sikeres regisztrációját a GSM hálózatban a képernyő bal felső sarkában található GSM hálózati  jel jelzője jelzi (F-2 ábrát).

Megjegyzés. Általában a dátum és az idő automatikusan szinkronizálódik a mobilszolgáltatóval, amikor regisztrálja készülékét a GSM-hálózatra. Ellenkező esetben lépjen be az óra beállításába a dátum és az idő manuális beállításához (I-1 ábrát).

Kikapcsolás. A készülék kikapcsolásához tartsa lenyomva a bekapcsológombot (10) 5–6 másodpercig.

Újraindítás gomb (9). Nyomja meg egyszer a gombot a készülék erőszakos újraindításához (például amikor az lecsapódik).



Megjegyzés. A kényeszerű visszaállítás után az óra bekapcsolása a mellékelt töltőkábel segítségével áramforráshoz csatlakoztatva történik.

MŰVELET



Képernyőzár. Az óra érintőképernyője 10 másodperc után automatikusan lezáródik, ha az órát nem használja. Először 4–5 másodpercre megjelenik az analóg óra képernyővédője (F-3 ábrát), majd a képernyő elsötétül. Nyomja meg egyszer a bekapcsológombot (10) a képernyő feloldásához és az idő megtekintéséhez. A főképernyő és az óra funkcióinak további eléréséhez érintse meg egyszer a képernyővédőt.

Támogatott gesztusok az eszköz vezérléséhez (lásd a G, H ábrát): a képernyő megérintése, fel/le, balra/jobbra húzás *.

Megjegyzés. Ha bármely menüből vagy alkalmazásból vissza szeretne térni az előző képernyőre, nyomja meg egyszer a bekapcsológombot (10).

Kimenő hívások. A kezdőképernyőn nyomja meg az ujját középen, hogy a főmenübe lépjen (F-4 ábrát). Szám tárcsázásához válassza ki a „Calls” („Hívások”) vagy a „Contacts” („Elérhetőségek”) alkalmazást. Tárcsázza a kívánt számot (I-2 ábrát), vagy válassza ki a névjegyzékből, és nyomja meg a hívás gombot . A hívás megszakításához nyomja meg a képernyőn lévő törlés gombot  vagy a tokon lévő bekapcsológombot (10).

Megjegyzés. A névjegyzék kitöltéséhez menjen a „Contacts” („Elérhetőségek”) menüpontra (F-4 ábrát). Legfeljebb 10 telefonszámot menthet el *.

Bejövő hívások (J-1 ábrát). A bejövő hívás fogadásához érintse meg a képernyőn a hívás gombot . Hívás befejezéséhez vagy bejövő hívás visszaállításához nyomja meg a képernyőn a törlés gombot  vagy a készülékházon a bekapcsológombot (10).

Megjegyzés. A készülék nem korlátozza a bejövő hívásokat és a kimenő hívásokat olyan számokra, amelyek nem szerepelnek a névjegyzékben.

* További információkért tekintse meg a teljes felhasználói kézikönyvet, amely a canyon.eu/drivers-and-manuals weboldalon érhető el.

Sürgősségi hívás. Automatikus hívás indításához lépjen a kezdőképernyőre, és kattintson duplán a bekapcsológombra (F-2 ábrát), és kattintson duplán a bekapcsológombra (10).

Megjegyzés. A készülék csak a névjegyzékben szereplő első két számot kezdeményez segélyhívást. Segélyhívás kezdeményezéséhez fel kell vennie az első két szám közül legalább az egyiket a névjegyzékbe.

Az óra képernyőjén megjelenik egy segélyhívási kérelem (J-2 ábrát). Nyomja meg az „Yes” („Igen”) gombot a megerősítéshez, a „No” („Nem”) gombot a törléshez. A megerősítést követően a készülék felhívja a mentett számokat: felváltva, 2-szer mind a két számot, amíg valamelyik előfizető nem válaszol. Ezenkívül a hívással egyidejűleg ezekre a számokra automatikusan SMS üzenet érkezik: „Vészhelyzet! Hívjon sürgősen!” A hívás befejezéséhez nyomja meg a képernyőn a törlés gombot  vagy a készülékházon a bekapcsológombot (10).

A „Camera” („Kamera”) alkalmazás (F-4 ábrát) az óra beépített kamerájával készíthet fényképeket. A képmegtekintés a „Photos” („Fotók”) alkalmazásban érhető el*.

Zenelejátszó (K ábrát). Az óra beépített memóriakártyával rendelkezik, amelyre hangfájlokat (MP3) rögzíthet. A töltőkábel (12) segítségével csatlakoztassa az órát egy számítógéphez USB-memória üzemmódban, és töltsen le a hangfájlokat a készülék beépített memóriakártyájára. A zenehallgatáshoz használja a „Music” („Zene”) alkalmazást*.

FIGYELEM! A készüléket ki kell kapcsolni, amíg az USB-memória üzemmódban a számítógéphez van csatlakoztatva.

Alkalmazások az angol nyelvtanuláshoz (L ábrát) *:

- Az „ENG cards” és az „ENG daily” angol hanggal ellátott animált képek készletei, amelyek különböző témákba vannak csoportosítva (állatok, közlekedés stb.).
- Az „ENG time” segít megtanulni, hogyan kell megmondani az időt egy analóg órán, és hogyan kell elmondani angolul.
- Az „ENG habit” célja a napi rutin megszervezése. Ehhez angol nyelvű feliratú képkezelőből kell kiválasztani a szükséges eseményeket, és engedélyezni/letiltani az emlékeztetőket.

HIBAELEHÁRÍTÁS

Az okosóra nem kapcsol be. Lehetséges ok: a készülék lemerült. Az okosóra akkor kapcsol be, ha az akkumulátor legalább 5 %-os töltöttségi szinten van. Megoldás: töltsen fel a készüléket néhány percig. Ha az okosóra nem töltődik, ellenőrizze a töltőkábelt és a tápegységet.

A bejövő/kimenő hívások nem működnek. Lehetséges ok: A SIM-kártya inaktív vagy rosszul van behelyezve. Megoldás: győződjön meg róla, hogy a SIM-kártya megfelelően van behelyezve, és a PIN-kód kérése ki van kapcsolva. Győződjön meg róla, hogy a SIM-kártya számlaegyenlege feltöltődött.

A hang beszéd közben nem hallható. Lehetséges ok: a mikrofonnyílás eltömődött. Megoldás: győződjön meg róla, hogy a mikrofonnyílás tiszta. Ne használjon éles tárgyakat a lyuk tisztításához, mert azok károsíthatják a mikrofont. Ha a fenti lépések nem oldják meg a problémát, lépjen kapcsolatba az ügyfélszolgálatlal a canyon.eu/user-help-desk weboldalon található chat funkció segítségével.

JÓTÁLLÁSI FELTÉTELEK. A készülék garanciális és szervizelési élettartama a készülék végfelhasználónak történő kiskereskedelmi értékesítésétől számított 2 év, hacsak a helyi jogszabályok másként nem rendelkeznek. További garanciális információk a canyon.eu/warranty-terms oldalon találhatóak.

* További információkért tekintse meg a teljes felhasználói kézikönyvet, amely a canyon.eu/drivers-and-manuals weboldalon érhető el.

ԸՆԴՀԱՆՈՒՐ ՏԵՂԵԿՈՒԹՅՈՒՆ

Canyon® CNE-KW37XX * խելացի ժամացույցը շարժական GSM սարք է երեխաների համար՝ SIM քարտի միացման հնարավորությամբ: Մոդելի առանձնահատկությունը անզերեն սովորելու համար ձայնային ուղեկցությամբ անխմացիոն հավելվածներն են:

ՄՈԴԵԼՆԵՐ. CNE-KW37BL (երկնագույն), CNE-KW37GB (կանաչ գույն), CNE-KW37PP (վարդագույն):

ՈՒՇԱԴՐՈՒԹՅՈՒՆ: Սարքը նախատեսված չէ 4 տարեկանից փոքր երեխաների համար:

ԳՈՐԾԱՌՈՒՅԹՆԵՐԸ. մուտքային/ելքային զանգեր; մուտքային SMS; 10 հեռախոսահամարի համար կոնտակտների ցանկ; արտակարգ իրավիճակների զանգ; 4 հավելված անզերեն սովորելու համար, այդ թվում օրվա ռեժիմը և հիշեցումները կարգավորելու գործառնություն; ձայնագրիչ; ներկառուցված տեսախցիկ; լուսանկարների այլում; երաժշտական նվագարկիչ (MP3); միացում համակարգչին՝ աուդիո ֆայլերը հիշողության քարտին ներբեռնելու համար; հաշվիչ; օրացույց; զարթուցիչ; վայրկյանաչափ; ժնչի; լապտեր; 16 խաղ:

ՏԵԽՆԻԿԱԿԱՆ ԲՆՈՒԹԱԳՐԵՐԸ: Էլեկտրոնսուցումը (մուտք). DC 5,0 Վ / 0,8 Ա: Աշխատանքային հաճախականությունը. 260 ՄՀգ: Հիշողությունը. RAM 32 ՄԲ, ROM 32 ՄԲ: Էկրանը. գունավոր (262K), սենսորային, կոնդենսատիվ; IPS մատրիցա, 1,69", 240×280 պիքսել, 218 PPI: GSM ցանցը. 2G, 850/900/1800/1900 ՄՀգ: Տեսախցիկը. 0,3 Մպկ: Բարձրախոսը. 15×8 մմ, 0,8 Վտ: Խոսափողը. անալոգային, 1360 Օհմ: Հիշողության քարտը. TF, 512 ՄԲ, ներկառուցված, ոչ շարժական: Մարտկոցը. լիթիում-պոլիմերային, 3,7 Վ, 400 մԱժ, ոչ շարժական: Լրիվ լիցքավորման ժամանակը. մինչև 2 ժամ: Աշխատանքի տևողությունը. մինչև 2 ժամ՝ շարունակական ակտիվ շահագործման ռեժիմում; մինչև 3 օր՝ սպասման ռեժիմում: Պատյանը. 55,9×39,9×15,9 մմ (Ե×Լ×Բ); ABS պլաստիկ; IP66: Ժապավենը. 210×22,5 մմ (Ե×Լ); նեյլոն և ապակեթեղ; կալիուլ-ճարմանդ: Սարքի քաշը. 37 գ: SIM քարտը. nano-SIM 2G (առաքման մեջ ներառված չէ): Կառավարումը. ձեռքով: Լիցքավորման մալուխը. micro-USB – USB (A), երկարությունը 50 սմ: Շահագործման պայմանները. ջերմաստիճանը 0...+40 °C; հարաբերական խոնավությունը 0–80 %: Պահման պայմանները. ջերմաստիճանը –10...+45 °C; հարաբերական խոնավությունը 0–80 %:

ԿՈՄՊԼԵԿՏԱՎՈՐՈՒՄԸ. խելացի ժամացույց, լիցքավորման մալուխ, օգտագործողի կարճ ուղեցույց:

ԱՐՏԱՔԻՆ ՏԵՍՔԸ (նկ. A, B, C, D): 1. Խոսափող: 2. Պատյան: 3. Տեսախցիկ: 4. Էկրան: 5. Բարձրախոս: 6. Խրոցակով micro-USB միակցիչ: 7. SIM քարտի բնիկ: 8. Լապտեր: 9. Վերագործարկման կոճակ: 10. Հոսանքի կոճակ: 11. Micro-USB միակցիչի խրոցակ: 12. Լիցքավորման մալուխ:

ԱՆՎՏԱՆԳ ՕԳՏԱԳՈՐԾՄԱՆ ԿԱՆՈՆՆԵՐԸ

Սարքը լիցքավորելու համար օգտագործեք միայն առաքման մեջ ներառված լիցքավորման մալուխը: Մի սեղմեք Էկրանին սուր

Որևէ հարցեր առաջանալիս, նախքան ձեր սարքը խանութ տանելը, խնդրում ենք գրել մեզ support@canyon.eu Էլեկտրոնային փոստով կամ չաթում canyon.eu/user-help-desk կայքէջում:

* CNE-KW37XX – մոդելի անվանումը: XX – ապրանքի գույնը նշող տառային ծածկագիր:

առարկաներով և շատ ուժեղ: Մի ապամոնտաժեք սարքը և մի փորձեք վերանորոգել այն ինքնուրույն: Լսողության հնարավոր խանգարումը կանխելու համար սարքի բարձրախոսով երկար ժամանակ մի լսեք բարձր ձայնով նվագարկվող աուդիո ձայնագրություններ: Չզույժ եղեք բարձրախոսը միացված ժամանակ սարքը ականջին մոտեցնելիս: Երբեք լապտերի լույսը մի ուղղեք ձեր աչքերին՝ դա վտանգավոր է տեսողության համար: Մի վնասեք, մի գցեք և մի ճկեք սարքը: Վնասվածքներից խուսափելու համար մի օգտագործեք ճաքեր կամ այլ թերություններ ունեցող ժամացույց: Սարքը մաքրեք չոր կամ մի փոքր խոնավ շորով՝ միայն սարքը անջատելուց և այն էլեկտրոցանցից անջատելուց հետո:

ՀԱՅԱԳՈՐԾՄԱՆ ՆԱԽԱՊԱՏՐԱՍՏՈՒՄ

ՈՒՇԱԴՐՈՒԹՅՈՒՆ: Հոսանքի աղապտերը առաքման փաթեթում ներառված չէ: Աղապտերի ելքային պարամետրերը պետք է համապատասխանեն 5,0 Վ / 0,8 Ա (DC) արժեքներին:

Նախապատրաստում և լիցքավորում (նկ. D): Սարքը հանեք փաթեթավորումից, Էկրանից հեռացրեք պաշտպանիչ թաղանթը և լրիվ լիցքավորեք սարքը (առնվազն 2 ժամ): Դրա համար խրոցակը (11) անջատեք micro-USB միակցիչից, լիցքավորման մալուխը (12) մտցրեք միակցիչի մեջ և միացրեք հոսանքի աղբյուրին: Լրիվ լիցքը Էկրանին ցուցադրվում է պատկերակի տեսքով :

ՈՒՇԱԴՐՈՒԹՅՈՒՆ: Նախքան nano-SIM քարտը տեղադրելը, համոզվեք, որ այն ակտիվացված է, PIN կոդի մուտքագրումն անջատված է:

SIM քարտի տեղադրումը (նկ. C, E): SIM քարտը տեղադրելու ժամանակ սարքը պետք է անջատված լինի: Սողակը հանեք SIM քարտի բնիկից (7) և տեղադրեք քարտը, ինչպես ցույց է տրված E նկարում: Այնուհետև սողակը զգուշորեն տեղադրեք ժամացույցի մեջ:

Միացումը (նկ. C, F): Սարքը միացնելու համար սեղմեք և 2–3 վայրկյան պահեք հոսանքի կոճակը (10), մինչև ձայնային ազդանշանը հնչի և ողջույնի Էկրանը հայտնվի (նկ. F-1): Այնուհետև կցուցադրվի թվացույցով հիմնական Էկրանը (նկ. F-2):

Ծանոթություն: GSM ցանցում սարքի հաջող գրանցման մասին տեղեկացնում է Էկրանի վերին ձախ անկյունում գտնվող GSM  ցանցի ազդանշանի ցուցիչը (նկ. F-2):

Ծանոթություն: Սովորաբար, ամսաթիվը և ժամանակը ավտոմատ կերպով համաժամեցվում են Ձեր բջջային օպերատորի տվյալների հետ, երբ սարքը գրանցվում է GSM ցանցում: Հակառակ դեպքում մուտք գործեք ժամացույցի կարգավորումներ՝ ամսաթիվը և ժամանակը ձեռքով սահմանելու համար (նկ. I-1):

Անջատումը: Սարքն անջատելու համար սեղմեք և 5–6 վայրկյան պահեք հոսանքի կոճակը (10):

Վերագործարկման կոճակ (9): Սարքը հարկադրաբար վերագործարկելու համար մեկ անգամ սեղմեք (օրինակ, երբ այն կախվում է):

Ծանոթություն: Հարկադրաբար վերագործարկումից հետո ժամացույցի միացումը իրականացվում է ներառված լիցքավորման մալուխի միջոցով այն միացնելով հոսանքի աղբյուրին:



ՀԱՅԱԳՈՐԾՈՒՄ

Էկրանի կողպում: Անգործության դեպքում ժամացույցի սենսորային Էկրանը ավտոմատ կերպով կողպվում է 10 վայրկյան անց: Նախ, 4–5 վայրկյանի ընթացքում Էկրանին անալոգային ժամացույցի տեսքով



ցուցադրվում է Եկրանապահիչը (նկ. F-3), այնուհետև Եկրանը մարում է: Եկրանը ապակողպելու և ժամը նայելու համար սեղմեք հոսանքի կոճակը (10): Հիմնական Եկրանին և դիտման գործառնություններին հետագա անցման համար մեկ անգամ սեղմեք Եկրանապահիչին:

Սարքի կառավարման համար աջակցվող ժեստեր (տես նկ. G, H). սեղմեք Եկրանին, սահեցրեք Եկրանին վեր/վար, ձախ/աջ*:

Ճանաչություն: Ցանկացած ընտրացանկից կամ հավելվածից նախորդ Եկրանին վերադառնալու համար մեկ անգամ սեղմեք հոսանքի կոճակը (10):

Ելքային զանգեր: Հիմնական Եկրանին մատով սեղմեք կենտրոնը, որպեսզի անցնեք հիմնական ընտրացանկին (նկ. F-4): Հեռախոսահամարը հավաքելու համար ընտրեք «Calls» («Չանգեր») կամ «Contacts» («Կոնտակտներ») հավելվածը: Հավաքեք ցանկայի հեռախոսահամարը (նկ. I-2) կամ ընտրեք այն կոնտակտների ցանկից և սեղմեք զանգի կոճակը : Չանգը չեղարկելու համար սեղմեք Եկրանի չեղարկման կոճակը  կամ պատյանի վրայի հոսանքի կոճակը (10):

Ճանաչություն: Կոնտակտների ցանկը լրացնելու համար մտեք «Contacts» («Կոնտակտներ») (նկ. F-4): Կարելի է պահպանել մինչև 10 հեռախոսահամար*:

Մուտքային զանգեր (նկ. J-1): Մուտքային զանգին պատասխանելու համար Եկրանին սեղմեք զանգի կոճակը : Չանգն ավարտելու կամ մուտքային զանգը մերժելու համար Եկրանի վրա սեղմեք չեղարկման կոճակը  կամ պատյանի վրայի հոսանքի կոճակը (10):

Ճանաչություն: Կոնտակտների ցանկում չպահված հեռախոսահամարներից մուտքային զանգերի, ինչպես նաև նման հեռախոսահամարներին ելքային զանգերի սահմանափակում սարքում նախատեսված չէ:

Արտակարգ իրավիճակների զանգ: Ավտոմատ արտակարգ իրավիճակների զանգ սկսելու համար անցեք հիմնական Եկրան (նկ. F-2) և երկու անգամ սեղմեք հոսանքի կոճակը (10):

Ճանաչություն: Սարքն արտակարգ իրավիճակների զանգ է կատարում միայն կոնտակտների ցանկի առաջին երկու հեռախոսահամարներին: Արտակարգ իրավիճակների զանգ կատարելու համար անհրաժեշտ է առաջին երկու հեռախոսահամարներից առնվազն մեկը ավելացնել կոնտակտների ցանկում:

Ժամացույցի Եկրանին կցուցադրվի արտակարգ իրավիճակների զանգի հարցում (նկ. J-2): Հաստատելու համար սեղմեք «Yes» («Այո»), չեղարկելու համար սեղմեք «No» («Ոչ»): Հաստատման դեպքում սարքից զանգեր կուղարկվեն պահպանված հեռախոսահամարներին՝ հերթով, 2 անգամ երկու հեռախոսահամարներից յուրաքանչյուրին, մինչև բաժանորդներից մեկը պատասխանի: Ինչպես նաև, զանգի հետ միաժամանակ, այս հեռախոսահամարներին ավտոմատ կերպով կուղարկվի SMS հաղորդագրություն. «Տագնա՛յ: Շտապ զանգի՛ր ինձ:» Չանգն ավարտելու համար սեղմեք Եկրանի վրայի չեղարկման կոճակը  կամ պատյանի վրայի հոսանքի կոճակը (10):

«Camera» («Տեսախցիկ») (նկ. F-4) հավելվածը նախատեսված է ժամացույցի ներկառուցված տեսախցիկի միջոցով լուսանկարելու

* Լրացուցիչ տեղեկությունների համար տես շահագործման ամբողջական ձեռնարկը, որը հասանելի է canyon.eu/drivers-and-manuals կայքէջում:

համար: Պատկերների դիտումը հասանելի է «Photos» («Լուսանկար») հավելվածում*:

Երաժշտական նվագարկիչ (նկ. K): Ժամացույցը հագեցված է ներկառուցված հիշողության քարտով, որի վրա կարելի է ձայնագրել աուդիո ֆայլեր (MP3): Ժամացույցը համակարգչին USB կրիչի ռեժիմով միացնելու համար օգտագործեք լիցքավորման մալուխ (12)* աուդիո ֆայլերը սարքի ներկառուցված հիշողության քարտին ներբեռնելու համար: Լսելու համար օգտագործեք «Music» («Երաժշտություն») հավելվածը*:

ՈՒՇԱԴՐՈՒԹՅՈՒՆ Համակարգչին USB կրիչի ռեժիմում միացնելիս սարքը պետք է անջատված լինի:

Անգլերեն սովորելու համար հավելվածներ (նկ. L) *.

- «ENG cards»-ը և «ENG daily»-ն անգլերեն լեզվով ձայնային ուղեկցությամբ անխմացիոն պատկերների հավաքածու են, որոնք խմբավորված են տարբեր թեմաներով (կենդանիներ, տրանսպորտ և այլն):
- «ENG time»-ը կօգնի սովորել որոշել ժամը անալոգային ժամացույցի վրա և ասել այն անգլերենով:
- «ENG habit»-ը նախատեսված է առօրյան կազմակերպելու համար: Պատկերները համար անգլերեն լեզվով մակագրություններով պատկերների շարքից անհրաժեշտ է ընտրել անհրաժեշտ իրադարձությունները և միացնել/անջատել դրանց համար հիշեցումները:

ՀՆԱՐԱՎՈՐ ԱՆՍԱՐՔՈՒԹՅՈՒՆՆԵՐԻ ՎԵՐԱՑՈՒՄ

Ժամացույցը չի միանում: Հնարավոր պատճառ. սարքը լիցքաթափված է: Ժամացույցը միանում է մարտկոցի առկա 5% լիցքավորման դեպքում: Լուծում. մի քանի րոպե լիցքավորեք սարքը: Եթե ժամացույցը չի լիցքավորվում, ստուգեք լիցքավորման մալուխը և էլեկտրոսուղումը:

Մուտքային/ելքային զանգերը չեն աշխատում: Հնարավոր պատճառ. SIM քարտը ակտիվ չէ կամ սխալ է տեղադրված: Լուծում. համոզվեք, որ SIM քարտը ճիշտ է տեղադրված և PIN կոդի հարցումն անջատված է: Համոզվեք, որ SIM քարտի հաշվի մնացորդը լիցքավորված է:

Խոսելիս ձայնը չի լսվում: Հնարավոր պատճառ. խոսափողի անցքը խցանված է: Լուծում. համոզվեք, որ խոսափողի անցքը մաքուր է: Անցքը մաքրելու համար մի օգտագործեք սուր առարկաներ, քանի որ դրանք կարող են վնասել խոսափողը: Եթե վերը նշված քայլերը չօգնեցին լուծել խնդիրը, չստի միջոցով դիմեք տեխնիկական աջակցության ծառայությանը՝ canyon.eu/user-help-desk կայքէջում:

ԵՐԱՇԽԻՔԻ ՊԱՅՄԱՆՆԵՐԸ: Սարքի երաշխիքը և ծառայության ժամկետը 2 տարի է՝ մանրածախ ցանցում սարքը վերջնական գնորդին վաճառելու օրվանից, եթե այլ բան նախատեսված չէ տեղական օրենսդրությամբ: Երաշխիքի մասին լրացուցիչ տեղեկություններ հասանելի են canyon.eu/warranty-terms կայքէջում:

* Լրացուցիչ տեղեկությունների համար տես շահագործման ամբողջական ձեռնարկը, որը հասանելի է canyon.eu/drivers-and-manuals կայքէջում:

ზოგადი ინფორმაცია

ჰკვიანი საათი Canyon® CNE-KW37XX* – მობილური GSM-მოწყობილობა ბავშვებისთვის, SIM ბარათის ჩართვის შესაძლებლობით მოდელის თავისებურება ანიმაციური პროგრამები აუდიო თანხლებით ინგლისური ენის შესასწავლად.

მოდელები: CNE-KW37BL (ლურჯი ფერი), CNE-KW37GB (მწვანე ფერი), CNE-KW37PP (ვარდისფერი ფერი).

ყურადღება! მოწყობილობა არ არის განკუთვნილი 4 წლამდე ასაკის ბავშვებისთვის.

ფუნქციები: შემომავალი / გამავალი ზარები; შემომავალი SMS; საკონტაქტო სია 10 ნომრისთვის; გადაუდებელი ზარი; 4 აპლიკაცია ინგლისური ენის შესასწავლად, მათ შორის დღის წესრიგისა და შეხსენებების დაყენების ფუნქციით; ხმის ჩაწერი; შიდა კამერა; ფოტო ალბომი; მუსიკალური პლეერი (MP3); კომპიუტერთან კავშირი აუდიო ფაილების მუხსიერების ბარათზე ჩამოსატვირთად; კალკულატორი; კალენდარი; მალვიძარა; წამზომი; ტაიმერი; ფარანი; 16 თამაში.

ტექნიკური მახასიათებლები. ელექტროკვება (შემავალი): DC 5,0 ვ / 0,8 ა. საშუალო სიხშირე: 260 მჰც. მეხსიერება: RAM 32 მბ, ROM 32 მბ. ეკრანი: ფერადი (262K), სენსორული, ტევადობითი; მატრიცა IPS, 1,69", 240×280 პიქსელი, 218 PPI. GSM ქსელი: 2G, 850/900/1800/1900 მჰც. კამერა: 0,3 მეგაპიქსელი. დინამიკი: 15×8 მმ, 0,8 ვტ. მიკროფონი: ანალოგური, 1360 ომ. მეხსიერების ბარათი: TF, 512 მბ, ჩადგმული, არ იხსნება. აკუმულატორი: ლითიუმ პოლიმერის, 3,7 ვ, 400 მა-სთ, არ ეხსნება. სრულად დატენის დრო: 2 სთ-მდე. დატენილი აკუმულატორის მუშაობის დრო: აქტიური გამოყენებისას 2 სთ-მდე; ლოდინის რეჟიმში 3 დღემდე. კორპუსი: 55,9×39,9×15,9 მმ (სიგრძე×სიგანე×სიმაღლე); ABS პლასტიკი. IP66. სამაჯური: 210×22,5 მმ (სიგრძე×სიგანე); 20 მმ; ნეილონი და ბოჭკოვანი მინა; წებოვანი შესაკრავი. მოწყობილობის წონა: 37 გ. SIM ბარათი: nano-SIM 2G (არ შედის მისაწოდებელ კომპლექტში). მართვა: ხელით. დამტენი კაბელი: micro-USB –USB (A), სიგრძე 50 სმ. ექსპლუატაციის პირობები: ტემპერატურა 0...+40 °C, ფარდობითი ტენიანობა 0–80 %. შენახვის პირობები: ტემპერატურა –10...+40 °C, ფარდობითი ტენიანობა 0–80 %.

კომპლექტაცია: ჰკვიანი საათი, დამტენი კაბელი, მომხმარებლის მოკლე სახელმძღვანელო.

გარეგანი სახე (ნახ. A, B, C, D). 1. მიკროფონი. 2. კორპუსი. 3. კამერა. 4. ეკრანი. 5. დინამიკი. 6. micro-USB-ს ჩასადები გასართი სახშობით. 7. SIM ბარათის სლოტი. 8. ფარანი. 9. გადატვირთვის დილაკი. 10. კვების დილაკი. 11. micro-USB-ს ჩასადები გასართი სახშობი. 12. დამტენი კაბელი.

უსაფრთხო გამოყენების წესები

მოწყობილობის დასამუხტად გამოიყენეთ მხოლოდ მიწოდების კომპლექტში შემავალი დასამუხტი კაბელი. არ დააჭიროთ ეკრანს წვეტიანი საგნებით ან არ დააჭიროთ დიდი ძალით. არ დაშალოთ მოწყობილობა და თავად არ ეცადოთ მისი შეკეთება. სმენის შესაძლო დაქვეითების თავიდან ასაცილებლად, დიდი ხნის განმავლობაში ხმამაღლა არ მოუსმინოთ აუდიო ჩანაწერებს, მოწყობილობის

რაიმე შეკითხვების გაჩენის შემთხვევაში, მაღაზიაში მოწყობილობის მიტანამდე მოგვწერეთ ელექტრონულ მისამართზე support@canyon.eu ან ჩატში ვებ-გვერდზე canyon.eu/user-help-desk.

* CNE-KW37XX – მოდელის დასახელება XX – ნაკეთობის ფერის აღწინიანი ასოთი კოდი.

დინამიკის მეშვეობით. ფრთხილად იყავით მოწყობილობის ყურთან მიტანისას, როდესაც დინამიკი ჩართულია. არასოდეს მიმართოთ ფარანის სხივი თქვენს თვალზე: ეს საშიშაა თქვენი მხედველობისთვის. არ დაგივარდეთ, არ გადაადგდით ან არ გადაღუნოთ მოწყობილობა. არ გამოიყენოთ დაზარალებული და დეფექტებიანი საათი დაზიანების თავიდან ასაცილებლად. განმეორებულად განახორციელებთ მშრალი ან ოდნავ ნოტიო ქსოვილით მხოლოდ მოწყობილობის გამორთვის და ელექტროქსელიდან მისი გამოერთების შემდეგ.

მომზადება ექსპლუატაციისთვის

ყურადღება! კვების ადაპტერი არ შედის მიწოდების კომპლექტში. ადაპტერის გამომავალი პარამეტრები უნდა შეესაბამებოდეს შემდეგ მნიშვნელობებს 5,0 ვ / 0,8 ა (DC).

მომზადება და დატენვა (ნახ. D). გახსენით მოწყობილობა, ეკრანის მოაშორეთ დამცავი ფირი და სრულად დატენეთ მოწყობილობა (მინიმუმ 2 საათი). ამისათვის ამოიღეთ სახშობი (11) micro-USB-ს ჩასადები გასართიდან, შეაერთეთ დამტენი კაბელი (12) გასართში და შეუერთეთ კვების წყაროს. აკუმულატორის სრული დატენვა ეკრანზე აისახება .

ყურადღება! Nano-SIM ბარათის დაყენებამდე დარწმუნდით, რომ ის გააქტიურებულია, PIN კოდის შეყვანა გამორთულია.

SIM ბარათის დაყენება (ნახ. C, E). SIM ბარათის დაყენებისას მოწყობილობა უნდა იყოს გამორთული. სლოტიდან (7) ამოიღეთ SIM ბარათის დამჭერი და ჩასვით ბარათი, როგორც ეს ნაჩვენებია ნახატზე E. შემდეგ ფრთხილად უკან დააბრუნეთ დამჭერი საათში.

ჩართვა (ნახ. C, F). მოწყობილობის ჩასართავად დააჭირეთ კვების ღილაკს (10) 2–3 წამის განმავლობაში, ხმოვან სიგნალამდე და საწყისი ეკრანის გამოჩენამდე (ნახ. F-1). შემდეგ გამოჩნდება ციფერბლატიანი მთავარი ეკრანი (ნახ. F-2).

შენიშვნა. GSM ქსელის სიგნალის ინდიკატორი ეკრანის ზედა მარცხენა კუთხეში აცნობებს მოწყობილობის წარმატებულ რეგისტრაციას GSM  ქსელში (ნახ. F-2).

შენიშვნა. როგორც წესი, თარიღი და დრო ავტომატურად სინქრონიზებულია თქვენი მობილური ოპერატორის მონაცემებთან GSM ქსელში მოწყობილობის რეგისტრაციისას. წინააღმდეგ შემთხვევაში, შედით საათის პარამეტრებში, რომ ხელით დააყენოთ თარიღი და დრო (ნახ. I-1).

გამორთვა. მოწყობილობის გამოსართავად დააჭირეთ და გეჭიროთ კვების ღილაკი (10) 5–6 წამის განმავლობაში.

გადატვირთვის ღილაკი (9). მოწყობილობის იძულებითი გადატვირთვისთვის (მაგალითად, მისი გაქვდვისას) დააჭირეთ ერთჯერადად.



შენიშვნა. იძულებითი გადატვირთვის შემდეგ საათის ჩართვა ხდება კვების წყაროსთან მისი მიერთების გზით კომპლექტში შემავალი დასამუხტი კაბელის მეშვეობით.

ექსპლუატაცია



ეკრანის დაბლოკვა. უმოქმედობის 10 წამის შემდეგ საათის სენსორული ეკრანი ავტომატურად იბლოკება. ჯერ ეკრანზე 4–5 წამის განმავლობაში ჩანს ანალოგური საათის გამოსახულება (ნახ. F-3), შემდეგ ეკრანი ქრება. ეკრანის განბლოკვისა და დროის სანახავად, ერთხელ დააჭირეთ კვების ღილაკს (10). მთავარ ეკრანზე და საათის ფუნქციებზე გადასასვლელად, ერთხელ დააჭირეთ გამოსახულებას.

მარდაჭერილი ფესტები მოწყობილობის კონტროლისთვის (იხ. ნახ. G, H): ეკრანზე დაჭერა, ეკრანზე ასმა/ჩამოსმა, მარცხნივ/მარჯვნივ გასმა *.

შენიშვნა. ნებისმიერი მენიუდან ან აპლიკაციიდან წინა ეკრანზე დასაბრუნებლად, ერთხელ დააჭირეთ კვების ღილაკს (10).

გამავალი ზარები. მთავარ ეკრანზე თითოთი შეეხეთ ცენტრს, მთავარ მენიუში გადასასვლელად (ნახ. F-4). ნომრის ასაკრეფად აირჩიეთ აპლიკაცია "Calls" ("ზარები") ან "Contacts" ("კონტაქტები"). აკრიფეთ სასურველი ნომერი (ნახ. I-2) ან აირჩიეთ ის საკონტაქტო სიიდან და დააჭირეთ ზარის ღილაკს . ზარის გასაუქმებლად დააჭირეთ გაუქმების ღილაკს  ეკრანზე ან კვების ღილაკს (10) კორპუსზე.

შენიშვნა. კონტაქტების სიის შესავსებად გადადით "Contacts"-ში ("კონტაქტები") (ნახ. F-4). შესაძლებელია 10 ნომრის შენახვა *.

შემომავალი ზარები (ნახ. J-1). შემოსულ ზარზე პასუხის გასაცემად დააჭირეთ ზარის ღილაკს ეკრანზე . საუბრის დასრულების ან შემომავალი ზარის გაუქმებისთვის, დააჭირეთ ღილაკს გაუქმება  ეკრანზე ან კვების ღილაკს (10) კორპუსზე.

შენიშვნა. შემომავალი ზარების შეზღუდვა იმ ნომრებიდან, რომლებიც არ არის შენახული კონტაქტების სიაში, მოწყობილობაზე გათვალისწინებული არ არის.

გადაუდებელი გამოძახება. ავტომატური გადაუდებელი ზარის დასაწყებად გადადით მთავარ ეკრანზე (ნახ. F-2) და ორჯერ დააჭირეთ კვების ღილაკს (10).

შენიშვნა. მოწყობილობა გადაუდებელ ზარს აკეთებს მხოლოდ საკონტაქტო სიის პირველ ორ ნომერზე. გადაუდებელი ზარის განსახორციელებლად, თქვენ უნდა დაამატოთ პირველი ორიდან მინიმუმ ერთი ნომერი თქვენი კონტაქტების სიაში.

ზარის საათის ეკრანზე გამოჩნდება გადაუდებელი ზარის მოთხოვნა (ნახ. J-2). დასადასტურებლად დააჭირეთ "Yes" ("დიახ"), გასაუქმებლად დააჭირეთ "No" ("არა"). დადასტურებისთანავე, შენახულ ნომრებზე ზარები მიიღება მოწყობილობიდან: მონაცვლეობით, 2-ჯერ თითოეულ ორ ნომერზე, სანამ ერთ-ერთი აბონენტი არ უპასუხებს. ასევე, ზარის პარალელურად, ამ ნომრებზე ავტომატურად გაიგზავნება SMS შეტყობინება: "განგაში! სასწრაფოდ დამირეკე!" ზარის დასრულებისთვის, დააჭირეთ ღილაკს გაუქმება  ეკრანზე ან კვების ღილაკს (10) კორპუსზე.

აპლიკაცია "Camera" ("კამერა") (ნახ. F-4) განკუთვნილია საათის შიდა კამერით გადასაღებად. სურათების ნახვა ხელმისაწვდომია აპლიკაციაში "Photos" ("ფოტო") *.

ბლეერი (ნახ. K). საათი აღჭურვილია ჩადგმული მეხსიერების ბარათით, რომელზეც შეგიძლიათ ჩაწეროთ აუდიო ფაილები (MP3). გამოიყენეთ დამტენი კაბელი (12) საათის კომპიუტერთან დასაკავშირებლად USB დისკის რეჟიმში, აუდიო ფაილების ჩამოსატვირთად მოწყობილობის ჩადგმულ მეხსიერების ბარათზე. მოსასმენად გამოიყენეთ აპლიკაცია "Music" ("მუსიკა") *.

ყურადღება! მოწყობილობა უნდა გამოერთოთ, სანამ ის კომპიუტერთან არის დაკავშირებული USB დისკის რეჟიმში.

ინგლისური ენის შესასწავლი აპლიკაცია (ნახ. L) *:

- "ENG cards" და "ENG daily" არის ანიმაციური სურათების ნაკრები აუდიო თანხლებით ინგლისურ ენაზე, რომლებიც დაჯგუფებულია სხვადასხვა თემების მიხედვით (ცხოველები, ტრანსპორტი და ა.შ.).

* დაწერილობით იხ. მომხმარებლის სრულ სახელმძღვანელოში ვებ გვერდზე canyon.eu/drivers-and-manuals.

- "ENG time" დაგეხმარებათ გაიგოთ, თუ როგორ უნდა განსაზღვროთ დრო ანალოგურ საათზე და დარეკოთ ინგლისურად.
- "ENG habit" განკუთვნილია დღის განრიგის ორგანიზებისთვის. ამისათვის უნდა იარჩიოთ საჭირო მოვლენები სურათების ნაკრებიდან ინგლისური წარწერებით და ჩართოთ/გამორთოთ შესხენებები მათთვის.

შესაძლო გაუმართაობის აღმოფხვრა

საათი არ ირთვება. შესაძლო მიზეზი: საათი არ არის დამუხტული. საათი ჩაირთვება, თუ აკუმულატორის დატენვის დონეა მინიმუმ 5 %. პრობლემის გადაჭრა: დამუხტეთ მოწყობილობა რამდენიმე წუთის განმავლობაში. თუ საათი არ იმუხტება, შეამოწმეთ დამტენი კაბელი და კვების წყარო.

შემომავალი/გამავალი ზარები არ მუშაობს. შესაძლო მიზეზი: SIM ბარათი არააქტიურია ან არასწორად არის დაყენებული. პრობლემის გადაჭრა: დარწმუნდით, რომ SIM ბარათი სწორედ არის დაყენებული და PIN კოდის მოთხოვნა გამორთულია. დარწმუნდით, რომ SIM ბარათის ბალანსი შევსებულია.

საუბრისას ხმა არ ისმის. შესაძლო მიზეზი: მიკროფონის ხერელი დაბინძურებულია. პრობლემის გადაჭრა: დარწმუნდით, მიკროფონის ხერელი სუფთაა. არ გამოიყენოთ წვეტიანი საგნები ხერელის გასაწმენდად, რადგან მათ შეიძლება დააზიანონ მიკროფონი. თუ ზემოხსენებულმა ქმედებებმა არ გადაჭრა პრობლემა, დაუკავშირდით დახმარების სერვისის ჩატის საშუალებით ვებ-გვერდზე canyon.eu/user-help-desk.

საგარანტიო პირობები. მოწყობილობის გარანტია და მუშაობის ვადა – 2 წელი საცალო ვაჭრობის ქსელში საბოლოო მომხმარებლისთვის მიყიდვის შეძენის დღიდან, თუ ადგილობრივი კანონით სხვა რამ არ არის გათვალისწინებული. დამატებითი ინფორმაცია გარანტიის შესახებ ხელმისაწვდომია ვებ-გვერდზე canyon.eu/warranty-terms.

ЖАЛПЫ АҚПАРАТ

Canyon® CNE-KW37XX* ақылды сағат – SIM картасын қосу мүмкіндігі бар балаларға арналған мобильді GSM құрылғысы. Ағылшын тілін үйренуге арналған дыбысы бар анимациялық қолданбалар модельдің ерекшелігі болып табылады.

МОДЕЛЬДЕР: CNE-KW37BL (көк түс), CNE-KW37GB (жасыл түс), CNE-KW37PP (қызғылт түс).

НАЗАР АУДАРЫҢЫЗ! Құрылғы 4 жасқа толмаған балаларға арналмаған.

ФУНКЦИЯЛАР: кіріс/шығыс қоңыраулар; кіріс SMS; 10 нөмірге арналған байланыс тізімі; жедел қоңырау; ағылшын тілін үйренуге арналған 4 қосымша, оның ішінде күн тәртібі мен еске салғыштарды орнату функциясы бар; диктофон; кірістірілген камера; фотоальбом; музыка ойнатқышы (MP3); аудио файлдарды жад картасына жүктеу үшін компьютерге қосылу; калькулятор; күнтізбе; дабыл; секундомер; таймер; фонарь; 16 ойын.

ТЕХНИКАЛЫҚ СИПАТТАМА. Қуат көзі (кіріс): DC 5,0 В / 0,8 А. Жұмыс жиілігі: 260 МГц. Жад: RAM 32 МБ, ROM 32 МБ. Экран: түсті (262К), сенсорлық, сыйымдылық; IPS матрицасы, 1,69 дюйм, 240×280 пиксель, 218 PPI. GSM желісі: 2G, 850/900/1800/1900 МГц. Камера: 0,3 Мпк. Динамик: 15×8 мм, 0,8 Вт. Микрофон: аналогтық, 1360 Ом. Жад картасы: TF, 512 МБ, кірістірілген, алынбайды. Батарея: литий полимері, 3,7 В, 400 мА·сағ, алынбайтын. Толық зарядтау уақыты: 2 сағатқа дейін. Жұмыс уақыты: үздіксіз белсенді режимде 2 сағатқа дейін; күту режимінде 3 күнге дейін. Корпус: 55,9×39,9×15,9 мм (Ұ×Е×Б); ABS пластик. IP66. Белдік: 210×22,5 мм (Ұ×Е); нейлон және шыны талшық жабысқақ бекіткіші. Құрылғының салмағы: 37 г. SIM картасы: nano-SIM 2G (жеткізілімге кірмейді). Бақылау: қолмен. Зарядтау кабелі: micro-USB – USB (A), ұзындығы 50 см. Пайдалану шарттары: температура 0...+40 °С; салыстырмалы ылғалдылық 0–80 %. Сақтау шарттары: температура –10...+45 °С; салыстырмалы ылғалдылық 0–80 %.

ЖЕТКІЗУ МАЗМҰНЫ: ақылды сағат, зарядтау кабелі, жылдам пайдаланушы нұсқаулығы.

ҚҰРЫЛҒЫНЫҢ КӨРІНІСІ (А, В, С, D суреттер). 1. Микрофон. 2. Корпус. 3. Камера. 4. Экран. 5. Динамик. 6. Тығынмен микро-USB қосқышы. 7. SIM картасы ұясы. 8. Фонарь. 9. Қайта жүктеу түймесі. 10. Қуат түймесі. 11. Micro-USB қосқышының тығынмен. 12. Зарядтау кабелі.

ҚАУІПСІЗ ПАЙДАЛАНУ ЕРЕЖЕЛЕРІ

Құрылғыны зарядтау үшін тек берілген зарядтау кабелін пайдаланыңыз. Экранды өткір заттармен баспаңыз немесе тым көп қысым жасамаңыз. Құрылғыны бөлшектемеңіз немесе оны өзіңіз жөндеуге әрекет жасамаңыз. Есту қабілетіне ықтимал зақым келтірмеу үшін құрылғының спикерінен шығатын дыбысты ұзақ уақыт бойы жоғары дыбыс деңгейінде тыңдамаңыз. Динамик қосулы кезде құрылғыны құлағыңызға жақындатқанда абай болыңыз. Фонарды ешқашан көзіңізге бағыттамаңыз: бұл көру үшін қауіпті. Құрылғыны түсірмеңіз, лақтырмаңыз немесе майыстырмаңыз. Жарақат алмас үшін жарықтары немесе басқа ақаулары бар сағаттарды пайдаланбаңыз. Құрылғыны өшіріп, оны қуат көзінен ажыратқаннан кейін ғана құрғақ немесе сәл дымқыл шүберекпен тазалаңыз.

ПАЙДАЛАНУ ДАЙЫНДЫҚ

НАЗАР АУДАРЫҢЫЗ! Қуат адаптері жеткізілімге кірмейді. Адаптердің шығыс параметрлері 5,0 В / 0,8 А (DC) сәйкес келуі керек.

Егер сізде қандай да бір сұрақтар туындаса, құрылғыңызды дүкенге апармас бұрын support@canyon.eu мекенжайына немесе canyon.eu/user-help-desk веб-беттегі чатқа жазыңыз.

* CNE-KW37XX – үлгі атауы. XX – өнімнің түсін көрсететін әріптік код.

Дайындау және зарядтау (D суреті). Құрылғыны қаптамадан шығарыңыз, экраннан қорғаныш пленканы алыңыз және құрылғыны толық зарядтаңыз (кемінде 2 сағат). Ол тығынмен микро-USB қосқышынан ашаны (11) шығарып, зарядтау кабелін (12) қосқышқа салып, қуат көзіне қосыңыз. Толық заряд экранда белгіше ретінде көрсетіледі .

НАЗАР АУДАРЫҢЫЗ! Nano-SIM картасын орнатпас бұрын оның іске қосылғанын және PIN кодын енгізу өшірілгенін тексеріңіз.

SIM картасын орнату (C, E суреттер). SIM картасын орнату кезінде құрылғыны өшіру керек. SIM картасы ұясынан науаны алып тастаңыз (7) және картаны E суретте көрсетілгендей орнатыңыз. Содан кейін ұясынан сағатқа абайлап салыңыз.

Қосу (C, F суреттер). Құрылғыны қосу үшін қуат түймесін (10) дыбыстық сигнал шыққанша және сәлемдесу экраны пайда болғанша 2–3 секунд басып тұрыңыз (F-1 суреті). Содан кейін сағат беті бар негізгі экран көрсетіледі (F-2 суреті).

Ескертпе. Құрылғының GSM желісінде сәтті тіркелуі экранның жоғарғы сол жақ бұрышындағы GSM  желісінің сигнал индикаторымен көрсетіледі (F-2 суреті).

Ескертпе. Әдетте, құрылғыны GSM желісіне тіркеген кезде күн мен уақыт ұялы байланыс операторымен автоматты түрде синхрондалады. Әйтпесе, күн мен уақытты қолмен орнату үшін сағат параметрлеріне өтіңіз (I-1 суреті).

Өшіру. Құрылғыны өшіру үшін қуат түймесін (10) 5–6 секунд басып тұрыңыз.

Қайта жүктеу түймесі (9). Құрылғыны қайта жүктеуге мәжбүрлеу үшін бір рет басыңыз (мысалы, ол қатып қалғанда).



Ескертпе. Мәжбүрлі қайта жүктеуден кейін сағат жинақтағы зарядтау кабелін пайдаланып қуат көзіне қосу арқылы қосылады.

ПАЙДАЛАНУ



Экранды құлыптау. Белсенді емес кезде сағаттың сенсорлық экраны 10 секундтан кейін автоматты түрде құлыпталады. Біріншіден, экранда 4–5 секунд ішінде аналогтық сағат түріндегі скринсейвер көрсетіледі (F-3 суреті), содан кейін экран бос болады. Экран құлпын ашу және уақытты көру үшін қуат түймесін (10) бір рет басыңыз. Негізгі экранға және қарау функцияларына одан әрі қол жеткізу үшін экран сақтағышты бір рет түртіңіз.

Құрылғыны басқаруға арналған қолдау көрсетілетін қимылдар (G, H суреттерін қараңыз): экранды түрту, экранды жоғары/төмен, солға/оңға сырғыту *.

Ескертпе. Кез келген мәзірден немесе қолданбадан алдыңғы экранға оралу үшін қуат түймесін (10) бір рет басыңыз.

Шығыс қоңыраулар. Негізгі экранда негізгі мәзірге өту үшін саусағыңызды ортасына басыңыз (F-4 суреті). Нөмірді теру үшін «Calls» («Қоңыраулар») немесе «Contacts» («Контактілер») қолданбасын таңдаңыз. Қажетті нөмірді теріңіз (I-2 суреті) немесе оны контактілер тізімінен таңдап, қоңырау шалу түймесін басыңыз . Қоңыраудан бас тарту үшін экрандағы бас тарту түймесін  немесе корпусындағы қуат түймесін (10) басыңыз.

Ескертпе. Контактілер тізімін толтыру үшін «Contacts» («Контактілер») бөліміне өтіңіз (F-4 суреті). 10 нөмірге дейін сақтауға болады *.

Кіріс қоңыраулар (J-1 суреті). Кіріс қоңырауға жауап беру үшін экрандағы қоңырау түймесін түртіңіз . Қоңырауды аяқтау немесе кіріс қоңырауды тоқтату үшін экрандағы бас тарту түймесін  немесе корпусындағы қуат түймесін (10) басыңыз.

Ескертпе. Құрылғы контактілер тізімінде сақталмаған нөмірлерден келетін кіріс қоңырауларды, сондай-ақ мұндай нөмірлерге шығыс қоңырауларды шектеуді қамтамасыз етпейді.

* Қосымша ақпарат алу үшін canyon.eu/drivers-and-manuals сайтында қол жетімді толық пайдаланушы нұсқаулығын қараңыз.

Жедел қоңырау. Автоматты жедел қоңырау шалуды бастау үшін негізгі экранға етіңіз (F-2 суреті) және қуат түймесін (10) екі рет басыңыз.

Ескертпе. Құрылғы контактілер тізіміндегі алғашқы екі нөмірге ғана жедел қоңырау шалады. Жедел қоңырау шалу үшін контактілер тізіміне алғашқы екі нөмірдің кем дегенде біреуін қосу керек.

Сағат экранында жедел қоңырау шалу туралы сұрау көрсетіледі (J-2 суреті). Растау үшін «Yes» («Иә») түймесін басыңыз және бас тарту үшін «No» («Жоқ») түймесін басыңыз. Расталған кезде құрылғы сақталған нөмірлерге қоңырауларды қабылдайды: кезекпен, екі нөмірдің әрқайсысына 2 рет, абоненттердің бірі жауап бергенше. Сондай-ақ, қоңырау шалумен бір уақытта осы нөмірлерге автоматты түрде SMS-хабарлама жіберіледі: «Дабыл! Маған шуғыл қоңырау шалыңыз!» Қоңырауды аяқтау үшін экрандағы бас тарту түймесін  немесе корпусындағы қуат түймесін (10) басыңыз.

«Camera» («Камера») қолданбасы (F-4 суреті) сағаттың кірістірілген камерасын пайдаланып фотосуреттер түсіруге арналған. Суретті көру «Photos» («Фото») қолданбасында қолжетімді *.

Музыка ойнатқышы (K суреті). Сағат аудио файлдарды (MP3) жазуға болатын кірістірілген жад картасымен жабдықталған. Құрылғының кірістірілген жад картасына аудио файлдарды жүктеп алу үшін сағатты компьютерге USB сақтау режимінде қосу үшін зарядтау кабелін (12) пайдаланыңыз. Тыңдау үшін «Music» («Музыка») қолданбасын пайдаланыңыз *.

НАЗАР АУДАРЫҢЫЗ! Құрылғыны компьютерге USB сақтау режимінде қосу кезінде өшіру керек.

Ағылшын тілін үйренуге арналған қосымшалар (L суреті) *:

- Ағылшын тіліндегі дыбысы бар анимациялық кескіндер жиынтығы әртүрлі тақырыптарға (жануарлар, көлік және т.б.) сәйкес топтастырылған «ENG cards» және «ENG daily» болып табылады.
- «ENG time» сізге аналогтық сағатта уақытты анықтауды және оны ағылшын тілінде айтуды үйренуге көмектеседі.
- «ENG habit» сіздің күнделікті жұмысыңызды ұйымдастыруға арналған. Мұны істеу үшін сізге ағылшын тіліндегі жазулары бар суреттер жинағынан қажетті оқиғаларды таңдау және олар үшін еске салғыштарды қосу/өшіру қажет.

АҚАУЛЫҚ СЕБЕБІН ІЗДЕУ ЖӘНЕ ТҮЗЕТУ

Сағат қосылмайды. Ықтимал себебі: құрылғы зарядсызданған. Батарея заряды кемінде 5 % болғанда сағат қосылады. Шешім: құрылғыны бірнеше минутқа зарядтаңыз. Егер сағат зарядталмаса, зарядтау кабелін және қуат кезін тексеріңіз.

Кіріс/шығыс қоңыраулар жұмыс істемейді. Ықтимал себебі: SIM картасы белсенді емес немесе дұрыс орнатылмаған. Шешім: SIM картасының дұрыс салынғанын және PIN код сұрауы өшірілгенін тексеріңіз. SIM картаңыздағы теңгерім толтырылғанына көз жеткізіңіз.

Әңгімелесу кезінде дауыс естілмейді. Ықтимал себебі: микрофон тесігі бітеліп қалған. Шешім: микрофон тесігі таза екеніне көз жеткізіңіз. Тесігін тазалау үшін өткір заттарды пайдаланбаңыз, себебі олар микрофонды зақымдауы мүмкін. Жоғарыдағы қадамдар мәселеңізді шешпесе, canyon.eu/user-help-desk сайтындағы тікелей чат арқылы қолдау қызметіне хабарласыңыз.

КЕПІЛДІК ШАРТТАРЫ. Құрылғының кепілдігі мен қызмет ету мерзімі, егер жергілікті заңнамада өзгеше көзделмесе, құрылғы бөлшек саудада түпкілікті сатып алушыға сатылған күннен бастап 2 жылды құрайды. Кепілдік туралы қосымша ақпаратты canyon.eu/warranty-terms сайтында алуға болады.

* Қосымша ақпарат алу үшін canyon.eu/drivers-and-manuals сайтында қол жетімді толық пайдаланушы нұсқаулығын қараңыз.

VISPĀRĪGA INFORMĀCIJA

Viedpulkstenis **Canyon® CNE-KW37XX** * ir GSM mobilā ierīce bērniem ar SIM kartes pieslēgumu. Īpaša modeļa iezīme ir animācijas lietotnes ar skaņas pavadījumu angļu valodas apguvei.

MODEĻI: CNE-KW37BL (zilā krāsa), CNE-KW37GB (zaļā krāsa), CNE-KW37PP (rozā krāsa).

BRĪDINĀJUMS! Ierīce nav paredzēta bērniem līdz 4 gadu vecumam.

FUNKCIJAS: ienākošie/izejošie zvani; ienākošās SMS; kontaktu saraksts 10 numuriem; ārkārtas zvans; 4 lietotnes angļu valodas apguvei, tostarp dienas grafika un atgādinājumu iestatīšanas funkcija; diktofons; iebūvēta kamera; fotoalbums; mūzikas atskaņotājs (MP3); PC savienojums audio failu lejupielādei atmiņas kartē; kalkulators; kalendārs; modinātājs; hronometrs; taimeris; lukturis; 16 spēles.

TEHNISKIE DATI. Barošana (ieeja): DC 5,0 V / 0,8 A. Darbības frekvence: 260 MHz. Atmiņa: RAM 32 MB, ROM 32 MB. Ekrāns: krāsains (262K), skārienjūtīgs, kapacitatīvs; IPS matrica, 1,69", 240×280 pikseļu, 218 PPI. GSM tīkls: 2G, 850/900/1800/1900 MHz. Kamera: 0,3 MP. Skaļrunis: 15×8 mm, 0,8 W. Mikrofons: analogs, 1360 Ω. Atmiņas karte: TF, 512 MB, iebūvēta, neizņemama. Akumulators: litija polimēra, 3,7 V, 400 mAh, neizņemams. Pilnas uzlādes laiks: līdz 2 st. Darbības laiks: līdz 2 st nepārtrauktā aktīvā darbības režīmā; līdz 3 dienām gaidīšanas režīmā. Korpusa: 55,9×39,9×15,9 mm (G×P×A); ABS plastmasa. IP66. Siksna: 210×22,5 mm (G×P); neilons un stikla šķiedra; velcro aizdare. Ierīces svars: 37 g. SIM karte: nano-SIM 2G (nav iekļauta komplektā). Vadība: manuāla. Uzlādes kabelis: micro-USB – USB (A), garums 50 cm. Darba apstākļi: temperatūra 0...+40 °C; relatīvais mitrums 0–80 %. Uzglabāšanas apstākļi: temperatūra –10...+45 °C; relatīvais mitrums 0–80 %.

KOMPLEKTS: viedpulkstenis, uzlādes kabelis, ātrā lietošanas pamācība.

IZSKATS (A, B, C, D att.). 1. Mikrofons. 2. Korpusa. 3. Kamera. 4. Ekrāns. 5. Skaļrunis. 6. Micro-USB savienotājs ar aizbāzni. 7. SIM kartei slots. 8. Lukturis. 9. Restartēšanas poga. 10. Barošanas poga. 11. Micro-USB savienotāja aizbāznis. 12. Uzlādes kabelis.

DROŠAS LIETOŠANAS NOTEIKUMI

Ierīces uzlādei izmantojiet tikai komplektā iekļauto uzlādes kabeli. Nepieskarieties ekrānu ar asiem priekšmetiem un neizmantojiet pārmērīgu spiedienu. Nedemontējiet un nemēģiniet salabot ierīci paši. Lai novērstu iespējamu dzirdes zudumu, ilgstoši neklausieties audioierakstus, ko ierīces skaļrunis atskaņo lielā skaļumā. Esiet piesardzīgi, turot ierīci pie auss ar ieslēgtu skaļruni. Nekad nelieciet lukturīša staru sev acīs: tas ir bīstami jūsu redzei. Ierīci nedrīkst nomest, mest vai saliekt. Lai izvairītos no traumām, nelietojiet pulksteni ar plaisām vai citiem defektiem. Tīriet ar sausu vai nedaudz mitru drānu, tikai kad ierīce ir izslēgta un atvienota no elektrotīkla.

SAGATAVOŠANA LIETOŠANAI

BRĪDINĀJUMS! Strāvas adapteris nav iekļauts piegādes komplektā. Adaptera izejas parametriem jābūt 5,0 V / 0,8 A (DC).

Ja jums ir kādi jautājumi, pirms nogādāt ierīci veikalā, lūdzu, rakstiet mums uz support@canyon.eu vai sazinieties ar mums tērzēšanas vietnē canyon.eu/user-help-desk.

* CNE-KW37XX – modeļa nosaukums. XX – burtu kods, kas norāda produkta krāsu.

Sagatavošana un uzlāde (D att.). Izpako ierīci, noņemiet aizsargplēvi no ekrāna un pilnībā uzlādējiet ierīci (vismaz 2 stundas). Lai to izdarītu, noņemiet aizbāzni (11) no micro-USB savienotāja, ievietojiet uzlādes kabeli (12) savienotājā un pievienojiet to barošanas avotam. Pilna uzlāde tiek parādīta ekrānā kā ikona .

BRĪDINĀJUMS! Pirms nano-SIM kartes ievietošanas pārlicinieties, ka tā ir aktivizēta un PIN koda ievadīšana ir atspējota.

SIM kartes uzstādīšana (C, E att.). SIM kartes ievietošanas laikā, ierīce ir jāizslēdz. Izņemiet paliktni no SIM kartei slota (7) un ievietojiet karti, kā parādīts E attēlā. Pēc tam uzmanīgi ievietojiet paliktni pulkstenī.

Ieslēgšana (C, F att.). Lai ieslēgtu ierīci, nospiediet un turiet barošanas pogu (10) 2–3 sekundes, līdz atskan skaņas signāls un parādās sagaidīšanas ekrāns (F-1 att.). Pēc tam tiks parādīts sākuma ekrāns ar ciparnīcu (F-2 att.).

Piezīme. GSM signāla indikators  ekrāna augšējā kreisajā stūrī informē par veiksmīgu ierīces reģistrāciju GSM tīklā (F-2 att.).

Piezīme. Parasti, reģistrējot ierīci GSM tīklā, datums un laiks tiek automātiski sinhronizēti ar mobilo operatora datiem. Pretējā gadījumā ievadiet pulksteņa iestatījumus, lai manuāli iestatītu datumu un laiku (I-1 att.).

Izslēgšana. Nospiediet un turiet barošanas pogu (10) 5–6 sekundes, lai izslēgtu ierīci.

Pārstartēšanas poga (9). Nospiediet vienreiz, lai piespiestu ierīci pārstartēt (piemēram, kad tā sasilst).



Piezīme. Pēc piespiedu pārstartēšanas pulkstenis tiek ieslēgts, pievienojot to barošanas avotam, izmantojot komplektā iekļauto uzlādes kabeli.

LIETOŠANA



Ekrāna bloķēšana. Pulksteņa skārienekrāns automātiski bloķējas pēc 10 sekundēm, kad pulkstenis ir neaktīvs. Sākotnēji uz 4–5 sekundēm tiek parādīts analogā pulksteņa ekrānsaudzētājs (F-3 att.), un pēc tam ekrāns tiek izslēgts. Nospiediet barošanas pogu (10) vienu reizi, lai atbloķētu ekrānu un skatītu laiku. Pieskarieties vienu reizi uz ekrānsaudzētāju, lai pārietu uz sākuma ekrānu un skatīšanās funkcijām.

Atbalstītie ierīces vadības žesti (sk. G, H att.): pieskaršanās ekrānam, vilkšana uz augšu/uz leju, pa kreisi/pa labi *.

Piezīme. Lai atgrieztos iepriekšējā ekrānā no jebkuras izvēlnes vai lietotnes, vienu reizi nospiediet barošanas pogu (10).

Izejošie zvani. Sākuma ekrānā pieskarieties ar pirkstu centrā, lai atvērtu galveno izvēlni (F-4 att.). Lai zvanītu numuru, izvēlieties lietotni "Calls" ("Zvani") vai "Contacts" ("Kontakti"). Sastādiet vajadzīgo numuru (I-2 att.) vai atlasiet to kontaktu sarakstā un pieskarieties zvana pogu . Lai atceltu zvanu, pieskarieties atcelšanas pogu  ekrānā vai nospiediet barošanas pogu (10) uz korpusa.

Piezīme. Lai aizpildītu kontaktu sarakstu, atveriet "Contacts" ("Kontakti") (F-4 att.). Varat saglabāt līdz 10 numuriem *.

Ienākošie zvani (J-1 att.). Lai atbildētu uz ienākošo zvanu, pieskarieties ekrānā redzamo zvana pogu . Lai pārtrauktu zvanu vai atliedzītu ienākošo zvanu, pieskarieties atcelšanas pogu  ekrānā vai nospiediet barošanas pogu (10) uz korpusa.

Piezīme. Ierīce neierobežo ienākošos vai izejošos zvanus uz numuriem, kas nav saglabāti jūsu kontaktu sarakstā.

* Lai iegūtu vairāk informācijas, skatiet pilnu lietotāja rokasgrāmatu, kas pieejama tīmekļa vietnē canyon.eu/drivers-and-manuals.

Ārkārtas zvans. Lai sāktu automātisku ārkārtas zvanu, dodieties uz sākuma ekrānu (F-2 att.) un divreiz nospiediet barošanas pogu (10).

Piezīme. Ierīce veic ārkārtas zvanu tikai uz pirmajiem diviem kontaktu saraksta numuriem. Lai veiktu ārkārtas zvanu, kontaktu sarakstam jāpievieno vismaz viens no pirmajiem diviem numuriem.

Pulksteņa ekrānā parādīsies ārkārtas zvana pieprasījums (J-2 att.). Pieskarieties "Yes" ("Jā"), lai apstiprinātu, pieskarieties "No" ("Nē"), lai atceltu. Pēc apstiprinājuma ierīce veiks zvanus uz saglabātajiem numuriem: pāmaiņus 2 reizes uz katru no diviem numuriem, līdz viens no zvanītājiem atbildēs. Vienlaikus ar zvanu uz šiem numuriem automātiski tiks nosūtīta arī SMS īsziņa: "Ārkārtas! Zvaniet man nekavējoties!" Lai pārtrauktu zvanu, pieskarieties atcelšanas pogu  ekrānā vai nospiediet barošanas pogu (10) uz korpusa.

Lietotne "Camera" ("Kamera") (F-4 att.) tiek izmantota, lai uzņemtu fotoattēlus, izmantojot pulksteņa iebūvēto kameru. Attēlu skatīšana ir pieejama lietotnē "Photos" ("Fotoattēli")*.

Mūzikas atskaņotājs (K att.) Pulkstenī ir iebūvēta atmiņas karte, kurā var ierakstīt audio failus (MP3). Izmantojiet uzlādes kabeli (12), lai USB atmiņas režīmā savienotu pulksteni ar datoru un lejupielādētu audio failus uz ierīces iebūvēto atmiņas karti. Lai klausītos, izmantojiet lietotni "Music" ("Mūzika")*.

BRĪDINĀJUMS! Ierīce ir jāizslēdz, kamēr tā ir savienota ar datoru USB atmiņas režīmā.

Angļu valodas apguvei lietotnes (L att.)*:

- "ENG cards" un "ENG daily" ir animētu attēlu komplekts ar audio pavadījumu angļu valodā, kas sagrupēti pa dažādām tēmām (dzīvnieki, transports utt.).
- "ENG time" palīdzēs jums iemācīties noteikt laiku analogajā pulkstenī un nosaukt to angļu valodā.
- "ENG habit" ir paredzēts ikdienas rutīnas organizēšanai. Lai to izdarītu, jums ir jāizvēlas vajadzīgie notikumi no attēlu kopuma ar uzrakstiem angļu valodā un jāieslēdz/izslēdz to atgādinājumi.

IESPĒJAMU DARBĪBAS TRAUCĒJUMU NOVĒRŠANA

Pulkstenis netiek ieslēgts. Iespējamais iemesls: ierīce ir izlādēts. Pulkstenis ieslēgsies, kad akumulators būs uzlādēts vismaz 5%. Risinājums: uzlādējiet ierīci uz dažām minūtēm. Ja pulkstenis netiek uzlādēts, pārbaudiet uzlādes kabeli un barošanas avotu.

Ienākošie/izejošie zvani nedarbojas. Iespējamais iemesls: SIM karte ir neaktīva vai nepareizi ievietota. Risinājums: pārliedzieties, ka SIM karte ir pareizi ievietota un PIN koda pieprasīšana ir atspējota. Pārliedzieties, vai SIM kartes konta atlikums ir papildināts.

Runājot balss ir nedzirdama. Iespējamais iemesls: mikrofona atvere ir aizsērēja. Risinājums: pārliedzieties, ka mikrofona atvere ir tīra. Neizmantojiet asus priekšmetus atveres tīrīšanai, jo tie var sabojāt mikrofonu. Ja iepriekš minētie soļi problēmu neatrisina, sazinieties ar atbalsta dienestu, izmantojot tērēšanu tīmekļa vietnē canyon.eu/user-help-desk.

GARANTIJAS NOTEIKUMI. Ierīces garantijas un apkalpošanas laiks ir 2 gadi no ierīces mazumtirdzniecības gala klientam dienas, ja vien vietējie tiesību akti neparedz citādi. Papildu garantijas informācija ir pieejama vietnē canyon.eu/warranty-terms.

* Lai iegūtu vairāk informācijas, skatiet pilnu lietotāja rokasgrāmatu, kas pieejama tīmekļa vietnē canyon.eu/drivers-and-manuals.

BENDROJI INFORMACIJA

Canyon® CNE-KW37XX * išmanusis laikrodis yra GSM mobilusis įrenginys vaikams su SIM kortele. Ypatingas modelio bruožas yra animuotos programos su garso įrašu, skirtos anglų kalbos mokymuisi.

MODELIAI: CNE-KW37BL (žydra spalva), CNE-KW37GB (žalia spalva), CNE-KW37PP (rožinė spalva).

DĖMESIO! Įrenginys nėra skirtas jaunesniems nei 4 metų vaikams.

FUNKCIJOS: įeinantys/išeinantys skambučiai; įeinančios SMS žinutės; 10 numerių kontaktų sąrašas; skubios pagalbos skambutis; 4 programos anglų kalbai mokytis, įskaitant dienotvarkės ir priminimų nustatymo funkciją; diktofonas; integruota kamera; nuotraukų albumas; muzikos grotuvas (MP3); kompiuterio jungtis garso failams į atminties kortelę atsisiųsti; skaičiuotuvas; kalendorius; žadintuvas; chronometras; laikmatis; žibintuvėlis; 16 žaidimų.

TECHNINĖS SPECIFIKACIJOS. Maitinimas (įvestis): DC 5,0 V / 0,8 A. Darbinis dažnis: 260 MHz. Atmintis: RAM 32 MB, ROM 32 MB. Ekranas: spalvotas (262K), jutiklinis, talpinis; IPS matrica, 1,69", 240×280 taškų, 218 PPI. GSM tinklas: 2G, 850/900/1800/1900 MHz. Kamera: 0,3 MP. Garsiakalbis: 15×8 mm, 0,8 W. Mikrofonas: analoginis, 1360 Ω. Atminties kortelė: TF, 512 MB, integruota, neišimama. Akumuliatorius: ličio-polimero, 3,7 V, 400 mAh, neišimamas. Visiško įkrovimo laikas: iki 2 val. Veikimo laikas: iki 2 val. nepertraukiamo veikimo režimu; iki 3 dienų budėjimo režimu. Korpusas: 55,9×39,9×15,9 mm (I×P×A); ABS plastikas. IP66. Dirželis: 210×22,5 mm (I×P); nailonas ir stiklo pluoštas; velcro užsegimas. Įrenginio svoris: 37 g. SIM kortelė: nano-SIM 2G (nepridedama pakuotėje). Valdymas: rankinis. Įkrovimo kabelis: micro USB – USB (A), 50 cm ilgio. Veikimo sąlygos: temperatūra 0...+40 °C; santykinė oro drėgmė 0–80 %. Laikymo sąlygos: temperatūra –10...+45 °C; santykinė oro drėgmė 0–80 %.

KOMPLEKTAS: išmanusis laikrodis, įkrovimo kabelis, trumpas naudotojo vadovas.

IŠVAIZDA (A, B, C, D pav.). 1. Mikrofonas. 2. Korpusas. 3. Kamera. 4. Ekranas. 5. Garsiakalbis. 6. Micro-USB jungtis su kištuku. 7. SIM kortelės lizdas. 8. Žibintuvėlis. 9. Perkrovimo mygtukas. 10. Maitinimo mygtukas. 11. Micro-USB jungties kištukas. 12. Įkrovimo laidas.

SAUGAUS NAUDOJIMO TAISYKLĖS

Įrenginiui įkrauti naudokite tik pridėdamą į pristatymo turinį įkrovimo kabelį. Nespauskite ekrano aštriais daiktais ir nedarykite per didelio spaudimo. Neardykite ir nebandykite patys taisyti įrenginio. Kad išvengtumėte galimo klausos susilpnėjimo, neklausykite garso įrašų, kuriuos įrenginio garsiakalbis atkuria dideliu garsu ilgą laiką. Būkite atsargūs laikydami įrenginį prie ausies, kai įjungtas garsiakalbio ryšys. Niekada nenukreipkite žibintuvėlio spindulio į akis: tai pavojinga regėjimui. Nenuleiskite, nemeskite ir nelenkite įrenginio. Nenaudokite laikrodžio su įtrūkimais ar kitais defektais, kad išvengtumėte sužalojimų. Valykite sausa arba šiek tiek drėgna šluoste, tik tada, kai įrenginys išjungtas ir atjungtas nuo elektros tinklo.

PARUOŠIMAS EKSPLOATAVIMUI

DĖMESIO! Maitinimo adapteris į pristatymo apimtį neįtrauktas. Adapterio išėjimo parametrai turi būti 5,0 V / 0,8 A (DC).

Kilus kokiems nors klausimams, prieš atnešdami įrenginį į parduotuvę, parašykite mums elektroniniu adresu support@canyon.eu arba adresu canyon.eu/user-help-desk esančiame pokalbyje.

* CNE-KW37XX – modelio pavadinimas. XX – raidinis kodas, nurodantis gaminio spalvą.

Paruošimas ir įkrovimas (D pav.). Išpakuokite įrenginį, nuimkite apsauginę plėvelę nuo ekrano ir visiškai įkraukite įrenginį (mažiausiai 2 valandas). Norėdami tai padaryti, išimkite kištuką (11) iš micro-USB jungties, įkiškite įkrovimo laidą (12) į jungtį ir prijunkite prie maitinimo šaltinio. Pilnas įkrovimas rodomas ekrane kaip piktograma .

DĖMESIO! Prieš įdėdami nano-SIM kortelę įsitikinkite, kad ji aktyvuota ir PIN kodo įvedimas išjungtas.

SIM kortelės įdėjimas (C, E pav.). Įdėdami SIM kortelę, įrenginys turi būti išjungtas. Išimkite dėklą iš SIM kortelės lizdo (7) ir įdėkite kortelę, kaip parodyta E paveikslėlyje. Tada atsargiai įkiškite dėklą į laikrodį.

Įjungimas (C, F pav.). Norėdami įjungti įrenginį, paspauskite ir palaikykite maitinimo mygtuką (10) 2–3 sekundes, kol pasigirs garsinis signalas ir pasirodys pasveikinimo ekranas (F-1 pav.). Tada bus rodomas pagrindinis ekranas su ciferblatu (F-2 pav.).

Pastaba. Ekranu viršutiniame kairiajame kampe esantis GSM signalo indikatorius  informuoja apie sėkmingą įrenginio registraciją GSM tinkle (F-2 pav.).

Pastaba. Paprastai data ir laikas automatiškai sinchronizuojami su mobiliojo ryšio operatoriaus duomenimis, kai užregistruojate įrenginį GSM tinkle. Priešingu atveju įeikite į laikrodžio nustatymus ir nustatykite datą ir laiką rankiniu būdu (I-1 pav.).

Išjungimas. Paspauskite ir 5–6 sekundes palaikykite nuspaudę maitinimo mygtuką (10), kad įrenginys išsijungtų.



Perkrovimo mygtukas (9). Paspauskite vieną kartą, kad priverstumėte įrenginį paleisti iš naujo (pavyzdžiui, kai jis užšąla).

NAUDOJIMAS



Ekranu užraktas. Laikrodžio jutiklinis ekranas automatiškai užrakinamas po 10 sekundžių, kai laikrodis neveikia. Iš pradžių 4–5 sekundes rodomas analoginio laikrodžio ekranu užsklanda (F-3 pav.), tada ekranas užges. Vieną kartą paspauskite maitinimo mygtuką (10), kad atrakintumėte ekraną ir peržiūrėtumėte laiką. Vieną kartą bakstelėkite ekranu užsklandą, kad pereitumėte į pagrindinį ekraną ir stebėtumėte funkcijas.

Palaikomi įrenginio valdymo gestai (žr. G, H pav.): bakstelėjimas į ekraną, braukimas aukštyn/žemyn, kairėn/dešinėn*.

Pastaba. Norėdami grįžti į ankstesnį ekraną iš bet kurio meniu ar programos, vieną kartą paspauskite maitinimo mygtuką (10).

Išieinančys skambučiai. Pagrindiniame ekrane bakstelėkite pirštą centre, kad pereitumėte į pagrindinį meniu (F-4 pav.). Norėdami surinkti numerį, pasirinkite programą "Calls" ("Skambučiai") arba "Contacts" ("Kontaktai"). Surinkite norimą numerį (I-2 pav.) arba pasirinkite jį kontaktų sąrašė ir bakstelėkite skambinimo mygtuką . Norėdami atšaukti skambutį, bakstelėkite atšaukimo mygtuką  ekrane arba paspauskite maitinimo mygtuką (10) ant korpuso.

Pastaba. Norėdami užpildyti kontaktų sąrašą, eikite į "Contacts" ("Kontaktai") (F-4 pav.). Galite išsaugoti iki 10 numerių*.

Įeinantys skambučiai (J-1 pav.). Norėdami atsilipti į įeinantį skambutį, bakstelėkite ekrane esantį skambučio mygtuką . Norėdami nutraukti skambutį arba iš naujo nustatyti įeinantį skambutį, bakstelėkite atšaukimo mygtuką  ekrane arba paspauskite maitinimo mygtuką (10) ant korpuso.

Pastaba. Įrenginys neriboja įeinančių skambučių iš numerių, kurie nėra išsaugoti jūsų kontaktų sąrašė, ir išieinančių skambučių į juos.

* Daugiau informacijos rasite išsamiaame naudotojo vadove, kurį rasite internete adresu canyon.eu/drivers-and-manuals.

Skubios pagalbos skambutis. Norėdami pradėti automatinį skubios pagalbos skambutį, eikite į pagrindinį ekraną (F-2 pav.) ir du kartus paspauskite maitinimo mygtuką (10).

Pastaba. Įrenginys skubiai skambina tik dviem pirmaisiais adresatų sąrašo numeriais. Norėdami paskambinti skubios pagalbos, į savo kontaktų sąrašą turite įtraukti bent vieną iš pirmųjų dviejų numerių.

Laikrodyje bus rodomas pagalbos skambučio prašymas (J-2 pav.). Bakstelėkite "Yes" ("Taip"), kad patvirtintumėte, bakstelėkite "No" ("Ne"), kad atšauktumėte. Patvirtinus, įrenginys skambins įrašytais numeriais: pakaitomis po 2 kartus į kiekvieną iš dviejų numerių, kol vienas iš skambinančiųjų atsilieps. Be to, kartu su skambučiu į šiuos numerius bus automatiškai išsiųsta SMS žinutė: "Aliarmas! Nedelsiant paskambink man!" Norėdami baigti skambutį, bakstelėkite atšaukimo mygtuką  ekrane arba paspauskite maitinimo mygtuką (10) ant korpuso.

Programa "Camera" ("Kamera") (F-4 pav.) naudojama fotografuoti naudojant laikrodyje įmontuotą kamerą. Vaizdus peržiūrėti galima programoje "Photos" ("Nuotraukos") *.

Muzikos grotuvas (K pav.) Laikrodyje yra integruota atminties kortelė, į kurią galite įrašyti garso failus (MP3). Naudodami įkrovimo laidą (12) prijunkite laikrodį prie kompiuterio USB atminties režimu ir atsisiųskite garso failus į įrenginyje integruotą atminties kortelę. Norėdami klausytis, naudokite "Music" ("Muzika") programėlę *.

DĖMESIO! Kai įrenginys prijungtas prie kompiuterio USB atminties režimu, jis turi būti išjungtas.

Anglų kalbos mokymosi programos (L pav.) *:

- "ENG cards" ir "ENG daily" – tai animuotų paveikslėlių rinkinys su garso įrašu anglų kalba, kurie sugrupuoti pagal skirtingas temas (gyvūnai, transportas ir kt.).
- "ENG time" padės jums išmokti nustatyti laiką analoginiame laikrodyje ir įvardyti jį angliškai.
- "ENG habit" skirtas organizuoti kasdienę rutiną. Tam reikia pasirinkti reikiamus įvykius iš paveikslėlių su užrašais anglų kalba rinkinio ir įjungti/išjungti jų priminimus.

TRIKIŲ ŠALINIMAS

Laikrodis neįsijungia. Galima priežastis: įrenginys yra išsikrovęs. Laikrodis įsijungs, kai akumulatorius bus įkrautas bent 5 %. Sprendimas: kelias minutes įkraukite įrenginį. Jei laikrodis neįkraunamas, patikrinkite įkrovimo kabelį ir maitinimo šaltinį.

Įeinantys/išeinantys skambučiai neveikia. Galima priežastis: SIM kortelė neaktyvi arba įdėta netinkamai. Sprendimas: įsitikinkite, kad SIM kortelė įdėta teisingai ir PIN kodo prašymas išjungtas. Įsitikinkite, kad SIM kortelės sąskaita papildyta.

Kalbant balsas negirdimas. Galima priežastis: mikrofono anga užsikimšusi. Sprendimas: įsitikinkite, kad mikrofono anga švari. Nenaudokite aštrių daiktų angai valyti, nes jie gali pažeisti mikrofoną. Jei atlikus pirmiau nurodytus veiksmus problema neišsprendžiama, kreipkitės į palaikymo tarnybą per pokalbių laukelį interneto tinklalapyje canyon.eu/user-help-desk.

GARANTIJOS SĄLYGOS. Įrenginio garantija ir aptarnavimo laikas – 2 metai nuo mažmeninio pardavimo galutiniam klientui dienos, nebent vietos įstatymai reikalauja kitaip. Papildomos garantijos informacija pasiekama tinklalapyje canyon.eu/warranty-terms.

* Daugiau informacijos rasite išsamiaame naudotojo vadove, kurį rasite internete adresu canyon.eu/drivers-and-manuals.

ОПШТИ ИНФОРМАЦИИ

Паметниот часовник **Canyon® CNE-KW37XX** * е мобилен GSM уред за деца, со можност за додавање SIM картичка. Карактеристично за моделот е тоа што има анимирани апликации со звук за учење англиски јазик.

МОДЕЛИ: CNE-KW37BL (светлосина боја), CNE-KW37GB (зелена боја), CNE-KW37PP (розова боја).

ВНИМАНИЕ! Уредот не е наменет за деца помлади од 4 години.

ФУНКЦИИ: дојдовни/излезни повици; дојдовни СМС пораки; именик со 10 контакт броеви; можност за итен повик; 4 апликации за учење англиски јазик, вклучувајќи функција за поставување дневен распоред и потсетници; диктафон; вградена камера; албум со слики; музички плеер (MP3); поврзување со компјутер за преземање аудио-фајлови на мемориска картичка; калкулатор; календар; аларм; стоперка; тајмер; светилка; 16 игри.

ТЕХНИЧКИ КАРАКТЕРИСТИКИ. Напојување (влез): DC 5,0 V / 0,8 A. Работна фреквенција: 260 MHz. Меморија: RAM 32 MB, ROM 32 MB. Екран: во боја (262K), осетлив на допир, сензорен; IPS матрица, 1,69", 240×280 пиксели, 218 PPI. GSM мрежа: 2G, 850/900/1800/1900 MHz. Камера: 0,3 Мрх. Звучник: 15×8 мм, 0,8 W. Микрофон: аналоген, 1360 Ом. Мемориска картичка: TF, 512 MB, вградена, незаменлива. Батерија: литиум-полимер, 3,7 V, 400 mAh, незаменлива. Време на целосно полнење на батеријата: до 2 часа. Времетраење на работа: до 2 часа во континуиран активен режим; до 3 дена во пасивен режим. Корпус: 55,9×39,9×15,9 мм (Д×Ш×В); АБС-пластика. IP66. Ремче: 210×22,5 мм (Д×Ш); најлон и фиберглас; прицврстување на лепенка. Тежина на уредот: 37 г. SIM-картичка: напо-SIM 2G (не влегува во комплетот). Управување: рачно. Кабел за полнење: micro-USB – USB (A), должина 50 cm. Услови на користење: температура 0...+40 °C; релативна влажност 0–80 %. Услови на чување: температура –10...+45 °C; релативна влажност 0–80 %.

КОМПЛЕТ: паметен часовник, кабел за полнење, кратко корисничко упатство.

НАДВОРЕШЕН ИЗГЛЕД (цртеж А, В, С, D). 1. Микрофон. 2. Корпус. 3. Камера. 4. Екран. 5. Звучник. 6. Micro-USB конектор со капаче. 7. Слот за SIM-картичка. 8. Светилка. 9. Копче за ресетирање. 10. Копче за напојување. 11. Капаче за микро-USB конектор. 12. Кабел за полнење.

ПРАВИЛА ЗА БЕЗБЕДНО КОРИСТЕЊЕ

За полнење уредот, користете го единствено кабел за полнење кој е дел од комплетот. Не притискајте на екранот со остри предмети и не притискајте врз него премногу силно. Не го расклопувајте уредот и не обидувајте се да го поправите самостојно. За спречување можно оштетување на слухот, не слушајте долго време аудио-фајлови преку звучникот на уредот со голема јачина. Бидете внимателни кога го приближувате уредот до вашето уво додека е вклучен звучникот. Никогаш не ја насочувајте светилката кон очите бидејќи тоа е опасно за видот. Не го потопувајте, не го фрлајте и не го виткајте уредот. Не го користете часовникот кога има пукнатини или други дефекти за да избегнете повреди. Чистете го уредот со сува или малку навлажнета ткаенина само откако уредот е исклучен, а кабелот е исклучен од напојување.

ПОДГОТОВКА ЗА УПОТРЕБА

ВНИМАНИЕ! Адаптерот за полнење не влегува во комплетот на пратката. Излезните параметри на адаптерот мора да одговараат на вредностите 5,0 V / 0,8 A (DC).

Доколку се појават какви било прашања, пред да го однесете уредот во продавницата, пишете ни на електронската адреса support@canyon.eu или преку чат на веб-страницата canyon.eu/user-help-desk.

* CNE-KW37XX – назив на моделот. XX – буквен код со ознака на бојата на производот.

Подготовка и полнење (цртеж D). Отпакувајте го уредот, отстранете ја заштитната фолија од екранот и целосно наполнете го (најмалку 2 часа). За да го направите ова, симнете го капачето од (11) од микро-USB конекторот, вметнете го кабелот за полнење (12) во конекторот и вклучете го во струја. Целосната наполнетост на батеријата се прикажува на екранот како икона .

ВНИМАНИЕ! Пред да вметнете nano-SIM-картичка, проверете дали е активирана и дали функцијата за внесување на PIN-кодот е исклучена.

Поставување SIM-картичка (цртеж C, E). При поставувањето на SIM-картичка, уредот треба да биде исклучен. Извлекете го носачот од слотот за SIM-картичка (7) и поставете ја картичката како што е прикажано на цртежот E. Потоа внимателно вметнете го носачот во часовникот.

Вклучување (цртеж C, F). За да го вклучите уредот, притиснете и задржете го копчето за вклучување (10) 2-3 секунди додека не се чуе звучен сигнал и не се појави почетниот екран (цртеж F-1). Потоа ќе се појави главниот екран со бројникот (цртеж F-2).

Забелешка. За успешната регистрација на уредот на GSM мрежата сигнализира индикаторот за GSM мрежата во горниот лев агол на екранот  во горниот лев агол на екранот (цртеж F-2).

Забелешка. Вообичаено, датумот и времето се синхронизираат автоматски со вашиот мобилен оператор при регистрацијата на вашиот уред на GSM мрежа. Во спротивно, влезете во параметрите на часовникот за рачно да ги поставите датумот и времето (цртеж I-1).

Исклучување. За да го исклучите уредот, притиснете и задржете го копчето за полнење (10) 5–6 секунди.

Копче за ресетирање (9). Притиснете еднаш за принудно ресетирање на уредот (на пример, кога ќе „замрзне“).



Забелешка. По принудно ресетирање, часовникот се вклучува по негово приклучување на извор на напојување со помош на кабелот за полнење стигнат во комплетот.

УПОТРЕБА



Блокирање на екранот. Кога е неактивен, сензорниот екран автоматски се заклучува по 10 секунди. Најпрвин, во текот на 4–5 секунди, на екранот се појавива скрин-северот во форма на аналоген часовник (цртеж F-3), а потоа екранот се гаси. За да го отклучите екранот и да го видите времето, притиснете го копчето за полнење (10) еднаш. За понатамошен пристап до главниот екран и функциите на часовникот, еднаш притиснете еднаш врз екранот.

Поддржани гестови за управување со уредот (види цртеж G, H): притискање врз екранот, лизгање по екранот нагоре/надолу, лево/десно *.

Забелешка. За да се вратите на претходниот екран од кое било мени или апликација, притиснете го копчето за полнење (10) еднаш.

Излезни повици. На главниот екран, притиснете со прстот на средина за да преминете во главното мени (цртеж F-4). За избирање број, отворете ја апликацијата „Calls“ („Повици“) или „Contacts“ („Контакти“). Внесете го саканиот број (цртеж I-2) или изберете го од именикот со контакти и притиснете го копчето за повик . За да откажете повик, притиснете го копчето за откажување  на екранот или копчето за полнење (10) на корпусот.

Забелешка. Для пополнување на именикот со контакти, влезете во „Contacts“ („Контакти“) (цртеж F-4). Можете да зачувате до 10 броеви *.

Влезни повици (цртеж J-1). За да одговорите на дојдовен повик, притиснете на копчето за повик на екранот . За да завршите повик или да одбиете дојдовен повик, притиснете го копчето за откажување  на екранот или на копчето за полнење (10) на корпусот.

* За повеќе информации, погледнете го целосниот прирачник за користење достапен на веб-страницата canyon.eu/drivers-and-manuals.

Забелешка. Уредот не превидува ограничување на дојдовни повици од броеви кои не се зачувани во именикот со контакти, како и излезни повици кон таквите броеви.

Итен повик. За да започнете автоматски итен повик, преминете на главниот екран (цртеж F-2) и притиснете го копчето за полнење (10) двапати.

Забелешка. Уредот прави итен повик само кон првите два броја од именикот со контакти. За да остварите итен повик, мора да додадете барем еден од првите два броја во именикот со контакти.

На екранот на часовникот ќе се прикаже барање за итен повик (цртеж J-2). Притиснете „Yes“ („Да“) за да потврдите и „No“ („Не“) за да откажете. По потврдата, уредот ќе прави повици до меморираните броеви: наизменично, два пати до секој од двата броја, додека еден од претплатниците не одговори. Исто така, истовремено со повикот, до овие броеви автоматски ќе биде испратена SMS порака: „Ургентно! Итно побарај ме!“ За да го завршите повикот, притиснете го копчето за откажување  на екранот или копчето за вклучување (10) на корпусот.

Апликацијата „Camera“ („Камера“) (цртеж F-4) е наменета за фотографирање со помош на вградената камера на часовникот. Прегледувањето слики е достапно преку апликацијата „Photos“ („Фото“)*.

Музички плеер (цртеж K). Часовникот е опремен со вградена мемориска картичка на која можете да снимате аудио фајлови (MP3). Користете го кабелот за полнење (12) за да го поврзете часовникот со компјутер во режим на USB пренос на податоци за да пренесете аудио фајлови на вградената мемориска картичка на уредот. За преслушување, користете ја апликацијата „Music“ („Музика“)*.

ВНИМАНИЕ! Уредот мора да биде исклучен кога се поврзува со компјутер во режим на USB пренос на податоци.

Апликации за учење англиски јазик (цртеж L)*:

- „ENG cards“ и „ENG daily“ се збир на анимирани слики со звучна придружба на англиски јазик, кои се групирани според различни теми (животни, транспорт итн.).
- „ENG time“ ќе ви помогне да научите како да го одредите времето на аналоген часовник и да го кажете на англиски.
- „ENG habit“ е наменета за организирање на вашиот дневен распоред. За да го направите ова, треба да ги изберете потребните настани од збирот слики со натписи на англиски јазик и да вклучите/исклучите потсетници за нив.

ОТСТРАНУВАЊЕ НА МОЖНИТЕ НЕИСПРАВНОСТИ

Часовникот не се вклучува. Можна причина: батеријата на уредот е испразнета. Часовникот се вклучува кога батеријата има барем 5 % наполнетост. Решение: наполнете го уредот неколку минути. Ако часовникот не се полни, проверете го кабелот за полнење и приклучницата.

Дојдовните/излезните повици не функционираат. Можна причина: SIM-картичката е неактивна или неправилно поставена. Решение: уверете се дека SIM-картичката е правилно поставена и дека е исклучена опцијата за барање PIN-код. Уверете се дека балансот на сметката на SIM-картичката е дополнет.

Не се слуша глас при разговор. Можна причина: отворот на микрофонот е затнат. Уверете се дека отворот на микрофонот е чист. Не користете остри предмети за чистење на отворот, бидејќи можат да го повредат микрофонот. Доколку горенаведените постапки не ви помогнале да го решите проблемот, обратете се во службата за поддршка преку чет на веб-страницата canyon.eu/user-help-desk.

ГАРАНЦИСКИ УСЛОВИ. Гаранцијата и рокот на употреба на уредот трае 2 години од датумот на продажба во продавницата на конечникот корисник, доколку локалните закони не предвидуваат поинаку. Дополнителни информации за гаранциите се достапни на веб-страницата canyon.eu/warranty-terms.

* За повеќе информации, погледнете го целосниот прирачник за користење достапен на веб-страницата canyon.eu/drivers-and-manuals.

ALGEMENE INFORMATIE

Canyon® CNE-KW37XX * smartwatch is een mobiel GSM-apparaat voor kinderen, met de mogelijkheid om een simkaart aan te sluiten. Een speciaal kenmerk van het model zijn geanimeerde toepassingen met geluidsbegeleiding voor het leren van Engels.

MODELLEN: CNE-KW37BL (blauw), CNE-KW37GB (groen), CNE-KW37PP (roze).

WAARSCHUWING! Het apparaat is niet bedoeld voor kinderen jonger dan 4 jaar.

FUNCTIES: inkomende/uitgaande gesprekken; inkomende sms; contactlijst voor 10 nummers; noodoproep; 4 applicaties om Engels te leren, inclusief de functie om dagschema's en herinneringen in te stellen; voicerecorder; ingebouwde camera; fotoalbum; muziekspeler (MP3); pc-aansluiting om audiobestanden naar een geheugenkaart te downloaden; rekenmachine; kalender; wekker; stopwatch; timer; zaklamp; 16 spelletjes.

TECHNISCHE SPECIFICATIES. Voeding (ingang): DC 5,0 V / 0,8 A. Werkfrequentie: 260 MHz. Geheugen: RAM 32 MB, ROM 32 MB. Scherm: kleur (262K), touch, capacitief; IPS-matrix, 1,69", 240×280 pixels, 218 PPI. GSM-netwerk: 2G, 850/900/1800/1900 MHz. Camera: 0,3 MP. Luidspreker: 15×8 mm, 0,8 W. Microfoon: analoog, 1360 ohm. Geheugenkaart: TF, 512 MB, ingebouwd, niet verwijderbaar. Batterij: Li-Polymeer, 3,7 V, 400 mAh, niet verwijderbaar. Volledige oplaadtijd: tot 2 uur. Gebruiksduur: tot 2 uur in continu actieve modus; tot 3 dagen in stand-bymodus. Behuizing: 55,9×39,9×15,9 mm (L×B×H); ABS kunststof. IP66. Horlogeband: 210×22,5 mm (L×B); nylon en glasvezel; klittenbandsluiting. Gewicht van het apparaat: 37 g. SIM-kaart: nano-SIM 2G (niet meegeleverd). Bediening: handmatig. Oplaadkabel: micro-USB – USB (A), 50 cm lang. Bedrijfsomstandigheden: temperatuur 0...+40 °C; relatieve vochtigheid 0–80 %. Opslagcondities: temperatuur –10...+45 °C; relatieve vochtigheid 0–80 %.

VERPAKKINGSINHOUD: smartwatch, oplaadkabel, korte gebruikershandleiding.

UITERLIJK (afb. A, B, C, D). 1. Microfoon. 2. Horlogekast. 3. Camera. 4. Scherm. 5. Luidspreker. 6. Micro-USB-poort met dop. 7. SIM-kaartsleuf. 8. Zaklamp. 9. Resetknop. 10. Aan/uit-knop. 11. Dop voor micro-USB-poort. 12. Oplaadkabel.

REGELS VOOR VEILIG GEBRUIK

Gebruik alleen de meegeleverde oplaadkabel om het apparaat op te laden. Druk niet met scherpe voorwerpen op het scherm en oefen niet te veel druk uit. Haal het apparaat niet uit elkaar en probeer het niet zelf te repareren. Om mogelijke gehoorbeschadiging te voorkomen, mag u niet gedurende langere tijd naar de audiobestanden van de luidspreker van het apparaat op een hoog volume luisteren. Wees voorzichtig als u het apparaat tegen uw oor houdt terwijl de luidspreker is ingeschakeld. Richt de zaklampstraal nooit in uw ogen: dat is gevaarlijk voor uw gezichtsvermogen. Laat het apparaat niet vallen, gooi er niet mee en buig het niet. Gebruik geen smartwatch met barsten of andere defecten om letsel te voorkomen. Reinig het apparaat pas met een droge of licht vochtige doek nadat het apparaat is uitgeschakeld en losgekoppeld van de netvoeding.

VOORBEREIDING VOOR GEBRUIK

WAARSCHUWING! De stoomadapter wordt niet meegeleverd. De uitgangsparameters van de adapter moeten 5,0 V / 0,8 A (DC) zijn.

Vorbereiden en opladen (afb. D). Pak het apparaat uit, verwijder de beschermfolie van het scherm en laad het apparaat volledig op (minstens 2 uur). Verwijder hiervoor de dop (11) uit de micro-USB-poort, steek de oplaadkabel (12) in de poort en sluit deze

.....
 Mocht u vragen hebben, stuur ons dan een e-mail op support@canyon.eu of chat met ons op canyon.eu/user-help-desk voordat u uw apparaat naar de winkel brengt.

* CNE-KW37XX is de modelnaam. XX is de lettercode die de kleur van het product aangeeft.

aan op een voedingsbron. De volledige lading wordt op het scherm weergegeven als een pictogram .

WAARSCHUWING! Controleer voor de installatie of de nano-SIM is geactiveerd en het verzoek om PIN-code is uitgeschakeld.

De simkaart installeren (afb. C, E). Het apparaat moet worden uitgeschakeld terwijl de SIM-kaart wordt geplaatst. Verwijder de SIM-kaarthouder uit de sleuf (7) en installeer de kaart zoals weergegeven in afbeelding E. Steek dan voorzichtig de simkaarthouder in het smartwatch.

Aanzetten (afb. C, F). Om het apparaat in te schakelen, houdt u de aan/uit-knop (10) 2–3 seconden ingedrukt totdat u een pieptoon hoort en het welkomtscherm verschijnt (afb. F-1). Vervolgens wordt het hoofdscherm met een wijzerplaat weergegeven (afb. F-2).

Opmerking. De succesvolle registratie van het apparaat in het GSM-netwerk wordt aangegeven door de GSM-netwerksignaalindicator  in de linkerbovenhoek van het scherm (afb. F-2).

Opmerking. Normaal gesproken worden de datum en tijd automatisch gesynchroniseerd met uw mobiele provider wanneer u uw apparaat registreert bij het GSM-netwerk. Ga anders naar uw horloge-instellingen om de datum en tijd handmatig in te stellen (afb. I-1).

Uitschakeling. Houd de aan/uit-knop (10) 5–6 seconden ingedrukt om het apparaat uit te schakelen.

Resetknop (9). Druk één keer om het apparaat te dwingen opnieuw op te starten (bijvoorbeeld wanneer het vastloopt).



Opmerking. Na een gedwongen herstart wordt de smartwatch ingeschakeld door het aan te sluiten op de voeding met de meegeleverde oplaadkabel.

EXPLOITATIE



Schermmvergrendeling. Wanneer het inactief is, wordt het aanraakscherm van het horloge automatisch na 10 seconden vergrendeld. Eerst verschijnt de schermbeveiliging gedurende 4–5 seconden in de vorm van een analoge klok (afb. F-3), waarna het scherm donker wordt. Druk eenmaal op de aan/uit-knop (10) om het scherm te ontgrendelen en de tijd te bekijken. Om verder toegang te krijgen tot het hoofdscherm en de horlogefuncties, tikt u één keer op de schermbeveiliging.

Ondersteunde bewegingen voor het bedienen van het apparaat (zie afb. G, H): tikken op het scherm, omhoog/omlaag vegen, naar links/rechts *.

Opmerking. Om vanuit een menu of toepassing terug te keren naar het vorige scherm, drukt u eenmaal op de aan/uit-knop (10).

Uitgaande gesprekken. Druk op het hoofdscherm met uw vinger in het midden om naar het hoofdmenu te gaan (afb. F-4). Als u een nummer wilt bellen, selecteert u de toepassing „Calls” („Oproepen”) of „Contacts” („Contacten”). Kies het gewenste nummer (afb. I-2) of selecteer het in de contactlijst en tikt op de belknop . Om een oproep te annuleren, tikt u op de annuleringsknop  op het scherm of drukt u op de aan/uit-knop (10) op de horlogekast.

Opmerking. Om de lijst met contacten in te vullen, gaat u naar het gedeelte „Contacts” („Contacten”) (afb. F-4). Je kunt maximaal 10 nummers opslaan *.

Inkomende gesprekken (afb. J-1). Om een inkomend gesprek te beantwoorden, tikt u op de belknop op het scherm . Om een gesprek te beëindigen of een inkomend gesprek te resetten, tikt u op de annuleringsknop  op het scherm of drukt u op de aan/uit-knop (10) op de horlogekast.

* Raadpleeg voor meer informatie de volledige gebruikershandleiding, beschikbaar op het web onder canyon.eu/drivers-and-manuals.

Opmerking. Het apparaat beperkt geen inkomende gesprekken van of uitgaande gesprekken naar nummers die niet zijn opgeslagen in uw lijst met contactpersonen.

Noodoproep. Om een automatische noodoproep te starten, gaat u naar het hoofdscherm (afb. F-2) en drukt u tweemaal op de aan/uit-knop (10).

Opmerking. Het apparaat maakt alleen een noodoproep naar de eerste twee nummers in de contactenlijst. Om een noodoproep te doen, moet u ten minste één van de eerste twee nummers aan uw contactenlijst toevoegen.

Op het horlogescherm verschijnt een verzoek om een noodoproep (afb. J-2). Tik op „Yes” („Ja”) om te bevestigen en op „No” („Nee”) om te annuleren. Na bevestiging ontvangt het apparaat oproepen naar de opgeslagen nummers: afwisselend 2 keer naar elk van de twee nummers, totdat een van de abonnees opneemt. Tegelijkertijd met de oproep wordt automatisch een sms-bericht naar deze nummers gestuurd: „Noodgeval! Bel mij dringend!” Om het gesprek te beëindigen, tikt u op de annuleringsknop  op het scherm of drukt u op de aan/uit-knop (10) op de horlogekast.

De toepassing „Camera” (afb. F-4) wordt gebruikt om foto's te maken met de ingebouwde camera van het horloge. Afbeeldingen bekijken is beschikbaar in de toepassing „Photos” („Foto's”) *.

Muziekspeler (afb. K). Het horloge heeft een ingebouwde geheugenkaart waarop je audiobestanden (MP3) kunt opnemen. Gebruik de oplaadkabel (12) om het horloge in USB-opslagmodus op een pc aan te sluiten en audiobestanden naar de ingebouwde geheugenkaart van het apparaat te downloaden. Gebruik de applicatie „Music” („Muziek”) om te luisteren *.

WAARSCHUWING! Het apparaat moet uitgeschakeld zijn als u het aansluit op de pc in de USB-opslagmodus.

Aanvragen voor het leren van Engels (afb. L) *:

- „ENG cards” en „ENG daily” zijn een reeks geanimeerde afbeeldingen met audio in het Engels, gegroepeerd in verschillende onderwerpen (dieren, transport, enz.).
- „ENG time” helpt je de tijd op een analoge klok te leren bepalen en deze in het Engels te vertellen.
- „ENG habit” is ontworpen om uw dagelijkse routine te organiseren. Om dit te doen, moet u de benodigde gebeurtenissen selecteren uit een reeks afbeeldingen met inscripties in het Engels en herinneringen daarvoor in- of uitschakelen.

PROBLEEMOPLOSSING

De smartwatch gaat niet aan. Mogelijke oorzaak: het apparaat is ontladen. De smartwatch gaat aan als de accu minstens 5 % is opgeladen. Oplossing: laad het apparaat een paar minuten op. Als de smartwatch niet oplaadt, check dan de oplaadkabel en de voedingsbron.

Inkomende/uitgaande gesprekken werken niet. Mogelijke oorzaak: simkaart is inactief of niet correct geplaatst. Oplossing: zorg ervoor dat de simkaart correct is geplaatst en dat het verzoek om de pincode is uitgeschakeld. Zorg ervoor dat het saldo van de simkaart wordt aangevuld.

Tijdens het spreken is de stem niet hoorbaar. Mogelijke oorzaak: het microfoongat is verstopt. Oplossing: zorg ervoor dat het microfoongat schoon is. Gebruik geen scherpe voorwerpen om het gat schoon te maken, want die kunnen de microfoon beschadigen. Als de bovenstaande stappen uw probleem niet oplossen, neem dan contact op met de ondersteuning via livechat op canyon.eu/user-help-desk.

GARANTIEVOORWAARDEN. De garantie en levensduur van het apparaat is 2 jaar vanaf de datum van verkoop van het apparaat in een retailnetwerk aan de eindkoper, tenzij anders bepaald door de lokale wetgeving. Aanvullende informatie over de garantie is beschikbaar op canyon.eu/warranty-terms.

* Raadpleeg voor meer informatie de volledige gebruikershandleiding, beschikbaar op het web onder canyon.eu/drivers-and-manuals.

INFORMACJE OGÓLNE

Inteligentny zegarek **Canyon® CNE-KW37XX** * to urządzenie mobilne GSM dla dzieci z możliwością podłączenia karty SIM. Szczególną cechą modelu są animowane aplikacje z akompaniamentem dźwiękowym do nauki języka angielskiego.

MODELE: CNE-KW37BL (kolor niebieski), CNE-KW37GB (kolor zielony), CNE-KW37PP (kolor różowy).

UWAGA! Urządzenie nie jest przeznaczone dla dzieci w wieku poniżej 4 lat.

FUNKCJE: połączenia przychodzące/wychodzące; przychodzące SMS-y; lista kontaktów na 10 numerów; połączenie alarmowe; 4 aplikacje do nauki języka angielskiego, w tym funkcja ustalania codziennych zajęć i przypomnień; dyktafon; wbudowany aparat fotograficzny; album zdjęć; odtwarzacz muzyki (MP3); połączenie z komputerem w celu pobrania plików audio na kartę pamięci; kalkulator; kalendarz; alarm; stoper; minutnik; latarka; 16 gier.

SPECYFIKACJA TECHNICZNA. Zasilanie (wejście): DC 5,0 V / 0,8 A. Częstotliwość pracy: 260 MHz. Pamięć: RAM 32 MB, ROM 32 MB. Ekran: kolorowy (262K), dotykowy, pojemnościowy; matryca IPS, 1,69", 240×280 pikseli, 218 PPI. Sieć GSM: 2G, 850/900/1800/1900 MHz. Kamera: 0,3 Mpx. Głośnik: 15×8 mm, 0,8 W. Mikrofon: analogowy, 1360 omów. Karta pamięci: TF, 512 MB, wbudowana, niewymienna. Bateria: litowo-polimerowa, 3,7 V, 400 mAh, niewymienna. Czas pełnego ładowania: do 2 godz. Czas pracy: do 2 godz. w trybie ciągłej aktywności; do 3 dni w trybie czuwania. Obudowa: 55,9×39,9×15,9 mm (dł.×szer.×wys.); tworzywo ABS. IP66. Pasek: 210×22,5 mm (dł.×szer.); nylon i włókno szklane; zapięcie na rzep. Waga urządzenia: 37 g. Karta SIM: nano-SIM 2G (niedostarczona do zestawu). Sterowanie: ręczne. Kabel ładujący: micro-USB – USB (A), długość 50 cm. Warunki pracy: temperatura 0...+40 °C; wilgotność względna 0–80 %. Warunki przechowywania: temperatura –10...+45 °C; wilgotność względna 0–80 %.

ZAWARTOŚĆ ZESTAWU: inteligentny zegarek, kabel ładujący, skrócona instrukcja obsługi.

WYGLĄD (rys. A, B, C, D). 1. Mikrofon. 2. Obudowa. 3. Aparat fotograficzny. 4. Ekran. 5. Głośnik. 6. Złącze micro-USB z zaślepką. 7. Gniazdo na kartę SIM. 8. Latarka. 9. Przycisk resetowania. 10. Przycisk zasilania. 11. Zaślepka złącza micro-USB. 12. Kabel ładujący.

ZASADY BEZPIECZNEGO UŻYTKOWANIA

Do ładowania urządzenia należy używać wyłącznie dostarczonego kabla do ładowania. Nie naciskaj ekranu ostrymi przedmiotami ani nie wywieraj nadmiernego nacisku. Nie należy demontować ani próbować naprawiać urządzenia samodzielnie. Aby zapobiec możliwej utracie słuchu, nie należy słuchać nagrań audio odtwarzanych przez głośnik urządzenia z dużą głośnością przez długi czas. Należy zachować ostrożność, trzymając urządzenie przy uchu z włączonym głośnikiem. Nigdy nie kieruj wiązki latarki w stronę oczu: jest to niebezpieczne dla wzroku. Nie należy upuszczać, rzucać ani zginać urządzenia. Nie używaj zegarka z pęknięciami lub innymi wadami, aby uniknąć obrażeń. Czyścić wyłącznie suchą lub lekko wilgotną szmatką, gdy urządzenie jest wyłączone i odłączone od zasilania.

PRZYGOTOWANIE DO EKSPLOATACJI

UWAGA! Zasilacz nie jest dołączony do zestawu. Parametry wyjściowe adaptera muszą wynosić 5,0 V / 0,8 A (DC).

W przypadku jakichkolwiek pytań przed przeniesieniem urządzenia do sklepu napisz do nas na adres e-mail support@canyon.eu lub porozmawiaj z nami na czacie pod adresem poland.canyon.eu/user-help-desk.

* CNE-KW37XX to nazwa modelu. XX – kod literowy wskazujący kolor produktu.

Przygotowanie i ładowanie (rys. D). Rozpakuj urządzenie, usuń folię ochronną z ekranu i w pełni naładuj urządzenie (przez co najmniej 2 godziny). W tym celu należy wyjąć zaślepkę (11) ze złącza micro-USB, włożyć kabel ładujący (12) do złącza i podłączyć do źródła zasilania. Pełne naładowanie jest wyświetlane na ekranie w postaci ikony .

UWAGA! Przed włożeniem karty nano-SIM upewnij się, że jest ona aktywna, a wprowadzanie kodu PIN jest wyłączone.

Instalacja karty SIM (rys. C, E). Podczas instalacji karty SIM urządzenie musi być wyłączone. Wyjmij kieszeń na kartę SIM z gniazda (7) i zainstaluj kartę zgodnie z rysunkiem E. Następnie ostrożnie włóż kieszeń na kartę SIM do zegarka.

Włączanie (rys. C, F). Aby włączyć urządzenie, naciśnij i przytrzymaj przycisk zasilania (10) przez 2–3 sekundy, aż rozlegnie się sygnał dźwiękowy i pojawi się ekran powitalny (rys. F-1). Następnie wyświetlony zostanie ekran główny z tarczą zegarka (rys. F-2).

Notatka. O pomyślnej rejestracji urządzenia w sieci GSM informuje wskaźnik sygnału sieci GSM  w lewym górnym rogu ekranu (rys. F-2).

Notatka. Z reguły data i godzina są automatycznie synchronizowane z danymi operatora sieci komórkowej po zarejestrowaniu urządzenia w sieci GSM. W przeciwnym razie należy przejść do ustawień zegara, aby ręcznie ustawić datę i godzinę (rys. I-1).

Wyłączanie. Naciśnij i przytrzymaj przycisk zasilania (10) przez 5–6 sekund, aby wyłączyć urządzenie.

Przycisk resetowania (9). Naciśnij raz, aby wymusić ponowne uruchomienie urządzenia (na przykład po zawieszeniu).



Notatka. Po wymuszonym ponownym uruchomieniu zegarek włącza się poprzez podłączenie go do źródła zasilania za pomocą dołączonego kabla ładującego.

EKSPLOATACJA



Blokada ekranu. Gdy jest nieaktywny, ekran dotykowy zegarka blokuje się automatycznie po 10 sekundach. Najpierw na ekranie przez 4–5 sekund wyświetlany jest wygaszacz ekranu w postaci zegara analogowego (rys. F-3), a następnie ekran zgaśnie. Naciśnij przycisk zasilania (10) jeden raz, aby odblokować ekran i wyświetlić godzinę. Naciśnij wygaszacz ekranu jeden raz, aby przejść do ekranu głównego i funkcji zegarka.

Obsługiwane gesty do sterowania urządzeniem (patrz rys. G, H): dotknięcie ekranu, przesunięcie w górę/w dół, w lewo/w prawo *.

Notatka. Aby powrócić do poprzedniego ekranu z dowolnego menu lub aplikacji, naciśnij przycisk zasilania (10) jeden raz.

Połączenia wychodzące. Na ekranie głównym naciśnij palec na środku, aby przejść do menu głównego (rys. F-4). Aby wybrać numer, wybierz aplikację „Calls” („Połączenia”) lub „Contacts” („Kontakty”). Wybierz żądany numer (rys. I-2) lub wybierz go z listy kontaktów i naciśnij przycisk połączenia . Aby anulować połączenie, naciśnij przycisk anulowania  na ekranie lub przycisk zasilania (10) na obudowie.

Notatka. Aby wypełnić listę kontaktów, przejdź do „Contacts” („Kontakty”) (rys. F-4). Można zapisać do 10 numerów *.

Połączenia przychodzące (rys. J-1). Aby odebrać połączenie przychodzące, naciśnij ekranowy przycisk połączenia . Aby zakończyć połączenie lub zresetować połączenie przychodzące, naciśnij przycisk anulowania  na ekranie lub przycisk zasilania (10) na obudowie.

* Więcej informacji można znaleźć w pełnej instrukcji obsługi dostępnej na stronie internetowej poland.canyon.eu/drivers-and-manuals.

Notatka. Urządzenie nie ogranicza połączeń przychodzących ani wychodzących z numerami, które nie są zapisane na liście kontaktów.

Połączenie alarmowe. Aby rozpocząć automatyczne połączenie alarmowe, przejdź do ekranu głównego (rys. F-2) i naciśnij dwukrotnie przycisk zasilania (10).

Notatka. Urządzenie wykonuje połączenie alarmowe tylko z dwoma pierwszymi numerami z listy kontaktów. Aby wykonać połączenie alarmowe, należy dodać co najmniej jeden z dwóch pierwszych numerów do listy kontaktów.

Zegarek wyświetli żądanie połączenia alarmowego (rys. J-2). Naciśnij „Yes” („Tak”), aby potwierdzić, naciśnij „No” („Nie”), aby anulować. Po potwierdzeniu urządzenie wykona połączenia z zapisanymi numerami: naprzemiennie, 2 razy z każdym z dwóch numerów, aż jeden z rozmówców odbierze połączenie. Ponadto jednocześnie z połączeniem, na te numery zostanie automatycznie wysłana wiadomość SMS: „Nagły wypadek! Zadzwoń do mnie pilnie!” Aby zakończyć połączenie, naciśnij przycisk anulowania  na ekranie lub przycisk zasilania (10) na obudowie.

Aplikacja „Camera” („Aparat”) (rys. F-4) służy do robienia zdjęć przy użyciu wbudowanego aparatu zegarka. Wyświetlanie obrazów jest dostępne w aplikacji „Photos” („Zdjęcia”) *.

Odtwarzacz muzyki (rys. K). Zegarek posiada wbudowaną kartę pamięci, na której można nagrywać pliki audio (MP3). Użyj kabla do ładowania (12), aby podłączyć zegarek do komputera w trybie pamięci USB w celu pobrania plików audio na wbudowaną kartę pamięci urządzenia. Użyj aplikacji „Music” („Muzyka”), aby słuchać *.

UWAGA! Urządzenie musi być wyłączone podczas podłączania go do komputera w trybie pamięci USB.

Aplikacje do nauki angielskiego (rys. L) *:

- „ENG cards” i „ENG daily” to zestaw animowanych obrazków z akompaniamentem dźwiękowym w języku angielskim, które są pogrupowane według różnych tematów (zwierzęta, transport itp.).
- „ENG time” pomoże ci nauczyć się rozpoznawać godzinę na zegarze analogowym i nazywać ją po angielsku.
- „ENG habit” ma na celu uporządkowanie codziennej rutyny. W tym celu należy wybrać odpowiednie wydarzenia z zestawu obrazów z napisami w języku angielskim i włączyć/wyłączyć dla nich przypomnienia.

USUWANIE EWENTUALNYCH USTEREK

Zegarek nie włącza się. Możliwa przyczyna: urządzenie jest rozładowane. Zegarek włączy się, gdy poziom naładowania baterii wyniesie co najmniej 5 %. Rozwiązanie: naładuj urządzenie przez kilka minut. Jeśli zegarek nie ładuje się, sprawdź kabel ładowania i zasilacz.

Nie działają połączenia przychodzące i wychodzące. Możliwa przyczyna: karta SIM jest nieaktywna lub nieprawidłowo włożona. Rozwiązanie: upewnij się, że karta SIM jest włożona prawidłowo, a żądanie kodu PIN jest wyłączone. Upewnij się, że saldo konta karty SIM zostało uzupełnione.

Głos jest niesłyszalny podczas mówienia. Możliwa przyczyna: otwór mikrofonu jest zatkany. Rozwiązanie: upewnij się, że otwór mikrofonu jest czysty. Do czyszczenia otworu nie należy używać ostrych przedmiotów, ponieważ mogą one uszkodzić mikrofon. Jeśli powyższe kroki nie rozwiążą problemu, skontaktuj się z pomocą techniczną za pośrednictwem funkcji czatu na stronie internetowej poland.canyon.eu/user-help-desk.

WARUNKI GWARANCJI. Gwarancja i okres użytkowania urządzenia wynosi 2 lata od daty sprzedaży detalicznej urządzenia klientowi końcowemu, chyba że lokalne przepisy prawa stanowią inaczej. Dodatkowe informacje na temat gwarancji są dostępne na stronie poland.canyon.eu/warranty-terms.

* Więcej informacji można znaleźć w pełnej instrukcji obsługi dostępnej na stronie internetowej poland.canyon.eu/drivers-and-manuals.

INFORMAÇÕES GERAIS

O relógio inteligente **Canyon® CNE-KW37XX *** é um dispositivo móvel GSM para crianças, com a possibilidade de conectar um cartão SIM. Uma característica especial do modelo são as aplicações animadas com acompanhamento sonoro para aprender inglês.

MODELOS: CNE-KW37BL (cor azul), CNE-KW37GB (cor verde), CNE-KW37PP (cor rosa).

ATENÇÃO! O dispositivo não se destina a crianças com menos de 4 anos.

FUNÇÕES: chamadas recebidas/efetuadas; SMS recebidas; lista de contactos para 10 números; chamada de emergência; 4 aplicações para aprender inglês, incluindo a função de definir o horário diário e os lembretes; dictafone; câmara integrada; álbum de fotografias; leitor de música (MP3); ligação ao PC para transferir ficheiros de áudio para um cartão de memória; calculadora; calendário; despertador; cronómetro; temporizador; lanterna; 16 jogos.

ESPECIFICAÇÕES TÉCNICAS. Fonte de alimentação (entrada): CC 5,0 V / 0,8 A. Frequência de funcionamento: 260 MHz. Memória: RAM 32 MB, ROM 32 MB. Ecrã: em cores (262K), tátil, capacitivo; matriz IPS, 1,69", 240x280 píxeis, 218 ppp. Rede GSM: 2G, 850/900/1800/1900 MHz. Câmara: 0,3 MP. Altifalante: 15x8 mm, 0,8 W. Microfone: analógico, 1360 ohm. Cartão de memória: TF, 512 MB, incorporado, não amovível. Bateria: polímero de lítio, 3,7 V, 400 mAh, não amovível. Tempo de carregamento completo: até 2 h. Tempo de funcionamento: até 2 h em modo ativo contínuo; até 3 dias em modo de espera. Caixa: 55,9x39,9x15,9 mm (CxLxA); plástico ABS. IP66. Correia: 210x22,5 mm (CxL); nylon e fibra de vidro; fecho de velcro. Peso do dispositivo: 37 g. Cartão SIM: nano-SIM 2G (não incluído). Controlo: manual. Cabo de carregamento: micro-USB – USB (A), comprimento 50 cm. Condições de funcionamento: temperatura 0...+40 °C; humidade relativa 0–80 %. Condições de armazenamento: temperatura -10...+45 °C; humidade relativa 0–80 %.

CONTEÚDO DE EMBALAGEM: relógio inteligente, cabo de carregamento, breve guia do utilizador.

APARÊNCIA (fig. A, B, C, D). 1. Microfone. 2. Caixa. 3. Câmara. 4. Ecrã. 5. Altifalante. 6. Conector micro-USB com tampão. 7. Ranhura para cartão SIM. 8. Lanterna. 9. Botão de reinicialização. 10. Botão de alimentação. 11. Tampão do conector micro-USB. 12. Cabo de carregamento.

PRÁTICAS DE UTILIZAÇÃO SEGURA

Utilize apenas o cabo de carregamento fornecido para carregar o dispositivo. Não toque o ecrã com objetos afiados nem aplique pressão excessiva. Não desmonte ou tente reparar o dispositivo por conta própria. Para evitar uma possível perda auditiva, não ouça gravações de áudio reproduzidas pelo altifalante do dispositivo com o volume elevado durante longos períodos. Tenha cuidado ao encostar o dispositivo ao ouvido com o altifalante ligado. Nunca aponte o raio da lanterna para os olhos: é perigoso para a visão. Não deixe cair, não atire ou não dobre o dispositivo. Não utilize um relógio com fendas ou outros defeitos para evitar ferimentos. Limpe apenas com um pano seco ou ligeiramente húmido quando o dispositivo estiver desligado e desconectado da rede elétrica.

PREPARAÇÃO PRÉ-OPERACIONAL

ATENÇÃO! O adaptador de corrente não está incluído no âmbito da entrega. Os parâmetros de saída do adaptador devem ser de 5,0 V / 0,8 A (CC).

Se tiver alguma dúvida, envie-nos um correio eletrónico para support@canyon.eu ou um chat na página web canyon.eu/user-help-desk antes de levar o seu dispositivo à loja.

* CNE-KW37XX – nome do modelo. XX – código de letras que indica a cor do produto.

Preparação e carregamento (fig. D). Desembale o dispositivo, retire a película protetora do ecrã e carregue totalmente o dispositivo (pelo menos 2 horas). Para tal, retire a tampa (11) do conector micro-USB, insira o cabo de carregamento (12) no conector e ligue-o a uma fonte de alimentação. A carga completa é apresentada no ecrã como um ícone .

ATENÇÃO! Antes de inserir o cartão nano-SIM, certifique-se de que está ativado e de que a introdução do PIN está desativada.

Instalar o cartão SIM (fig. C, E). Durante a instalação do cartão SIM, o dispositivo deve estar desligado. Retire o suporte da ranhura para cartão SIM (7) e introduza o cartão, como mostra a figura E. Depois insira cuidadosamente o suporte no relógio.

Ligar (fig. C, F). Para ligar o dispositivo, prima e mantenha premido o botão de alimentação (10) durante 2–3 segundos até ouvir um sinal sonoro e aparecer o ecrã de boas-vindas (fig. F-1). Em seguida, é apresentado o ecrã principal com um mostrador (fig. F-2).

Nota. O indicador de sinal GSM  no canto superior esquerdo do ecrã informa sobre o registo bem-sucedido do dispositivo na rede GSM (fig. F-2).

Nota. Normalmente, a data e a hora são automaticamente sincronizadas com os dados do seu operador móvel quando regista o seu dispositivo na rede GSM. Caso contrário, entre nas definições do relógio para definir a data e a hora manualmente (fig. I-1).

Desligar. Prima e mantenha premido o botão de alimentação (10) durante 5–6 segundos para desligar o dispositivo.

Botão de reinicialização (9). Prima uma vez para forçar a reinicialização do dispositivo (por exemplo, quando ele congela).



Nota. Após uma reinicialização forçada, o relógio é ligado conectando-o a uma fonte de alimentação usando o cabo de carregamento incluído.

OPERAÇÃO



Bloqueio do ecrã. O ecrã tátil do relógio bloqueia automaticamente após 10 segundos quando o relógio está inativo. Inicialmente, é apresentado um protetor de ecrã de relógio analógico durante 4–5 segundos (fig. F-3), e depois o ecrã apaga-se. Prima o botão de alimentação (10) uma vez para desbloquear o ecrã e ver a hora. Prima o protetor de ecrã uma vez para continuar para o ecrã inicial e para as funções do relógio.

Gestos suportados para controlar o dispositivo (ver fig. G, H): tocar em ecrã, deslizar para cima/baixo, esquerda/direita *.

Nota. Para voltar ao ecrã anterior a partir de qualquer menu ou aplicação, prima o botão de alimentação (10) uma vez.

Chamadas efetuadas. No ecrã inicial, toque o dedo no centro para aceder ao menu principal (fig. F-4). Para marcar um número, selecione a aplicação "Calls" ("Chamadas") ou "Contacts" ("Contactos"). Marque o número pretendido (fig. I-2) ou selecione-o na lista de contactos e toque o botão de chamada . Para cancelar uma chamada, toque o botão cancelar  no ecrã ou prima o botão de alimentação (10) na caixa.

Nota. Para preencher a lista de contactos, vá para "Contacts" ("Contactos") (fig. F-4). Pode guardar até 10 números *.

Chamadas recebidas (fig. J-1). Para atender uma chamada recebida, toque o botão de chamada  no ecrã. Para terminar uma chamada ou repor uma chamada recebida, toque o botão de cancelamento  no ecrã ou prima o botão de alimentação (10) na caixa.

* Para mais informações, consulte o manual completo do utilizador, disponível na página web canyon.eu/drivers-and-manuals.

Nota. O dispositivo não restringe a receção de chamadas ou a realização de chamadas para números que não estejam guardados na sua lista de contactos.

Chamada de emergência. Para iniciar uma chamada de emergência automática, vá para o ecrã inicial (fig. F-2) e prima duas vezes o botão de alimentação (10).

Nota. O dispositivo efetua uma chamada de emergência apenas para os dois primeiros números da lista de contactos. Para fazer uma chamada de emergência, tem de adicionar pelo menos um dos dois primeiros números à sua lista de contactos.

O relógio apresentará no ecrã um pedido de chamada de emergência (fig. J-2). Toque em "Yes" ("Sim") para confirmar, toque em "No" ("Não") para cancelar. Após confirmação, o dispositivo efetua chamadas para os números memorizados: alternadamente, 2 vezes para cada um dos dois números até que um dos interlocutores atenda. Além disso, em simultâneo com a chamada, será automaticamente enviada uma mensagem SMS para estes números: "Emergência! Chamem-me agora!" Para terminar a chamada, toque em botão de cancelamento  no ecrã ou prima o botão de alimentação (10) na caixa.

A aplicação "Camera" ("Câmara") (fig. F-4) é utilizada para tirar fotografias utilizando a câmara incorporada no relógio. A visualização de imagens está disponível na aplicação "Photos" ("Fotos")*

O leitor de música (fig. K). O relógio tem um cartão de memória incorporado no qual pode gravar ficheiros áudio (MP3). Utilize o cabo de carregamento (12) para ligar o relógio a um PC no modo de memória USB para descarregar ficheiros de áudio para o cartão de memória incorporado no dispositivo. Utilize a aplicação "Music" ("Música") para ouvir*.

ATENÇÃO! O dispositivo deve ser desligado enquanto estiver conectado ao PC no modo de memória USB.

Aplicações para aprender inglês (fig. L) *:

- Os "ENG cards" e "ENG daily" são um conjunto de imagens animadas com acompanhamento áudio em inglês, agrupadas por diferentes temas (animais, transportes, etc.).
- O "ENG time" ajudá-lo-á a aprender a identificar a hora num relógio analógico e a nomeá-lo em inglês.
- O "ENG habit" foi concebido para organizar a rotina diária. Para tal, é necessário seleccionar os eventos necessários a partir de um conjunto de imagens com inscrições em inglês e ativar/desativar os lembretes para os mesmos.

RESOLUÇÃO DE POSSÍVEIS FALTAS

O relógio não se liga. Carregue o dispositivo durante alguns minutos. Se o relógio não carregar, verifique o cabo USB e o carregador. O relógio ligar-se-á quando a bateria tiver mais de 5 % de carga.

As chamadas recebidas/efetuadas não funcionam. Causa possível: o cartão SIM está inativo ou mal inserido. Solução: certifique-se de que o cartão SIM está corretamente inserido e que o pedido de código PIN está desativado. Certifique-se de que o saldo da conta do cartão SIM está carregado.

A voz é inaudível quando se fala. Causa possível: o orifício do microfone está obstruído. Solução: certifique-se de que o orifício do microfone está limpo. Não utilize objetos afiados para limpar o orifício, pois podem danificar o microfone. Se os passos acima não resolverem o problema, contacte o serviço de apoio através da função de chat na página web canyon.eu/user-help-desk.

CONDIÇÕES DE GARANTIA. A garantia e a vida útil do dispositivo são de 2 anos a partir da data de venda a retalho do dispositivo ao cliente final, salvo disposição em contrário da legislação local. Informações adicionais sobre a garantia estão disponíveis na página web canyon.eu/warranty-terms.

* Para mais informações, consulte o manual completo do utilizador, disponível na página web canyon.eu/drivers-and-manuals.

Pregătirea și încărcarea (fig. D). Despachetați dispozitivul, îndepărtați folia de protecție de pe afișaj și încărcați complet dispozitivul (cel puțin 2 ore). Pentru a face acest lucru, scoateți fișa (11) din conectorul micro-USB, introduceți cablul de încărcare (12) în conector și conectați-l la o sursă de alimentare. Încărcarea completă este afișată pe ecran sub forma unei pictograme .

ATENȚIE! Înainte de a introduce cartela nano-SIM, asigurați-vă că aceasta este activată și că introducerea PIN-ului este dezactivată.

Instalarea cartelei SIM (fig. C, E). Dispozitivul trebuie să fie oprit în timpul introducerii cartelei SIM. Scoateți tava pentru cartela SIM (7) și introduceți cartela așa cum se arată în figura E. Apoi introduceți tava cu grijă în ceas.

Pornirea (fig. C, F). Pentru a porni aparatul, apăsați și mențineți apăsat butonul de alimentare (10) timp de 2–3 secunde până când se aude un semnal sonor și apare ecranul de întâmpinare (fig. F-1). În continuare, se va afișa ecranul principal cu un cadran (fig. F-2).

Notă. Indicatorul de semnal GSM  din colțul din stânga sus al ecranului informează despre înregistrarea cu succes a dispozitivului în rețeaua GSM (fig. F-2).

Notă. De regulă, data și ora sunt sincronizate automat cu datele operatorului dvs. de telefonie mobilă atunci când vă înregistrați dispozitivul în rețeaua GSM. În caz contrar, intrați în setările ceasului pentru a seta manual data și ora (fig. I-1).

Oprire. Țineți apăsat butonul de alimentare (10) timp de 5–6 secunde pentru a opri dispozitivul.

Butonul de repornire (9). Apăsați o dată pentru a reporni forțat dispozitivul (de exemplu, atunci când acesta se blochează).



Notă. După o resetare forțată, ceasul este pornit prin conectarea la o sursă de alimentare cu ajutorul cablului de încărcare furnizat.

EXPLOATARE



Blocarea ecranului. Ecranul tactil al ceasului se blochează automat după 10 secunde atunci când ceasul este în stare de repaus. Inițial, este afișat un ecran de economisire a ecranului cu ceas analogic timp de 4–5 secunde (fig. F-3), iar apoi ecranul se stinge. Apăsați o dată butonul de alimentare (10) pentru a debloca ecranul și a vizualiza ora. Apăsați o dată ecranul de întâmpinare pentru a continua la ecranul principal și la funcțiile de vizionare.

Gesturi acceptate pentru controlul dispozitivului (vezi fig. G, H): atingerea ecranului, glisarea în sus/jos, stânga/dreapta *.

Notă. Pentru a reveni la ecranul anterior din orice meniu sau aplicație, apăsați o dată butonul de pornire (10).

Apeluri efectuate. Pe ecranul principal, atingeți cu degetul în centru pentru a trece la meniul principal (fig. F-4). Pentru a forma un număr, selectați aplicația „Calls” („Apeluri”) sau „Contacts” („Contacte”). Formați numărul dorit (fig. I-2) sau selectați-l din lista de contacte și atingeți butonul de apelare . Pentru a anula un apel, atingeți butonul de anulare  de pe ecran sau butonul de alimentare (10) de pe carcasă.

Notă. Pentru a completa lista de contacte, mergeți la „Contacts” („Contacte”) (fig. F-4). Puteți salva până la 10 numere *.

Apeluri primite (fig. J-1). Pentru a răspunde la un apel primit, atingeți butonul de apelare de pe ecran . Pentru a încheia un apel sau pentru a reseta un apel primit, atingeți butonul de anulare  de pe ecran sau apăsați butonul de pornire (10) de pe carcasă.

Notă. Dispozitivul nu restricționează apelurile primite de la sau apelurile efectuate către numere care nu sunt stocate în lista dvs. de contacte.

* Pentru mai multe informații, vezi manualul complet al utilizatorului, disponibil pe internet la canyon.ro/drivers-and-manuals.

Apel de urgență. Pentru a iniția un apel de urgență automat, accesați ecranul principal (fig. F-2) și apăsați de două ori butonul de alimentare (10).

Notă. Dispozitivul efectuează un apel de urgență numai către primele două numere din lista de contacte. Pentru a efectua un apel de urgență, trebuie să adăugați cel puțin unul dintre primele două numere la lista de contacte.

Ceasul va afișa o cerere de apel de urgență (fig. J-2). Apăsați „Yes” („Da”) pentru a confirma, apăsați „No” („Nu”) pentru a anula. La confirmare, dispozitivul va efectua apeluri către numerele memorate: alternativ, de 2 ori către fiecare dintre cele două numere, până când răspunde unul dintre apelanți. De asemenea, simultan cu apelul, un mesaj SMS va fi trimis automat la aceste numere: „Alertă! Sună-mă urgent!” Pentru a încheia apelul, apăsați butonul de anulare  de pe ecran sau apăsați butonul de pornire (10) de pe carcasă.

Aplicația „Camera” („Cameră”) (fig. F-4) este utilizată pentru a face fotografii cu camerei încorporate în ceas. Vizualizarea imaginilor este disponibilă în aplicația „Photos” („Fotografii”) *.

Playerul de muzică (fig. K). Ceasul are un card de memorie încorporat pe care puteți înregistra fișiere audio (MP3). Utilizați cablul de încărcare (12) pentru a conecta ceasul la un PC în modul de stocare USB pentru a descărca fișiere audio pe cardul de memorie încorporat al dispozitivului. Utilizați aplicația „Music” („Muzică”) pentru a asculta *.

ATENȚIE! Dispozitivul trebuie să fie oprit în timp ce este conectat la PC în modul de stocare USB.

Aplicații pentru învățarea limbii engleze (fig. L) *:

- „ENG cards” și „ENG daily” sunt un set de imagini animate cu acompaniament audio în limba engleză, care sunt grupate pe diferite teme (animale, transport etc.).
- „ENG time” vă va ajuta să învățați să identificați ora pe un ceas analogic și să o numiți în limba engleză.
- „ENG habit” este conceput pentru a organiza rutina zilnică. Pentru a face acest lucru, trebuie să selectați evenimentele necesare dintr-un set de imagini cu inscripții în limba engleză și să activați/dezactivați memento-urile pentru acestea.

DEPANARE

Ceasul nu pornește. Cauză posibilă: dispozitivul este descărcat. Ceasul se va porni atunci când bateria este încărcată cu cel puțin 5 %. Soluție: încărcați dispozitivul timp de câteva minute. Dacă ceasul nu se încarcă, verificați cablul de încărcare și sursa de alimentare.

Apelurile primite/efectuate nu funcționează. Cauză posibilă: cartela SIM este inactivă sau este introdusă incorect. Soluție: asigurați-vă că cartela SIM este introdusă corect și că solicitarea codului PIN este dezactivată. Asigurați-vă că soldul contului cartelei SIM este completat.

Voce nu se aude în timpul conversației. Cauză posibilă: orificiul microfonului este înfundat. Soluție: asigurați-vă că orificiul microfonului este curat. Nu utilizați obiecte ascuțite pentru a curăța orificiul, deoarece acestea pot deteriora microfonul. Dacă pașii de mai sus nu rezolvă problema, contactați serviciul de asistență prin intermediul funcției de chat de pe pagina web canyon.ro/user-help-desk.

CONDIȚII DE GARANȚIE. Garanția și durata de viață a dispozitivului este de 2 ani de la data vânzării cu amănuntul a dispozitivului către clientul final, cu excepția cazului în care legislația locală prevede altfel. Informații suplimentare privind garanția sunt disponibile la canyon.ro/warranty-terms.

* Pentru mai multe informații, vezi manualul de utilizare complet, disponibil pe pagina web canyon.ro/drivers-and-manuals.

ОБЩАЯ ИНФОРМАЦИЯ

Умные часы **Canyon® CNE-KW37XX** * – мобильное GSM-устройство для детей, с возможностью подключения SIM-карты. Особенностью модели являются анимированные приложения со звуковым сопровождением для изучения английского языка.

МОДЕЛИ: CNE-KW37BL (голубой цвет), CNE-KW37GB (зеленый цвет), CNE-KW37PP (розовый цвет).

ВНИМАНИЕ! Устройство не предназначено для детей младше 4 лет.

ФУНКЦИИ: входящие/исходящие вызовы; входящие СМС; список контактов на 10 номеров; экстренный вызов; 4 приложения для изучения английского языка, в том числе с функцией настройки распорядка дня и напоминаний; диктофон; встроенная камера; фотоальбом; музыкальный плеер (MP3); подключение к ПК для загрузки аудиофайлов на карту памяти; калькулятор; календарь; будильник; секундомер; таймер; фонарик; 16 игр.

ТЕХНИЧЕСКИЕ ХАРАКТЕРИСТИКИ. Электропитание (вход): DC 5,0 В / 0,8 А. Рабочая частота: 260 МГц. Память: RAM 32 МБ, ROM 32 МБ. Экран: цветной (262К), сенсорный, емкостный; матрица IPS, 1,69", 240×280 пикселей, 218 PPI. Сеть GSM: 2G, 850/900/1800/1900 МГц. Камера: 0,3 Мпк. Динамик: 15×8 мм, 0,8 Вт. Микрофон: аналоговый, 1360 Ом. Карта памяти: TF, 512 МБ, встроенная, несъемная. Аккумулятор: литийполимерный, 3,7 В, 400 мА·ч, несъемный. Время полной зарядки: до 2 ч. Продолжительность работы: до 2 ч в непрерывном активном режиме работы; до 3 дней в режиме ожидания. Корпус: 55,9×39,9×15,9 мм (Д×Ш×В); АБС-пластик. IP66. Ремешок: 210×22,5 мм (Д×Ш); нейлон и стекловолокно; застежка-липучка. Вес устройства: 37 г. SIM-карта: nano-SIM 2G (не входит в комплект поставки). Управление: ручное. Зарядный кабель: micro-USB – USB (A), длина 50 см. Условия эксплуатации: температура 0...+40 °С; относительная влажность 0–80 %. Условия хранения: температура –10...+45 °С; относительная влажность 0–80 %.

КОМПЛЕКТАЦИЯ: умные часы, зарядный кабель, краткое руководство пользователя.

ВНЕШНИЙ ВИД (рис. А, В, С, D). 1. Микрофон. 2. Корпус. 3. Камера. 4. Экран. 5. Динамик. 6. Разъем micro-USB с заглушкой. 7. Слот для SIM-карты. 8. Фонарик. 9. Кнопка перезагрузки. 10. Кнопка питания. 11. Заглушка разъема micro-USB. 12. Зарядный кабель.

ПРАВИЛА БЕЗОПАСНОГО ИСПОЛЬЗОВАНИЯ

Для зарядки устройства используйте только входящий в комплект поставки зарядный кабель. Не нажимайте на экран острыми предметами и не давите на него слишком сильно. Не разбирайте устройство и не пытайтесь отремонтировать его самостоятельно. Для предотвращения возможного нарушения слуха не прослушивайте аудиозаписи, воспроизводимые динамиком устройства, на большой громкости в течение длительного времени. Будьте осторожны, поднося устройство к уху при включенной громкой связи. Никогда не направляйте луч фонарика в глаза: это опасно для зрения. Не роняйте, не бросайте и не сгибайте устройство. Не используйте часы с трещинами или иными дефектами, чтобы избежать травмирования. Очистку проводите сухой либо слегка влажной тканью только после выключения устройства и отключения его от электросети.

ПОДГОТОВКА К ЭКСПЛУАТАЦИИ

ВНИМАНИЕ! Адаптер питания не входит в комплект поставки. Выходные параметры адаптера должны соответствовать значениям 5,0 В / 0,8 А (DC).

В случае возникновения каких-либо вопросов, прежде чем отнести устройство в магазин, напишите нам на электронный адрес support@canyon.eu или в чат на веб-странице canyon.eu/user-help-desk.

* CNE-KW37XX – название модели. XX – буквенный код с обозначением цвета изделия.

Подготовка и зарядка (рис. D). Распакуйте устройство, снимите с экрана защитную пленку и полностью зарядите устройство (не менее 2 часов). Для этого извлеките заглушку (11) из разъема micro-USB, вставьте зарядный кабель (12) в разъем и подключите к источнику питания. Полный заряд отображается на экране в виде значка .

ВНИМАНИЕ! Перед установкой карты nano-SIM убедитесь, что она активирована, ввод PIN-кода отключен.

Установка SIM-карты (рис. С, Е). Во время установки SIM-карты устройство должно быть выключено. Извлеките лоток из слота для SIM-карты (7) и установите карту, как показано на рис. Е. Затем аккуратно вставьте лоток в часы.

Включение (рис. С, F). Чтобы включить устройство, нажмите и удерживайте кнопку питания (10) в течение 2–3 секунд, пока не прозвучит звуковой сигнал и не появится приветственный экран (рис. F-1). Далее отобразится главный экран с циферблатом (рис. F-2).

Примечание. Об успешной регистрации устройства в сети GSM информирует индикатор сигнала сети GSM  в левом верхнем углу экрана (рис. F-2).

Примечание. Как правило, дата и время автоматически синхронизируются с данными вашего мобильного оператора при регистрации устройства в сети GSM. В противном случае войдите в настройки часов, чтобы установить дату и время вручную (рис. I-1).

Выключение. Для выключения устройства нажмите и удерживайте кнопку питания (10) в течение 5–6 секунд.

Кнопка перезагрузки (9). Нажмите однократно для принудительной перезагрузки устройства (например, при его зависании).



Примечание. После принудительной перезагрузки включение часов выполняется путем их подключения к источнику питания с помощью комплектного зарядного кабеля.

ЭКСПЛУАТАЦИЯ



Блокировка экрана. При бездействии сенсорный экран часов автоматически блокируется через 10 секунд. Сначала в течение 4–5 секунд на экране отображается заставка в виде аналоговых часов (рис. F-3), а затем экран гаснет. Чтобы разблокировать экран и посмотреть время, однократно нажмите кнопку питания (10). Для дальнейшего перехода к главному экрану и функциям часов однократно нажмите на заставку.

Поддерживаемые жесты для управления устройством (см. рис. G, H): нажатие на экран, смахивание по экрану вверх/вниз, влево/вправо*.

Примечание. Для возврата к предыдущему экрану из любого меню или приложения однократно нажмите кнопку питания (10).

Исходящие вызовы. На главном экране нажмите пальцем в центр, чтобы перейти к главному меню (рис. F-4). Для набора номера выберите приложение «Calls» («Звонки») или «Contacts» («Контакты»). Наберите нужный номер (рис. I-2) или выберите его из списка контактов и нажмите кнопку вызова . Для отмены вызова нажмите кнопку отмены  на экране или кнопку питания (10) на корпусе.

Примечание. Для заполнения списка контактов зайдите в «Contacts» («Контакты») (рис. F-4). Сохранить можно до 10 номеров*.

Входящие вызовы (рис. J-1). Для ответа на входящий вызов нажмите на экране кнопку вызова . Для завершения разговора или для сброса входящего вызова нажмите кнопку отмены  на экране или кнопку питания (10) на корпусе.

Примечание. Ограничение входящих вызовов с номеров, не сохраненных в списке контактов, а также исходящих вызовов на такие номера в устройстве не предусмотрено.

* Подробнее см. в полном руководстве по эксплуатации, доступном на веб-странице canyon.eu/drivers-and-manuals.

Экстренный вызов. Чтобы начать автоматический экстренный вызов, перейдите на главный экран (рис. F-2) и дважды нажмите кнопку питания (10).

Примечание. Устройство выполняет экстренный вызов только на первые два номера списка контактов. Чтобы совершить экстренный вызов, необходимо добавить в список контактов хотя бы один из двух первых номеров.

На экране часов отобразится запрос на экстренный вызов (рис. J-2). Для подтверждения нажмите «Yes» («Да»), для отмены нажмите «No» («Нет»). При подтверждении с устройства будут поступать вызовы на сохраненные номера: поочередно, по 2 раза на каждый из двух номеров, пока один из абонентов не ответит. Также, одновременно с вызовом, на данные номера будет автоматически отправлено СМС-сообщение: «Тревога! Срочно позвони мне!» Для завершения вызова нажмите кнопку отмены  на экране или кнопку питания (10) на корпусе.

Приложение «Camera» («Камера») (рис. F-4) предназначено для фотографирования при помощи встроенной камеры часов. Просмотр изображений доступен в приложении «Photos» («Фото»)*.

Музыкальный проигрыватель (рис. K). Часы оснащены встроенной картой памяти, на которую можно записывать аудиофайлы (MP3). Используйте зарядный кабель (12) для подключения часов к ПК в режиме USB-накопителя, чтобы загрузить аудиофайлы на встроенную карту памяти устройства. Для прослушивания используйте приложение «Music» («Музыка»)*.

ВНИМАНИЕ! Устройство должно быть выключено во время его подключения к ПК в режиме USB-накопителя.

Приложения для изучения английского языка (рис. L)*:

- «ENG cards» и «ENG daily» представляют собой набор анимированных изображений со звуковым сопровождением на английском языке, которые сгруппированы по различным темам (животные, транспорт и т. д.).
- «ENG time» поможет научиться определять время на аналоговых часах и называть его по-английски.
- «ENG habit» предназначено для организации распорядка дня. Для этого из набора изображений с надписями на английском языке нужно выбрать необходимые события и включить/выключить напоминания для них.

УСТРАНЕНИЕ ВОЗМОЖНЫХ НЕИСПРАВНОСТЕЙ

Часы не включаются. Возможная причина: устройство разряжено. Часы включатся при заряде аккумулятора не менее 5%. Решение: зарядите устройство в течение нескольких минут. Если часы не заряжаются, проверьте зарядный кабель и источник питания.

Входящие/исходящие вызовы не работают. Возможная причина: SIM-карта неактивна либо неправильно установлена. Решение: убедитесь, что SIM-карта вставлена правильно и отключен запрос PIN-кода. Убедитесь, что баланс счета SIM-карты пополнен.

Голос не слышен при разговоре. Возможная причина: засорилось отверстие микрофона. Решение: убедитесь, что отверстие микрофона чистое. Не используйте острые предметы для очистки отверстия, так как они могут повредить микрофон. Если вышеуказанные действия не помогли решить проблему, обратитесь в службу поддержки через чат на веб-странице canyon.eu/user-help-desk.

УСЛОВИЯ ГАРАНТИИ. Гарантия и срок службы устройства – 2 года с даты продажи устройства в розничной сети конечному покупателю, если иное не предусмотрено местным законодательством. Дополнительная информация о гарантии доступна на веб-странице canyon.eu/warranty-terms.

* Подробнее см. в полном руководстве по эксплуатации, доступном на веб-странице canyon.eu/drivers-and-manuals.

VŠEOBECNÉ INFORMÁCIE

Inteligentné hodinky **Canyon® CNE-KW37XX** * – mobilné GSM zariadenie pre deti s pripojením na SIM kartu. Špeciálnou funkciou modelu sú animované aplikácie so zvukovým sprievodom na výučbu angličtiny.

MODELY: CNE-KW37BL (modrá farba), CNE-KW37GB (zelená farba), CNE-KW37PP (ružová farba).

VAROVANIE! Zariadenie nie je určené pre deti mladšie ako 4 roky.

FUNKCIE: prichádzajúce/odchádzajúce hovory; prichádzajúce SMS; zoznam kontaktov pre 10 čísel; tiesňové volanie; 4 aplikácie na výučbu angličtiny vrátane funkcie nastavenia denného plánu a pripomienok; diktafón; vstavaný fotoaparát; fotoalbum; prehrávač hudby (MP3); pripojenie k PC na sťahovanie zvukových súborov na pamäťovú kartu; kalkulačka; kalendár; budík; stopky; časovač; baterka; 16 hier.

ŠPECIFIKÁCIA. Napájanie (vstup): DC 5,0 V / 0,8 A. Pracovná frekvencia: 260 MHz. Pamäť: RAM 32 MB, ROM 32 MB. Obrazovka: farebná (262K), dotyková, kapacitná; matica IPS, 1,69", 240×280 pixelov, 218 PPI. Sieť GSM: 2G, 850/900/1800/1900 MHz. Fotoaparát: 0,3 MP. Reproduktor: 15×8 mm, 0,8 W. Mikrofón: analógový, 1360 Ohm. Pamäťová karta: TF, 512 MB, vstavaná, nevymeniteľná. Batéria: lítium-polymérová, 3,7 V, 400 mAh, nevymeniteľná. Čas plného nabitia: do 2 h. Prevádzkový čas: do 2 h v nepretržitom aktívnom režime; do 3 dní v pohotovostnom režime. Puzdro: 55,9×39,9×15,9 mm (D×Š×V); plast ABS. IP66. Remienok: 210×22,5 mm (D×Š); nylon a sklolaminát; suchý zips. Hmotnosť zariadenia: 37 g. Karta SIM: nano-SIM 2G (nie je súčasťou balenia). Ovládanie: manuálne. Nabíjací kábel: micro-USB – USB (A), dĺžka 50 cm. Prevádzkové podmienky: teplota 0...+40 °C; relatívna vlhkosť 0–80 %. Podmienky skladovania: teplota –10...+45 °C; relatívna vlhkosť 0–80 %.

OBSAH BALENIA: inteligentné hodinky, nabíjací kábel, stručná príručka.

VZHĽAD (obr. A, B, C, D). 1. Mikrofón. 2. Puzdro. 3. Fotoaparát. 4. Obrazovka. 5. Reproduktor. 6. Konektor micro-USB so zástrčkou. 7. Slot na SIM kartu. 8. Baterka. 9. Tlačidlo reštartu. 10. Tlačidlo napájania. 11. Zástrčka konektora micro-USB. 12. Nabíjací kábel.

PRAVIDLÁ BEZPEČNÉHO POUŽÍVANIA

Na nabíjanie zariadenia používajte iba dodaný nabíjací kábel. Na obrazovku netlačte ostrými predmetmi ani nevyvíjajte nadmerný tlak. Zariadenie nerozoberajte ani sa ho nepokúšajte sami opraviť. Aby ste predišli novej strate sluchu, nepočúvajte zvukové nahrávky prehrávané reproduktorom zariadenia pri vysokej hlasitosti počas dlhého času. Pri držaní zariadenia pri uchu so zapnutým hlasitým odposluchom buďte opatrní. Nikdy si nesmerujte lúč baterky do očí: je to nebezpečné pre váš zrak. Zariadenie nepúšťajte, nehádzte ani neohýbajte. Nepoužívajte hodinky s prasklinami alebo inými chybami, aby ste predišli zraneniu. Čistenie suchou alebo mierne navlhčenou handričkou vykonávajte až po vypnutí zariadenia a jeho odpojení od napájania.

PRÍPRAVA NA PREVÁDZKU

VAROVANIE! Napájací adaptér nie je súčasťou balenia. Výstupné parametre adaptéra musia byť 5,0 V / 0,8 A (DC).

Príprava a nabíjanie (obr. D). Rozbaľte zariadenie, odstráňte ochrannú fóliu z obrazovky a úplne nabite zariadenie (najmenej 2 hodiny). Na tento účel vyberte

.....
 Ak máte akékoľvek otázky, pošlite nám e-mail na adresu support@canyon.eu alebo s nami chatujte na adrese canyon.sk/user-help-desk ešte predtým, ako odnesiete zariadenie do predajne.

* CNE-KW37XX je názov modelu. XX – písmenový kód označujúci farbu výrobku.

zástrčku (11) z konektora micro-USB, vložte nabíjací kábel (12) do konektora a pripojte ho k zdroju napájania. Plné nabitie sa zobrazí na obrazovke ako ikona .

VAROVANIE! Pred vložení nano-SIM karty sa uistite, že je aktivovaná a zadávanie PIN kódu je vypnuté.

Vloženie SIM karty (obr. C, E). Počas vkladania SIM karty musí byť zariadenie vypnuté. Vyberte rámček zo slotu na SIM kartu (7) a vložte kartu podľa obrázka E. Potom opatrne zasuňte rámček do hodínok.

Zapnutie (obr. C, F). Ak chcete zariadenie zapnúť, stlačte a podržte tlačidlo napájania (10) na 2–3 sekundy, kým nezazní zvukový signál a nezobrazí sa uvítacia obrazovka (obr. F-1). Potom sa zobrazí hlavná obrazovka s číselníkom (obr. F-2).

Poznámka. Indikátor signálu GSM siete  v ľavom hornom rohu obrazovky informuje o úspešnej registrácii zariadenia v GSM sieti (obr. F-2).

Poznámka. Pri registrácii zariadenia v GSM sieti sa dátum a čas spravidla automaticky synchronizujú s údajmi mobilného operátora. V opačnom prípade vstúpte do nastavení hodín a nastavte dátum a čas manuálne (obr. I-1).

Vypnutie. Stlačením a podržaním tlačidla napájania (10) na 5–6 sekúnd zariadenie vypnete.

Tlačidlo reštartu (9). Jedným stlačením vynúťte reštart zariadenia (napríklad keď zamrzne).



Poznámka. Po vynútenom reštarte sa hodinky zapnú pripojením k zdroju napájania pomocou dodaného nabíjacieho kábla.

POUŽÍVANIE



Zamknutie obrazovky. Dotyková obrazovka hodínok sa automaticky uzamkne po 10 sekundách, keď sú hodinky v nečinnosti. Na začiatku sa na 4–5 sekúnd zobrazí šetrič obrazovky s analógovými hodinami (obr. F-3) a potom obrazovka zhasne. Stlačením tlačidla napájania (10) raz odomknete obrazovku a zobrazíte čas. Ak chcete získať ďalší prístup k hlavnej obrazovke a funkciám hodínok, klepnite raz na šetrič obrazovky.

Podporované gestá na ovládanie zariadenia (pozri obr. G, H): stlačenie obrazovky, potiahnutie prstom hore/dole, doľava/doprava *.

Poznámka. Ak sa chcete vrátiť na predchádzajúcu obrazovku z ktorejkoľvek ponuky alebo aplikácie, stlačte raz tlačidlo napájania (10).

Odhádzajúce hovory. Na domovskej obrazovke stlačením prsta v strede prejdite do hlavnej ponuky (obr. F-4). Ak chcete vytočiť číslo, vyberte aplikáciu „Calls“ („Hovory“) alebo „Contacts“ („Kontakty“). Vytočte požadované číslo (obr. I-2) alebo ho vyberte zo zoznamu kontaktov a klepnite tlačidlo volania . Ak chcete zrušiť hovor, klepnite tlačidlo zrušenia  na obrazovke alebo stlačte tlačidlo napájania (10) na puzdre.

Poznámka. Ak chcete vyplniť zoznam kontaktov, prejdite na „Contacts“ („Kontakty“) (obr. F-4). Môžete uložiť až 10 čísel *.

Prichádzajúce hovory (obr. J-1). Ak chcete prijať prichádzajúci hovor, stlačte tlačidlo hovoru  na obrazovke. Ak chcete ukončiť hovor alebo zrušiť prichádzajúci hovor, klepnite tlačidlo zrušenia  na obrazovke alebo stlačte tlačidlo napájania (10) na puzdre.

Poznámka. Zariadenie neobmedzuje prichádzajúce hovory z čísel, ktoré nie sú uložené v zozname kontaktov, ani odhadzujúce hovory na tieto čísla.

* Ďalšie informácie nájdete v úplnej používateľskej príručke, ktorá je k dispozícii na stránke canyon.sk/drivers-and-manuals.

Tiesňové volanie. Ak chcete spustiť automatické tiesňové volanie, prejdite na domovskú obrazovku (obr. F-2) a dvakrát stlačte tlačidlo napájania (10).

Poznámka. Zariadenie uskutoční tiesňové volanie len na prvé dve čísla v zozname kontaktov. Ak chcete uskutočniť tiesňové volanie, musíte do zoznamu kontaktov pridať aspoň jedno z prvých dvoch čísel.

Hodinky zobrazia žiadosť o tiesňové volanie (obr. J-2). Klepnutím tlačidla „Yes“ („Áno“) potvrdíte, klepnutím tlačidla „No“ („Nie“) zrušíte. Po potvrdení zariadenie zavolá na uložené čísla: striedavo 2 krát na každé z dvoch čísel, kým jeden z volajúcich neodpovie. Súčasne s hovorom sa na tieto čísla automaticky odošle aj správa SMS: „Núdzová situácia! Zavolaj mi!“ Ak chcete ukončiť hovor, klepnite tlačidlo zrušenia  na obrazovke alebo stlačte tlačidlo napájania (10) na puzdre.

Aplikácia „Camera“ („Fotoaparát“) (obr. F-4) slúži na fotografovanie pomocou vstavaného fotoaparátu hodínok. Zobrazenie obrázkov je k dispozícii v aplikácii „Photos“ („Fotografie“) *.

Prehrávač hudby (obr. K). Hodinky majú zabudovanú pamäťovú kartu, na ktorú môžete nahrávať zvukové súbory (MP3). Pomocou nabíjacieho kábla (12) pripojte hodinky k počítaču v režime USB a prevezmite zvukové súbory na zabudovanú pamäťovú kartu zariadenia. Na počúvanie použijete aplikáciu „Music“ („Hudba“) *.

VAROVANIE! Zariadenie musí byť vypnuté, keď je pripojené k počítaču v režime USB.

Aplikácie na výučbu angličtiny (obr. L) *:

- „ENG cards“ a „ENG daily“ sú súbor animovaných obrázkov so zvukovým sprievodom v angličtine, ktoré sú zoskupené podľa rôznych tém (zvieratá, doprava atď.).
- „ENG time“ vám pomôže naučiť sa identifikovať čas na analógových hodinách a pomenovať ho v angličtine.
- „ENG habit“ je určený na organizáciu každodennej rutiny. Na tento účel je potrebné vybrať potrebné udalosti zo súboru obrázkov s nápismi v angličtine a zapnúť/vypnúť ich pripomenutie.

ODSTRÁNENIE MOŽNÝCH PORÚCH

Hodinky nie sú zapnuté. Možná príčina: zariadenie je vybité. Hodinky sa zapnú, keď je batéria nabitá aspoň na 5 %. Riešenie: nabíjajte zariadenie niekoľko minút. Ak sa hodinky nenabíjajú, skontrolujte nabíjací kábel a napájací zdroj.

Nefungujú prichádzajúce/odchádzajúce hovory. Možná príčina: SIM karta je neaktívna alebo nesprávne vložená. Riešenie: skontrolujte, či je SIM karta vložená správne a či je vypnuté zadávanie kódu PIN. Uistite sa, že je zostatok na účte SIM karty dobitý.

Hlas je pri hovorení nepočuteľný. Možná príčina: otvor pre mikrofón je upchatý. Riešenie: skontrolujte, či je otvor pre mikrofón čistý. Na čistenie otvoru nepoužívajte ostré predmety, pretože môžu poškodiť mikrofón. Ak vyššie uvedené kroky problém nevyriešia, kontaktujte podporu prostredníctvom funkcie chatu na webovej stránke canyon.sk/user-help-desk.

ZÁRUČNÉ PODMIENKY. Záruka a životnosť zariadenia je 2 roky od dátumu maloobchodného predaja zariadenia konečnému zákazníkovi, pokiaľ miestne právne predpisy nevyžadujú inak. Ďalšie informácie o záruke sú k dispozícii na webovej stránke canyon.sk/warranty-terms.

* Podrobnosti nájdete v úplnej používateľskej príručke, ktorá je k dispozícii na stránke canyon.sk/drivers-and-manuals.

SPLOŠNE INFORMACIJE

Pametna ura **Canyon® CNE-KW37XX*** je mobilna naprava GSM za otroke s povezavo s kartico SIM. Posebnost modela so animirane aplikacije z zvočno spremljavo za učenje angleščine.

MODELI: CNE-KW37BL (modra barva), CNE-KW37GB (zelena barva), CNE-KW37PP (roza barva).

POZOR! Naprava ni namenjena otrokom, mlajšim od 4 let.

FUNKCIJE: dohodni/odhodni klici; dohodna sporočila SMS; seznam stikov za 10 števil; klic v sili; 4 aplikacije za učenje angleščine, vključno s funkcijo nastavitve dnevnega urnika in opomnikov; diktafon; vgrajena kamera; fotoalbum; predvajalnik glasbe (MP3); PC povezava za prenos zvočnih datotek na pomnilniško kartico; kalkulator; koledar; budilka; štoparica; časovnik; svetilka; 16 iger.

TEHNIŠNE SPECIFIKACIJE. Napajanje (vhod): DC 5,0 V / 0,8 A. Delovna frekvenca: 260 MHz. Pomnilnik: RAM 32 MB, ROM 32 MB. Zaslون: barvni (262K), na dotik, kapacitivni; matrika IPS, 1,69", 240×280 ppx, 218 PPI. Omrežje GSM: 2G, 850/900/1800/1900 MHz. Kamera: 0,3 Mpx. Zvočnik: 15×8 mm, 0,8 W. Mikrofon: analogni, 1360 Ω. Pomnilniška kartica: TF, 512 MB, vgrajena, neodstranljiva. Baterija: LiPo, 3,7 V, 400 mAh, neodstranljiva. Čas polnega polnjenja: do 2 uri. Čas delovanja: do 2 uri v neprekinjenem aktivnem načinu; do 3 dni v stanju pripravljenosti. Ohišje: 55,9×39,9×15,9 mm (D×Š×V); plastika ABS. IP66. Zapetnica: 210×22,5 mm (D×Š); najlon in steklena vlakna; zapiranje z velcro. Teža naprave: 37 g. Kartica SIM: nano SIM 2G (ni vključena v dobavo). Upravljanje: ročno. Polnilni kabel: micro-USB – USB (A), dolžina 50 cm. Delovni pogoji: temperatura 0...+40 °C; relativna vlažnost 0–80 %. Pogoji shranjevanja: temperatura –10...+45 °C; relativna vlažnost 0–80 %.

VSEBINA DOBAVE: pametna ura, polnilni kabel, hitri uporabniški vodnik.

VIDEZ (slike A, B, C, D). 1. Mikrofon. 2. Ohišje. 3. Kamera. 4. Zaslون. 5. Zvočnik. 6. Priključek micro-USB s čepom. 7. Slot za kartico SIM. 8. Svetilka. 9. Gumb za ponovni zagon. 10. Gumb za vklop. 11. Priključek micro-USB. 12. Polnilni kabel.

PRAVILA ZA VARNO UPORABO

Za polnjenje naprave uporabljajte samo priloženi polnilni kabel. Na zaslون ne pritiskajte z ostrimi predmeti in ne izvajajte premočnega pritiska. Naprave ne razstavljajte in ne poskušajte popraviti sami. Da bi preprečili morebitne poškodbe sluha, ne poslušajte zvočnih posnetkov, ki jih zvočnik naprave predvaja pri visoki glasnosti, dlje časa. Bodite previdni, ko držite napravo ob ušesu z vklopljenim zvočnikom. Nikoli ne usmerite žarka svetilke v oči: nevarno je za vaš vid. Naprave ne spuščajte, ne mečite in ne upogibajte. Ne uporabljajte ure z razpokami ali drugimi okvarami, da se ne poškodujete. Čistite uro samo s suho ali rahlo vlažno krpo, ko je naprava izklopljena in izključena iz električnega omrežja.

PRIPRAVA NA UPORABO

POZOR! Napajalnik ni vključen v obseg dobave. Izhodni parametri adapterja morajo biti 5,0 V / 0,8 A (DC).

Če imate kakršna koli vprašanja, nam pišite na support@canyon.eu ali klepetajte z nami na canyon.eu/user-help-desk, preden odnesete napravo v trgovino.

* CNE-KW37XX je ime modela. XX je črkovna oznaka, ki označuje barvo izdelka.

Priprava in polnjenje (slika D). Razpakirajte napravo, odstranite zaščitno folijo z zaslona in napravo popolnoma napolnite (vsaj 2 uri). To storite tako, da odstranite čep (11) iz priključka micro-USB, vstavite polnilni kabel (12) v priključek in ga priključite na vir napajanja. Polno napoljenost je na zaslonu prikazana kot ikona

POZOR! Preden vstavite kartico nano-SIM, se prepričajte, da je aktivirana in da je vnos kode PIN onemogočen.

Namestitev kartice SIM (sliki C, E). Med vstavljanjem kartice SIM mora biti naprava izklopljena. Izvlecite pladenj iz slotu za kartico SIM (7) in vstavite kartico, kot je prikazano na sliki E. Nato previdno vstavite slot v uro.

Vklop (slika C, F). Za vklop naprave pritisnite in držite gumb za vklop (10) 2–3 s, dokler se ne oglasi zvočni signal in se prikaže pozdravni zaslon (slika F-1). Nato se prikaže glavni zaslon s številčnico (slika F-2).

Opomba. Indikator signala GSM v zgornjem levem kotu zaslona obvešča o uspešni registraciji naprave v omrežje GSM (slika F-2).

Opomba. Ob registraciji naprave v omrežje GSM se datum in čas praviloma samodejno sinhronizirata s podatki vašega mobilnega operaterja. V nasprotnem primeru odprite nastavitve ure in ročno nastavite datum in čas (slika I-1).

Izklop. Pritisnite in držite gumb za vklop (10) 5–6 s, da izklopite napravo.

Gumb za ponovni zagon (9). Pritisnite enkrat, da prisilite napravo k ponovnemu zagonu (na primer, ko blokira).

Opomba. Po prisilnem ponovnem zagonu se ura vklopi tako, da se s priloženim polnilnim kablom poveže z virom napajanja.

UPORABA

Zaklepanje zaslona. Zaslon na dotik se samodejno zaklene po 10 s, ko je ura v mirovanju. Na začetku se za 4–5 s prikaže ohranjevalnik zaslona z analogno uro (slika F-3), nato pa se zaslon ugasne. Enkrat pritisnite gumb za vklop (10), da odklenete zaslon in si ogledate čas. Enkrat pritisnite ohranjevalnik zaslona, da nadaljujete z začetnim zaslonom in funkcijami ure.

Podprte geste za upravljanje naprave (glejte sliki G, H): tapkanje zaslona, poteg navzgor/navzdol, levo/desno *.

Opomba. Če se želite iz katerega koli menija ali aplikacije vrniti na prejšnji zaslon, enkrat pritisnite gumb za vklop (10).

Odhodni klici. Na začetnem zaslonu pritisnite prst na sredino, da preidete v glavni meni (slika F-4). Če želite poklicati številko, izberite aplikacijo "Calls" ("Klici") ali "Contacts" ("Stiki"). Izberite zeleno številko (slika I-2) ali jo izberite s seznama stikov in pritisnite gumb za klic . Če želite preklicati klic, pritisnite gumb za preklic na zaslonu ali gumb za vklop (10) na ohišju.

Opomba. Če želite izpolniti seznam stikov, pojdite na "Calls" ("Stiki") (slika F-4). Shranite lahko do 10 številk *.

Dohodni klici (slika J-1). Če želite sprejeti dohodni klic, pritisnite gumb za klic na zaslonu . Če želite končati klic ali preklicati dohodni klic, pritisnite gumb za preklic na zaslonu ali gumb za vklop (10) na ohišju.

Opomba. Naprava ne omejuje dohodnih klicev s številki, ki niso shranjene na vašem seznamu stikov, ali odhodnih klicev na te številke.

* Za več informacij si ogledajte celoten uporabniški priročnik, ki je na voljo na spletni strani canyon.eu/drivers-and-manuals.

Klic v sili. Če želite sprožiti samodejni klic v sili, pojdite na začetni zaslon (slika F-2) in dvakrat pritisnite gumb za vklop (10).

Opomba. Naprava opravi klic v sili samo na prvi dve številki na seznamu stikov. Če želite klicati v sili, morate na seznam stikov dodati vsaj eno od prvih dveh števil.

Ura bo prikazala zahtevo za klic v sili (slika J-2). Za potrditev pritisnite "Yes" ("Da"), za preklic pritisnite "No" ("Ne"). Po potrditvi bo naprava poklicala na shranjeni številki: izmenično dvakrat na vsako od dveh števil, dokler se eden od klicateljev ne oglasi. Hkrati s klicem bo na te številke samodejno poslano sporočilo SMS: "Alarm! Nujno me poklič!" Če želite končati klic, pritisnite gumb za preklic  na zaslonu ali gumb za vklop (10) na ohišju.

Aplikacija "Camera" ("Kamera") (slika F-4) se uporablja za fotografiranje z vgrajeno kamero ure. Pregledovanje slik je na voljo v aplikaciji "Photos" ("Fotografije")*.

Predvajalnik glasbe (slika K). Ura ima vgrajeno pomnilniško kartico, na katero lahko snemate zvočne datoteke (MP3). S polnilnim kablom (12) uro povežite z računalnikom v pomnilniškem načinu USB in prenesite zvočne datoteke na vgrajeno pomnilniško kartico naprave. Za poslušanje uporabite aplikacijo "Music" ("Glasba")*.

POZOR! Ko je naprava povezana z računalnikom v pomnilniškem načinu USB, mora biti izklopljena.

Aplikacije za učenje angleščine (slika L) *:

- "ENG cards" in "ENG daily" sta sklop animiranih slik z zvočno spremljavo v angleščini, ki so razvrščene po različnih temah (živali, prevoz itd.).
- "ENG time" vas bo naučil prepoznati čas na analogni uri in ga poimenovati v angleščini.
- "ENG habit" je namenjen nameščanju vsakodnevna urnika. V ta namen morate iz nabora slik z napisi v angleščini izbrati potrebne dogodke in omogočiti/onemogočiti opomnike zanje.

ODPRAVLJANJE TEŽAV

Ura se ne vklopi. Možen vzrok: naprava je izpraznjena. Ura se vklopi, ko je baterija napolnjena vsaj do 5 %. Rešitev: napravo nekaj minut polnite. Če se ura ne polni, preverite polnilni kabel in vir napajanja.

Dohodni/odhodni klici ne delujejo. Možen vzrok: kartica SIM je neaktivna ali napačno vstavljena. Rešitev: preverite, ali je kartica SIM pravilno vstavljena in ali je zahteva po kodi PIN onemogočena. Prepričajte se, da je stanje na računu kartice SIM pozitivno.

Glas je med govorjenjem neslišen. Možen vzrok: odprtina za mikrofona je zamašena. Rešitev: prepričajte se, da je odprtina mikrofona prosta. Za čiščenje luknje ne uporabljajte ostrih predmetov, saj lahko poškodujejo mikrofona. Če z zgornjimi koraki težava ni odpravljena, se obrnite na podporo prek funkcije klepeta na spletni strani canyon.eu/user-help-desk.

GARANCIJSKI POGOJI. Garancija in življenjska doba naprave je 2 leti od datuma prodaje naprave v maloprodajni mreži končnemu kupcu, razen če lokalna zakonodaja določa drugače. Dodatne informacije o garanciji so na voljo na spletnem mestu canyon.eu/warranty-terms.

* Za več informacij si oglejte celoten uporabniški priročnik, ki je na voljo na spletni strani canyon.eu/drivers-and-manuals.

INFORMACIÓN GENERAL

Reloj inteligente **Canyon® CNE-KW37XX** * es un dispositivo GSM móvil para niños, con posibilidad de conectar una tarjeta SIM. Una característica especial del modelo son las aplicaciones animadas con voz en off para aprender inglés.

MODELOS: CNE-KW37BL (color azul), CNE-KW37GB (color verde), CNE-KW37PP (color rosa).

¡ATENCIÓN! El dispositivo no está destinado a niños menores de 4 años.

FUNCIONES: llamadas entrantes/salientes; SMS entrantes; lista de contactos para 10 números; llamada de emergencia; 4 aplicaciones para aprender inglés, incluida la función de establecer una rutina diaria y recordatorios; dictáfono; cámara integrada; álbum de fotos; reproductor de música (MP3); conexión a PC para descargar archivos de audio a una tarjeta de memoria; calculadora; calendario; despertador; cronómetro; temporizador; linterna; 16 juegos.

ESPECIFICACIONES TÉCNICAS. Alimentación eléctrica (entrada): CC 5,0 V / 0,8 A. Frecuencia de funcionamiento: 260 MHz. Memoria: RAM 32 MB, ROM 32 MB. Pantalla: a color (262K), táctil, capacitiva; matriz IPS, 1,69", 240x280 píxeles, 218 ppp. Red GSM: 2G, 850/900/1800/1900 MHz. Cámara: 0,3 Mpx. Altavoz: 15x8 mm, 0,8 W. Micrófono: analógico, 1360 Ω. Tarjeta de memoria: TF, 512 MB, integrada, no extraíble. Batería: de polímero de litio, 3,7 V, 400 mAh, no extraíble. Tiempo de carga completa: hasta 2 h. Tiempo de funcionamiento: hasta 2 h en modo activo continuo; hasta 3 días en modo de espera. Carcasa: 55,9x39,9x15,9 mm (LxAnxAl); plástico ABS. IP66. Correa: 210x22,5 mm (LxAn); nailon y fibra de vidrio; cierre de velcro. Peso del dispositivo: 37 g. Tarjeta SIM: nano-SIM 2G (no incluida). Control: manual. Cable de carga: micro-USB – USB (A), longitud 50 cm. Condiciones de funcionamiento: temperatura 0...+40 °C; humedad relativa 0–80%. Condiciones de almacenamiento: temperatura –10...+45 °C; humedad relativa 0–80%.

LISTA DE EQUIPO: reloj inteligente, cable de carga micro-USB – USB tipo A (longitud 50 cm), guía de inicio rápido.

APARIENCIA (fig. A, B, C, D). 1. Micrófono. 2. Carcasa. 3. Cámara. 4. Pantalla. 5. Altavoz. 6. Conector micro-USB con tapón. 7. Ranura para tarjeta SIM. 8. Linterna. 9. Botón de reinicio. 10. Botón de encendido. 11. Tapón del conector micro-USB. 12. Cable de carga.

REGLAS DE USO SEGURO

Utilice solo el cable de carga suministrado para cargar el dispositivo. No presione la pantalla con objetos afilados ni aplique demasiada presión. No desmonte ni intente reparar el dispositivo usted mismo. Para evitar posibles pérdidas de audición, no escuche grabaciones de audio reproducidas por el altavoz del dispositivo a un volumen alto durante largos periodos de tiempo. Tenga cuidado al acercarse el dispositivo al oído con el altavoz activado. No apunte nunca rayo de luz de la linterna a los ojos: es peligroso para la visión. No deje caer, no arroje o no doble el dispositivo. No utilice un reloj con grietas u otros defectos para evitar lesiones. Limpie con un paño seco o ligeramente humedecido solo cuando el dispositivo esté apagado y desconectado de la red eléctrica.

PREPARACIÓN PARA EL USO

¡ATENCIÓN! El adaptador de corriente no está incluido en el paquete. Los parámetros de salida del adaptador deben ser 5,0 V / 0,8 A (CC).

Preparación y carga (fig. D). Desembale el dispositivo, retire la película protectora de la pantalla y cárguelo por completo (al menos 2 horas). Para ello, retire el tapón (11)

Si tiene alguna pregunta, envíenos un correo electrónico a support@canyon.eu o escriba en el chat en es.canyon.eu/user-help-desk antes de llevar su dispositivo a la tienda.

* CNE-KW37XX – nombre del modelo. XX – código de letras que indica el color del producto.

del conector micro-USB, inserte el cable de carga (12) en el conector y conéctelo a una fuente de alimentación. La carga completa se muestra en la pantalla como un icono .

¡ATENCIÓN! Antes de insertar la tarjeta nano-SIM, asegúrese de que está activada y de que la introducción del PIN está desactivada.

Instalación de la tarjeta SIM (fig. C, E). El dispositivo debe estar apagado mientras se inserta la tarjeta SIM. Extraiga la bandeja de la ranura para tarjeta SIM (7) e inserte la tarjeta como se muestra en la figura E. A continuación, introduzca con cuidado la bandeja en el reloj.

Encender (fig. C, F). Para encender el dispositivo, mantenga pulsado el botón de encendido (10) durante 2–3 segundos hasta que suene un pitido y aparezca la pantalla de bienvenida (fig. F-1). A continuación, aparecerá la pantalla principal con un dial (fig. F-2).

Nota. El indicador de señal GSM  en la esquina superior izquierda de la pantalla informa del registro correcto del dispositivo en la red GSM (fig. F-2).

Nota. Normalmente, la fecha y la hora se sincronizan automáticamente con los datos de su operador de telefonía móvil cuando registra su dispositivo en la red GSM. De lo contrario, entre en la configuración del reloj para ajustar la fecha y la hora manualmente (fig. I-1).

Apagar. Mantenga pulsado el botón de encendido (10) durante 5–6 segundos para apagar el dispositivo.

Botón de reinicio (9). Pulse una vez para forzar el reinicio del dispositivo (por ejemplo, cuando se congeló).



Nota. Después de un reinicio forzado, el reloj se enciende conectándolo a una fuente de alimentación mediante el cable de carga incluido.

EXPLOTACIÓN



Bloqueo de pantalla. La pantalla táctil del reloj se bloquea automáticamente después de 10 segundos cuando el reloj está inactivo. Inicialmente, se muestra un salvapantallas de reloj analógico durante 4–5 segundos (fig. F-3), y luego la pantalla se apaga. Pulse una vez el botón de encendido (10) para desbloquear la pantalla y ver la hora. Toque el salvapantallas una vez para continuar a la pantalla de inicio y ver las funciones del reloj.

Gestos admitidos para controlar el dispositivo (véase las fig. G, H): tocar la pantalla, deslizar hacia arriba/abajo, izquierda/derecha *.

Nota. Para volver a la pantalla anterior desde cualquier menú o aplicación, pulse una vez el botón de encendido (10).

Llamadas salientes. En la pantalla de inicio, toque con el dedo en el centro para ir al menú principal (fig. F-4). Para marcar un número, seleccione la aplicación "Calls" ("Llamadas") o "Contacts" ("Contactos"). Marque el número deseado (fig. I-2) o selecciónelo en la lista de contactos y toque el botón de llamada . Para cancelar una llamada, toque el botón de cancelación  en la pantalla o pulse el botón de encendido (10) en la carcasa.

Nota. Para completar la lista de contactos, vaya a "Contacts" ("Contactos") (fig. F-4). Puede guardar hasta 10 números *.

Llamadas entrantes (fig. J-1). Para responder a una llamada entrante, toque el botón de llamada  en la pantalla. Para finalizar una conversación o rechazar una llamada entrante, toque el botón de cancelación  en la pantalla o pulse el botón de encendido (10) en la carcasa.

Nota. No hay límite en el dispositivo para las llamadas entrantes de números que no están guardados en la lista de contactos, ni para las llamadas salientes a dichos números.

* Para más información, consulte el manual de usuario completo, disponible en la página web es.canyon.eu/drivers-and-manuals.

Llamada de emergencia. Para iniciar una llamada de emergencia automática, vaya a la pantalla de inicio (fig. F-2) y pulse dos veces el botón de encendido (10).

Nota. El dispositivo realiza una llamada de emergencia sólo a los dos primeros números de la lista de contactos. Para realizar una llamada de emergencia, debe añadir al menos uno de los dos primeros números a su lista de contactos.

La pantalla del reloj mostrará una solicitud de llamada de emergencia (fig. J-2). Toque "Yes" ("Sí") para confirmar, toque "No" para cancelar. Al confirmar, el dispositivo realizará llamadas a los números almacenados: por turno, 2 veces a cada uno de los dos números hasta que uno de los interlocutores responda. Además, simultáneamente a la llamada, se enviará automáticamente un mensaje SMS a estos números: "¡Emergencia! ¡Lláname urgente!" Para finalizar la llamada, toque el botón de cancelación  en la pantalla o pulse el botón de encendido (10) en la carcasa.

La aplicación "Camera" ("Cámara") (fig. F-4) permite hacer fotos con la cámara integrada del reloj. La visualización de imágenes está disponible en la aplicación "Photos" ("Fotos") *.

El reproductor de música (fig. K). El reloj dispone de una tarjeta de memoria integrada en la que puede grabar archivos de audio (MP3). Utilice el cable de carga (12) para conectar el reloj a un PC en modo de memoria USB y descargar archivos de audio a la tarjeta de memoria integrada del dispositivo. Utilice la aplicación "Music" ("Música") para escuchar *.

¡ATENCIÓN! El dispositivo debe estar apagado mientras esté conectado al PC en modo de memoria USB.

Aplicaciones para aprender inglés (fig. L) *:

- "ENG cards" y "ENG daily" son un conjunto de imágenes animadas con voz en off en inglés, que se agrupan por diferentes temas (animales, transportes, etc.).
- "ENG time" ayudará a aprender a identificar la hora en un reloj analógico y a nombrarla en inglés.
- "ENG habit" está pensado para organizar la rutina diaria. Para ello, debe seleccionar los eventos necesarios de un conjunto de imágenes con inscripciones en inglés y activar/desactivar los recordatorios correspondientes.

SOLUCIÓN DE PROBLEMAS

El reloj no enciende. Posible causa: el dispositivo está descargado. El reloj se encenderá cuando la carga de la batería sea al menos del 5%. Solución: cargue el dispositivo durante unos minutos. Si el reloj no se carga, compruebe el cable de carga y la fuente de alimentación.

Las llamadas entrantes/salientes no funcionan. Posible causa: la tarjeta SIM está inactiva o mal instalada. Solución: asegúrese de que la tarjeta SIM está insertada correctamente y de que la solicitud de código PIN está desactivada. Asegúrese de que el saldo de la tarjeta SIM está lleno.

La voz es inaudible al hablar. Posible causa: el orificio del micrófono está obstruido. Solución: asegúrese de que el orificio del micrófono está limpio. No utilice objetos afilados para limpiar el orificio, ya que podrían dañar el micrófono. Si los pasos anteriores no resuelven el problema, póngase en contacto con el servicio de asistencia a través de chat en la página web es.canyon.eu/user-help-desk.

CONDICIONES DE GARANTÍA. La garantía y la vida útil del dispositivo es de 3 años a partir de la fecha de venta en la red minorista del dispositivo al cliente final, a menos que la legislación local exija lo contrario. Encontrará información adicional sobre la garantía en la página web es.canyon.eu/warranty-terms.

* Consulte el manual de usuario completo disponible en es.canyon.eu/drivers-and-manuals para más detalles.

INFORMACION I PËRGJITHSHËM

Orë inteligjente **Canyon® CNE-KW37XX*** – GSM-pajisja celular për fëmijë, me mundësinë e ndezjes së SIM-kartës. Veçoritë e modelit janë aplikacionet e animuara me zë për të mësuar anglisht.

MODELET: CNE-KW37BL (ngjyrë blu), CNE-KW37GB (ngjyrë jeshile), CNE-KW37PP (ngjyrë rozë).

VËMENDJE! Pajisja nuk lejohet për fëmijët më të vegjël se 4 vjeç.

FUNKSIONET: thirrjet hyrëse/dalëse; SMS hyrëse; lista e kontakteve për 10 numra; thirrje emergjente; 4 aplikacion për të mësuar anglisht, duke përfshirë funksionin e vendosjes së një rutine ditore dhe përkujtese; diktafon; kamera e integruar; fotoalbum; luajtës muzikor (MP3); lidhja ne kompjuter për të shkarkuar audioskedarë në kartën e memories; kalkulator; kalendar; alarm; kronometër; kohëmatës; fener; 16 lojra.

KARAKTERISTIKAT TEKNIKE. Furnizimi me energji elektrike (hyrja): DC 5,0 V / 0,8 A. Frekuenca e punës: 260 MHz. Memoria: RAM 32 MB, ROM 32 MB. Ekran: me ngjyra (262K), sensori, kapaciteti; Matrica IPS, 1,69", 240×280 piksel, 218 PPI. Rrjeti GSM: 2G, 850/900/1800/1900 MHz. Kamera: 0,3 Mpc. Dinamika: 15×8 mm, 0,8 W. Mikrofon: analog, 1360 Ohm. Karta e memories: TF, 512 MB, e integruar, e pa lëvizshme. Bateria: polimerlitium, 3,7 V, 400 mAh, e pa lëvizshme. Koha e karikimit të plotë: deri në 2 orë. Kohëzgjatja e punës: deri në 2 orë në regjimin aktiv pa pushim; deri në 3 ditë në regjimin e pritjes. Trupi: 55,9×39,9×15,9 mm (D×W×V); ABS-plastik. IP66. Rrapi: 210×22,5 mm (D×W); najlon dhe fibër xhami; kapëse-ngjithës. Peshë e pajisjes: 37 g. SIM-karta: nano-SIM 2G (nuk përfshihet në paketim). Drejtimi: me dorë. Karikuesi: micro-USB (A), gjatësia 50 cm. Kushtet e përdorimit: temperatura 0...+40 °C; relativiteti i lagështisë 0–80 %. Kushtet e ruajtjes: temperatura –10...+45 °C; relativiteti i lagështisë 0–80 %.

SETI: orë inteligjente, karikues, manual i shkurtër i përdorimit.

PAMJA E JASHTME (fig. A, B, C, D). 1. Mikrofon. 2. Trupi. 3. Kamera. 4. Ekran. 5. Dinamika. 6. Konektor micro-USB me prizë. 7. Vendi i SIM-kartës. 8. Fener. 9. Butoni i rindezjes. 10. Butoni i energjisë. 11. Spina e konektorit mikro-USB. 12. Kabull karikimi.

RREGULLAT E SIGURTA PËR PËRDORIM

Për të karikuar pajisjen, përdorni vetëm karikuesin të dhënë ne komplet. Mos shtypni në ekran me mjete të forta dhe mos e shtrëngoni atë shumë fortë. Mos e çmontoni pajisjen dhe mos u përpiqni ta riparoni vetë. Për të parandaluar dëmtimin e mundshëm të dëgjimit, mos dëgjoni regjistrimin e audiove nga altoparlanti i pajisjes me volum të lartë për periudha të gjata kohore. Kini kujdes kur e mbani pajisjen tek veshi gjatë ndezjes së altoparlantit. Asnjëherë mos e drejtoni fenerin nga sytë: është e rrezikshme për shikimin tuaj. Mos e rrëzoni, mos e hidhni dhe mos e shtrembëroni. Mos përdorni orën me krisje, ose defekte të tjera për të shmangur lëndimet. Pastrojeni me një leckë të thatë, ose pak të lagur vetëm pasi ta keni fikur pajisjen dhe ta keni hequr nga furnizimi me energji elektrike.

PËRGATITJA PËR PËRDORIM

VËMENDJE! Adaptorit i marrjes së energjisë nuk është i përfshirë në paketim. Parametrat e daljes së adaptorit duhet të korrespondojnë me vlerat 5.0 V / 0.8 A (DC).

Nëse ju lind ndonjë pyetje, përpara se të dërgojmë pajisjen në dyqan, na shkruani në e-mail support@canyon.eu, ose ne bisedë në faqen e internetit canyon.eu/user-help-desk.

* CNE-KW37XX – emërtimi i modeleve. XX – kodi me shkronja që tregon ngjyrën e produktit.

Përgatitja dhe karikimi (fig. D). Hiqni pajisjen nga paketimi, hiqni mbrojtësin nga ekrani dhe karikoheni plotësisht pajisjen (jo me pak se 2 orë). Për ta bërë këtë, hiqni spinën (11) nga konektori mikro-USB, vendosni kabllon e karikimit (12) në konektor dhe lidheni me burimin e energjisë. Ngarkimi i plotë i baterisë shfaqet në ekran si një ikonë .

VËMENDJE! Përpara se të instaloni kartën nano-SIM, sigurohuni që ajo të jetë e aktivizuar dhe të jetë çaktivizuar futja e kodit PIN.

Instalimi i SIM-kartës (fig. C, E). Gjatë instalimit të SIM-kartës pajisja duhet të fiket. Hiqeni tezgën nga vendi i SIM-kartës (7) dhe instaloni kartën siç tregohet në fig. E. Më pas vendoseni me kujdes tezgën në orë.

Ndezja (fig. C, F). Për të ndezur pajisjen, shtypni dhe mbani shtypur butonin e ndezjes (10) për 2–3 sekonda derisa të dëgjohet sinjali dhe të shfaqet ekrani i mirëseardhjes (fig. F-1). Më pas, do të shfaqet ekrani kryesor me orën fushe (fig. F-2).

Shënim. Regjistrimi i suksesshëm i pajisjes në rrjetin GSM tregohet nga treguesi i sinjalit të rrjetit GSM  në cepin e sipërm të majtë të ekranit (fig. F-2).

Shënim. Si rregull, data dhe ora sinkronizohen automatikisht me të dhënat e telefonit tuaj kur regjistroni pajisjen tuaj në rrjetin GSM. Përndryshe, shkoni te cilësimet e orës për të vendosur datën dhe orën manualisht (fig. I-1).

Fikur. Për të fikur pajisjen, shtypni dhe mbani shtypur butonin e ndezjes (10) për 5–6 sekonda.

Butoni i rindezjes (9). Klikoni njëherësh për ndezjen e detyruar te pajisjes (për shembull, nga ngecja e tij).



Shënim. Pas rindezjes së detyruar, rindezja e orës plotësohet nëpërmjet ndezjes së tyre me burimin e energjisë me ndihmën e kompletit të kabullit të karikimit.

PËRDORIMI



Blokimi i ekranit. Kur është joaktiv, ekrani sensor i orës bllokohet automatikisht pas 10 sekondash. Në fillim, gjate 4–5 sekondash në ekran shfaqet ruajtësi i ekranit në formë të orës analoge (fig. F-3), dhe më pas ekrani fiket. Për të zhblokuar ekranin dhe për të parë orën, menjëherë shtypni butonin e ndezjes (10). Për të hyrë më tej në funksionet e ekranit kryesor dhe të orës, shtypni menjëherë në ruajtësin e ekranit.

Gjestet e mbështetura për drejtimin e pajisjes (shih. fig. G, H): duke shtypur ekranin, duke kaluar nga ekrani lart/poshtë, majtas/djathtas *.

Shënim. Për t'u kthyer në ekranin e mëparshëm nga çdo menu, ose aplikacion, shtypni menjëherë butonin e energjisë (10).

Thirrjet dalëse. Në ekranin kryesor, shtypni me gisht në qendër për të shkuar tek menuja kryesore (fig. F-4). Për të telefonuar një numër, zgjidhni aplikacionin "Calls" ("Telefonatat"), ose "Contacts" ("Kontaktet"). Telefononi numrin e dëshiruar (fig. I-2), ose zgjidhni atë nga lista e kontakteve dhe shtypni butonin e thirrjes . Për të anuluar telefonatën, shtypni butonin e anulimit  në ekran, ose butonin e energjisë (10) në trup.

Shënim. Për të plotësuar listën e kontakteve, shkoni tek "Contacts" ("Kontaktet") (fig. F-4). Mund të ruani deri në 10 numra *.

Thirrjet hyrëse (fig. J-1). Për t'ju përgjigjur thirrjes hyrëse, klikoni në ekran butonin e thirrjes . Për të përfunduar telefonatën, ose për të mbyllur thirrjen hyrëse, shtypni butonin e anulimit  në ekran, ose butonin e ndezjes (10) në trup.

Shënim. Kufizime për thirrjet hyrëse nga numrat që nuk janë ruajtur në listën e kontakteve, si dhe për thirrjet dalëse drejt numrave të tillë në pajisje nuk ofrohet.

* Për më shumë informacion, shihni manualin e plotë të përdorimit të pronarit të disponueshëm në faqen e internetit canyon.eu/drivers-and-manuals.

Thirrje emergjente. Për të nisur një telefonatë emergjente automatikisht, shkoni te ekrani kryesor (fig. F-2) dhe shtypni dy here butonin e ndezjes (10).

Shënim. Pajisja kryen telefonatën emergjente vetëm për dy numrat e parë në listën e kontakteve. Për të bërë një telefonatë emergjente, duhet të shtoni të paktën një nga dy numrat e parë në listën tuaj të kontakteve.

Ne ekranin e orës shfaqet kërkesa për telefonatën emergjente (fig. J-2). Për t'a konfirmuar klikoni "Yes" ("Po") dhe për t'a anuluar klikoni "No" ("Jo"). Kur konfirmohet, pajisja do të marrë telefonata ne numrat e ruajtur: në mënyrë alternative, 2 herë në secilin prej dy numrave, derisa të përgjigjet njëri prej abonentëve. Gjithashtu, njëkohësisht me telefonatën, në këto numra do të dërgohet automatikisht SMS-mesazh: "Alarm! Më telefono urgjentisht!" Për të përfunduar thirrjen, shtypni butonin e anulimit  në ekran, ose butonin e ndezjes (10) në trup.

Aplikacioni "Camera" ("Kamera") (fig. F-4) është krijuar për të bërë fotografi duke përdorur kamerën e integruar të orës. Shikimi i imazheve është i disponueshëm në aplikacionin "Photos" ("Foto") *.

Luajtës muzikor (fig. K). Ora është e pajisur me një kartë memorie të integruar, në të cilën mund të regjistroni audioskedarë (MP3). Përdorni kabull karikimi (12) për të lidhur orën tek kompjuteri në regjimin USB-rezervë, për të shkarkuar audioskedarë në kartën e integruar të memories të pajisjes. Për të dëgjuar, përdorni aplikacionin "Music" ("Muzike") *.

VËMENDJE! Pajisja duhet të fiket kur e lidhni me kompjuterin në regjimin USB-rezervë.

Aplikacioni për të mësuar anglisht (fig. L) *:

- "ENG cards" dhe "ENG daily" janë një grup imazhesh të animuara me audio në anglisht, të cilat grupohen sipas temave të ndryshme (kafshët, transporti, etj.).
- "ENG time" do t'ju ndihmojë të mësoni se si të përcaktoni orën në një orë analoge dhe ta tregoni atë në anglisht.
- "ENG habit" është krijuar për të organizuar rutinën tuaj të përditshme. Për ta bërë këtë, nga kompleti i imazheve me mbishkrimin në anglisht duhet të zgjidhni ngjarjen e nevojshme dhe aktivizoni/çaktivizoni përkujtesat për to.

ZGJIDHJA E PROBLEMEVE

Ora nuk ndizet. Arsyeja e mundshme: pajisjes l ka mbaruar bateria. Ora do të ndizet kur ngarkesa e baterisë do të jete të paktën 5 %. Zgjidhja: karikoni pajisjen tuaj për disa minuta. Nëse ora nuk karikohet, kontrolloni karikusin dhe burimin e energjisë.

Thirrjet hyrëse/dalëse nuk funksionojnë. Arsyeja e mundshme: SIM-karta është joaktive, ose e instaluar gabim. Zgjidhja: sigurohuni që SIM-karta është vendosur sakte dhe kërkesa për PIN-kodin është çaktivizuar. Sigurohuni që balanca SIM-kartës të jetë e mbushur.

Zëri nuk dëgjohej gjatë bisedës. Arsyeja e mundshme: vrima e mikrofonit është e bllokuar. Zgjidhja: sigurohuni që vrima e mikrofonit të jetë e pastër. Mos përdorni sende të mprehta për të pastruar vrimën pasi ato mund të dëmtojnë mikrofonin. Nëse hapat e mësipërm nuk e zgjidhin problemin tuaj, ju lutemi kontaktoni shërbimin e ndihmës nëpërmjet bisedës në faqen e internetit canyon.eu/user-help-desk.

KUSHTET E GARANCISË. Afati i garancisë dhe shërbimit të pajisjes – është 2 vjet nga data e shitjes së pajisjes në rretin me pakicë të blerësit përfundimtar, përveç rasteve kur parashikohet ndryshe nga legjislati vendas. Informacioni shtesë për garancinë është i disponueshëm në faqen e internetit canyon.eu/warranty-terms.

* Për më shumë informacion, shihni manualin e plotë të përdorimit të pronarit të disponueshëm në faqen e internetit canyon.eu/drivers-and-manuals.

OPŠTE INFORMACIJE

Pametni sat **Canyon® CNE-KW37XX** * je GSM mobilni uređaj za decu, sa opcijom povezivanja SIM kartice. Posebna karakteristika modela su animirane aplikacije sa zvukom za učenje engleskog jezika.

MODEL: CNE-KW37BL (u plavoj boji), CNE-KW37GB (u zelenoj boji), CNE-KW37PP (u ružičastoj boji).

PAŽNJA! Uređaj nije namenjen deci mlađoj od 4 godine.

FUNKCIJE: dolazni/odlazni pozivi; dolazni SMS; kontakt lista za 10 brojeva; hitan poziv; 4 aplikacije za učenje engleskog jezika, uključujući funkciju podešavanja dnevnog rasporeda i podsetnika; diktafon; ugrađena kamera; foto album; muzički plejer (MP3); povezivanje sa računarom za preuzimanje audio datoteka na memorijsku karticu; kalkulator; kalendar; budilnik; štoperica; tajmer; lampica; 16 igrica.

SPECIFIKACIJE. Napajanje (ulaz): DC 5,0 V / 0,8 A. Radna frekvencija: 260 MHz. Memorija: RAM 32 MB, ROM 32 MB. Ekran: u boji (262K), dodirni, kapacitivni; IPS matrica, 1,69", 240×280 ppx, 218 PPI. GSM mreža: 2G, 850/900/1800/1900 MHz. Kamera: 0,3 Mpx. Zvučnik: 15×8 mm, 0,8 W. Mikrofon: analogni, 1360 Ω. Memorijska kartica: TF, 512 MB, ugrađena, neuklonjiva. Baterija: LiPo, 3,7 V, 400 mAh, neuklonjiva. Vreme potpunog punjenja: do 2 sata. Vreme rada: do 2 sata u neprekidnom aktivnom režimu; do 3 dana u stanju pripravnosti. Kućište: 55,9×39,9×15,9 mm (D×Š×V); ABS plastika. IP66. Narukvica: 210×22,5 mm (D×Š); najlon i fiberglas; Velcro kopča. Težina uređaja: 37 g. SIM kartica: nano-SIM 2G (nije uključena u paket isporuke). Upravljanje: ručno. Kabl za punjenje: micro-USB – USB (A), dužina 50 cm. Uslovi korišćenja: temperatura 0...+40 °C; relativna vlažnost 0–80 %. Uslovi skladištenja: temperatura –10...+45 °C; relativna vlažnost 0–80 %.

PAKET ISPORUKE: pametni sat, micro-USB kabl na USB Type A (dužina 50 cm), kratki korisnički vodič.

IZGLED (slike A, B, C, D). 1. Mikrofon. 2. Kućište. 3. Kamera. 4. Ekran. 5. Zvučnik. 6. Micro-USB konektor sa čepom. 7. Slot za SIM karticu. 8. Lampica. 9. Dugme za restartovanje. 10. Dugme za napajanje. 11. Čep micro-USB konektora. 12. Kabl za punjenje.

PRAVILA ZA BEZBEDNU UPOTREBU

Za punjenje uređaja koristite samo priloženi kabl. Nemojte dodirivati ekran oštrim predmetima niti ga previše pritiskati. Ne rastavljajte uređaj niti ne pokušavajte da ga sami popravite. Da biste sprečili moguće oštećenje sluha, nemojte da slušate audio snimke sa zvučnika uređaja uz najjaču glasnoću duže vreme. Budite oprezni kada približujete uređaj uvu kada je omogućen spikerfon. Nikada ne usmeravajte svetlo lampice u oči: to je opasno po vaš vid. Nemojte ispuštati, bacati ili savijati uređaj. Nemojte koristiti sat sa pukotinama ili drugim oštećenjima da biste izbegli povrede. Čistite uređaj suvom ili blago navlaženom krpom tek nakon što ga isključite i odspojite iz električne mreže.

PRIPREMA ZA KORIŠĆENJE

PAŽNJA! Adapter za napajanje nije uključen u paket isporuke. Izlazni parametri adaptera treba da odgovaraju vrednostima 5,0 V / 0,8 A (DC).

Ako imate bilo kakvih pitanja, pošaljite nam e-mail na support@canyon.eu ili poruku u časkanje na canyon.eu/user-help-desk pre nego što odnesete svoj uređaj u prodavnicu.

* CNE-KW37XX je naziv modela. XX je slovni kod koji označava boju proizvoda.

Priprema i punjenje (slika D). Raspakujte uređaj, uklonite zaštitnu foliju sa ekrana i do kraja napunite uređaj (najmanje 2 sata). Da to uradite, izvadite čep (11) iz micro-USB konektora, umetnite kabl za punjenje (12) u konektor i povežite ga na izvor napajanja. Kada se uređaj potpuno napunjen, na ekranu se prikaže ikona .

PAŽNJA! Pre umetanja nano-SIM kartice, uverite se da je aktivirana i da je unos PIN koda onemogućen.

Umetanje SIM kartice (slike C, E). Prilikom umetanja SIM kartice uređaj treba da bude isključen. Izvucite ležište iz slot za SIM karticu (7) i umetnite karticu kao što je prikazano na slici E. Zatim oprezno umetnite slot u sat.

Uključivanje (slike C, F). Da biste uključili uređaj, pritisnite i držite dugme za napajanje (10) 2–3 sekunde dok se ne oglasi zvučni signal i ne prikaže se ekran dobrodošlice (slika F-1). Zatim se prikaže glavni ekran sa slikom brojačnika (slika F-2).

Napomena. Uspešnu registraciju uređaja u GSM mrežu označava indikator signala GSM mreže  u gornjem levom uglu ekrana (slika F-2).

Napomena. Obično se datum i vreme automatski sinhronizuju sa vašim mobilnim operaterom kada registrujete svoj uređaj na GSM mrežu. Ako se to ne dogodi, otvorite u podešavanja sata da ručno podesite datum i vreme (slika I-1).

Isključivanje. Da isključite uređaj, pritisnite i držite dugme za napajanje (10) 5–6 sekundi.

Dugme za restartovanje (9). Pritisnite jednom za prisilno restartovanje (na primer, ako se blokira).



Napomena. Nakon prinudnog restartovanja, sat se uključuje povezivanjem na izvor napajanja pomoću priloženog kabla za punjenje.

KORIŠĆENJE



Zaključavanje ekrana. Dodirni ekran se automatski zaključava nakon 10 sekundi, ukoliko nema nikakve aktivnosti. Prvo se na ekranu prikaže čuvar ekrana u obliku analognog sata u trajanju od 4–5 sekundi (slika F-3), zatim se ekran gasi. Da biste otključali ekran i videli vreme, jednom pritisnite dugme za napajanje (10). Da biste dalje pristupili glavnom ekranu i funkcijama sata, jednom dodimite čuvar ekrana.

Podržane geste za upravljanje uređajem (v. slike G, H): tapkanje po ekranu, prevlačenje po ekranu gore/dole, levo/desno *.

Napomena. Da biste se vratili na prethodni ekran iz bilo kog menija ili aplikacije, jednom pritisnite dugme za napajanje (10).

Odlazni pozivi. Na glavnom ekranu tapnite prstom u sredinu da se prebacite u glavni meni (slika F-4). Da pozovete broj, izaberite aplikaciju "Calls" ("Pozivi") ili "Contacts" ("Imenik"). Pozovite željeni broj (slika I-2) ili ga izaberite sa liste kontakata i pritisnite dugme za poziv . Da biste otkazali poziv, pritisnite dugme za otkazivanje  na ekranu ili dugme za napajanje (10) na kućištu.

Napomena. Da popunite listu kontakata, otvorite "Calls" ("Imenik") (slika F-4). Možete da sačuvate do 10 brojeva *.

Dolazni pozivi (slika J-1). Da se javite na dolazni poziv, pritisnite dugme za poziv  na ekranu. Da biste prekinuli ili odbacili dolazni poziv, pritisnite dugme za otkazivanje na ekranu  ili dugme za napajanje (10) na kućištu.

Napomena. Uređaj ne omogućava ograničenje dolaznih poziva sa brojeva koji nisu sačuvani u listi kontakata, kao ni odlaznih poziva na takve brojeve.

* Za više informacija pogledajte kompletni korisnički priručnik za upotrebu dostupan na canyon.eu/drivers-and-manuals.

Hitan poziv. Da biste započeli automatski hitni poziv, idite na glavni ekran (slika F-2) i dvaput pritisnite dugme za napajanje (10).

Napomena. Uređaj upućuje hitne pozive samo na prva dva broja sa liste kontakata. Da biste uputili hitni poziv, treba da dodate najmanje jedan od prva dva broja na svoju listu kontakata.

Na ekranu sata se prikaže zahtev za hitni poziv (slika J-2). Kliknite na "Yes" ("Da") da potvrdite odnosno na "No" ("Ne") da biste otkazali. Kada se potvrdi, uređaj će uputiti pozive na sačuvane brojeve: naizmenično, dvaput na svaki od dva broja, sve dok se jedan od njih ne javi. Takođe, istovremeno sa pozivom, na iste brojeve se automatski šalje SMS poruka: "Alarm! Hitno me nazovi!" Da biste prekinuli poziv, pritisnite dugme za otkazivanje  na ekranu ili dugme za napajanje (10) na kućištu.

Aplikacija "Camera" ("Kamera") (slika F-4) služi za snimanje fotografija pomoću ugrađene kamere u satu. Pregledanje slika je dostupno u aplikaciji "Photos" ("Fotografije")^{*}.

Muzički plejer (slika K). Sat je opremljen ugrađenom memorijskom karticom na koju možete snimati audio datoteke (MP3). Koristite kabl za punjenje (12) da povežete sat sa računarom u USB režimu skladištenja da biste preuzeli audio datoteke na ugrađenu memorijsku karticu uređaja. Za slušanje koristite aplikaciju "Music" ("Muzika")^{*}.

PAŽNJA! Uređaj mora biti isključen kada ga povezujete sa računarom u režimu USB memorije.

Aplikacije za učenje engleskog jezika (slika L)^{*}:

- "ENG cards" i "ENG daily" su set animiranih slika sa zvučnim praćenjem na engleskom jeziku, koje su grupirane u različite teme (životinje, saobraćaj, itd.).
- "ENG time" će vam pomoći da naučite kako da odredite vreme na analognom satu i da to kažete na engleskom.
- "ENG habit" je dizajnirana za podešavanje dnevnog rasporeda. Da biste to uradili, treba da izaberete potrebne događaje iz skupa slika sa natpisima na engleskom i omogućite/onemogućite podsetnike za njih.

REŠAVANJE PROBLEMA

Sat se ne uključuje. Mogući uzrok: uređaj je ispražnjen. Sat se uključi kada je baterija napunjena najmanje 5 %. Rešenje: punite uređaj nekoliko minuta. Ako se sat ne puni, proverite kabl za punjenje i izvor napajanja.

Dolazni/odlazni pozivi ne funkcionišu. Mogući uzrok: SIM kartica je neaktivna ili je pogrešno umetnuta. Rešenje: proverite da li je SIM kartica uredno umetnuta i da li je zahtev za PIN kodom onemogućen. Proverite da li je stanje na računima SIM kartici nadopunjeno.

Tokom razgovora ne čuje se glas. Mogući uzrok: otvor mikrofona je začepljen. Rešenje: uverite se da je otvor mikrofona slobodan. Nemojte koristiti oštre predmete za čišćenje otvora, jer ga možete oštetiti. Ako gore navedene opcije ne reše vaš problem, kontaktirajte podršku putem časkanja uživo na canyon.eu/user-help-desk.

USLOVI GARANCIJE. Garantni period i upotrební rok uređaja su 2 godine od dana prodaje uređaja preko maloprodaje krajnjem kupcu, osim ako lokalnim zakonom nije drugačije određeno. Dodatne informacije o garanciji dostupne su na canyon.eu/warranty-terms.

^{*} Za više informacija pogledajte kompletni korisnički priručnik za upotrebu dostupan na canyon.eu/drivers-and-manuals.

ЗАГАЛЬНА ІНФОРМАЦІЯ

Розумний годинник **Canyon® CNE-KW37XX** * – мобільний GSM-пристрій для дітей, з можливістю підключення SIM-карти. Особливістю моделі є анімовані застосунки зі звуковим супроводом для вивчення англійської мови.

МОДЕЛІ: CNE-KW37BL (блакитний колір), CNE-KW37GB (зелений колір), CNE-KW37PP (рожевий колір).

УВАГА! Пристрій не призначений для дітей віком до 4 років.

ФУНКЦІЇ: вхідні/вихідні дзвінки; вхідні СМС; список контактів на 10 номерів; екстрений виклик; 4 застосунки для вивчення англійської мови, у тому числі з функцією налаштування розпорядку дня та нагадувань; диктофон; вбудована камера; фотоальбом; музичний плеєр (MP3); підключення до ПК для завантаження аудіофайлів на карту пам'яті; калькулятор; календар; будильник; секундомір; таймер; ліхтарик; 16 ігор.

ТЕХНІЧНІ ХАРАКТЕРИСТИКИ. Електроживлення (вхід): DC 5,0 В / 0,8 А. Робоча частота: 260 МГц. Пам'ять: RAM 32 МБ, ROM 32 МБ. Екран: кольоровий (262К), сенсорний, емсійний; матриця IPS, 1,69", 240×280 пікселів, 218 PPI. Мережа GSM: 2G, 850/900/1800/1900 МГц. Камера: 0,3 Мпк. Динамік: 15×8 мм, 0,8 Вт. Мікрофон: аналоговий, 1360 Ом. Карта пам'яті: TF, 512 МБ, вбудована, незнімна. Акумулятор: літій-полімерний, 3,7 В, 400 мА-год, незнімний. Час повної зарядки: до 2 год. Тривалість роботи: до 2 год у безперервному активному режимі роботи; до 3 днів у режимі очікування. Корпус: 55,9×39,9×15,9 мм (Д×Ш×В); АБС-пластик. IP66. Ремінець: 210×22,5 мм (Д×Ш); нейлон та скловолокно; застібка-липучка. Вага пристрою: 37 г. SIM-карта: nano-SIM 2G (не входить до комплекту поставки). Управління: ручне. Зарядний кабель: micro-USB – USB (A), довжина 50 см. Умови експлуатації: температура 0...+40 °С; відносна вологість 0–80 %. Умови зберігання: температура –10...+45 °С; відносна вологість 0–80 %.

КОМПЛЕКТАЦІЯ: розумний годинник, зарядний кабель, короткий посібник користувача.

ЗОВНІШНІЙ ВИГЛЯД (мал. А, В, С, D). 1. Мікрофон. 2. Корпус. 3. Камера. 4. Екран. 5. Динамік. 6. Роз'єм micro-USB із заглушкою. 7. Слот SIM-карти. 8. Ліхтарик. 9. Кнопка перезавантаження. 10. Кнопка живлення. 11. Заглушка роз'єму micro-USB. 12. Зарядний кабель.

ПРАВИЛА БЕЗПЕЧНОГО ВИКОРИСТАННЯ

Для заряджання пристрою використовуйте лише зарядний кабель, що входить у комплект постачання. Не натискайте на екран гострими предметами та не дав'те на нього занадто сильно. Не розбирайте пристрій і не намагайтеся відремонтувати його самостійно. Для запобігання можливим порушенням слуху не прослуховуйте аудіозаписи, відтворені динаміком пристрою, на великій гучності протягом тривалого часу. Будьте обережні, піднімаючи пристрій до вуха під час увімкненого гучного зв'язку. Ніколи не спрямовуйте промінь ліхтарика в очі: це небезпечно для зору. Не пускайте, не кидайте і не згинайте пристрій. Не використовуйте годинник із тріщинами або іншими дефектами, щоб уникнути травмування. Очищайте сухою або злегка вологою тканиною тільки після вимкнення пристрою та відключення його від електромережі.

ПІДГОТОВКА ДО ЕКСПЛУАТАЦІЇ

УВАГА! Адаптер живлення не входить до комплекту поставки. Вихідні параметри адаптера повинні відповідати значенням 5,0 В / 0,8 А (DC).

У разі виникнення будь-яких питань, перш ніж віднести пристрій до магазину, напишіть нам на електронну адресу support@canyon.eu або в чаті на веб-сторінці canyon.ua/user-help-desk.

* CNE-KW37XX – назва моделі. XX – літерний код із позначенням кольору виробу.

Підготовка та зарядка (мал. D). Розпакуйте пристрій, зніміть із екрана захисну плівку та повністю зарядіть пристрій (не менше 2 годин). Для цього вийміть заглушку (11) з роз'єму мікро-USB, вставте зарядний кабель (12) у роз'єм і підключіть до джерела живлення. Повний заряд відображається на екрані у вигляді піктограми .

УВАГА! Перед встановленням карти nano-SIM переконайтеся, що вона активована, введення PIN-коду вимкнено.

Встановлення SIM-карти (мал. С, Е). Під час встановлення SIM-карти пристрій має бути вимкнено. Вийміть лоток SIM-карти (7) та встановіть карту, як показано на малюнку Е. Потім акуратно вставте лото у годинник.

Увімкнення (мал. С, F). Щоб увімкнути пристрій, натисніть і утримуйте кнопку живлення (10) протягом 2–3 секунд, доки не пролунає звуковий сигнал і не з'явиться привітальний екран (мал. F-1). Далі відобразиться головний екран із циферблатом (мал. F-2).

Примітка. Про успішну реєстрацію пристрою в мережі GSM інформує індикатор сигналу мережі GSM  у верхньому лівому куті екрана (мал. F-2).

Примітка. Як правило, дата і час автоматично синхронізуються з даними вашого мобільного оператора під час реєстрації пристрою в мережі GSM. Інакше увійдіть у налаштування годинника, щоб встановити дату і час вручну (мал. I-1).

Вимкнення. Щоб вимкнути пристрій, натисніть і утримуйте кнопку живлення (10) протягом 5–6 секунд.

Кнопка перезавантаження (9). Натисніть одноразово для примусового перезавантаження пристрою (наприклад, у разі його зависання).



Примітка. Після примусового перезавантаження увімкнення годинника виконується шляхом його підключення до джерела живлення за допомогою комплектного зарядного кабелю.

ЕКСПЛУАТАЦІЯ



Блокування екрану. При бездіяльності сенсорний екран годинника автоматично блокується через 10 секунд. Спочатку протягом 4–5 секунд на екрані відображається заставка у вигляді аналогового годинника (мал. F-3), а потім екран гасне. Щоб розблокувати екран і переглянути час, натисніть кнопку живлення (10). Для подальшого переходу до головного екрана та функцій годинника одноразово торкніться заставки.

Підтримувані жести для управління пристроєм (див. мал. G, H): торкання екрану, змахування по екрану вгору/вниз, вліво/вправо*.

Примітка. Щоб повернутися до попереднього екрана з будь-якого меню або застосунку, натисніть кнопку живлення (10).

Вихідні дзвінки. На головному екрані торкніться пальцем у центр, щоб перейти до головного меню (мал. F-4). Щоб набрати номер, оберіть «Calls» («Дзвінки») або «Contacts» («Контакти»). Наберіть потрібний номер (мал. I-2) або оберіть його зі списку контактів і торкніться кнопки виклику . Щоб скасувати дзвінок, торкніться кнопки скасування  на екрані або натисніть кнопку живлення (10) на корпусі.

Примітка. Щоб заповнити список контактів, зайдіть у «Contacts» («Контакти») (мал. F-4). Зберегти можна до 10 номерів*.

Вхідні дзвінки (мал. J-1). Для відповіді на вхідний виклик торкніться на екрані кнопки виклику . Щоб завершити розмову або скинути вхідний дзвінок, натисніть кнопку скасування  на екрані або натисніть кнопку живлення (10) на корпусі.

Примітка. Обмеження вхідних дзвінків із номерів, які не зберігаються у списку контактів, а також вихідних дзвінків на такі номери у пристрої не передбачено.

* Докладніше див. у посібнику користувача, доступному на веб-сторінці canyon.ua/drivers-and-manuals.

Екстрений виклик. Щоб розлучати екстрений автоматичний дзвінок, перейдіть на головний екран (мал. F-2) та двічі натисніть кнопку живлення (10).

Примітка. Пристрій здійснює екстрений дзвінок лише на перші два номери списку контактів. Щоб здійснити екстрений дзвінок, необхідно додати до списку контактів хоча б один із двох перших номерів.

На екрані годинника з'явиться запит на екстрений дзвінок (мал. J-2). Для підтвердження торкніться «Yes» («Так»), щоб скасувати, торкніться «No» («Ні»). При підтвердженні з пристроєм надходять дзвінки на збережені номери: по черзі, по 2 рази на кожен із двох номерів, доки один із абонентів не відповість. Також, одночасно з викликом, на дані номери буде автоматично надіслано SMS-повідомлення: «Тривога! Терміново зателефонуйте мені!» Щоб завершити дзвінок, торкніться кнопки скасування  на екрані або кнопки живлення (10) на корпусі.

Застосунок «Camera» («Камера») (мал. F-4) призначена для фотографування за допомогою вбудованої камери годинника. Перегляд зображень доступний у застосунку «Photos» («Фото»)*.

Музичний плеєр (мал. K). Годинник оснащений вбудованою картою пам'яті, на яку можна записувати аудіофайли (MP3). Для завантаження аудіофайлів на вбудовану карту пам'яті пристрою використовуйте зарядний кабель (12) для підключення годинника до ПК у режимі USB-накопичувача. Для прослуховування використовуйте програму «Music» («Музика»)*.

УВАГА! Пристрій повинен бути вимкнений під час його підключення до ПК у режимі USB-накопичувача.

Застосунки для вивчення англійської мови (мал. L)*:

- «ENG cards» і «ENG daily» являють собою набір анімованих зображень зі звуковим супроводом англійською мовою, які згруповані за різними темами (тварини, транспорт тощо).
- «ENG time» допоможе навчитися визначати час на аналоговому годиннику і називати його англійською.
- «ENG habit» призначено для організації розпорядку дня. Для цього з набору зображень за написами англійською мовою потрібно обрати необхідні події та увімкнути/вимкнути нагадування для них.

УСУНЕННЯ МОЖЛИВИХ НЕСПРАВНОСТЕЙ

Годинник не включається. Можлива причина: пристрій розряджено. Годинник вмикається при заряді акумулятора не менше 5 %. Рішення: зарядіть пристрій протягом кількох хвилин. Якщо годинник не заряджається, перевірте зарядний кабель та джерело живлення.

Вхідні/вихідні виклики не працюють. Можлива причина: SIM-картка неактивна або неправильно встановлена. Рішення: переконайтеся, що SIM-картка правильно вставлена і вимкнено запит PIN-коду. Переконайтеся, що баланс рахунку SIM-картки поповнено.

Голос не чути під час розмови. Можлива причина: засмічився отвір мікрофона. Рішення: переконайтеся, що отвір мікрофона чистий. Не використовуйте гострі предмети для очищення отвору, оскільки вони можуть пошкодити мікрофон. Якщо вищезазначені дії не допомогли вирішити проблему, зверніться до служби підтримки через чат на веб-сторінці canyon.ua/user-help-desk.

УМОВИ ГАРАНТІЇ. Гарантія і термін служби пристрою – 2 роки з дати продажу пристрою в роздрібній мережі кінцевому покупцю, якщо інше не передбачено місцевим законодавством. Додаткову інформацію про гарантію можна отримати на веб-сторінці canyon.ua/warranty-terms.

* Докладніше див. у посібнику користувача, доступному на веб-сторінці canyon.ua/drivers-and-manuals.

UMUMIY MA'LUMOT

Canyon® CNE-KW37XX * aqlli soati SIM-kartani ulash imkoniyatiga ega bolalar uchun mobil GSM qurilmasi. Modelning o'ziga xos xususiyati ingliz tilini o'rganish uchun ovozi animatsion ilovalardir.

MODELLAR: CNE-KW37BL (moviy rang), CNE-KW37GB (yashil rang), CNE-KW37PP (pushti rang).

DIQQAT! Qurilma 4 yoshgacha bo'lgan bolalar uchun mo'ljallanmagan.

FUNKSIYALAR: kiruvchi/chiqish qo'ng'iroqlari; kiruvchi SMS; 10 ta raqam uchun kontaktlar ro'yxati; tez yordam chaqiruvi; Ingliz tilini o'rganish uchun 4 ta ilova, shu jumladan kundalik tartib va eslatmalarni o'rnatish funktsiyasi bilan; diktofon; o'rnatilgan kamera; foto albom; musiqa pleer (MP3); audio fayllarni xotira kartasiga yuklab olish uchun kompyuterga ulanish; kalkulyator; kalendar; budilnik; sekundomer; taymer; fonarcha; 16 ta o'yin.

TEXNIK XUSUSIYATLARI. Quvvat manbai (kirish): DC 5,0 V / 0,8 A. Ishlash chastotasi: 260 MGts. Xotira: RAM 32 MB, ROM 32 MB. Ekran: rangli (262K), sensorli, sig'imli; IPS matritsasi, 1,69", 240x280 piksel, 218 DPL. GSM tarmog'i: 2G, 850/900/1800/1900 MGts. Kamera: 0,3 Mpk. Dinamik: 15x8 mm, 0,8 Vt. Mikrofon: analogli, 1360 Ohm. Xotira kartasi: TF, 512 MB, o'rnatilgan, olinmaydigan. Akkumulyator: lityopolimerli, 3,7 V, 400 mA/soat, olinmaydigan. To'liq zaryadlash vaqti: 2 soatgacha. Ishlash muddati: uzluksiz faol ish rejimida 2 soatgacha; kutish rejimida 3 kungacha. Korpus: 55,9x39,9x15,9 mm (UxExB); ABS-plastik. IP66. Tasma: 210x22,5 mm (UxE); neylon va shisha tolali; ilgak-yopishadigan. Qurilmaning og'irligi: 37 g. SIM-karta: nano-SIM 2G (yetkazib berish to'plami tarkibiga kirmaydi). Boshqarish: qo'lda. Zaryadlovchi kabel: micro-USB – USB (A), uzunligi 50 sm. Ishlatish shartlari: harorat 0...+40 °C; nisbiy namlik 0–80 %. Saqlash shartlari: harorat –10...+45 °C; nisbiy namlik 0–80 %.

Qurilma butligi: aqlli soat, zaryadlovchi kabel, qisqacha foydalanuvchi qo'llanmasi.

TASHQI KO'RINISHI (A, B, C, D-rasm). 1. Mikrofon. 2. Korpus. 3. Kamera. 4. Ekran. 5. Dinamik. 6. Qopqog'i bor micro-USB ulagichi. 7. SIM-karta uyasi. 8. Fonarcha. 9. Qayta yuklash tugmasi. 10. Quvvat tugmasi. 11. Micro-USB ulagichining qopqog'i. 12. Zaryadlovchi kabel.

XAVFSIZ FOYDALANISH QOIDALARI

Qurilmangizni zaryad qilish uchun faqat yetkazib berish to'plamiga kiritilgan zaryadlovchi kabeldan foydalaning. Ekranini o'tkir predmetlar bilan bosmang yoki uni qattiq bosmang. Qurilmani qismlarga ajratmang yoki uni o'zingiz ta'mirlashga urinmang. Eshitish qobiliyatining shikastlanishiga yo'l qo'ymaslik uchun qurilmaning dinamikdan chiqadigan audio yozuvlarni uzoq vaqt davomida baland ovozda tinglamang. Dinamik yoqilgan paytda qurilmani qulog'ingizga yaqin tutganda ehtiyot bo'ling. Hech qachon fonarik nurini ko'zingizga qaratmang: bu ko'rish o'tkirligi uchun xavfli. Qurilmani tushirib yubormang, tashlamang yoki egmang. Shikastlanmaslik uchun yoriqlar yoki boshqa nuqsonlari bo'lgan soatlardan foydalanmang. Qurilmani faqatgina o'chirgandan va elektr tarmog'idan uzgandan keyin quruq yoki ozgina nam mato bilan tozalang.

ISHLATISHGA TAYYORGARLIK KO'RISH

DIQQAT! Elektr manbai adapteri yetkazib berish to'plamiga kiritilmagan. Adapterning chiqish parametrlari 5,0 V / 0,8 A (DC) qiymatlariga mos kelishi kerak.

Agar sizda biron bir muammo paydo bo'lsa, qurilmani do'konga olib borishdan oldin, iltimos, bizga support@canyon.eu elektron pochta manziliga xabar yuboring yoki canyon.eu/user-help-desk murojaat qiling.

* CNE-KW37XX – model nomi. XX – mahsulot rangini ko'rsatadigan harf kodi.

Tayyorlash va zaryadlash (D-rasm). Qurilmani o'ramdan chiqarib oling, ekrandan himoya plyonkani olib tashlang va qurilmani to'liq zaryadlang (kamida 2 soat). Buning uchun micro-USB ulagichidan vilkani (11) chiqarib oling, zaryadlovchi kabelni (12) ulagichga ulang va quvvat manbaiga ulang. To'liq zaryad ekranda belgi sifatida ko'rsatiladi .

DIQQAT! Nano-SIM-kartani o'rnatishdan oldin uning faollashtirilganligiga va PIN kodni kiritish o'chirilganligiga ishonch hosil qiling.

SIM-kartani o'rnatish. SIM-kartani o'rnatish vaqtida qurilma o'chirilgan bo'lishi kerak. Lotokni SIM-karta uyasidan (7) chiqarib oling va kartani E-rasmda ko'rsatilganidek o'rnatish. Keyin lotokni soatga ehtiyotkorlik bilan joylashtiring.

Yoqish (C, F-rasm). Qurilmani yoqish uchun quvvat tugmasini (10) ovozi signal eshitilguncha va salomlashish ekrani paydo bo'lguncha 2–3 soniya bosib turing (F-1-rasm). Keyin asosiy ekran siferblat bilan ko'rsatiladi (F-2-rasm).

Eslatma. Qurilmaning GSM tarmog'ida muvaffaqiyatli ro'yxatdan o'tganligi ekranning yuqori chap burchagidagi GSM  tarmog'i signali ko'rsatkichi bilan ko'rsatilgan (F-2-rasm).

Eslatma. Odatda, qurilmangizni GSM tarmog'ida ro'yxatdan o'tkazganingizda sana va vaqt avtomatik ravishda uyali aloqa operatoringiz bilan sinxronlashtiriladi. Aks holda, sana va vaqtni qo'lda o'rnatish uchun soat sozlamalariga o'ting (I-1-rasm).

O'chirish. Qurilmani o'chirish uchun quvvat tugmasini (10) 5–6 soniya bosib turing.

Qayta yuklash tugmasi (9). Qurilmani majburiy qayta yuklash uchun bir marta bosib (masalan, u osilib qolganda).



Eslatma. Majburiy qayta yuklagandan keyin, soatni yoqish yetkazib berish to'plamiga kiritilgan quvvatlash kabeli yordamida elektr ta'minoti manbayiga ulash orqali amalga oshiriladi.

ISHLATISH



Ekranni blokirovka qilish. Faol bo'lmaganda, soatning sensorli ekrani 10 soniyadan keyin avtomatik ravishda blokirovkaga tushadi. Boshida, analog soat ko'rinishidagi ekran pardasi ekranda 4-5 soniya davomida ko'rsatiladi (F-3-rasm), va keyin ekran o'chadi. Ekranni blokirovkadan chiqarish va vaqtni ko'rish uchun quvvat tugmasini (10) bir marta bosib. Asosiy ekran va soat xususiyatlariga o'tish uchun ekran pardasini bir marta bosib.

Qurilmani boshqarish uchun qo'llab-quvvatlanadigan imo-ishoralar (G, H-rasmga qarang): ekranni bosish, ekranni yuqoriga/pastga, chapga/o'ngga suring *.

Eslatma. Har qanday menyuga yoki ilovadan oldingi ekranga qaytish uchun quvvat tugmasini (10) bir marta bosib.

Chiqish qo'ng'iroqlari. Asosiy menyuga o'tish uchun asosiy ekranda barmog'ingizni markazga bosib (F-4-rasm). Raqamni terish uchun "Calls" ("Qo'ng'iroqlar") yoki "Contacts" ("Kontaktlar") ilovasini tanlang. Kerakli raqamni tering (I-2-rasm) yoki uni kontaktlar ro'yxatidan tanlang va qo'ng'iroq tugmasini bosib . Qo'ng'iroqni bekor qilish uchun ekrandagi  bekor qilish tugmasini yoki korpusdagi quvvat tugmasini (10) bosib.

Eslatma. Kontaktlar ro'yxatini to'ldirish uchun "Contacts" ("Kontaktlar") ga o'ting (F-4-rasm). Siz 10 tagacha raqamni saqlashingiz mumkin *.

Kirish qo'ng'iroqlari (J-1-rasm). Kiruvchi qo'ng'iroqqa javob berish uchun ekrandagi qo'ng'iroq tugmasini bosib . Qo'ng'iroqni tugatish yoki kiruvchi qo'ng'iroqni o'chirish uchun ekrandagi  bekor qilish tugmasini yoki korpusdagi quvvat tugmasini (10) bosib.

* Qo'shimcha ma'lumot olish uchun canyon.eu/drivers-and-manuals saytida mavjud bo'lgan to'liq foydalanuvchi qo'llanmasiga qarang.

Eslatma. Qurilma kontaktlar ro'yxatida saqlanmagan raqamlardan kiruvchi qo'ng'iroqlarni, shuningdek, bunday raqamlarga chiquvchi qo'ng'iroqlarni cheklashni ta'minlamaydi.

Favqulodda qo'ng'iroq. Avtomatik favqulodda qo'ng'iroqni boshlash uchun asosiy ekranga o'ting (F-2-rasm) va quvvat tugmasini (10) ikki marta bosing.

Eslatma. Qurilma faqat kontaktlar ro'yxatining dastlabki ikkita raqamiga favqulodda qo'ng'iroqni amalga oshiradi. Favqulodda qo'ng'iroqni amalga oshirish uchun kontaktlar ro'yxatiga dastlabki ikkita raqamdan kamida bittasini qo'shishingiz kerak.

Soat ekranida favqulodda qo'ng'iroq so'rovi ko'rsatiladi (J-2-rasm). Tasdiqlash uchun "Yes" ("Ha"), bekor qilish uchun "No" ("Yo'q") tugmasini bosing. Tasdiqlangandan so'ng, qurilmadan saqlangan raqamlarga qo'ng'iroqlar keladi: navbat bilan, ikkita raqamning har biri uchun 2 marta, abonentlardan biri javob bermaguncha. Shuningdek, qo'ng'iroq bilan bir vaqtda ushbu raqamlarga SMS-xabar avtomatik ravishda yuboriladi: "Xavotir! Zudlik bilan menga qo'ng'iroq qiling!" Qo'ng'iroqni tugatish uchun ekrandagi  bekor qilish tugmasini yoki korpusdagi quvvat tugmasini (10) bosing.

"Camera" ("Kamera") ilovasi (F-4-rasm) soatning o'rnatilgan kamerasi yordamida suratga olish uchun mo'ljallangan. Rasmlarni ko'rish "Photos" ("Rasmlar") ilovasida mavjud *.

Musiq apleyri (K-rasm). Soat audio fayllarni (MP3) yozib olish uchun o'rnatilgan xotira kartasi bilan jihozlangan. Audio fayllarni qurilmaning o'rnatilgan xotira kartasiga yuklab olish uchun soatni USB xotira rejimida kompyuterga ulash uchun zaryadlovchi kabeldan (12) foydalaning. Tinglash uchun "Music" ("Musiq a") ilovasidan foydalaning *.

DIQQAT! USB xotira rejimida kompyuterga ulanganda qurilma o'chirilgan bo'lishi kerak.

Ingliz tilini o'rganish uchun ilovalar (L-rasm) *:

- "ENG cards" va "ENG daily" – bu turli mavzular (hayvonlar, transport va h.k.) bo'yicha guruhlangan ingliz tilidagi animatsion ovozi tasvirlar to'plami.
- "ENG time" sizga analog soatdagi vaqtni qanday aniqlashni va uni ingliz tilida nomlashni o'rganishga yordam beradi.
- "ENG habit" kun tartibini tashkil qilish uchun mo'ljallangan. Buning uchun ingliz tilidagi yozuvlari bo'lgan rasmlar to'plamidan kerakli voqealarni tanlashingiz va ular uchun eslatmalarni yoqishingiz o'chirishingiz kerak.

MUMKIN BO'LGAN NOSOZLIKLARNI BARTARAF ETISH

Soat yoqilmayapti. Mumkin bo'lgan sabab: qurilma zaryadsizlangan. Akkumulyator kamida 5 % zaryadlanganda soat yoqiladi. Yechim: qurilmangizni bir necha daqiqa quvvatlang. Agar soat quvvatlanmasa, zaryadlovchi kabelni va elektr manbaini tekshiring.

Kirish/chiqish qo'ng'iroqlari ishlamaydi. Mumkin bo'lgan sabab: SIM-karta faol emas yoki noto'g'ri o'rnatilgan. Yechim: SIM-karta to'g'ri kiritilganligiga va PIN kod so'rovi o'chirilganligiga ishonch hosil qiling. SIM-kartangiz balansi to'ldirilganligiga ishonch hosil qiling.

Gapiroyotganda ovoz eshitilmaydi. Mumkin bo'lgan sabab: mikrofon teshigiga kir to'lib qolgan. Yechim: mikrofon teshigi toza ekanligiga ishonch hosil qiling. Teshikni tozalash uchun o'tkir narsalarni ishlatmang, chunki ular mikrofonga zarar yetkazishi mumkin. Agar yuqoridagi harakatlar muammorni hal qilmasa, veb-sahifadagi chat orqali qo'llab-quvvatlash xizmatiga murojaat qiling canyon.eu/user-help-desk.

KAFOLAT SHARTLARI. Qurilmaning kafolati va xizmat qilish muddati, agar mahalliy qonun hujjatlarida boshqacha qoida nazarda tutilgan bo'lmasa, qurilma chakana savdo tarmog'ida oxirgi xaridorga sotilgan kundan boshlab 2 yil. Kafolat haqida qo'shimcha ma'lumot canyon.eu/warranty-terms veb-saytida mavjud.

* Qo'shimcha ma'lumot olish uchun canyon.eu/drivers-and-manuals saytida mavjud bo'lgan to'liq foydalanuvchi qo'llanmasiga qarang.

ENG SIMPLIFIED DECLARATION OF CONFORMITY

Hereby, ASBISC declares that the device is in compliance with Directive 2014/53/EU. The full text of the EU Declaration of Conformity is available at the following web address: canyon.eu/certificates/cne-kw37-ce.

OTHER INFORMATION. All information contained herein is subject to change without notice to the user. For up-to-date and detailed information about the device, connection process, certificates, warranty and quality, as well as the functionality of the Canyon Life app, please see the corresponding installation and operation manuals available at canyon.eu/drivers-and-manuals. All trademarks and brands are the property of their respective owners. Made in China. The date of manufacture is indicated on the package and is also encoded in the serial number specified on the device casing, where the fourth digit stands for the year (for example, "1" is the year 2021), and the fifth and sixth digits stand for the week of the year (for example, "15" is the 15th week).

Manufacturer: ASBISC Enterprises PLC, Iapetou, 1, Agios Athanasios, 4101, Limassol, Cyprus. Tel.: +357-25-85-70-00, fax: +357-25-85-72-88, info@asbis.com, asbis.com.

BUL ОПРОСТЕНА ДЕКЛАРАЦИЯ ЗА СЪОТВЕТСТВИЕ

С настоящото ASBISC декларира, че устройството отговаря на изискванията на Директива 2014/53/EU. С пълния текст на ЕС декларацията за съответствие, може да се запознаете на следния уеб адрес: canyon.eu/certificates/cne-kw37-ce.

ДРУГА ИНФОРМАЦИЯ. Цялата информация, съдържаща се в този документ, може да бъде променена без предварително уведомяване на потребителя. Актуалната информация и подробности относно устройството, процеса на свързване, сертификатите, гаранцията и качеството, както и за функционалността на приложението Canyon Life, вж. в съответните ръководства за инсталиране и експлоатация, които са достъпни на уеб страница canyon.bg/drivers-and-manuals. Всички търговски марки и брандове са собственост на съответните им собственици. Произведено в Китай. Датата на производство е посочена на опаковката и също така е кодирана в серийния номер на корпуса на устройството, където четвъртата цифра показва годината (например „1“ – 2021 година), а петата и шестата цифра показват седмицата от годината (например, „15“ – 15-та седмица).

Производител: ASBISC Enterprises PLC, Iapetou, 1, Agios Athanasios, 4101, Limassol, Cyprus (Кипър). Tel.: +357-25-85-70-00, факс: +357-25-85-72-88, info@asbis.com, asbis.com.

CES ZJEDNODUŠENÉ PROHLÁŠENÍ O SHODĚ

ASBISC tímto prohlašuje, že zařízení je v souladu se směrnicí 2014/53/EU. Úplné znění EU prohlášení o shodě je k dispozici na této webové adrese: canyon.eu/certificates/cne-kw37-ce.

DALŠÍ INFORMACE. Veškeré informace v tomto dokumentu se mohou změnit bez předchozího upozornění. Aktuální informace a podrobnosti o zařízení, procesu připojení, certifikátech, záruce a kvalitě, jakož i o funkcích aplikace Canyon Life najdete v příslušných instalačních a uživatelských příručkách, které jsou k dispozici na adrese czech.canyon.eu/drivers-and-manuals. Všechny ochranné známky a značky jsou majetkem příslušných vlastníků. Vyrobeno v Číně. Datum výroby je uvedeno na obalu a je také zašifrováno v sériovém čísle na pouzdrě zařízení, kde čtvrtá číslice označuje rok (například „1“ je 2021 rok) a pátá a šestá číslice označuje týden roku (například „15“ je 15. týden).

Výrobce: ASBISC Enterprises PLC, Iapetou, 1, Agios Athanasios, 4101, Limassol, Cyprus (Kypr). Tel.: +357-25-85-70-00, fax: +357-25-85-72-88, info@asbis.com, asbis.com.

CNR POJEDNOSTAVLJENA IZJAVA O USKLAĐENOSTI

ASBISC ovime izjavljuje da je uređaj u skladu s Direktivom 2014/53/EU. Potpuni tekst EU izjave o sukladnosti može se naći na sljedećoj web adresi: canyon.eu/certificates/cne-kw37-ce.

DRUGE INFORMACIJE. Sve informacije sadržane u ovom dokumentu mogu biti izmjenjene bez prethodne najave za korisnike. Za najnovije informacije i detaljne podatke o uređaju, postupku povezivanja, certifikatima, garanciji i kvaliteti, kao i funkcionalnosti aplikacije Canyon Life, v. odgovarajuće korisničke priručnike za instalaciju i korišćenje dostupne na canyon.eu/drivers-and-manuals. Svi zaštitni znakovi i robne marke su vlasništvo odgovarajućih vlasnika. Proizvedeno u Kini. Datum proizvodnje naveden je na ambalaži, a takođe je šifriran u serijskom broju na kućištu uređaja, gdje četvrta brojka označava godinu (na primjer, "1" je 2021.), a peta i šesta brojke označavaju nedjelju u godini (na primjer, "15" je 15. nedjelja).

Proizvođač: ASBISC Enterprises PLC, Iapetou, 1, Agios Athanasios, 4101, Limassol, Cyprus (Kipar). Tel.: +357-25-85-70-00, faks: +357-25-85-72-88, info@asbis.com, asbis.com.

DAN FORENKLET OVERENSSTEMMELSESERKLÆRING

ASBISC erklærer hermed, at enheden er i overensstemmelse med direktiv 2014/53/EU. Den fulde ordlyd af EU-overensstemmelseserklæringen er tilgængelig på følgende webadresse: canyon.eu/certificates/cne-kw37-ce.

ANDRE OPLYSNINGER. Alle oplysninger i dette dokument kan ændres uden varsel. Du kan finde aktuelle oplysninger og detaljer om enheden, tilslutningsprocessen, certifikater, garanti og kvalitet samt Canyon Life-appens funktionalitet i de relevante installations- og brugervejledninger der findes på canyon.eu/drivers-and-manuals. Alle varemærker og mærker tilhører deres respektive ejere. Lavet i Kina. Fremstillingsdatoen er angivet på emballagen og er også krypteret i serienummeret på enhedens kassen, hvor det fjerde ciffer angiver året (f.eks. "1" er 2021), og det femte og sjette ciffer angiver ugen af året (f.eks. "15" er dette er uge 15).

Fabrikant: ASBISC Enterprises PLC, Iapetou, 1, Agios Athanasios, 4101, Limassol, Cyprus (Cypern). Tlf.: +357-25-85-70-00, fax: +357-25-85-72-88, info@asbis.com, asbis.com.

DEU VEREIFACHTE KONFORMITÄTSEKTLÄRUNG

Hiermit ASBISC erklärt, dass das Gerät mit der Richtlinie 2014/53/EU übereinstimmt. Den vollständigen Text der EU-Konformitätserklärung finden Sie unter folgender Internetadresse: canyon.eu/certificates/cne-kw37-ce.

SONSTIGE INFORMATIONEN. Alle Informationen in diesem Dokument können ohne vorherige Ankündigung geändert werden. Aktuelle Informationen und Details zu Gerät, Verbindungsverfahren, Zertifikaten, Garantie und Qualität, sowie zur Funktionalität der Anwendung Canyon Life, finden Sie in den entsprechenden Installations- und Bedienungsanleitungen unter de.canyon.eu/drivers-and-manuals. Alle Warenzeichen und Marken sind das Eigentum ihrer jeweiligen Inhaber. In China hergestellt. Das Herstellungsdatum ist auf der Verpackung angegeben sowie in der Seriennummer auf dem Gerätegehäuse verschlüsselt, wobei die vierte Ziffer das Jahr angibt (z. B. „1“ ist 2021) und die fünfte und sechste Ziffer die Woche des Jahres angeben (z. B. „15“ ist die 15. Woche).

Hersteller: ASBISC Enterprises PLC, Iapetou, 1, Agios Athanasios, 4101, Limassol, Cyprus (Zypern). Tel.: +357-25-85-70-00, Fax: +357-25-85-72-88, info@asbis.com, asbis.com.

ELL ΑΠΛΟΥΣΤΕΥΜΕΝΗ ΔΗΛΩΣΗ ΣΥΜΜΟΡΦΩΣΗΣ

Δια του παρόντος, η ASBISC δηλώνει ότι η συσκευή συμμορφώνεται με την Οδηγία 2014/53/EU. Το πλήρες κείμενο της Δήλωσης Συμμόρφωσης ΕΕ διατίθεται στην ακόλουθη διεύθυνση web: canyon.eu/certificates/cne-kw37-ce.

ΑΛΛΕΣ ΠΛΗΡΟΦΟΡΙΕΣ. Όλες οι πληροφορίες που περιέχονται σε αυτό το έγγραφο υπόκεινται σε αλλαγές χωρίς προηγούμενη ειδοποίηση του χρήστη. Για επικαιρές πληροφορίες και λεπτομέρειες σχετικά με τη συσκευή, τη διαδικασία σύνδεσης, τα πιστοποιητικά, την εγγύηση και την ποιότητα, καθώς και τη λειτουργικότητα της εφαρμογής Canyon Life, ανατρέξτε στα σχετικά εγχειρίδια εγκατάστασης και χρήσης, τα οποία είναι διαθέσιμα στη διεύθυνση canyon.eu/drivers-and-manuals. Όλα τα εμπορικά σήματα και οι μάρκες αποτελούν ιδιοκτησία των αντίστοιχων κατόχων τους. Κατασκευασμένο στην Κίνα. Η ημερομηνία παραγωγής υποδεικνύεται στη συσκευασία και είναι επίσης κρυπτογραφημένη στον σειριακό αριθμό στο πλαίσιο της συσκευής, όπου το τέταρτο ψηφίο υποδεικνύει το έτος (για παράδειγμα, το "1" είναι το 2021) και το πέμπτο και το έκτο ψηφίο υποδεικνύουν την εβδομάδα του έτους (για παράδειγμα, το "15" σημαίνει 15^η εβδομάδα).

Κατασκευαστής: ASBISC Enterprises PLC, Iapetou, 1, Agios Athanasios, 4101, Limassol, Cyprus (Κύπρος). Τηλ.: +357-25-85-70-00, FAX: +357-25-85-72-88, info@asbis.com, asbis.com.

EST LIHTSUSTATUD VASTAVUSDEKLARATSIOON

ASBISC deklareerib käesolevaga, et seade vastab direktiivile 2014/53/EU. ELi vastavusdeklaratsiooni täielik tekst on kättesaadav järgmisel veebiaadressil: canyon.eu/certificates/cne-kw37-ce.

MUU TEAVE. Kogu käesolevas dokumendis sisalduv teave võib muutuda ilma ette teatamata. Ajakohast teavet ja üksikasju seadme, ühendamisprotsessi, sertifikaatide, garantii ja kvaliteedi ning Canyon Life'i rakenduse funktsionaalsuse kohta leiate asjakohastest paigaldus- ja kasutusjuhenditest, mis on saadaval aadressil canyon.eu/drivers-and-manuals. Kõik kaubamärgid ja märgid on nende vastavate omanike omand. Valmistatud Hiinas. Tootmiskuupäev on märgitud pakendil, ja samuti krüpteeritud seadme korpusel olevasse seerianumbrisse, kus neljas number näitab aastat (näiteks „1“ – see on aasta 2021) ja viies ning kuues number tähistavad aasta nädalat (näiteks „15“ – see on 15. nädal).

Tootja: ASBISC Enterprises PLC, Iapetou, 1, Agios Athanasios, 4101, Limassol, Cyprus (Küpros). Tel.: +357-25-85-70-00, faks: +357-25-85-72-88, info@asbis.com, asbis.com.

FRA DÉCLARATION DE CONFORMITÉ SIMPLIFIÉE

ASBISC déclare par le présent document que l'appareil est conforme à la directive 2014/53/EU. Le texte intégral de la déclaration de conformité de l'UE est disponible à l'adresse suivante : canyon.eu/certificates/cne-kw37-ce.

AUTRES INFORMATIONS. Toutes les informations contenues dans ce document sont susceptibles d'être modifiées sans notification préalable à l'utilisateur. Pour obtenir des informations et des détails actualisés sur l'appareil, le processus de connexion, les certificats, la garantie et la qualité, ainsi que sur les fonctionnalités de l'application Canyon Life, consultez les

manuels d'installation et d'utilisation correspondants disponibles sur canyon.eu/drivers-and-manuals. Toutes les marques et marques déposées sont la propriété de leurs détenteurs respectifs. Fabriqué en Chine. La date de fabrication est indiquée sur l'emballage et est également cryptée dans le numéro de série sur le boîtier de l'appareil, où le quatrième chiffre indique l'année (par exemple, « 1 » est 2021), et les cinquième et sixième chiffres indiquent la semaine de l'année (par exemple, « 15 » signifie qu'il s'agit de la semaine 15).

Fabricant : ASBISC Enterprises PLC, Iapetou, 1, Agios Athanasios, 4101, Limassol, Cyprus (Chypre). Tél. : +357-25-85-70-00, fax : +357-25-85-72-88, info@asbis.com, asbis.com.

HRV POJEDNOSTAVLJENA IZJAVA O SUKLADNOSTI

ASBISC ovime izjavljuje da je uređaj u skladu sa Smjernicom 2014/53/EU. Cijeli tekst EU Izjave o sukladnosti može se naći na sljedećoj web adresi: canyon.eu/certificates/cne-kw37-ce.

OSTALE INFORMACIJE. Sve informacije sadržane u ovom dokumentu mogu biti izmjenjene bez prethodne najave za korisnike. Za najnovije informacije i detaljne podatke o uređaju, postupku povezivanja, certifikatima, jamstvu i kvaliteti, kao i funkcionalnosti aplikacije Canyon Life, v. odgovarajuće korisničke priručnike za instalaciju i korištenje dostupne na canyon.eu/drivers-and-manuals. Svi zaštitni znakovi i robne marke su vlasništvo odgovarajućih vlasnika. Proizvedeno u Kini. Datum proizvodnje je naveden na ambalaži i također je šifriran u serijskom broju na kućištu uređaja, gdje četvrta znamenka označava godinu (na primjer, "1" je 2021.), a peta i šesta znamenke označavaju tjedan u godini proizvodnje (na primjer, "15" je 15 tjedan).

Proizvođač: ASBISC Enterprises PLC, Iapetou, 1, Agios Athanasios, 4101, Limassol, Cyprus (Cipar). Tel.: +357-25-85-70-00, fax: +357-25-85-72-88, info@asbis.com, asbis.com.

HUN EGYSZERŰSÍTETT MEGFELELŐSÉGI NYILATKOZAT

Az ASBISC kijelenti, hogy a készülék megfelel a 2014/53/EU irányelvnek. Az EU-megfelelőségi nyilatkozat teljes szövege a következő internetes címen érhető el: canyon.eu/certificates/cne-kw37-ce.

EGYÉB INFORMÁCIÓK. A jelen dokumentumban szereplő valamennyi információ a felhasználó előzetes értesítése nélkül változhat. A készülékre, a csatlakoztatási folyamatra, a tanúsítványokra, a garanciára és a minőségre, valamint a Canyon Life alkalmazás funkcióira vonatkozó naprakész információk és részletek a canyon.eu/drivers-and-manuals weboldalon elérhető vonatkozó telepítési és felhasználói kézikönyvekben található. Minden védjegy és márka a megfelelő tulajdonosok tulajdonát képezi. Kínában készült. A gyártás dátumát a csomagoláson feltüntetik, és a készülék házában lévő sorozatszámban is kódolva van, ahol a negyedik számjegy az évet jelzi (például, az „1” a 2021-es évet jelenti), az ötödik és hatodik számjegy pedig az év hetét (például, a „15” a 15 hetet).

Gyártó: ASBISC Enterprises PLC, Iapetou, 1, Agios Athanasios, 4101, Limassol, Cyprus (Ciprus). Tel.: +357-25-85-70-00, fax: +357-25-85-72-88, info@asbis.com, asbis.com.

HYE ՀԱՄԱՊԱՏԱՍԻՏԱՆՈՒԹՅԱՆ ԴԱՐՉԵՑՎԱԾ ՀՈՂԱԿԱԳԻՐ

Սույնով ASBISC-ը հայտարարում է, որ սարքը համապատասխանում է 2014/53/EU Դրահասանքին: ԵՄ համապատասխանության Հոլանդական ամբողջական տեղադրման կարգի է ծանոթանալ հետևյալ վեբ հասցեով՝ canyon.eu/certificates/cne-kw37-ce:

ԱՆԼՏԵՆԿԱԿԻՑՈՒՄՆԵՐ: Այս փաստաթուղթում պարունակվող բոլոր տեղեկությունները կարող են փոփոխվել առանց օգտագործողին նախնական ծանուցման: Սարքի, միացման գործընթացի, հավաստագրերի, երաշխիքի և որակի, ինչպես նաև Canyon Life հավելվածի փոխանցման հնարավորությունների վերաբերյալ արդի տեղեկությունների և մանրամասների հետ ծանոթանալ տեղադրման և օգտագործման համապատասխան ծեփարկներում, որոնք հասանելի են canyon.eu/drivers-and-manuals կայքում: Բոլոր ապրանքային նշանները և ապրանքանիշերը իրենց համապատասխան սեփականատերերի սեփականություն են: Արտադրված է Չինաստանում: Արտադրման ամսաթիվը նշված է փաթեթավորման վրա, ինչպես նաև կոդավորված է սարքի պատյանի ստեղծական համարում, որտեղ չորրորդ թվանշանը ցույց է տալիս տարին (օրինակ՝ «1» – դա 2021 թվականն է), իսկ հինգերորդ և վեցերորդ թվանշանները ցույց են տալիս տարվա շաբաթը (օրինակ՝ «15» – դա 15-րդ շաբաթն է):

Արտադրող: ASBISC Enterprises PLC, Iapetou, 1, Agios Athanasios, 4101, Limassol, Cyprus (Կիպրոս): Հեռ. +357-25-85-70-00, ֆաքս. +357-25-85-72-88, info@asbis.com, asbis.com:

KAT შესაბამისობის გამარტივებული დეკლარაცია

წინამდებარით ASBISC აცხადებს, რომ მოწყობილობა შეესაბამება დირექტივას 2014/53/EU. ევროკავშირის შესაბამისობის დეკლარაციის სრული ტექსტი შეგიძლიათ იხილოთ შემდეგ ვებ მისამართზე: canyon.eu/certificates/cne-kw37-ce.

სხვა ინფორმაცია. ამ დოკუმენტში მოცემული ინფორმაცია შეიძლება შეიცვალოს მომხმარებლის წინასწარ გაფრთხილების გარეშე. უახლესი ინფორმაცია და დეტალური მონაცემები მოწყობილობის, კავშირის პროცესის, სერტიფიკატების, გარანტიის და ხარისხის შესახებ, და ასევე აპლიკაციის Canyon Life ფუნქციონირების შესახებ იხილეთ ინსტალაციისა და ექსპლუატაციის შესაბამისი სახელმძღვანელოებში ვებ გვერდზე canyon.eu/drivers-and-manuals.

manuals. ყველა საეკავშირო და სასაქონლო ნიშანი მათი შესაბამისი მფლობელების საკუთრებაა. დამზადებულია ჩინეთში. შეფუთვაზე მითითებულია წარმოების თარიღი, ასევე დამიწვრულია მოწყობილობის კორპუსის სერიულ ნომერში, სადაც მეოთხე ციფრი მიუთითებს წელს (მაგალითად, "1" არის 2021), ხოლო მეხუთე და მეექვსე ციფრები მიუთითებს წლის კვირას (მაგალითად, "15" არის მე-15 კვირა).

მწარმოებელი: ASBISC Enterprises PLC, Iapetou, 1, Agios Athanasios, 4101, Limassol, Cyprus (კვიპროსი). ტელ.: +357-25-85-70-00, ფაქსი: +357-25-85-72-88, info@asbis.com, asbis.com.

KAZ СӘЙКЕСТІК ТУРАЛЫ ЖЕҢІЛДІРІЛГЕН ДЕКЛАРАЦИЯ

Осы арқылы ASBISC құрылғының 2014/53/EU директивасына сәйкес екенін мәлімдейді. ЕО Сәйкестік декларациясының толық мәтінін келесі веб-мекен-жайдан табуға болады: canyon.eu/certificates/cne-kw37-ce.

БАСҚА АҚПАРАТ. Осы құжаттағы барлық ақпарат пайдаланушыға алдын ала ескертусіз өзгертілуі мүмкін. Құрылғы, қосылу процесі, сертификаттар, көпілдік пен сапа және Canyon Life қолданбасының функционалдығы туралы соңғы ақпарат пен мәліметтер алу үшін canyon.eu/drivers-and-manuals веб-бетінде қол жетімді тиісті орнату және пайдалану нұсқауларын қараңыз. Барлық сауда белгілері мен сауда белгілері олардың тиісті иелерінің меншігі болып табылады. Қытайда жасалған. Өндірілген күні қаптамада көрсетіледі және сонымен қатар құрылғы корпусындағы сериялық нөмірде шифрланады, мұнда төртінші сан жылды көрсетеді (мысалы, «1» – 2021), ал бесінші және алтыншы цифрлар өнімнің аптасын көрсетеді жыл (мысалы, «15» – 15 апта).

Өндіруші: ASBISC Enterprises PLC, Iapetou, 1, Agios Athanasios, 4101, Limassol, Cyprus (Кипр). Тел.: +357-25-85-70-00, факс: +357-25-85-72-88, info@asbis.com, asbis.com.

LV VIENKĀRŠOTA ATBILSTĪBAS DEKLARĀCIJA

ASBISC ar šo paziņo, ka ierīce atbilst Direktīvai 2014/53/EU. Pilns ES atbilstības deklarācijas teksts ir pieejams šādā tīmekļa adresē: canyon.eu/certificates/cne-kw37-ce.

CITA INFORMĀCIJA. Visa šajā dokumentā sniegtā informācija var tikt mainīta bez iepriekšēja brīdinājuma. Jaunāko informāciju un sīkāku informāciju par ierīci, savienošanas procesu, sertifikātiem, garantiju un kvalitāti, kā arī par Canyon Life lietotnes funkcionalitāti sk. attiecīgajās instalēšanas un lietošanas rokasgrāmatās, kas pieejamas vietnē canyon.eu/drivers-and-manuals. Visas preču zīmes un zīmoli ir to attiecīgo īpašnieku īpašums. Ražots Ķīnā. Ražošanas datums ir norādīts uz iepakojuma, kā arī tiek kodēts sērijas numurā uz ierīces korpusa, kur ceturtais cipars apzīmē gadu (piemēram, "1" ir 2021. gads), un piektais un sestais cipars apzīmē gada nedēļu (piemēram, "15" ir 15. nedēļa).

Ražotājs: ASBISC Enterprises PLC, Iapetou, 1, Agios Athanasios, 4101, Limassol, Cyprus (Kipra). Tāl.: +357-25-85-70-00, fakss: +357-25-85-72-88, info@asbis.com, asbis.com.

LT SUPAPRASTINTA ATITIKTIES DEKLARACIJA

ASBISC pareiškia, kad įrenginys atitinka Direktyvą 2014/53/ES. Visą ES atitikties deklaracijos tekstą galima rasti šiuo interneto adresu: canyon.eu/certificates/cne-kw37-ce.

KITA INFORMACIJA. Visa šiame dokumente pateikta informacija gali būti keičiama be išankstinio naudotojo įspėjimo. Aktualią ir išsamią informaciją apie įrenginį, prijungimo procesą, sertifikatus, garantiją ir kokybę, o taip pat apie Canyon Life programėlės funkcines galimybes žr. atitinkamuose įrengimo ir eksploatavimo vadovuose, pasiekiamuose adresu canyon.eu/drivers-and-manuals. Visi prekių ženklai yra atitinkamų savininkų nuosavybė. Pagaminta Kinijoje. Pagaminimo data nurodyta ant pakuotės, taip pat užkoduota ant įrenginio korpuso nurodytu serijos numeriu, kur ketvirtas skaitmuo reiškia metus (pavyzdžiui, "1" yra 2021 metai), o penktas ir šeštas skaitmenys reiškia metų savaitę (pavyzdžiui, "15" yra 15 savaitė).

Gamintojas: ASBISC Enterprises PLC, Iapetou, 1, Agios Athanasios, 4101, Limassol, Cyprus (Kipras). Tel.: +357-25-85-70-00, faksas: +357-25-85-72-88, info@asbis.com, asbis.com.

MAC ПОЕДНОСТАВЕНА ДЕКЛАРАЦИЈА ЗА СООДВЕТСТВО

Со ова ASBISC изјавува дека уредот соодветствува со Директивата 2014/53/EU. Целосниот текст на Декларацијата за соодветство со ЕУ е достапен на следната веб-адреса: canyon.eu/certificates/cne-kw37-ce.

ДОПОЛНИТЕЛНИ ИНФОРМАЦИИ. Сите информации содржани во овој документ можат да претрпат промена без претходно известување до корисникот. Актуелните информации и подробните податоци за уредот, процесот на поврзување, сертификатите, гаранциите и квалитетот, како и за функциите на апликацијата Canyon Life се достапни во соодветните упатства за користење, достапни на веб-страницата canyon.eu/drivers-and-manuals. Сите ознаки на производителите и трговски марки се сопственост на нивните соодветни сопственици. Произведено во Кина. Датумот на производство е означен на пакувањето и исто така е шифриран во серискиот број на корпусот на уредот, каде што четвртата цифра ја означува годината (на пример, „1“ е 2021 година), а петтата и шесттата цифра ја означуваат неделата од година (на пример, „15“ е 15 недела).

Производител: ASBISC Enterprises PLC, Iapetou, 1, Agios Athanasios, 4101, Limassol, Cyprus (Кипар). Тел.: +357-25-85-70-00, факс: +357-25-85-72-88, info@asbis.com, asbis.com.

NLD VEREENVOUDIGDE CONFORMITEITSVERKLARING

ASBISC verklaart hierbij dat het apparaat voldoet aan Richtlijn 2014/53/EU. De volledige tekst van de EU-conformiteitsverklaring is te vinden op het volgende webadres: canyon.eu/certificates/cne-kw37-ce.

OVERIGE INFORMATIE. Alle informatie in dit document kan zonder voorafgaande kennisgeving worden gewijzigd. Actuele informatie en details over het apparaat, het aansluitproces, certificaten, garantie en kwaliteit, evenals de functionaliteit van de Canyon Life app, vindt u in de betreffende installatie- en gebruikershandleidingen op canyon.eu/drivers-and-manuals. Alle handelsmerken en merknamen zijn eigendom van hun respectieve eigenaars. Gemaakt in China. De productiedatum wordt aangegeven op de verpakking en is ook gecodeerd in het serienummer op de behuizing van het apparaat, waarbij het vierde cijfer het jaar aangeeft (bijvoorbeeld '1' betekent 2021) en de vijfde en zesde cijfers de week van het jaar aangeven (bijvoorbeeld '15' betekent 15e week).

Fabrikant: ASBISC Enterprises PLC, Iapetou, 1, Agios Athanasios, 4101, Limassol, Cyprus. Tel.: +357-25-85-70-00, fax: +357-25-85-72-88, info@asbis.com, asbis.com.

POL UPROSZCZONA DEKLARACJA ZGODNOŚCI

ASBISC niniejszym oświadcza, że urządzenie jest zgodne z dyrektywą 2014/53/UE. Pełny tekst deklaracji zgodności UE jest dostępny pod następującym adresem internetowym: canyon.eu/certificates/cne-kw37-ce.

INNE INFORMACJE. Wszystkie informacje zawarte w niniejszym dokumencie mogą ulec zmianie bez wcześniejszego powiadomienia użytkownika. Aktualne informacje i szczegóły dotyczące urządzenia, procesu podłączenia, certyfikatów, gwarancji i jakości, oraz funkcjonalności aplikacji Canyon Life, znajdują się w odpowiednich instrukcjach instalacji i obsługi dostępnych na stronie poland.canyon.eu/drivers-and-manuals. Wszystkie znaki towarowe i marki są własnością ich właścicieli. Wyprodukowano w Chinach. Data produkcji jest podana na opakowaniu i jest również zakodowana w numerze seryjnym na korpusie urządzenia, gdzie czwarta cyfra wskazuje rok (np. „1” to 2021), a piąta i szósta cyfra wskazują tydzień roku (np. „15” to tydzień 15).

Producent: ASBISC Enterprises PLC, Iapetou, 1, Agios Athanasios, 4101, Limassol, Cyprus (Cypr). Tel.: +357-25-85-70-00, faks: +357-25-85-72-88, info@asbis.com, asbis.com.

POR DECLARAÇÃO DE CONFORMIDADE SIMPLIFICADA

A ASBISC declara que o dispositivo está conforme a Diretiva 2014/53/EU. O texto completo da Declaração de Conformidade da UE está disponível no seguinte endereço web: canyon.eu/certificates/cne-kw37-ce.

OUTRAS INFORMAÇÕES. Todas as informações contidas neste documento estão sujeitas as alterações sem aviso ao utilizador. Para informações e detalhes atualizados sobre o dispositivo, processo de ligação, certificados, garantia e qualidade, bem como a funcionalidade do aplicativo Canyon Life, consulte os respetivos manuais de instalação e operação disponíveis em canyon.eu/drivers-and-manuals. Todas as marcas registadas e nomes comerciais são propriedade dos seus respetivos proprietários. Fabricado na China. A data de produção é indicada na embalagem e também é codificada no número de série no corpo do dispositivo, onde o quarto dígito indica o ano (por exemplo, "1" é 2021) e o quinto e sexto dígitos indicam a semana do ano (por exemplo, "15" é 15 semana).

Fabricante: ASBISC Enterprises PLC, Iapetou, 1, Agios Athanasios, 4101, Limassol, Cyprus (Chipre). Tel.: +357-25-85-70-00, fax: +357-25-85-72-88, info@asbis.com, asbis.com.

RON DECLARAȚIE SIMPLIFICATĂ DE CONFORMITATE

ASBISC declară prin prezenta că dispozitivul este conform cu Directiva 2014/53/EU. Textul integral al Declarației de conformitate a UE este disponibil la următoarea adresă web: canyon.eu/certificates/cne-kw37-ce.

ALTE INFORMAȚII. Toate informațiile conținute în acest document pot fi modificate fără notificare prealabilă a utilizatorului. Pentru informații actualizate și informații detaliate despre dispozitiv, procesul de conectare, certificate, garanție și calitate, precum și funcționalitatea aplicației Canyon Life, vezi ghidurile relevante de instalare și operare disponibile pe pagina web canyon.ro/drivers-and-manuals. Toate mărcile comerciale și mărcile comerciale sunt proprietatea deținătorilor respectivi. Fabricat în China. Data de fabricație este indicată pe ambalaj și este, de asemenea, codificată în numărul de serie de pe carcasa dispozitivului, în care a patra cifră indică anul (de exemplu, „1” este 2021), iar a cincea și a șasea cifră indică săptămâna din an (de exemplu, „15” este săptămâna 15).

Producător: ASBISC Enterprises PLC, Iapetou, 1, Agios Athanasios, 4101, Limassol, Cyprus (Cipru). Tel.: +357-25-85-70-00, fax: +357-25-85-72-88, info@asbis.com, asbis.com.

RUS УПРОЩЕННАЯ ДЕКЛАРАЦИЯ СООТВЕТСТВИЯ

Настоящим ASBISC заявляет, что устройство соответствует Директиве 2014/53/EU. С полным текстом Декларации соответствия ЕС можно ознакомиться по следующему веб-адресу: canyon.eu/certificates/cne-kw37-ce.

ПРОЧАЯ ИНФОРМАЦИЯ. Вся информация, содержащаяся в настоящем документе, может быть изменена без предварительного уведомления пользователя. Актуальную информацию и подробные сведения об устройстве, процессе подключения, сертификатах, гарантии и качестве, а также о функциональных возможностях приложения Canyon Life см. в соответствующих руководствах по установке и эксплуатации, доступных на веб-странице canyon.eu/drivers-and-manuals. Все товарные знаки и торговые марки являются собственностью их соответствующих владельцев. Сделано в Китае. Дата производства указана на упаковке, а также зашифрована в серийном номере на корпусе устройства, где четвертая цифра указывает на год (например, «1» – это 2021 год), а пятая и шестая цифры обозначают неделю года (например, «15» – это 15 неделя).

Производитель: ASBISC Enterprises PLC, Iapetou, 1, Agios Athanasios, 4101, Limassol, Cyprus (Кипр). Тел.: +357-25-85-70-00, факс: +357-25-85-72-88, info@asbis.com, asbis.com.

SLK ZJEDNODUŠENÉ VYHLÁSENIE O ZHODE

ASBISC týmto vyhlasuje, že zariadenie je v súlade so smernicou 2014/53/EU. Úplné znenie vyhlásenia o zhode EÚ je k dispozícii na tejto webovej adrese: canyon.eu/certificates/cne-kw37-ce.

ĎALŠIE INFORMÁCIE. Všetky informácie v tomto dokumente sa môžu zmeniť bez predchádzajúceho upozornenia. Aktuálne informácie a podrobnosti o zariadení, procese pripojenia, certifikátoch, záruke a kvalite, ako aj o funkčnosti aplikácie Canyon Life nájdete v príslušných inštalčných a používateľských príručkách, ktoré sú k dispozícii na stránke canyon.sk/drivers-and-manuals. Všetky ochranné známky a značky sú majetkom príslušných vlastníkov. Vyrobené v Číne. Dátum výroby je uvedený na obale a je tiež zakódovaný v sériovom čísle na puzdre zariadenia, kde štvrtá číslica označuje rok (napríklad „1“ je 2021) a piata a šiesta číslica označuje týždeň roku (napríklad „15“ je 15. týždeň).

Výrobca: ASBISC Enterprises PLC, Iapetou, 1, Agios Athanasios, 4101, Limassol, Cyprus. Tel.: +357-25-85-70-00, fax: +357-25-85-72-88, info@asbis.com, asbis.com.

SLV POENOSTAVLJENA IZJAVA O SKLADNOSTI

ASBISC izjavlja, da je naprava skladna z Direktivo 2014/53/EU. Celotno besedilo izjave EU o skladnosti je na voljo na spletnem naslovu: canyon.eu/certificates/cne-kw37-ce.

DRUGE INFORMACIJE. Vse informacije v tem dokumentu se lahko spremenijo brez predhodnega obvestila. Najnovejše informacije in podrobnosti o napravi, postopku priključitve, certifikatih, garanciji in kakovosti ter funkcionalnosti aplikacije Canyon Life najdete v ustreznih navodilih za namestitve in uporabo, ki so na voljo na spletni strani canyon.eu/drivers-and-manuals. Vse blagovne znamke so last njihovih lastnikov. Izdelano na Kitajskem. Datum proizvodnje je naveden na embalaži in je kodiran tudi v serijski številki na ohišju naprave, kjer četrta številka označuje leto (npr. "1" pomeni 2021.), peta in šesta številka pa teden v letu (npr. "15" pomeni 15. teden).

Proizvajalec: ASBISC Enterprises PLC, Iapetou, 1, Agios Athanasios, 4101, Limassol, Cyprus (Ciper). Tel.: +357-25-85-70-00, faks: +357-25-85-72-88, info@asbis.com, asbis.com.

SPA DECLARACIÓN DE CONFORMIDAD SIMPLIFICADA

ASBISC declara por la presente que el dispositivo cumple la Directiva 2014/53/EU. El texto completo de la Declaración de Conformidad de la UE está disponible en la siguiente dirección web: canyon.eu/certificates/cne-kw37-ce.

OTRA INFORMACIÓN. Toda la información contenida en este documento está sujeta a cambios sin previo aviso al usuario. Para obtener información actualizada y detalles sobre el dispositivo, el proceso de conexión, los certificados, la garantía y la calidad, así como la funcionalidad de la aplicación Canyon Life, consulte los manuales de instalación y operación correspondientes disponibles en es.canyon.eu/drivers-and-manuals. Todas las marcas registradas son propiedad de sus respectivos dueños. Hecho en China. La fecha de producción figura en el embalaje y también está codificada en el número de serie del cuerpo del dispositivo, donde el cuarto dígito indica el año (por ejemplo, «1» es 2021) y el quinto y sexto dígitos indican la semana del año (por ejemplo, «15» es la semana 15).

Fabricante: ASBISC Enterprises PLC, Iapetou, 1, Agios Athanasios, 4101, Limassol, Cyprus (Chipre). Tel.: +357-25-85-70-00, fax: +357-25-85-72-88, info@asbis.com, asbis.com.

SQI DEKLARATA E THJESHUAR E KONFORMITETIT

ASBISC në këtë mënyrë deklaron se, pajisja është në përputhje me Direktivën 2014/53/EU. Teksti i plotë i Deklaratës së konformitetit të BE-së mund ta gjeni në adresën e mëposhtme të faqes së internetit: canyon.eu/certificates/cne-kw37-ce.

INFORMACIONE TË TJERA. Të gjitha informacionet e përfshira në këtë dokument mund të ndryshojnë pa njoftim paraparak për përdoruesit. Informacioni aktual dhe të dhënat e detajuara rreth pajisjes, procesin e ndezjes, certifikatat, garancinë dhe cilësinë, si dhe mundësit e funksionalitetit të aplikacionit Canyon Life shih ne manualin përkatës të instalimit dhe përdorimit l disponueshëm ne faqen e internetit canyon.eu/drivers-and-manuals. Të gjitha shenjat e produkteve dhe markat tregtare janë pronë e pronarëve të tyre përkatës. Është prodhuar në Kinë. Data e prodhimit tregohet në paketim dhe gjithashtu është e koduar në numrin e serisë së trupit të pajisjes, ku shifra e katërt tregon vitin (për shembull, "1" – është viti 2021), dhe shifra e pestë dhe e gjashtë tregojnë javën e vitit (për shembull, "15" – është 15 javë).

Prodhuesi: ASBISC Enterprises PLC, Iapetou, 1, Agios Athanasios, 4101, Limassol, Cyprus (Qipro). Tel.: +357-25-85-70-00, faks: +357-25-85-72-88, info@asbis.com, asbis.com.

SRP POJEDNOSTAVLJENA IZJAVA O USKLAĐENOSTI

Ovim ASBISC izjavljuje da je uređaj u skladu sa Direktivom 2014/53/EU. Kompletan tekst EU Izjave o usklađenosti može se naći na veb adresi: canyon.eu/certificates/cne-kw37-ce.

OSTALE INFORMACIJE. Sve informacije sadržane u ovom dokumentu podložne su promeni bez prethodnog obaveštenja korisnika. Za najnovije informacije i detaljne podatke o uređaju, procesu povezivanja, sertifikovima, garanciji i kvalitetu, kao i funkcionalnosti aplikacije Canyon Life, nađete u relevantnim priručnicima za koji su dostupni na canyon.eu/drivers-and-manuals. Svi zaštitni znakovi i žigovi su svojina njihovih vlasnika. Proizvedeno u Kini. Datum proizvodnje je naveden na pakovanju, a takođe je šifrovan u serijskom broju na kućištu uređaja, gde četvrta cifra označava godinu proizvodnje (na primer, "1" je 2021.), a peta i šesta cifre označavaju nedelju u godini proizvodnje (na primer, "15" je 15 nedelja).

Proizvođač: ASBISC Enterprises PLC, Iapetou, 1, Agios Athanasios, 4101, Limassol, Cyprus (Kipar). Tel.: +357-25-85-70-00, faks: +357-25-85-72-88, info@asbis.com, asbis.com.

UKR СПРОЩЕНА ДЕКЛАРАЦІЯ ВІДПОВІДНОСТІ

Цим ASBISC заявляє, що пристрій відповідає Директиві 2014/53/EU. З повним текстом Декларації відповідності ЄС можна ознайомитись за наступною веб-адресою: canyon.eu/certificates/cne-kw37-ce.

ІНША ІНФОРМАЦІЯ. Вся інформація, що міститься в цьому документі, може бути змінена без попередження. Актуальну та детальну інформацію про пристрій, процес підключення, сертифікати, гарантію та якість, а також про функціональні можливості застосування Canyon Life див. у посібниках з встановлення та експлуатації, доступних на веб-сторінці canyon.ua/drivers-and-manuals. Усі товарні знаки та торгові марки є власністю відповідних власників. Вироблено в Китаї. Дата виробництва вказана на упаковці, а також зашифрована в серійному номері на корпусі пристрою, де четверта цифра вказує на рік (наприклад, «1» – це 2021 рік), а п'ята та шоста цифри позначають тиждень року (наприклад, «15» – це 15 тиждень).

Виробник: ASBISC Enterprises PLC, Iapetou, 1, Agios Athanasios, 4101, Limassol, Cyprus (Kipr). Tel.: +357-25-85-70-00, факс: +357-25-85-72-88, info@asbis.com, asbis.com.

UZB SODDALASHTIRILGAN MUVOFIQLIK DEKLARATSİYASI

Shu bilan, ASBISC qurilmasi 2014/53/EU direktivasiga muvofiqligini e'lon qiladi. Yevropa Ittifoqining Muvofiqlik deklaratsiyasining to'liq matni bilan quyidagi veb-manzilda tanishish mumkin: canyon.eu/certificates/cne-kw37-ce.

BOSHQA MA'LUMOTLAR. Ushbu hujjatdagi barcha ma'lumotlar foydalanuvchini oldindan ogohlantirmasdan o'zgartirilishi mumkin. Qurilma haqidagi dolzarb va batafsil ma'lumotlar, ulanish jarayoni, sertifikatlar, kafolatlar va sifat hamda Canyon Life ilovasining funksional imkoniyatlari haqida canyon.eu/drivers-and-manuals veb-sahifasida mavjud bo'lgan tegishli o'rnatish va foydalanish qo'llanmalaridan qarang. Barcha tovar belgilari va savdo nomlari tegishli egalaringning mulki hisoblanadi. Xitoyda ishlab chiqarilgan. Ishlab chiqarish sanasi o'ramda ko'rsatilgan va shuningdek, qurilma korpusidagi seriya raqamida shifrlangan, bu yerda to'rtinchi raqam yilni bildiradi (masalan, "1" – bu 2021), beshinchi va oltinchi raqamlar esa ishlab chiqarilgan yil haftasini bildiradi (masalan, "15" – bu 15-hafta).

Ishlab chiqaruvchi: ASBISC Enterprises PLC, Iapetou, 1, Agios Athanasios, 4101, Limassol, Cyprus (Kipr). Tel.: +357-25-85-70-00, faks: +357-25-85-72-88, info@asbis.com, asbis.com.

ENG RECYCLING INFORMATION



These symbols indicate that you must follow the Waste Electrical and Electronic Equipment (WEEE) Regulations when disposing of the device. According to the regulations, the device, its batteries and accumulators, and its electrical and electronic accessories must be disposed of separately at the end of their service life. Do not dispose of the device together with unsorted municipal waste, as this would be harmful to the environment. To dispose of the device, return it to the point of sale or take it to your local recycling centre. Contact your local municipal waste disposal service for details on how to recycle this device.



BUL ИНФОРМАЦИЯ ЗА ИЗХВЪРЛЯНЕ

Тези символи указват, че при изхвърлянето на устройството трябва да спазвате разпоредбите за отпадъци от електрическо и електронно оборудване (WEEE). Съгласно разпоредбите устройството, неговите батерии и акумулатори, както и електрическите и електронните му принадлежности трябва да

се изхвърлят отделно в края на експлоатационния му срок. Не изхвърляйте устройството заедно с несортирани битови отпадъци, тъй като това би било вредно за околната среда. За да изхвърлите устройството, върнете го на мястото на продажба или го занесете в местния център за рециклиране. За подробности относно рециклирането на това устройство, свържете се с местната служба за изхвърляне на битови отпадъци.

CES INFORMACE O LIKVIDACI

Tyto symboly označují, že při likvidaci zařízení musíte dodržovat předpisy o nakládání s elektrickými a elektronickými zařízení (WEEE). Podle předpisů musí být zařízení, jeho baterie a akumulátory, jakož i jeho elektrické a elektronické příslušenství po skončení životnosti zlikvidovány odděleně. Není povoleno likvidovat zařízení spolu s netříděným komunálním odpadem, protože by to poškodilo životní prostředí. Pro likvidaci musí být zařízení vráceno do místa prodeje nebo předáno místnímu recyklačnímu centru. Podrobnosti o recyklaci tohoto zařízení získáte od místní služby pro likvidaci komunálního odpadu.

CNR INFORMACIJE O ODLAGANJU

Ovi simboli znače da se prilikom odlaganja uređaja treba se oslanjat na propise o zbrinjavanju otpadne električne i elektronske opreme (WEEE). Prema propisima, uređaj, njegove baterije i akumulatori te električni i elektronski pribor trebaju se posebno prikupljati na kraju njihovog uporabnog vijeka. Nemojte odlagati uređaj zajedno sa nerazvrstanim komunalnim otpadom, jer će to naštetiti okolišu. Za uredno odlaganje uređaj treba vratiti u prodajno mjesto ili predati lokalnom reciklažnom centru. Obratite se lokalnoj komunalnoj službi za odlaganje otpada za detalje o recikliranju ovog proizvoda.

DAN OPLYSNINGER OM GENANVENDELSE

Dette symbol betyder, at du skal følge (WEEE)-reglerne og bestemmelserne om affald af batterier og batterier, når du bortskaffer enheden, dens batterier og akkumulatorer samt dens elektriske og elektroniske tilbehør. I henhold til lovgivningen skal dette udstyr bortskaffes separat ved slutningen af dets levetid. Du må ikke bortskaffe apparatet, dets batterier og akkumulatorer eller dets elektriske og elektroniske tilbehør sammen med usorteret kommunalt affald, da dette ville være skadeligt for miljøet. For at bortskaffe dette udstyr skal det returneres til salgsstedet eller afleveres på et lokalt genbrugs- og affaldsindsamlingssted. Du bør kontakte din lokale affaldsservice for at få nærmere oplysninger.

DEU INFORMATIONEN ZUM RECYCLING

Diese Symbole weisen darauf hin, dass bei der Entsorgung des Geräts die Vorschriften der WEEE-Richtlinie über die Entsorgung von Elektro- und Elektronik-Altgeräten

eingehalten werden müssen. Gemäß den Vorschriften müssen das Gerät, seine Batterien und Akkus sowie sein elektrisches und elektronisches Zubehör am Ende seiner Nutzungsdauer getrennt entsorgt werden. Entsorgen Sie das Gerät nicht zusammen mit unsortiertem Siedlungsabfall, da dies umweltschädlich wäre. Um das Gerät zu entsorgen, bringen Sie es zur Verkaufsstelle zurück oder geben Sie es bei Ihrem örtlichen Recyclinghof ab. Für Einzelheiten zum Recycling dieses Geräts wenden Sie sich bitte an Ihren örtlichen kommunalen Entsorgungsdienst.

ELL ΠΛΗΡΟΦΟΡΙΕΣ ΑΠΟΡΡΙΨΗΣ

Αυτά τα σύμβολα σημαίνουν ότι πρέπει να ακολουθήσετε τους κανονισμούς για τα απόβλητα ηλεκτρικού και ηλεκτρονικού εξοπλισμού (WEEE) κατά την απόρριψη της συσκευής. Σύμφωνα με τους κανονισμούς, η συσκευή, οι μπαταρίες και οι συσσωρευτές της, καθώς και τα ηλεκτρικά και ηλεκτρονικά εξαρτήματά της στο τέλος της διάρκειας της ζωής τους πρέπει να απορριφθούν ξεχωριστά. Μην επιτρέπεται η συσκευή να απορριφθεί μαζί με τα μη διαχωρισμένα αστικά απορρίμματα, καθώς αυτό θα βλάψει το περιβάλλον. Για να απορριψετε τη συσκευή, πρέπει να την επιστρέψετε στο σημείο πώλησης ή να την προσκομίσετε στο τοπικό κέντρο ανακύκλωσης. Για λεπτομέρειες σχετικά με την ανακύκλωση αυτής της συσκευής, επικοινωνήστε με την τοπική υπηρεσία διάθεσης απορριμμάτων.

EST TEAVE RINGLUSSEVÕTU KOHTA

Need sümbolid näitavad, et seadme kõrvaldamisel tuleb järgida elektri- ja elektroonikaseadmete jäätmete (WEEE) eeskirju. Vastavalt eeskirjadele tuleb seade, selle patareid ja akud ning elektrilised ja elektroonilised lisaseadmed nende kasutusaja lõppedes eraldi kõrvaldada. Ärge visake seadet koos sorteerimata olmejäätmetega, kuna see oleks keskkonnale kahjulik. Seadme kõrvaldamiseks tagastage see müügipunkti või toimetage see kohaliku ringlussevõtukeskusesse. Võtke ühendust oma kohaliku omavalitsuse jäätmekäitlusteenistusega, et saada üksikasju selle seadme taaskasutamise kohta.

FRA INFORMATIONS SUR L'UTILISATION

Ces symboles indiquent que vous devez respecter la réglementation relative aux déchets d'équipements électriques et électroniques (WEEE) lors de la mise au rebut de votre appareil. Selon la réglementation, l'appareil, ses batteries et accumulateurs ainsi que ses accessoires électriques et électroniques doivent être éliminés séparément à la fin de leur vie utile. Ne pas jeter l'appareil avec les déchets municipaux non triés, car cela serait nuisible à l'environnement. Pour éliminer l'appareil et sa batterie, ils doivent être retournés au point de vente ou apportés à votre centre de recyclage local. Contactez votre service local d'élimination des déchets ménagers pour obtenir des détails sur l'élimination de cet appareil.

HRV INFORMACIJE O ODLAGANJU

Ovi simboli znače da se prilikom odlaganja uređaja treba se oslanjat na propise o zbrinjavanju otpadne električne i elektroničke opreme (WEEE). Prema propisima, uređaj, njegove baterije i akumulatori te električni i elektronički pribor trebaju se zasebno prikupljati na kraju njihovog uporabnog vijeka. Nemojte odlagati uređaj s nerazvrstanim komunalnim otpadom, jer će to naštetiti okolišu. Za uredno odlaganje uređaj treba vratiti na prodajno mjesto ili predati lokalnom reciklažnom centru. Obratite se lokalnoj komunalnoj službi za zbrinjavanje otpada za detalje o recikliranju ovog proizvoda.

HUN ÁRTALMATLANÍTÁSI INFORMÁCIÓK

Ezek a szimbólumok azt jelzik, hogy a készülék ártalmatlanításakor be kell tartania az elektromos és elektronikus berendezések hulladékaira vonatkozó előírásokat (WEEE). Az előírások szerint a készüléket, annak elemeit és akkumulátorait, valamint elektromos és elektronikus tartozékait élettartamuk végén külön kell ártalmatlanítani. Ne dobja ki a készüléket a válogatatlan kommunális hulladékkal együtt, mivel ez káros lenne a környezetre. A készülék megsemmisítéséhez vigye vissza a készüléket az eladás helyére, vagy adja le a helyi újrahasznosító központban. A készülék újrahasznosításával kapcsolatos részletekért forduljon a helyi önkormányzati hulladékkezelőhöz.

HYE Տեղեկատվություն օգտահասման մասին

Այս խորհրդանշանները նշանակում են, որ սարքը, դրա մարտկոցները և կուտակիչները, ինչպես նաև էլեկտրական և էլեկտրոնային արտադրանքները օգտահասնելիս անհրաժեշտ է հետևել էլեկտրական և էլեկտրոնային սարքավորանքների (WEEE) արտադրության թափոնների շրջանառության կանոններին և մարտկոցների ու կուտակիչների թափոնների շրջանառության կանոններին: Համաձայն կանոնների, տվյալ սարքավորումը օգտագործման ժամանակամիջոցի ավարտից հետո ենթակա է բաժան օգտահասման: Չի թույլատրվում օգտահասնել սարքը, նրա մարտկոցները և կուտակիչները, ինչպես նաև նրա էլեկտրական և էլեկտրոնային արտադրանքները չարտադրված կենցաղային թափոնների հետ միասին, քանի որ դա կվնասի շրջակա միջավայրին: Սարքավորումը օգտահասնելու համար այն պետք է վերադարձվի վաճառքի կետին կամ հանձնվի աղբի հավաքման և վերամշակման տեղական կետին: Մասնաձեռն տեղեկություններ ստանալու համար անհրաժեշտ է դիմել կենցաղային թափոնների ոչնչացման տեղական ծառայությանը:

KAT ინფორმაცია უტილიზაციის შესახებ

ეს სიმბოლოები გულისხმობენ, რომ მოწყობილობის უტილიზაციისას საჭიროა ელექტრული და ელექტრონული მოწყობილობების წარმოების ნარჩენებთან (WEEE) მოპყრობის წესების დაცვა. რეგლამენტის თანახმად, მოწყობილობა, მისი ელემენტები და აკუმულატორები, აგრეთვე მისი ელექტრული და ელექტრონული აქსესუარები მათი მომსახურების ვადის გასვლის შემდეგ ექვემდებარებიან ცალ-ცალკე უტილიზაციას. მოწყობილობის უტილიზაცია დაუზარისხებელ საყოფაცხოვრებო ნარჩენებთან ერთად არ დაიშვება, რადგან ეს დააზიანებს გარემოს. მოწყობილობის უტილიზაციის მიზნით, საჭიროა მისი დაბრუნება გაყიდვის პუნქტში ან ჩაბარება გადამუშავების ადგილობრივ პუნქტში. აღნიშნული მოწყობილობის გადამუშავების შესახებ დაწვრილებითი ინფორმაციის მისაღებად უნდა მიმართოთ კომუნალური ნარჩენების ლიკვიდაციის ადგილობრივ სამსახურს.

KAZ КӨДЕГЕ ЖАРАТУ ТУРАЛЫ АҚПАРАТ

Бұл белгілер құрылғыны көдеге жарату кезінде электр және электронды жабдықтар (WEEE) өндірісінің қалдықтарын басқару ережелерін сақтау керек дегенді білдіреді. Ережелер құрылғыны, оның батареялары мен аккумуляторларын, сондай-ақ оның электр және электрондық керек-жарақтарын пайдалану мерзімі аяқталғаннан кейін бөлек жинауды талап етеді. Құрылғыны сұрыпталмаған коммуналдық қоқыспен бірге тастамаңыз, себебі бұл қоршаған ортаға зиян тигізеді. Қоқысқа тастау үшін құрылғыны сату орнына қайтару немесе жергілікті қайта өңдеу пунктіне тапсыру керек. Осы өнімді қайта өңдеу туралы мәліметтер алу үшін жергілікті қоқыс шығару қызметіне хабарласыңыз.

LAV INFORMĀCIJA PAR UTILIZĀCIJU

Šie simboli norāda, ka, atbrīvojoties no ierīces, jāievēro elektrisko un elektronisko iekārtu atkritumu (WEEE) noteikumi. Saskaņā ar noteikumiem ierīce, tās baterijas un akumulatori, kā arī elektriskie un elektroniskie piederumi, beidzoties to kalpošanas laikam, ir jāiznīcina atsevišķi. Neizmetiet ierīci kopā ar nešķīrotiem sadzīves atkritumiem, jo tas varētu kaitēt videi. Lai atbrīvotos no ierīces, atdodiet to atpakaļ pārdošanas vietā vai nogādājiēt to vietējā pārstrādes centrā. Sazinieties ar vietējo sadzīves atkritumu apglabāšanas dienestu, lai uzzinātu sīkāku informāciju par šīs ierīces pārstrādi.

LT INFORMACIJA APIE ŠALINIMA

Šie simboliai reiškia, kad utilizuojant įrenginį reikia laikytis elektros ir elektroninės įrangos atliekų (WEEE) tvarkymo taisyklių. Pagal taisykles, įrenginys, jo baterijos ir akumuliatoriai, taip pat elektriniai ir elektroniniai priedai, pasibaigus naudojimo laikui, turi būti šalinami atskirai. Nešalinkite įrenginio kartu su nerūšiuotomis komunalinėmis atliekomis, nes tai pakenktų aplinkai. Norėdami išalinti įrenginį, grąžinkite jį į pardavimo vietą arba nuneškite į vietinį perdirbimo centrą. Išsamesnės informacijos apie šio įrenginio perdirbimą teiraukitės vietinėje komunalinių atliekų tvarkymo tamyboje.

MAC ИНФОРМАЦИИ ЗА ПОСТАПУВАЊЕ СО ОТПАД

Овие симболи означуваат дека по истекот на животниот век на станицата, нејзината батерија и други батерии, како и на нејзините електрични и електронски додатоци, мора да се почитуваат прописите за отпадна електрична и електронска опрема (WEEE) и прописите за отпадни батерии и акумулатори. Според прописите, со оваа опрема по истек на нејзиниот животен век, мора да се постапува на специјален начин. Забрането е фрлањето на овој уред, неговата батерија и други батерии, како и на неговите електрични и електронски додатоци, заедно со друг домаќински отпад (неселектиран), бидејќи тоа ја загрозува животната средина. По истекот на животниот век, ова опрема треба да ја вратите на продажното место или да ја однесете во локалниот центар за селекција и преработка на отпад или на пункт за електронски отпад. За подетални информации, обратете се кај локалниот сервис за постапување со технички отпад од домаќинствата.

NLD RECYCLINGINFORMATIE

Deze symbolen betekenen dat u de regelgeving voor afgedankte elektrische en elektronische apparatuur (WEEE) moet volgen bij het weggooien van het apparaat. Volgens de voorschriften moeten het apparaat, de batterijen en accu's en de elektrische en elektronische accessoires aan het einde van de levensduur gescheiden worden afgevoerd. Gooi het apparaat niet weg met ongesorteerd huisvuil, want dat is schadelijk voor het milieu. Als u het apparaat wilt weggooien, brengt u het terug naar het verkooppunt of brengt u het naar het plaatselijke recyclingcentrum. Neem contact op met de gemeentelijke afvaldienst voor meer informatie over het recyclen van dit apparaat.

POL INFORMACJE O UTYLIZACJI

Symbole te wskazują, że przy utylizacji urządzenia należy przestrzegać przepisów dotyczących zużytego sprzętu elektrycznego i elektronicznego (WEEE). Zgodnie z przepisami, po zakończeniu okresu użytkowania urządzenia, jego baterie i akumulatory oraz akcesoria elektryczne i elektroniczne muszą być utylizowane oddzielnie. Nie należy wyrzucać urządzenia razem z niesortowanymi odpadami komunalnymi, ponieważ może to być szkodliwe dla środowiska. Aby pozbyć się urządzenia i jego baterii, należy zwrócić je do punktu sprzedaży lub dostarczyć do lokalnego centrum recyklingu. Aby uzyskać szczegółowe informacje na temat recyklingu urządzenia, należy skontaktować się z lokalnym zakładem utylizacji odpadów komunalnych.

POR INFORMAÇÕES SOBRE A UTILIZAÇÃO

Estes símbolos indicam que deve seguir os regulamentos de resíduos de equipamentos elétricos e eletrônicos (WEEE) ao eliminar o dispositivo. Conforme os regulamentos, o dispositivo, as suas pilhas e acumuladores, bem como os seus acessórios elétricos e eletrônicos, devem ser eliminados separadamente no final da sua vida útil. Não eliminar o dispositivo com os resíduos urbanos não classificados, pois isso seria prejudicial para o ambiente. Para eliminar o dispositivo, devolva-o ao ponto de venda ou entregue-o ao seu centro de reciclagem local. Contacte o serviço municipal de eliminação de resíduos urbanos para obter informações sobre a reciclagem deste dispositivo.

RON INFORMAȚII PRIVIND ELIMINAREA

Aceste simboluri indică faptul că produsul trebuie eliminat în conformitate cu reglementările privind deșeurile de echipamente electrice și electronice (WEEE). Conform reglementărilor, dispozitivul, bateriile și acumulatorii acestuia, precum și accesoriile sale electrice și electronice trebuie eliminate separat la sfârșitul duratei de viață. Dispozitivul nu este permis să fie eliminat împreună cu deșeurile municipale nesortate, deoarece acest lucru ar fi dăunător pentru mediu. Pentru a elimina dispozitivul, returnați-l la punctul de vânzare sau livrați-l la centrul de reciclare local. Contactați serviciul local de eliminare a deșeurilor municipale pentru detalii privind reciclarea acestui dispozitiv.

RUS ИНФОРМАЦИЯ ОБ УТИЛИЗАЦИИ

Эти символы означают, что при утилизации устройства необходимо следовать правилам обращения с отходами производства электрического и электронного оборудования (WEEE). Согласно правилам, устройство, его батареи и аккумуляторы, а также его электрические и электронные аксессуары по окончании срока службы подлежат отдельной утилизации. Не допускается утилизировать устройство вместе с несортированными коммунальными отходами, поскольку это нанесет вред окружающей среде. Для утилизации устройство необходимо вернуть в пункт продажи или сдать в местный пункт переработки. Для получения подробных сведений о переработке настоящего устройства следует обратиться в местную службу ликвидации коммунальных отходов.

SLK INFORMÁCIE O LIKVIDÁCII

Tieto symboly označujú, že pri likvidácii zariadenia musíte dodržiavať predpisy o odpade z elektrických a elektronických zariadení (WEEE). Podľa predpisov sa zariadenie, jeho batérie a akumulátory, ako aj jeho elektrické a elektronické príslušenstvo musia po skončení životnosti zlikvidovať oddelene. Spotrebiteľ nevyhadzuje spolu s netriedeným komunálnym odpadom, pretože by to bolo škodlivé pre životné prostredie. Ak chcete spotrebiteľ zlikvidovať, vráťte ho na miesto predaja alebo ho odovzdajte v miestnom recyklačnom centre. Podrobnosti o recyklácii tohto spotrebiteľa vám poskytne miestna služba na likvidáciu komunálneho odpadu.

SLV INFORMACIJE O ODSTRANJEVANJU

Ti simboli označujejo, da morate pri odstranjevanju naprave upoštevati predpise o odpadni električni in elektronski opremi (WEEE). V skladu s predpisi je treba napravo, njene baterije in akumulatorje ter električni in elektronski pribor po koncu življenjske dobe odstraniti ločeno. Naprave ne odlagajte skupaj z nesortiranimi komunalnimi odpadki, saj bi to škodovalo okolju. Za odstranjevanje je treba napravo vrniti na prodajno mesto ali predati lokalnemu mestu za recikliranje. Za podrobnosti o recikliranju te naprave se obrnite na lokalno službo za odlaganje komunalnih odpadkov.

SPA INFORMACIÓN SOBRE LA UTILIZACIÓN

Estos símbolos indican que debe respetar la normativa sobre residuos de aparatos eléctricos y electrónicos (WEEE) cuando se deshaga del dispositivo. Según la normativa, el dispositivo, sus baterías y acumuladores y sus accesorios eléctricos y electrónicos deben eliminarse por separado al final de su vida útil. No elimine el dispositivo junto con los residuos municipales sin clasificar, ya que sería perjudicial para el medio ambiente. Para deshacerse del dispositivo, devuélvalo al punto de venta o entréguelo en su centro de reciclaje local. Póngase en contacto con el servicio municipal de eliminación de residuos de su localidad para obtener información sobre el reciclaje de este dispositivo.

SQI INFORMACIONI MBI ASGJESIMIN

Këto simbole tregojnë se, nëse mekanizmi asgjësohet është e rëndësishme të ndiqni rregulloren e mbetjeve nga prodhimi elektrik dhe pajisjeve elektronike (WEEE). Sipas rregullores, mekanizmi, bateritë dhe akumulatorët e tij, si dhe aksesorët e tij elektrikë dhe elektronikë, duhet të asgjësohen veçmas nëse mbaron afati i shërbimit. Nuk lejohet asgjësimi i mekanizmit bashkë me mbetjet komunale të pazgjedhura, pasi kjo do të jetë e dëmshme për mjedisin. Për të asgjësuar mekanizmin është i rëndësishëm kthimi në pikën e shitjes, ose të dërgohet në pikën lokale për riciklim. Për t'u informuar më shumë për riciklimin e mekanizmit të vërtetë, duhet të kontaktoni shërbimin tuaj komunal për asgjësimin e mbetjeve.

SRP INFORMACIJE O ODLAGANJU

Ovi simboli znače da pri odlaganju uređaja treba poštovati propisi o zbrinjavanju otpadne električne i elektronske opreme (WEEE). Prema propisima, uređaj, njegove baterije i akumulatori, kao i njegov električni i elektronski pribor, moraju se posebno odlagati na kraju radnog veka. Nemojte odlagati uređaj zajedno sa nesortiranimi komunalnim otpadom, jer će to naštetiti životnoj sredini. Za uredno odlaganje uređaja

treba vratiti u prodajno mesto ili odneti u lokalno reciklažno postrojenje. Obratite se lokalnoj službi za zbrinjavanje komunalnog otpada za detalje o recikliranju ovog proizvoda.

UKR ІНФОРМАЦІЯ ПРО УТИЛІЗАЦІЮ

Ці символи означають, що при утилізації пристрою необхідно дотримуватись правил поводження з відходами виробництва електричного та електронного обладнання (WEEE). Відповідно до правил, пристрій, його батареї та акумулятори, а також його електричні та електронні аксесуари після закінчення терміну служби підлягають роздільній утилізації. Не допускається утилізувати пристрій разом із невідсортованими комунальними відходами, оскільки це завдають шкоди навколишньому середовищу. Для утилізації пристрій необхідно повернути в пункт продажу або здати в місцевий пункт перероблення. Для отримання докладних відомостей про переробку цього пристрою слід звернутися до місцевої служби ліквідації комунальних відходів.

UZB UTILIZATSIYA HAQIDA MA'LUMOT

Bu belgilar qurilmani, uning batareyalari va akkumulyatorlarini hamda elektr va elektron aksessuarlarni utilizatsiya qilishda siz elektr va elektron jihozlarning chiqindisi (WEEE) va chiqindi batareyalari va akkumulyatorlari qoidalarga rioya qilishingiz kerakligini bildiradi. Qoidalarga ko'ra, ushbu uskunaning ishlash muddati tugagandan so'ng alohida utilizatsiyaga yotadi. Qurilma, uning batareyalari va akkumulyatorlari hamda elektr va elektron aksessuarlari saralanmagan maishiy chiqindilar bilan birga utilizatsiya qilinmasligi kerak, chunki bu atrof-muhitga zarar yetkazadi. Ushbu uskunani utilizatsiya qilish uchun uni savdo nuqtasiga qaytarish yoki mahalliy chiqindilarni yig'ish va qayta ishlash punktiga topshirish kerak. Batafsil tafsilotlarni olish uchun maishiy chiqindilarni yo'qotish xizmatiga murojaat qilish kerak.

canyon.eu



FR

Cet appareil,
ses accessoires
et cordon
se recyclent

À DÉPOSER
EN MAGASIN

À DÉPOSER
EN DÉCHÈTERIE



ou



Points de collecte sur www.quefairedemesdechets.fr
Privilégiez la réparation ou le don de votre appareil !



FR

ÉLÉMENT(S)
D'EMBALLAGE



FR



- ENG** The complete warranty card is available for downloading at the website canyon.eu/user-help-desk.
- BUL** Пълната гаранционна карта е налична за изтегляне на уеб страница canyon.bg/user-help-desk.
- CES** Úplný záruční list je k dispozici ke stažení na adrese czech.canyon.eu/user-help-desk.
- CNR** Potpuni garantni list dostupan je za preuzimanje na canyon.eu/user-help-desk.
- DAN** Du kan downloade det komplette garantibevis på canyon.eu/user-help-desk.
- DEU** Die vollständige Garantiekarte steht unter de.canyon.eu/user-help-desk zum Download bereit.
- ELL** Η πλήρης κάρτα εγγύησης είναι διαθέσιμη για λήψη από τη διεύθυνση canyon.eu/user-help-desk.
- EST** Täielik garantiikaart on allalaaditav aadressil canyon.eu/user-help-desk.
- FRA** La carte de garantie complète peut être téléchargée sur canyon.eu/user-help-desk.
- HRV** Kompletan jamstveni list dostupan je za preuzimanje na canyon.eu/user-help-desk.
- HUN** A teljes jótállási jegy letölthető a canyon.eu/user-help-desk weboldalról.
- HYE** Ամբողջական երաշխիքային քարտը ներբեռնման համար հասանելի է canyon.eu/user-help-desk կայքէջում:
- KAT** სრული საგარანტიო ტალონი ხელმისაწვდომია ჩამოსატვირთად ვებ-გვერდზე canyon.eu/user-help-desk.
- KAZ** Толькы кепілдік картасын canyon.eu/user-help-desk сайтынан жүктеп алуға болады.
- LAV** Pilna garantijas karte ir pieejama lejupielādei vietnē canyon.eu/user-help-desk.
- LIT** Pilną garrantinį taloną galima atsisiųsti tinklalapyje canyon.eu/user-help-desk.
- MAC** Целосниот гарантен лист може да се преземе на веб-страницата canyon.eu/user-help-desk.
- NLD** De volledige garantiekaart kunt u downloaden op canyon.eu/user-help-desk.
- POL** Pełna karta gwarancyjna jest dostępna do pobrania na stronie poland.canyon.eu/user-help-desk.
- POR** O cartão de garantia completo está disponível para transferência em canyon.eu/user-help-desk.
- RON** Cardul complet de garanție este disponibil pentru descărcare de pe pagina web canyon.ro/user-help-desk.
- RUS** Полный гарантийный талон доступен для скачивания на веб-странице canyon.eu/user-help-desk.
- SLK** Úplný záručný list je k dispozícii na stiahnutie na stránke canyon.sk/user-help-desk.
- SLV** Celoten garancijski list je na voljo za prenos na spletni strani canyon.eu/user-help-desk.
- SPA** La tarjeta de garantía completa está disponible para su descarga en es.canyon.eu/user-help-desk.
- SQI** Kupon i plotë i garantuar është i disponueshëm për shkarkim në faqen e internetit canyon.eu/user-help-desk.
- SRP** Kompletan garantni list je dostupan za preuzimanje na canyon.eu/user-help-desk.
- UKR** Повний гарантійний талон доступний для завантаження на веб-сторінці canyon.ua/user-help-desk.
- UZB** To'liq kafolat talonini canyon.eu/user-help-desk veb-sahifasidan yuklab olish mumkin.

WARRANTY CARD

BUL Гаранционна карта
CES Záruční list
CNR Garantni list
DAN Garantikort
DEU Garantiekarte
ELL Κάρτα εγγύησης
EST Garantii kaart
FRA Carte de garantie
HRV Garancijska kartica
HUN Jótállási jegy

HYE Երաշխիքային քարտ
KAT საგარანტიო ტალონი
KAZ Кепілдік талон
LAV Garantijas karte
LIT Garantijos kortelė
MAC Гарантен лист
NLD Garantie kaart
POL Karta gwarancyjna
POR Cartão de garantia

RON Card de garantie
RUS Гарантийный талон
SLK Záručný list
SLV Garancijski list
SPA Tarjeta de garantía
SQI Kupon i garantuar
SRP Garantni list
UKR Гарантійний талон
UZB Kafolat taloni

Product name:

BUL Продукт
CES Produkt
CNR Proizvod
DAN Produkt
DEU Produkt
ELL Προϊόν
EST Toode
FRA Produit
HRV Proizvod
HUN Termék

HYE Արտադրանք
KAT პროდუქტი
KAZ Өнім
LAV Produkts
LIT Produktas
MAC Производ
NLD Product
POL Produktu
POR Produto

RON Produs
RUS Продукт
SLK Výrobok
SLV Izdelek
SPA Producto
SQI Produkt
SRP Proizvod
UKR Продукт
UZB Mahsulot

Serial number:

BUL Сериен номер
CES Sériové číslo
CNR Serijski broj
DAN Serienummer
DEU Seriennummer
ELL Σειριακός αριθμός
EST Seerianumber
FRA Numéro de série
HRV Serijski broj
HUN Sorozatszám

HYE Սերիական համար
KAT სერიული ნომერი
KAZ Сериялық нөмір
LAV Sērijas numurs
LIT Serijos numeris
MAC Серијски број
NLD Serienummer
POL Numer seryjny
POR Número de série

RON Număr de serie
RUS Серийный номер
SLK Sériové číslo
SLV Serijska številka
SPA Número de serie
SQI Numri i serisë
SRP Serijski broj
UKR Серійний номер
UZB Seriya raqami

Purchase date:

BUL Дата на закупуване
CES Datum nákupu
CNR Datum nabavke
DAN Købsdato
DEU Kaufdatum
ELL Ημερομηνία αγοράς
EST Ostu kuupäev
FRA Date d'achat
HRV Datum kupnje
HUN Vásárlás időpontja

HYE Գնման ամսաթիվ
KAT შეძენის თარიღი
KAZ Сатып алу күні
LAV Pirkuma datums
LIT Pirkimo data
MAC Датум на купување
NLD Aankoopdatum
POL Data zakupu
POR Data de compra

RON Data cumpărării
RUS Дата покупки
SLK Dátum nákupu
SLV Datum nakupa
SPA Fecha de compra
SQI Data e blerjeve
SRP Datum kupovine
UKR Дата купівлі
UZB Sotib olingan sana

Dealer:

BUL Продавач
CES Prodavač
CNR Uvoznik
DAN En sælger
DEU Verkäufer
ELL Πωλητής
EST Müügiimees
FRA Vendeur
HRV Trgovac
HUN Eladó

HYE Վաճառող
KAT გამყიდველი
KAZ Сатушы
LAV Pārdevējs
LIT Pardavėjas
MAC Продавач
NLD Verkooper
POL Kupiec
POR Vendedor

RON Vanzator
RUS Продавец
SLK Predavač
SLV Prodajalec
SPA Vendedor
SQI Shitës
SRP Prodavac
UKR Продавець
UZB Sotuvchi

Dealer stamp

Customer signature

